

Lámpara Gu10 Superficie / Lampada da superficie Gu10 / Gu10 Surface Lamp / Lampe de surface Gu10 / Gu10 Oberflächenlampe



Referencias

LGB80SW	LGB96SCW
LGB80SB	LGB96SCB
LGB80SCW	LGF90SW
LGB80SCB	LGF90SB
LGB96SW	LGC80SW
LGB96SB	LGC80SB

alverlamp

ES

- **Atención: Lea atentamente las instrucciones del manual de instalación.** El producto debe estar instalado de acuerdo con las instrucciones.
- Antes de cualquier instalación o manipulación del producto desconectar de la corriente eléctrica.
- No dañar las piezas de conexión eléctrica.
- Si alguna parte de la luminaria se encuentra rota sustitúyala inmediatamente por una nueva
- Los productos electrónicos no son juguetes. Manténgalos alejados de los niños.
- La fuente de luz de esta luminaria debe reemplazarse únicamente por el fabricante o su servicio técnico.

IT

- **Attenzione: leggere attentamente le istruzioni nel manuale di installazione.** Il prodotto deve essere installato secondo le istruzioni.
- Prima di qualsiasi installazione o manipolazione del prodotto, scollegarlo dalla corrente elettrica.
- Non danneggiare le parti di collegamento elettrico.
- Se una parte qualsiasi della lampada è rotta, sostituirla immediatamente con una nuova.
- I prodotti elettronici non sono giocattoli. Tienili lontani dai bambini.
- La sorgente luminosa di questo apparecchio deve essere sostituita solo dal produttore o dal suo servizio tecnico.

EN

- **Attention: Read the instructions in the installation manual carefully.** The product must be installed in accordance with the instructions.
- Before any installation or handling of the product, disconnect from the electrical current.
- Do not damage the electrical connection parts.
- If any part of the luminaire is broken, replace it immediately with a new one
- Electronic products are not toys. Keep them away from children.
- The light source in this luminaire must only be replaced by the manufacturer or its technical service.

FR

- **Attention: lisez attentivement les instructions du manuel d'installation.** Le produit doit être installé conformément aux instructions.
- Avant toute installation ou manipulation du produit, débranchez-le du courant électrique.
- N'endommagez pas les pièces de connexion électrique.
- Si une partie du luminaire est cassée, remplacez-la immédiatement par une neuve
- Les produits électroniques ne sont pas des jouets. Gardez-les hors de portée des enfants.
- La source lumineuse de ce luminaire ne doit être remplacée que par le fabricant ou son service technique.

GE

- **Achtung: Lesen Sie die Anweisungen im Installationshandbuch sorgfältig durch.** Das Produkt muss gemäß den Anweisungen installiert werden.
- Trennen Sie das Produkt vor der Installation oder Handhabung vom Strom.
- Beschädigen Sie nicht die elektrischen Verbindungsteile.
- Wenn ein Teil der Leuchte defekt ist, ersetzen Sie ihn sofort durch einen neuen
- Elektronische Produkte sind kein Spielzeug. Halten Sie sie von Kindern fern.
- Die Lichtquelle dieser Leuchte darf nur vom Hersteller oder seinem technischen Kundendienst ausgetauscht werden.

1

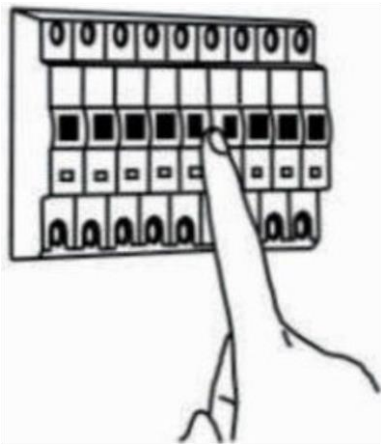

2

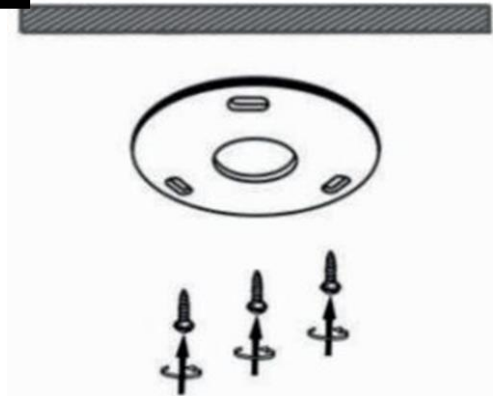

3



4

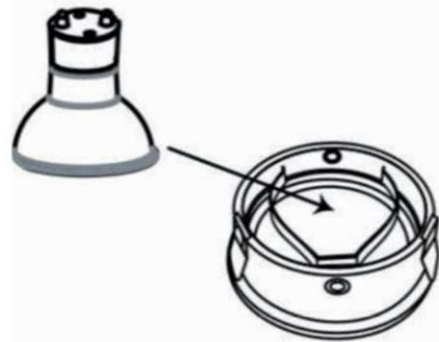

5

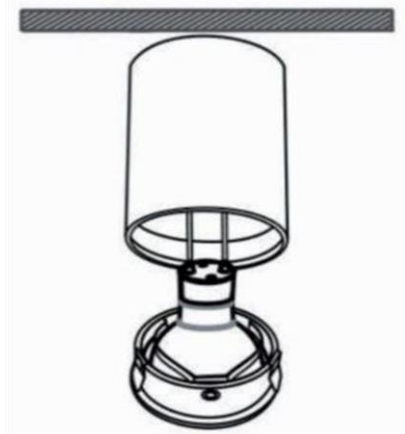

6

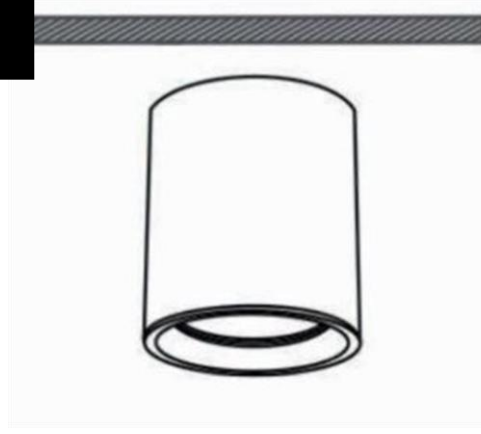

ES

1. Desconectar la corriente antes de comenzar.
2. Atornillar la tapa inferior a la superficie a la cual vamos a instalar la luminaria.
3. Conectar los cables de alimentación a la red eléctrica y enroscar el cuerpo a la tapa que previamente había fijado.
4. Colocamos la bombilla GU10 dentro del clip de sujeción
5. Insertamos el portalámparas en el cuerpo.
6. Reestableceremos la corriente eléctrica y probaremos que funcione correctamente.

IT

1. Scollegare l'alimentazione prima di iniziare.
2. Avvitare il coperchio inferiore alla superficie su cui installeremo l'apparecchio.
3. Collegare i cavi di alimentazione alla rete elettrica e avvitare il corpo al coperchio precedentemente fissato.
4. Posizioniamo la lampadina GU10 all'interno della clip di fissaggio
5. Inseriamo il portalampada nel corpo.
6. Ripristineremo la corrente elettrica e verificheremo che funzioni correttamente.

EN

1. Disconnect power before starting.
2. Screw the lower cover to the surface to which we are going to install the luminaire.
3. Connect the power cables to the electrical network and screw the body onto the cover that had previously been fixed.
4. We place the GU10 bulb inside the fastening clip
5. We insert the lamp holder into the body.
6. We will reestablish the electrical current and test that it works correctly.

FR

1. Débranchez l'alimentation avant de démarrer.
2. Visser le couvercle inférieur à la surface sur laquelle nous allons installer le luminaire.
3. Connectez les câbles d'alimentation au réseau électrique et vissez le corps sur le couvercle qui avait été précédemment fixé.
4. Nous plaçons l'ampoule GU10 à l'intérieur du clip de fixation
5. Nous insérons le support de lampe dans le corps.
6. Un Nous allons rétablir le courant électrique et tester qu'il fonctionne correctement.

GE

1. Trennen Sie die Stromversorgung, bevor Sie beginnen.
2. Schrauben Sie die untere Abdeckung an die Oberfläche, auf der wir die Leuchte installieren möchten.
3. Schließen Sie die Stromkabel an das Stromnetz an und schrauben Sie das Gehäuse auf die zuvor befestigte Abdeckung.
4. Wir setzen die GU10-Lampe in den Befestigungsclip ein
5. Wir setzen den Lampenhalter in den Körper ein.
6. Wir werden den elektrischen Strom wieder herstellen und testen, ob er richtig funktioniert.