

MONTAJE DE LA LUMINARIA
LUMINAIRE INSTALLATION
MONTAGE DU BLOC

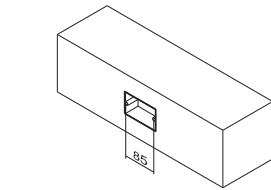

Caja rectangular americana
Rectangular box
Boîtier rectangulaire

1

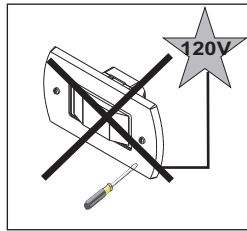
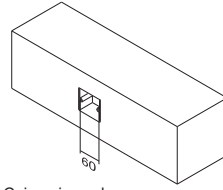

Caja universal
Universal box
Botiller universel

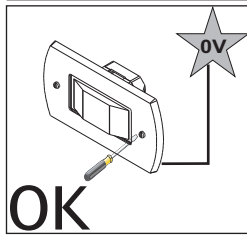

2

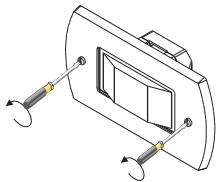

3

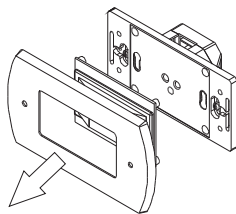

CONEXION ELECTRICA Y TELEMANDO (+ -)
ELECTRICAL CONNECTION AND REMOTE CONTROL (+ -)
CONNEXION ÉLECTRIQUE ET TELECOMMANDE (+ -)

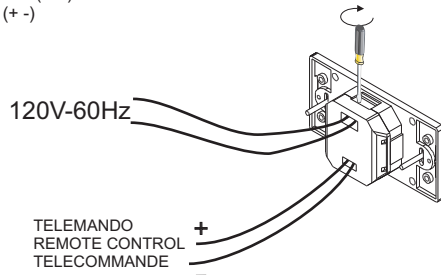
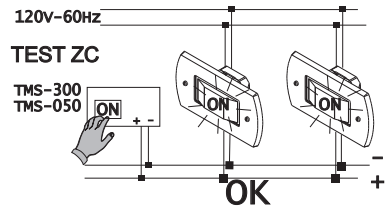

MARCADO DE LA LUMINARIA
LABELLING OF THE LUMINAIRE
MARQUAGE DU LUMINAIRE

X: Autónomo/Self contained/Appareil autonome

0: No permanente/Non maintained/Non permanent

B: Posibilidad de puesta en reposo a distancia
With setting of the state mode with remote control.
Avec mise en état de repos à distance

*60/120/180: Autonomía nominal en minutos
Nominal duration of the luminaire (in minutes)
Autonomie nominale du luminaire en minutes

MONTAJE DE LA LUMINARIA
LUMINAIRE INSTALLATION
MONTAGE DU BLOC

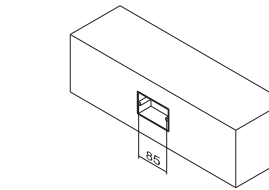
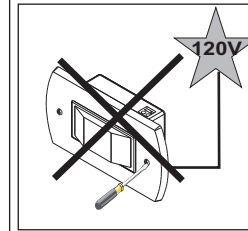

Caja rectangular americana
Rectangular box
Boîtier rectangulaire

1

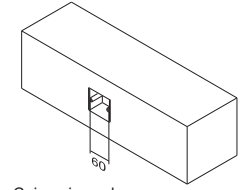

Caja universal
Universal box
Botiller universel

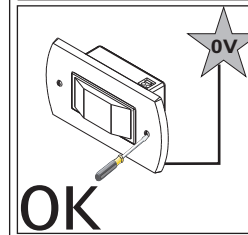

2

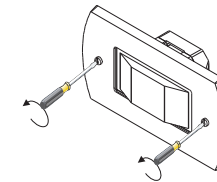

3

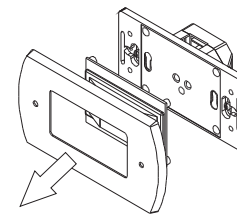

CONEXION ELECTRICA Y TELEMANDO (+ -)
ELECTRICAL CONNECTION AND REMOTE CONTROL (+ -)
CONNEXION ÉLECTRIQUE ET TELECOMMANDE (+ -)

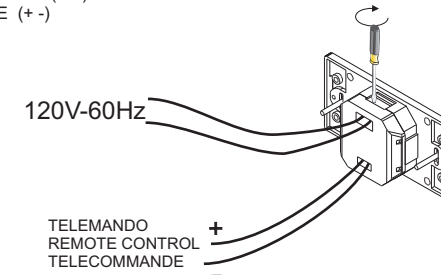
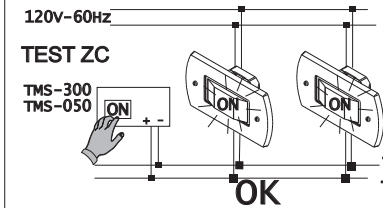

MARCADO DE LA LUMINARIA
LABELLING OF THE LUMINAIRE
MARQUAGE DU LUMINAIRE

X: Autónomo/Self contained/Appareil autonome

0: No permanente/Non maintained/Non permanent

B: Posibilidad de puesta en reposo a distancia
With setting of the state mode with remote control.
Avec mise en état de repos à distance

*60/120/180: Autonomía nominal en minutos
Nominal duration of the luminaire (in minutes)
Autonomie nominale du luminaire en minutes

**MONTAJE DE LA LUMINARIA
LUMINAIRE INSTALLATION
MONTAGE DU BLOC**

Caja rectangular
Rectangular box
Boîtier rectangulaire

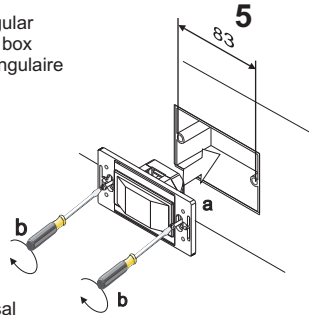

Caja universal
Universal box
Botiller universel

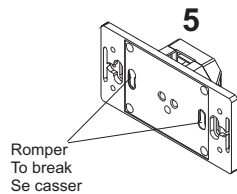

Romper
To break
Se casser

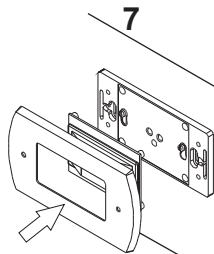

7

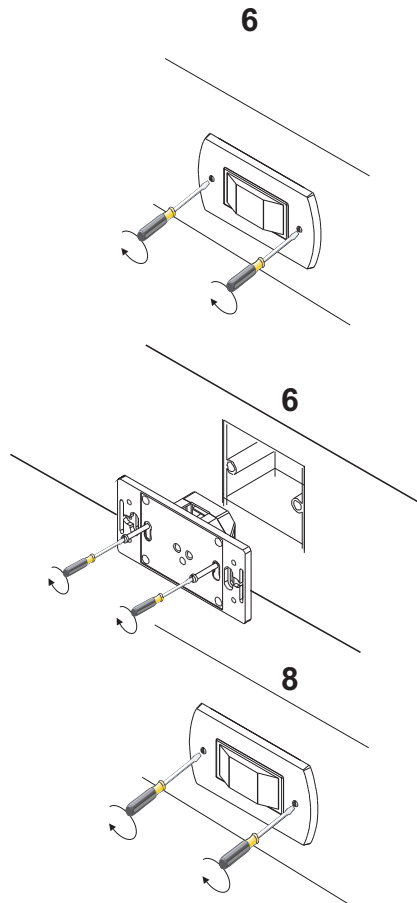

6

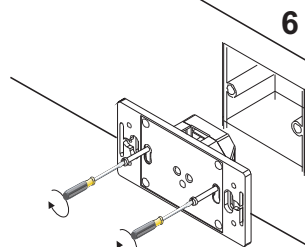

6

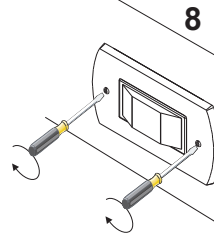

8

- ES** - **TIEMPO DE CARGA:** 24 h
 - **TELEMANDO:** Con un Telemando Mod. TMS 050 ó TMS 300 (no suministrado), instalado según el esquema de conexión, este aparato puede pasar del estado de Emergencia al de Reposo (sólo con red ausente).
 - **TEST DE CONMUTACIÓN Y DE FUNCIONAMIENTO DE LÁMPARAS CON PRESENCIA DE RED (TEST ZC):** Test General: Mediante Telemando Mod TMS-050 ó TMS 300, conectado según el esquema. Test Unitario: Mediante un TMP-001 conectado directamente a la regleta de telemando de la luminaria.
 - **CAMBIO DE BATERÍAS:** Las baterías deben reponerse cuando la autonomía no es conforme con la duración asignada. NOTA: Con el fin de alargar la vida de la baterías es conveniente realizar descargas periódicas completas (desconectando alimentación de red) al menos cada 10 semanas.

- EN** - **CHARGING TIME:** 24 h
 - **REMOTE CONTROL:** With a Remote Control Mod. TMS 050 ó TMS 300, installed according to the above design, the luminaire can change from a emergency mode to rest mode (only with Mains supply)
 - **CONMUTATION TEST / LAMPS WORKING - TÉLÉCOMMANDE (TEST ZC):** By Remote Control Mod TMS-050 ó TMS 300, installed according to the above design (test general) or with a Portable Remote Control ou avec une Télécommande Portable (unitary test).
 - **BATTERIES CHANGE:** Batteries must be changed when duration is not the same as declared. NOTE: In order to enlarge the life of the batteries it is convenient to make periodical complete discharges (disconnecting the mains supply) at least every 10 weeks.

- FR** - **DUREE DE CHARGE:** 24 h
 - **TÉLÉCOMMANDE:** Avec une télécommande Mod. TMS 050 ó TMS 300, installer selon le schema, cet appareil peut passer de l'état de veille à l'état de repos (uniquement avec le Secteur absent).
 - **TEST LAMPS (TEST ZC):** Avec une Télécommande Mod TMS-050 ó TMS 300, installé selon le schema antérieur (test general), ou avec une Télécommande Portable (test unitaire).
 - **REPLACEMENT DES BATTERIES:** Les batteries doivent être remplacées lorsque l'autonomie n'est pas conforme à la durée assignée. NOTE: Afin de prolonger la vie des batteries, il est convenable de réaliser des descargas completas (en debranchant le secteur), au moins toutes les 10 semaines.

**MONTAJE DE LA LUMINARIA
LUMINAIRE INSTALLATION
MONTAGE DU BLOC**

Caja rectangular
Rectangular box
Boîtier rectangulaire

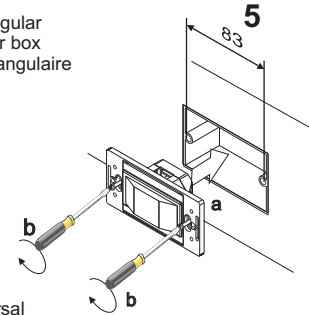

Caja universal
Universal box
Botiller universel

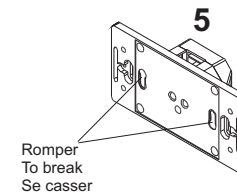

Romper
To break
Se casser

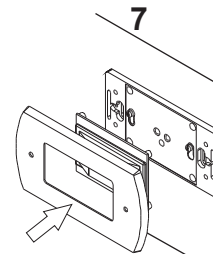

7

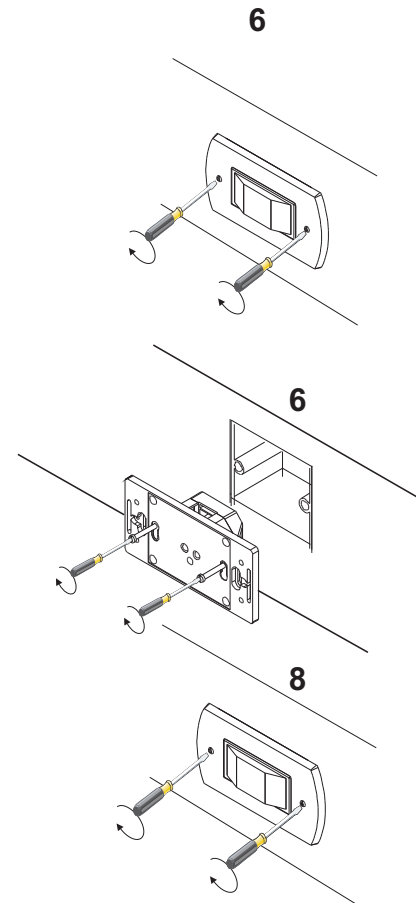

6

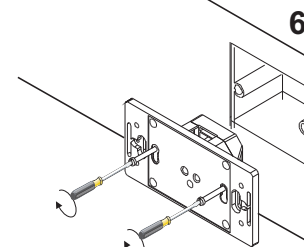

6

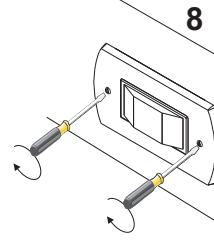

8

- ES** - **TIEMPO DE CARGA:** 24 h
 - **TELEMANDO:** Con un Telemando Mod. TMS 050 ó TMS 300 (no suministrado), instalado según el esquema de conexión, este aparato puede pasar del estado de Emergencia al de Reposo (sólo con red ausente).
 - **TEST DE CONMUTACIÓN Y DE FUNCIONAMIENTO DE LÁMPARAS CON PRESENCIA DE RED (TEST ZC):** Test General: Mediante Telemando Mod TMS-050 ó TMS 300, conectado según el esquema. Test Unitario: Mediante un TMP-001 conectado directamente a la regleta de telemando de la luminaria.
 - **CAMBIO DE BATERÍAS:** Las baterías deben reponerse cuando la autonomía no es conforme con la duración asignada. NOTA: Con el fin de alargar la vida de la baterías es conveniente realizar descargas periódicas completas (desconectando alimentación de red) al menos cada 10 semanas.

- EN** - **CHARGING TIME:** 24 h
 - **REMOTE CONTROL:** With a Remote Control Mod. TMS 050 ó TMS 300, installed according to the above design, the luminaire can change from a emergency mode to rest mode (only with Mains supply)
 - **CONMUTATION TEST / LAMPS WORKING - TÉLÉCOMMANDE (TEST ZC):** By Remote Control Mod TMS-050 ó TMS 300, installed according to the above design (test general) or with a Portable Remote Control ou avec une Télécommande Portable (unitary test).
 - **BATTERIES CHANGE:** Batteries must be changed when duration is not the same as declared. NOTE: In order to enlarge the life of the batteries it is convenient to make periodical complete discharges (disconnecting the mains supply) at least every 10 weeks.

- FR** - **DUREE DE CHARGE:** 24 h
 - **TÉLÉCOMMANDE:** Avec une télécommande Mod. TMS 050 ó TMS 300, installer selon le schema, cet appareil peut passer de l'état de veille à l'état de repos (uniquement avec le Secteur absent).
 - **TEST LAMPS (TEST ZC):** Avec une Télécommande Mod TMS-050 ó TMS 300, installé selon le schema antérieur (test general), ou avec une Télécommande Portable (test unitaire).
 - **REPLACEMENT DES BATTERIES:** Les batteries doivent être remplacées lorsque l'autonomie n'est pas conforme à la durée assignée. NOTE: Afin de prolonger la vie des batteries, il est convenable de réaliser des descargas completas (en debranchant le secteur), au moins toutes les 10 semaines.