

- ES** **MANUAL DE INSTRUCCIONES Y MANTENIMIENTO**  
**ESTACIÓN DE BOMBEO**
- EN** **MAINTENANCE AND INSTRUCTION MANUAL**  
**LIFTING STATION**
- DE** **HANDBUCH ZUR INBETRIEBNAHME UND INSTANDHALTUNG**  
**PUMPSTATION**
- FR** **MODE D'EMPLOI ET ENTRETIEN**  
**STATION DE POMPAGE**
- PT** **MANUAL DE INSTRUÇÕES E DE MANUTENÇÃO**  
**ESTAÇÃO DE BOMBAGEM**
- IT** **MANUALE USO E MANUTENZIONE**  
**STAZIONE DI SOLLEVAMENTO**
- RU** **ИНСТРУКЦИЯ И РУКОВОДСТВО ПО ИСПОЛЬЗОВАНИЮ**  
**НАСОСНАЯ СТАНЦИЯ**
- PL** **INSTRUKCJE OBSŁUGI I KONSERWACJA**  
**POMPA ŚCIEKOWA**
- NL** **INSTRUCTIES VOOR DE INSTALLATEUR**  
**OPVOERINSTALLATIE**



**A**



Español

English

German

Français

Portugués

Italiano

Russian

Polish

Nederland

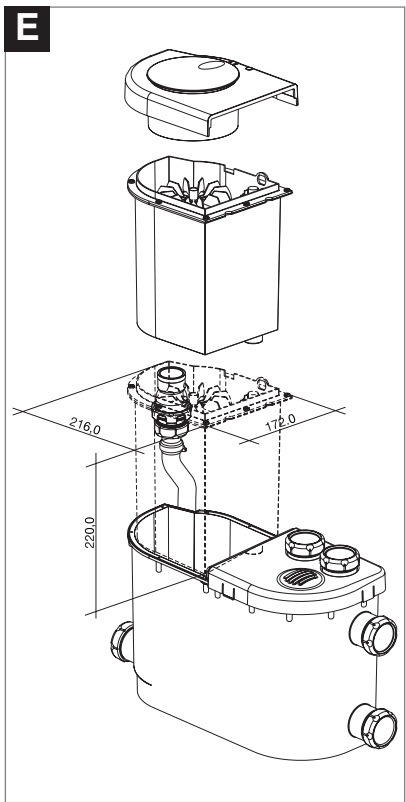
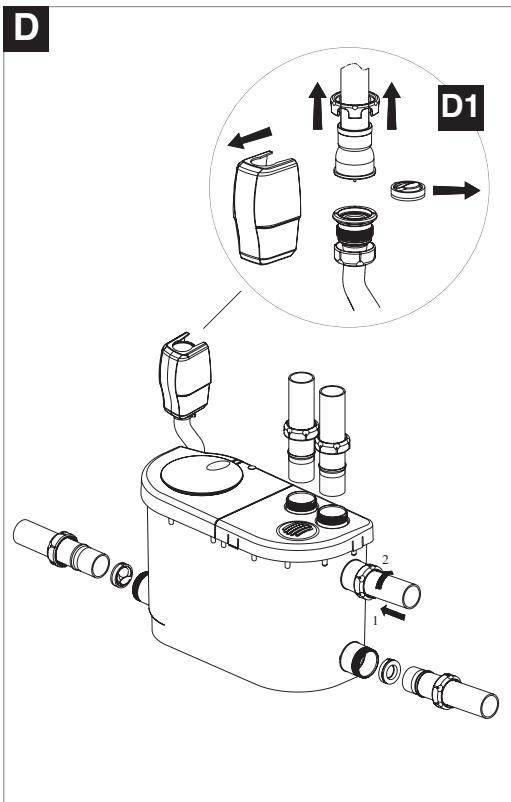
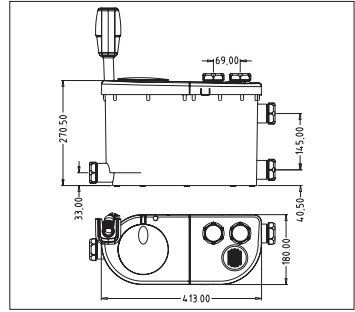
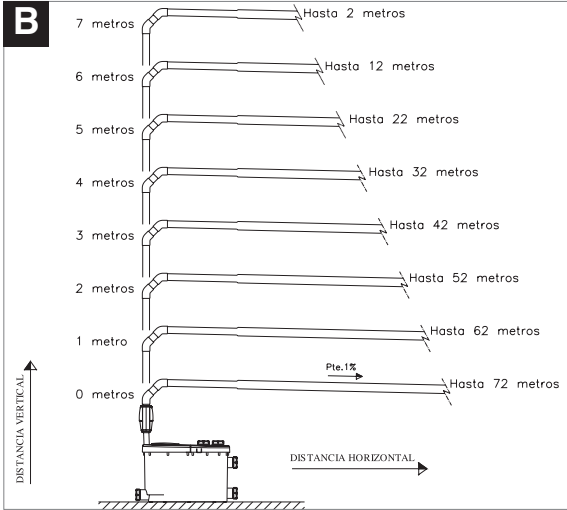

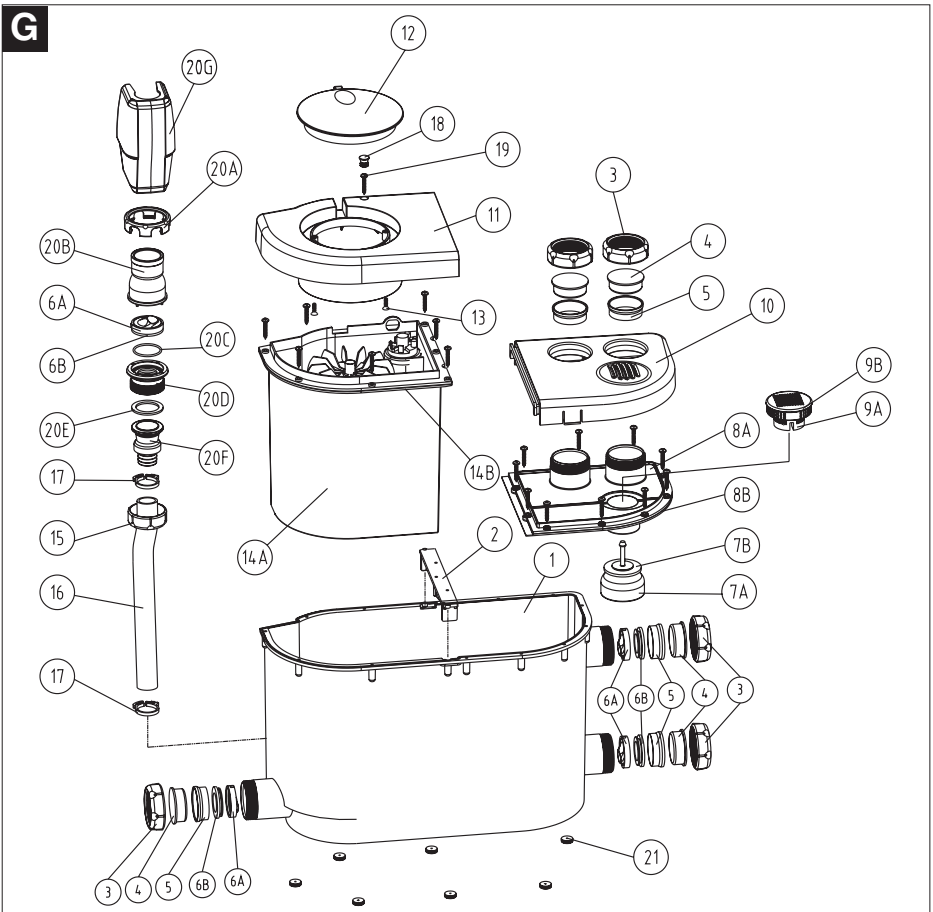
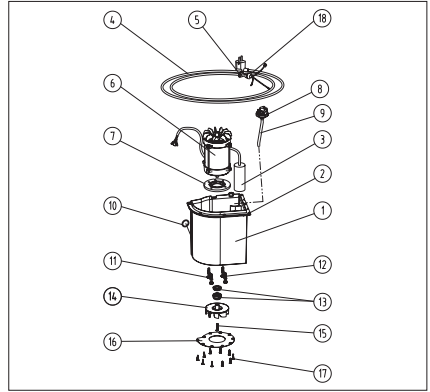
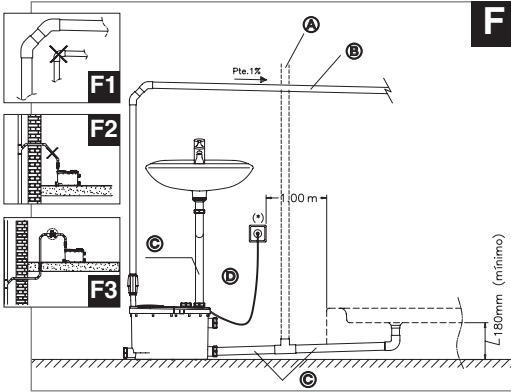

## INDICACIONES INSTALADOR

La estación de bombeo CICLON LS, permite elevar aguas residuales procedentes de duchas, lavabos, bañeras, bidés lavaderos, fregaderos, lavadoras o lavavajillas. La unidad se activa y desactiva de forma automática. **(A)**

La estación de bombeo CICLON LS, permite elevar/bombear aguas grises hasta una altura de 7 m vertical o 72 m horizontal. **(B)**

**CONEXIÓN DE LA SALIDA DE IMPULSION:** Encolar la válvula anti-retorno de impulsión **(D1)** a la tubería de Ø32 PVC, evitando que la cola se acumule en la parte interior impidiendo su cierre y roscar la válvula anti-retorno sobre la salida de impulsión.

No se recomienda la instalación de tramos inclinados o codos a 90°, la impulsión deberá salvar primero la distancia vertical y después la horizontal con una pendiente del 1% que favorezca la evacuación del agua por gravedad, recomendando codos a 45° para realizar giros en la instalación **(F1, F2)**.

Para evitar el vaciado de la tubería de impulsión, cuando ésta evacúa a una altura inferior a la altura de la estación de bombeo, se recomienda la instalación de una válvula de aireación tipo Jimten A-69 en el punto más alto de la tubería de impulsión **(F3)**.

En caso que se instale un plato de ducha o bañera, la válvula de desagüe de éste, debe instalarse a 18 cm de altura para evitar retornos de agua.

Según el reglamento electrotécnico español de baja tensión, se recomienda que la toma eléctrica se sitúe como mínimo a un metro de cualquier fuente de agua.

**CONEXIÓN DE ENTRADAS LATERALES:** La estación de bombeo se suministra con 5 entradas (laterales y superiores) con sistema de tuerca y junta cónica que permiten la conexión de tubos lisos de 40 o 32 (mediante adaptador **G5**).

Para conectar, aflojar la tuerca de 1½" **(G3)**, retirar el tapón **(G4)**, colocar en caso necesario (entrada superior lateral), la válvula anti-retorno suministrada **(G6A, G6B)** y, en caso que sea necesario, (conexión de tubos lisos de 32 mm) una cónica reductora **(G5)**.

Montar la tuerca **(G3)** sobre la tubería, introducir ésta en la junta cónica **(G5)** posicionada en la abertura y roscar.

**CONEXIÓN DE ENTRADAS SUPERIORES:** Seguir los mismos pasos que los de la toma lateral a excepción de la válvula anti-retorno, cuya instalación no es necesaria.

Con el fin de evitar olores, se recomienda utilizar válvulas sífónicas en los desagües de los elementos sanitarios.

Se recomienda instalar la estación de bombeo de forma que sea fácilmente accesible para los trabajos de control y mantenimiento **(E)**.

La unidad presenta el Sistema Caset que requiere una altura libre de 22 cm sobre la estación de bombeo para poder desmontar el mismo.

No se podrá instalar la unidad de forma empotrada o en modo que se impida la libre ventilación del motor a través de la parte superior del caset.

La estación de bombeo Ciclon LS tiene una garantía de 2 años siempre y cuando se instale de acuerdo a las instrucciones de éste manual. La unidad no necesita ningún mantenimiento especial, aunque en caso de avería la intervención deberá realizarse por un Servicio Técnico Autorizado por Jimten, S.A.T autorizado.

La estación de bombeo Ciclon LS cumple con los requerimientos para el marcado CE, según el Applus.

Cumple con la normativa europea aplicable a las estaciones elevadoras EN-12050-2, según el LGA Qualitest GMBH (Certificado LGA) y según WRAS (Certificado Buildcert)

## INDICACIONES PARA EL USUARIO FINAL

**USO:** La estación de bombeo, una vez instalada no necesita un mantenimiento especial, en condiciones habituales de funcionamiento.

La entrada de agua en la estación de bombeo la pondrá en marcha y se parará de forma automática. Se deberán descargar únicamente aguas grises (no fecales), evitando la evacuación de otros elementos como: bastoncillos, esponjas, algodones, pelos, deshechos de comida, cigarrillos encendidos, etc. **(C)**

Permite el bombeo de agua caliente (hasta 70°C durante cortos periodos de tiempo, lavavajillas, lavadoras). No verter líquidos corrosivos (ácidos, disolventes, aceites, pinturas, decapantes que puedan afectar a la estación de bombeo. En caso de uso intensivo del aparato, se pueden acumular grasas que hagan necesario limpiar la unidad ocasionalmente. En casos de ausencias prolongadas o instalaciones aisladas, se recomienda cerrar las llaves de paso de alimentación a los aparatos para evitar el riesgo de fugas. En zonas con heladas, se recomienda proteger las tuberías con aislantes térmicos, (evacuar líquido anticongelante para fontanería).

**LIMPIEZA:** Se recomienda emplear cualquier limpiador de mercado de base no ácida para limpiar los elementos sanitarios conectados y la estación de bombeo. Para eliminar posibles depósitos de cal, periódicamente se deberá: desconectar la estación de bombeo de la red, verter a través de cualquier aparato sanitario conectado (lavabo, fregadero, etc), una mezcla de 1 litro de vinagre y 3 de agua (aprox.) Dejar actuar unas horas, conectar la estación de bombeo y poner en marcha.

**SOLUCION DE PROBLEMAS:** Verificar que los elementos conectados funcionan correctamente y no tienen fugas, comprobar que la estación de bombeo está conectada en su base y ésta tiene corriente. Comprobar que no ha actuado la protección térmica del motor, (esperando 20 minutos aprox. la unidad debería rearmarse automáticamente).

PROBLEMA	CAUSA	SOLUCIÓN
- La estación de bombeo no arranca.	- Está desconectado. - La toma eléctrica no está bien. - Se ha activado la protección eléctrica.	- Conectar correctamente el aparato. - Comprobar la conexión eléctrica. - Esperar 20 min. (aprox.) a que se enfríe el motor.
- Salta el interruptor diferencial.	- Toma de tierra del motor defectuosa.	- Motor fuera de servicio. Contacte con el S.A.T
- Motor funciona pero no descarga o lo hace de forma muy lenta.	- Obstrucción en el tubo de evacuación.	- Limpiar el tubo de evacuación.
- El motor zumba pero no gira.	- Turbina bloqueada por cuerpo extraño.	- Desmontar el caset. Contacte con el S.A.T.
- Después de evacuar, el motor arranca y para indefinidamente.	- Fuga de la válvula antiretorno, pérdida de agua en algún aparato sanitario conectado.	- Limpiar válvula antiretorno del tubo de impulsión,(D1) - Revisar y cambiar juntas en grifos de aparatos sanitarios conectados.
- El motor no se para	- Demasiada altura o longitud del tubo de evacuación. Demasiados codos en la instalación que producen mucha pérdida de carga. Obstrucción del tubo de impulsión. Obstrucción de los tubos de evacuación debido a la cal. - Mal funcionamiento del micro-interruptor.	- Cambiar la instalación de evacuación. - Limpiar la tubería de impulsión. (G16) - Realizar el proceso de desincrustación avisar al S.A.T.
- El motor no funciona con el agua de los aparato sanitarios conectados.	- Las conexiones auxiliares están obstruida o bloqueadas las válvula antiretorno.	- Limpiar el tramo de tubería de la conexión auxiliar. - Instalar una ventilación secundaria, o instalar una válvula de aireación tipo Jimten A-69. Cambiar la instalación. Contactar con el S.A.T.
- Después de evacuar, el motor arranca varias veces antes de parar definitivamente.	- Vuelve agua a la estación de bombeo. La válvula antiretorno no funciona adecuadamente.	- Realizar varias descargas con agua limpia y limpiar la válvula antiretorno. (D1)
- Vuelve agua al plato de ducha.	- No se ha instalado la pendiente mínima de instalación de evacuación. (ver altura plato ducha)	- Cambiar la instalación elevando el plato de ducha. Limpiar y/o cambiar la válvula antiretorno lateral. (G6A, G6B).
- Ruido extraño al funcionar el motor.	- Obstrucción y/o atasco por caída de cuerpo extraño en la unidad.	- Quitar el cuerpo extraño del interior de la unidad.
- Aparición de olores procedentes de la estación de bombeo.	- Desgaste del filtro de carbón activo.	- Cambiar el filtro. Contacte con el S.A.T.
- No desagua bien el plato de ducha	- Posible obstrucción del desagüe - Desagüe sifónico plato ducha, genera un pistón de aire en la evacuación.	- Limpiar la tubería de evacuación. - Eliminar el sifón de la válvula plato de ducha.

Para versión extendida de este manual, visita [www.jimten.com](http://www.jimten.com)

## INSTRUCTIONS TO INSTALLER

The lifting station CICLON LS, allows to pump waste water from showers, bathtubs, sinks, washbasins, bidets, washing machines or dish washing machines. **(A)**

The lifting station allows to pump waste waters up to 7 m in vertical or 72 m horizontal. **(B)**

**CONNECTING OUTLET:** Glue the non-return valve **(D1)** to the Ø32 PVC pipe avoiding the glue fall inside, avoiding its closing, screw the set over the outlet.

It is not recommended the installation of inclined sections or 90° elbows, instead, outlet should first cover vertical distance and afterwards horizontal one, with 1% slope which makes water flow by gravity, 45° elbows are recommended for turns on the installation. **(F1, F2)**

To prevent water siphoning from the outlet pipe when discharge point is below the lifting station level, it is recommended to install an aireation valve (Jimten type A-69) on the highest point of the outlet pipe. **(F3)**

When a shower tray or bathtub is installed, waste outlet should be at a minimum height of 18 cm to prevent water returns to the unit.

According to the low voltage electro-technical regulations, it is recommended that the power plug is placed at the minimum distance of 1m from any water source.

**CONNECTING LATERAL INLETS:** The lifting station is supplied with 5 inlets (lateral and top) with nut and conical joint connections which allows to install 40 or 32 mm pipes (using **G5** adaptor)

To connect, unscrew 1 ½" nut **(G3)**, remove the cover **(G4)**, place when necessary (high right lateral inlet) the supplied non-return valve **(G6A, G6B)**, as well as a reduced conical joint **(G5)**.

Position the nut **(G3)** over the pipe, fit it on the mounted conical joint **(G5)** and screw.

**CONNECTING TOP INLETS:** Follow same steps than lateral connection except non-return valve installation, not necessary.

The lifting station must be installed to be easily accessible for maintenance or cleaning works.**(E)**

The unit has the Caset system which requires 22 cm free height over the lifting station so it can be disassembled.

The lifting station cannot be installed concealed inside walls or in any way that avoids free ventilation of the motor through the top of the caset cover.

The lifting station has a 2 year warranty, always if it is installed according to this manual. The unit does not require any special maintenance, although in need for service, the operation should be done by an authorized technician. Please check the applicable warranty conditions for your country.

The lifting station CICLON LS complies with the requirements for CE marking, according to Applus.

Complies with applicable European norms EN-12050-2, according to LGA Qualitest GMBH (LGA Certificate) and according to WRAS (Buildcert Certificate)

## INSTRUCTIONS TO FINAL USER

**USE:** Once it is installed the lifting station does not need a special maintenance in normal working conditions. Water entering in the lifting station Hill switch it on, and the unit will itself stop. Only waste water must be discharged through the unit, other waste elements such as: hairs, food waste, lighted cigarettes, etc. **(C)** It is allowed to pump very hot water ( up to 70 °C for short periods of time, washing machines dishwashing machines. No corrosive liquid (acids, dissolvent, oils, paints, can be evacuated through the lifting station as they may affect it. If lifting station is under an intense use some grease may accumulate on the tank, making necessary to clean the unit. When lifting station is left alone for a long term or the installation is isolated, it is recommended to close all cock stop valves before the sanitary appliances to prevent risk of leakage. In areas with risk of frost, it is recommended to protect the water pipes with heat isolation and anti-freeze liquids for plumbing.

**CLEANING:** It is recommended to use any cleaner without acid base formulation to clean all sanitary appliances connected to the unit and the lifting station. To prevent lime deposit, it is recommended to, on a regular basis, disconnect from the power net the lifting station, pour a mixture of 1 litre of vinegar and 3 litres of water (approx.) through any connected sanitary appliance (washbasin, sink, etc), leave it act some hours, connect the lifting station and switch it back on.

**PROBLEM SOLUTION:** Verify that the connected elements work correctly and do not have leakages, check that the lifting station is correctly switched on its base and this base has power supply. Check the motor heat protection has not acted (by waiting 20 minutes approx. the unit should reset itself automatically).

PROBLEM	CAUSE	SOLUTION
- The lifting station does not start	<ul style="list-style-type: none"> <li>- It is disconnected.</li> <li>- The electricity supply is not the correct one.</li> <li>- The electrical protection has been activated.</li> </ul>	<ul style="list-style-type: none"> <li>- Connect the appliance correctly.</li> <li>- Check the electrical connection.</li> <li>- Wait about 20 minutes until the motor cools.</li> </ul>
- The differential switch trips	<ul style="list-style-type: none"> <li>- The motor's earth connection is defective.</li> </ul>	<ul style="list-style-type: none"> <li>- Motor is broken. Contact Technical Assistance</li> </ul>
- The motor works but it does not discharge or it does so slowly.	<ul style="list-style-type: none"> <li>- Blockage in the drainage pipe</li> </ul>	<ul style="list-style-type: none"> <li>- Clean the drainage pipe</li> </ul>
- The motor buzzes but does not turn	<ul style="list-style-type: none"> <li>- Turbine blocked by foreign matter.</li> </ul>	<ul style="list-style-type: none"> <li>- Disassembly the caset. Contact Technical Assistance.</li> </ul>
- After draining, the motor starts up and stops indiscriminately.	<ul style="list-style-type: none"> <li>- Leak from the non-return valve, loss of water from one of the connected sanitary fixtures</li> </ul>	<ul style="list-style-type: none"> <li>- Clean the discharge pipe's non-return valve.</li> <li>- Check and replace the joints of the taps of the connected sanitary fixtures</li> </ul>
- The motor does not stop	<ul style="list-style-type: none"> <li>- Excess height or length of the drainage pipe.</li> <li>- Loss of power because of too many elbows.</li> <li>- Blockage in the discharge pipe.</li> <li>- Obstruction of the drainage pipes due to limescale.</li> <li>- Malfunction of the microswitch.</li> </ul>	<ul style="list-style-type: none"> <li>- Reconsider the drainage installation.</li> <li>- Reconsider the drainage installation.</li> <li>- Clean the discharge pipe. ( G6)</li> <li>- Carry out the descaling process.</li> <li>- Contact Technical Assistance</li> </ul>
- The motor does not work with the water of one of the sanitary fixtures connected.	<ul style="list-style-type: none"> <li>- The auxiliary connections are obstructed or the non-return valve is blocked,</li> <li>- Lack of aeration or gradient in the auxiliary connection.</li> <li>- Malfunction of the microswitch.</li> </ul>	<ul style="list-style-type: none"> <li>- Clean the auxiliary connection section of pipe.</li> <li>- Provide the installation with secondary ventilation, or install an aeration valve (Jimten A-69 type). / Reconsider the installation.</li> <li>- Contact Technical Assistance</li> </ul>
- After draining, the motor starts up repeatedly before stopping for good	<ul style="list-style-type: none"> <li>- Water returning to the lifting station. The non-return valve does not work properly</li> </ul>	<ul style="list-style-type: none"> <li>- Carry out a number of discharges with clean water and clean the non-return valve. (D1)</li> </ul>
- Water returns to the shower basin.	<ul style="list-style-type: none"> <li>- The minimum necessary gradient has not been allowed for in the drainage installation. (See shower basin height)</li> <li>- Malfunction of the auxiliary connection's non-return valves.</li> </ul>	<ul style="list-style-type: none"> <li>- Reconsider the installation (raising the height of the shower basin).</li> <li>- Cleaning and/or replacement of the side connection's non-return valve. (G6A, G6B)</li> </ul>
- Strange noise when the motor is working	<ul style="list-style-type: none"> <li>- Obstruction/blockage because foreign matter has fallen into the unit.</li> </ul>	<ul style="list-style-type: none"> <li>- Extract the matter from inside the unit.</li> </ul>
- Smells come from the lifting station	<ul style="list-style-type: none"> <li>- Wear of the active carbon filter.</li> </ul>	<ul style="list-style-type: none"> <li>- Replacement of the filter (Contact Technical Assistance).</li> </ul>
- The shower basin does not drain well	<ul style="list-style-type: none"> <li>- Possible obstruction of the drain.</li> <li>- Siphonic shower basin drain, creates plunging of air during drainage</li> </ul>	<ul style="list-style-type: none"> <li>- Cleaning of the drainage piping.</li> <li>- Remove the siphon from the shower basin valve</li> </ul>

## ANWEISUNGEN FÜR DEN INSTALLATEUR

Mit der Pumpstation CICLON können Abwässer aus Duschen, Waschbecken, Badewannen, Bidets, Spülbecken, Waschmaschinen oder Spülmaschinen in höher gelegene Bereiche gepumpt werden. Das Gerät schaltet sich automatisch ein und aus (A).

Die Pumpstation CICLON LS pumpt Abwässer bis in eine Höhe von 7 m (vertikal) oder in eine Entfernung von 72 m (horizontal) (B).

**ANSCHLUSS DES DRUCKLEITUNGSAusGANGS:** Das Rückschlagventil der Druckleitung (D1) mit dem Ø32-PVC-Rohr verkleben, wobei vermieden werden muss, dass zuviel Klebstoff im Innenbereich das Schließen und Aufschrauben des Rückschlagventils auf den Druckleitungsausgang behindert.

Es wird davon abgeraten, Abschnitte oder Rohrkrümmen von 90° zu installieren. Die Druckleitung muss zunächst in vertikaler und anschließend in horizontaler Richtung installiert werden, wobei ein Gefälle von 1% die Abwasserentsorgung mit Hilfe der Schwerkraft begünstigt. Um Richtungswechsel durchzuführen, werden Rohrkrümmen von 45° empfohlen (F1, F2).

Um ein Aushebern der Druckleitung beim Entleeren in einen tiefer gelegenen Bereich als die Pumpstation zu vermeiden, wird zur Installation eines Belüftungsventils vom Typ Jimten A-69 am höchsten Punkt der Druckleitung geraten (F3).

Wird eine Dusche oder eine Badewanne installiert, muss das Abflussventil in einer Höhe von 18 cm eingebaut werden, um Wasserrückflüsse zu vermeiden.

Gemäß der spanischen Richtlinien für Niederspannung wird empfohlen, den Anschluss ans Stromnetz mindestens einen Meter von jeglicher Wasserquelle entfernt einzurichten.

**ANSCHLUSS AN DIE SEITLICHEN EINGÄNGE:** Die Pumpstation wird mit 5 Eingängen (seitliche und obere) mit Schraubsystem und konischen Dichtungen geliefert, die den Anschluss von glatten 40 oder 32 mm Rohren (mit Hilfe von Verbindungsstück G5) zulassen.

Zum Anschließen die Mutter von 1½" (G3) lockern, den Deckel abnehmen (G4), falls notwendig (oberer seitlicher Ausgang) das mitgelieferte Rückschlagventil (G6A, G6B) anbringen, falls notwendig (Anschluss von glatten 32mm-Rohren) die konische Druckdichtung anbringen (G5).

Die Mutter an die Leitung montieren (G3), diese bis zur Öffnung in die konische Dichtung einführen (G5) und festschrauben.

**ANSCHLUSS DER OBEREN EINGÄNGE:** Die gleichen Schritte wie bei den seitlichen Anschlüssen vornehmen mit Ausnahme des Rückschlagventils, dessen Einbau nicht erforderlich ist.

Es ist ratsam, die Pumpstation so einzubauen, dass sie leicht für Kontroll- und Instandhaltungsarbeiten zugänglich ist (E).

Das Gerät verfügt über ein so genanntes Caset-System, das frei in 22 cm Höhe über der Pumpstation angebracht werden muss, um leicht abmontiert werden zu können.

Das Gerät darf nicht so eingebaut oder installiert werden, dass die Belüftung des Motors über den oberen Teil des Caset behindert oder verhindert wird.

Die Pumpstation Ciclon LS bietet 2 Jahre Garantie, immer vorausgesetzt, das Gerät wurde gemäß der Anweisungen dieses Handbuchs installiert. Das Gerät bedarf keiner besonderen Instandhaltung. Im Falle eines Defekts muss dieser von einem von Jimten, S.A.T. befugten technischen Kundendienst behoben werden.

Die Pumpstation Ciclon LS erfüllt die Anforderungen für das CE-Symbol laut Applus.

Sie erfüllt die europäischen Richtlinien für Pumpstationen EN-12050-2 laut LGA Qualitest GmbH (Zertifikat LGA) und laut WRAS (Zertifikat Buildcert).

## ANWEISUNGEN FÜR DEN ENDBENUTZER

**BETRIEB:** Ist die Pumpstation installiert, benötigt sie unter normalen Betriebsbedingungen keine besondere Instandhaltung.

Die Wasserzufuhr der Pumpstation schaltet sich automatisch ein und aus. Es dürfen nur Abwässer eingeleitet werden. Vermieden werden müssen andere Elemente wie: Ohrenstäbchen, Schwämme, Watte, Haare, Essensreste, brennende Zigaretten etc. (C)

Das Gerät erlaubt das Pumpen von sehr heißem Wasser (bis 70°C über kurze Zeiträume hinweg, etwa bei Spülmaschinen, Waschmaschinen). Korrosive Flüssigkeiten dürfen nicht eingeleitet werden. (Säuren, Lösungsmittel, Öle, Farben, Abbeizer können die Pumpstation schädigen. Wird die Pumpstation sehr intensiv





genutzt, kann es zu Fettablagerungen kommen, die eine gelegentliche Säuberung des Geräts erforderlich machen. Bei längerer Abwesenheit oder bei entfernt liegenden Installationen wird geraten, das Wasserüberströmventil der angeschlossenen Apparate zu schließen, um Wasserverluste durch undichte Stellen zu vermeiden. In Gebieten mit Frost- und Eisgefahr wird empfohlen, die Leitungen mit Thermoisoliermaterial zu schützen (Frostschutzmittel für Klempnerarbeiten einfüllen.)

**REINIGUNG:** Für die Säuberung der angeschlossenen Sanitärapparate und der Pumpstation sollten keine säurehaltigen Reinigungsmittel verwendet werden. Um mögliche Kalkablagerungen zu entfernen, sollte sporadisch folgende Reinigung vorgenommen werden: Die Pumpstation vom Netz nehmen, über einen der angeschlossenen Sanitärapparate (Waschbecken, Spülbecken etc.) eine Mischung aus ca. 1 Liter Essig und 3 Liter Wasser einleiten. Einige Stunden wirken lassen, die Pumpstation wieder ans Stromnetz anschließen und in Gang setzen.

**BEHEBUNG VON PROBLEMEN:** Überprüfen Sie, ob die angeschlossenen Teile korrekt funktionieren, keine undichten Stellen vorliegen, die Pumpstation ans Stromnetz angeschlossen ist und ob dieses Strom führt. Überprüfen Sie weiterhin, ob möglicherweise der thermisch-magnetische Schutzschalter des Motors aktiviert wurde (Nach rund 20 Minuten sollte sich in diesem Fall das Gerät automatisch wieder einschalten).

PROBLEM	GRUND	LÖSUNG
- Die Pumpstation springt nicht an.	- Das Gerät ist abgeschaltet. - Der Stromanschluss ist nicht korrekt. - Der Elektroschutz ist aktiviert.	- Gerät ordnungsgemäß anschließen. - Stromanschluss überprüfen. - Rund 20 Min. warten, bis sich der Motor abkühlt.
- Der Fehlerstromschalter springt heraus.	- Die Erdung des Motors ist fehlerhaft.	- Motor ist außer Betrieb. Den technischen Kundendienst benachrichtigen.
- Der Motor funktioniert, entsorgt das Wasser jedoch nicht oder nur sehr langsam.	- Die Entsorgungsleitung ist verstopft.	- Entsorgungsleitung säubern.
- Der Motor summt, dreht aber nicht.	- Die Turbine wird von einem Fremdkörper blockiert.	- Caset abmontieren. Den technischen Kundendienst benachrichtigen.
- Nach der Entsorgung geht der Motor unaufhörlich an und aus.	- Undichte Stelle im Rücklaufventil, Wasserverlust in einem der angeschlossenen Sanitärapparate.	- Rückschlagventil der Druckleitung reinigen (D1). - Dichtungen der Hähne der angeschlossenen Sanitärapparate überprüfen und notfalls austauschen.
- Der Motor schaltet sich nicht aus.	- Übermäßige Höhe oder Länge der Entsorgungsleitung. Zu viele Rohrkrümmen in der Installation, die einen Leistungsverlust mit sich bringen. Verstopfung der Druckleitung. Verstopfung der Entsorgungsleitungen durch Kalkablagerungen.	- Die Entsorgungsinstallation erneuern. - Die Druckleitung reinigen (G16). - Entkalkung vornehmen und den technischen Kundendienst benachrichtigen.
- Der Motor funktioniert nicht mit dem Wasser der angeschlossenen Sanitärapparate.	- Defekter Mikroschalter. - Die Hilfsanschlüsse sind verstopft oder das Rückschlagventil ist blockiert.	- Entsprechenden Abschnitt der Leitung des Hilfsanschlusses reinigen. - Für Sekundärbelüftung sorgen oder ein Belüftungsventil Typ Jimten A-69 installieren. Die Installation erneuern. Den technischen Kundendienst benachrichtigen.
- Nach der Entsorgung springt der Motor noch einige Mal an und aus, bevor er sich definitiv abschaltet.	- Es läuft Wasser in die Pumpstation zurück. Das Rückschlagventil funktioniert nicht ordnungsgemäß.	- Mehrere Spülgänge mit sauberem Wasser durchführen und das Rückschlagventil reinigen (D1).
- Es läuft Wasser in die Dusche zurück.	- Bei der Installation wurde nicht das notwendige Gefälle für die Entsorgung berücksichtigt (siehe Höhe der Duschwanne).	- Die Installation erneuern und dabei die Duschwanne anheben. Das seitliche Rückschlagventil säubern und/oder reinigen (G6A, G6B).
- Es gibt seltsame Motorengeräusche.	- Verstopfung und/oder Stauung durch Eintritt eines Fremdkörpers in das Gerät.	- Den Fremdkörper aus dem Gerät entfernen.
- Geruchsbildung in der Pumpstation.	- Abnutzung des Aktivkohlefilters.	- Den Filter austauschen. Den technischen Kundendienst benachrichtigen.
- Das Wasser der Dusche fließt nicht korrekt ab.	- Mögliche Verstopfung des Abflusses. - Syphon-Abfluss unter der Duschwanne hat eine Luftblase in der Entsorgungsleitung verursacht.	- Die Entsorgungsleitung reinigen. - Das Syphon unter der Dusche ausbauen.

Eine ausführliche Version dieses Handbuchs finden Sie unter [www.jimten.com](http://www.jimten.com)

German

## INDICATIONS INSTALLATEUR

La station de pompage CICLON LS permet d'élever les eaux usagées provenant de douches, lavabos, baignoires, bidets, lavoirs, évier ou laves-vaisselles. L'appareil se met en route et s'arrête automatiquement. **(A)**

La station de pompage CICLON LS permet d'élever, de pomper les eaux usagées jusqu'à une hauteur verticale de 7 m ou une longueur horizontale de 72 m. **(B)**

**BRANCHEMENT DE LA SORTIE À IMPULSION:** encoller le clapet de anti retour à impulsion **(D1)** au tuyau en PVC de Ø 32, en évitant que la colle ne s'accumule sur la partie intérieure, empêchant la fermeture et le vissage du clapet de anti retour sur la sortie à impulsion.

L'installation de parties inclinées ou avec des coudes à 90° n'est pas recommandée. L'impulsion devrait garder premièrement la distance verticale et ensuite la distance horizontale, avec une pente de 1 % qui favorise l'évacuation de l'eau par gravité, en recommandant des coudes à 45° pour les virages dans l'installation **(F1, F2)**.

Afin d'éviter le siphonnage de la tuyauterie à impulsion, lorsqu'elle évacue à une hauteur inférieure à la hauteur de la station de pompage, il est recommandé d'installer une vanne d'aération de type Jimten A-69 sur le point le plus haut de la tuyauterie à impulsion **(F3)**.

Pour l'installation d'un plateau de douche ou baignoire, sa vanne de vidange doit être installée à une hauteur de 18 cm pour éviter les retours d'eau.

D'après le règlement électrotechnique espagnol de faible tension, il est recommandé que la prise électrique se trouve au moins à un mètre de quelconque source d'eau.

**BRANCHEMENT D'ENTRÉES LATÉRALES:** la station de pompage est livrée avec 5 arrivées (latérales et supérieures) avec un système écrou et joint conique qui permettent le branchement de tuyaux lisses de 40 ou 32 (à travers un adaptateur **G5**).

Pour effectuer le branchement, desserrer l'écrou de 1/2" **(G3)**, retirer le bouchon **(G4)**, mettre si nécessaire (arrivée supérieure latérale), le clapet anti retour livré **(G6A, G6B)** et, si besoin est (branchement de tuyaux lisses de 32 mm) un joint conique réducteur **(G5)**.

Monter l'écrou **(G3)** sur la tuyauterie, l'introduire dans le joint conique **(G5)** positionné sur l'ouverture et visser.

**BRANCHEMENT D'ENTRÉES SUPÉRIEURES:** procéder de la même façon que pour la prise latérale, sauf pour le clapet anti retour dont l'installation n'est pas nécessaire.

Il est recommandé d'installer la station de pompage de sorte qu'elle soit facile d'accès pour les tâches de contrôle et d'entretien **(E)**.

L'unité présente le Système Cassette qui requière une hauteur libre de 22 cm sur la station de pompage afin de pouvoir le démonter.

L'appareil ne pourra pas être encastré ou de façon à empêcher l'aération du moteur à travers la partie supérieure de la cassette.

La station de pompage Ciclon LS bénéficie d'une garantie de 2 ans si elle est installée conformément aux instructions de ce manuel. L'appareil ne requiert aucun entretien particulier, bien qu'en cas de panne, l'intervention devra être faite par un Service Technique Agréé par Jimten, S.A.T.

La station de pompage Ciclon LS répond à toutes les exigences des normes CE, d'après l'Applus.

Elle répond à la norme européenne applicable pour les stations de relevage EN-12050-2, d'après le LGS Qualitest GMBH (certificat LGA) et d'après le WRAS (Certificat Buildcert).

## INDICATIONS POUR L'USAGER FINAL

**UTILISATION:** une fois installée, la station de pompage ne requière aucun entretien particulier, dans des conditions habituelles de fonctionnement.

Elle se mettra en route avec l'arrivée d'eau et s'arrêtera automatiquement. Seules les eaux usagées devront être déchargées, évitant l'évacuation d'autres éléments tels que: des cotons-tiges, des éponges, du coton, des cheveux, des déchets de nourriture, des cigarettes allumées, etc. **(C)**

Permet le pompage d'eau très chaude (jusqu'à 70° C durant de courtes périodes de temps, lave-vaisselle, linge). Ne pas verser de liquides corrosifs (acides, dissolvants, huiles, peintures, décapants qui pourraient affecter la station de pompage. En cas d'usage intensif de l'appareil, des graisses peuvent s'accumuler, obligeant à

un nettoyage de temps en temps. En cas d'absence prolongée ou d'installations isolées, il est recommandé de fermer les robinets d'alimentation des appareils afin d'éviter tout risque de fuites. Dans les régions avec des risques de gelées, il est recommandé de protéger les tuyauteries avec des isolants thermiques, (évacuer le liquide antigel pour la plomberie).

**NETTOYAGE:** il est recommandé d'utiliser quelconque nettoyeur à base non acide pour nettoyer les éléments sanitaires reliés à la station de pompage. Pour éliminer les éventuels dépôts de calcaire, il faudra régulièrement: débrancher la station de pompage du secteur, verser à travers quelconque appareil sanitaire branché (lavabo, évier, etc.) un mélange avec 1 litre de vinaigre et 3 litres d'eau (environ). Laisser agir quelques heures, rebrancher la station de pompage et mettre en route.

**SOLUTION AUX PROBLÈMES:** vérifier que les éléments connectés fonctionnent bien et ne fuient pas, vérifier que la station de pompage est bien reliée à la base et qu'elle est branchée sur le secteur. Vérifier que la protection thermique du moteur n'est pas intervenue (en attendant 20 minutes environ, l'appareil devrait se remettre automatiquement en route).

PROBLÈME	CAUSE	SOLUTION
- La station de pompage ne démarre pas.	- Est débranché. - La prise électrique n'est pas en bon état. - La protection électrique s'est mise en route.	- Brancher correctement l'appareil. - Vérifier la connexion électrique. - Attendre 20 min. (environ), que le moteur refroidisse.
- L'interrupteur différentiel saute.	- Prise de terre du moteur défectueuse.	- Moteur hors service. Contactez le Service Client.
- Le moteur fonctionne, mais n'évacue pas ou le fait très lentement.	- Tuyau d'évacuation bouché.	- Nettoyer le tuyau d'évacuation.
- Le moteur fait du bruit, mais ne tourne pas.	- Turbine bloquée par un corps étranger.	- Démontez la cassette. Contactez le Service Client.
- Après l'évacuation, le moteur se remet en marche par intermittence.	- Fuite du clapet anti retour, perte d'eau d'un sanitaire relié.	- Nettoyer le clapet anti retour du tuyau d'impulsion. (D1) - Réviser et changer les joints et robinets des appareils sanitaires connectés.
- Le moteur ne s'arrête pas.	- Excès de hauteur ou de longueur du tuyau d'évacuation. L'installation présente trop de coudes, ce qui produit une grande perte de charge. Tuyau d'impulsion bouché. Tuyaux d'évacuation bouchés du au calcaire.	- Changer l'installation d'évacuation. - Nettoyer la tuyauterie d'impulsion. (G16) - Procéder à la désincrustation et prévenir le Service Client.
- Le moteur ne fonctionne pas avec l'eau des appareils sanitaires reliés.	- Mauvais fonctionnement du micro-interrupteur. - Les connexions auxiliaires sont bouchées ou le clapet anti retour est bloqué.	- Nettoyer la partie de tuyau du raccord auxiliaire. - Installer une aération secondaire ou installer une vanne d'aération de type Jimten A-69. Changer l'installation. Contactez le Service Client.
- Après l'évacuation, le moteur démarre plusieurs fois avant de s'arrêter définitivement.	- Retour d'eau dans la station de pompage. Le clapet anti retour ne fonctionne pas bien.	- Réaliser plusieurs évacuations avec de l'eau propre et nettoyer le clapet anti retour. (D1)
- Retour d'eau dans le plateau de douche.	- L'installation d'évacuation n'a suffisamment de pente. (voir hauteur du plateau de douche)	- Changer l'installation en élevant le plateau de douche. Nettoyer et/ou changer la vanne anti retour latérale. (G6A, G6B).
- Bruit étrange lorsque le moteur se met en route.	- Obstruction / Bouchon par chute d'un corps étranger dans l'appareil.	- Retirer l'objet de l'intérieur de l'appareil.
- Apparition d'odeurs provenant de la station de pompage.	- Usure du filtre en carbone actif.	- Changer le filtre. Contactez le Service Client.
- L'eau du plateau de douche ne s'évacue pas bien.	- Éventuelle obstruction de l'évacuation. - Le tuyau d'écoulement du plateau de douche siphonné génère un piston d'air dans l'évacuation.	- Nettoyer la tuyauterie d'évacuation. - Supprimer le siphon du clapet du plateau de douche.

**Vous trouverez une version plus détaillée de ce manuel sur [www.jimten.com](http://www.jimten.com)**

## INDICAÇÕES PARA O INSTALADOR

A estação de bombagem CICLON LS, permite elevar águas domésticas residuais procedentes de duches, lavatórios, banheiras, bidês, lavadouros, lava-loiças, máquinas de lavar roupa ou loiça. A unidade activa-se e desactiva-se de forma automática. (A)

A estação de bombagem CICLON LS, permite elevar, bombear águas cinzentas até uma altura de 7 m vertical ou 72 m horizontal. (B)

**LIGAÇÃO DA SAÍDA DE IMPULSÃO:** Colar a válvula de retenção de impulsão (D1) à tubagem de Ø32 PVC, evitando acumular a cola na parte interior, impedindo a sua vedação e enroscar a válvula de retenção sobre a saída de impulsão.

Não se recomenda a instalação de troços inclinados ou cotovelos a 90°, a impulsão deverá salvar primeiro a distancia vertical e depois a horizontal com uma pendente de 1% que favoreça a evacuação da água por gravidade, recomendando-se cotovelos a 45° para realizar viradas na instalação (F1, F2).

Para evitar a sifonagem da tubagem de impulsão, quando evacuar a uma altura inferior à altura da estação de bombagem, recomenda-se a instalação de uma válvula de ventilação tipo Jimten A-69 no ponto mais alto da tubagem de impulsão (F3).

Se for instalar uma base de duche ou banheira, a válvula de escoadouro de esta, deve ser instalada a 18 cm de altura para evitar regressos de água.

Conforme o regulamento electrotécnico espanhol de baixa tensão, recomenda-se que a tomada eléctrica esteja situada pelo menos a um metro de qualquer fonte de água.

**LIGAÇÃO DAS ENTRADAS LATERAIS:** A estação de bombagem é fornecida com 5 entradas (laterais e superiores) com sistema de porca e junta cónica que permitem a ligação de tubos lisos de 40 ou 32 (mediante adaptador G5).

Para ligar ou afrouxar a porca de 1½" (G3), retirar a tampa (G4), colocar se necessário (na entrada superior lateral) a válvula de retenção fornecida (G6A, G6B) e, caso seja preciso, (na ligação de tubos lisos de 32 mm) uma cónica redutora (G5).

Armar a porca (G3) sobre a tubagem, introduzi-la na junta cónica (G5) posicionada na abertura e enroscar.

**LIGAÇÃO DAS ENTRADAS SUPERIORES:** Seguir os mesmos passos que os da tomada lateral safo o da válvula de retenção, cuja instalação não é necessária.

Recomenda-se a instalação da estação de bombagem de forma que seja facilmente acessível para os trabalhos de vigilância e manutenção (E).

A unidade apresenta o Sistema Caset que requer uma altura livre de 22 cm sobre a estação de bombagem para poder desmontá-lo.

A unidade não poderá ser instalada de forma encaixada ou de maneira que impeça a livre ventilação do motor através da parte superior do caset.

A estação de bombagem Ciclon LS possui uma garantia de 2 anos desde que for instalada conforme a instruções deste manual. A unidade não precisa de manutenção especial alguma, embora caso de avaria a intervenção deverá ser realizada por um Serviço Técnico Autorizado pela Jimten, S.A.T.

A estação de bombagem Ciclon LS está conforme os requerimentos para o marcado CE, segundo o Applus.

Está conforme a normativa europeia aplicável às estações elevatórias EN-12050-2, segundo o LGA Qualitest GMBH (Certificado LGA) e o WRAS (Certificado Buildcert)

## INDICAÇÕES PARA O UTILIZADOR FINAL

**USO:** Uma vez instalada a estação de bombagem, esta não precisa de manutenção especial alguma, sob condições normais de funcionamento.

A entrada de água na estação de bombagem pô-la-á a trabalhar e parar-se-á de forma automática. Apenas deverão ser descarregadas águas residuais, evitando a evacuação de outros elementos como: cotonetes, esponjas, algodões, cabelos, restos de comida, cigarros acesos, etc. (C)

Permite a bombagem de água muito quente (até 70°C durante curtos períodos de tempo, máquinas de lavar roupa, loiças). Não despejar líquidos corrosivos (ácidos, dissolventes, azeites, pinturas, decapantes que poderiam afectar à estação de bombagem. Caso de um uso intensivo do aparelho, podem-se acumular gorduras que façam necessário a limpeza da unidade ocasionalmente. Caso de ausências prolongadas ou de instalações isoladas, recomenda-se fechar as torneiras de alimentação aos aparelhos sanitários para evitar o

risco de fugas. Em zonas com geadas, recomenda-se proteger as tubagens com isolantes térmicos, (evacuar líquido anti-congelante para condutas).

**LIMPEZA:** Recomenda-se a utilização de qualquer limpador do mercado de base não ácida para limpar os elementos sanitários ligados e a estação de bombagem. Para eliminar possíveis depósitos de cal, deverá periodicamente: desligar a estação de bombagem da rede eléctrica, despejar através de qualquer aparelho sanitário ligado (lavatório, lava-loiças, etc), uma mistura de 1 litro de vinagre e 3 de água (aprox.) Deixar actuar umas horas, ligar a estação de bombagem y pôr a trabalhar.

**SOLUÇÃO DE PROBLEMAS:** Verificar que os elementos ligados funcionam correctamente e que não têm fugas, comprovar que a estação de bombagem está ligada na sua tomada e que esta tem corrente. Comprovar que a protecção térmica do motor não tem actuado, (esperando 20 minutos aprox. a unidade deveria rearmar-se automaticamente).

**SOLUCION DE PROBLEMAS:** Verificar que los elementos conectados funcionan correctamente y no tienen fugas, comprobar que la estación de bombeo está conectada en su base y ésta tiene corriente. Comprobar que no ha actuado la protección térmica del motor, (esperando 20 minutos aprox. la unidad debería rearmarse automáticamente).

PROBLEMA	CAUSA	SOLUÇÃO
- A estação de bombagem não arranca.	- Está desligado. - A tomada eléctrica não está bem. - Tem-se activado a protecção eléctrica.	- Ligar correctamente o aparelho. - Comprovar a ligação eléctrica.
- O interruptor diferencial dispara-se	- Tomada de terra do motor defeituosa.	- Esperar 20 min. (aprox.) até o motor arrefecer. - Motor fora de serviço. Contactar com o S.A.T
- O motor funciona, mas não descarga ou fá-lo de forma muito lenta.	- Obstrução no tubo de evacuação.	- Limpar o tubo de evacuação.
- O motor zumbe, mas não roda.	- Turbina bloqueada por corpo estranho.	- Desarmar o caset. Contactar com o S.A.T
- Depois de evacuar, o motor arranca e pára indefinidamente.	- Fuga na válvula de retenção, perda de água em algum dos aparelhos sanitários ligados.	- Limpar a válvula de retenção do tubo de impulsão. (D1) - Revisar e mudar as juntas nas torneiras dos aparelhos sanitários ligados.
- O motor não se pára.	- Altura ou comprimento a mais do tubo de evacuação. Cotovelos a mais na instalação que produzem muita perda de carga. Obstrução do tubo de impulsão. Obstrução dos tubos de evacuação devido à cal.	- Trocar a instalação de evacuação. - Limpar a tubagem de impulsão. (G16) - Realizar o processo de desincrustação e avisar ao S.A.T
- O motor não funciona com a água dos aparelhos sanitários ligados.	- Mau funcionamento do micro-interruptor. - As ligações auxiliares estão obstruídas ou bloqueadas as válvulas de retenção.	- Limpar o troço de tubagem da ligação auxiliar. - Instalar uma ventilação secundária, ou instalar uma válvula de ventilação tipo Jimten A-69. Trocar a instalação. Contactar com o S.A.T.
- Depois de evacuar, o motor arranca várias vezes antes de parar definitivamente	- Regressa água à estação de bombagem. A válvula de retenção não funciona adequadamente.	- Realizar várias descargas com água limpa e limpar a válvula de retenção. (D1)
- Regressa água à base de duche.	- Não se tem instalado a pendente mínima de instalação de evacuação. (Ver altura base duche)	- Trocar a instalação subindo a base de duche. Limpar e/ou trocar a válvula de retenção lateral. (G6A, G6B).
- Ruído estranho ao funcionar o motor.	- Obstrução e/ou entupimento por queda de corpo estranho na unidade.	- Retirar o corpo estranho do interior da unidade.
- Aparição de odores procedentes da estação de bombagem.	- Desgaste do filtro de carvão activo.	- Trocar o filtro. Contactar com o S.A.T
- A base de duche não escoa bem.	- Possível obstrução do escoadouro. - Escoadouro sifonado da base de duche que cria um pistão de ar na evacuação.	- Limpar a tubagem de evacuação. - Eliminar o sifão da válvula da base de duche.

## ISTRUZIONI PER L'INSTALLATORE

La stazione di sollevamento CLCLON LS consente di pompare all'esterno l'acqua di scarico proveniente da lavabo, doccia, bidet, vasca da bagno, lavatrice e lavastoviglie. **(A)**

La stazione di sollevamento permette di pompare l'acqua di scarico ad una distanza lineare fino a 72 m e ad una distanza verticale fino a 7 m. **(B)**

**CONNESSIONE DELLE USCITE:** Incollare la valvola di non ritorno **(D1)** al tubo diametro PVC Ø 32 avendo cura che la colla non cada all'interno, evitando chiusure e fissandola all'uscita.

Non è raccomandata l'installazione di piani inclinati o di curve a 90° mentre l'uscita dovrebbe prima coprire la distanza verticale e poi quella orizzontale con pendenza dell'1% che permetta un flusso per gravità utilizzando curve a 45°. **(F1, F2)**

Si raccomanda l'installazione di una valvola di aerazione sul punto più alto del tubo in uscita per prevenire la sifonatura d'acqua quando il punto di scarico si trova sotto il livello della stazione di sollevamento. **(F3)**

In caso di installazione di piatto doccia o vasca, l'uscita dovrà essere ad un'altezza minima di 18 cm per prevenire il ritorno dell'acqua nella stazione di sollevamento.

E' consigliabile l'installazione della presa di corrente ad una distanza minima di 1mt da ogni sorgente d'acqua in ottemperanza alle vigenti norme sugli impianti a basso voltaggio.

**CONNESSIONE DELLE ENTRATE LATERALI:** La stazione di sollevamento è provvista di 5 entrate (laterali e superiori) con un dado ed una giunzione conica che permette di installare tubi aventi diametro Ø 32 o Ø 40 (usando adattatore **G5**).

Per la connessione svitare il dado da 1½" **(G3)**, rimuovere il coperchio **(G4)** sistemare quando necessario (entrata alta laterale alla destra) la valvola di non ritorno **(G6A, G6B)** usando anche l'adattatore conico **(G5)**.

Posizionare il dado **(G3)** sopra il tubo, fissarlo all'adattatore conico **(G5)** ed avvitare.

**CONNESSIONE DELLE ENTRATE SUPERIORI:** Seguire la stessa sequenza che per le entrate laterali eccetto l'installazione della valvola di non ritorno, che non è necessaria.

La stazione di sollevamento deve essere installata per essere facilmente accessibile in caso di manutenzione e pulizia. **(E)** L'unità ha il cassetto estraibile che necessita di un'area libera in altezza di 22 cm sopra la stazione di sollevamento così da poter essere smontato. La stazione di sollevamento non può essere installata all'interno dei muri o in alcun modo che impedisca l'aerazione del motore attraverso la superficie superiore del cassetto estraibile.

La stazione di sollevamento ha 2 anni di garanzia purchè venga installata secondo le istruzioni fornite dal presente manuale. Il dispositivo non richiede particolare manutenzione, benché in caso di assistenza, si raccomanda la presenza di un tecnico autorizzato. Si prega di controllare se esistono le condizioni di assistenza per la VS nazione.

La stazione di sollevamento Ciclon LS soddisfa i requisiti per la marcatura CE e la normativa europea EN 12050-2, secondo quanto determinato dagli istituti LGA Qualitest gmbh e WRAS.

## ISTRUZIONI PER L'UTILIZZATORE FINALE

**UTILIZZO:** Una volta installata la stazione di sollevamento non richiede una manutenzione particolare in condizioni normali di utilizzo. L'acqua in entrata la accende automaticamente e l'unità si spegnerà da sola. Solo l'acqua di scarico deve essere convogliata nel dispositivo mentre non dovranno essere introdotti altri elementi quali: capelli, resti cibo, sigarette, etc. **(C)** E' permessa l'immissione di acqua calda (fino a 70°C per brevi periodi di tempo come nel caso di lavatrici e lavastoviglie). Non è permessa l'introduzione di liquidi corrosivi (acidi, solventi, olii, colori, etc) il cui scarico attraverso il dispositivo potrebbe danneggiarlo.

Se la stazione di sollevamento è sotto pressione dovuta ad un utilizzo pesante potrebbe accumularsi del grasso nel serbatoio rendendo necessaria la pulizia del dispositivo. Se la stazione di sollevamento resta inattiva o s taccata per lungo tempo, si raccomanda di chiudere tutte le uscite delle valvole di non ritorno per prevenire eventuali perdite. In zone con rischio di formazione di ghiaccio si raccomanda di proteggere i tubi dell'acqua con una superficie protettiva e con liquido anti-gelo per idraulici.

**PULIZIA:** Per la pulizia del WC collegato al tritratore sanitario si raccomanda l'uso di detergenti di alta qualità che non contengano acidi o solventi.

In zone con alti livelli di impurità e calcare nell'acqua si raccomanda la regolare pulizia dei dispositivi sanitari come segue:

1. Scollegare il dispositivo dalla rete elettrica
2. Versare all'interno una soluzione costituita da 3 litri d'acqua ed 1 litro di aceto
3. Lasciare agire per qualche ora
4. Collegare alla rete elettrica l'unità ed azionare più volte lo scarico

**RISOLUZIONE PROBLEMI:**

Prima di intraprendere qualsiasi intervento, verificare i seguenti elementi:

- Controllare che il sistema di carico e scarico dell'acqua funzionino correttamente
- Controllare che l'afflusso d'acqua della cassetta di scarico sia costante
- Controllare che la stazione di sollevamento sia collegata correttamente alla presa di corrente
- Controllare che il differenziale non sia incastrato
- La stazione di sollevamento include un sistema di bloccaggio in caso di surriscaldamento. Verificare che la protezione termica non sia scattata (nel caso di un blocco per surriscaldamento attendere 20 minuti affinché la protezione si resett automaticamente).

Nel caso di un eccessivo funzionamento o di continuo azionamento sarà necessario controllare che non ci siano perdite che fanno defluire liquidi all'interni della stazione di sollevamento azionandola.

E' necessario controllare che non ci sia un deflusso verso la stazione di sollevamento attraverso la valvola antiriflusso, se dovesse manifestarsi una tale situazioni controllare il corretto funzionamento del piattello della valvola o procedere all'intera pulizia della stessa.

PROBLEMA	CAUSE	SOLUZIONI
- La stazione di sollevamento non parte.	- Potrebbe essere scollegato. - La connessione elettrica è interrotta. - La protezione elettrica è attivata.	- Connettere l'unità. - Controllare la linea elettrica. - Attendere 20 min affinché la protezione si resett.
- Salta la protezione differenziale (salvavita).	- La messa a terra del motore è difettosa.	- Motore difettoso. Contattare l'assistenza tecnica.
- Il motore funziona, ma non scarica o lo fa molto lentamente.	- Il tubo di evacuazione è otturato.	- Pulire il tubo di evacuazione.
- Il motore emette un ronzio ma non gira.	- La turbina o le lame sono bloccate da un corpo estraneo.	- Vedere la guida per l'estrazione del modulo. Contattare l'assistenza tecnica
- Una volta effettuato lo scarico, il motore parte e si ferma indiscriminatamente.	- Perdita dalla valvola di non ritorno. - Perdita da una delle connessioni degli impianti.	- Pulire il tubo di scarico della valvola di non ritorno. - Controllare e sostituire le giunzioni delle connessioni degli impianti.
- Il motore non si ferma.	- Il tubo di scarico è troppo alto o lungo. - Perdita di potenza dovuta a troppe curve. - Il tubo di scarico è ostruito. - Ostruzione dei tubi di scarico dovuta al calcare. - Il contatto interno non funziona adeguatamente.	- Rivedere la guida all'installazione. - Pulire i tubi di scarico . (G16) - Eseguire il processo di disinquinazione. - Contattare l'assistenza tecnica.
- Il motore funziona solo con alcuni dispositivi sanitari.	- La connessione ausiliaria o la valvola antiriflusso sono bloccati. - La connessione ausiliaria manca di ventilazione. - Il contatto interno non funziona adeguatamente.	- Pulire gli snodi della tubatura collegata alla connessione ausiliaria e alla valvola. - Installare un'ulteriore punto di ventilazione. - Contattare l'assistenza tecnica.
- Dopo aver scaricato, il motore riparte continuamente prima di fermarsi definitivamente.	- L'acqua defluisce nuovamente alla stazione di sollevamento. La valvola antiriflusso non lavora adeguatamente.	- Eseguire numerosi scarichi con acqua pulita e pulire la valvola di non ritorno . (D1)
- L'acqua defluisce verso il piatto doccia.	- Non c'è sufficiente inclinazione dello scarico. - La valvola antiriflusso non funziona adeguatamente.	- Ricontrollare le modalità d'installazione. - Pulire o sostituire i componenti interessati della valvola di non ritorno (G6A, G6B).
- Strani rumori quando si aziona il motore.	- Probabile ostruzione a causa di un oggetto o rifiuto all'interno del trituratore.	- Smontare il trituratore per rimuovere l'oggetto.
- La stazione di sollevamento emana sgradevoli odori.	- Corrosione del filtro a carboni attivi.	- Sostituire il filtro.
- Lo scarico della doccia non scarica correttamente.	- Possibile ostruzione del tubo. - La valvola sifonata sul piatto doccia crea un effetto vuoto.	- Pulire il tubo. - Sostituire la valvola sifonata con quella non sifonata.

## УКАЗАНИЯ ПО УСТАНОВКЕ

Насосная станция CICLON LS позволяет поднимать сточные воды от умывальников, ванн, биде, раковин для стирки, стиральных и посудомоечных машин. Станция включается и выключается автоматически (A).

Насосная станция CICLON LS позволяет поднимать и прокачивать сточные воды до высоты 7 м или по горизонтали до 72 м (B).

**ПОДСОЕДИНЕНИЕ ВЫХОДА ВЫСОКОГО ДАВЛЕНИЯ** Вклеить противозвратный клапан (D1) в пластиковую трубу Ø32 PVC так, чтобы клей не скапливался внутри трубы, вызывая её закрытие, навинтить противозвратный клапан на выход высокого давления.

Не рекомендуется монтировать наклонные участки и уголки в 90°, жидкость должна сначала пройти вертикальный участок, а затем горизонтальный с наклоном в 1°, чтобы обеспечить сток воды под действием тяжести, рекомендуется применять уголки в 45°, для выполнения поворотов при монтаже (F1,F2).

Для исключения сифонного эффекта в трубах высокого давления, когда они располагаются ниже уровня насосной станции, рекомендуется использовать воздушный клапан Jimten A-69 в самой высокой точке труб высокого давления (F3).

При установке душевого поддона или ванны выпускной клапан должен монтироваться на высоте 18см для избегания возврата жидкости.

В соответствии с Испанскими электротехническими нормативами для низковольтных схем рекомендуется располагать электрическую розетку как минимум в одном метре от любого источника воды.

**СОЕДИНЕНИЕ БОКОВЫХ ВХОДОВ.** Насосная станция поставляется с 5 входами (боковыми и верхними), с гайкой и конической муфтой, которые позволяют соединение с гладкими трубами 40 или 32 (через переходник G5).

Для соединения необходимо ослабить гайку 1½" (G3), вынуть заглушку (G4), установить в необходимом случае (вход боковой верхний) поставляемый противозвратный клапан (G6A, G6B) и, в случае гладкой трубы 32мм, конический переходник (G5). Надеть гайку (G3) на трубу, ввести трубу в конический переходник (G5), вставленный в отверстие, и завинтить.

**СОЕДИНЕНИЕ ВЕРХНИХ ВХОДОВ.** Выполнить те же шаги, что в случае боковых входов, за исключением противозвратного клапана, установка которого в данном случае не требуется.

Насосную станцию рекомендуется устанавливать в месте, имеющем свободный доступ для выполнения работ по контролю и обслуживанию (E).

Установка поставляется в коробке, требующей наличия свободного пространства высотой 22 см над насосной станцией для собственного монтажа.

Станция не может устанавливаться в встроеной форме или каким либо другим способом, препятствующим свободной вентиляции мотора через верхнюю часть коробки.

Насосная станция CICLON LS имеет гарантию 2 года, при установке в соответствии с требованиями данного руководства. Станция не требует специального обслуживания.

В случае аварии ремонт должен выполняться техниками, имеющими лицензию от Jimten, S.A.T.

Насосная станция Ciclon LS соответствует требованиям, действующим на территории Европейского Сообщества, Arplus. Станция отвечает Европейским нормативам для насосных станций EN-12050-2, нормативам LGA Qualitest GMBH(Сертификат LGA) и

WRAS(Сертификат Buildcert).

## УКАЗАНИЯ ДЛЯ КОНЕЧНОГО ПОЛЬЗОВАТЕЛЯ

**ЭКСПЛУАТАЦИЯ.** В нормальных условиях работы станция не требует никакого специального обслуживания. Поступление воды в насосную станцию приводит к её автоматическому включению, отсутствие воды вызывает автоматическое отключение. Насосная станция предназначена для работы со сточными водами, очищенными от посторонних предметов таких как: палочки, губки, вата, волосы, остатки еды, непогашенные окурки и т. д. (C).

В течение коротких периодов допускается прокачка очень горячей, до 70°C, от стиральных и посудомоечных





машин. Во избежание повреждений насосного оборудования запрещается слив в систему коррозионных материалов: кислот, растворителей, масел, красок и других агрессивных жидкостей. При интенсивном использовании оборудования могут накапливаться жировые отложения, требующие эпизодической очистки.

**ЧИСТКА.** Рекомендуется использовать любое моющее средство на неагрессивной основе, из числа имеющихся на рынке, для очистки сантехнических элементов, подключенных к насосной станции. Для удаления возможных известковых отложений необходимо отключить насосную станцию от сети, залить через какое-нибудь подключенное к сети санитарное оборудование (умывальник, мойка и др.) смесь одного литра уксуса и трех литров воды (приблизительно). Оставить на несколько часов, а затем подключить и запустить насосную станцию.

**УСТРАНЕНИЕ НЕИСПРАВНОСТЕЙ.** Проверить, что подключенные элементы функционируют правильно и их соединения герметичны, убедиться, что насосная станция заземлена и на ней имеется напряжение. Убедиться, что отключена тепловая защита мотора. Подождать приблизительно 20 мин. Станция должна включиться автоматически.

НЕИСПРАВНОСТЬ.	ПРИЧИНА.	РЕМОНТ
- Станция не включается.	- Станция не подключена. - Электрическая розетка не исправна. - Сработала электрозащита.	- Подключить правильно аппарат. - Проверить электрическое соединение. - Подождать 20 мин. пока остынет мотор.
- Отключается дифференциальный прерыватель.	- Заземление мотора имеет дефект.	- Мотор не работает. Обратитесь в S.A.T.
- Мотор работает, но не откачивает жидкость или делает это очень медленно.	- Засор выпускной трубы.	- Прочистить выпускную трубу.
- Мотор гудит, но не крутится.	- Крыльчатка мотора заблокирована посторонним предметом.	- Разобрать коробку. Обратитесь в S.A.T.
- После удаления воды мотор запускается и останавливается на неопределенное время.	- Утечка в противозатратном клапане, протечка в одном из подсоединенных сантехнических аппаратов.	- Прочистить противозатратный клапан в трубе высокого давления(D1). - Проверить и заменить прокладки в краях подключенной сантехники.
- Мотор не останавливается.	- Излишняя высота или длина выходных труб. - Слишком большое количество углов в системе, приводящее к потере мощности. - Засорение выводной трубы высокого давления. Закупорка выпускных труб известковыми отложениями. - Не исправность микровыключателя.	- Заменить выпускной узел. - Прочистить трубу высокого давления (G16). - Снять накипь. Поставить в известность S.A.T.
- Мотор не работает при наличии воды в подсоединенном сантехническом оборудовании.	- Нарушение проводимости внешних трубопроводов вследствие ненадлежащего функционирования противозатратного клапана.	- Прочистить внешний участок трубопровода. - Установить дополнительную вентиляцию или установить воздушный клапан типа Jimten A-69. Сменить установку. Обратиться в S.A.T.
- После удаления воды мотор запускается несколько раз и отключается окончательно.	- Сифон душевого поддона формирует воздушный пузырь в выходной трубе.	- Выполнить несколько спусков чистой воды и промыть противозатратный клапан (D1).
- Вода возвращается в душевой поддон.	- Возвращается вода в насосную станцию. Противозатратный клапан не работает должным образом.	- Снять душевой поддон и сменить выпуск. Промыть или заменить противозатратный боковой клапан (G6A, G6B).
- Странный шум при работе мотора.	- Не установлен минимальный уровень выпуска (смотри высота душевого поддона).	- Удалить посторонний предмет.
- Появление запахов, идущих от насосной станции.	- Попадание посторонних предметов в насосную станцию.	- Сменить фильтр. Сообщить в S.A.T.
- Душевой поддон не опустошается должным образом.	- Износ фильтра из активированного угля. - Возможный засор канализации.	- Промыть выпускные трубы. - Удалить сифон клапана душевого поддона.

Расширенную версию этого руководства можно найти на сайте [www.jimten.com](http://www.jimten.com)

## WSKAZÓWKI DLA INSTALUJĄCEGO

Stacja pomp CICLON LS, pozwala na wyprowadzanie zużytej wody z pryszniców, umywalk, wanien, bidetów, płuczek, zlewozmywaków, pralek i zmywarek. Urządzenie jest włączane i wyłączane w sposób automatyczny. **(A)**

Pompa ściekowa CICLON LS, pozwala na pionowe pompowanie zużytej wody do wysokości 7 m lub 72 m w poziomie. **(B)**

**PODŁĄCZENIE WEJŚCIA TŁOCZNEGO:** Nałożyć warstwę kleju na zawór zwrotny tłoczny **(D1)** na rurę Ø32 PVC, starając się, by klej nie nagromadził się w części wewnętrznej utrudniając zamknięcie i dokręcić zawór zwrotny na wejściu tłocznym.

Nie zaleca się instalowania segmentów pochyłych lub kolanek 90°, gdyż impuls tłoczenia musi pokonać w pierwszym rzędzie odcinek pionowy a później poziomy przy pochyleniu 1% które wspomaga wydalenie wody siłą grawitacji: zaleca się stosowanie kolanek 45° do wykonania skrętów instalacji **(F1, F2)**.

El celu uniknięcia zjawiska syfonowania rury impulsyjnej w czasie wydalania na wysokość niższą od wysokości pompy zaleca się zainstalowanie zaworu napowietrzającego typu Jimten A-69 w najwyższym punkcie rury impulsyjnej **(F3)**.

W przypadku brodzika prysznicowego lub wanny, zawór odpływu winien być zainstalowany na wysokości 18 cm refleksów celu uniknięcia refluksów wody ściekowej.

Zgodnie z hiszpańskim regulaminem elektrotechnicznym niskiego napięcia zaleca się usytuowanie podłączenia elektrycznego na minimum jeden metr odległości od jakiegokolwiek źródła wody.

**PODŁĄCZENIE WLOTÓW BOCZNYCH:** Stanowisko pompy dostarczane jest z 5 wejściami (bocznymi i górnymi) z systemem nakrętek i uszczelek stożkowych pozwalających na podłączenie rur gładkich 40 lub 32 (poprzez adapter **G5**).

Aby dokonać przyłączenia należy poluzować nakrętkę 1½" **(G3)**, zdjąć zaślepkę **(G4)**, jeśli zachodzi konieczność założyć zawór zwrotny (wlot górny boczny), **(G6A, G6B)** i, jeśli trzeba ( przy podłączeniu rur gładkich 32 mm) uszczelkę stożkową redukcyjną **(G5)**.

Założyć nakrętkę **(G3)** na rurę, wsunąć ją do uszczelki stożkowej **(G5)** usytuowanej w otworze i zakręcić.

**PODŁĄCZENIE WLOTÓW GÓRNYCH:** Postępować podobnie jak w przypadku podłączenia bocznego, z wyłączeniem zaworu zwrotnego, którego instalacja nie jest potrzebna.

Zaleca się instalowanie stacji pompującej w miejscu o łatwym dostępie dla czynności związanych z kontrolą i utrzymaniem urządzenia **(E)**.

Urządzenie wykonane jest w Systemie Caset wymagającym 22 cm wolnej przestrzeni ponad stacją pompowania w celu jego montażu i demontażu.

Nie jest możliwe jej instalowanie podtynkowo lub w każdy inny sposób nie pozwalający na odpowiednią wentylację silnika poprzez górną część kasety.

Stanowisko pompowania Ciclon LS dysponuje 2 letnią gwarancją, jeśli zostało zainstalowane zgodnie z zaleceniami niniejszej instrukcji. Pompa nie wymaga żadnego specjalnego utrzymania, choć w przypadku awarii usterka winna być usunięta przez Serwis Techniczny autoryzowany przez Jimten, S.A.T

Stacja pompowania Ciclon LS spełnia wymogi CE dotyczące oznaczeń, według Applus.

Spełnia normy europejskie mające zastosowanie do urządzeń podnoszących EN-12050-2, według LGA Qualitest GMBH (Certyfikat LGA) i według WRAS (Certyfikat Buildcert)

## ZALECENIA DLA UŻYTKOWNIKA

**STOSOWANIE:** Stacja pompowania po zainstalowaniu nie wymaga specjalnych zabiegów utrzymania w normalnych warunkach funkcjonowania.

Wpłynięcie wody ściekowej do systemu pompowania powoduje jej działanie automatycznie i zatrzymanie następuje również w sposób automatyczny. Należy eliminować za jego pomocą jedynie wody ściekowe unikając wprowadzania doń innych elementów takich jak patyczki kosmetyczne, gąbki, wata, włosy, resztki pożywienia, zapalone papierosy, itp. **(C)**

Urządzenie pozwala na pompowanie wody bardzo gorącej (do 70°C przez krótki okres czasu: zmywarki, pralki). Nie należy wlewać płynów korozyjnych (kwasów, rozpuszczalników, olejów, farb, środków trawiących

mogących uszkodzić pompę. W przypadku intensywnego używania aparatu może nastąpić akumulacja tłuszczów, okoliczność która wymaga oczyszczenia urządzenia co pewien czas. Po długich okresach nieobecności lub instalacji w miejscach odosobnionych i mało używanych zaleca się zamykanie dopływu wody do urządzenia w celu uniknięcia ryzyka przecieków. W miejscach, w których występują mrozy zaleca się zabezpieczenie rur izolacją termiczną, (przepuszczenie płynu przeciwzamarzającego do użytku hydraulicznego).

**CZYSZCZENIE:** Zaleca się stosowanie każdego dostępnego w sprzedaży środka czyszczącego nie zawierającego kwasów do czyszczenia elementów sanitariatu i pompy. Dla wyeliminowania nawarstwionego kamienia, co pewien czas należy: odłączyć urządzenie pompujące od sieci, włączyć poprzez podłączony sanitariat (umywalkę, zlew, itp), mieszaninę 1 octu y 3 wody (w przybliżeniu.) Pozostawić na kilka godzin, włączyć pompę i spowodować jej uruchomienie.

**ROZWIĄZYWANIE PROBLEMÓW:** Sprawdzić, czy wszystkie podłączone elementy działają właściwie, nie mają przecieków, czy stacja pompująca jest odpowiednio podłączona do podstawy a ta dysponuje dopływem prądu. Sprawdzić, czy nie zadziałało zabezpieczenie termiczne silnika, (po 20 minutach w przybliżeniu urządzenie powinno ponownie być gotowe do pracy).

PROBLEMY	PRZYCZYNY	ROZWIĄZANIE
- Urządzenie pompujące nie włącza się.	- Urządzenie nie jest podłączone. - Przyłączenie elektryczne jest wadliwe. - Włączyło się zabezpieczenie elektryczne.	- Właściwie podłączyć urządzenie. - Sprawdzić połączenie elektryczne. - Poczekać ok. 20 min. do wychłodzenia się silnika.
- Wyskakuje korek dyferencjału.	- Uziemienie silnika jest niewłaściwe.	- Silnik nie pracuje. Skontaktować się z S.A.T (Autoryzowany Serwis Techniczny)
- Silnik pracuje ale nie dokonuje spustu lub robi to bardzo powoli.	- Rura odprowadzająca jest zatkana.	- Oczyszczyć rurę odpływową.
- Silnik funkcjonuje ale nie obraca się.	- Turbina uległa zablokowaniu przez obce ciało.	- Wymontować kasetę. Skontaktować się z S.A.T.
- Po wykonaniu operacji spustu silnik włącza się i wyłącza bez przerwy.	- Przeciek z zaworu zwrotnego, przeciek w którymś z podłączonych aparatów sanitarnych.	- Oczyszczyć zawór przeciwnawrotowy rury tłocznej. (D1) - Sprawdzić i wymienić uszczelki w przyłączach aparatów sanitarnych.
- Silnik nie wyłącza się.	- Zbyt duża wysokość lub długość rury odprowadzającej. Zbyt duża ilość kolanek w instalacji powodująca dużą utratę ciśnienia. Zatkanie rury tłocznej. Zatkanie rur odprowadzających przez warstwę kamienia. - Wadliwe funkcjonowanie mikro-przerywacza.	- Wymienić instalację odprowadzania. - Oczyszczyć rurę tłoczną. (G16) - Przeprowadzić operację eliminacji kamienia, powiadomić S.A.T.
- Silnik nie funkcjonuje z wodą z podłączonych aparatów sanitarnych.	- Przyłączenia boczne są zatkane lub zablokowane i zawór zwrotny nie działa.	- Oczyszczyć fragment rury przy przyłączeniu bocznym pomocniczym. - Zainstalować dodatkową wentylację lub zawór napowietrzający typu Jimten A-69. Zmienić instalację. Skontaktować się z S.A.T.
- Po spuście silnik włącza się kilkakrotnie zanim stanie ostatecznie.	- Woda wraca do pompy. Zawór zwrotny nie działa właściwie.	- Spowodować kilka spustów czystej wody i oczyścić zawór zwrotny. (D1)
- Woda wraca do brodzika prysnicowego.	- Nie zainstalowanego minimalnego pochylu instalacji odprowadzającej (zob. wysokość brodzika prysnicowego)	- Zmienić instalację podnosząc brodzik prysnicowy. Wyczyścić/wymienić zawór zwrotny boczny. (G6A, G6B).
- Dają się zaobserwować dziwne hałasy przy funkcjonowaniu silnika.	- Zatkanie w wyniku wnikięcia do urządzenia ciała obcego.	- Usunąć obce ciało z wnętrza urządzenia.
- Pojawiają się zapachy pochodzące ze stacji pompowania.	- Zużycie filtra z węgla aktywnego.	- Wymienić filtr. Skontaktować się S.A.T.
- Brodzik prysnicowy nie odprowadza dobrze wody.	- Możliwe zatkanie odpływu. - Syfonowy odpływ z brodzika powoduje powstawanie korka powietrznego w odpływie.	- Wyczyścić rurę odprowadzającą. - Wyeliminować syfon z zaworu brodzika prysnicowego.

**Aby skonsultować obszerniejszą wersję instrukcji prosimy odwiedzić naszą stronę [www.jimten.com](http://www.jimten.com)**

## INSTRUCTIES VOOR DE INSTALLATEUR

De Ciclon LS opvoerinstallatie maakt het mogelijk om afvalwater van douche, bad, wastafel, bidet, wasmachine of vaatwasser te verpompen. (A)

De installatie kan het afvalwater oppompen tot 7 meter verticaal of 72 meter horizontaal. (B)

**Het aansluiten van de uitlaat:** verwijm de keerklep (D1) met de Ø 32 mm. buis waarbij vermeden moet worden dat er lijm in de klep valt waardoor deze zich zou kunnen sluiten. Schroef daarna de set vast aan de uitlaat.

Het wordt afgeraden om de installatie te voorzien van overhellende hulpstukken of met 90° bochten, in plaats hiervan dient te uitlaat eerst een verticale en daarna een horizontale afstand te overbruggen met een 1 % verval, wat het water door de zwaartekracht laat stromen. Aangeraden wordt om bij bochtwerk 45° bochten te installeren. (F1, F2)

Om te voorkomen dat er water uit de uitlaat wordt teruggezogen wanneer het lozingspunt beneden het niveau van de opvoerinstallatie ligt wordt het aangeraden een beluchter op het hoogste punt van de uitlaatbuis te installeren.

Als er een douche of bad is geïnstalleerd dient de afvoer van deze een minimale hoogte van 18 cm. te hebben, dit om te voorkomen dat het water terug stroomt.

Volgens de electro-technische regelgeving dient de stekker op een minimale afstand van 1 meter van de waterbron te worden geplaatst.

**Het aansluiten van de zij-inlaten:** de opvoerinstallatie wordt geleverd met 5 inlaten (t.b.v. de zijkant en de bovenkant) met wartel en conische verbindingen welke het mogelijk maken 40 of 32 mm. buizen te installeren.

Om aan te sluiten draai de 1 ½" wartel (G3) los, verwijder de afdichting (G4) plaats wanneer nodig (de hoge rechtse zij-inlaat) de meegeleverde keerklep (G6A, G6B) alsmede een conische ring (G5)

Plaats de wartel (G3) over de buis, plaats het op de gemonteerde conische ring (G5) en schroef vast.

**Het aansluiten van de boven-inlaten:** volg dezelfde aanwijzingen als die voor de zij-aansluitingen behalve het installeren van de keerklep wat niet nodig is.

De opvoerinstallatie dient zo te worden geïnstalleerd zodat deze gemakkelijk toegankelijk is voor onderhoud en schoonmaak. (E)

De installatie heeft het "losse cassette" systeem waardoor de vrije hoogte boven de opvoerinstallatie 22 cm. moet zijn zodat deze kan worden gedemonteerd.

De opvoerinstallatie kan niet worden geïnstalleerd achter wanden of andere plaatsen waar een vrije ventilatie van de motor door de bovenkant van de cassette-deksel niet mogelijk is.

De opvoerinstallatie heeft een garantie van 2 jaar, mits geïnstalleerd volgens de richtlijnen van deze handleiding. De installatie heeft geen speciaal onderhoud nodig, alleen voor reparatie of een servicebeurt zal een gespecialiseerde monteur moeten worden ingeschakeld.

De Ciclon LS opvoerinstallatie voldoet aan de eisen van het CE keurmerk, volgens Applus.

Voldoet aan de toepasbare Europese Normen EN-12050-2, volgens de LGA kwaliteitstest GMBH (LGA certificaat) en volgens WRAS (Builcert certificaat)

## INSTRUCTIES VOOR DE EINDVERBRUIKER

**Gebruik:** als de opvoerinstallatie eenmaal is geïnstalleerd heeft het onder normale omstandigheden geen speciaal onderhoud nodig. Zo gauw er water in de opvoerinstallatie wordt geloosd dan slaat deze aan, en zal daarna vanzelf weer stoppen.

Er mag alleen afvalwater worden geloosd in de installatie, geen afvalbestanddelen zoals: haar, etensresten, sigaretten etc. (C)

Het is toegestaan om heet water te lozen (tot 70° C) voor een korte periode, wasmachine en vaatwasmachine)

Geen corrosieve vloeistoffen zoals zuren, oplosmiddelen, oliën, en verf mogen worden geloosd omdat deze de installatie kunnen aantasten.

Als de opvoerinstallatie intens wordt gebruikt kan er zich vet ophopen in het reservoir, wat het noodzakelijk maakt deze te reinigen. Als de installatie een lange tijd niet wordt gebruikt of slechts incidenteel dan wordt aangeraden de kranen welke op de sanitaire toestellen zijn aangesloten af te sluiten om lekkages te voorkomen.

Op plaatsen waar kans is op vorst wordt aangeraden de leidingen te beschermen met thermische isolatie, en dat het voor het complete systeem (afvoerbuizen en opvoerinstallatie):

- De kranen van de sanitaire toestellen worden afgesloten.
- Het voorzien van een speciaal loodgieters antivries in de aangesloten sanitaire toestellen zoals wasbak, bidet etc.

De garantie geldt niet bij schade aan de opvoerinstallatie door bevroering.

**Reinigen:** het wordt aanbevolen de opvoerinstallatie en de sanitaire toestellen welke erop zijn aangesloten te reinigen met een schoonmaakmiddel waarvan de samenstelling geen zuurbasis bevat.

In gebieden met hard water en met het oog op het verwijderen van kalkaanslag wordt het aangeraden dat er regelmatig gereinigd wordt in de volgende stappen:

- Sluit de opvoerinstallatie af van het elektrische netwerk.
- Giet een mengsel van 1 liter azijn en 3 liter water in één van de aangesloten sanitaire toestellen (wastafel, bidet etc.)
- Laat dit een paar uur inwerken.
- Sluit de opvoerinstallatie aan en activeer deze.

### Handleiding voor het oplossen van problemen

Voordat u actie onderneemt check dan eerst de navolgende punten:

- Controleer of de kranen van de aangesloten sanitaire toestellen in een goede conditie zijn en niet lekken.
- Controleer of de opvoerinstallatie is aangesloten op het stopcontact en of er stroom is.
- Controleer de thermische beveiliging (dit betekent een automatische stop bij te hoge temperatuur) na ongeveer 20 minuten (afhankelijk van de kamertemperatuur) schakelt de installatie automatisch weer in.
- Als de opvoerinstallatie te lang draait, of als deze constant opstart, dan moet er worden gecontroleerd of de aangesloten toestellen niet lekken.
- Als er water terugstroomt uit de persleiding door de keerklep terug in de installatie moet men controleren of de klep goed sluit (check of de terugslagklep goed zit) en vervang deze of maak deze goed schoon als dit nodig is.

PROBLEEM	OORZAAK	OPLOSSING
- De installatie start niet	- Is niet aangesloten - De electriciteits- aansluiting is niet juist - De thermische beveiliging is geactiveerd.	- Sluit de installatie aan - Controleer de elektrische aansluiting - Wacht ca. 20 minuten om de motor te laten koelen
- De differentiaal-schakelaar schakelt uit	- De aarde-aansluiting van de motor is defect.	- De motor is kapot. - Raadpleeg technische dienst.
- De motor draait maar pompt niets weg of draait langzaam.	- Verstopping in de pers- leiding.	- Reinig de persleiding.
- De motor bromt maar draait niet	- Turbine geblokkeerd door onbekende oorzaak.	- Verwijder de cassette. Raadpleeg technischdienst.
- Na het wegpompen start de motor weer op maar stopt daarna meteen weer.	- Lekkage van de keerklep, verlies van water van één van de sanitaire toestellen.	- Reinig de keerklep bij de persleiding. Controleer de aansluitingen van de kranen van de sanitaire toestellen.
- De motor stopt niet.	- Overschreden hoogte of lengte van de persleiding. - Drukverlies door teveel bochten. - Blokkage in de persleiding - Verstopping van de afvoer door kalkaanslag - Storing aan de micro-schakelaar	- Loop de installatie na. - Loop de installatie na. - Reinig de persleiding (G6) - Voer het ontkalkings- proces uit. - Raadpleeg technische dienst.
- De motor verwerkt het water niet van één van de aangesloten sanitaire toestellen.	- De hulpstukken (fittings) zijn verstopt of de keerklep is geblokkeerd. - Geen beluchting of afschot in het buissysteem - Storing aan de micro- schakelaar	- Reinig de fittings in het buissysteem. - Voorzie de installatie van een secundaire ventilatie, of installeer een beluchter. Loop de installatie na. - Raadpleeg technische dienst.
- Na het verpompen start de motor herhaaldelijk voordat deze voorgoed stopt.	- Water spoelt terug naar de opvoer-installatie. De keerklep werkt niet naar behoren.	- Voer een aantal lozingen uit met schoon water en reinig de keerklep.
- Water loopt terug in de douchebak.	- Het minimaal benodigde afschot is niet gerealiseerd.(Zie hoogte douchebak) - Slechtwerkende keerkleppen	- Loop de installatie na.(verhoog de douchebak) - Reinig of vervang de zij-keerkleppen. (G6A,G6B)
- Vreemd geluid wanneer de motor loopt.	- Blokkage/verstopping door onbekende materie wat in de unit is geraakt.	- Verwijder de materie uit de unit.
- Er komt stank uit de opvoer-installatie.	- Het actieve koolstoffilter is uitgewerkt.	- Vervang het filter. Raadpleeg technische dienst.
- De douchebak watert niet goed af.	- Waarschijnlijke verstopping van de afvoer. - De sifon van de douchebak-afvoer veroorzaakt een luchtval tijdens de afvoer.	- Reinig de afvoerleiding. - Verwijder de sifon uit de douchebak.

**Voor de uitgebreide versie van deze handleiding, bezoek [www.jimten.com](http://www.jimten.com)**

## DECLARACIÓN DE CONFORMIDAD C.E.

CE DECLARACION DE CONFORMIDAD	JIMTEN
DECLARAÇÃO DE CONFORMIDADE CE	JIMTEN
EC CERTIFICATE OF CONFORMITY	JIMTEN
EWC KONFORMITÄTÄT SERKLÄRUNG	JIMTEN
CE DÉCLARATION DE CONFORMITÉ	JIMTEN
DEKLARACJA ZGODNOŚCI UE	JIMTEN



Declara que el producto designado como:	ESTACIÓN DE BOMBEO EB-705
Declara que o produto designado como:	ESTAÇÃO DE BOMBAGEM EB-705
Declares in sole responsibility that the product:	LIFTING STATION EB-705
Bestätigen, dass die Produkte:	HAUSHALTSPUMPE EB-705
Déclare que le produit désigné comme:	STATION DE POMPAGE EB-705
Deklaruje z pełną odpowiedzialnością że:	POMPA ŚCIEKOWA EB-705

Cumple con las directivas siguientes:

- Directiva de Baja Tensión (73/23/CEE + ENMIENDAS)
- Directiva de Compatibilidad Electromagnética (89/336/CEE + ENMIENDAS)

Está em conformidade com as seguintes directivas:

- Directiva (73/23/CEE e com as respectivas alterações introduzidas) respeitante ao material eléctrico destinado a ser utilizado dentro de certos limites de tensão.
- Directiva (89/336/CEE e com as respectivas alterações introduzidas) respeitante à compatibilidade electromagnética.

Complies with the following directives:

- The low voltage directive (73/23/EEC including amendments)
- The electromagnetic compatibility directive (89/336/EEC including amendments)

Folgende Richtlinien erfüllt:

- Niederspannungsrichtlinie (73/23/EWG + ABÄNDERUNGEN)
- Elektromagnetische verträglichkeit (89/336/EWG + ABÄNDERUNGEN)

Est conforme aux directives:

- Directive Basse Tension (73/23/CEE + amendements)
- Directive Compatibilité électromagnétique (89/336/EEC + amendements)

Stosuje się do następujących dyrektyw:

- Dyrektywa 73/23/CEE + poprawki (sprzęt elektryczny niskiego napięcia)
- Dyrektywa 89/336/CEE + poprawki (zgodność elektromagnetyczna)

Las condiciones de instalación, funcionamiento y mantenimiento están detalladas en el:

- Manual de instrucciones y mantenimiento de la Estación de Bombeo EB-705.

As condições de instalação, funcionamento e manutenção são fornecidas pormenorizadamente no:

- Manual de instruções e de manutenção do Estação de Bombagem EB-705

Installation, working and maintenance conditions are contained within the:

- Instructions and maintenance guide of the Lifting Station EB-705.

Die Installierungs, Betriebs und Wartungsbedingungen sind zu ersehen aus den:

- Gebrauchs und Wartungsbedingungen des Haushaltspumpe EB-705

Les conditions d'installation, fonctionnement et entretien sont détaillées dans le:

- Mode d'emploi et d'entretien de la Station de Pompage EB-705.

Warunki instalacji, pracy i konserwacji zawarte są w:

- Książka obsługi i konserwacji Pompy EB-705

*Alicante a, 11 de abril de 2007 / Alicante, em 11 de abril de 2007 / Alicante 11 April 2007 / Alicante, den 11. April 2007 / Alicante, le 11 avril 2007 / Alicante, 17 lipca 2006.*

Alejandro Perales Terol

Responsable de Calidad / Gerente de Controlo de Qualidade / Quality Control Manager / Qualitätsmanager / Responsable qualité / Manager Kontroli Jakości.

El fabricante	Jimten S.A.
O fabricante	Ctra. de Ocaña 125
The manufacturer	03114, Alicante
Wir	España
Le fabricant	
Producent	

EJEMPLAR PARA EL USUARIO.

## CONDICIONES DE GARANTÍA

### CONDICIONES GENERALES DE GARANTÍA:

- Con el fin de hacer efectivo este CERTIFICADO DE GARANTÍA, es necesario devolverlo a JIMTEN S.A. debidamente cumplimentado en los diez días siguientes a la fecha de compra.
- JIMTEN S.A. se compromete durante el plazo de dos años, a partir de la fecha de compra, a la sustitución o reparación de componentes defectuosos gratuitamente.
- JIMTEN S.A. no responde de los daños que directa o indirectamente pudieran ocasionar a personas u objetos derivados de averías causadas por la manipulación incorrecta del aparato o defectos del mismo no imputables a JIMTEN S.A.
- Esta garantía no cubre las averías que se produjeran por mal uso o instalación, distribución de energía defectuosa o manipulación de personal no autorizado por JIMTEN S.A.
- Estas condiciones se aplican sólo para España y Portugal.
- Consulten las condiciones particulares en su país o su distribuidor local.

**PARA LA UTILIZACIÓN DE ESTA GARANTÍA PÓNGASE EN CONTACTO CON SU DISTRIBUIDOR.**

---

EXEMPLAR PARA O UTILIZADOR.

## CERTIFICADO DE GARANTIA

### CONDIÇÕES GERAIS DE GARANTIA:

- A fim de validar este CERTIFICADO DE GARANTIA, é necessário enviá-lo à JIMTEN S.A. devidamente preenchido nos dez dias seguintes à data de compra.
- A JIMTEN S.A. compromete-se durante o prazo de dois anos, a partir da data de compra, a substituir ou reparar gratuitamente os componentes defeituosos.
- A JIMTEN S.A. não cobre os danos que directa ou indirectamente pudessem ocasionar às pessoas ou objectos derivados de avarias ocasionadas pelo manuseamento incorrecto do aparelho ou pelos defeitos do mesmo não imputáveis à JIMTEN S.A.
- Esta garantia não cobre as avarias produzidas por mau uso ou instalação, distribuição de energia defeituosa ou manuseamento por pessoal não autorizado pela JIMTEN S.A.
- Estas condições são apenas aplicáveis para Espanha e Portugal.
- Consultar as condições particulares no seu país ou no seu distribuidor local.

**PARA A UTILIZAÇÃO DESTA GARANTIA CONTACTAR COM O SEU DISTRIBUIDOR.**

---

COPIA PER L'UTENTE FINALE.

## CERTIFICATO DI GARANZIA

### CONDIZIONI GENERALI DI GARANZIA :

- Con l'obiettivo di attivare questo CERTIFICATO DI GARANZIA, è necessario di restituirla, debitamente compilato, a la JIMTEN S.A. entro dieci giorni dalla data di acquisto.
- JIMTEN SA si impegna, per un periodo di due anni, a decorrere dalla data di acquisto, per sostituire o riparare le parti difettose, gratuito.
- JIMTEN SA non potrà essere ritenuto responsabile per i danni che sono stati direttamente o indirettamente derivare a persone o cose a causa di guasti provocati dalla gestione non corretta del dispositivo o colpe che non sono attribuibili a JIMTEN S.A.
- La garanzia non copre i guasti che sono stati causati da abuso, errata installazione o di alimentazione o da parte del personale che non sono stati autorizzati dalla JIMTEN S.A.
- Queste condizioni sono applicabili solo per Spagna e Portogallo.
- Per gli altri paesi in condizioni di controllare il vostro rivenditore locale.

**PER USARE QUESTA GARANZIA, CONTATTARE IL PROPRIO RIVENDITORE.**

---

EXEMPLAIRE POUR L'UTILISATEUR

## CERTIFICAT DE GARANTIE

### CONDITIONS GÉNÉRALES DE GARANTIE:

- Afin de valider ce CERTIFICAT DE GARANTIE, vous devez le retourner à JIMTEN S.A, dûment complété dans les dix jours qui suivent la date d'achat.
- JIMTEN S.A s'engage gratuitement durant un délai de deux ans, à partir de la date d'achat, au remplacement ou à la réparation des composants défectueux.
- JIMTEN S.A ne répond pas des dommages pouvant être occasionnés directement o indirectement par des personnes ou objets dérivés, pour les pannes provoquées par une mauvaise manipulation ou défauts non imputables à JIMTEN S.A.
- Cette garantie ne couvre pas les pannes qui seraient provoquées par un mauvais usage ou une mauvaise installation, distribution d'énergie défectueuse ou manipulation personnelle non autorisée par JIMTEN S.A.
- Ces conditions sont valables uniquement pour l'Espagne et le Portugal.
- Veuillez consulter les conditions particulières de votre pays ou de votre distributeur local.

**POUR L'UTILISATION DE CETTE GARANTIE, VEUILLEZ PRENDRE CONTACT AVEC VOTRE DISTRIBUTEUR.**

---

USER'S COPY.

## GUARANTEE CERTIFICATE

### GENERAL GUARANTEE CONDITIONS

- With the aim of making this GUARANTEE CERTIFICATE effective, it is necessary to return it, duly completed, to JIMTEN S.A. within ten days of the date of purchase.
- JIMTEN S.A. commits itself, for a period of two years, counting from the purchase date, to replace or repair faulty parts, free of charge.
- JIMTEN S.A. will not be held responsible for damage that has been directly or indirectly caused to people or objects as a result of breakdowns caused by the incorrect handling of the device or faults which are not attributable to JIMTEN S.A.
- This guarantee does not cover breakdowns that have been caused by misuse, incorrect installation or power supply or handling by personnel who have not been authorised by JIMTEN S.A.
- This conditions are applicable only for Spain and Portugal.
- For other countries please check your conditions in your local dealer.

**IN ORDER TO USE THIS GUARANTEE, PLEASE CONTACT YOUR SUPPLIER.**

---

EXEMPLAR FÜR DEN BENUTZER

## GARANTIEZERTIFIKAT

### ALLGEMEINE GARANTIEBEDINGUNGEN

- Dieses GARANTIEZERTIFIKAT ist nur dann gültig, wenn es innerhalb von zehn Tagen nach dem Kauf des Produkts ordnungsgemäß ausgefüllt an JIMTEN S.A. zurückgeschickt wird.
- JIMTEN S.A. verpflichtet sich für einen Zeitraum von zwei Jahren ab Kauf des Produkts, defekte Teile kostenlos auszutauschen oder zu reparieren.
- JIMTEN S.A. haftet nicht für Schäden an Personen oder Gegenständen, die durch Betriebsstörungen aufgrund unsachgemäßer Handhabung der Anlage oder nicht JIMTEN S.A. anzulastenden Defekten zugefügt werden.
- Diese Garantie deckt keine Störungen ab, die aufgrund unsachgemäßer Nutzung oder Installierung, aufgrund mangelhafter Stromverteilung oder Handhabung durch nicht von JIMTEN S.A. autorisiertes Personal entstehen.
- Diese Bedingungen gelten nur für Spanien und Portugal.
- Erkundigen Sie sich nach den jeweiligen Bedingungen in ihrem Land oder bei ihrem örtlichen Vertreter.

**FÜR DIE NUTZUNG DIESER GARANTIE SETZEN SIE SICH MIT IHREM HÄNDLER IN VERBINDUNG.**

---



ЭКЗЕМПЛЯР ДЛЯ ПОЛЬЗОВАТЕЛЯ.

## ГАРАНТИЙНЫЙ СЕРТИФИКАТ

### ОБЩИЕ УСЛОВИЯ ПРЕДОСТАВЛЕНИЯ ГАРАНТИИ:

- Для того, чтобы данный ГАРАНТИЙНЫЙ СЕРТИФИКАТ вступил в силу, его следует вернуть в компанию JIMTEN S.A. заполненным должным образом в десятидневный срок с момента приобретения аппарата.
- Компания JIMTEN S.A. обязуется в двухлетний срок с момента приобретения аппарата бесплатную замену или ремонт дефектных комплектующих.
- Компания JIMTEN S.A. не несет ответственности за вред или ущерб, нанесенный другим людям или предметам в результате аварий, поломок и повреждений, вызванных неправильной эксплуатацией аппарата, дефектов, возникших не по вине производителя.
- Данные гарантийные обязательства не распространяются на поломки и повреждения, произошедшие из-за неправильного использования или установки аппарата, подключения его к дефектным источникам электроэнергии или ремонта, который проводился не специализированным персоналом, имеющим лицензию на работу с продукцией компании JIMTEN S.A.
- Эти условия действуют только в Испании и Португалии.
- Местные условия можно узнать в Вашей стране или у локального дистрибьютора.

**ПРИ НЕОБХОДИМОСТИ ПОЛУЧЕНИЯ ГАРАНТИЙНОГО ОБСЛУЖИВАНИЯ ВЫ ДОЛЖНЫ ОБРАТИТЬСЯ К СВОЕМУ ДИСТРИБЬЮТОРУ.**

KOPIA UŻYTKOWNIKA

## CERTYFIKAT GWARANCJI

### PODSTAWOWE WARUNKI GWARANCJI:

- Aby zapewnić korzyści z tego CERTYFIKATU GWARANCJI musi ona zostać poprawnie wypełniona i dostarczona do JIMTEN S.A. w przeciągu dziesięciu dni od daty zakupu.
- JIMTEN S.A., w okresie dwóch lat od daty zakupu, wymieni lub naprawi jakiegokolwiek uszkodzone elementy bez opłat ze strony użytkownika
- JIMTEN S.A. nie odpowiada za jakiegokolwiek uszkodzenia pośrednie lub bezpośrednie przedmiotów bądź ludzi powstałych w wyniku nieprawidłowej obsługi jednostki lub uszkodzeń nie wywołanych przez JIMTEN S.A.
- Gwarancja ta nie pokrywa uszkodzeń wywołanych nieprawidłowym użytkowaniem lub instalacją, niewłaściwym zasilaniem elektrycznym lub obsługą nieupoważnionego personelu JIMTEN S.A.
- Niniejsze warunki mają zastosowanie tylko w Hiszpanii i Portugalii.
- Prosimy skonsultować warunki dotyczące Państwa kraju lub dystrybutora lokalnego.

**ABY UŻYĆ TEJ GWARANCJI SKONTAKTUJ SIĘ ZE SWOIM DEALEREM**

EXEMPLAAR VOOR DE GEBRUIKER.

## GARANTIE CERTIFICAAT

### ALGEMENE GARANTIE VOORWAARDEN:

- Om er voor te zorgen dat dit GARANTIE CERTIFICAAT van kracht wordt, is het noodzakelijk deze in goede orde en compleet, naar JIMTEN S.A. te sturen binnen 10 dagen na aankoop.
- JIMTEN S.A. verplicht zich ertoe om voor een periode van 2 jaar, ingaand vanaf de aankoopdatum, defecte onderdelen te vervangen of te repareren.
- JIMTEN S.A. kan niet verantwoordelijk worden gehouden voor schade welke direct of indirect is veroorzaakt door mensen of objecten tengevolge van een storing veroorzaakt door incorrect behandelen van de installatie of fouten welke niet zijn toe te schrijven aan JIMTEN S.A.
- Deze garantie dekt geen storingen welke zijn veroorzaakt door verkeerd gebruik, onjuiste installatie of stroomvoorziening of behandeling door personeel welke niet is gemachtigd door JIMTEN S.A.
- Deze voorwaarden zijn alleen van toepassing voor Spanje en Portugal.
- Controleer de voorwaarden voor andere landen bij uw lokale dealer.

**NEEMT U OM IN AANMERKING TE KOMEN VOOR DE GARANTIE S.V.P. CONTACT OP MET UW LEVERANCIER.**



# CERTIFICADO DE GARANTÍA

Teléfono de contacto:  
Servicio de Asistencia Técnica

**965 109 066**

Horario de 08 h. a 14 h.  
y de 15 h. a 17 h.

FECHA DE ADQUISICIÓN / DATA DE AQUISIÇÃO / DATE D'ACQUISITION /  
ACQUISITION DATE / DATUM DES KAUFES / ДАТА ПОКУПКИ / DATA ZAKUPU:

--	--	--

- Este certificado no será válido si no se adjunta este adhesivo con los datos de su unidad trituradora.
- Este certificado não será válido se não estiver acompanhado do autocolante com os dados da sua unidade trituradora.
- Ce certificat ne sera valable que si l'étiquette autocollante avec les données de votre station de pompage est jointe.
- This certificate will not be valid unless this sticker, with the data regarding your macerator unit, is attached.
- Dieses Zertifikat ist nur dann gültig, wenn dieses Klebeetikett mit den Daten Ihres Zerkleinerers beigefügt ist.
- Данный Сертификат не имеет силы, если к нему не прилагается этикетка-наклейка с данными измельчителя
- Gwarancja ta nie będzie przyjeta jeżeli nie będzie dołączona naklejka z jednostką danych maceratora.



RECORTAR Y DEVOLVER CUMPLIMENTADO A / CUT OFF AND RETURN, COMPLETED, TO:

**jimten, s/a**

CTRA. DE OCAÑA 125, C.P. 0.31140  
BUZON POSTAL: 5285 C.P. 03080  
ALICANTE (ESPAÑA)

**DATOS A CUMPLIMENTAR / INFORMATION TO BE FILLED IN:**

**USUARIO / USER:**

NOMBRE / NAME: \_\_\_\_\_

DOMICILIO / ADDRESS: \_\_\_\_\_

**DISTRIBUIDOR / SUPPLIER:**

NOMBRE / NAME: \_\_\_\_\_

DOMICILIO / ADDRESS: \_\_\_\_\_

ELEMENTOS CONECTADOS / CONNECTED FIXTURES::

WC / WC  LAVABO / WASHBASIN

URINARIO / URINAL  DUCHA / SHOWER  BIDET/ BIDET

Este certificado no será válido si no se adjunta este adhesivo con los datos de su unidad trituradora. / This certificate will not be valid unless this sticker, with the data regarding your macerator unit, is attached.

FECHA DE ADQUISICIÓN / ACQUISITION DATE:

--	--	--





Teléfono de contacto:  
Servicio de Asistencia Técnica

**965 109 066**

Horario de 08 h. a 14 h.  
y de 15 h. a 17 h.

0809 © JIMTEN

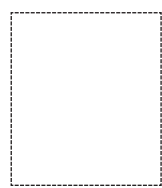

**Apartado de Correos 5285**  
**03080 ALICANTE - España**