

Scostamenti limite per campi di dimensioni fondamentali			
da 0,5 <sup>1)</sup>	oltre 30	oltre 120	oltre 400
fino a 3	fino a 6	fino a 120	fino a 400
±0,05	±0,1	±0,15	±0,3
1) Per le dimens. nominali minori di 0,5 mm, gli scostamenti devono essere indicativi vicino alla/e dimens./i nominale/i relativo/e			

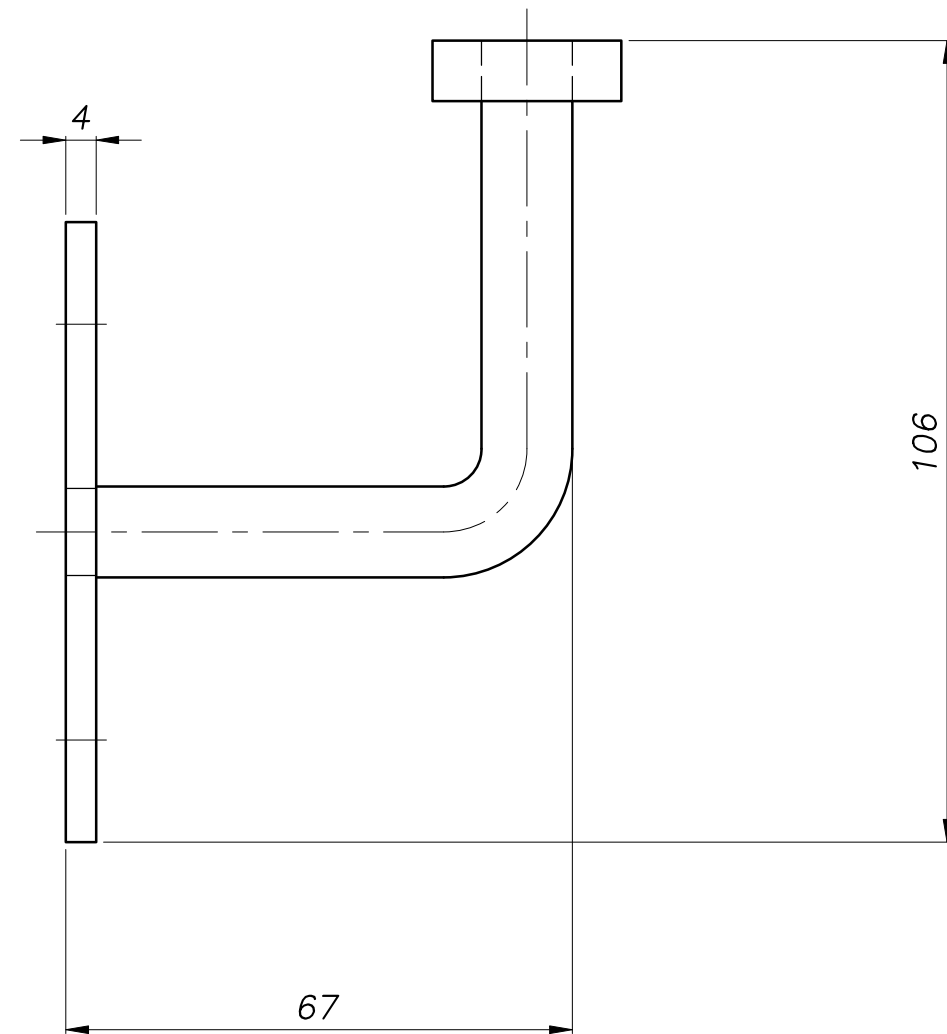
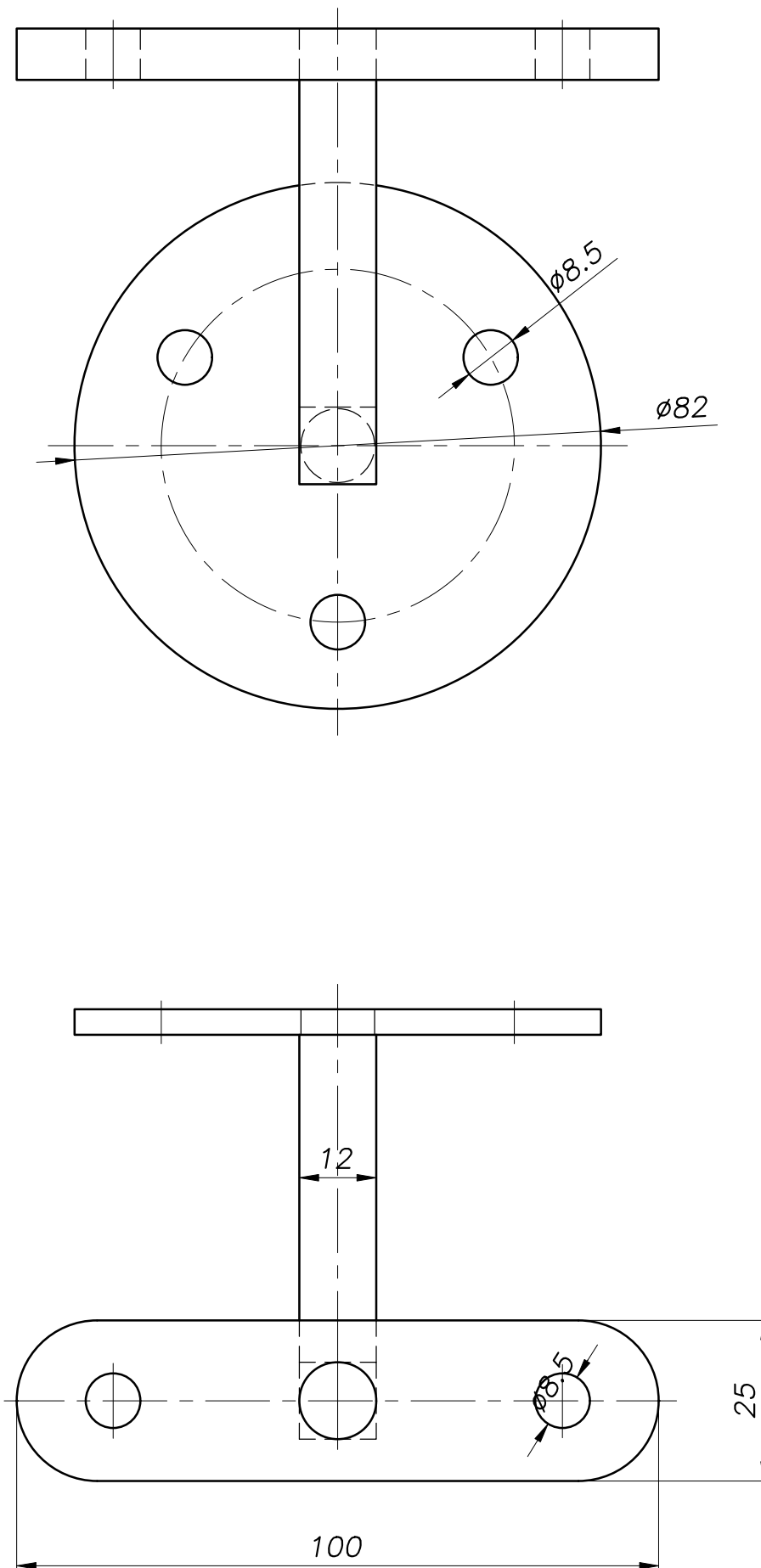

Stato delle superfici	Tratt. termico o superficiale	Firma e timbro per accettazione Signature and stamp for confirmation		
Materiale da commercio	Materiale unificato			
Descrizione 1405/2		Scala 1:1		
<p style="text-align: center;"><b>GONZATO</b> GROUP</p> <p><b>arteferro</b> </p> <p><small>Via Vicenza, 6/14 - 36034 Malo (Vicenza) • Tel. + 39 0445 580 580 • Fax +39 0445 580 874 www.gonzato.com www.iamdesign.com www.arteferro.com</small></p>		Disegnato 09/06/22		
		Firma Gomitolo A.		
Dis. vecchio		Codice <b>AR050012-0</b>		