

aquavit

Nassau



FICHA PRODUCTO

P-IMP-MKT-XX · 0124-1 ES

Nassau 150x76 cm

Acrylic

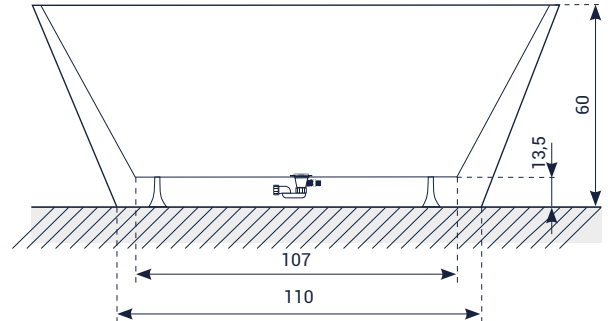
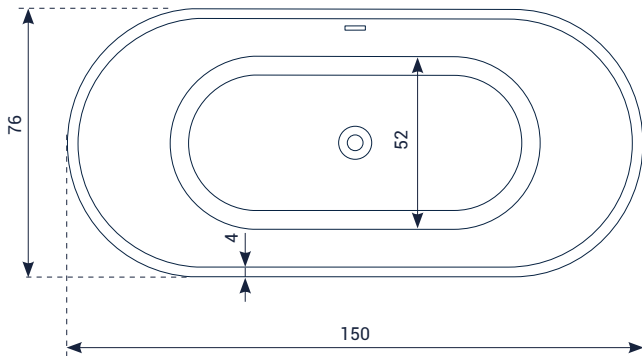

Altura de la bañera: 60 cm

Tolerancia ± 5 mm.

Características técnicas

Capacidad	240 l
Peso bañera	42,00 kg
Peso de expedición	60,00 kg
Volumen de expedición	0,99 m ³
Medidas de expedición	1,70 x 0,80 x 0,73m

Preinstalación

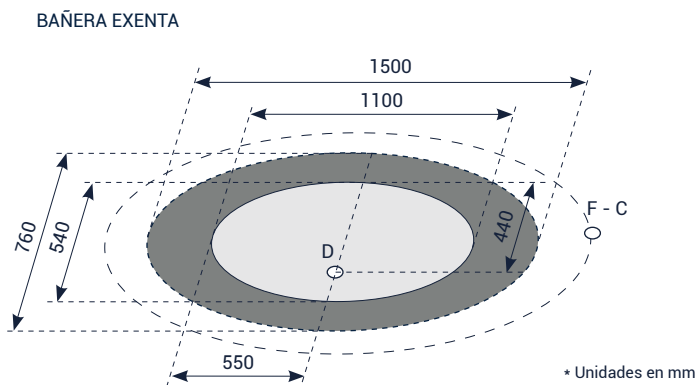

NOTA: La instalación debe llevarse a cabo con paredes y suelo acabados.

F Conexión de agua fría para grifería
C Conexión de agua caliente para grifería

D Conexión desagüe \varnothing 40 mm

Nassau

Acrylic

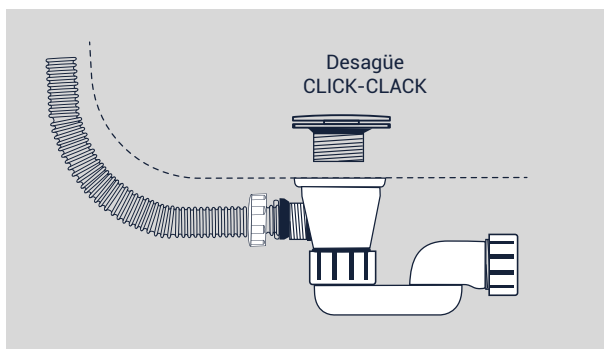

Desagüe y sifón incluidos

AVISO, ANTES DE LA CONEXIÓN E INSTALACIÓN DEFINITIVA DE LA BAÑERA: Construya o instale el soporte necesario, posteriormente compruebe el correcto asentamiento de la bañera en éste, si todo es correcto proceda a realizar las conexiones y al posicionamiento fina de la bañera.

Instalación hidráulica

Predisponer las conexiones de agua caliente y fría de los grifos para el llenado de bañera y la conexión de desagüe (ver recomendaciones).

Acabado

Glossy White (blanco brillo).

Rebosadero y tapón desagüe en cromo.

Los datos y características indicados no comprometen a BAÑOS 10 S.L., que se reserva el derecho a realizar cualquier cambio que considere oportuno, sin quedar obligado por ello a aviso previo ni reemplazo alguno. Datos válidos salvo error u omisión.

aquavit

Apto. Correos 27
12200 Onda (Castellón) Spain

Atención al cliente y pedidos info@aquavit-bath.com
www.aquavit-bath.com