

AGUAPLUS

watereverhome

OBRAMAT



RO 400 Gran Consumo Aguaplus

Ref: 911038

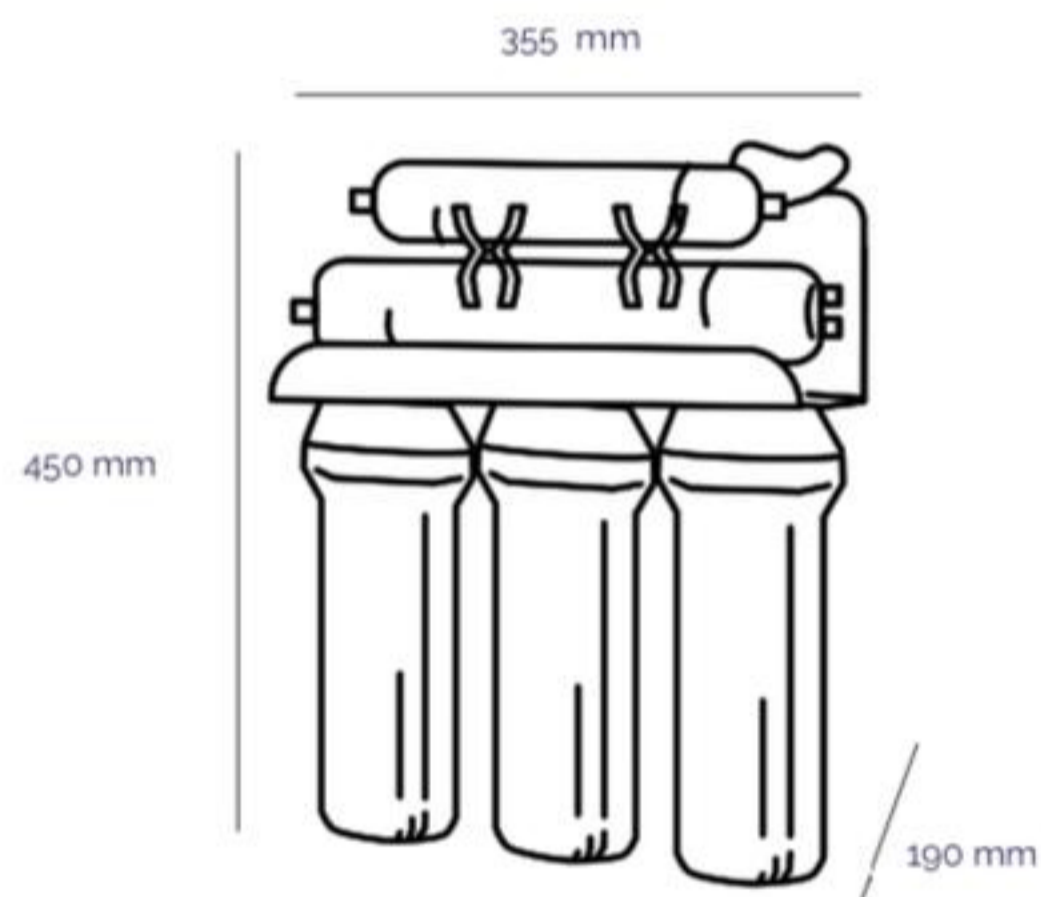

DESCRIPCIÓN

Fiabilidad y eficiencia. Equipos de ósmosis inversa de 5 etapas para la producción de agua con mineralización débil.

CARACTERÍSTICAS TÉCNICAS

Peso: 11 kg

Temperatura entrada: 40 ° C - 2 ° C

TDS entrada: 2000 ppm

Presión entrada: 1-2,5 bar (100 - 250 kPa)

Membrana 400 gpd

Carbón BLOCK - Carbón GAC - Sedimentos 5µ

Bomba booster

Alimentación eléctrica: 1,5A

Adaptador eléctrico externo: 100 - 240V. 50/60Hz