

Mod. 1 RETENEDOR HIDRÁULICO

ACCESORIOS PARA PUERTA Y VENTANA

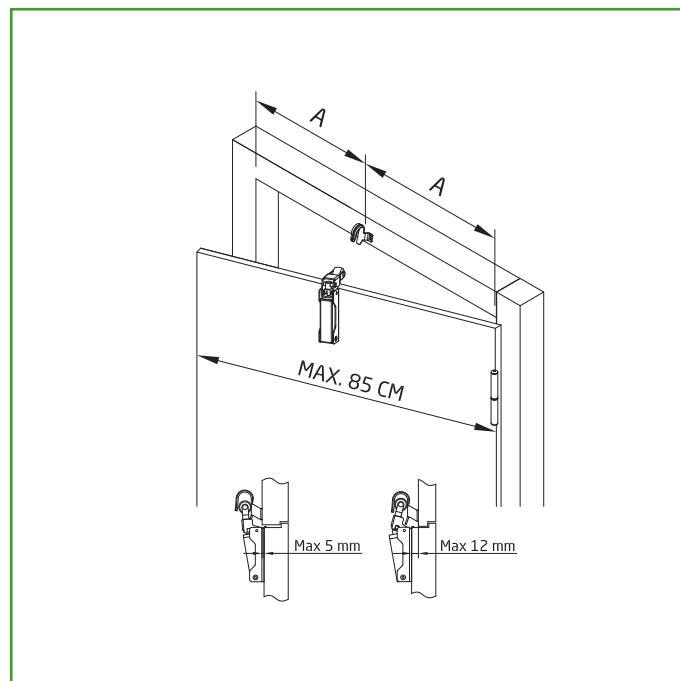

Medidas: 108 x 32 mm

Material: Aluminio

Acabado: Plata

Código: 6499

Presentación: Con EAN Individual

EAN pieza: 8413023064997

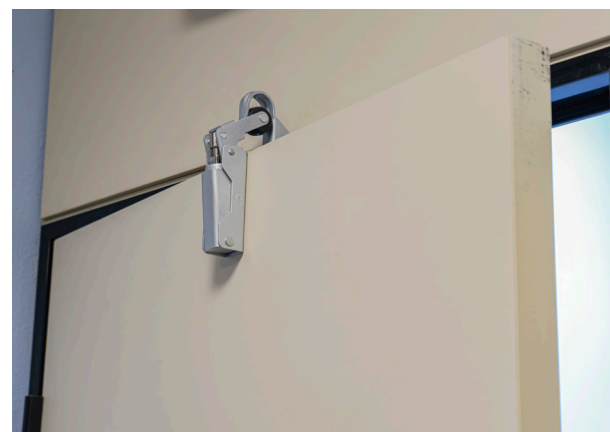

Características

Retenedor fabricado con acero al carbono con un recubrimiento de pintura en el cuerpo, que aseguran su correcto funcionamiento y resistencia a la corrosión superior a las 100 horas en cámara de niebla salina según norma ASTM B 117 (ISO 9227). El cilindro con mecanismo hidráulico, además de retener y evitar el golpe de la puerta, asegura el cierre de una puerta de hasta 40 Kg de peso y de 85 cm de ancho.

Instrucciones de montaje / Utilidades

El retenedor AMIG mediante el cilindro hidráulico actúa como freno a la puerta y ayuda al cierre de una forma suave. Se recomienda seguir las instrucciones de instalación para un correcto funcionamiento del mismo.

Ecofriendly

En AMIG tenemos como objetivo ofrecer la mejor calidad en nuestros productos sin dañar el medio ambiente. Por eso, trabajamos para cumplir en todo momento con la normativa ambiental en nuestros procesos, así como implantando el Sistema Integral de Gestión (SIG) de residuos de envases y embalajes.

Conservación y limpieza

Utilizar un paño seco para la limpieza.
No usar productos abrasivos y/o corrosivos, detergentes, disolventes ni alcoholes.

Logística del producto: 

Longitud del producto (cm):	5,5
Ancho del producto (cm):	18,5
Altura del producto (cm):	8
Peso del producto (gr):	564

Datos packaging: 

Cantidad por envase:	1
Longitud del envase (cm):	18,5
Ancho del envase (cm):	8
Altura del envase (cm):	5
Peso del envase (Kg):	0,564
EAN del envase:	8413023064997

Cantidad por embalaje:	10
Longitud del embalaje (cm):	27
Ancho del embalaje (cm):	18
Altura del embalaje (cm):	21
Peso del embalaje (Kg):	6
EAN del embalaje:	8413023764996

