

HIDRA



Autopro



Autopro HIDRA



- Depósito tratado con alta protección anticorrosión.
- Recubrimiento interior esmaltado de sílice
- Panel de control táctil
- Funcionamiento ECO/SMART. Memorización de hábitos
- Regulación electrónica de temperatura
- Anodo de Magnesio - Protección antical
- Disufor y vaina en acero inoxidable
- Protección antiheladas y desinfección automática del depósito
- Doble resistencia envainada de 800 + 1200 w
- Mantenimiento de resistencias sin vaciado
- Incluye: Manguitos dieléctricos y válvula de seguridad

Características

Referencia

Capacidad

Peso

Potencia

Voltaje

Frecuencia

Presión nominal

Presión máxima seguridad

Presión de ensayo

Regulación de temperatura

Temperatura máxima de seguridad

Función antibacteriana

Control de temperatura

Conexiones hidráulicas

Recubrimiento depósito

Aislamiento

litros

Kg

W

V

Hz

bar

bar

bar

°C

°C

Vertical / Horizontal

V50	V80	V100
50	80	100
18,5	26,6	29,3

800 + 1.200

220 / 240

50 / 60

7.5

8.0

12.0

40-70

90

Automática

Automática / Función Smart

1/2" - 1/2"

Esmalte porcelánico vitrificado a 810°C

Poliuretano 100% libre de HCFC



Medidas del termo (mm)

Capacidad	50L	80L	100L
A	380	495	495
B	920	882	1045
C	365	460	460
D	100	100	100
E	182	225	225

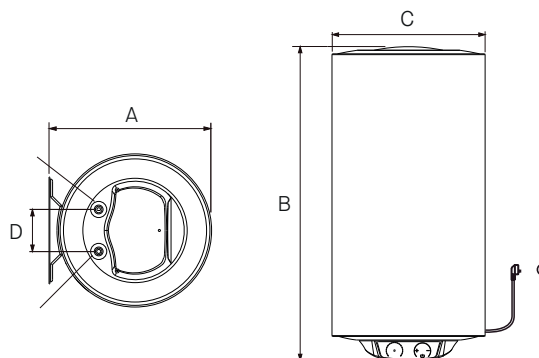

Medidas de instalación (mm)

Capacidad	50L	80L	100L
L1	185	210	210
L2	470	327	487
E	182	225	225

