

# Detector caja mecanismos

Detector de movimiento



## Descripción:

Detector de movimiento para la sustitución directa de pulsadores. Funciona tanto conectando el neutro, como sin la conexión del mismo. Apto para el funcionamiento con lámparas LED.

Además, posee un conmutador manual ON/OFF/AUTO para permitir su activación o desactivación permanente.

## Características:

- Ángulo de detección: 180°
- Zona de cobertura: máx. 9m (1,1 metros de altura, 24°C)
- Alimentación: 220-240 VAC, 50/60Hz
- Ajuste de tiempo: de 10seg. a 7 min.
- Ajuste de nivel lumínico: 3-2000 Lux.
- Capacidad máxima de contacto:
  - Incandescencia: 500W
  - Lámparas de bajo consumo y LED: 200W.
- Grado de protección: IP20



## Dimensiones (mm):

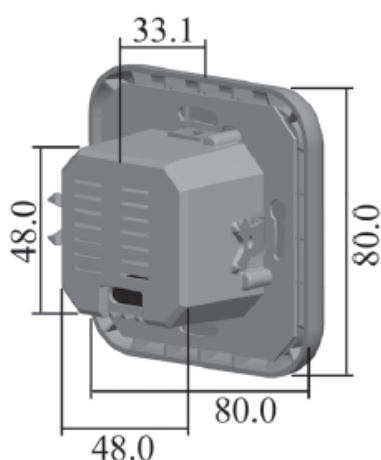

## Zona de cobertura:

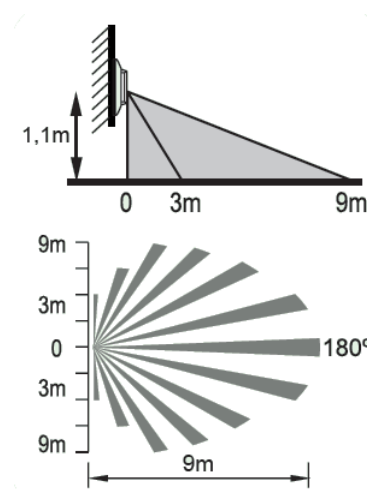

info.emea@mgl-intl.com

+34 985 08 18 70

Parque Empresarial de Argame  
C/Picu Castiellu, parcela i-4, 33163  
Morcín-Asturias (Spain)

AN MGL BRAND