

PRACTYL

5
YEAR
Guarantee*

**BENCH GRINDER
DG3215M**

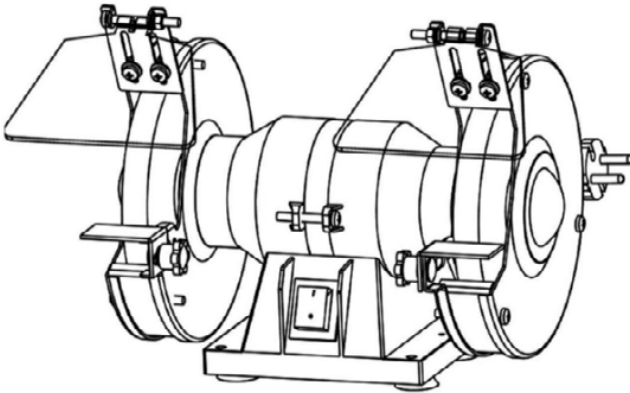

- FR TOURET À MEULER
- ES MOLADA BANCO
- PT AMOLADORA DE MESA
- IT MOLADA BANCO
- EL ΕΠΙΤΡΑΠΕΖΙΟΣ ΛΕΙΑΝΤΗΡΑΣ
- PL SZLIFIERKA STOŁOWA
- UA ЕЛЕКТРОЦИЛО
- RO POLIZOR DE BANC
- EN BENCH GRINDER



EAN CODE: 3276007797695

FR Mode d'emploi

IT Manuale di Istruzioni

UA Інструкція з Експлуатації

ES Manual de Instrucciones

EL Εγχειρίδιο Οδηγιών

RO Manual de Instrucțiuni

PT Manual de Instruções

EN Instrukcja Obsługi

EN Instructions Manual

FR Traduction des instructions originales ES Traducción de las Instrucciones originales PT Tradução das Instruções originais IT Traduzione delle istruzioni originali
EL Μετάφραση των πρωτότυπων οδηγιών PL Tłumaczenie instrukcja oryginalna UA Переклад оригінальної інструкції RO Traducerea instrucțiunilor originale
EN Original instructions

2024/05

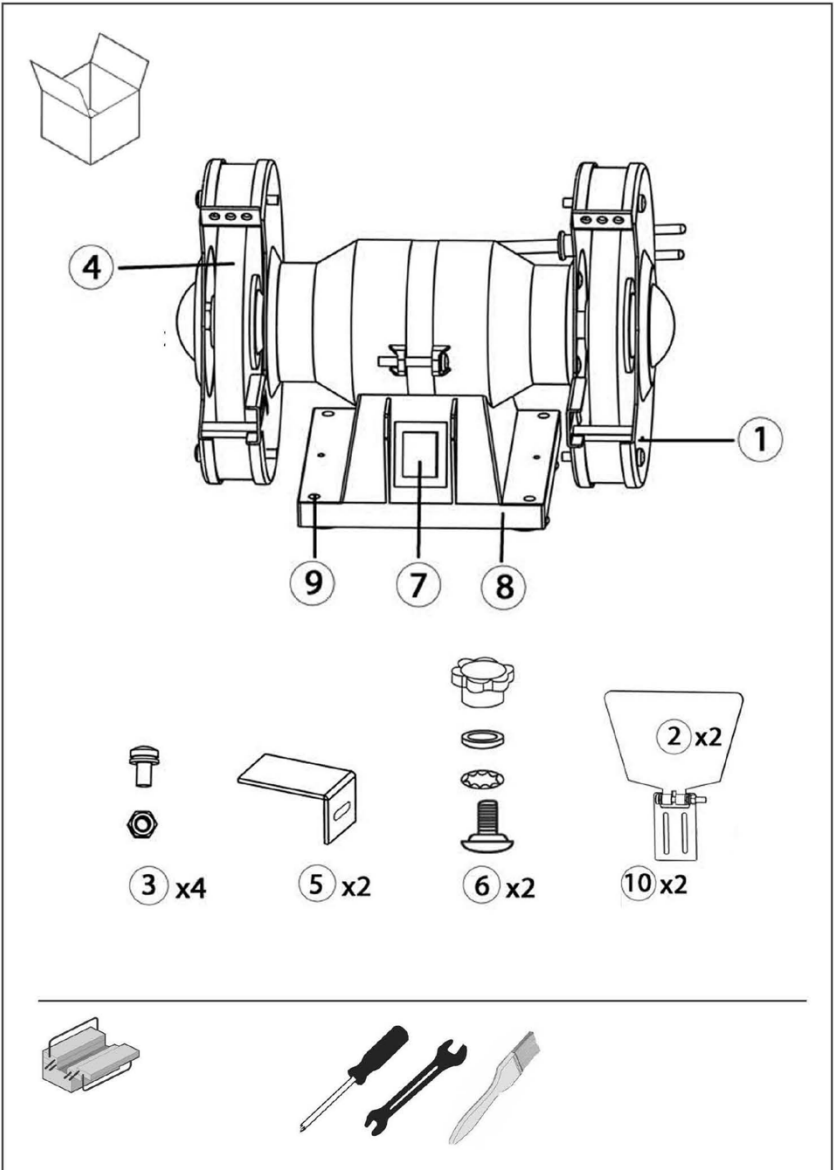

FR Montage

ES Montaje

PT Montagem

IT Montaggio

EL Συναρμολόγηση

PL Montaż

UA Збірка

RO Ansamblu

EN Assembly

1

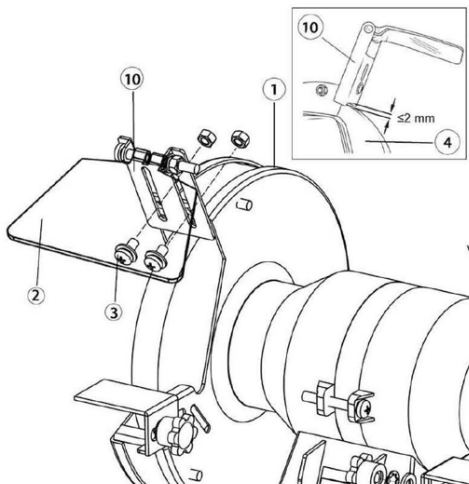

2

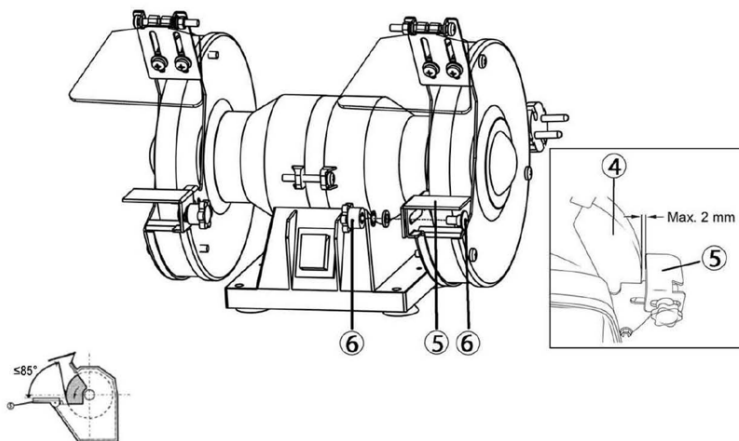

FR Préparation

ES Preparación

PT Preparação

IT Preparazione

EL Προετοιμασι

PL Przygotowanie

UA Підготування

RO Pregătire

EN Preparation

1

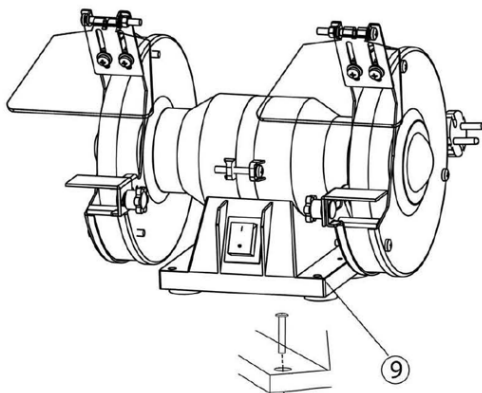

FR Utilisation

ES Utilización

PT Utilização

IT Uso

EL Χρήση

PL Użytkowania

UA Використання

RO Utilizare

EN Use

1

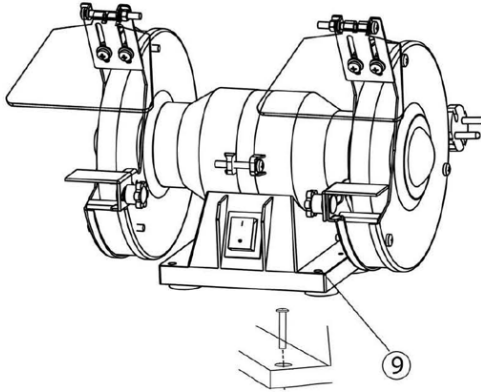

FR Entretien

ES Mantenimiento

PT Serviço

IT Manutenzione

EL Συντήρηση

PL Konserwacja

UA Догляд

RO Întreținere

EN Maintenance

1

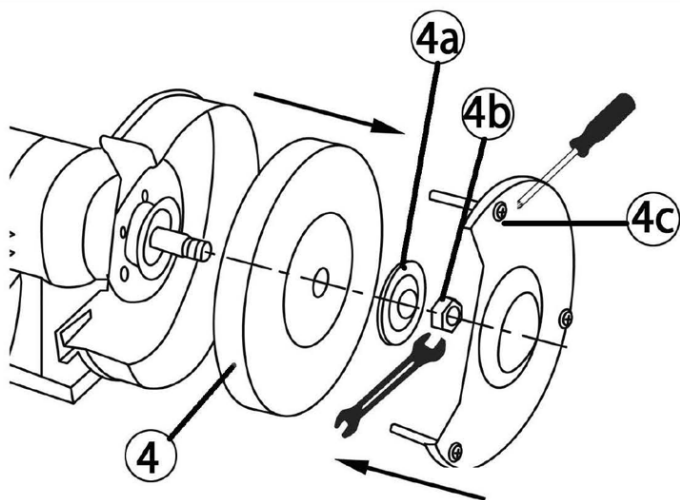

2

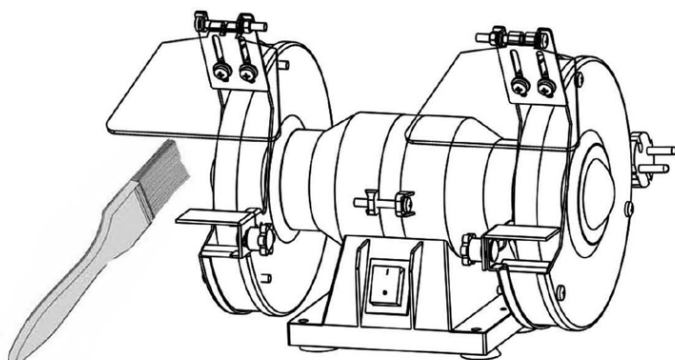

FR Hivernage

ES Durante el invierno

PT Preparação para o inverno

IT Rimessaggio

EL Αποθήκευση το Χειμώνα

PL Przechowywanie

UA Зимовий період

RO Pastrare pe perioada iernii





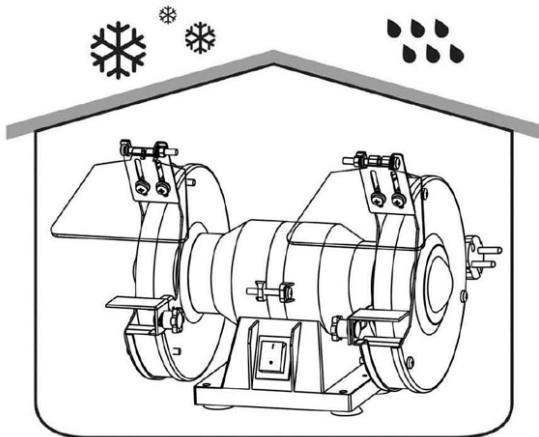



EN Winter storage

1



SYMBLES

Dans ce guide et/ou sur la machine, les symboles suivants sont utilisés :

	AVERTISSEMENT - pour réduire le risque de blessure, l'utilisateur doit lire attentivement les instructions
	Conformément aux normes de sécurité essentielles applicables des directives européennes
	Indique un risque de blessure, de perte de vie ou d'endommagement de l'outil en cas de non-respect des instructions de ce guide
	Toujours porter des lunettes de protection
	Toujours porter un masque de protection
	Portez une protection auditive.
	Ce produit est recyclable. S'il n'est plus utilisable, veuillez le déposer dans un centre de recyclage de déchets..
	Marquage de conformité ukrainien

CONTENU

1. AVERTISSEMENTS DE SÉCURITÉ GÉNÉRAUX RELATIFS AUX OUTILS ÉLECTRIQUES
2. UTILISATION PRÉVUE
3. DESCRIPTION
4. DONNÉES TECHNIQUES
5. INSTRUCTIONS D'UTILISATION
6. PRÉPARATION ET UTILISATION
7. NETTOYAGE ET ENTRETIEN
8. RECYCLAGE ET MISE AU REBUT
9. GARANTIE
10. DÉPANNAGE
11. DÉCLARATION DE CONFORMITÉ CE

1. AVERTISSEMENTS DE SÉCURITÉ GÉNÉRAUX POUR L'OUTIL ÉLECTRIQUE

AVERTISSEMENT Lire tous les avertissements de sécurité, les instructions, les illustrations et les spécifications fournis avec cet outil électrique. Ne pas suivre les instructions énumérées ci-dessous peut provoquer un choc électrique, un incendie et/ou une blessure sérieuse.

Conserver tous les avertissements et toutes les instructions pour pouvoir s'y reporter ultérieurement. Le terme "outil électrique" dans les avertissements fait référence à votre outil électrique alimenté par le secteur (avec cordon d'alimentation) ou votre outil électrique fonctionnant sur batterie (sans cordon d'alimentation).

1) Sécurité électrique

- a) **Conserver la zone de travail propre et bien éclairée.** Les zones en désordre ou sombres sont propices aux accidents.
- b) **Ne pas faire fonctionner les outils électriques en atmosphère explosive, par exemple en présence de liquides inflammables, de gaz ou de poussières.** Les outils électriques produisent des étincelles qui peuvent enflammer les poussières ou les fumées.
- c) **Maintenir les enfants et les personnes présentes à l'écart pendant l'utilisation de l'outil électrique.** Les distractions peuvent vous faire perdre le contrôle de l'outil.

2) Sécurité électrique

- a) **Il faut que les fiches de l'outil électrique soient adaptées au socle. Ne jamais modifier la fiche de quelque façon que ce soit. Ne pas utiliser d'adaptateurs avec des outils électriques à branchement de terre.** Des fiches non modifiées et des socles adaptés réduisent le risque de choc électrique.
- b) **Éviter tout contact du corps avec des surfaces reliées à la terre telles que les tuyaux, les radiateurs, les cuisinières et les réfrigérateurs.** Il existe un risque accru de choc électrique si votre corps est relié à la terre.
- c) **Ne pas exposer les outils électriques à la pluie ou à des conditions humides.** La pénétration d'eau à l'intérieur d'un outil électrique augmente le risque de choc électrique.
- d) **Ne pas maltraiter le cordon. Ne jamais utiliser le cordon pour porter, tirer ou débrancher l'outil électrique. Maintenir le cordon à l'écart de la chaleur, du lubrifiant, des arêtes vives ou des parties en mouvement.** Des cordons endommagés ou emmêlés augmentent le risque de choc électrique.
- e) **Lorsqu'on utilise un outil électrique à l'extérieur, utiliser un prolongateur adapté à l'utilisation extérieure.** L'utilisation d'un cordon adapté à l'utilisation extérieure réduit le risque de choc électrique.
- f) **Si l'usage d'un outil électrique dans un emplacement humide est inévitable, utiliser une alimentation protégée par un dispositif à courant différentiel résiduel (RCD).** L'usage d'un RCD réduit le risque de choc électrique.

3) Sécurité des personnes

- a) **Rester vigilant, regarder ce que vous êtes en train de faire et faire preuve de bon sens dans votre utilisation de l'outil électrique. Ne pas utiliser un outil électrique lorsque vous êtes fatigué ou sous l'emprise de drogues, de l'alcool ou de médicaments.** Un moment d'inattention en cours d'utilisation d'un outil électrique peut entraîner des blessures graves.
- b) **Utiliser un équipement de protection individuelle. Toujours porter une protection pour les yeux.** Les équipements de protection individuelle tels que les masques contre les poussières, les chaussures de sécurité antidérapantes, les casques ou les protections auditives utilisés pour les conditions appropriées réduisent les blessures.
- c) **Éviter tout démarrage intempestif. S'assurer que l'interrupteur est en position arrêt avant de brancher l'outil au secteur et/ou au bloc de batteries, de le ramasser ou de le porter.** Porter les outils électriques en ayant le doigt sur l'interrupteur ou brancher des outils électriques dont l'interrupteur est en position marche est source d'accidents.
- d) **Retirer toute clé de réglage avant de mettre l'outil électrique en marche.** Une clé laissée fixée sur une partie tournante de l'outil électrique peut donner lieu à des blessures.
- e) **Ne pas se précipiter. Garder une position et un équilibre adaptés à tout moment.** Cela permet un meilleur contrôle de l'outil électrique dans des situations inattendues.
- f) **S'habiller de manière adaptée. Ne pas porter de vêtements amples ou de bijoux. Garder les cheveux et les vêtements à distance des parties en mouvement.** Des vêtements amples, des bijoux ou les cheveux longs peuvent être pris dans des parties en mouvement.
- g) **Si des dispositifs sont fournis pour le raccordement d'équipements pour l'extraction et la récupération des poussières, s'assurer qu'ils sont connectés et correctement utilisés.** Utiliser des collecteurs de poussière peut réduire les risques dus aux poussières.

- h) **Rester vigilant et ne pas négliger les principes de sécurité de l'outil sous prétexte que vous avez l'habitude de l'utiliser.** Une fraction de seconde d'inattention peut provoquer une blessure grave.

4) Utilisation et entretien de l'outil électrique

- a) **Ne pas forcer l'outil électrique. Utiliser l'outil électrique adapté à votre application.** L'outil électrique adapté réalise mieux le travail et de manière plus sûre au régime pour lequel il a été construit.
- b) **Ne pas utiliser l'outil électrique si l'interrupteur ne permet pas de passer de l'état de marche à arrêt et inversement.** Tout outil électrique qui ne peut pas être commandé par l'interrupteur est dangereux et il faut le réparer.
- c) **Débrancher la fiche de la source d'alimentation et/ou enlever le bloc de batteries, s'il est amovible, avant tout réglage, changement d'accessoires ou avant de ranger l'outil électrique.** De telles mesures de sécurité préventives réduisent le risque de démarrage accidentel de l'outil électrique.
- d) **Conserver les outils électriques à l'arrêt hors de la portée des enfants et ne pas permettre à des personnes ne connaissant pas l'outil électrique ou les présentes instructions de le faire fonctionner.** Les outils électriques sont dangereux entre les mains d'utilisateurs novices.
- e) **Observer la maintenance des outils électriques et des accessoires. Vérifier qu'il n'y a pas de mauvais alignement ou de blocage des parties mobiles, des pièces cassées ou toute autre condition pouvant affecter le fonctionnement de l'outil électrique. En cas de dommages, faire réparer l'outil électrique avant de l'utiliser.** De nombreux accidents sont dus à des outils électriques mal entretenus.
- f) **Garder affûtés et propres les outils permettant de couper.** Des outils destinés à couper correctement entretenus avec des pièces coupantes tranchantes sont moins susceptibles de bloquer et sont plus faciles à contrôler.
- g) **Utiliser l'outil électrique, les accessoires et les lames etc., conformément à ces instructions, en tenant compte des conditions de travail et du travail à réaliser.** L'utilisation de l'outil électrique pour des opérations différentes de celles prévues peut donner lieu à des situations dangereuses.
- h) **Il faut que les poignées et les surfaces de préhension restent sèches, propres et dépourvues d'huiles et de graisses.** Des poignées et des surfaces de préhension glissantes rendent impossibles la manipulation et le contrôle en toute sécurité de l'outil dans les situations inattendues.

5) Maintenance et Entretien

- a) **Faire entretenir l'outil électrique par un réparateur qualifié utilisant uniquement des pièces de rechange identiques.** Cela assure le maintien de la sécurité de l'outil électrique.

Instructions de sécurité relatives aux tourets à meuler

- a) **Ne pas utiliser un accessoire endommagé. Avant chaque utilisation, examiner l'accessoire (les disques abrasifs, par exemple) pour détecter les éclats et les fissures. Après l'examen et l'installation d'un accessoire, s'éloigner de son plan de rotation et faire fonctionner l'outil électrique à vitesse à vide maximale pendant une minute.** En principe, les accessoires endommagés se dispersent pendant cette période d'essai.
- b) **La vitesse assignée de l'accessoire doit être au moins égale à la vitesse maximale indiquée sur l'outil électrique.** Les accessoires dont la vitesse est supérieure à leur vitesse assignée peuvent se rompre et se détacher.
- c) **Ne jamais meuler sur les côtés d'une meule.** Le meulage sur le côté peut provoquer la rupture ou le détachement de la meule.
- d) N'utilisez que des accessoires (meules etc.) dont la vitesse nominale est supérieure à la vitesse de ralenti du touret. N'utilisez que des meules recommandées par le fabricant et dont la vitesse indiquée est supérieure ou égale à la vitesse indiquée sur la plaque signalétique de l'outil.
- e) La machine doit être assemblée à un endroit approprié. Celle-ci est munie de quatre trous (9) permettant de la fixer sur un support ferme et solide au moyen de vis de Ø6 mm

- f) Avant de démarrer le touret à meuler pour la première fois, vérifiez l'état des meules au moyen d'un test sonore. Une meule en parfait état est censée produire un son clair lorsqu'on la frappe délicatement avec un maillet en plastique (ou avec un morceau de bois). Les disques de meulage neufs doivent également être vérifiés au préalable.
- g) Réglez le pare-étincelles fréquemment pour compenser l'usure de la meule. Maintenez une distance entre le pare-étincelles et la meule aussi minime que possible, ne dépassant pas 2 mm.
- h) Dans le cas où une distance de 2 mm de la meule au support d'outil et au pare-étincelles n'est plus possible en raison de l'usure de la meule, celle-ci doit être remplacée.
- i) Utilisez toujours les dispositifs de sécurité et le capot de protection fixés sur ou fournis avec cet outil. Le capot de protection et les dispositifs de sécurité doivent être fixés parfaitement sur l'outil de manière à assurer un niveau de sécurité optimal. Les dispositifs de sécurité servent à protéger l'utilisateur contre les fragments de pièces et contre un éventuel contact accidentel avec les disques de meulage.
- j) Le support d'outil doit être monté de manière à ce que l'interstice entre la meule et le support d'outil soit de 2 mm maximum.
- k) Pour une utilisation sécurisée, manipulez et rangez les meules et brosses abrasives dans un endroit sec, hors de portée des enfants.
- l) Toujours utiliser l'outil avec des accessoires sur les deux broches afin de limiter le risque de contact avec la broche rotative.

2. UTILISATION PRÉVUE

Le produit est destiné à la rectification de métaux sans utiliser d'eau. Cette machine est utilisée pour polir les outils de coupe ; les fers à rabot, le burin, les gouges, les outils de tournage, les forets, etc. Ce produit n'est pas destiné à un usage commercial et ne doit pas être utilisé pour les roues métalliques brossées.

Les réglementations de prévention des accidents généralement reconnues et les consignes de sécurité jointes doivent être respectées. Effectuer uniquement les travaux décrits dans ces consignes d'utilisation. Toute autre utilisation est incorrecte. Le fabricant n'assumera pas la responsabilité des dommages résultant d'une telle utilisation.

3. DESCRIPTION

1. Protection de roue
2. Protection oculaire x2
3. Jeux de montage de protection oculaire x4
4. Roue de meule
5. Support d'outil x2
6. Jeux de montage d'appui-outils x2
7. Commutateur
8. Base
9. Trou de montage de la base
10. Support de protection oculaire x2

4. CARACTÉRISTIQUES TECHNIQUES

NO MODÈLE	DG3215M
TENSION NOMINALE	230 V ~ 50 Hz
PUISSANCE ABSORBÉE NOMINALE	105W S1; 150W S6 40%
VITESSE NOMINALE À VIDE	2980/min
TAILLE DE LA MEULE	Ø 150 x 16 x Ø 12,7mm
GRAIN DE ROUE GROSSIER	#36
GRAIN DE ROUE MOYEN	#60
POIDS	5,3kg

DÉCLARATION DES VALEURS D'ÉMISSIONS SONORES CONFORMÉMENT AUX NORMES EN 62841-1 ET EN 62841-3-4	
NIVEAU DE PRESSION ACOUSTIQUE PONDÉRÉ A	L _{pA} : 82,7dB (A)
NIVEAU DE PUISSANCE ACOUSTIQUE PONDÉRÉ A	L _{wA} : 95,7dB (A)
INCERTITUDE	k : 3dB (A)



AVERTISSEMENT

- La ou les valeurs totales déclarées de vibration et la ou les valeurs déclarées d'émission sonore ont été mesurées conformément à une méthode d'essai normalisée et peuvent être utilisées pour comparer des outils;
- La ou les valeurs totales déclarées de vibration et la ou les valeurs déclarées d'émission sonore peuvent aussi être utilisées dans une évaluation préliminaire de l'exposition.

Mise en garde:

- L'émission de vibration et l'émission sonore pendant l'utilisation de l'outil électrique peuvent être différentes des valeurs déclarées selon les façons d'utiliser l'outil, en particulier le type de pièce à usiner; et
- Il est nécessaire d'identifier les mesures de sécurité destinées à protéger l'opérateur qui sont basées sur une estimation de l'exposition dans les conditions réelles d'utilisation (en prenant en compte toutes les parties du cycle de manœuvres, telles que les moments où l'outil est hors tension et où il fonctionne à vide, en plus du temps d'actionnement de la manette).
- Porter des protections auditives.



AVERTISSEMENT :

- La machine doit être montée à un endroit où elle peut se tenir fermement, par exemple sur un établi, ou elle doit être boulonnée à un support solide.
- Tous les capots et dispositifs de sécurité doivent être correctement installés avant la mise en marche de la machine.
- La roue de meule doit pouvoir tourner librement.
- Avant d'actionner l'interrupteur MARCHE/arrêt, s'assurer que la roue est correctement montée et que les pièces mobiles de la machine fonctionnent sans à-coups.
- Avant de brancher la machine à l'alimentation, assurez-vous que les données figurant sur la plaque signalétique sont les mêmes que celles de votre secteur.
- Utiliser uniquement un diamètre de meule conforme aux repères figurant sur l'étiquette signalétique et aux informations relatives au diamètre d'alésage de la meule.

Facteur de charge :

Un facteur de charge de S6 40 % (utilisation temporaire) signifie que vous pouvez faire fonctionner le moteur en continu à son niveau de puissance nominal (150W) pendant une durée n'excédant pas la durée indiquée sur l'étiquette des spécifications (période ON de 4 minutes).

Si vous ne respectez pas cette limite de temps, le moteur surchauffera. Pendant la période d'arrêt (OFF), le moteur refroidira à nouveau jusqu'à sa température de démarrage.

-Si cette limite de temps n'est pas respectée, le moteur surchauffera. Pendant l'arrêt, le moteur refroidira à nouveau à sa température de démarrage.

5. INSTRUCTIONS D'UTILISATION

- > ne pas utiliser de roues endommagées ou déformées.
- > ne jamais enrouler le câble d'alimentation sur le banc de la machine.
- > la machine doit être utilisée uniquement pour l'usage prescrit.
- > porter des vêtements de protection. Porter une protection complète du visage, des lunettes de protection ou des lunettes de sécurité, conformément à la tâche à accomplir. Le cas échéant, portez

un masque anti-poussière, un casque antibruit, des gants de protection ou des tabliers spéciaux qui vous protégeront contre les particules de meule ou de matériaux.

- > Protégez vos yeux contre les corps étrangers qui s'envolent pendant certaines utilisations.
- > des masques anti-poussière ou respiratoires doivent être utilisés pour filtrer les particules générées par l'utilisation.
- > la perte auditive peut être causée par l'exposition à un bruit de haute intensité.
- > toujours porter un masque anti-poussière et des lunettes de sécurité.
- > le contact ou la respiration avec de la poussière nocive/toxique produite par le meulage de métal qui est fini avec de la peinture au plomb peut être dangereux pour l'utilisateur et les personnes environnantes.
- > cet outil électrique ne doit pas être utilisé pour le meulage à l'eau. Utiliser uniquement pour le meulage à sec. Le liquide de refroidissement peut affaiblir la force de collage de la roue et la faire tomber en panne.
- > ce le touret à meuler ne doit être utilisé que fixé. Fixez-le à une surface solide et régulière.
- > n'utilisez pas d'accessoires qui n'ont pas été spécialement conçus et recommandés par le fabricant pour cet outil électrique. Le simple fait qu'un accessoire peut être connecté à votre outil électrique ne garantit pas qu'il peut être utilisé en toute sécurité.
- > utiliser uniquement des disques de meulage dont le diamètre, l'épaisseur et l'utilisation prévue sont conformes aux exigences de cet outil électrique. Les disques de meulage de taille incorrecte peuvent ne pas être suffisamment blindés ou contrôlables. L'utilisation de disques de meulage inadaptés peut entraîner un danger pour l'utilisateur ou endommager l'outil électrique.
- > ne touchez jamais les disques de meulage en rotation ! S'assurer que les disques de meulage sont complètement immobilisés après leur mise hors tension avant des toucher.
- > après avoir vérifié l'accessoire et l'avoir fixé, assurez-vous que vous et les autres personnes à proximité sont l'écart de la zone de l'accessoire rotatif et laissez l'appareil fonctionner à la vitesse maximale pendant une minute. La plupart des outils endommagés se briseront au cours de cette période d'essai.
- > Assurez-vous que les personnes se trouvent à une distance de sécurité de votre zone de travail. Toute personne entrant dans la zone de travail doit porter des vêtements de protection individuelle. Les pièces peuvent se casser ou des étincelles peuvent s'échapper et provoquer des blessures à l'extérieur de la zone de travail directe.
- > Positionnez le câble d'alimentation à l'écart de l'outil de rotation. Si vous perdez le contrôle de l'appareil, le câble d'alimentation peut être sectionné ou emmêlé et vos mains ou vos bras risquent de se coincer dans l'accessoire de rotation.
- > ne laissez pas l'outil motorisé en marche lorsque vous ne l'utilisez pas. Vos vêtements peuvent s'emmêler lorsqu'ils entrent en contact avec l'accessoire en rotation, ce qui peut mener l'accessoire à percer dans votre corps.
- > Nettoyez régulièrement les bouches d'air de l'outil électrique. Le ventilateur du moteur aspire la poussière dans le boîtier et l'accumulation importante de poussière métallique peut entraîner des risques électriques.
- > ne pas utiliser l'outil électrique à proximité de matériaux inflammables. Des étincelles peuvent provoquer l'inflammation de ces matériaux.
- > ne pas utiliser d'outils nécessitant des liquides de refroidissement. L'utilisation d'eau ou d'autres liquides de refroidissement peut entraîner une électrocution.

Comme pour tous les outils électriques, l'utilisation de cette machine présente des risques potentiels. Il est donc essentiel de lire, de comprendre et d'appliquer toutes les consignes de sécurité. Se familiariser à nouveau avec les règles de sécurité spécifiques à chaque étape de l'opération suivante. Le non-respect de cette consigne peut entraîner des dommages graves et/ou des blessures corporelles et annuler votre garantie. Débranchez l'appareil de l'alimentation secteur avant d'effectuer des réglages ou de changer de roue. S'assurer que tous les colliers, vis et écrous sont bien fixés et que la roue est en bon état et correctement montée.

- Avant chaque utilisation, vérifier que les meules abrasives ne sont pas endommagées ou fissurées.

- Avant de mettre en service le touret à meuler pour la première fois, vérifier les meules abrasives avec un test sonore. Les meules abrasives sans défaut font un bruit clair lorsqu'elles sont frappées doucement avec un marteau en plastique (ou un morceau de bois). Si de nouveaux disques de meulage sont montés, vérifiez-les également au préalable.
- L'équipement doit être installé à un endroit où il peut être solidement fixé
- Tous les capots et dispositifs de sécurité doivent être correctement installés avant la mise sous tension de l'équipement. La roue doit pouvoir tourner librement.
- Avant d'appuyer sur l'interrupteur MARCHE/ARRET, vérifier que la roue est correctement montée. Les pièces mobiles doivent fonctionner sans à-coups.
- Avant de brancher l'appareil à l'alimentation, assurez-vous que les données de la plaque signalétique sont identiques à celles du secteur.
- Connecter la machine à une prise de contact de protection correctement installée. Débranchez la fiche d'alimentation avant d'effectuer toute opération d'entretien, de réinitialisation ou de montage sur l'appareil ! Placez toutes les pièces fournies sur une surface plane. Regroupement de pièces égales.

Remarque : Si composé avec un boulon (tête ronde / ou hexagonale), des écrous hexagonaux et des rondelles sont soutenus, la rondelle doit être montée sous l'écrou. Insérez les vis de l'extérieur vers l'intérieur. Fixer les connexions avec des écrous à l'intérieur.

Remarque : Serrer les écrous et les boulons pendant le montage uniquement dans la mesure où ils ne peuvent pas tomber. Si vous serrez les écrous et les boulons avant l'assemblage final, l'assemblage final ne peut pas être effectué.

Montage/Remplacement des protections oculaires (Montage. 1)

- Utiliser le kit de montage de protection des yeux x4 (3) pour fixer le support de protection des yeux (10) sur chacune des deux fentes de la protection de roue (1).
- La distance entre la meule (4) et le support de protection des yeux (10) est réglable par les fentes du support.
- Régler fréquemment le support de montage de manière à compenser l'usure de la roue, maintenir la distance entre le support de protection de l'œil et la roue aussi petite que possible et dans tous les cas pas supérieure à 2mm.
- Répétez les étapes de l'autre côté.
- Pour retirer les protections oculaires, suivez l'ordre inverse.

Montage du support d'outil (Montage. 2)

- Le support d'outil (5) doit être assemblé de manière à ce que l'espace entre la meule (4) et le support d'outil soit de maximum 2mm.
- Le support d'outil (5) doit être fixé des deux côtés de la meule avant utilisation. Utiliser les jeux de montage de support d'outil (6) pour fixer.
- Maintenir le support d'outil (5) contre le rail de la protection de roue.
- Utiliser la vis des jeux de montage du support d'outil (6) à travers la fente du rail et le support d'outil réglable.
- Placez la rondelle à dents et la rondelle à l'extrémité de la vis de l'autre côté.
- Fixer la vis avec le bouton.
- Répétez les étapes de l'autre côté

Remarques : Le plan de la surface de support de l'outil doit toujours être ajusté pour que l'angle entre le support de l'outil et la tangente de l'accessoire soit toujours supérieur à 85°

6. PRÉPARATION ET UTILISATION

- Portez toujours une protection oculaire.
- Portez une protection auditive.
- Portez toujours un masque facial ou antipoussière si le travail effectué génère des poussières.
- Portez un couvre-chef protecteur pour maintenir les cheveux longs.
- Portez des équipements de protection individuelle appropriés si nécessaire.



AVERTISSEMENT ! N'utilisez pas l'appareil avant de l'avoir installé correctement sur un établi.

- L'outil doit être installé dans un endroit où il peut tenir solidement, par exemple sur un établi, sinon il doit être boulonné sur un support solide.
- Avant de brancher la machine, vérifiez que les spécifications indiquées sur sa plaque signalétique sont identiques à celles des prises de votre domicile.
- Tous les capots et dispositifs de sécurité doivent être correctement installés avant la mise en marche de l'outil.
- Avant d'actionner l'interrupteur marche/arrêt, vérifiez que la meule est correctement installée et que les pièces mobiles de l'outil peuvent bouger librement.
- Laissez à la meule le temps d'atteindre sa vitesse maximale avant de l'utiliser.

Montage du touret à meuler (Préparation. 1)

- La machine doit être montée fermement sur un emplacement adapté. Quatre trous (9) sont disponibles pour la fixation par des vis Ø 6mm sur une base ferme et solide, par exemple sur un établi ou un support de machine.
- Assurez-vous que la connexion secteur n'est pas située à plus de 100 à 150cm du lieu de fixation.
- La machine doit être facilement accessible depuis l'avant.

Connexion à l'alimentation

Connexion à l'alimentation, au câblage, à la fixation, au type de prise femelle et aux exigences de mise à la terre.

- La tension de la machine est de 230-50Hz. Branchez la fiche sur une prise électrique appropriée
- Branchez la fiche dans une prise adaptée.
- Branchez la fiche dans une prise électrique appropriée.



AVERTISSEMENT ! Vérifier la tension! La tension doit être conforme aux informations figurant sur l'étiquette de valeur nominale !

Allumer et éteindre

- > pour démarrer la machine en réglant l'interrupteur (7) sur la position «I»
- > pour arrêter la machine en réglant l'interrupteur (7) sur la position "0"

Polissage des roues (utilisation. 1)

Fixez le touret à meuler sur une surface horizontale et stable avant de l'utiliser. Le positionnement du touret vers le bord avant de l'établi facilite la manipulation des outils longs. Si possible, laissez de l'espace sur le côté gauche de la machine pour faciliter l'accès à la roue. Une autre méthode consiste à fixer le touret à meuler sur une planche de contreplaqué qui peut ensuite être fixée à un banc ou une table pour présenter le touret à meuler dans la position la plus pratique. Avant d'utiliser la roue sèche, s'assurer que le déflecteur d'étincelle (derrière l'écran de protection de l'œil) est placée aussi près que possible de la surface de la roue et que l'écran de protection de l'œil est dans une position pour éviter que des étincelles ne s'échappent. Il est conseillé de porter des lunettes de sécurité lors de l'utilisation d'une machine à meuler.

La roue à sec peut être utilisée pour le meulage de profils ou pratiquement n'importe quel outil de coupe ; fers à rabot, burin, gouges, outils de tournage, Forets, etc. L'oxyde d'aluminium coupe proprement et sans échauffement excessif de la pointe de l'outil. Toutefois, il convient de veiller à ne pas meuler un outil trop dur ou trop longtemps en cas de surchauffe.

- N'utilisez pas d'accessoire endommagé. Avant chaque utilisation, inspectez l'accessoire, comme les roues abrasives, pour détecter les éclats et les fissures, et vérifiez que les fils ne sont pas desserrés ou fissurés.
- Tenir la pièce à travailler avec les deux mains et la soutenir sur le support de la pièce.
- Appuyer la pièce en exerçant une pression appropriée contre le disque de meulage.

7. NETTOYAGE ET ENTRETIEN



AVERTISSEMENT ! Mettez toujours le produit hors tension, débranchez-le de l'alimentation et laissez-le refroidir avant d'effectuer des travaux d'inspection, d'entretien et de nettoyage !



AVERTISSEMENT ! Effectuer les réparations et les travaux d'entretien conformément à ces instructions. Tous les autres travaux doivent être effectués par un spécialiste qualifié !

1. Maintenez le produit propre. Retirez les débris après chaque utilisation et avant le stockage.
2. Un nettoyage régulier et approprié permet d'assurer la sécurité et de prolonger la durée de vie du produit.
3. Inspectez le produit avant chaque utilisation pour vérifier qu'il n'y a pas de pièces usées ou endommagées. Ne l'utilisez pas si vous trouvez des pièces cassées ou usées.
4. Nettoyez le produit avec un chiffon sec. Utilisez une brosse pour les zones difficiles d'accès. Évitez d'utiliser des solvants lors du nettoyage des pièces en plastique. La plupart des pièces en plastique sont susceptibles d'être endommagées par divers types de solvants du commerce et peuvent être endommagées par leur utilisation
5. Vérifier l'absence de pièces usées ou endommagées. Remplacez les pièces usées si nécessaire ou contactez un centre de service agréé pour réparation avant de réutiliser le produit.
6. Tous les roulements de cet outil sont lubrifiés avec une quantité suffisante de lubrifiant haute qualité pour la durée de vie de l'unité dans des conditions normales de fonctionnement ; par conséquent, aucune lubrification supplémentaire n'est nécessaire.

Remplacement de la meule (entretien. 1)

Si la meule a été usée de manière qu'une distance de 2mm au support de la pièce à usiner et aux déflecteurs d'étincelles ne puisse plus être réglée, ou que les roues sont endommagées ou profondément rainurées, la meule doit être remplacée.

Pour remplacer ou remplacer les meules abrasives, suivez les étapes suivantes :

- Éteignez l'appareil et débranchez-le de l'alimentation secteur.
- Retirer les vis (4c) de la protection de roue (1), puis extraire la protection de roue (1).
- Déposer l'écrou (4b) de la broche à l'aide d'une clé (non fournie). L'écrou de la broche droite a un filetage à droite ; l'écrou de la broche gauche a un filetage à gauche.
- Extraire la bride extérieure (4a) de la broche.
- Placez la nouvelle roue sur la broche. Une fois fixée, faites tourner la roue de meulage à la main pour vérifier que la roue se déplace librement et n'entre en contact avec aucune surface.
- Remonter la bride, l'écrou et le couvercle extérieur.
- Allumez la machine et laissez la roue tourner sans charge pendant une minute pour vérifier l'absence de fissures.

Remplacement du cordon d'alimentation

Si le remplacement du câble d'alimentation est nécessaire, il faut que cela soit réalisé par le fabricant ou son agent pour éviter un danger.

Transport

1. Retirer la fiche de la prise avant d'effectuer tout réglage, entretien ou entretien"
2. Nettoyez le produit comme décrit ci-dessus.
3. Rangez le produit et ses accessoires dans un endroit sec et à l'abri du gel.
4. Rangez toujours le produit dans un endroit inaccessible aux enfants. La température de stockage idéale est comprise entre 10 et 30 °C.
5. Nous vous recommandons d'utiliser l'emballage d'origine pour le stockage ou de couvrir le produit avec un chiffon adapté afin du protéger de la poussière.

8. RECYCLAGE ET MISE AU REBUT



ATTENTION! Ce produit a été marqué par un symbole relatif à l'élimination des déchets électriques et électroniques. Cela signifie que ce produit ne doit pas être jeté avec les ordures ménagères mais déposé dans un système de collecte qui est conforme à la Directive Européenne DEEE. Contactez les autorités locales ou votre revendeur pour obtenir des conseils sur le recyclage. Il sera ensuite recyclé ou démonté afin de réduire l'impact sur l'environnement. Les appareils électriques et électroniques peuvent être dangereux pour l'environnement et pour la santé humaine car ils contiennent des substances dangereuses.



Mise au rebut de l'emballage

L'emballage se compose de carton et de plastiques marqués correspondants qui peuvent être recyclés. - Rendre ces matériaux disponibles pour le recyclage

9. GARANTIE

1. Les produits sont conçus pour répondre aux normes de qualité les plus strictes en matière de bricolage. Et nous offrons une garantie de 5 ans. Cette garantie s'applique à tous les défauts matériels et de fabrication qui peuvent survenir. Aucune autre réclamation n'est possible, de quelque nature que ce soit, directe ou indirecte, concernant les personnes et/ou les matériaux.
2. En cas de problème ou de défaut, vous devez toujours consulter en premier lieu votre revendeur. Dans la plupart des cas, le revendeur sera en mesure de résoudre le problème ou de corriger le défaut.
3. Les réparations ou le remplacement de pièces ne prolongent pas la période de garantie initiale.
4. Les défauts qui sont apparus à la suite d'une utilisation ou d'une usure inappropriée ne sont pas couverts par la garantie. Cela concerne, entre autres, les interrupteurs, les commutateurs de circuit de protection et les moteurs, en cas d'usure.
5. Votre réclamation de garantie ne peut être traitée que si :
 - Une preuve de la date d'achat peut être fournie sous la forme d'un ticket ou facture
 - Aucune réparation et/ou remplacement n'a été effectué par des tiers
 - L'outil n'a pas été soumis à une utilisation inappropriée (surcharge de la machine ou montage d'accessoires non approuvés).
 - Il n'y a pas de dommages causés par des influences extérieures ou des corps étrangers tels que du sable ou des pierres.
 - Il n'y a pas de dommages causés par le non-respect des consignes de sécurité et du mode d'emploi.
6. Les dispositions de la garantie s'appliquent en combinaison avec nos conditions de vente et de livraison.
7. Les outils défectueux à renvoyer par l'intermédiaire de votre revendeur seront collectés pour autant que le produit soit correctement emballé. Si les produits défectueux sont envoyés directement par le consommateur, on ne pourra traiter ces produits que si le consommateur paie les frais d'expédition.
8. Les produits livrés dans un mauvais état d'emballage ne seront pas acceptés.

10. Dépannage

Les dysfonctionnements supposés sont souvent liés à des causes que l'utilisateur peut éliminer par lui-même. Par conséquent, inspectez l'outil en vous reportant à cette rubrique. Dans la plupart des cas, le problème peut être résolu rapidement.



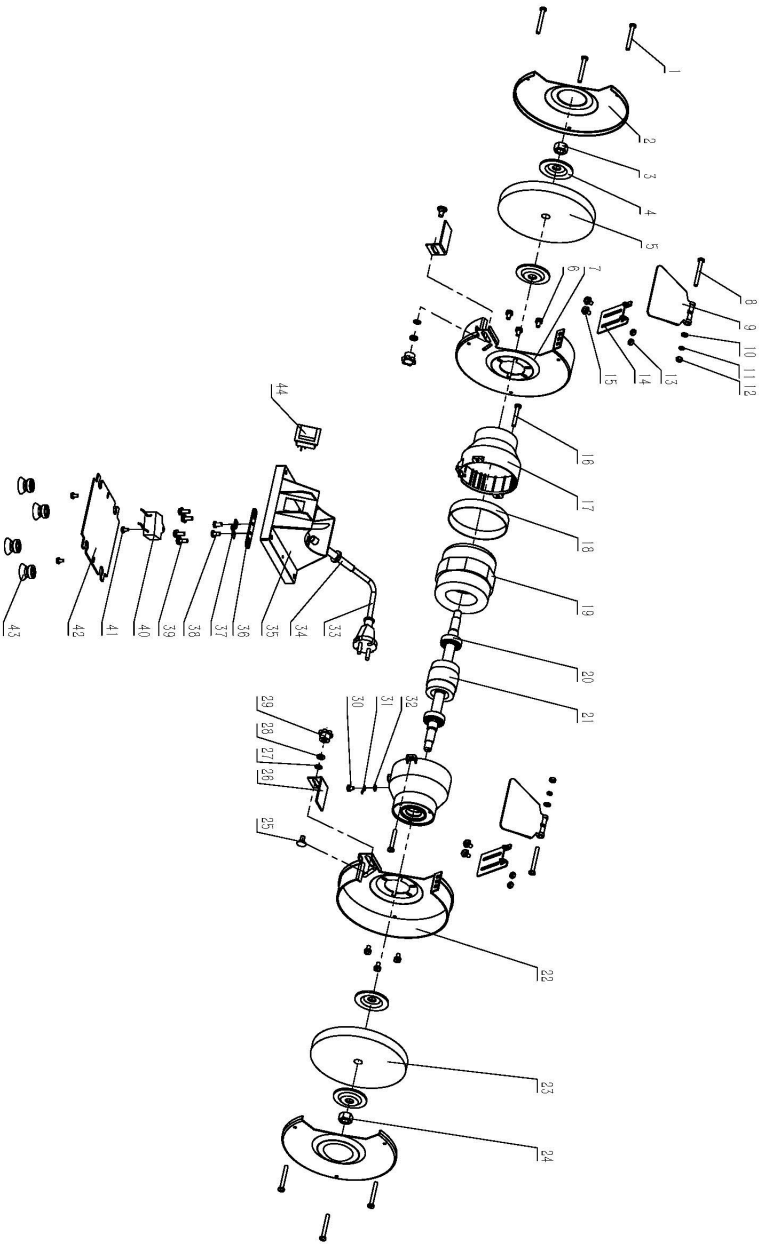





Problème	Cause possible	Solution
1. Le produit ne démarre pas	1.1 non connecté à l'alimentation 1.2 le cordon d'alimentation ou la fiche est défectueux 1.3 autre défaut électrique du produit	1,1. Brancher sur l'alimentation 1.2. Faites vérifier par un électricien spécialisé. 1.3. Faites vérifier par un électricien spécialisé
2. Le produit n'atteint pas sa puissance maximale	2.1 la rallonge n'est pas adaptée au fonctionnement avec ce produit 2.2 la source d'alimentation (par exemple, le générateur) est trop faible en tension	2.1. Utilisez une rallonge appropriée 2.2. Connectez-le à une autre source d'alimentation
3. Résultat insatisfaisant	3.1 accessoire non adapté au matériau de la pièce à usiner	3.1. Utilisez l'accessoire approprié



N° pos.	Description	Qté	N° pos.	Description	Qté
1	Boulon cruciforme	6	23	Écrou	1
2	Capot de protection	2	24	Capot de protection	1
3	Écrou	1	25	Vis	2
4	Bride	4	26	Support d'outil	2
5	Meule	1	27	Rondelle dentelée extérieure	2
6	Vis cruciforme combinée 3x	6	28	Rondelle plate	2
7	Capot de protection intérieur/gauche	1	29	Molette	2
8	Boulon cruciforme	2	30	Vis cruciforme combinée 2x	1
9	Écran de protection	2	31	Broche de mise à la terre	1
10	Rondelle plate	2	32	Rondelle dentelée intérieure	1
11	Rondelle à ressort	2	33	Câble d'alimentation	1
12	Écrou	2	34	Tube extérieur	1
13	Écrou	4	35	Base	1
14	Bras de l'écran de protection	2	36	Plaque de compression de câble	1
15	Vis cruciforme combinée 3x	2	37	Serre-câble	1
16	Vis cruciforme combinée 2x	2	38	Vis cruciforme	2
17	Couvercle d'extrémité	2	39	Vis cruciforme combinée 3x	4
18	Anneau central	1	40	Condensateur	1
19	Stator	1	41	Vis cruciforme combinée 2x	3
20	Roulement	2	42	Plaque de base	1
21	Rotor	1	43	Pieds en caoutchouc	4
22	Capot de protection intérieur/droit	1	44	Interrupteur	1

SÍMBOLOS

En este manual y/o en la máquina se utilizan los siguientes símbolos:

	ADVERTENCIA- Para reducir el riesgo de lesiones, el usuario debe leer atentamente las instrucciones.
	De acuerdo con las normas de seguridad esenciales aplicables de las directivas europeas
	Indica riesgo de lesiones personales, pérdida de vidas o daños en la herramienta en caso de que no respetar las instrucciones de este manual
	Utilice siempre protección ocular
	Utilice siempre una máscara de protección
	Utilice protección auditiva.
	Este producto es reciclable. Cuando no pueda usarse, llévalo a un centro de reciclado de residuos.
	Marca de conformidad ucraniana.

CONTENIDO

1. ADVERTENCIAS DE SEGURIDAD GENERALES PARA HERRAMIENTAS ELÉCTRICAS
2. USO PREVISTO
3. DESCRIPCIÓN
4. DATOS TÉCNICOS
5. INSTRUCCIONES DE FUNCIONAMIENTO
6. PREPARACIÓN Y USO
7. LIMPIEZA Y MANTENIMIENTO
8. RECICLAJE Y ELIMINACIÓN
9. GARANTÍA
10. RESOLUCIÓN DE PROBLEMAS
11. DECLARACIÓN DE CONFORMIDAD DE LA CE

1. ADVERTENCIAS GENERALES DE SEGURIDAD PARA HERRAMIENTAS ELÉCTRICAS



ADVERTENCIA Lea todas las advertencias, instrucciones, ilustraciones e instrucciones de seguridad que se incluyen con esta herramienta eléctrica.

Si no sigue todas las instrucciones que se indican a continuación, corre el riesgo de sufrir a una descarga eléctrica, un incendio y/o graves lesiones.

Guarde todas las advertencias e instrucciones para referencia futura.

El término "herramienta eléctrica" en la advertencia se refiere a una herramienta que esté conectada a la red eléctrica mediante cable o a una alimentada mediante batería (sin cable).

1) Seguridad en el espacio de trabajo

- a) **Mantenga el espacio de trabajo limpio y bien iluminado.** Las zonas oscuras o desordenadas son propensas a accidentes.
- b) **No use herramientas eléctricas en atmósferas explosivas como, por ejemplo, aquellas en las que**

hay presencia de polvo, gases o líquidos inflamables. Las herramientas eléctricas pueden provocar chispas que inflamen el polvo o los gases.

ES

- c) **Mantenga a niños o terceros a distancia cuando esté trabajando con la herramienta.** Un despiste puede provocar que pierda el control.

2) Seguridad eléctrica

- a) **Los enchufes de las herramientas eléctricas se deben corresponder con la toma de corriente.** No haga ningún tipo de modificación en el enchufe. No use adaptadores de enchufes con herramientas eléctricas con toma de tierra. El uso de enchufes sin modificar con las tomas de corriente adecuadas para el enchufe reducirá el riesgo de descarga eléctrica.
- b) **Evite el contacto de una parte del cuerpo con superficies puestas a tierra como tuberías, radiadores, estufas y refrigeradores.** Existe un mayor riesgo de descarga eléctrica si el cuerpo está haciendo masa o conectado a tierra.
- c) **No exponga las herramientas eléctricas a la lluvia o a condiciones de humedad.** Si el agua entra en la herramienta eléctrica, el riesgo de descarga eléctrica aumentará.
- d) **No fuerce el cable. No use nunca el cable para transportar o arrastrar la herramienta ni tire de él para desenchufarla.** Mantenga el cable apartado del calor, el aceite, bordes afilados o partes móviles. Los cables dañados o enredados incrementan el riesgo de descarga eléctrica.
- e) **Cuando use una herramienta eléctrica al aire libre, use un cable alargador apto para uso en exteriores.** De esta forma, se reduce el riesgo de descarga eléctrica.
- f) **Si es inevitable tener que usar una herramienta eléctrica en un ambiente húmedo, proteja el suministro eléctrico mediante un interruptor diferencial (RCD).** El uso de un RCD reduce el riesgo de descarga eléctrica.

3) Seguridad personal

- a) **Permanezca alerta, atento a lo que está haciendo y use el sentido común cuando trabaje con una herramienta. No use una herramienta si está cansado o bajo los efectos de drogas, alcohol o medicación. Un despiste mientras trabaja con esta herramienta puede provocar lesiones graves.**
- b) **Use equipo de protección personal. Póngase siempre protección para los ojos.** El uso de equipos de protección como la mascarilla antipolvo, el calzado con suela antideslizante, el casco o la protección para los oídos en las condiciones adecuadas reducirá el riesgo de lesiones.
- c) **Prevenga un incendio accidental. Compruebe que el interruptor se encuentra en la posición de apagado (off) antes de conectarlo a la toma de corriente o a la batería, o cuando coge o transporta la herramienta.** Llevar herramientas eléctricas con el dedo en el interruptor o conectar a la corriente herramientas con el interruptor encendido propicia accidentes.
- d) **Retire cualquier llave de ajuste antes de encender la herramienta eléctrica.** Una llave inglesa u otro tipo de llave que se haya dejado fijada a una pieza rotatoria de la herramienta eléctrica puede provocar lesiones.
- e) **No fuerce la postura. Mantenga una posición estable y equilibrada en todo momento.** De esta forma tendrá un mejor control de la herramienta eléctrica en situaciones inesperadas.
- f) **Vista apropiadamente. No lleve prendas holgadas ni complementos. Mantenga el pelo y las prendas apartadas de las partes móviles.** La ropa holgada, los complementos o el pelo largo se pueden enganchar en las partes móviles.
- g) **Si se suministran dispositivos para la conexión de extractores o recogedores de polvo, compruebe que están debidamente ajustados y se usan correctamente.** El uso de dispositivos de recogida de polvo puede reducir los riesgos asociados al polvo.
- h) **No permita que la familiaridad, resultado del uso frecuente de herramientas, lo lleve a la complacencia, dejando a un lado los principios de seguridad de las herramientas.** Un descuido puede provocar graves lesiones en una fracción de segundo.

4) Uso y cuidado de una herramienta eléctrica

- a) **No fuerce la herramienta eléctrica. Use la herramienta eléctrica adecuada para su uso que le va a dar.** Al usar la herramienta correcta conseguirá un trabajo mejor hecho, de forma más segura y a la velocidad para la que se diseñó.

- b) **No use una herramienta eléctrica si el interruptor no funciona correctamente para encender y apagar.** Cualquier herramienta eléctrica que no pueda ser controlada mediante el interruptor es peligrosa y deberá ser reparada.
- c) **Desconecte el interruptor de la fuente de alimentación y/o retire la batería, si es extraíble, de la herramienta antes de hacer cualquier ajuste, cambio de accesorios, o antes a su almacenaje.** Estas medidas de seguridad preventivas reducen el riesgo de encendido accidental de la herramienta.
- d) **Guarde las herramientas que no usa fuera del alcance de los niños y no permita que personas que no estén familiarizadas con la misma o con estas instrucciones manejen la máquina.** Las herramientas eléctricas son peligrosas en manos inexpertas.
- e) **Efectúe mantenimiento de las herramientas eléctricas y sus accesorios.** Compruebe que no presentan desalineación o atoramiento de las partes móviles, rotura de piezas o cualquier otra circunstancia que pueda afectar al funcionamiento de la herramienta. Si presenta daños, repárela antes de usarla. Muchos accidentes son consecuencia de herramientas con un mantenimiento inadecuado.
- f) **Mantenga la herramientas afiladas y limpias.** Las herramientas de corte con un mantenimiento adecuado son menos propensas a doblarse y su control es más sencillo.
- g) **Use las herramientas eléctricas, accesorios y brocas de acuerdo con lo indicado en estas instrucciones, teniendo en cuenta las condiciones de trabajo y las características de la tarea que va a realizar.** El uso de una herramienta eléctrica para operaciones diferentes a aquellas para las que fue diseñada puede provocar situaciones de peligro.
- h) **Mantenga las empuñaduras y las superficies de agarre secas, limpias y libres de aceite y grasa.** Las empuñaduras y las superficies de agarre resbaladizas no permiten un manejo seguro y ni el control de la herramienta en situaciones inesperadas.

5) Reparación

- a) **La reparación de su herramienta eléctrica deberá ser realizada por un técnico cualificado usando piezas originales.** Con ello se garantizará que la herramienta sigue siendo segura.

Instrucciones de seguridad para esmeriladora de banco

- a) **No utilice un accesorio dañado. Antes de cada uso, inspeccione los accesorios, como las muelas abrasivas en busca de virutas y de grietas, para comprobar que no haya fisuras ni grietas.** Después de haber inspeccionado e instalado un accesorio, tanto usted como las personas que estén a su alrededor deberán estar alejados del plano del accesorio giratorio. Ponga la herramienta a máxima velocidad en vacío durante un minuto. Si el accesorio está dañado, se romperá con este tiempo de prueba.tiempo
- b) **La velocidad nominal del accesorio deberá ser al menos igual a la velocidad máxima indicada en la herramienta.** Los accesorios que operan a una velocidad superior a su velocidad nominal pueden romperse y salir despedidos.
- c) **No afile nunca en los lados de una muela de afilado.** El afilado lateral puede hacer que la muela se rompa y salga despedida.
- d) **Utilice solamente accesorios (es decir, muelas, etc.) que tengan un índice de velocidad superior a la velocidad de ralentí de la esmeriladora,** utilice solamente muelas recomendadas por el fabricante que tengan una velocidad marcada igual o superior a la velocidad marcada en la placa de características de la herramienta.
- e) **La máquina debe montarse firmemente en un lugar apropiado.** Dispone de cuatro agujeros (9) para fijarla con tornillos de Ø 6mm sobre una base firme y sólida.
- f) **Antes de poner en marcha la esmeriladora de banco por primera vez, revise las muelas con una prueba de sonido.** Las muelas sin defectos producirán un sonido claro cuando se las golpee suavemente con un martillo de plástico (o con un trozo de madera). Si se colocan nuevas muelas esmeriladoras, compruébelas también antes.
- g) **Ajuste el protector de chispas con frecuencia para compensar el desgaste de la muela, mantenga la distancia entre el protector de chispas y la muela lo más pequeña posible y en cualquier caso que no sea mayor de 2 mm.**
- h) **Sustitución de la muela esmeriladora. Si la muela de esmerilado se ha desgastado tanto que ya no**

se puede ajustar una distancia de 2 mm al soporte de la pieza de trabajo y al protector de chispas, entonces se deberá sustituir la muela esmeriladora.

- i) Utilice siempre los elementos de protección y la protección de las muelas instalados o suministrados con esta herramienta eléctrica.** El protector de la muela y los elementos de protección deben estar firmemente fijados a la herramienta eléctrica y ajustados de forma que se alcance el máximo nivel de seguridad. Los elementos de protección están ahí para proteger al usuario de las piezas rotas y del contacto accidental con los discos de esmerilado (muela).
- j) El soporte de la herramienta debe montarse de manera que el espacio entre la muela y el soporte de la herramienta sea como máximo de 2 mm.**
- k) Para un uso seguro, la manipulación y el almacenamiento de los discos abrasivos debe realizarse en un lugar seco, fuera del alcance de los niños.**
- l) Instrucción de utilizar siempre la herramienta con accesorios en los dos ejes para reducir el riesgo de contacto con el eje giratorio.

2. USO PREVISTO

Este producto está destinado a rectificar metales sin utilizar agua. Esta máquina se utiliza para pulir herramientas de corte; hierros planos, cinceles, gubias, herramientas de torneado, brocas, etc. Este producto no está destinado a un uso comercial y no se utiliza para muelas metálicas cepilladas.

Se deben respetar las normas de prevención de accidentes generalmente conocidas y las instrucciones de seguridad adjuntas. Realice solamente los trabajos descritos en estas instrucciones de uso. Cualquier otro uso es inadecuado. El fabricante no se hará responsable de los daños derivados de dicho uso.

3. DESCRIPCIÓN

1. Protector de muela
2. Protector ocular x2
3. Conjunto para montar el protector ocular x4
4. Muela de afilado muela de rectific do)
5. Soporte de la herramienta x2
6. Conjunto para montar el soporte de la herramienta x2
7. Interruptor
8. Base
9. Agujero de montaje de la base
10. Soporte del protector ocular x2

4. DATOS TÉCNICOS

MODELO N°	DG3215M
TENSIÓN NOMINAL	230V ~ 50 Hz
POTENCIA NOMINAL DE ENTRADA	105W S1;150W S6 40%
VELOCIDAD NOMINAL EN VACÍO	2980/min
TAMAÑO DE LA MUELA DE RECTIFICADO	Ø 150x 16 x Ø 12.7mm
GRANO GRUESO DE LA MUELA	#36
GRANO MEDIO DE LA MUELA	#60
PESO	5.3kg
DECLARACIÓN DE LOS VALORES DE EMISIÓN DE RUIDO SEGÚN EN 62841-1 Y EN 62841-3-4	
NIVEL DE PRESIÓN SONORA PONDERADA	L _{pA} : 82.7B (A)
NIVEL DE POTENCIA SONORA PONDERADA	L _{WA} : 95.7dB (A)
INCERTIDUMBRE	k : 3dB (A)



ADVERTENCIA:

- Los valores de emisión de ruido han sido medidos de acuerdo con un método de prueba estándar y pueden emplearse para comparar una herramienta con otra;
- El o los valores de emisión de ruido declarados también pueden utilizarse en una evaluación preliminar de la exposición.
- Las emisiones de ruido durante el uso real de la herramienta eléctrica pueden diferir de los valores declarados en función del modo de utilización de la herramienta, en particular del tipo de pieza con la que se trabaja
- Se deben identificar las medidas de seguridad para proteger al usuario, las cuales se basan en una estimación de la exposición en condiciones reales de uso.
- Utilizar protección auditiva.



ADVERTENCIA:

- La máquina debe colocarse en un lugar en el que pueda mantenerse firme, como por ejemplo en un banco de trabajo, o debe atornillarse a un soporte sólido.
- Todas las tapas y dispositivos de seguridad deben estar bien colocados antes de encender la máquina.
- La muela de rectificado debe poder funcionar libremente.
- Antes de pulsar el interruptor de encendido/apagado (ON/Off), asegúrese de que la muela está correctamente colocada y de que las piezas móviles de la máquina funcionan sin problemas.
- Antes de conectar la máquina a la red eléctrica, asegúrese de que los datos de la placa de características coinciden con los de la red eléctrica.
- Utilice solamente un diámetro de muela que se ajuste a las marcas de la etiqueta de características y a la información sobre el diámetro del agujero de la muela.

Un factor de carga de S6 40% (servicio temporal) significa que se puede hacer funcionar el motor de forma continua a su nivel de potencia nominal (150 W) durante un tiempo no superior al estipulado en la etiqueta de especificaciones (4 minuto de funcionamiento ON).

- En caso de no respetar este límite de tiempo, el motor se sobrecalentará. Durante el periodo de apagado (OFF), el motor se enfriará de nuevo hasta su temperatura de arranque.

5. INSTRUCCIONES DE FUNCIONAMIENTO

- > No utilizar muelas dañadas o deformadas.
- > No coloque nunca el cable de alimentación por encima del banco de la máquina.
- > La máquina solamente debe utilizarse para el fin indicado.
- > Utilice ropa de protección. Dependiendo del trabajo que se realice, se debe utilizar protección facial completa, protección ocular o gafas de seguridad. Cuando sea necesario, utilice una mascarilla de protección antipolvo, protección auditiva, guantes de protección o un mandil especial que le proteja de las partículas de lijado y de materiales.
- > Proteja sus ojos de los cuerpos extraños que salen despedidos durante algunas aplicaciones.
- > Se deben utilizar máscaras respiratorias para filtrar las partículas generadas por la utilización de la herramienta.
- > La exposición a ruidos de alta intensidad puede causar pérdida de audición.
- > Utilice siempre una mascarilla de protección antipolvo y gafas de seguridad.
- > Estar en contacto o inhalar el polvo nocivo/tóxico producido por el rectificado de metales con acabado de pintura de plomo puede ser peligroso para el usuario y las personas de su entorno.
- > Esta herramienta eléctrica no debe utilizarse para rectificar en húmedo. Utilizar sólo para rectificar en seco. El refrigerante puede debilitar la fuerza de adhesión de la muela y provocar un fallo.
- > Esta esmeriladora de banco sólo debe utilizarse cuando esté fija. Fijela a una superficie sólida y uniforme.
- > No utilice ningún accesorio que no haya sido especialmente diseñado y recomendado para esta herramienta eléctrica por el fabricante. El simple hecho de que un accesorio pueda conectarse a su

herramienta eléctrica no garantiza que pueda utilizarse con seguridad.

- > Utilice solamente discos de amolar cuyo diámetro, grosor y uso previsto cumplan los requisitos de esta herramienta eléctrica. Los discos de amolar de tamaño incorrecto pueden no estar lo suficientemente protegidos o controlados. Utilizar discos de amolar inadecuados puede suponer un peligro para el usuario o dañar la herramienta eléctrica.
- > ¡No toque nunca los discos de amolar en funcionamiento! Asegúrese de que los discos de amolar se han detenido por completo después de apagarlos antes de tocarlos.
- > Después de comprobar el accesorio de la herramienta y de haberlo colocado, asegúrese de que usted y las personas que se encuentren en las proximidades se mantengan alejados de la zona de la herramienta giratoria y deje que el aparato funcione a máxima velocidad durante un minuto. La mayoría de los accesorios dañados se romperán durante este periodo de prueba.
- > Asegúrese de que las personas que se encuentran en la zona de trabajo están a una distancia segura. Cualquier persona que entre en la zona de trabajo deberá llevar ropa de protección personal. Se pueden partir trozos de la pieza de trabajo o saltar chispas que también pueden causar lesiones fuera de la zona de trabajo directa.
- > Posicione el cable de alimentación liberando el accesorio de la herramienta giratoria. En caso de perder el control del aparato, el cable de alimentación puede cortarse o enredarse y las manos o los brazos pueden quedar atrapados en el accesorio giratorio de la herramienta.
- > No deje la herramienta eléctrica en funcionamiento cuando no la utilice. Su ropa puede enredarse al entrar en contacto con el accesorio giratorio de la herramienta, provocando que el accesorio de la herramienta le perfora el cuerpo.
- > Limpie con frecuencia rejillas de ventilación de la herramienta eléctrica. El ventilador del motor aspira polvo hacia el interior de la carcasa y una gran acumulación de polvo metálico puede provocar riesgos eléctricos.
- > No utilice la herramienta eléctrica cerca de materiales inflamables. Las chispas pueden provocar que estos materiales se incendien.
- > No utilice ningún accesorio de la herramienta que requiera refrigerantes líquidos. El uso de agua o de otros líquidos refrigerantes puede provocar descargas eléctricas.

Como con todas las herramientas eléctricas, el uso de esta máquina implica riesgos potenciales. Por lo tanto, es vital que se asegure de leer, entender y aplicar todas las instrucciones de seguridad. Familiarícese de nuevo con las normas de seguridad específicas para cada paso de la siguiente operación. El incumplimiento de estas normas puede causar daños graves y/o lesiones personales y puede invalidar la garantía. Desconecte el aparato de la red eléctrica antes de realizar cualquier ajuste o cambio de muelas. Asegúrese de que todas las abrazaderas, tornillos y tuercas estén bien apretados y de que la muela esté en buenas condiciones y correctamente montada.

- Antes de cada uso, compruebe que las muelas no estén dañadas ni con grietas.
 - Antes de poner en marcha la esmeriladora de banco por primera vez, revise las muelas con una prueba de sonido. Las muelas sin defectos producirán un sonido claro cuando se las golpee suavemente con un martillo de plástico (o con un trozo de madera). Si se colocan nuevas muelas esmeriladoras, compruébelas también antes.
- El equipo debe estar colocado en un lugar en el que pueda permanecer de forma segura
- Todas las tapas y dispositivos de seguridad deben estar bien colocados antes de encender el equipo.
 - La muela debe poder funcionar libremente.
 - Antes de pulsar el interruptor ON/OFF compruebe que la muela está bien colocada. Las partes móviles deben funcionar sin problemas.
 - Antes de conectar el equipo a la red eléctrica, asegúrese de que los datos de la placa de características son los mismos que los de la red eléctrica.
 - Conecte la máquina a una toma de corriente de protección correctamente instalada. Desenchufe el cable de alimentación antes de realizar cualquier trabajo de mantenimiento, reajuste o montaje en el

aparato. Coloque todas las piezas suministradas en una superficie plana. Agrupar las partes iguales.

Nota: Si las conexiones se realizan con un perno (cabeza redonda/o hexagonal), una tuerca hexagonal y una arandela, coloque la arandela debajo de la tuerca. Coloque los tornillos desde el exterior hacia el interior. Asegure las conexiones con tuercas por la parte interior.

Nota: Durante el ensamblado, apriete las tuercas y los tornillos solamente para que no se puedan caer. Si aprieta las tuercas y los tornillos antes del montaje final, el montaje final no podrá realizarse.

Montaje/sustitución de los Protectores oculares (Ensamblado. 1)

- Utilice el conjunto de montaje del protector ocular (3) adjunto, para fijar el soporte del protector ocular (10) en cada una de las dos ranuras del protector de la muela (1).
- La distancia entre la muela (4) y el soporte del protector ocular (10) se puede ajustar gracias a las ranuras del soporte.
- Ajuste el soporte de montaje frecuentemente para compensar el desgaste de la muela, mantenga la distancia entre el soporte del protector ocular y la muela lo más pequeña posible y en cualquier caso que no sea mayor de 2 mm.
- Para desmontar los protectores oculares, siga el orden inverso.

Montaje del soporte de la herramienta (Ensamblado. 2)

- El soporte de la herramienta (5) debe montarse de manera que el espacio entre la muela (4) y el soporte de la herramienta sea como máximo de 2 mm.
- El soporte de la herramienta (5) debe estar fijado a los dos lados de la muela antes de utilizarla. Utilice los conjuntos para montar el soporte de la herramienta (6) para fijarlo.
- Sujete el soporte de la herramienta (5) contra el carril del protector de la muela.
- Utilice los tornillos de los conjuntos para montar el soporte de la herramienta (6) a través de la ranura del carril y del soporte de la herramienta ajustable
- Coloque la arandela dentada y la arandela en el extremo del tornillo desde el otro lado.
- Asegure el tornillo con el pomo.
- Repita los pasos en el otro lado.

Observaciones: El plano del soporte de la herramienta debe ajustarse siempre para que el ángulo entre el soporte de la herramienta y la tangente del accesorio sea siempre superior a 85°.

6. PREPARACIÓN Y USO

- Utilice siempre protección ocular
- Utilice protección auditiva.
- Utilice siempre una mascarilla o una máscara antipolvo si los trabajos generan polvo
- Utilice protección para el cabello para recoger el pelo largo.
- Utilice un equipo de protección personal adecuado cuando sea necesario.



¡ADVERTENCIA! No utilizar hasta que el producto esté bien instalado en un banco de trabajo.

- La máquina debe colocarse en un lugar en el que pueda mantenerse firme, como por ejemplo en un banco de trabajo, o debe atornillarse a un soporte sólido.
- Antes de conectar la máquina a la red eléctrica, asegúrese de que los datos de la placa de características coinciden con los de la red eléctrica.
- Todas las tapas y dispositivos de seguridad deben estar bien colocados antes de encender la máquina.
- Antes de pulsar el interruptor asegúrese de que la muela está correctamente colocada y de que las piezas móviles de la máquina funcionan sin problemas.
- Deje que la muela alcance su velocidad máxima antes de usarla.

Montaje de la esmeriladora de banco (Preparación. 1)

- La máquina debe montarse firmemente en un lugar apropiado. Dispone de cuatro agujeros (9) para fijarla con tornillos de Ø 6 mm sobre una base firme y sólida, como, por ejemplo, sobre un banco de trabajo o un soporte de máquina.

- Asegúrese de que la conexión a la red eléctrica no esté situada a más de 100 - 150 cm del lugar de fijación.
- La máquina debe ser fácilmente accesible desde la parte frontal.

Conexión a la red eléctrica

Conexión a la red eléctrica, cableado, fusibles, tipo de enchufe y requisitos de puesta a tierra;

- El voltaje de la máquina es de 230 V-50 Hz, conecte el enchufe con una toma de corriente adecuada
- Conecte el enchufe con una toma de corriente adecuada.
- Conecte el enchufe con una toma de corriente adecuada.



¡ADVERTENCIA! ¡Compruebe la tensión! El voltaje debe ajustarse a la información de la etiqueta de clasificación!

Interruptor de encendido (ON) y de apagado (OFF)

> Para poner en marcha la máquina se debe colocar el interruptor (7) en la posición "I".

> Para detener la máquina se debe colocar el interruptor (7) en la posición "O"

Montaje de la esmeriladora de banco (Preparación. 2)

Ensamble el tapón de goma para el agua en la parte inferior del protector de la muela húmeda.

Fije la esmeriladora a una superficie horizontal y estable antes de utilizarla. La colocación de la esmeriladora en el borde delantero del banco facilitará la manipulación de herramientas largas. Si es posible, deje espacio en el lado izquierdo de la máquina para facilitar el acceso a la muela. Otra alternativa es sujetar la esmeriladora a una plancha de madera contrachapada que se pueda sujetar a un banco o mesa para presentar la esmeriladora en la posición más conveniente. Antes de utilizar la muela seca, asegúrese de que la protección contra chispas (detrás del protector ocular) está colocada lo más cerca posible de la superficie de la muela y de que el protector ocular está en una posición que impide que salgan chispas. Se recomienda llevar gafas de seguridad cuando se utilice una rectificadora. La muela seca puede utilizarse para rectificar perfiles o prácticamente cualquier herramienta de corte; hierros planos, cinceles, gubias, herramientas de torneado, brocas, etc. El óxido de aluminio cortará limpiamente y sin calentar excesivamente la punta de la herramienta. De todos modos, hay que tener cuidado de no afilar una herramienta demasiado fuerte o durante demasiado tiempo por si se produce un sobrecalentamiento.

7. LIMPIEZA Y MANTENIMIENTO



¡ADVERTENCIA! Apague siempre el producto, desconéctelo de la red eléctrica y deje que se enfríe antes de realizar trabajos de inspección, mantenimiento y limpieza.



¡ADVERTENCIA! Realice solamente las reparaciones y los trabajos de mantenimiento según estas instrucciones. Los demás trabajos deben ser realizados por un especialista cualificado.

1. Mantenga el producto limpio. Elimine los restos después de cada uso y antes de guardarlo.
2. Una limpieza regular y adecuada ayudará a garantizar la seguridad y a prolongar la vida útil del producto.
3. Inspeccione el producto antes de cada uso para comprobar si hay piezas desgastadas o dañadas. No lo haga funcionar si encuentra piezas rotas o desgastadas.
4. Limpie el producto con un paño seco. Utilice un cepillo para las zonas de difícil acceso. Evite el uso de disolventes al limpiar los componentes plásticos. La mayor parte de las piezas plásticas son sensibles a diversos tipos de disolventes comerciales y pueden resultar dañadas por su uso.
5. Compruebe si hay piezas desgastadas o dañadas. Si es necesario, sustituya las piezas desgastadas o póngase en contacto con un centro de servicio autorizado para su reparación antes de volver a utilizar el producto.

6. Todos los rodamientos de esta herramienta están lubricados con una cantidad de lubricante de gran calidad suficiente para la vida útil de la misma en condiciones de uso normales, por lo que no requiere lubricación.

Sustitución de la muela de esmerilado (Mantenimiento. 1)

Si la muela de esmerilado se ha desgastado tanto que ya no se puede ajustar una distancia de 2 mm al soporte de la pieza de trabajo y al protector de chispas, o si las muelas están dañadas o con profundos surcos, entonces se deberá sustituir la muela esmeriladora.

Para sustituir o cambiar las muelas, siga los siguientes pasos:

- Apague el aparato y desconéctelo de la red eléctrica.
- Retire los tornillos (4c) del protector de la muela (1) y, a continuación, extráigalo (1).
- Retire la tuerca (4b) del eje con una llave (no suministrada). La tuerca del eje derecho tiene rosca derecha; la tuerca del eje izquierdo tiene rosca izquierda.
- Saque la brida exterior (4a) del eje.
- Coloque la nueva muela en el eje. Una vez asegurada, gire la muela con la mano para confirmar que la muela se mueve libremente y que no entra en contacto con ninguna superficie.
- Vuelva a montar la brida, la tuerca y la tapa exterior.
- Encienda la máquina y deje que la muela funcione en vacío durante un minuto para comprobar si hay grietas.

Reponer el agua del recipiente para el agua (Mantenimiento. 2)

- Cambie el agua del recipiente de agua con regularidad, ya que las virutas de rectificado en el agua pueden afectar negativamente al resultado del rectificado.
- Para ello, coloque una bandeja colectora bajo la salida del drenaje del recipiente de agua.
- Saque el tapón de goma (12) de la salida de agua y deje que el agua salga.
- Si es posible, elimine los restos del esmerilado con agua limpia en el recipiente de agua.
- Vuelva a colocar el tapón de goma (12) en la salida del drenaje.
- Llene el recipiente de agua con agua limpia hasta 1/3 de la muela húmeda (8).

Reponer el agua del recipiente para el agua (Mantenimiento. 3/4)

- Deje que el agua salga del recipiente para el agua.
- Desmonte el recipiente de agua de la carcasa soltando los tornillos (11a) (Mantenimiento. 3)
- Afloje la tuerca (4a) y saque la brida de apriete (4b) (Mantenimiento. 4)
- Ahora, tire de la muela húmeda (8) desde el eje del motor.
- La brida de apriete posterior permanece en el eje del motor. Instalación en orden inverso.
- Engrase ligeramente las partes metálicas para evitar la corrosión.

Cambio del cable de alimentación

Si el cable de alimentación está dañado, deberá ser sustituido por el fabricante, por su servicio técnico o por una persona cualificada para evitar un riesgo de seguridad

Transporte

1. Retire el enchufe antes de realizar cualquier ajuste, revisión o mantenimiento*
2. Limpie el producto como se ha descrito anteriormente.
3. Guarde el producto y sus accesorios en un lugar seco y protegido de las heladas.
4. Guarde siempre el producto en un lugar inaccesible para los niños. La temperatura ideal de almacenamiento debe estar entre 10 °C y 30 °C.
5. Se recomienda utilizar el embalaje original para el almacenamiento o cubrir el producto con un paño para protegerlo del polvo.

8. RECICLAJE Y ELIMINACIÓN



¡CUIDADO! Este producto ha sido marcado con un símbolo relativo a la eliminación de los desechos eléctricos y electrónicos. Esto significa que este producto no debe ser echado en los basureros domésticos sino depositado en un punto de recogida conforme con la Directiva europea RAEE. Contacte con las autoridades locales o el vendedor para obtener consejos de reciclaje. El producto será luego reciclado o desmontado para reducir su impacto sobre el medio ambiente. Los aparatos eléctricos y electrónicos pueden ser peligrosos para el medio ambiente y para la salud humana ya que contienen sustancias peligrosas.



Eliminación del embalaje

El embalaje está compuesto de cartón y de los plásticos correspondientes que se pueden reciclar. Ponga estos materiales a disposición para su reciclaje

9. GARANTÍA

1. Los productos están diseñados según las más elevadas normas de calidad para productos destinados al bricolaje. Y ofrecemos 5 años de garantía para ello. Esta garantía se aplica a todo el material y a los defectos de fabricación de pudiera presentar. No se admitirán reclamaciones de otro tipo, independientemente de su naturaleza directa o indirecta o relativas a personas o materiales.
2. En caso de un problema o defecto, póngase siempre en contacto primero con su distribuidor. En la mayor parte de los casos, el distribuidor podrá resolverle el problema o corregir el defecto.
3. Las reparaciones o la sustitución de piezas no ampliarán el período de garantía original.
4. Los defectos que hayan surgido como resultado de un uso inadecuado o el desgaste natural de los productos no están cubiertos por la garantía, lo que incluye, a título enunciativo y no limitativo, interruptores, interruptores de circuitos de protección y motores, en caso de desgaste normal por uso.
5. Su reclamación bajo garantía solamente podrá tramitarse si:
 - Puede proporcionar prueba de la fecha de compra mediante recibo
 - No se ha sometido el producto a reparaciones o recambio de piezas por parte de terceras personas
 - La herramienta no ha estado sujeta a usos indebidos (sobrecarga de la máquina o instalación de accesorios no autorizados).
 - No ha sufrido daños por influencias externas o cuerpos extraños como, por ejemplo, arena o piedras.
 - No se han producido daños consecuencia de no seguir las instrucciones de seguridad o las instrucciones de uso.
6. Las disposiciones relativas a la garantía son de aplicación en combinación con nuestras condiciones de venta y entrega.
7. Las herramientas defectuosas devueltas a través de su distribuidor serán recogidas siempre que el producto esté adecuadamente embalado. Si los productos defectuosos son enviados directamente por el consumidor, únicamente se gestionará esta mercancía si el consumidor abona los gastos de envío.
8. No se aceptarán productos entregados con un embalaje defectuoso.

10. RESOLUCIÓN DE PROBLEMAS

Los supuestos fallos de funcionamiento suelen deberse a causas que los usuarios pueden resolver por sí mismos. Por lo tanto, revise el producto con ayuda de este apartado. En la mayoría de los casos, el problema puede resolverse rápidamente.



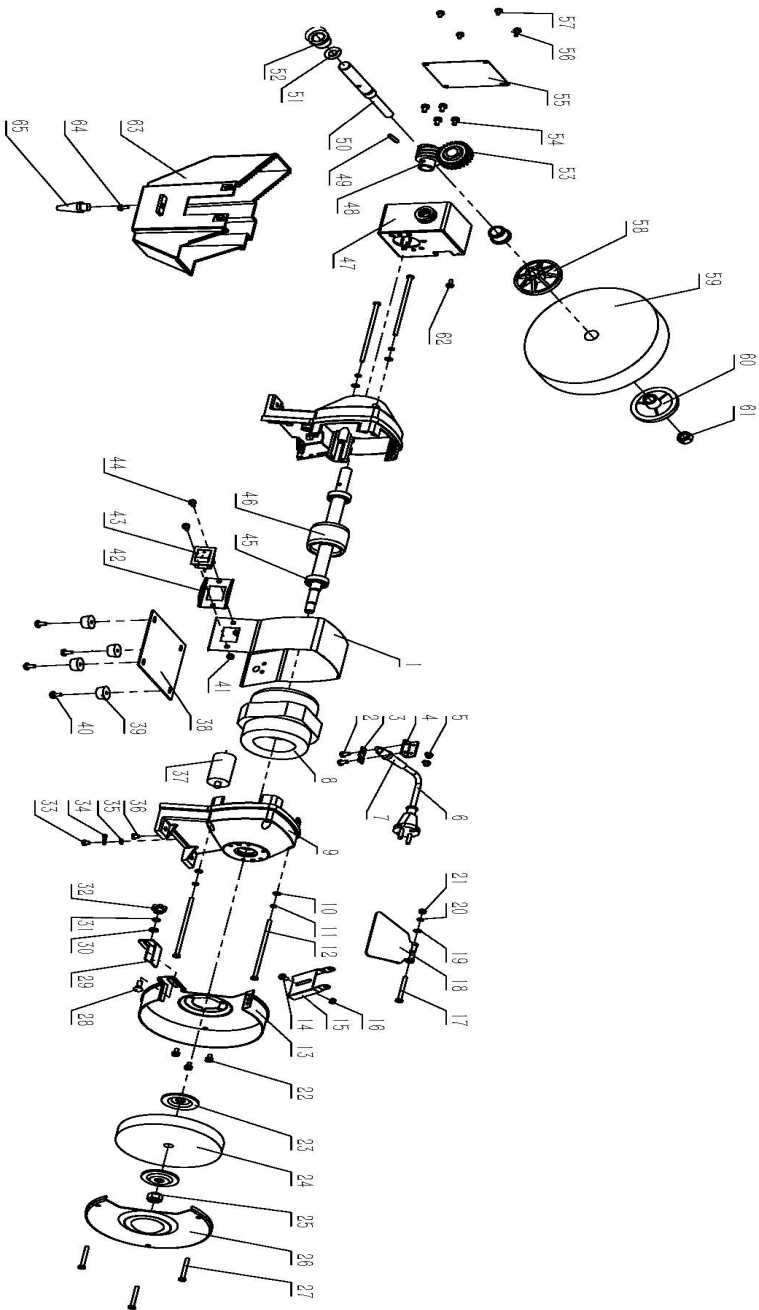





Problema	Posible causa	Solución
1. El producto no arranca	1.1 No está conectado a la red eléctrica 1.2 El cable de alimentación o el enchufe están defectuosos 1.3 Otro defecto eléctrico del producto	1.1. Conecte el aparato a la red eléctrica 1.2. Comprobación por parte de un electricista especializado. 1.3. Comprobación por parte de un electricista especializado
2. El producto no alcanza la máxima potencia	2.1 El alargador no es adecuado para el funcionamiento con este producto 2.2 La tensión de la fuente de alimentación (por ejemplo, el generador) es demasiado baja	2.1. Utilice un alargador adecuado 2.2. Conecte a otra fuente de alimentación
3. Resultado insatisfactorio	3.1 El accesorio no es adecuado para el material de la pieza de trabajo	3.1. Utilice el accesorio adecuado



Pos. N°	Descripción	Cantidad	Pos. N°	Descripción	Cantidad
1	Anillo central	1	34	Clavija de conexión a tierra	1
2	Perno en cruz	2	35	Arandela dentada exterior	1
3	Puente de soporte	1	36	Tornillo en cruz	1
4	Placa escuadra	1	37	Condensador	1
5	Tornillo en cruz	2	38	Placa base	1
6	Cable de alimentación	1	39	Patas de goma	4
7	Protector del cable	1	40	Tornillo de dos combinaciones en cruz	4
8	Estátor	1	41	Tuerca	2
9	Tapa del extremo	2	42	Placa del interruptor	1
10	Arandela de presión	4	43	Interruptor	1
11	Arandela plana	4	44	Tornillo en cruz	2
12	Tornillo en cruz	4	45	Rodamiento	2
13	Protector de muela derecha	1	46	Rotor	1
14	Tornillo de tres combinaciones en cruz	1	47	Caja de turbo	1
15	Soporte del protector ocular	1	48	Varilla de turbina	1
16	Tuerca	1	49	Pasador elástico	1
17	Tornillo en cruz	1	50	Eje pequeño	1
18	Protector ocular	1	51	Pieza tensora	1
19	Arandela plana	1	52	Adaptador	2
20	Arandela de presión	1	53	Rueda dentada	1
21	Tuerca	1	54	Tornillo de tres combinaciones en cruz	4
22	Tornillo de tres combinaciones en cruz	3	55	Tapa de la caja del turbo	1
23	Brida	2	56	Tornillo de tres combinaciones en cruz	1
24	Muela seca	1	57	Tornillo de tres combinaciones en cruz	3
25	Tuerca	1	58	Brida exterior de la muela húmeda	1
26	Protector exterior de la muela	1	59	Muela de esmerilado húmeda (muela húmeda)	1
27	Tornillo en cruz	3	60	Brida interior de la muela húmeda	1
28	Tornillo de carrocería	1	61	Tuerca	1
29	Soporte de la herramienta	1	62	Tornillo de tres combinaciones en cruz	1
30	Arandela plana	1	63	Depósito de agua	1
31	Arandela dentada	1	64	Tornillo de tres combinaciones en cruz	1
32	Pomo en estrella	1	65	Tapón de goma para el agua	1
33	Tornillo de dos combinaciones en cruz	1			

SÍMBOLOS

Neste manual e/ou na máquina os seguintes símbolos são utilizados para:

	ADVERTÊNCIA - Reduzir o risco de lesão, o utilizador deve ler cuidadosamente as instruções
	De acordo com as normas de segurança essenciais aplicáveis pelas diretivas europeias
	O não cumprimento das instruções neste manual pode levar a riscos de lesões pessoais, perda de vida ou danos na ferramenta
	Utilize sempre proteção ocular.
	Utilize sempre máscara de proteção
	Utilize proteção auditiva.
	Este produto é reciclável. Se não poder ser novamente utilizado, leve-o a um centro de reciclagem de resíduos.
	Marca de conformidade ucraniana

ÍNDICE

1. ADVERTÊNCIAS GERAIS DE SEGURANÇA DE FERRAMENTAS ELÉTRICAS
2. UTILIZAÇÃO
3. DESCRIÇÃO
4. DADOS TÉCNICOS
5. INSTRUÇÕES DE UTILIZAÇÃO
6. PREPARAÇÃO E UTILIZAÇÃO
7. LIMPEZA E MANUTENÇÃO
8. RECICLAGEM E ELIMINAÇÃO
9. GARANTIA
10. RESOLUÇÃO DE PROBLEMAS
11. DECLARAÇÃO DE CONFORMIDADE CE

1. ADVERTÊNCIAS GERAIS DE SEGURANÇA DE FERRAMENTAS ELÉTRICAS

 **ADVERTÊNCIA:** Leia todas as advertências de segurança, instruções, ilustrações e especificações fornecidas com esta ferramenta elétrica. O não cumprimento das instruções abaixo pode resultar em choque elétrico, incêndio e/ou lesões graves.

Guarde todas as advertências e instruções para referência futura.

O termo "ferramenta elétrica" nas advertências refere-se à ferramenta elétrica operada através da rede principal (cabo de alimentação) ou ferramenta elétrica operada através da bateria (sem cabo de alimentação).

1) Segurança da área de trabalho

- a) **Mantenha a área de trabalho limpa e bem iluminada.** Áreas desarrumadas ou mal iluminadas são mais propensas a acidentes.
- b) **Não utilize ferramentas elétricas em atmosferas explosivas, assim como na presença de líquidos, gases ou poeiras inflamáveis.** As ferramentas elétricas criam faíscas que podem incendiar as poeiras ou fumos.
- c) **Mantenha as crianças e espetadores afastados enquanto manuseia a ferramenta elétrica.** Distrações podem provocar a perda de controlo da ferramenta.

2) Segurança elétrica

- a) **A ficha da ferramenta elétrica deve corresponder à tomada. Nunca modifique a ficha de qualquer forma. Nunca utilize adaptadores de tomada em ferramentas elétricas com ligação terra.** Fichas não modificadas que correspondem à tomada apresentam menor risco de choque elétrico.
- b) **Evite o contacto com superfícies com ligação terra, tais como tubos, radiadores, linhas e frigoríficos.** Há um aumento do risco de choque elétrico se o seu corpo estiver aterrado.
- c) **Não coloque ferramentas elétricas à chuva ou em condições húmidas.** Se a água entrar numa ferramenta elétrica, aumentará o risco de choque elétrico.
- d) **Não abuse do cabo. Nunca utilize o cabo para carregar, puxar ou desligar a ferramenta elétrica. Mantenha o cabo afastado do calor, óleo, pontas afiadas ou partes em movimento.** Cabos danificados ou emaranhados aumentam o risco de choque elétrico.
- e) **Quando utilizar a ferramenta elétrica no exterior, utilize uma extensão adequada para essa utilização.** A utilização de um cabo adequado para utilização no exterior diminui o risco de choque elétrico.
- f) **Se não puder evitar a utilização da ferramenta elétrica em locais húmidos, utilize um dispositivo de corrente residual (RCD) de fonte protegida.** A utilização de um RCD reduz o risco de choque elétrico.

3) Segurança pessoal

- a) **Esteja atento, verifique o que está a fazer e utilize o senso comum quando utilizar a ferramenta elétrica. Não utilize uma ferramenta elétrica quando estiver cansado ou sob o efeito de drogas, álcool ou medicação.** Um momento de desatenção enquanto utiliza a ferramenta elétrica pode resultar em lesões graves.
- b) **Utilize equipamento de proteção pessoal. Utilize sempre proteção ocular.** Equipamento de proteção como máscara de poeiras, sapatos antiderrapantes, capacete ou proteção auditiva utilizado nas condições adequadas reduz as lesões pessoais.
- c) **Evitar o arranque involuntário. Assegure-se de que o interruptor se encontra na posição de desligado antes de ligar o aparelho à fonte de energia e/ou à bateria, de pegar ou carregar a ferramenta.** Carregar ferramentas elétricas com os dedos no interruptor ou estimular ferramentas elétricas que têm o interruptor ligado pode provocar acidentes.
- d) **Remova qualquer chave de ajuste ou chave inglesa antes de ligar a ferramenta elétrica.** Uma chave inglesa ou uma chave deixada presa à parte rotativa da ferramenta elétrica pode provocar lesões pessoais.
- e) **Não exagere no alcance. Mantenha a posição e equilíbrio adequados em todos os momentos.** Isto possibilita um melhor controlo da ferramenta elétrica em situações inesperadas.
- f) **Vista-se adequadamente. Não utilize roupas largas nem joias. Mantenha o cabelo e a roupa afastados das partes em movimento.** As roupas largas, as joias ou o cabelo comprido podem ficar presos nas partes em movimento.
- g) **Se forem fornecidos dispositivos para a ligação de instalações de extração e recolha de poeiras, certifique-se de que estes estão ligados e a ser utilizados corretamente.** A utilização de extração de poeira reduz os perigos relacionados com a poeira.
- h) **Não permita que hábito de utilizar frequentemente as ferramentas o torne complacente e ignore os princípios de segurança da ferramenta.** Uma ação descuidada pode provocar lesões graves em poucos segundos.

4) Utilização e cuidados com a ferramenta elétrica

- a) **Não force a ferramenta elétrica. Utilize a ferramenta elétrica correta para o seu trabalho.** A ferramenta elétrica correta, ao ritmo para o qual foi concebida, irá realizar um trabalho melhor e mais seguro.
- b) **Se o interruptor não ligar e desligar, não utilize a ferramenta elétrica.** Qualquer ferramenta elétrica que não possa ser controlada através do interruptor representa perigo e deve ser reparada.
- c) **Desligue a ficha da fonte de energia e/ou, se possível, remova o conjunto da bateria da ferramenta elétrica antes de realizar qualquer tipo de ajustes, mudança de acessórios ou armazenar ferramentas elétricas.** Estas medidas preventivas de segurança reduzem o risco de um início involuntário da ferramenta elétrica.
- d) **Arrume as ferramentas elétricas inativas fora do alcance das crianças e não permita que pessoas que sem experiência com estas ferramentas ou instruções trabalhem com a ferramenta elétrica.** As ferramentas elétricas nas mãos de pessoas inexperientes podem tornar-se perigosas.
- e) **Mantenha as ferramentas elétricas e os acessórios.** Verifique desalinhamentos ou união das partes móveis, rutura de peças e qualquer outra situação que possa afetar o funcionamento da ferramenta elétrica. Se a ferramenta elétrica estiver danificada, repare-a antes de a utilizar. Muitos incidentes são causados pela fraca manutenção das ferramentas elétricas.
- f) **Mantenha as ferramentas de corte afiadas e limpas.** As ferramentas de corte com pontas de corte afiadas que são devidamente armazenadas têm menos probabilidade de ligar e são mais fáceis de controlar.
- g) **Utilize a ferramenta elétrica, os acessórios e as peças da ferramenta, etc. de acordo com estas instruções, tendo em conta as condições de trabalho e o trabalho a ser realizado.** Utilize a ferramenta elétrica em situações diferentes daquelas que podem provocar situações de perigo.
- h) **Mantenha as pegas e as superfícies de fixação secas, limpas e sem óleo ou gordura.** As pegas e superfícies de fixação escorregadias não permitem o manuseamento e controlo seguro da ferramenta em situações inesperadas.

5) Manutenção

- a) **Entregue a manutenção da sua ferramenta elétrica a um técnico de reparação especializado, utilizando apenas partes de substituição idênticas às originais.** Esta ação assegura a manutenção da segurança da ferramenta elétrica.

Instruções de segurança para amoladora de bancada

- a) **Não utilize acessórios danificados. Antes de cada utilização, verifique o acessório em busca de lascas ou fissuras nos discos de lixa ou cabos soltos ou partidos. Após inspecionar e instalar o acessório, posicione-se a si e aos espetadores afastados do plano do acessório rotativo e deixe a ferramenta elétrica funcionar à velocidade máxima sem carga durante um minuto.** Geralmente, os acessórios danificados irão partir durante este período de teste.
- b) **A velocidade nominal do acessório deve ser, no mínimo, igual à velocidade máxima marcada na ferramenta elétrica.** Os acessórios que funcionem a uma velocidade superior à sua velocidade nominal podem partir e voar em direções variadas.
- c) **Nunca amolar nas laterais do disco de amolar.** Amolar nas laterais pode levar o disco a partir e a voar em direções variadas.
- d) **Utilize apenas acessórios (p. ex. discos de amolar, etc.) que tenham uma velocidade nominal mais alta do que a velocidade baixa da amoladora, utilize apenas discos de amolar recomendados pelo fabricante e que tenham marcada uma velocidade igual ou superior à velocidade marcada na placa da ferramenta.**
- e) **A máquina deve ser montada de forma firme numa superfície adequada.** Há quatro furos (9) disponíveis para a fixar com parafusos Ø6mm numa base firme e sólida.
- f) **Antes de ligar a amoladora de bancada pela primeira vez, verifique os discos de amolar com um teste de ruído.** Os discos de amolar que não têm falhas farão um som claro quando atingidos suavemente com um martelo de plástico (ou peça de madeira). Se colocar novos discos de amolar, verifique-os primeiro.
- g) **Ajuste frequentemente a proteção de faíscas de forma a compensar a utilização do disco, mantenha a distância entre a proteção de faíscas e o disco o mais pequena possível e nunca superior a 2mm.**

- h) Se o disco de amolar estiver gasto ao ponto de a distância de 2mm entre o suporte da peça a trabalhar e a proteção de faíscas não puder ser assegurada, então esse disco deve ser substituído.
- i) Utilize sempre as características de proteção e a proteção do disco incluídas ou fornecidas com esta ferramenta elétrica. A proteção do disco e as características de proteção devem ser anexadas de forma segura à ferramenta elétrica e colocadas de forma que o nível máximo de segurança possa ser atingido. As características de proteção servem para proteger o utilizador de peças partidas ou de contactos acidentais com os discos de amolar.
- j) O suporte da ferramenta deve ser montado de forma que a distância entre o disco de amolar e o suporte da ferramenta seja, no máximo, de 2mm.
- k) Para uma utilização segura, manuseie e arrume os discos de corte num local seco e fora do alcance das crianças.
- l) Instruções para utilizar sempre a ferramenta com acessórios nos dois eixos, de forma a limitar o risco de contacto com o eixo rotativo.

2. UTILIZAÇÃO

O aparelho foi concebido para afiar metais sem utilizar água. Esta máquina é utilizada para polir ferramentas de corte; ferros planos, cinzel, goivagens, ferramentas de tornear, brocas, etc. Este aparelho não foi concebido para utilização comercial nem para utilizar para discos de escovas de metal.

Os regulamentos de prevenção de acidentes geralmente reconhecidos e as instruções de segurança anexas devem ser respeitados. Execute, apenas, os trabalhos descritos nestas instruções. Qualquer outra utilização é desaconselhada. O fabricante não se responsabilizará por quaisquer danos resultantes dessas utilizações.

3. DESCRIÇÃO

1. Proteção do disco
2. Proteção ocular x2
3. Conjuntos de montagem de proteção ocular x4
4. Disco de amolar
5. Suporte para ferramenta x2
6. Conjuntos de montagem de suporte para ferramenta x2
7. Interruptor
8. Base
9. Furo de montagem da base
10. Suporte de proteção ocular x2

4. DADOS TÉCNICOS

MODELO N.º	DG3215M
TENSÃO ESTIPULADA	230V ~ 50 Hz
POTÊNCIA NOMINAL DE ENTRADA	105W S1;150W S6 40%
VELOCIDADE NOMINAL SEM CARGA	2980/min
TAMANHO DO DISCO DE AMOLAR	Ø 150x 16 x Ø 12.7mm
DISCO GROSSO DE AMOLAR	#36
DISCO MÉDIO DE AMOLAR	#60
PESO	5.3kg
DECLARAÇÃO DE VALORES EMISSÃO SONORA EM CONFORMIDADE COM A EN 62841-1 E A EN 62841-3-4	
NÍVEL PONDERADO DE PRESSÃO SONORA	LpA: 82,7dB (A)
NÍVEL PONDERADO DE POTÊNCIA SONORA	LwA: 95,7dB (A)
INCERTEZA	k: 3dB (A)



ADVERTÊNCIA:

- O valor total de emissão de ruído declarado foi medido de acordo com um método de teste padrão e pode ser utilizado para comparar uma ferramenta com outra;
- O valor total de emissão de ruído também pode ser utilizado num teste preliminar de exposição.
- A emissão de ruído durante a utilização atual da ferramenta elétrica pode ser diferente do valor total declarado dependendo da forma como a ferramenta é utilizada, especialmente que tipo de peça de trabalho está a ser trabalhada
- A necessidade de identificar as medidas de segurança para proteger o utilizador são baseadas na estimativa da exposição das condições atuais de utilização.
- Utilize proteção auditiva



ADVERTÊNCIA:

- A máquina deve ser instalada num local onde fique fixa, p. ex. numa bancada de trabalho, ou deve ser aparafusada a um suporte forte.
- Todas as coberturas e aparelhos de segurança devem estar devidamente colocados antes de ligar a máquina.
- Deve ser possível o disco de amolar rodar livremente.
- Antes de utilizar o interruptor de ligar/desligar, certifique-se de que o disco está colocado corretamente e que as partes móveis da máquina funcionam corretamente.
- Antes de ligar a máquina à ligação elétrica, certifique-se de que os dados na placa de classificação são os mesmos da sua rede.
- Utilize apenas um disco de amolar com um diâmetro de acordo com as marcações na etiqueta de classificação e informação sobre o diâmetro de furo desse disco.

Um fator de carga de S6 40% (função temporária) significa que pode utilizar o motor de forma contínua no nível nominal de potência (150W) durante o tempo máximo estipulado na etiqueta de especificações (período ligado de 4 minutos).

Se ultrapassar o tempo máximo, o motor irá sobreaquecer. Durante o período desligado o motor irá arrefecer para a sua temperatura inicial.

5. INSTRUÇÕES DE UTILIZAÇÃO

- > Não utilize discos danificados ou deformados.
- > Nunca coloque o cabo de alimentação na bancada da máquina.
- > A máquina só deve ser utilizada nos trabalhos previstos.
- > Utilize roupa de proteção. Utilize proteção facial completa, proteção ocular ou óculos de proteção, em conformidade com o trabalho a realizar. Quando apropriado, utilize máscara para poeiras, proteção auditiva, luvas de proteção ou aventais especiais para se proteger das limalhas e das partículas dos materiais.
- > Proteja os olhos de corpos estranhos que possam vir na sua direção durante determinados trabalhos.
- > As máscaras de proteção de poeiras devem ser utilizadas para filtrar as partículas geradas durante os trabalhos.
- > A exposição ao ruído intenso pode provocar perda de audição.
- > Utilize sempre máscara para poeiras e óculos de proteção.
- > O contacto ou o respirar poeiras tóxicas/nocivas geradas pela ação da amoladora de metais com acabamentos em tinta pode ser perigoso para si e para quem o rodeia.
- > Esta ferramenta elétrica não deve ser utilizada para amolar a húmido. Utilize-a apenas para amolar a seco. O líquido refrigerante pode enfraquecer o disco e provocar falhas.
- > Esta amoladora de bancada deve ser utilizada apenas quando se encontra fixa. Fixa a uma superfície sólida e uniforme.
- > Utilize apenas acessórios que tenham sido especificamente concebidos e recomendados pelo fabricante para esta ferramenta elétrica. O facto de um acessório poder ser ligado à ferramenta elétrica não garante que possa ser utilizado de forma segura.
- > Utilize apenas discos cujo diâmetro, espessura e propósito estejam de acordo com as especificações

da ferramenta elétrica. Discos de tamanho incorreto podem não ser suficientemente fiáveis ou controláveis. A utilização de discos desadequados pode causar uma utilização perigosa ou danos na ferramenta elétrica.

- > Nunca toque nos discos quando estes estiverem a trabalhar! Após desligar os discos, certifique-se de que estes estão completamente parados antes de tocar neles.
- > Quando tiver verificado o acessório da ferramenta e o tiver ligado, certifique-se de que você e as outras pessoas se mantêm afastados da zona do acessório da ferramenta rotativa e a deixa trabalhar na velocidade máxima durante um minuto. A maioria dos acessórios danificados irá partir durante o período de teste.
- > Certifique-se de que os espetadores estão a uma distância de segurança da sua área de trabalho. Todas as pessoas que entrem na área de trabalho devem utilizar roupas de proteção individual. As peças podem partir ou podem saltar faíscas que podem causar lesões a quem se encontrar fora da área de trabalho
- > Coloque o cabo de alimentação afastado do acessório da ferramenta rotativa. Se perder o controlo da peça, o cabo de alimentação pode ser cortado ou ficar enrolado e as suas mãos ou braços podem ser apanhados pelo acessório da ferramenta rotativa.
- > Não deixe a ferramenta elétrica a funcionar quando não estiver a utilizá-la. Caso o acessório da ferramenta rotativa entre em contacto com a sua roupa, esta pode ficar enrolada e levar o acessório da ferramenta a perfurar o seu corpo.
- > Limpe regularmente as ventoinhas da ferramenta elétrica. As ventoinhas do motor puxam as poeiras para dentro da carcaça e a acumulação de poeiras metálicas pode causar perigos elétricos.
- > Não utilize a ferramenta elétrica nas proximidades de materiais inflamáveis. As faíscas podem provocar a ignição desses materiais.
- > Não utilize nenhum acessório da ferramenta que necessite de líquido refrigerante. A utilização de água ou líquido refrigerante pode provocar choques elétricos.

Como em todas as ferramentas elétricas, a utilização desta máquina envolve potenciais perigos. Desta forma, é essencial que leia, entenda e aplique as instruções de segurança. Familiarize-se com as regras de segurança específicas para cada passo da operação. Caso não o faça, poderá provocar danos graves e/ou lesões pessoais e poderá perder a garantia. Antes de fazer ajustes ou mudar os discos, desligue o dispositivo da tomada principal. Certifique-se que os grampos, parafusos e porcas estão seguros e que o disco está em boas condições e montado corretamente.

- Antes de cada utilização, verifique se os discos estão danificados ou com fissuras.
- Antes de iniciar o afiador de bancada pela primeira vez, verifique os discos com um teste de som. Os discos que não têm falhas farão um som claro quando atingidos suavemente com um martelo de plástico (ou peça de madeira). Caso coloque novos discos, estes também devem ser verificados antes de os utilizar. O aparelho deve ser montado num local onde fique seguro
- Todas as proteções e dispositivos de segurança devem ser colocados de forma adequada antes de ligar o aparelho.
- Deve ser possível o disco rodar livremente.
- Antes de clicar no interruptor de ligar/desligar, certifique-se que o disco está colocado corretamente. As partes em movimento devem funcionar sem problemas.
- Antes de ligar o aparelho à energia, certifique-se que os dados na etiqueta de características são idênticos aos dados da rede.
- Ligue a máquina a uma tomada de contacto de proteção devidamente instalada. Retire a tomada principal antes de iniciar trabalhos de manutenção, reinicialização ou montagem do dispositivo! Coloque todas as partes fornecidas numa superfície plana. Agrupe as partes iguais.

Observação: Caso sejam compostos por um parafuso (cabeça redonda / ou sextavada), porcas sextavadas e anilhas, a anilha deve ser colocada debaixo da porca. Coloque os parafusos do exterior para o interior. Segure as ligações com porcas no interior.

Observação: Durante a montagem, aperte as porcas e os parafusos apenas para que estes não caiam. Se apertar as porcas e os parafusos antes da montagem final, esta não poderá ser realizada.

Montar / Substituir a Proteção Ocular (Montar. 1)

- Utilize o conjunto de montagem de proteção ocular x4 (3) incluído para fixar o suporte de proteção ocular (10) nas ranhuras da proteção do disco (1).
- A distância entre o disco de amolar (4) e o suporte de proteção ocular (10) pode ser ajustada através das ranhuras no suporte.
- Ajuste frequentemente o suporte de montagem de forma a compensar o desgaste do disco, mantenha a distância entre o suporte de proteção ocular e o disco reduzida ao mínimo possível e nunca maior de 2mm.
- Repita os passos do outro lado.
- Para desmontar a proteção ocular, siga as instruções no sentido inverso.

Montar o suporte para a ferramenta (Montar. 2)

- O suporte para a ferramenta (5) deve ser montado de forma que o espaço entre o disco de amolar (4) e o suporte para a ferramenta seja no máximo de 2mm.
- O suporte para a ferramenta (5) deve ser fixado de ambos os lados do disco de amolar antes de o utilizar. Utilize o conjunto de montagem do suporte para a ferramenta (6) para fixar.
- Fixe o suporte para a ferramenta (5) contra a calha da proteção do disco.
- Utilize os parafusos do conjunto de montagem do suporte para a ferramenta (6) através da fenda na calha e do suporte ajustável para a ferramenta.
- Coloque a anilha de dentes e a anilha na extremidade do parafuso a partir do outro lado.
- Aperte o parafuso com o botão.
- Repita os passos do outro lado

Notas: O plano da superfície do suporte para a ferramenta deve ser sempre ajustado de forma que o ângulo entre o suporte para a ferramenta e a tangente do acessório se mantenha sempre superior a 85°.

6. PREPARAÇÃO E UTILIZAÇÃO

- Utilize sempre proteção ocular.
- Utilize proteção auditiva.
- Utilize sempre máscara caso esteja a trabalhar em operações que criam poeiras.
- Utilize proteção para cabelos para cobrir os cabelos compridos.
- Quando necessário, utilize equipamento de proteção individual.



ADVERTÊNCIA! Não utilize o produto até que este esteja devidamente instalado numa bancada de trabalho.

- A máquina deve ser instalada num local onde fique fixa, p. ex. numa bancada de trabalho, ou deve ser aparafusada a um suporte forte.
- Antes de ligar a máquina à ligação elétrica, certifique-se de que os dados na placa de classificação são os mesmos da sua rede.
- Todas as coberturas e aparelhos de segurança devem estar devidamente colocados antes de ligar a máquina.
- Antes de premir o interruptor, certifique-se de que o disco está colocado corretamente e que as partes móveis estão a funcionar sem problemas.
- Permita que o disco de amolar atinja a velocidade máxima antes de o utilizar.

Montar a amoladora de bancada (Preparação. 1)

- A máquina deve ser montada de forma firme num local adequado. Estão disponíveis quatro furos (9) para fixar com os parafusos Ø6mm numa base firme p. ex. numa bancada de trabalho ou num suporte de máquinas.
- Certifique-se de que ligação principal não se encontra a mais de 100-150cm do local de fixação.
- A máquina deve ser facilmente acessível a partir da parte frontal.

Ligação ao fornecimento de energia

Ligação ao fornecimento de energia, cablagem, fusíveis, tipo de tomada e requisitos de ligação à terra;

- A potência da máquina é de 230V~50Hz, ligue a uma tomada com a potência apropriada.
- Ligue a ficha a uma tomada adequada.
- Ligue a ficha a uma tomada com a potência apropriada.



ADVERTÊNCIA! Verifique a potência! A potência deve estar de acordo com a informação na etiqueta de classificação!

Interruptor LIGAR e DESLIGAR

- > Para iniciar a máquina, coloque o interruptor (7) na posição “I”
- > Para parar a máquina, coloque o interruptor (7) na posição “0”

Polimento dos discos (Utilização. 1)

Antes de utilizar a amoladora, fixe-a na horizontal numa superfície estável. Ao colocar a amoladora próxima da beira da bancada facilitará o manuseamento das ferramentas. Caso seja possível, deixe espaço livre do lado esquerdo da máquina para que consiga aceder facilmente ao disco. Outra forma de segurar a amoladora é prendendo-a a uma placa de contraplacado, que posteriormente será colocada na bancada de forma a que a mesma seja apresentada na posição mais conveniente. Antes de utilizar o disco seco certifique-se de que o protetor de faíscas (atrás da proteção ocular) está posicionado o mais próximo possível da superfície do disco e de que a proteção ocular está posicionada de forma a evitar que as faíscas saltem. Quando utilizar uma máquina amoladora, é importante utilizar óculos de proteção como forma de precaução.

O disco seco pode ser utilizado para afiar contornos ou qualquer outra ferramenta de corte; ferros planos, cinzel, goivagens, ferramentas de tornear, brocas, etc. O óxido de alumínio cortará de forma limpa e sem aquecer a ponta da ferramenta. No entanto, deve ter o cuidado de não afiar demasiado ou durante demasiado tempo uma ferramenta para não provocar o sobreaquecimento.

- Não utilize um acessório danificado. Antes de cada utilização, verifique o acessório em busca de lascas ou fissuras nos discos de lixa ou cabos soltos ou partidos.
- Segure a peça a trabalhar com as duas mãos e segure-a no suporte de peças a trabalhar.
- Pressione a peça a trabalhar contra o disco de amolar com a pressão adequada.

7. LIMPEZA E MANUTENÇÃO



ADVERTÊNCIA! Desligue sempre o aparelho, desligando-o da fonte de energia e deixe o aparelho arrefecer antes de executar os trabalhos de verificação, manutenção e limpeza!



ADVERTÊNCIA! Execute reparações e trabalhos de manutenção apenas com base nestas instruções! Outro tipo de trabalhos deve ser feito por um especialista qualificado!

1. Mantenha o aparelho limpo. Após cada utilização e antes de arrumar, retire os detritos do aparelho.
2. Uma limpeza regular e contínua assegurará a segurança e prolongará a vida do aparelho.
3. Verifique o aparelho antes de cada utilização em busca de partes gastas e danificadas. Se encontrar partes partidas e gastas, não utilize o aparelho.
4. Limpe o aparelho com uma luva seca. Utilize uma escova para as partes de difícil acesso. Evite utilizar solventes quando limpar as partes plásticas. A maioria das partes de plástico estão sujeitas a danos causados pelos vários tipos de solventes comerciais e podem ficar danificadas pela sua utilização
5. Procure partes gastas ou danificadas. Antes de utilizar novamente o aparelho, substitua as partes gastas como necessário ou contacte um centro de serviços autorizado para fazer a reparação.
6. Todos os rolamentos desta ferramenta são lubrificados com a quantidade suficiente de lubrificante de alta qualidade para a vida útil da máquina sob condições de funcionamento normais; dessa forma, não é necessária lubrificação extra.

Substituir o disco de amolar (Manutenção. 1)

Se o disco de amolar estiver tão gasto que não se possa garantir uma distância de 2mm para o apoio da peça a trabalhar e para a proteção de faíscas, ou se os discos estiverem danificados ou com grandes ranhuras então este deve ser substituído.

PT

Para renovar ou mudar os discos de amolar, siga os próximos passos:

- Desligue o aparelho e desconecte-o da rede de alimentação.
- Retire os parafusos (4c) da proteção do disco (1) e depois retire a proteção do disco (1).
- Retire a porca (4b) do eixo utilizando uma chave de aperto (não fornecida). A porca do eixo direito tem uma rosca direita; a porca do eixo esquerdo tem uma rosca esquerda.
- Retire do eixo a flange exterior (4a).
- Coloque o novo disco no eixo, uma vez seguro, utilize a mão para rodar o disco de amolar para confirmar que este roda livremente e que não entra em contacto com nenhuma superfície.
- Monte novamente a flange, porca e proteção externa.
- Ligue a máquina e deixe o disco rodar sem carga durante um minuto para verificar fendas.

Mudar o cabo de alimentação

Caso seja necessária a substituição do cabo de alimentação, esta deve ser realizada pelo fabricante ou pelo seu agente de forma a evitar perigos de segurança

Transporte

1. Retire a tomada antes de executar qualquer ajuste, serviço ou manutenção
2. Limpe o aparelho como descrito acima.
3. Arrume o produto e os acessórios num local seco e sem geada.
4. Arrume sempre o aparelho num local fora do alcance das crianças. A temperatura ideal de arrumação é entre os 10 e os 30°C.
5. Recomendamos que utilize a embalagem original para a arrumação ou que cubra o aparelho com um pano adequado para o proteger das poeiras.

8. RECICLAGEM E ELIMINAÇÃO



CUIDADOS! Este produto foi marcado com um símbolo relacionado com a remoção de resíduos elétricos e eletrônicos. Isto significa que este produto não deve ser eliminado com os resíduos domésticos; deve ser devolvido a um sistema de recolha em conformidade com a Diretiva Europeia REEE. Contacte as autoridades locais ou ecocentros para informações sobre reciclagem. Posteriormente será reciclado ou desmontado de forma a reduzir o impacto no meio ambiente. Equipamentos elétricos e eletrônicos podem ser perigosos para o meio ambiente e para a saúde pública uma vez que contêm substâncias perigosas.



Eliminação da embalagem

embalagem é feita de cartão e de plásticos correspondentes que podem ser reciclados.
- Recicle estes materiais

9. GARANTIA

1. Os produtos são concebidos com elevados padrões de qualidade de bricolage. Oferecemos 5 anos de garantia nestes produtos. Esta garantia aplica-se a todos os defeitos de material e de fabrico que possam surgir. Qualquer reclamação de outra natureza, direta ou indireta, relacionada com pessoas e/ou materiais, não será aceite.
2. Caso surja um problema ou defeito, deve sempre contactar o seu fornecedor em primeiro lugar. Na maioria dos casos, o fornecedor será capaz de resolver o problema ou corrigir o defeito.
3. Reparações ou substituição de partes não prolongará o período inicial da garantia.
4. Defeitos originados pela utilização indevida ou incorreta não serão cobertos pela garantia. Entre outras coisas, isto refere-se a interruptores, interruptores de circuito protegido e motores, em caso de desgaste.

5. A sua reclamação para a garantia apenas será processada se:
- Conseguir provar a data de compra através de um recibo
 - Não tiverem sido efetuadas reparações e/ou substituições por terceiros
 - O aparelho não tiver sido utilizado de forma inapropriada (sobrecarga da máquina ou acessórios não aprovados)
 - Não existirem danos causados por influências externas ou corpos estranhos como areia ou pedras.
 - Não existirem danos causados pela não observância das instruções de segurança e das instruções de utilização.
6. As estipulações de garantia estão de acordo com as nossas condições de venda e entrega.
7. As ferramentas defeituosas a serem devolvidas pelo seu fornecedor apenas serão recolhidas se estiverem devidamente embaladas. Caso as ferramentas defeituosas sejam enviadas diretamente pelo cliente, apenas processaremos as ferramentas se o cliente pagar os portes de envio.
8. Os produtos enviados em fracas condições de acondicionamento não serão aceites.

10. RESOLUÇÃO DE PROBLEMAS

As suspeitas de mau funcionamento são, muitas vezes, causadas por questões que o utilizador pode resolver. Desta forma, verifique o aparelho utilizando esta secção. Na maioria das vezes, o problema pode ser resolvido rapidamente.



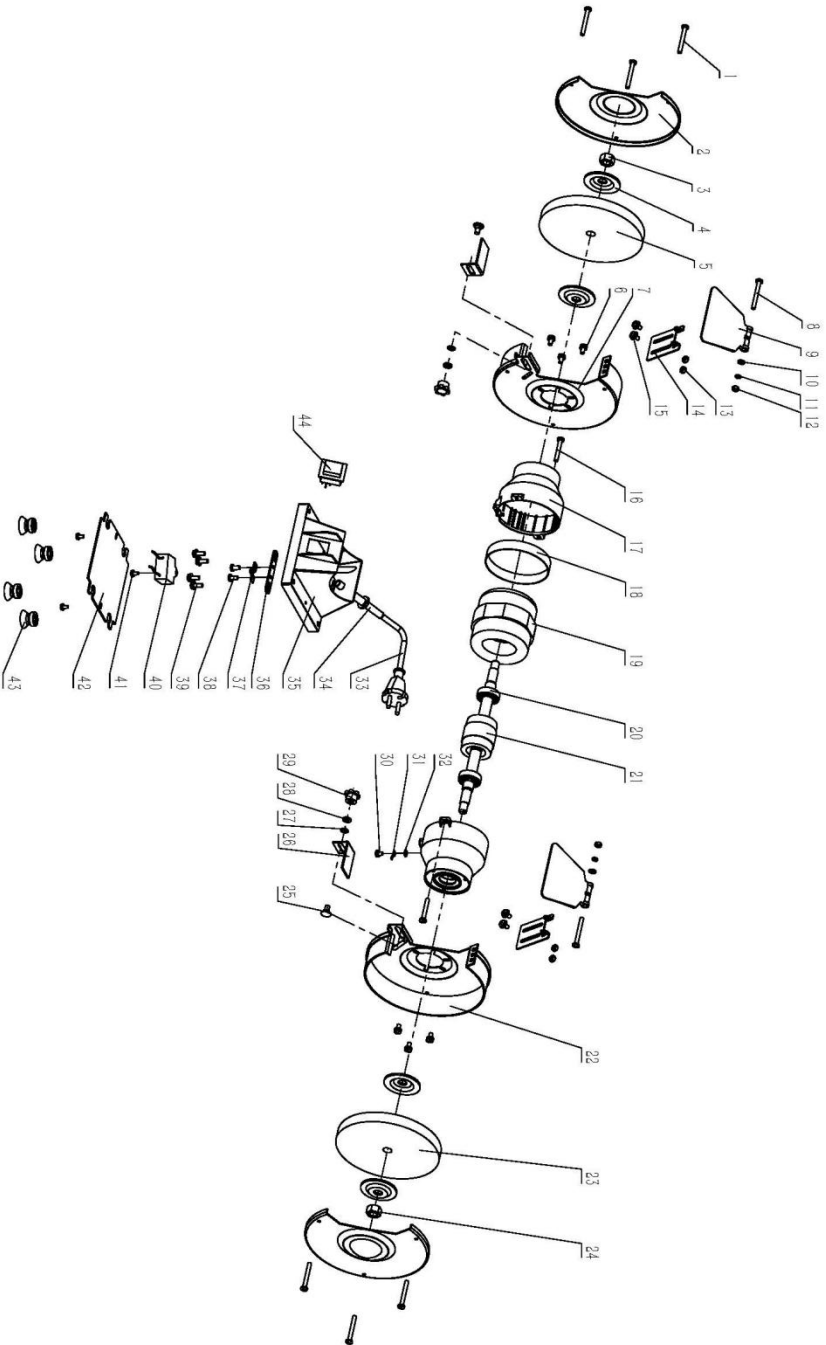





Problema	Causa possível	Solução
1. A ferramenta não arranca	1.1 Desligado da tomada de alimentação 1.2 O cabo de alimentação ou a ficha está defeituoso/a 1.3 Outro defeito elétrico da ferramenta	1.1. Ligar à tomada de alimentação 1.2. Verificação por um electricista especializado. 1.3. Verificação por um electricista especializado
2. O produto não atinge a potência máxima	2.1 O cabo de extensão não é o adequado para a utilização com este aparelho 2.2 A fonte de energia (por exemplo, gerador) tem tensão demasiado baixa	2.1. Usar um cabo de extensão adequado 2.2. Ligar a outra fonte de energia
3. Resultado insatisfatório	3.1 Acessório inadequado para o material a trabalhar	3.1. Utilize os acessórios apropriados



Pos. N°	Descrição	Qde	Pos. N.º	Descrição	Qde
1	Parafuso sextavado	6	23	Porca	1
2	Proteção do disco	2	24	proteção do disco	1
3	Porca	1	25	Parafuso	2
4	Flange	4	26	Suporte para a ferramenta	2
5	Disco de amolar	1	27	Anilha de dentes externa	2
6	Três parafusos de fenda em cruz combinados	6	28	Anilha plana	2
7	Proteção interna de disco / esquerda	1	29	Botão	2
8	Parafuso sextavado	2	30	Dois parafusos de fenda em cruz combinados	1
9	Proteção ocular	2	31	Pino de ligação terra	1
10	Anilha plana	2	32	Anilha de dentes interna	1
11	Anilha de mola	2	33	Cabo de alimentação	1
12	Porca	2	34	Mangueira externa	1
13	Porca	4	35	Base	1
14	Suporte de proteção ocular	2	36	Placa de pressão do cabo	1
15	Três parafusos de fenda em cruz combinados	2	37	Suporte do cabo	1
16	Dois parafusos de fenda em cruz combinados	2	38	Parafuso de fenda em cruz	2
17	Cobertura final	2	39	Três parafusos de fenda em cruz combinados	4
18	Anel central	1	40	Condensador	1
19	Estator	1	41	Dois parafusos de fenda em cruz combinados	3
20	Rolamentos	2	42	Placa base	1
21	Rotor	1	43	Pés de borracha	4
22	Proteção interna do disco / direita	1	44	Interruptor	1

SIMBOLI

Nel presente manuale e/o sulla macchina vengono utilizzati i seguenti simboli:

	AVVERTENZA – Per ridurre il rischio di danni corporali, l'utente deve attentamente leggere le istruzioni
	In conformità con gli standard di sicurezza essenziali applicabili delle direttive europee
	Indica il rischio di lesioni personali, di morte o di danni all'utensile in caso di mancata osservanza delle istruzioni del presente manuale.
	Portare sempre una protezione oculare
	Portare sempre una maschera
	Portare delle protezioni auditive.
	Questo prodotto è riciclabile. Se non può più essere utilizzato, si prega di portarlo al centro di riciclaggio dei rifiuti.
	Marchio di conformità ucraino

CONTENUTO

1. AVVERTENZE GENERALI DI SICUREZZA DELL'ELETTROUTENSILE
2. USO PREVISTO
3. DESCRIZIONE
4. DATI TECNICI
5. ISTRUZIONI PER IL FUNZIONAMENTO
6. PREPARAZIONE E USO
7. PULIZIA E MANUTENZIONE
8. RICICLAGGIO E SM
9. ALTIMENTO
10. GARANZIAPROBLEMI E SOLUZIONI
11. DICHIARAZIONE CE DI CONFORMITA

1. AVVERTENZE GENERALI DI SICUREZZA DELL'ELETTROUTENSILE



AVVERTENZA Leggere tutte le avvertenze sulla sicurezza, le illustrazioni e le specifiche che accompagnano questo elettrooutensile. La mancata osservanza delle avvertenze e delle istruzioni può causare scosse elettriche, incendi e/o lesioni gravi

Conservare tutte le avvertenze e le istruzioni per ulteriore consultazione.

Il termine "elettrooutensile" nelle avvertenze si riferisce all'elettrooutensile azionato dalla rete elettrica (con cavo) o all'elettrooutensile a batteria (cordless).

1) Sicurezza dell'area di lavoro

- a) **Mantenere l'area di lavoro pulita e ben illuminata.** Le aree disordinate o buie invitano a incidenti
- b) **Non utilizzare utensili elettrici in atmosfere esplosive, come in presenza di liquidi, gas o polveri infiammabili** Gli utensili elettrici creano scintille che possono accendere la polvere o i fumi.

- c) **Tenere lontani bambini e passanti mentre si utilizza un elettrodomestico.** Le distrazioni possono farti perdere il controllo
- 2) Sicurezza elettrica**
- a) **Le spine degli elettrodomestici devono essere adatte alle prese. Mai modificare in nessun modo la spina. Non utilizzare adattatori con utensili elettrici collegati a terra (con messa a terra).** Le spine non modificate e le prese corrispondenti ridurranno il rischio di scosse elettriche.
- b) **Evitare il contatto del corpo con superfici con messa a terra o collegati a terra, come tubi, radiatori, cucine e frigoriferi.** C'è un maggiore rischio di scosse elettriche se il tuo corpo è collegato alla terra.
- c) **Non esporre gli elettrodomestici alla pioggia o a condizioni di umidità.** L'acqua che entra in un utensile elettrico aumenta il rischio di scossa elettrica.
- d) **Non forzare sul cavo. Non utilizzare mai il cavo per trasportare, tirare o scollegare l'elettrodomestico. Tenere il cavo lontano da calore, olio, spigoli vivi o parti mobili.** I cavi danneggiati o impigliati aumentano il rischio di scosse elettriche.
- e) **Quando si utilizza un elettrodomestico all'aperto, utilizzare una prolunga adatta per l'uso esterno.** L'uso di un cavo adatto all'uso esterno riduce il rischio di scosse elettriche.
- f) **Se l'uso di un elettrodomestico in un luogo umido è inevitabile, utilizzare un dispositivo di alimentazione protetta da dispositivo di corrente residua (RCD).** L'uso di un RCD riduce il rischio di scosse elettriche.
- 3) Sicurezza personale.**
- a) **Stare attenti, guardare cosa si fa e usare del buon senso quando si usa un elettrodomestico. Non usare un elettrodomestico se si è stanchi o sotto l'influenza di droghe, alcol o farmaci.** Un momento di disattenzione quando si usa un elettrodomestico può avere come conseguenza ferite personali gravi.
- b) **Usare dispositivi di protezione individuale. Portare sempre una protezione oculare.** I dispositivi di protezione come la maschera antipolvere, le scarpe di sicurezza antiscivolo, l'elmetto o la protezione dell'udito utilizzati per condizioni appropriate ridurranno le lesioni personali.
- c) **Evitare l'avvio involontario. Assicurarsi che l'interruttore sia in posizione off prima di collegarsi alla fonte di alimentazione e/o al pacco batteria, raccogliendo o trasportando l'utensile.** Portare utensili elettrici con il dito sull'interruttore o utensili elettrici che hanno l'interruttore acceso invita a incidenti.
- d) **Rimuovere qualsiasi chiave di regolazione o chiave inglese prima di accendere l'elettrodomestico.** Una chiave inglese o una chiave lasciata attaccata a una parte rotante dell'elettrodomestico può causare lesioni personali.
- e) **Non strafare. Mantenere una posizione stabile e un corretto equilibrio in ogni momento.** Ciò consente un migliore controllo dell'elettrodomestico in situazioni impreviste.
- f) **Vestirsi correttamente. Non indossare abiti larghi o gioielli. Tenere i capelli e gli abiti lontano dai pezzi in movimento.** Abiti larghi, gioielli o capelli lunghi possono impigliarsi nei pezzi mobili.
- g) **Se sono previsti dispositivi di aspirazione e raccolta polveri, assicurarsi che siano collegati e correttamente usati.** L'uso di un sistema di raccolta delle polveri può ridurre i rischi legati alla polvere.
- h) **Non lasciare che la familiarità ottenuta con l'uso frequente degli utensili porti alla superficialità e ad ignorare i principi di sicurezza dell'utensile.** Un'azione imprudente può causare ferite gravi in una frazione di secondo.
- 4) Uso e manutenzione degli utensili elettrici**
- a) **Non forzare l'elettrodomestico. Utilizzare l'elettrodomestico corretto per l'applicazione.** L'elettrodomestico corretto farà il lavoro meglio e in modo più sicuro alla velocità per cui è stato progettato.
- b) **Non utilizzare l'elettrodomestico se l'interruttore non lo accende e non lo spegne.** Qualsiasi elettrodomestico che non può essere controllato dall'interruttore è pericoloso e deve essere riparato.
- c) **Scollegare la spina dalla fonte di alimentazione e/o rimuovere la batteria, se rimovibile, dall'utensile elettrico prima di effettuare qualsiasi regolazione, cambiare gli accessori o riporre**

gli utensili elettrici. Tali misure di sicurezza preventive riducono il rischio di avviare accidentalmente l'elettro utensile.

- d) **Conservare gli utensili elettrici inattivi fuori dalla portata dei bambini e non consentire a persone che non abbiano dimestichezza con l'elettro utensile o queste istruzioni di utilizzare l'elettro utensile.** Gli utensili elettrici sono pericolosi nelle mani di utilizzatori non addestrati.
- e) **Occuparsi della manutenzione degli utensili elettrici e degli accessori. Verificare la presenza di disallineamento o inceppatura di pezzi mobili, pezzi rotti e qualsiasi altra condizione che possa influire sul funzionamento dell'elettro utensile. Se danneggiato, far riparare l'elettro utensile prima dell'uso.** Molti incidenti sono causati da utensili elettrici mal tenuti.
- f) **Mantenere gli utensili da taglio affilati e puliti.** Utensili da taglio con manutenzione adeguata e taglienti hanno meno probabilità di impigliarsi e sono più facili da controllare.
- g) **Utilizzare l'elettro utensile, gli accessori e le punte dell'utensile ecc. in conformità con queste istruzioni, tenendo conto delle condizioni di lavoro e del lavoro da eseguire.** L'uso dell'elettro utensile per operazioni diverse da quelle previste potrebbe comportare una situazione pericolosa.
- h) **Mantenere le maniglie e le superfici di presa asciutte, pulite e prive di olio e grasso.** Delle maniglie o superfici di presa scivolose non permettono di mantenere in maniera sicura e controllare l'utensile in situazioni impreviste.
- 5) **Assistenza**
- a) **Far riparare l'elettro utensile da un riparatore qualificato utilizzando solo pezzi di ricambio identici.** Ciò garantirà il mantenimento della sicurezza dell'elettro utensile.

Istruzioni di sicurezza per le smerigliatrici da banco

- a) **Non utilizzare accessori danneggiati. Prima di ogni utilizzo, ispezionare l'accessorio, ad esempio le mole abrasive, per verificare la presenza di schegge e crepe, o verificare la presenza di fili allentati o incrinati.** Dopo l'ispezione e l'installazione dell'accessorio, posizionare sé stessi e le persone presenti lontano dal piano dell'accessorio rotante e avviare l'utensile elettrico alla velocità massima senza carico per un minuto. Gli accessori danneggiati normalmente si rompono durante questo tempo di prova.
- b) **Il regime nominale dell'accessorio deve essere almeno pari alla velocità massima indicata sull'utensile elettrico.** Gli accessori che funzionano più velocemente della loro velocità nominale possono rompersi e volare in frantumi.
- c) **Non smerigliare mai sui lati di una mola.** La molatura laterale può causare la rottura della mola e il suo distacco.
- d) Utilizzare solo accessori (ad es. mole, ecc.) con una velocità superiore a quella del minimo della smerigliatrice; utilizzare solo mole raccomandate dal fabbricante con una velocità pari o superiore a quella indicata sulla targhetta dell'utensile.
- e) **La macchina deve essere montata saldamente in un luogo adatto. Sono disponibili quattro fori (9) per il fissaggio con viti Ø6 mm su una base solida e sicura.**
- f) **Prima di avviare la smerigliatrice da banco per la prima volta, controllare le mole con un test del suono.** Le mole non difettose emettono un suono chiaro quando vengono colpite delicatamente con un martello di plastica (o un pezzo di legno). Se sono stati montati nuovi dischi di smerigliatura, controllare anche questi.
- g) **Regolare frequentemente il parascintille in modo da compensare l'usura della mola, mantenendo la distanza tra il parascintille e la mola il più possibile ridotta e comunque non superiore a 2 mm.**
- h) Sostituire la mola se è consumata al punto da non poter più impostare una distanza di 2 mm dal supporto del pezzo e il parascintille, in questo caso deve quindi essere sostituita.
- i) **Utilizzare sempre i dispositivi di protezione e la protezione della mola adeguati o forniti con questo elettro utensile.** La protezione delle mole e i dispositivi di protezione devono essere fissati saldamente all'elettro utensile e impostati in modo da raggiungere il massimo livello di sicurezza. Le protezioni hanno lo scopo di proteggere l'utente da rotture e contatti accidentali con i dischi abrasivi.
- j) L'utensile deve essere montato in modo che lo spazio tra la mola e il supporto sia al massimo di 2 mm.

- k) Per l'uso sicuro, usare e conservare le mole abrasive in un luogo asciutto e fuori dalla portata dei bambini.
- l) Utilizzare sempre l'utensile con gli accessori su entrambi i mandrini per limitare il rischio di contatto con il mandrino in rotazione

2.USO PREVISTO

Il prodotto è destinato alla smerigliatura dei metalli senza l'utilizzo di acqua. Questa macchina è utilizzata per lucidare utensili da taglio, ferri da piallatura, scalpelli, sgorbie, utensili di tornitura, punte da trapano, ecc. Questo prodotto non è destinato all'uso commerciale e non è utilizzabile per le ruote spazzolate metalliche.

È necessario osservare le norme antinfortunistiche generalmente riconosciute e le istruzioni di sicurezza allegate. Eseguire esclusivamente i lavori descritti nelle presenti istruzioni per l'uso. Qualsiasi altro uso è improprio. Il fabbricante non si assume alcuna responsabilità per i danni derivanti da tale uso.

3.DESCRIZIONE

- | | |
|--|---------------------------------------|
| 1. Protezione mola | 6. Set montaggio supporto utensile x2 |
| 2. Protezione oculare x2 | 7. Int.erruttore |
| 3. Set montaggio protezioni oculari x4 | 8. Base |
| 4. Mola di fresatura | 9. Foro di montaggio base |
| 5. Supporto utensile x2 | 10. Staffe protezione oculari x2 |

4.DATI TECNICI

MODELLO N°	DG3215M
TENSIONE NOMINALE	230V ~ 50 Hz
POTENZA NOMINALE IN ENTRATA	105W S1;150W S6 40%
VELOCITÀ A VUOTO NOMINALE	2980/min
DIM. MOLA DI FRESATURA	Ø 150x 16 x Ø 12.7mm
MOLA GRANA GROSSA	#36
MOLA GRANA MEDIA	#60
PESO	5.3kg
DICHIARAZIONE DEI VALORI DI EMISSIONE SONORA SECONDO EN 62841 E EN 62841-3-4	
LIVELLO DI PRESSIONE SONORA PONDERATO	LpA: 82,7dB (A)
LIVELLO DI POTENZA SONORA PONDERATO	LwA : 95,7dB (A)
INCERTEZZA	k: 3dB (A)



AVVERTENZA

- il valore di emissione sonora totale è stato misurato secondo un metodo di test standard e può essere usato per paragonare un utensile ad un altro;
- il valore di emissione sonora dichiarato può essere utilizzato anche per una valutazione preliminare dell'esposizione.
- le emissioni di rumore durante l'effettivo uso dell'elettro utensile potrebbero differire rispetto al valore dichiarato secondo come viene usato l'utensile, specialmente secondo il tipo di pezzo lavorato
- identificare misure di sicurezza per la protezione dell'operatore che si basino su una stima dell'esposizione nelle effettive condizioni di utilizzo.
- Indossare protezioni per l'udito



AVVERTENZA:

- La macchina deve essere posizionata in modo che possa stare in posizione eretta, ad esempio su un banco di lavoro, oppure deve essere imbullonata a un supporto robusto.
- Tutte le coperture e i dispositivi di sicurezza devono essere montati correttamente prima dell'accensione della macchina.
- La mola deve poter scorrere liberamente.
- Prima di azionare l'interruttore ON/Off, accertarsi che il disco sia montato correttamente e che le parti mobili della macchina funzionino senza problemi.
- Prima di collegare la macchina alla rete elettrica, accertarsi che i dati riportati sulla targhetta corrispondano a quelli della rete elettrica.
- Utilizzare esclusivamente un diametro di mola conforme alle indicazioni riportate sulla targhetta di identificazione e alle informazioni sul diametro del foro della mola.

Fattore di carico:

Un fattore di carico di S6 40% (servizio temporaneo) significa che è possibile far funzionare il motore ininterrottamente al suo livello di potenza nominale (150W) per un periodo di tempo non superiore a quello indicato sulla targhetta delle specifiche (periodo di accensione di 4 minuti).

Se non si rispetta questo limite di tempo, il motore si surriscalda. Durante il periodo di spegnimento, il motore si raffredderà nuovamente alla temperatura iniziale.

5. ISTRUZIONI PER IL FUNZIONAMENTO

- > Non utilizzare mole danneggiate o deformate.
- > Non stendere mai il cavo di alimentazione sul banco della macchina.
- > La macchina deve essere utilizzata solo per gli scopi previsti.
- > Indossare indumenti di protezione. Indossare una protezione completa per il viso, gli occhi o gli occhiali di sicurezza, in base al lavoro da svolgere. Se necessario, indossare una maschera antipolvere, protezioni per le orecchie, guanti protettivi o grembiuli speciali che tengano lontane i residui di smerigliatura e di materiale.
- > Proteggere gli occhi dai corpi estranei che si staccano durante alcune applicazioni.
- > È necessario utilizzare maschere antipolvere o respiratorie per filtrare le particelle generate dall'applicazione.
- > La perdita dell'udito può essere causata dall'esposizione a rumori di elevata intensità.
- > Indossare sempre una maschera antipolvere e occhiali di sicurezza.
- > Il contatto o l'ispirazione di polveri nocive/tossiche prodotte dalla smerigliatura di metalli rifiniti con vernice al piombo può essere pericoloso per l'utente e per le persone circostanti.
- > Questo elettroutensile non deve essere utilizzato per la smerigliatura a umido. Utilizzare solo per la smerigliatura a secco. Il refrigerante può indebolire la forza di adesione della mola e causarne la rottura.
- > Questa smerigliatrice da banco deve essere utilizzata solo da ferma. Fissarla a una superficie solida e uniforme.
- > Non utilizzare accessori che non siano stati appositamente progettati e raccomandati dal fabbricante per questo elettroutensile. Il semplice fatto che un accessorio possa essere collegato all'elettroutensile non ne garantisce l'uso sicuro.
- > Utilizzare solo dischi di diametro, spessore e destinazione d'uso conformi ai requisiti di questo elettroutensile. Le mole di dimensioni inadeguate potrebbero non essere sufficientemente schermate o controllabili. L'uso di mole non idonee può comportare pericoli per l'utente o danni all'elettroutensile.
- > Non toccare mai le mole in movimento! Prima di toccarle, accertarsi che siano completamente ferme dopo lo spegnimento.
- > Dopo aver controllato l'attrezzo e averlo montato, assicurarsi che l'utilizzatore e le persone vicine si tengano lontane dall'area dell'attrezzo in movimento e far funzionare l'apparecchio alla massima velocità per un minuto. La maggior parte degli accessori danneggiati si rompe in questo periodo di prova.
- > Assicurarsi che gli astanti siano a distanza di sicurezza dall'area di lavoro. Chiunque entri nell'area di lavoro deve indossare indumenti protettivi personali. Dei frammenti possono distaccarsi dal pezzo in

lavorazione o le scintille che si sprigionano possono causare lesioni anche al di fuori dell'area di lavoro diretta.

- > Posizionare il cavo di alimentazione lontano dall'utensile in movimento. Se si perde il controllo dell'apparecchio, il cavo di alimentazione può essere tagliato o impigliarsi e le mani o le braccia possono rimanere incastrate nell'utensile in movimento.
- > Non lasciare l'elettrodotensile in funzione quando non lo si utilizza. Gli indumenti possono impigliarsi quando entrano in contatto con l'utensile in movimento, causando la perforazione del corpo dell'utilizzatore.
- > Pulire regolarmente le rese di aerazione dell'utensile elettrico. La ventola del motore attira la polvere nel carter e un forte accumulo di polvere metallica può causare rischi elettrici.
- > Non usare l'utensile elettrico vicino materiali infiammabili. Le scintille possono provocare l'accensione di questi materiali.
- > Non usare accessori che richiedano l'uso di liquidi di raffreddamento. L'uso di acqua o di altri liquidi di raffreddamento può causare folgorazione.

Come per tutti gli utensili elettrici, l'uso di questa macchina comporta dei rischi potenziali. È quindi fondamentale assicurarsi di aver letto, compreso e applicato tutte le istruzioni di sicurezza. Comprendere nuovamente le norme di sicurezza specifiche per ogni fase delle operazioni che seguono. La mancata osservanza di tali norme può causare gravi danni e/o lesioni personali e invalidare la garanzia. Scollegare il dispositivo dalla rete elettrica prima di effettuare regolazioni o cambiare le mole. Assicurarsi che tutti i morsetti, le viti e i dadi siano saldi e che la mola sia in buone condizioni e montata correttamente.

- Prima di ogni utilizzo, verificare che le mole non siano danneggiate o con crepe.
- Prima di avviare la smerigliatrice da banco per la prima volta, controllare le mole con un test del suono. Le mole non difettose emettono un suono chiaro quando vengono colpite delicatamente con un martello di plastica (o un pezzo di legno). Se sono stati montati nuovi dischi di smerigliatura, controllare anche questi.
- L'apparecchiatura deve essere posizionata in modo da poter stare in piedi in modo sicuro.
- Tutte le coperture e i dispositivi di sicurezza devono essere montati correttamente prima dell'accensione della macchina.
- La mola deve poter scorrere liberamente.
- Prima di premere l'interruttore ON/OFF, verificare che la mola sia montata correttamente. Le parti mobili devono scorrere senza intoppi.
- Prima di collegare la macchina alla rete elettrica accertarsi che i dati riportati sulla targhetta corrispondano a quelli della rete elettrica.
- Collegare l'apparecchio a una presa di contatto di protezione correttamente installata. Estrarre la spina prima di eseguire qualsiasi operazione di manutenzione, reimpostazione o montaggio del dispositivo! Posizionare tutti i pezzi in dotazione su una superficie piana. Raggruppare i pezzi uguali.

Nota: In caso di composti tra bullone (a testa tonda / o esagonale), dadi esagonali e rondelle, la rondella deve essere inserita sotto il dado. Inserire le viti dall'esterno verso l'interno. Fissare i collegamenti con i dadi all'interno.

Nota: Durante l'assemblaggio, serrare i dadi e i bulloni solo fino al punto in cui non possono cadere. Se si stringono i dadi e i bulloni prima del montaggio finale, non è possibile eseguire il montaggio finale.

Montare / Sostituire le protezioni oculari (Montaggio. 1)

- Utilizzare il set x4 (3) in dotazione per fissare la staffa della protezione oculare (10) su ciascuna delle due fessure della protezione della mola (1).
- La distanza tra la mola (4) e la staffa della protezione oculare (10) è regolabile attraverso le fessure della staffa.
- Regolare frequentemente la staffa di montaggio in modo da compensare l'usura della mola, mantenendo la distanza tra la staffa di protezione e la mola il più possibile ridotta e comunque non superiore a 2 mm.
- Ripetere i passaggi sull'altro lato.

- Per smontare gli schermi oculari, seguire l'ordine inverso.

Montare il supporto utensile (Montaggio. 2)

- Il supporto utensile (5) deve essere montato in modo che lo spazio tra la mola (4) e il supporto sia al massimo di 2 mm.
- Il supporto (5) deve essere fissato su entrambi i lati della mola prima dell'uso. Per il fissaggio utilizzare i set del supporto (6).
- Tenere il supporto (5) contro la guida della protezione della mola.
- Utilizzare la vite del set del supporto utensile (6) attraverso la fessura della guida e il supporto regolabile.
- Posizionare la rondella dentata e la rondella sull'estremità della vite dall'altro lato.
- Fissare la vite con la manopola.
- Ripetere i passaggi sull'altro lato

Osservazioni: Il piano della superficie di appoggio dell'utensile deve essere sempre regolato in modo che l'angolo tra l'appoggio dell'utensile e la tangente dell'accessorio sia sempre superiore a 85°.

6. PREPARAZIONE E USO

- Portare sempre una protezione oculare
- Portare delle protezioni auditive.
- Indossare sempre una maschera facciale o antipolvere se le operazioni di lavoro creano polvere.
- Indossare una protezione per i capelli per contenere i capelli lunghi.
- Se necessario, indossare dispositivi di protezione individuale adeguati.



AVVERTENZA! Non utilizzare il prodotto finché non è stato installato saldamente su un banco di lavoro.

- La macchina deve essere posizionata in modo che possa stare in posizione eretta, ad esempio su un banco di lavoro, oppure deve essere imbullonata a un supporto robusto.
- Prima di collegare la macchina alla rete elettrica, accertarsi che i dati riportati sulla targhetta corrispondano a quelli della rete elettrica.
- Tutte le coperture e i dispositivi di sicurezza devono essere montati correttamente prima dell'accensione della macchina.
- Prima di azionare l'interruttore, accertarsi che il disco sia montato correttamente e che le parti mobili della macchina funzionino senza problemi.
- Lasciare che il disco raggiunga la massima velocità prima dell'uso.

Montaggio della smerigliatrice da banco (Preparazione. 1)

- La macchina deve essere montata saldamente in un luogo adatto. Sono disponibili quattro fori (9) per il fissaggio con viti Ø6 mm su una base solida e sicura, ad esempio, su un banco da lavoro o su un cavalletto.
- Assicurarsi che l'allaccio alla rete elettrica sia situato a non più di 100-150 cm circa dal punto di fissaggio.
- La macchina deve essere facilmente accessibile dal lato anteriore.

Collegare ad una fonte di alimentazione elettrica

Collegamento all'alimentazione, cablaggio, fusibili, tipo di presa e requisiti di messa a terra;

- La tensione della macchina è di 230V~50Hz, collegare la spina a una presa di corrente appropriata.
- Collegare la spina a una presa adeguata.
- Collegare la spina a una presa di corrente appropriata.



AVVERTENZA! Controllare la tensione! La tensione deve essere conforme alle indicazioni riportate sulla targhetta!

Interruttore ON/OFF

- > Per avviare la macchina, posizionare l'interruttore (7) su "I".
- > Per arrestare la macchina, posizionare l'interruttore (7) su "O".

Mole di lucidatura (Uso. 1)

Prima dell'uso, fissare la smerigliatrice su una superficie orizzontale e stabile. Posizionare la smerigliatrice verso il bordo anteriore del banco faciliterà il passaggio di utensili lunghi. Se possibile, lasciare spazio sul lato sinistro della macchina per facilitare l'accesso alla mola. Un metodo alternativo è quello di fissare la smerigliatrice a un foglio di compensato che può essere poi agganciato a un banco o a un tavolo per presentare la smerigliatrice nella posizione più comoda. Prima di utilizzare la mola a secco, assicurarsi che il parascintille (dietro la protezione per gli occhi) sia posizionato il più vicino possibile alla superficie del disco e che lo schermo per gli occhi sia in una posizione che impedisca alle scintille di salire. È una precauzione ragionevole indossare anche gli occhiali di sicurezza quando si utilizza una smerigliatrice.

La mola a secco può essere utilizzata per affilare profili o praticamente qualsiasi utensile da taglio: ferri da stiro, scalpelli, sgorbie, utensili di tornitura, punte da trapano, ecc. L'ossido di alluminio taglia in modo netto e senza riscaldare eccessivamente la punta dell'utensile. Tuttavia, è necessario prestare attenzione a non affilare un utensile in maniera eccessiva o troppo a lungo, nel caso in cui si verifichi un surriscaldamento.

- Non utilizzare accessori danneggiati. Prima di ogni utilizzo, ispezionare l'accessorio, ad esempio le mole abrasive per verificare la presenza di schegge e crepe, per verificare la presenza di fili allentati o incrinati.
- Tenere il pezzo da lavorare con entrambe le mani e appoggiarlo sul supporto del pezzo.
- Premere il pezzo in lavorazione con una pressione adeguata contro la mola abrasiva.

7. PULIZIA E MANUTENZIONE

AVVERTENZA! Spegnere sempre il prodotto, scolgarlo dall'alimentazione e lasciarlo raffreddare prima di eseguire operazioni di ispezione, manutenzione e pulizia!



AVVERTENZA! Eseguire gli interventi di riparazione e manutenzione solo in base alle presenti istruzioni! Tutti gli altri lavori devono essere Effettuati da personale qualificato.

1. Mantenere il prodotto pulito. Rimuovere i residui dopo ogni utilizzo e prima di riporlo.
2. Una pulizia regolare e corretta contribuisce a garantire la sicurezza e a prolungare la durata del prodotto.
3. Prima di ogni utilizzo, controllare che il prodotto non presenti parti usurate o danneggiate. Non utilizzare il prodotto se si trovano parti rotte o usurate.
4. Pulire il prodotto con un panno asciutto. Utilizzare una spazzola per le aree difficili da raggiungere. Evitare di usare solventi quando si puliscono dei componenti di plastica. La maggior parte dei componenti di plastica possono subire danni da vari tipi di solventi commerciali e possono essere danneggiati dal loro uso.
5. Controllare che non vi siano parti usurate o danneggiate. Sostituire le parti usurate se necessario o contattare un centro di assistenza autorizzato per la riparazione prima di utilizzare nuovamente il prodotto.
6. Tutti i cuscinetti di questo utensile sono lubrificati con una quantità sufficiente di lubrificante di alta qualità per la durata dell'unità in condizioni di funzionamento normali; pertanto non è richiesta ulteriore lubrificazione.

Sostituzione della mola (Manutenzione. 1)

Se la mola è consumata al punto da non poter più impostare una distanza di 2 mm dal supporto del pezzo e dal parascintille, oppure se le mole sono danneggiate o profondamente scanalate, la mola deve essere sostituita.

Per rinnovare o sostituire le mole, seguire la seguente serie di passaggi:

- Spegnere l'unità e scollegarla dalla rete elettrica.
- Rimuovere le viti (4c) sulla protezione della mola (1) ed estrarre la protezione (1).
- Rimuovere il dado (4b) dal mandrino utilizzando una chiave (non fornita). Il dado sul mandrino destro ha una filettatura destra; il dado sul mandrino sinistro ha una filettatura sinistra.
- Estrarre la flangia esterna (4a) dal mandrino.
- Posare la mola nuova sull'albero. Una volta fissata, ruotare manualmente la mola per verificare che si muova liberamente e non tocchi alcuna superficie.
- Rimontare la flangia, il dado e il coperchio esterno.
- Accendere la macchina e far girare la mola a vuoto per un minuto per verificare l'assenza di fenditure.

Cambiare il cavo di alimentazione

Se la sostituzione del cavo di alimentazione è necessaria, ciò deve essere eseguito dal fabbricante o dal suo rappresentante per evitare rischi per la sicurezza

Trasporto

1. Rimuovere la spina prima di effettuare qualsiasi regolazione, manutenzione o riparazione.
2. Pulire il prodotto come descritto sopra.
3. Conservare il prodotto e i suoi accessori in un luogo asciutto e al riparo dal gelo.
4. Conservare sempre il prodotto in un luogo inaccessibile ai bambini. La temperatura di conservazione ideale è compresa tra 10 e 30°C.
5. Si consiglia di utilizzare la confezione originale per la conservazione o di coprire il prodotto con un panno adatto per proteggerlo dalla polvere

8. RICICLAGGIO E SMALTIMENTO



ATTENZIONE! Questo prodotto è stato contrassegnato con un simbolo relativo alla rimozione dei rifiuti elettrici ed elettronici. Ciò significa che questo prodotto non deve essere gettato con i rifiuti domestici, ma deve essere condotto verso un sistema di raccolta conforme alla direttiva europea WEEE. Contattare le autorità locali o il negozio per consigli sul riciclaggio. Sarà riciclato o smantellato per ridurre il suo impatto ambientale. Le apparecchiature elettriche ed elettroniche possono essere pericolose per l'ambiente e per la salute umana poiché contengono sostanze pericolose.

Smaltimento della confezione

L'imballaggio è costituito da cartone e da plastiche opportunamente contrassegnate che possono essere riciclate.

- Rendere disponibili questi materiali per il riciclaggio

9. GARANZIA

1. I prodotti sono progettati secondo i più alti standard di qualità del fai-da-te. Offriamo una garanzia di 5 anni. Questa garanzia si applica a tutti i difetti di materiale e di fabbricazione che possono sorgere. Non sono possibili ulteriori reclami di qualsiasi natura, diretti o indiretti, relativi a persone e/o materiali.
2. In caso di problemi o difetti, consultare sempre per primo il rivenditore. Nella maggior parte dei casi il rivenditore sarà in grado di risolvere il problema o correggere il difetto.
3. Le riparazioni o la sostituzione dei pezzi non estenderanno il periodo di garanzia originale.
4. I difetti derivanti da un uso improprio o dall'usura non sono coperti dalla garanzia. Sono inclusi, tra l'altro, gli interruttori, gli interruttori di protezione e i motori, in caso di usura.
5. La sua richiesta di garanzia può essere evasa solo se:
 - La prova della data di acquisto può essere fornita sotto forma di scontrino.
 - Nessuna riparazione e/o sostituzione è stata effettuata da terzi
 - Il dispositivo non è stato sottoposto a un uso improprio (sovraccarico della macchina o montaggio

- di accessori non approvati).
- Non ci sono danni causati da influenze esterne o corpi estranei come sabbia o sassi.
 - Non vi sono danni causati dall'inosservanza delle istruzioni di sicurezza e delle istruzioni per l'uso..
6. Le clausole di garanzia si applicano in combinazione con le nostre condizioni di vendita e consegna
 7. Gli utensili difettosi da restituire tramite il rivenditore saranno accettati, a condizione che il prodotto sia adeguatamente imballato. Se la merce difettosa viene inviata direttamente dal consumatore, potremo occuparcene solo se il consumatore paga le spese di spedizione.
 8. I prodotti consegnati mal imballati non saranno accettati.

10. PROBLEMI E SOLUZIONI

I malfunzionamenti sospetti sono spesso dovuti a cause che gli utenti possono risolvere da soli. Controllare quindi il prodotto utilizzando questa sezione. Nella maggior parte dei casi il problema può essere risolto rapidamente.



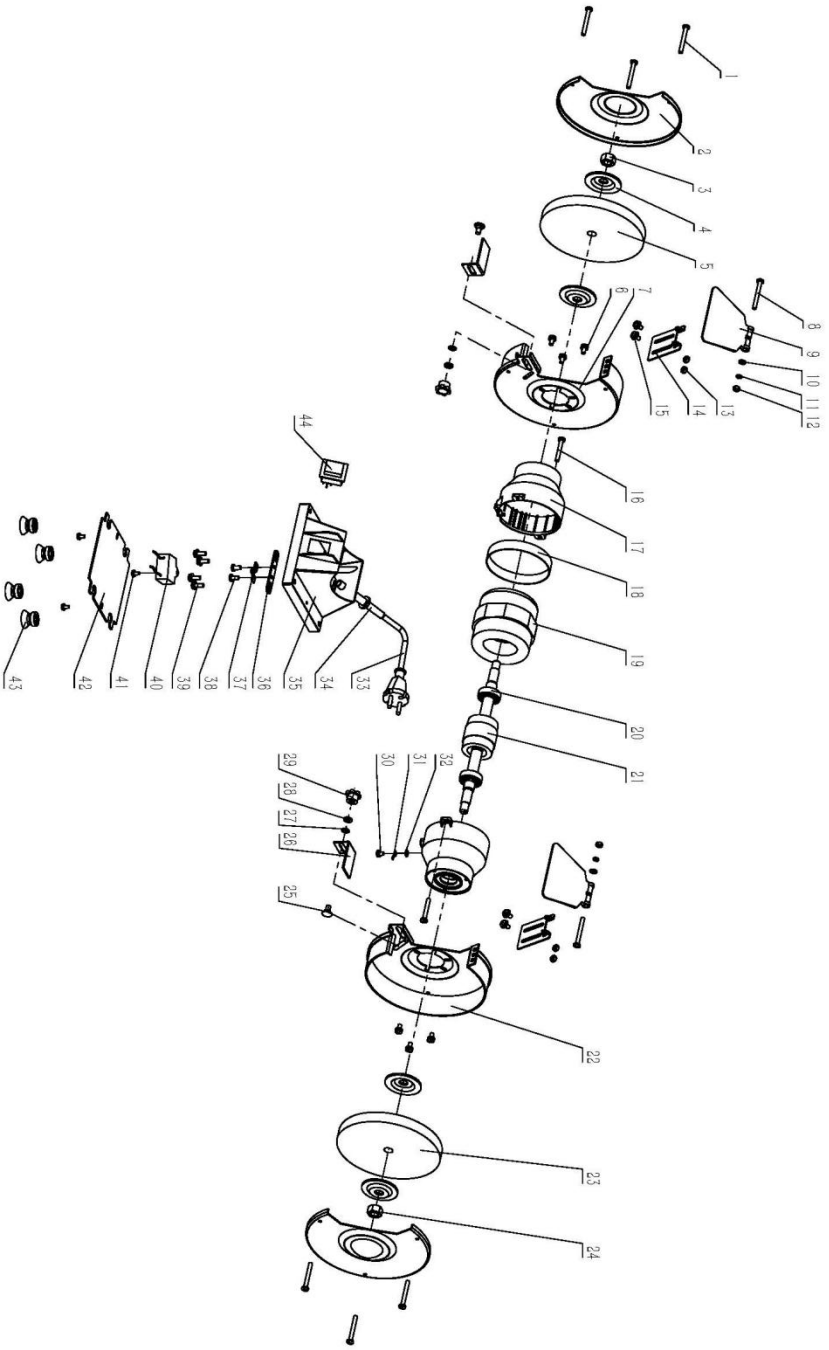





Problema	Possibile causa	Soluzione
1 Il prodotto non si avvia	1,1 Non connesso ad una fonte di alimentazione elettrica 1,2 Il cavo di alimentazione o la spina sono difettosi 1,3 Altri difetti elettrici del prodotto	1,1 Collegare ad una fonte di alimentazione elettrica 1,2 Far controllare da un elettricista specializzato. 1,3 Far controllare da un elettricista specializzato
2 Il prodotto non raggiunge la piena potenza	2,1 Cavo di prolunga non adatto al funzionamento con questo prodotto 2,2 La fonte di alimentazione (ad es. generatore) ha una tensione troppo bassa	2,1 Utilizzare un cavo di estensione corretto 2,2 Collegarsi a un'altra fonte di alimentazione
3 Risultato insoddisfacente	3,1 Accessorio non adatto al materiale del pezzo da lavorare	3,1 Utilizzare un accessorio appropriato



Pos. N°	Descrizione	Qtà	Pos. N°	Descrizione	Qtà
1	Bullone a croce	6	23	Dado	1
2	Protezione mola	2	24	protezione mola	1
3	Dado	1	25	Vite	2
4	Flangia	4	26	Supporto utensile	2
5	Disco di fresatura	1	27	Rondella dentata esterna	2
6	3 Viti combinate a croce	6	28	Rondella piatta	2
7	Protezione mola interna/ sinistra	1	29	Manopola	2
8	Bullone a croce	2	30	2 Viti combinate a croce	1
9	Protezione oculare	2	31	Perno di collegamento a terra	1
10	Rondella piatta	2	32	Rondella dentata interna	1
11	Rondella a molla	2	33	Cavo	1
12	Dado	2	34	Tube flessibile esterno	1
13	Dado	4	35	Base	1
14	Staffa protezione oculare	2	36	Piastra di pressione del cavo	1
15	3 Viti combinate a croce	2	37	Supporto del cavo	1
16	2 Viti combinate a croce	2	38	Vite a croce	2
17	Coperchio estremità	2	39	3 Viti combinate a croce	4
18	Anello centrale	1	40	Condensatore	1
19	Statore	1	41	2 Viti combinate a croce	3
20	Cuscinetto	2	42	Piastra base	1
21	Rotore	1	43	Piedi di gomma	4
22	Protezione mola interna/ destra	1	44	Interruttore	1

ΣΥΜΒΟΛΑ

Σε αυτό το εγχειρίδιο ή/και στο μηχάνημα χρησιμοποιούνται τα ακόλουθα σύμβολα:

	ΠΡΟΣΟΧΗ - Για να μειωθεί ο κίνδυνος τραυματισμού, ο χρήστης πρέπει να διαβάσει προσεκτικά τις οδηγίες
	Σε συμμόρφωση με τα βασικά ισχύοντα πρότυπα ασφαλείας των ευρωπαϊκών οδηγιών
	Δηλώνει κίνδυνο σωματικού τραυματισμού, απώλειας ζωής ή βλάβης στο εργαλείο, σε περίπτωση μη τήρησης των οδηγιών του παρόντος εγχειριδίου
	Φοράτε πάντα προστατευτικά για τα μάτια
	Φοράτε πάντα μάσκα προστασίας
	Φοράτε προστατευτικά για τα αυτιά.
	Αυτό το προϊόν είναι ανακυκλώσιμο. Εάν δεν μπορεί να χρησιμοποιηθεί πλέον, παρακαλείστε να το μεταφέρετε σε κέντρο ανακύκλωσης απορριμμάτων.
	Ουκρανική σήμανση συμμόρφωσης

ΠΕΡΙΕΧΟΜΕΝΑ

1. ΓΕΝΙΚΕΣ ΥΠΟΔΕΙΞΕΙΣ ΑΣΦΑΛΕΙΑΣ ΓΙΑ ΗΛΕΚΤΡΙΚΑ ΕΡΓΑΛΕΙΑ
2. ΠΡΟΒΛΕΠΟΜΕΝΗ ΧΡΗΣΗ
3. ΠΕΡΙΓΡΑΦΗ
4. ΤΕΧΝΙΚΑ ΧΑΡΑΚΤΗΡΙΣΤΙΚΑ
5. ΟΔΗΓΙΕΣ ΛΕΙΤΟΥΡΓΙΑΣ
6. ΠΡΟΕΤΟΙΜΑΣΙΑ ΚΑΙ ΧΡΗΣΗ
7. ΚΑΘΑΡΙΣΜΟΣ ΚΑΙ ΣΥΝΤΗΡΗΣΗ
8. ΑΝΑΚΥΚΛΩΣΗ ΚΑΙ ΑΠΟΡΡΙΨΗ
9. ΕΓΓΥΗΣΗ
10. ΑΝΤΙΜΕΤΩΠΙΣΗ ΠΡΟΒΛΗΜΑΤΩΝ
11. ΔΗΛΩΣΗ ΣΥΜΜΟΡΦΩΣΗΣ ΕΚ

1. ΓΕΝΙΚΕΣ ΠΡΟΕΙΔΟΠΟΙΗΣΕΙΣ ΑΣΦΑΛΕΙΑΣ ΓΙΑ ΗΛΕΚΤΡΙΚΑ ΕΡΓΑΛΕΙΑ



ΠΡΟΕΙΔΟΠΟΙΗΣΗ Διαβάστε όλες τις προειδοποιήσεις, τις οδηγίες, τις εικονογραφημένες οδηγίες και τις προδιαγραφές που παρέχονται με αυτό το ηλεκτρικό εργαλείο. Η μη τήρηση όλων των οδηγιών που αναφέρονται παρακάτω μπορεί να οδηγήσει σε ηλεκτροπληξία, πυρκαγιά ή/και σοβαρό τραυματισμό.

Αποθηκεύστε όλες τις προειδοποιήσεις και τις οδηγίες για μελλοντική αναφορά.

Ο όρος «ηλεκτρικό εργαλείο» στις προειδοποιήσεις αναφέρεται στο ηλεκτρικό εργαλείο που λειτουργεί με ρεύμα (ενσύρματο) ή στο ηλεκτρικό εργαλείο που λειτουργεί με μπαταρία (ασύρματο).

1) Ασφάλεια χώρου εργασίας

- i. Διατηρείτε τον χώρο εργασίας καθαρό και καλά φωτισμένο.** Οι ακατάστατοι ή σκοτεινοί χώροι αυξάνουν την πιθανότητα ατυχήματος.
- ii. Μη χρησιμοποιείτε ηλεκτρικά εργαλεία σε περιβάλλον όπου υπάρχει κίνδυνος έκρηξης, όπως σε**

χώρους με εύφλεκτα υγρά, αέρια ή σκόνη. Τα ηλεκτρικά εργαλεία δημιουργούν σπινθήρες, οι οποίοι μπορεί να προκαλέσουν την ανάφλεξη της σκόνης ή των ατμών.

- iii. **Κρατήστε μακριά τα παιδιά και τα γύρω άτομα όταν χρησιμοποιείτε ένα ηλεκτρικό εργαλείο.** Οι περιπασημοί μπορεί να σας κάνουν να χάσετε τον έλεγχο του εργαλείου.

2) Ηλεκτρική ασφάλεια

- i. **Τα βύσματα του ηλεκτρικού εργαλείου πρέπει να ταιριάζουν στην πρίζα. Ποτέ μην τροποποιείτε τη συσκευή με κανέναν τρόπο. Μη χρησιμοποιείτε βύσματα προσαρμογέα με γειωμένα ηλεκτρικά εργαλεία.** Τα βύσματα που δεν έχουν τροποποιηθεί και που ταιριάζουν στην εκάστοτε πρίζα μειώνουν τον κίνδυνο ηλεκτροπληξίας.
- ii. **Αποφεύγετε τη σωματική επαφή με γειωμένες επιφάνειες όπως σωλήνες, θερμομαντικά σώματα, ηλεκτρικές εστίες και ψυγεία.** Υπάρχει αυξημένος κίνδυνος ηλεκτροπληξίας, αν το σώμα σας είναι γειωμένο.
- iii. Μην εκθέτετε ηλεκτρικά εργαλεία σε βροχή ή υγρές συνθήκες. Το νερό που εισέρχεται σε ένα ηλεκτρικό εργαλείο θα αυξήσει τον κίνδυνο ηλεκτροπληξίας.
- iv. Μην κακομεταχειρίζεστε το καλώδιο. Μη χρησιμοποιείτε ποτέ το καλώδιο για να μεταφέρετε, να τραβήξετε ή να βγάλετε το ηλεκτρικό εργαλείο από την πρίζα. Φυλάξτε το καλώδιο μακριά από ζέστη, έλαια, αιχμηρά άκρα και κινούμενα μέρη. Τα φθαρμένα ή μπερδεμένα καλώδια αυξάνουν τον κίνδυνο ηλεκτροπληξίας.
- v. Όταν χρησιμοποιείτε ένα ηλεκτρικό εργαλείο σε εξωτερικούς χώρους, να χρησιμοποιείτε μόνο προεκτάσεις καλωδίων που είναι κατάλληλες για την εν λόγω χρήση. Η χρήση ενός καλωδίου κατάλληλου για χρήση σε εξωτερικούς χώρους μειώνει τον κίνδυνο ηλεκτροπληξίας.
- vi. Εάν η λειτουργία ενός ηλεκτρικού εργαλείου σε περιβάλλον με υγρασία δεν μπορεί να αποφευχθεί, να χρησιμοποιείτε παροχή ρεύματος που να διαθέτει διάταξη διαφορικού ρεύματος (RCD). Η χρήση RCD μειώνει τον κίνδυνο ηλεκτροπληξίας.

3) Προσωπική ασφάλεια

- i. **Να είστε σε επαγρύπνηση, να προσέχετε τι κάνετε και να χρησιμοποιείτε την κοινή λογική όταν κάνετε χρήση ενός ηλεκτρικού εργαλείου. Μη χρησιμοποιείτε ένα ηλεκτρικό εργαλείο όταν είστε κουρασμένοι ή υπό την επήρεια ναρκωτικών, αλκοόλ ή φαρμακευτικής αγωγής.** Μια στιγμή απροσεξίας ενώ χρησιμοποιείτε ένα ηλεκτρικό εργαλείο, μπορεί να προκαλέσει σοβαρό τραυματισμό.
- ii. **Χρησιμοποιείτε μέσα ατομικής προστασίας. Πάντα να φοράτε προστατευτικά για τα μάτια.** Η χρήση κατάλληλου εξοπλισμού ασφαλείας για τις εκάστοτε συνθήκες εργασίας, όπως μάσκα για τη σκόνη, αντιολισθητικά παπούτσια ασφαλείας, κράνος προστασίας ή γυαλιά, θα μειώσει τον κίνδυνο τραυματισμού.
- iii. **Αποφύγετε την ακούσια λειτουργία του εργαλείου. Βεβαιωθείτε ότι ο διακόπτης είναι στη θέση OFF πριν συνδέσετε το εργαλείο στην πηγή ισχύος ή/και τη συστοιχία μπαταριών, το σηκώσετε ή το μεταφέρετε. Εάν έχετε το δάχτυλο σας στο διακόπτη κατά τη μεταφορά ηλεκτρικών εργαλείων που είναι συνδεδεμένα στην πρίζα, ενδέχεται να προκληθεί κάποιο ατύχημα.**
- iv. **Αφαιρέστε τα εργαλεία και κλειδιά ρύθμισης πριν θέσετε σε λειτουργία το ηλεκτρικό εργαλείο.** Αν έχει ξεχαστεί ένα τέτοιο εξάρτημα σε ένα περιστρεφόμενο μέρος του ηλεκτρικού εργαλείου, μπορεί να προκληθεί τραυματισμός.
- v. **Μην ασκείτε υπερβολική ροπή. Διατηρείτε διαρκώς τα πόδια σας στη σωστή θέση και την ισορροπία σας.** Έτσι θα έχετε καλύτερο έλεγχο του ηλεκτρικού εργαλείου σε αναπάντεχες καταστάσεις.
- vi. **Φοράτε τα κατάλληλα ρούχα. Μη φοράτε χαλαρά ρούχα ή κοσμήματα. Κρατήστε τα μαλλιά και τα ρούχα σας μακριά από κινούμενα μέρη.** Τα χαλαρά ρούχα, τα κοσμήματα ή τα μακριά μαλλιά ενδέχεται να πιαστούν στα κινούμενα μέρη.
- vii. **Αν παρέχονται εξαρτήματα για την εξαγωγή και την περισυλλογή σκόνης, βεβαιωθείτε ότι είναι συνδεδεμένα και χρησιμοποιούνται σωστά.** Η χρήση τέτοιων εξαρτημάτων μπορεί να μειώσει κινδύνους που σχετίζονται με τη σκόνη.
- viii. **Μην αφήσετε την οικειότητα που έχετε από τη συχνή χρήση εργαλείων να σας εφησυχάσει, αγνοώντας τις αρχές ασφαλείας τους εργαλείου.** Μια απρόσεκτη κίνηση μπορεί να προκαλέσει σοβαρό τραυματισμό σε κλάσματα του δευτερολέπτου.

4) Χρήση και φροντίδα του ηλεκτρικού εργαλείου

- i. **Μην ασκείτε πίεση στο ηλεκτρικό εργαλείο. Χρησιμοποιήστε το κατάλληλο ηλεκτρικό εργαλείο για την εκάστοτε χρήση.** Το κατάλληλο ηλεκτρικό εργαλείο θα φέρει εις πέρας την εργασία με μεγαλύτερη επιτυχία και ασφάλεια, όταν χρησιμοποιείται για τον σκοπό που έχει κατασκευαστεί.
- ii. **Μη χρησιμοποιείτε το ηλεκτρικό εργαλείο αν ο διακόπτης δεν γυρνάει στη θέση ON και OFF.** Οποιοδήποτε ηλεκτρικό εργαλείο που δεν μπορεί να ελεγχθεί με τον διακόπτη είναι επικίνδυνο και πρέπει να επισκευαστεί.
- iii. **Αποσυνδέστε το βύσμα από την πρίζα ή/και αφαιρέστε την μπαταρία από το ηλεκτρικό εργαλείο, αν είναι αποσπώμενη, πριν κάνετε οποιαδήποτε ρύθμιση, πριν αλλάξετε εξαρτήματα ή πριν αποθηκεύσετε το ηλεκτρικό εργαλείο.** Τέτοια προληπτικά μέτρα ασφαλείας μειώνουν τον κίνδυνο ακούσιας λειτουργίας του ηλεκτρικού εργαλείου.
- iv. **Αποθηκεύστε τα εκτός λειτουργίας ηλεκτρικά εργαλεία σε χώρο που δεν είναι προσβάσιμος από παιδιά και μην επιτρέψετε να τα χρησιμοποιήσουν άτομα που δεν έχουν την κατάλληλη γνώση ή δεν έχουν διαβάσει αυτές τις οδηγίες.** Τα ηλεκτρικά εργαλεία είναι επικίνδυνα στα χέρια μη εκπαιδευμένων ατόμων.
- v. **Συντηρήστε τα ηλεκτρικά εργαλεία και τα εξαρτήματα. Ελέγξτε την ευθυγράμμιση ή την εμπλοκή των κινούμενων τμημάτων, τυχόν ρωγμές τμημάτων και κάθε άλλη παράμετρο που μπορεί να επηρεάσει τη λειτουργία του ηλεκτρικού εργαλείου. Αν το ηλεκτρικό εργαλείο έχει υποστεί ζημιά, πρέπει να επισκευαστεί κατάλληλα πριν χρησιμοποιηθεί.** Πολλά ατυχήματα μπορούν να συμβούν από ηλεκτρικά εργαλεία που δεν έχουν συντηρηθεί κατάλληλα.
- vi. **Διατηρείτε τα εργαλεία αιχμηρά και καθαρά.** Τα εργαλεία κοπής που συντηρούνται σωστά και έχουν αιχμηρά άκρα είναι λιγότερο πιθανό να χαλάσουν και είναι πιο εύκολα στον έλεγχο.
- vii. **Χρησιμοποιήστε το ηλεκτρικό εργαλείο, τα εξαρτήματα, τις μύτες κ.λπ. σύμφωνα με αυτές τις οδηγίες, λαμβάνοντας υπόψη τις συνθήκες λειτουργίας και την εργασία που πρέπει να πραγματοποιηθεί.** Η χρήση του ηλεκτρικού εργαλείου για σκοπούς διαφορετικούς από αυτούς για τους οποίους προορίζεται μπορεί να οδηγήσει σε επικίνδυνες καταστάσεις.
- viii. **Κρατήστε τις λαβές και τις επιφάνειες λαβής στεγνές, καθαρές και χωρίς έλαια και γράσα. Οι ολισθηρές λαβές και επιφάνειες λαβής δεν επιτρέπουν τον ασφαλή χειρισμό και έλεγχο του εργαλείου σε απρόβλεπτες καταστάσεις.**

5) Επισκευή

- i. **Αναθέστε την επισκευή του ηλεκτρικού εργαλείου σας σε εξειδικευμένο τεχνικό, χρησιμοποιώντας μόνο τα εγκεκριμένα ανταλλακτικά.** Αυτό θα εξασφαλίσει την ασφάλεια του ηλεκτρικού εργαλείου.

Οδηγίες ασφαλείας για επιτραπέζιους λειαντήρες

- α) **Μη χρησιμοποιήσετε εξάρτημα που έχει υποστεί βλάβη. Πριν από κάθε χρήση, επιθεωρείτε τα εξαρτήματα, όπως είναι οι τροχοί λείανσης, για ραγιώματα και ρωγμές, καθώς και για γυμνά ή κομμένα καλώδια.** Μετά τον έλεγχο και την εγκατάσταση του εξαρτήματος, τοποθετείτε το σώμα σας και τους παρευρισκόμενους μακριά από την ακτίνα του εξαρτήματος περιστροφής και θέστε σε λειτουργία το ηλεκτρικό εργαλείο στη μέγιστη ταχύτητα χωρίς φορτίο για ένα λεπτό. Τα εξαρτήματα που φέρουν ζημιά συνήθως σπάνε κατά τον χρόνο αυτής της δοκιμής.
- β) **Η επίσημη ταχύτητα του εξαρτήματος πρέπει να είναι τουλάχιστον ίση με τη μέγιστη ταχύτητα που επισημαίνεται στο ηλεκτρικό εργαλείο.** Τα εξαρτήματα που λειτουργούν ταχύτερα από την επίσημη ταχύτητα μπορεί να σπάσουν και να εκτοξευθούν μακριά.
- γ) **Μη λειανίτε ποτέ στα πλάγια ενός τροχού λείανσης.** Η λείανση στα πλάγια μπορεί να προκαλέσει σπάσιμο και εκσφενδόνιση του τροχού.
- δ) **Χρησιμοποιείτε αποκλειστικά εξαρτήματα (π.χ. Τροχούς λείανσης, κ.λπ.) που έχουν μεγαλύτερη επίσημη ταχύτητα από την ταχύτητα αδράνειας στον λειαντήρα, χρησιμοποιείτε μόνο τροχούς λείανσης που συνιστώνται από τον κατασκευαστή, οι οποίοι έχουν αναγραφόμενη ταχύτητα ίση ή μεγαλύτερη από την ταχύτητα που αναγράφεται στην πινακίδα στοιχείων του εργαλείου.**
- ε) **Το μηχάνημα πρέπει να συναρμολογηθεί σταθερά σε κατάλληλο μέρος.** Διατίθενται τέσσερις οπές (9) για στερέωση με βίδες \varnothing 6 mm σε σταθερή και στέρεα βάση..
- στ) **Πριν θέσετε σε λειτουργία τον επιτραπέζιο λειαντήρα για πρώτη φορά, ελέγξτε τους τροχούς λείανσης με μια δοκιμή ήχου.** Οι τροχοί λείανσης χωρίς βλάβες θα έχουν καθαρό ήχο, όταν χτυπηθούν απαλά με ένα πλαστικό σφυρί (ή ένα κομμάτι ξύλου). Εάν έχουν τοποθετηθεί νέοι δίσκοι λείανσης, ελέγξτε και

αυτούς εκ των προτέρων.

ζ) Ρυθμίζετε συχνά το προστατευτικό σπινθηρισμού για να αντισταθμίσετε τη φθορά του τροχού και κρατάτε την απόσταση μεταξύ του προστατευτικού σπινθηρισμού και του τροχού όσο το δυνατόν μικρότερη και σε κάθε περίπτωση όχι μεγαλύτερη από 2 mm.

η) **Αντικατάσταση του τροχού λείανσης.** Εάν ο τροχός λείανσης έχει φθαρεί τόσο, ώστε να μην μπορεί πλέον να ρυθμιστεί μια απόσταση 2 mm ανάμεσα στο στήριγμα του τεμαχίου εργασίας και στο προστατευτικό σπινθηρισμού, τότε ο τροχός λείανσης πρέπει να αντικατασταθεί.

θ) **Χρησιμοποιείτε πάντα τα προστατευτικά χαρακτηριστικά και το προστατευτικό τροχού που είναι τοποθετημένα ή παρέχονται με αυτό το ηλεκτρικό εργαλείο. Το προστατευτικό τροχού και τα προστατευτικά χαρακτηριστικά πρέπει να στερεώνονται με ασφάλεια στο ηλεκτρικό εργαλείο και να ρυθμίζονται με τέτοιο τρόπο, ώστε να μπορεί να επιτευχθεί το μέγιστο επίπεδο ασφάλειας.** Τα προστατευτικά χαρακτηριστικά προστατεύουν τον χρήστη από σπασμένα κομμάτια και τυχαία επαφή με τους δίσκους λείανσης.

ι) Το στήριγμα εργαλείου πρέπει να συναρμολογηθεί με τέτοιο τρόπο, ώστε το κενό μεταξύ του τροχού λείανσης και του στηρίγματος του εργαλείου να μην είναι μεγαλύτερο από 2 mm.

ια) Για ασφαλέστερη χρήση, να χειρίζεστε και να αποθηκεύετε τους τροχούς λείανσης σε ξηρό μέρος και μακριά από παιδιά.

ιβ) Για εργαλεία με δύο άξονες, ακολουθείτε τις οδηγίες χρήσης του εργαλείου με εξαρτήματα και στους δύο άξονες, προκειμένου να περιοριστεί ο κίνδυνος επαφής με τον περιστρεφόμενο άξονα.

2.ΠΡΟΒΛΕΠΟΜΕΝΗ ΧΡΗΣΗ

Το προϊόν προορίζεται για λείανση μετάλλων χωρίς τη χρήση νερού. Αυτό το μηχάνημα χρησιμοποιείται για το γυάλισμα εργαλείων κοπής: λεπίδες πλάνης, σμίλη, σκαρπέλα, εργαλεία τόννευσης, κοπτικά άκρα τρυπανιών κ.λπ. Αυτό το προϊόν δεν προορίζεται για εμπορική χρήση ούτε για χρήση με τροχούς μεταλλικής επίστρωσης.

Πρέπει να τηρούνται οι γενικά αναγνωρισμένοι κανονισμοί πρόληψης ατυχημάτων και οι συνημμένες οδηγίες ασφαλείας. Πραγματοποιείτε μόνο τις εργασίες που περιγράφονται σε αυτές τις οδηγίες χρήσης. Κάθε άλλη χρήση θεωρείται ακατάλληλη. Ο κατασκευαστής δεν αναλαμβάνει την ευθύνη για ζημιές που προκύπτουν από τέτοια χρήση.

3.ΠΕΡΙΓΡΑΦΗ

1. Προστατευτικό τροχού
2. Προστατευτικά ματιών x2
3. Εξαρτήματα τοποθέτησης προστατευτικών ματιών x4
4. Τροχός λείανσης
5. Στήριγμα εργαλείων x2
6. Εξαρτήματα τοποθέτησης στηρίγματος εργαλείων x2
7. Διακόπτης
8. Βάση
9. Οπή στερέωσης βάσης
10. Βραχίονας στήριξης προστατευτικών ματιών x2

4.ΤΕΧΝΙΚΑ ΧΑΡΑΚΤΗΡΙΣΤΙΚΑ

ΑΡΙΘ. ΜΟΝΤΕΛΟΥ	DG3215M
ΟΝΟΜΑΣΤΙΚΗ ΤΑΣΗ	230V ~ 50 Hz
ΟΝΟΜΑΣΤΙΚΗ ΙΣΧΥΣ ΕΙΣΟΔΟΥ	105W S1;150W S6 40%
ΟΝΟΜΑΣΤΙΚΗ ΤΑΧΥΤΗΤΑ ΧΩΡΙΣ ΦΟΡΤΙΟ	2980/min
ΜΕΓΕΘΟΣ ΤΡΟΧΟΥ ΛΕΙΑΝΣΗΣ	Ø 150x 16 x Ø 12.7mm
ΧΟΝΤΡΗ ΚΟΚΚΩΣΗ ΤΡΟΧΟΥ	#36
ΜΕΣΑΙΑ ΚΟΚΚΩΣΗ ΤΡΟΧΟΥ	#60
ΒΑΡΟΣ	5.3kg

ΔΗΛΩΣΗ ΤΙΜΩΝ ΕΚΠΟΜΠΗΣ ΘΟΥΡΥΒΟΥ ΣΥΜΦΩΝΑ ΜΕ ΠΡΟΤΥΠΟ EN 62841-1 ΚΑΙ ΤΟ EN 62841-3-4

ΣΤΑΘΜΙΣΜΕΝΗ ΗΧΗΤΙΚΗ ΠΙΕΣΗ	LpA: 82,7dB (A)
ΣΤΑΘΜΙΣΜΕΝΗ ΗΧΗΤΙΚΗ ΙΣΧΥΣ	LwA : 95,7dB (A)
ΑΒΕΒΑΙΟΤΗΤΑ	k: 3dB (A)

**ΠΡΟΕΙΔΟΠΟΙΗΣΗ:**

- Η οριζόμενη τιμή εκπομπής θορύβου έχει υπολογιστεί σύμφωνα με μια πρότυπη μέθοδο δοκιμής και μπορεί να χρησιμοποιηθεί για τη σύγκριση ενός εργαλείου με κάποιο άλλο.
- Η οριζόμενη τιμή εκπομπής θορύβου μπορεί επίσης να χρησιμοποιηθεί σε μια προκαταρκτική εκτίμηση έκθεσης.
- Οι εκπομπή θορύβου κατά τη διάρκεια της χρήσης του ηλεκτρικού εργαλείου μπορεί να διαφέρει από την οριζόμενη συνολική τιμή, ανάλογα με τους τρόπους με τους οποίους χρησιμοποιείται το εργαλείο και ιδιαίτερα με το είδος του τεμαχίου εργασίας υπό επεξεργασία.
- Υπάρχει ανάγκη προσδιορισμού των μέτρων ασφαλείας για την προστασία του χειριστή, τα οποία βασίζονται σε εκτίμηση έκθεσης σε πραγματικές συνθήκες χρήσης.
- Φοράτε προστατευτικά ακοής.

**ΠΡΟΕΙΔΟΠΟΙΗΣΗ:**

- Το μηχάνημα πρέπει να τοποθετηθεί σε σημείο που να μπορεί να στέκεται σταθερά, π.χ. σε πάγκο εργασίας, ή πρέπει να βιδώνεται σε μια ισχυρή βάση.
- Πριν το μηχάνημα τεθεί σε λειτουργία, πρέπει να έχουν τοποθετηθεί σωστά όλα τα καλύμματα και οι συσκευές ασφαλείας.
- Πρέπει να είναι δυνατή η ελεύθερη λειτουργία του τροχού λείανσης.
- Πριν ενεργοποιήσετε το διακόπτη ON/OFF, βεβαιωθείτε ότι ο τροχός έχει τοποθετηθεί σωστά και ότι τα κινούμενα μέρη του μηχανήματος λειτουργούν ομαλά.
- Πριν συνδέσετε το μηχάνημα στην παροχή ηλεκτρικού ρεύματος, βεβαιωθείτε ότι τα δεδομένα στην ετικέτα τεχνικών χαρακτηριστικών είναι τα ίδια με αυτά του δικτύου ηλεκτρικής παροχής σας.
- Χρησιμοποιείτε τροχό λείανσης με διάμετρο που συμμορφώνεται με τις ενδείξεις στην ετικέτα χαρακτηριστικών και με τις πληροφορίες σχετικά με τη διάμετρο της σπής του τροχού λείανσης.

Ο συντελεστής φόρτισης S6 40% (προσωρινή λειτουργία) σημαίνει ότι μπορείτε να έχετε τον κινητήρα σε λειτουργία συνεχώς στο επίπεδο της ονομαστικής του ισχύος (150 W) για όσο χρόνο ορίζεται στην ετικέτα με τις προδιαγραφές (4 λεπτά στη θέση ON).

Αν αγνοήσετε αυτό το χρονικό όριο, ο κινητήρας θα υπερθερμανθεί. Όταν ο κινητήρας είναι στη θέση OFF επιπλέον αρχίζει στην αρχική του θερμοκρασία.

5. ΟΔΗΓΙΕΣ ΛΕΙΤΟΥΡΓΙΑΣ

- > Μη χρησιμοποιείτε τροχούς που έχουν υποστεί ζημιά ή έχουν παραμορφωθεί.
- > Μην περνάτε ποτέ το καλώδιο τροφοδοσίας πάνω από τον πάγκο του μηχανήματος.
- > Το μηχάνημα πρέπει να χρησιμοποιείται μόνο για τον προβλεπόμενο σκοπό του.
- > Φοράτε προστατευτικά ενδύματα. Φοράτε προστατευτικά για ολόκληρο το πρόσωπο, προστατευτικά για τα μάτια ή προστατευτικά γυαλιά, σύμφωνα με τη συγκεκριμένη εργασία. Όπου χρειάζεται, φοράτε μάσκα για τη σκόνη, προστατευτικά για τα αυτιά, προστατευτικά γάντια ή ειδικές ποδιές που κρατούν τα σωματίδια της λείανσης και των υλικών μακριά σας.
- > Προστατεύετε τα μάτια σας από τα ξένα σώματα που εκσφενδονίζονται κατά τη διάρκεια ορισμένων εφαρμογών.
- > Πρέπει να χρησιμοποιείται μάσκα κατά της σκόνης ή διηθητική μάσκα για το φιλτράρισμα των σωματιδίων που δημιουργούνται από την εφαρμογή.
- > Μπορεί να προκληθεί απώλεια ακοής από την έκθεση σε θόρυβο υψηλής έντασης.
- > Φοράτε πάντα μάσκα κατά της σκόνης και προστατευτικά γυαλιά.
- > Η επαφή ή η αναπνοή επιβλαβούς/τοξικής σκόνης, που παράγεται από τη λείανση μετάλλου με φινίρισμα βαφής από μόλυβδο, μπορεί να είναι επικίνδυνη για τον χρήστη και τους παρευρισκόμενους.
- > Αυτό το ηλεκτρικό εργαλείο δεν πρέπει να χρησιμοποιείται για υγρή λείανση. Χρησιμοποιείτε μόνο για ξηρή λείανση. Το ψυκτικό μέσο μπορεί να αποδυναμώσει την αντοχή συγκόλλησης του τροχού και να

προκαλέσει την αποτυχία του.

- > Αυτός ο επιτραπέζιος λειαντήρας πρέπει να χρησιμοποιείται μόνο όταν είναι ακίνητος. Ασφαλίστε σε μια στέρεα, επίπεδη επιφάνεια.
- > Μη χρησιμοποιείτε εξαρτήματα που δεν έχουν σχεδιαστεί αποκλειστικά και δεν συνιστώνται από τον κατασκευαστή για αυτό το ηλεκτρικό εργαλείο. Η δυνατότητα σύνδεσης και μόνο ενός εξαρτήματος στο ηλεκτρικό σας εργαλείο, δεν εγγυάται ότι μπορεί να χρησιμοποιηθεί με ασφάλεια.
- > Χρησιμοποιείτε μόνο δίσκους λείανσης των οποίων η διάμετρος, το πάχος και η προβλεπόμενη χρήση πληρούν τις απαιτήσεις αυτού του ηλεκτρικού εργαλείου. Οι δίσκοι λείανσης με λανθασμένο μέγεθος ενδέχεται να μην είναι επαρκώς ελεγμένοι ή ελεγχόμενοι. Η χρήση ακατάλληλων δίσκων λείανσης μπορεί να οδηγήσει σε κίνδυνο για τον χρήστη ή ζημιά στο ηλεκτρικό εργαλείο.
- > Μη αγγίζετε ποτέ τους περιστρεφόμενους δίσκους λείανσης! Βεβαιωθείτε ότι οι δίσκοι λείανσης έχουν ακινητοποιηθεί πλήρως μετά την απενεργοποίηση προτού τους αγγίξετε.
- > Όταν έχετε ελέγξει το προσάρτημα του εργαλείου και το έχετε προσαρτήσει, βεβαιωθείτε ότι εσείς και οι παρευρισκόμενοι παραμένετε μακριά από την περιοχή του περιστρεφόμενου προσαρτήματος του εργαλείου και αφήστε τη συσκευή να λειτουργήσει στη μέγιστη ταχύτητα για ένα λεπτό. Τα περισσότερα προσάρτηματα του εργαλείου που φέρουν ζημιά συνήθως σπάνε κατά τον χρόνο αυτής της δοκιμής.
- > Βεβαιωθείτε ότι οι παρευρισκόμενοι βρίσκονται σε ασφαλή απόσταση από τον χώρο εργασίας σας. Οποιοσδήποτε εισέρχεται στον χώρο εργασίας πρέπει να φορά ενδύματα ατομικής προστασίας. Ενδεχομένως να σπάσουν κομμάτια του τεμαχίου εργασίας ή να εκσφενδονιστούν σπινθήρες, τα οποία μπορεί να προκαλέσουν τραυματισμούς εκτός του άμεσου χώρου εργασίας.
- > Τοποθετήστε το καλώδιο τροφοδοσίας μακριά από το περιστρεφόμενο προσάρτημα του εργαλείου. Εάν χάσετε τον έλεγχο της συσκευής, το καλώδιο τροφοδοσίας μπορεί να κοπεί ή να μπερδευτεί και οι παλάμες ή τα χέρια σας να παγιδευτούν στο περιστρεφόμενο προσάρτημα του εργαλείου.
- > Μη αφήνετε το ηλεκτρικό εργαλείο σε λειτουργία, όταν δεν το χρησιμοποιείτε. Τα ρούχα σας μπορεί να μπερδευτούν, όταν έρθουν σε επαφή με το περιστρεφόμενο προσάρτημα του εργαλείου, με αποτέλεσμα το προσάρτημα του εργαλείου να σας τραυματίσει.
- > Καθαρίζετε τακτικά τους θύλακες εξαερισμού του ηλεκτρικού εργαλείου. Ο ανεμιστήρας του κινητήρα τραβάει τη σκόνη μέσα στο περιβλήμα και η μεγάλη συσσώρευση μεταλλικής σκόνης μπορεί να προκαλέσει κίνδυνο ηλεκτροπληξίας.
- > Μη χρησιμοποιείτε το ηλεκτρικό εργαλείο κοντά σε εύφλεκτα υλικά. Οι σπινθήρες ενδεχομένως προκαλέσουν ανάφλεξη αυτών των υλικών.
- > Μη χρησιμοποιείτε προσάρτηματα του εργαλείου που απαιτούν ψυκτικά υγρά. Η χρήση νερού ή άλλων ψυκτικών υγρών μπορεί να προκαλέσει ηλεκτροπληξία.

Όπως συμβαίνει με όλα τα ηλεκτρικά εργαλεία, υπάρχουν πιθανοί κίνδυνοι σε σχέση με τη χρήση αυτού του μηχανήματος. Επομένως, είναι ζωτικής σημασίας να διασφαλίσετε ότι διαβάσετε, κατανοείτε και εφαρμόζετε όλες τις οδηγίες ασφαλείας. Εξοικειωθείτε ξανά με τους συγκεκριμένους κανόνες ασφαλείας για κάθε βήμα της επόμενης λειτουργίας. Η μη τήρηση των κανόνων ασφαλείας ενδέχεται να προκαλέσει σοβαρή ζημιά ή/και σωματικό τραυματισμό, καθώς και να ακυρώσει την εγγύησή σας. Αποσυνδέετε τη συσκευή από την παροχή ηλεκτρικού ρεύματος πριν κάνετε ρυθμίσεις ή πριν αλλάξετε τροχούς. Βεβαιωθείτε ότι όλοι οι σφιγκτήρες, οι βίδες και τα περικόχλια είναι ασφαλισμένα και ότι ο τροχός είναι σε καλή κατάσταση και σωστά τοποθετημένος.

- Πριν από κάθε χρήση, βεβαιωθείτε ότι οι τροχοί λείανσης δεν έχουν υποστεί ζημιά ή δεν έχουν ρωγμές.
- Πριν θέσετε σε λειτουργία τον επιτραπέζιο λειαντήρα για πρώτη φορά, ελέγξτε τους τροχούς λείανσης με μια δοκιμή ήχου. Οι τροχοί λείανσης χωρίς βλάβες θα έχουν καθαρό ήχο, όταν χτυπηθούν απαλά με ένα πλαστικό σφυρί (ή ένα κομμάτι ξύλου). Εάν έχουν τοποθετηθεί νέοι δίσκοι λείανσης, ελέγξτε και αυτούς εκ των προτέρων.
- Ο εξοπλισμός πρέπει να τοποθετηθεί σε σημείο που να μπορεί να στέκεται σταθερά
- Πριν τθεθεί σε λειτουργία ο εξοπλισμός πρέπει να έχουν τοποθετηθεί σωστά όλα τα καλύμματα και οι συσκευές ασφαλείας.
- Πρέπει να είναι δυνατή η ελεύθερη λειτουργία του τροχού.
- Πριν πιέσετε το διακόπτη ON/OFF, βεβαιωθείτε ότι ο τροχός έχει τοποθετηθεί σωστά. Τα κινούμενα μέρη του μηχανήματος πρέπει να λειτουργούν ομαλά.
- Πριν συνδέσετε τον εξοπλισμό στην παροχή ηλεκτρικού ρεύματος, βεβαιωθείτε ότι τα δεδομένα στην

ετικέτα τεχνικών χαρακτηριστικών είναι τα ίδια με αυτά του δικτύου παροχής σας.

- Συνδέστε το μηχάνημα σε μια κατάλληλα εγκατεστημένη υποδοχή προστατευτικής επαφής. Τραβήξτε την πρίζα πριν πραγματοποιήσετε οποιαδήποτε εργασία συντήρησης, επαναφοράς ή συναρμολόγησης στη συσκευή! Τοποθετήστε όλα τα παρεχόμενα μέρη σε μια επίπεδη επιφάνεια. Ομαδοποίηση ίσων μερών.

Σημείωση: Εάν τα εξαρτήματα με μπουλόνι (στρογγυλή/εξαγωνική κεφαλή), τα εξάγωνα περικόχλια και οι ροδέλες στηρίζονται, η ροδέλα πρέπει να τοποθετηθεί κάτω από το περικόχλιο. Τοποθετήστε τις βίδες μία-μία από έξω προς τα μέσα. Ασφαλίστε τις συνδέσεις με τα περικόχλια στο εσωτερικό.

Σημείωση: Σφίξτε τα περικόχλια και τα μπουλόνια κατά τη συναρμολόγηση μόνο στον βαθμό που δεν μπορούν να πέσουν κάτω. Εάν σφίξετε τα περικόχλια και τα μπουλόνια πριν από την τελική συναρμολόγηση, η τελική συναρμολόγηση δεν θα μπορεί να πραγματοποιηθεί.

Συναρμολόγηση/ Αντικατάσταση τα προστατευτικά ματιών (Συναρμολόγηση 1)

- Χρησιμοποιήστε τις διατάξεις τα εξαρτήματα τοποθέτησης προστατευτικών ματιών x4 (3) για να στερεώσετε τον βραχίονα στήριξης προστατευτικών ματιών (10) στις δύο εγκοπές του προστατευτικού τροχού (1).
- Η απόσταση μεταξύ του τροχού λείανσης (4) και του βραχίονα στήριξης του προστατευτικού ματιών (10) ρυθμίζεται μέσω των εγκοπών στον βραχίονα.
- Ρυθμίζετε τακτικά τον βραχίονα στήριξης ανάλογα με τη φθορά του τροχού, φροντίστε η απόσταση μεταξύ του βραχίονα στήριξης του προστατευτικού ματιών και του τροχού να είναι όσο το δυνατόν μικρότερη και όχι μεγαλύτερη από 2mm.
- Επαναλάβετε τα βήματα και στην άλλη πλευρά.
- Για να αποσυναρμολογήσετε τα προστατευτικά ματιών, ακολουθήστε τα βήματα αντίστροφα.

Συναρμολόγηση στηρίγματος εργαλείων (Συναρμολόγηση 2)

- Το στηρίγμα εργαλείων (5) πρέπει να τοποθετηθεί με τέτοιο τρόπο, ώστε το κενό μεταξύ του τροχού λείανσης (4) και του στηρίγματος εργαλείων να είναι μικρότερο από 2mm.
- Το στηρίγμα εργαλείων (5) πρέπει να είναι στερεωμένο και στις δύο πλευρές του τροχού λείανσης πριν από τη χρήση. Χρησιμοποιήστε τα εξαρτήματα τοποθέτησης στηρίγματος εργαλείων (6) για να το στερεώσετε.
- Τοποθετήστε το στηρίγμα εργαλείων (5) στη ράγα πάνω στο προστατευτικό τροχού.
- Χρησιμοποιήστε τη βίδα από τα εξαρτήματα τοποθέτησης στηρίγματος εργαλείων (6) μέσα από την εγκοπή στη ράγα και το ρυθμιζόμενο στηρίγμα εργαλείων.
- Τοποθετήστε οδοντωτές ροδέλες και ροδέλες στην άκρη της βίδας από την άλλη πλευρά.
- Ασφαλίστε τη βίδα με τη λαβή.
- Επαναλάβετε τα βήματα και στην άλλη πλευρά

Παρατηρήσεις: Πρέπει πάντα να ρυθμίζετε το επίπεδο της επιφάνειας στηρίγματος εργαλείων με τρόπο που η γωνία μεταξύ του στηρίγματος εργαλείων και της εφαπτομένης του εξαρτήματος να είναι πάντα μεγαλύτερη από 85°

6. ΠΡΟΕΤΟΙΜΑΣΙΑ ΚΑΙ ΧΡΗΣΗ

- Φοράτε πάντα προστατευτικά για τα μάτια
- Φοράτε προστατευτικά για τα αυτιά.
- Φοράτε πάντα μάσκα προστασίας προσώπου ή προστασίας από τη σκόνη, εάν η εργασία δημιουργεί σκόνη
- Φοράτε κάλυμμα προστασίας των μαλλιών, για να συγκρατείτε τα μακριά μαλλιά.
- Φοράτε κατάλληλο εξοπλισμό ατομικής προστασίας, όταν απαιτείται.



ΠΡΟΕΙΔΟΠΟΙΗΣΗ! Μη χρησιμοποιείτε το προϊόν, εάν δεν έχει εγκατασταθεί με ασφάλεια σε πάγκο εργασίας.

Τοποθέτηση του τροχού πάγκου (Προετοιμασία. 1)

- Πρέπει να τοποθετήσετε το μηχάνημα σταθερά σε κατάλληλο μέρος. Υπάρχουν τέσσερις οπές (9) για στερέωση με βίδες Ø 6 mm σε σταθερή και στέρεα βάση, π.χ. σε πάγκο εργασίας ή σε βάση μηχανήματος.
- Βεβαιωθείτε ότι η παροχή ρεύματος δεν βρίσκεται πιο μακριά από περίπου 100-150 cm από το σημείο τοποθέτησης του μηχανήματος.
- Πρέπει να έχετε εύκολη πρόσβαση στο μπροστινό μέρος του μηχανήματος.

Σύνδεση με την παροχή ρεύματος

Απαιτήσεις σύνδεσης με την παροχή ρεύματος, καλωδίωσης, ασφάλειας, τύπου πρίζας και γείωσης:

- Η τάση του μηχανήματος είναι 230V~50 Hz., Συνδέστε το βύσμα σε κατάλληλη πρίζα
- Συνδέστε το βύσμα σε κατάλληλη πρίζα.
- Συνδέστε το βύσμα σε κατάλληλη πρίζα.

ΠΡΟΕΙΔΟΠΟΙΗΣΗ!

Ελέγξτε την τάση! Η τάση πρέπει να συμμορφώνεται με τις πληροφορίες στην πινακίδα χαρακτηριστικών του κατασκευαστή!

Ενεργοποίηση και απενεργοποίηση

> Ενεργοποιήστε το μηχάνημα, θέτοντας τον διακόπτη (7) στη θέση «I»

> Απενεργοποιήστε το μηχάνημα, θέτοντας τον διακόπτη (7) στη θέση «0»

Γυάλισμα με τους τροχούς (Χρήση. 1)

Πριν από τη χρήση, στερεώστε τον τροχό σε μια οριζόντια, σταθερή επιφάνεια. Για ευκολότερο χειρισμό μακρών εργαλείων, τοποθετήστε τον τροχό προς το μπροστινό άκρο του πάγκου. Εάν είναι δυνατό, αφήστε χώρο στην αριστερή πλευρά του μηχανήματος, για να έχετε εύκολη πρόσβαση στον τροχό. Μια εναλλακτική μέθοδος είναι να ασφαλίσετε τον τροχό σε ένα φύλλο κόντρα πλακέ, που μπορείτε μετά να το στερεώσετε σε έναν πάγκο ή ένα τραπέζι, ώστε να τοποθετήσετε τον τροχό στην πιο βολική θέση. Πριν χρησιμοποιήσετε τον τροχό για στεγνό τρόχισμα, βεβαιωθείτε ότι έχετε τοποθετήσει τον εκτροπέα σπινθήρων (πίσω από το προστατευτικό για τα μάτια) όσο το δυνατόν πιο κοντά στην επιφάνεια του τροχού και ότι το προστατευτικό για τα μάτια είναι σε τέτοια θέση, ώστε να εμποδίζει τους σπινθήρες από το να εκτοξεύονται. Μια συνετή προφύλαξη είναι να φοράτε γυαλιά προστασίας, όταν χρησιμοποιείτε τον τροχό.

Μπορείτε να χρησιμοποιήσετε τον τροχό για στεγνό τρόχισμα, σε εργασίες τροχίσματος ή για να ακονίσετε το άκρο σχεδόν κάθε εργαλείο κοπής: λεπίδες πλάνης, σμίλες, σκαρπέλα, εργαλεία τόννευσης, κεφαλές τρυπανιών κ.λπ. Το οξείδιο του αργιλίου θα κόψει καθαρά και χωρίς να θερμάνει υπερβολικά το άκρο του εργαλείου. Παρόλα αυτά, θα πρέπει να φροντίζετε να μην ακονίζετε τα εργαλεία πολύ δυνατά ή για πολύ χρόνο, ώστε να μην υπερθερμαίνονται.

- Μη χρησιμοποιείτε εξαρτήματα που έχουν βλάβη. Πριν από κάθε χρήση, επιθεωρήστε το εξάρτημα, όπως τον τροχό λείανσης για χτυπήματα και ρωγμές και για καλώδια που μπορεί να έχουν χαλαρώσει ή σπάσει.
- Κρατήστε το τεμάχιο εργασίας σας και με τα δύο χέρια και στηρίξτε το στο στήριγμα για τεμάχια εργασίας.
- Ασκήστε την κατάλληλη πίεση στο τεμάχιο εργασίας, όταν το ακουμπάτε στον δίσκο λείανσης.

7.ΚΑΘΑΡΙΣΜΟΣ ΚΑΙ ΣΥΝΤΗΡΗΣΗ



ΠΡΟΕΙΔΟΠΟΙΗΣΗ! Πάντα να απενεργοποιείτε το προϊόν, να το αποσυνδέετε από την παροχή ρεύματος και να αφήνετε το προϊόν να κρυώσει πριν από εργασίες ελέγχου, συντήρησης και καθαρισμού!



ΠΡΟΕΙΔΟΠΟΙΗΣΗ! Πραγματοποιείτε εργασίες επιδιόρθωσης ή συντήρησης μόνο σύμφωνα με τις παρούσες οδηγίες! Όλες οι υπόλοιπες εργασίες πρέπει να πραγματοποιούνται από καταρτισμένο ειδικό!

1. Διατηρείτε το προϊόν καθαρό. Αφαιρείτε τα υπολείμματα μετά από κάθε χρήση και πριν από την αποθήκευση.
2. Ο συχνός και κατάλληλος καθαρισμός θα διασφαλίσει την ασφάλεια και θα παρατείνει τη διάρκεια ζωής του προϊόντος.
3. Επιθεωρήστε το προϊόν για φθαρμένα και κατεστραμμένα μέρη πριν από κάθε χρήση. Μην το χρησιμοποιήσετε, εάν βρείτε κατεστραμμένα και φθαρμένα μέρη.
4. Καθαρίστε το μηχανήμα με στεγνό πανί. Χρησιμοποιήστε μια βούρτσα σε σημεία όπου η πρόσβαση είναι δύσκολη. Αποφεύγετε να χρησιμοποιείτε διαλύματα, όταν καθαρίζετε τα πλαστικά μέρη. Τα περισσότερα από τα πλαστικά μέρη ενδέχεται να υποστούν βλάβη από διάφορα είδη εμπορικών διαλυμάτων και μπορεί να υποστούν ζημιά από τη χρήση τους.
5. Ελέγξτε για φθαρμένα ή κατεστραμμένα μέρη. Αντικαταστήστε όσα φθαρμένα μέρη χρειάζονται αντικατάσταση ή επικοινωνήστε με εξουσιοδοτημένο κέντρο επισκευών για την επιδιόρθωση, πριν χρησιμοποιήσετε ξανά το προϊόν.
6. Όλα τα ρουλεμάν αυτού του εργαλείου έχουν λιπανθεί με ποσότητα λιπαντικού υψηλού βαθμού που είναι επαρκής για όλη τη διάρκεια ζωής της μονάδας σε φυσιολογικές συνθήκες λειτουργίας. Επομένως δεν απαιτείται περαιτέρω λίπανση.

Αντικατάσταση τροχού λείανσης (Συντήρηση. 1)

Εάν ο τροχός λείανσης έχει φθαρεί σε σημείο όπου πλέον δεν μπορεί να ρυθμιστεί απόσταση 2 mm από το στήριγμα για τεμάχια εργασίας και τον εκτροπέα σπινθήρων ή εάν οι τροχοί έχουν υποστεί ζημιά ή έχουν βαθιές αυλακώσεις, τότε ο τροχός λείανσης πρέπει να αντικατασταθεί.

Για να αντικαταστήσετε ή να αλλάξετε τους τροχούς λείανσης, ακολουθήστε τα εξής βήματα:

- Απενεργοποιήστε τη μονάδα και αποσυνδέστε την από την παροχή ρεύματος.
- Αφαιρέστε τις βίδες (4γ) στο προστατευτικό του τροχού (1) και, έπειτα, τραβήξτε το προστατευτικό του τροχού προς τα έξω (1).
- Αφαιρέστε το παξιμάδι (4β) από τον άξονα, χρησιμοποιώντας το γαλλικό κλειδί (δεν παρέχεται). Το παξιμάδι στον δεξιό άξονα βιδώνεται δεξιόστροφα, ενώ το παξιμάδι στον αριστερό άξονα βιδώνεται αριστερόστροφα.
- Αφαιρέστε την εξωτερική φλάντζα (4α) από τον άξονα.
- Τοποθετήστε τον καινούριο τροχό στον άξονα. Αφού τον ασφαλίσετε, περιστρέψτε τον τροχό λείανσης με το χέρι, για να βεβαιωθείτε ότι ο τροχός κινείται ελεύθερα και δεν έρχεται σε επαφή με άλλες επιφάνειες.
- Επανασυναρμολογήστε τη φλάντζα, το παξιμάδι και το εξωτερικό κάλυμμα.

Ενεργοποιήστε το μηχανήμα και αφήστε τον τροχό να λειτουργήσει χωρίς φορτίο για ένα λεπτό, ώστε να ελέγξετε για ρωγμές.

Αλλαγή καλωδίου τροφοδοσίας

Εάν το καλώδιο τροφοδοσίας έχει υποστεί φθορά, πρέπει να αντικαθίσταται από τον κατασκευαστή, τον εξουσιοδοτημένο αντιπρόσωπο ή εξίσου καταρτισμένα άτομα, ώστε να αποφευχθεί ο κίνδυνος

Μεταφορά

1. Αφαιρέστε την πρίζα, πριν πραγματοποιήσετε οποιαδήποτε ρύθμιση, επισκευή ή συντήρηση.
2. Καθαρίστε το προϊόν, όπως περιγράφεται παραπάνω.
3. Αποθηκεύστε το προϊόν και τα εξαρτήματά του σε ξηρό μέρος, χωρίς παγετό.
4. Πάντα να αποθηκεύετε το προϊόν σε μέρος όπου δεν έχουν πρόσβαση παιδιά. Η ιδανική θερμοκρασία αποθήκευσης είναι μεταξύ 10 και 30°C.
5. Συνιστούμε να χρησιμοποιείτε την αρχική συσκευασία για την αποθήκευση ή να καλύπτετε το προϊόν με κατάλληλο πανί, για να το προστατεύετε από τη σκόνη.

8. ΑΝΑΚΥΚΛΩΣΗ ΚΑΙ ΑΠΟΡΡΙΨΗ



ΠΡΟΣΟΧΗ! Αυτό το προϊόν έχει σημαθεί με ένα σύμβολο το οποίο σχετίζεται με την αφαίρεση ηλεκτρικών και ηλεκτρονικών αποβλήτων. Αυτό σημαίνει ότι αυτό το προϊόν δεν θα πρέπει να απορρίπτεται με τα οικιακά απόβλητα αλλά ότι θα πρέπει να επιστρέφεται σε ένα σύστημα συλλογής το οποίο συμμορφώνεται με την ευρωπαϊκή οδηγία ΑΗΗΕ. Επικοινωνήστε με τις τοπικές αρχές ή με τους κατόχους αποθεμάτων για συμβουλές σχετικά με την ανακύκλωση. Έτσι θα μπορεί να ανακυκλωθεί ή να αποσυναρμολογηθεί, ώστε να μειωθούν οι επιπτώσεις στο περιβάλλον. Ο ηλεκτρικός και ηλεκτρονικός εξοπλισμός μπορεί να είναι επικίνδυνος για το περιβάλλον και για την υγεία του ανθρώπου, επειδή περιέχει επικίνδυνες ουσίες.



Απόρριψη συσκευασιών

Η συσκευασία αποτελείται από χαρτόνι και αντίστοιχα επισημασμένα πλαστικά που μπορούν να ανακυκλωθούν.

- Διαθέστε αυτά τα υλικά για ανακύκλωση

9. ΕΓΓΥΗΣΗ

1. Τα προϊόντα έχουν σχεδιαστεί με τα υψηλότερα πρότυπα ποιότητας DIY. Επίσης, προσφέρουμε 5 ετών εγγύηση για αυτό. Αυτή η εγγύηση ισχύει για όλα τα ελαττώματα που μπορεί να παρουσιαστούν σχετικά με τα υλικά και την κατασκευή. Δεν καλύπτονται άλλες αξιώσεις που σχετίζονται με άτομα ή/και υλικά, οποιασδήποτε φύσης, άμεσες ή έμμεσες.
2. Σε περίπτωση κάποιου προβλήματος ή ελαττώματος, θα πρέπει πρώτα να συμβουλευτείτε την αντιπροσωπεία της. Στις περισσότερες περιπτώσεις, ο αντιπρόσωπος της θα είναι σε θέση να λύσει το πρόβλημα ή να επιδιορθώσει το ελάττωμα.
3. Η επισκευή ή η αντικατάσταση εξαρτημάτων δεν παρατείνει την αρχική διάρκεια ισχύος της εγγύησης.
4. Τα ελαττώματα που οφείλονται σε ακατάλληλη χρήση ή σε φυσιολογική φθορά δεν καλύπτονται από την εγγύηση. Αυτό αφορά, μεταξύ άλλων, τη φθορά των διακοπών, των προστατευτικών διακοπών κυκλωμάτων και των μοτέρ.
5. Η αξίωσή σας για εγγύηση ισχύει μόνο εφόσον:
 - Μπορείτε να αποδείξετε την ημερομηνία αγοράς του προϊόντος, προσκομίζοντας την απόδειξη αγοράς
 - Δεν έχουν πραγματοποιηθεί επισκευές ή/και δεν έχουν αντικατασταθεί εξαρτήματα από τρίτους
 - Το εργαλείο δεν έχει χρησιμοποιηθεί εσφαλμένα (υπερφόρτιση της συσκευής ή τοποθέτηση μη εγκεκριμένων εξαρτημάτων.
 - Δεν υπάρχει βλάβη που οφείλεται σε εξωτερικούς παράγοντες ή ξένα σώματα, όπως άμμο ή πέτρες.
 - Δεν έχει προκληθεί καμία βλάβη λόγω μη τήρησης των οδηγιών ασφαλείας και των οδηγιών χρήσης.
6. Οι όροι της εγγύησης ισχύουν σε συνδυασμό με τους όρους που αφορούν την πώληση και την παράδοση του προϊόντος.
7. Τα ελαττωματικά προϊόντα επιστρέφονται στην από αντιπρόσωπο της και γίνονται αποδεκτά από την, μόνο εφόσον έχουν συσκευαστεί κατάλληλα. Αν τα ελαττωματικά προϊόντα αποσταλούν απευθείας στην από πελάτη, η θα μπορέσει να τα επεξεργαστεί μόνο αν ο πελάτης καλύψει τα έξοδα αποστολής.
8. Τα προϊόντα που παραδίδονται στην κακώς συσκευασμένα δεν θα γίνονται αποδεκτά από την.

10.ΑΝΤΙΜΕΤΩΠΙΣΗ ΠΡΟΒΛΗΜΑΤΩΝ

Πιθανές δυσλειτουργίες οφείλονται συχνά σε αιτίες που ο χρήστης μπορεί να επιδιορθώσει μόνος του. Συνεπώς, ελέγξτε το προϊόν, χρησιμοποιώντας αυτήν την ενότητα. Το πρόβλημα μπορεί να λυθεί γρήγορα στις περισσότερες περιπτώσεις.



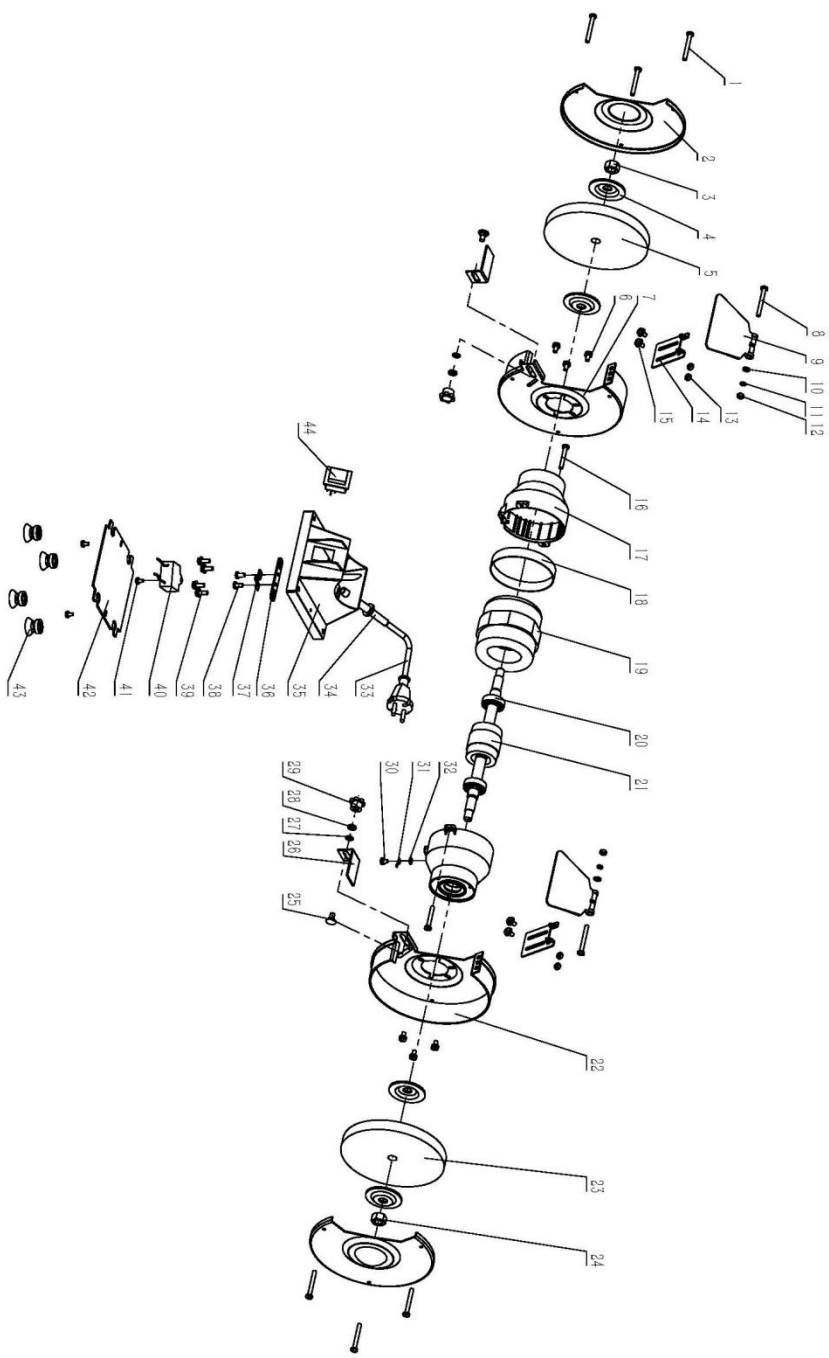





Πρόβλημα	Πιθανή αιτία	Λύση
1. Το προϊόν δεν ξεκινάει	1.1 Δεν είναι συνδεδεμένο με την παροχή ηλεκτρικού ρεύματος 1.2 Το καλώδιο τροφοδοσίας ή η πρίζα είναι ελαττωματικά 1.3 Άλλο ελάττωμα ηλεκτρικής φύσεως στο προϊόν	1.1. Σύνδεση με την παροχή ρεύματος 1.2. Έλεγχος από ειδικό ηλεκτρολόγο. 1.3. Έλεγχος από ειδικό ηλεκτρολόγο
2. Το προϊόν δεν έχει φτάσει σε πλήρη ισχύ	2.1 Το καλώδιο προέκτασης δεν είναι κατάλληλο για λειτουργία με αυτό το προϊόν 2.2 Η πηγή ενέργειας (π.χ. γεννήτρια) έχει πολύ χαμηλή τάση	2.1. Χρησιμοποιήστε κατάλληλο καλώδιο επέκτασης 2.2. Συνδέστε σε κατάλληλη πηγή ενέργειας
3. Μη ικανοποιητικό αποτέλεσμα	3.1 Το εξάρτημα δεν είναι κατάλληλο για το υλικό του τεμαχίου εργασίας	3.1. Χρησιμοποιήστε το κατάλληλο εξάρτημα



Αρ. θέσης	Περιγραφή	Ποσότητα	Αρ. θέσης	Περιγραφή	Ποσότητα
1	Βίδα σταυρός	6	23	Παξιμάδι	1
2	Προστατευτικό τροχού	2	24	προστατευτικό τροχού	1
3	Παξιμάδι	1	25	Βίδα	2
4	Φλάντζα	4	26	Στήριγμα εργαλείων	2
5	Τροχός λείανσης	1	27	Εξωτερική οδοντωτή ροδέλα	2
6	Συνδυασμός τριών βιδών σταυρός	6	28	Επίπεδη ροδέλα	2
7	Εσωτερικό προστατευτικό τροχού/αριστερό	1	29	Λαβή	2
8	Βίδα σταυρός	2	30	Συνδυασμός δύο βιδών σταυρός	1
9	Προστατευτικό ματιών	2	31	Πείρος γείωσης	1
10	Επίπεδη ροδέλα	2	32	Εσωτερική οδοντωτή ροδέλα	1
11	Ελατηριωτή ροδέλα	2	33	Καλώδιο τροφοδοσίας	1
12	Παξιμάδι	2	34	Εξωτερικός σωλήνας	1
13	Παξιμάδι	4	35	Βάση	1
14	Στήριγμα προστατευτικού ματιών	2	36	Πλάκα συμπίεσης του καλωδίου	1
15	Συνδυασμός τριών βιδών σταυρός	2	37	Στήριγμα καλωδίου	1
16	Συνδυασμός δύο βιδών σταυρός	2	38	Βίδα σταυρός	2
17	Κάλυμμα άκρου	2	39	Συνδυασμός τριών βιδών σταυρός	4
18	Μεσαίος δακτύλιος	1	40	Πυκνωτής	1
19	Στάτορας	1	41	Συνδυασμός δύο βιδών σταυρός	3
20	Ρουλεμάν	2	42	Πλάκα βάσης	1
21	Στροφέιο	1	43	Λαστιχένια πόδια	4
22	Εσωτερικό προστατευτικό τροχού/δεξί	1	44	Διακόπτης	1

SYMBOLE

W niniejszej instrukcji i/lub na maszynie używane są następujące symbole:

	OSTRZEŻENIE- Aby zmniejszyć ryzyko obrażeń, użytkownik musi dokładnie przeczytać instrukcję.
	Zgodnie z obowiązującymi normami bezpieczeństwa dyrektywy europejskich.
	Oznacza ryzyko obrażeń ciała, utraty życia lub uszkodzenia narzędzia w przypadku nieprzestrzegania zaleceń zawartych w niniejszej instrukcji.
	Zawsze stosować ochronę oczu.
	Zawsze nosić maskę ochronną.
	Stosować ochronę słuchu.
	Ten produkt nadaje się do recyklingu. Jeśli nie może być już używany, prosimy o oddanie go do centrum recyklingu odpadów.
	Ukraińskie oznakowanie zgodności.

PL

SPIS TREŚCI

1. OGÓLNE OSTRZEŻENIA DOTYCZĄCE BEZPIECZEŃSTWA ELEKTRONARZĘDZI
2. PRZEZNACZENIE
3. OPIS
4. DANE TECHNICZNE
5. INSTRUKCJA OBSŁUGI
6. PRZYGOTOWANIE I UŻYTKOWANIE
7. CZYSZCZENIE I KONSERWACJA
8. RECYKLING I UTYLIZACJA
9. GWARANCJA
10. ROZWIĄZYWANIE PROBLEMÓW
11. DEKLARACJA ZGODNOŚCI WE

1. OGÓLNE OSTRZEŻENIA DOTYCZĄCE BEZPIECZEŃSTWA ELEKTRONARZĘDZIA



OSTRZEŻENIE Przeczytaj **wszystkie ostrzeżenia dotyczące bezpieczeństwa, instrukcje, ilustracje i dane techniczne dołączone do tego elektronarzędzia**. Niezastosowanie się do wszystkich poniższych instrukcji może spowodować porażenie prądem, pożar i/lub poważne obrażenia.

Należy zachować wszystkie ostrzeżenia i instrukcje do wykorzystania w przyszłości.

Termin "elektronarzędzie" w ostrzeżeniach odnosi się do elektronarzędzia zasilanego sieciowo (przewodowo) lub akumulatorowo (bezprowadowo).

1) Bezpieczeństwo w miejscu pracy

- a) **Utrzymuj miejsce pracy w czystości i dobrze oświetlone.** Nieuporządkowane lub ciemne miejsca sprzyjają wypadkom.
- b) Nie należy używać elektronarzędzi w środowisku zagrożonym wybuchem, np. w obecności łatwopalnych cieczy, gazów lub pyłu. Elektronarzędzia wytwarzają iskry, które mogą

spowodować zapłon pyłu lub oparów.

- c) Podczas pracy z elektronarzędziem należy nie dopuszczać do pracy dzieci i osoby postronne. Rozproszenie uwagi może spowodować utratę kontroli nad urządzeniem.

2) Bezpieczeństwo elektryczne

- a) **Wtyczki do elektronarzędzi muszą pasować do gniazdka. Nie wolno w żaden sposób modyfikować wtyczki. Nie należy używać żadnych przejściówek z uziemionymi narzędziami elektrycznymi.** Niezmodyfikowane wtyczki i dopasowane gniazda zmniejszają ryzyko porażenia prądem.
- b) **Unikaj kontaktu ciała z uziemionymi powierzchniami, takimi jak rury, kaloryfery, piece i lodówki.** W przypadku uziemienia ciała istnieje zwiększone ryzyko porażenia prądem elektrycznym.
- c) **Nie należy narażać elektronarzędzi na działanie deszczu lub wilgoci.** Woda przedostająca się do wnętrza narzędzia elektrycznego zwiększa ryzyko porażenia prądem.
- d) **Nie należy nadwyreżać przewodu. Nie wolno używać przewodu do przenoszenia, ciągnięcia lub odłączania narzędzia elektrycznego. Przewód należy trzymać z dala od źródeł ciepła, oleju, ostrych krawędzi lub ruchomych części.** Uszkodzone lub zaplątane przewody zwiększają ryzyko porażenia prądem.
- e) **Podczas pracy z elektronarzędziem na wolnym powietrzu należy używać przedłużacza przeznaczonego do użytku na wolnym powietrzu.** Użycie kabla przystosowanego do pracy na zewnątrz zmniejsza ryzyko porażenia prądem.
- f) **Jeśli nie da się uniknąć obsługi elektronarzędzia w wilgotnym miejscu, należy zastosować zasilanie zabezpieczone wyłącznikiem różnicowoprądowym (RCD).** Zastosowanie wyłącznika różnicowoprądowego zmniejsza ryzyko porażenia prądem elektrycznym.

3) Bezpieczeństwo osobiste

- a) **Podczas pracy z elektronarzędziem należy zachować czujność, obserwować co się robi i kierować się zdrowym rozsądkiem. Nie wolno używać elektronarzędzia, kiedy użytkownik jest zmęczony lub pod wpływem narkotyków, alkoholu lub leków.** Chwila nieuwagi podczas pracy z elektronarzędziem może spowodować poważne obrażenia ciała.
- b) **Stosować środki ochrony osobistej. Zawsze nosić okulary ochronne.** Sprzęt ochronny, taki jak maska przeciwpyłowa, antypoślizgowe obuwie, kask ochronny lub ochrona słuchu, stosowany w odpowiednich warunkach, ograniczy obrażenia ciała.
- c) **Zapobiegaj niezamierzonemu uruchomieniu. Przed podłączeniem do źródła zasilania i/lub akumulatora, wzięciem lub przenoszeniem narzędzia upewnij się, że przełącznik jest w pozycji wyłączonej. Przenoszenie narzędzia z palcem na przełączniku lub podłączanie narzędzia z przełącznikiem w pozycji włączonej może być przyczyną wypadków.**
- d) **Przed włączeniem elektronarzędzia należy usunąć ewentualny klucz lub klucz nastawczy.** Klucz lub klucz nastawczy pozostawiony w obracającej się części elektronarzędzia może spowodować obrażenia ciała.
- e) **Nie należy się spieszyć. Utrzymywać prawidłową postawę i równowagę.** Umożliwia to lepszą kontrolę nad narzędziem w nieoczekiwanych sytuacjach.
- f) **Należy mieć założoną odpowiednią odzież. Nie nosić luźnej odzieży ani biżuterii. Włosy i ubranie trzymać z dala od ruchomych części.** Luźne ubranie, biżuteria lub długie włosy mogą zostać wciągnięte w ruchome części urządzenia.
- g) **Jeśli przewidziano urządzenie do podłączania instalacji zbierających pył, dopilnować, aby były one podłączone i właściwie stosowane.** Zbieranie pyłu może zmniejszyć zagrożenia związane z zapyloną atmosferą.
- h) **Nie pozwolić, aby przyzwyczajenie wynikające z częstego używania narzędzia pozwoliło popaść w samozadowolenie i zignorować zasady bezpieczeństwa narzędzi.** Nieostrożne działanie może w ciągu ułamka sekundy spowodować poważne obrażenia.

4) Użytkowanie i konserwacja elektronarzędzia

- a) **Nie forsować narzędzia elektrycznego. Używać odpowiedniego narzędzia do danego zastosowania.** Właściwe narzędzie elektryczne wykona pracę lepiej i bezpieczniej w tempie, do którego zostało zaprojektowane.
- b) **Nie należy używać elektronarzędzia, jeżeli przełącznik nie włącza lub nie wyłącza urządzenia.**

Każde elektronarzędzie, którego nie można kontrolować za pomocą przelącznika, jest niebezpieczne i musi zostać naprawione.

- c) **Należy odłączyć wtyczkę od źródła zasilania i/lub wyjąć akumulator, jeśli jest odłączany, z narzędzia elektrycznego przed dokonaniem jakichkolwiek regulacji, zmiany akcesoriów lub przed jego przechowywaniem.** Takie prewencyjne środki bezpieczeństwa zmniejszają ryzyko przypadkowego uruchomienia elektronarzędzia.
- d) **Nie używane elektronarzędzia należy przechowywać w miejscu niedostępnym dla dzieci i nie pozwalać obsługiwać elektronarzędzia osobom niezaznajomionym z elektronarzędziem lub niniejszą instrukcją.** Elektronarzędzia są niebezpieczne w rękach nieprzeszkolonych użytkowników.
- e) **Konserwować elektronarzędzie i akcesoria. Należy sprawdzać, czy nie ma niewspółosiowości lub zakleszczenia ruchomych części, czy nie doszło do pęknięcia elementów oraz czy nie występują inne okoliczności, które mogą negatywnie wpływać na działanie elektronarzędzia.** W przypadku uszkodzenia, zlecić naprawę elektronarzędzia przed użyciem. Wiele wypadków powodowanych jest źle utrzymanym elektronarzędziem.
- f) **Narzędzia tnące należy utrzymywać ostre i czyste.** Prawidłowo konserwowane narzędzia tnące z ostrymi krawędziami tnącymi rzadziej zakleszczają się i są łatwiejsze do kontrolowania.
- g) **Używać elektronarzędzia, akcesoriów, wiertła itp. zgodnie z instrukcją, w zależności od warunków i pracy do wykonania.** Użycie elektronarzędzia niezgodnego z przeznaczeniem może spowodować niebezpieczną sytuację.
- h) **Utrzymywać uchwyty i powierzchnie chwytne suche, czyste i wolne od oleju i smaru.** Śliskie rękojeści i powierzchnie chwytne nie pozwalają na bezpieczną obsługę i kontrolę narzędzia w nieoczekiwanych sytuacjach.

5) Serwis urządzenia

- a) **Narzędzie elektryczne powinno być serwisowane przez wykwalifikowany personel i przy użyciu wyłącznie identycznych części zamiennych.** Zapewni to utrzymanie bezpieczeństwa elektronarzędzia.

Instrukcje bezpieczeństwa dla szlifierek stołowych

- a) Nie należy używać uszkodzonego akcesorium. Przed każdym użyciem należy sprawdzić akcesoria takie jak tarcze ścierne pod kątem wyszczerbień i pęknięć oraz luźnych lub pękniętych drutów. Po sprawdzeniu i zainstalowaniu osprzętu należy umieścić siebie i osoby postronne z dala od płaszczyzny obracającego się akcesorium i uruchomić elektronarzędzie z maksymalną prędkością bez obciążenia przez jedną minutę. Uszkodzone akcesoria zwykle rozpadają się w trakcie tego testu.
- b) Prędkość znamionowa osprzętu musi być co najmniej równa maksymalnej prędkości oznaczonej na elektronarzędziu. Akcesoria pracujące z prędkością większą niż znamionowa mogą pęknąć i rozpaść się.
- c) Nigdy nie należy szlifować bokami ściernicy. Szlifowanie bokiem może spowodować pęknięcie i rozłeczenie się ściernicy.
- d) Należy używać wyłącznie akcesoriów (np. ściernic itp.), których prędkość obrotowa jest wyższa niż prędkość obrotowa na biegu jałowym szlifiarki, należy używać wyłącznie ściernic zalecanych przez producenta, których oznaczona prędkość obrotowa jest równa lub większa niż prędkość oznaczona na tabliczce znamionowej narzędzia.
- e) Urządzenie należy solidnie zamontować w odpowiednim miejscu. Przewidziano cztery otwory (9) w celu zamocowania śrubami $\varnothing 6\text{mm}$ na mocnej i solidnej podstawie.
- f) Przed pierwszym uruchomieniem szlifiarki stołowej należy sprawdzić ściernice za pomocą testu dźwiękowego. Sprawne ściernice będą wydawały czysty dźwięk przy delikatnym uderzeniu plastikowym młotkiem (lub kawałkiem drewna). Jeśli dotychczas są nowe tarcze szlifierskie, należy je również wcześniej sprawdzić.
- g) Regularnie reguluj ogranicznik iskier tak, aby skompensować zużycie tarczy, zapewnić dystans między ogranicznikiem iskier a tarczą tak mały, jak to możliwe, a w każdym razie nie większy niż 2 mm.
- h) Wymień tarczę szlifierską, jeżeli uległa takiemu zużyciu, że nie można już ustawić dystansu 2 mm

od wspornika przedmiotu obrabianego i od iskrownika, w takim to przypadku należy wymienić tarczę szlifierską.

- i) **Należy zawsze używać elementów ochronnych i osłon tarcz zamontowanych lub dostarczonych z tym elektronarzędziem. Osłona tarczy i elementy ochronne powinny być pewnie przymocowane do elektronarzędzia i tak zainstalowane, aby można było osiągnąć maksymalny poziom bezpieczeństwa.** Zabezpieczenia zostały zaprojektowane po to, aby chronić użytkownika przed pękniętymi elementami i przypadkowym kontaktem z tarczami szlifierskimi.
- j) Podpora narzędzia musi zostać zamontowana tak, aby szczelina między ściernicą a podporą wynosiła maks. 2mm.
- k) Aby bezpiecznie używać i korzystać z tarcz ściernych, przechowywać je w suchym miejscu, poza zasięgiem dzieci.
- l) Zaleca się, aby zawsze używać narzędzia z akcesoriami na obu wrzecionach, aby ograniczyć ryzyko kontaktu z obracającym się wrzecionem.

2.ZAMIERZONE ZASTOSOWANIE

Produkt przeznaczony jest do szlifowania metali bez użycia wody. Maszyna ta służy do polerowania narzędzi skrawających; strugów, dłut, żłobienia, narzędzi tokarskich, wiertel itp. Nie jest ona przeznaczona do użytku komercyjnego i nie należy jej używać do metalicznych, szcztokowanych felg. Należy przestrzegać ogólnie przyjętych zasad zapobiegania wypadkom oraz załączonych instrukcji bezpieczeństwa. Wykonywać wyłącznie prace opisane w niniejszej instrukcji obsługi. W przypadku innego wykorzystania Producent nie ponosi odpowiedzialności za szkody powstałe w wyniku takiego użycia.

3. OPIS

1. Osłona tarczy
2. Osłona przeciwwiskrowa oczu x2
3. Zestaw montażowy osłony przeciwwiskrowej x4
4. Ściernica/ tarcza ścierna
5. Podpora narzędziowa x2
6. Zestaw montażowy podpory narzędziowej x2
7. Wyłącznik
8. Podstawa
9. Otwór montażowy podstawy
10. Wspornik osłony oczu x2

4.DANE TECHNICZNE

NR MODELU	DG3215M
NAPIĘCIE ZNAMIONOWE	230V ~ 50 Hz
ZNAMIONOWY POBÓR MOCY	105W S1;150W S6 40%
PRĘDKOŚĆ ZNAMIONOWA BEZ OBCIĄŻENIA	2980/min
ROZMIAR TARCZY ŚCIERNICY	Ø 150x 16 x Ø 12.7mm
GRUBA ZIARNISTOŚĆ ŚCIERNICY	#36
ŚREDNIA ZIARNISTOŚĆ ŚCIERNICY	#60
WAGA	5.3kg
DEKLAROWANE WARTOŚCI EMISJI HAŁASU WG NORM EN 62841-1 I EN 62841-3-4	
POZIOM WAŻONEGO CIŚNIENIA AKUSTYCZNEGO	LpA: 82,7dB (A)
POZIOM WAŻONEJ MOCY AKUSTYCZNEJ	LwA: 95,7dB (A)
NIEPEWNOŚĆ	k: 3dB (A)



OSTRZEŻENIE

- Deklarowana wartość emisji hałasu została zmierzona zgodnie ze standardowymi metodami testowania i może służyć do porównywania różnych narzędzi.
- Deklarowana wartość emisji hałasu może również służyć do wstępnej oceny narażenia na hałas.
- W zależności od sposobu użytkowania, a w szczególności rodzaju obrabianego elementu, emisja hałasu podczas faktycznego użytkowania elektronarzędzia może się różnić od całkowitej wartości deklarowanej.
- Środki ochrony operatora ustala się na podstawie oszacowania ekspozycji w rzeczywistych warunkach użytkowania.
- Należy nosić nauszniki ochronne.



OSTRZEŻENIE:

- Maszyna musi być postawiona w miejscu, w którym będzie pewnie stać, np. może być przykręcona śrubami do stołu warsztatowego lub do innego mocnego stojaka.
- Przed włączeniem urządzenia należy prawidłowo zamocować wszystkie osłony i mechanizmy zabezpieczające.
- Ściernica musi się móc swobodnie kręcić.
- Przed przetączeniem przetącznika zasilania (włączone/wyłączone) należy sprawdzić czy ściernica jest prawidłowo zamocowana i czy elementy ruchome maszyny poruszają się bez oporów.
- Przed podłączeniem maszyny do zasilania należy upewnić się, że parametry sieci elektrycznej są takie jak dane na tabliczce znamionowej.
- Należy używać wyłącznie ściernic o średnicy całkowitej i średnicy otworu takich jak podano na etykiecie znamionowej.

Współczynnik obciążenia S6 40% (praca tymczasowa) oznacza, że silnik może pracować w sposób ciągły z mocą nominalną (150 W) przez czas nie dłuższy niż podany na etykiecie specyfikacji (4minutowy okres włączenia).

W przypadku nieprzestrzegania tego limitu czasowego nastąpi przegrzanie silnika. Podczas okresu wyłączenia silnik ponownie schłodzi się do temperatury początkowej.

5. INSTRUKCJA OBSŁUGI

- > Nie należy używać uszkodzonych lub zniekształconych tarcz.
- > Nigdy nie układać kabla zasilającego na stole maszyny.
- > Maszyna może być używana tylko zgodnie z jej przeznaczeniem.
- > Stosować odzież ochronną. Należy stosować pełną ochronę twarzy, ochronę oczu lub okulary ochronne, stosownie do wykonywanej pracy. W razie potrzeby należy nosić maskę przeciwpyłową, ochronniki słuchu, rękawice ochronne lub specjalne fartuchy, które utrzymują cząstki szlifu i materiału z dala od użytkownika.
- > Chronić oczy przed ciałami obcymi, które odpadają podczas niektórych zastosowań.
- > Należy stosować maski przeciwpyłowe lub maski do oddychania, aby filtrować cząstki powstające podczas pracy.
- > Ubytek słuchu może być spowodowany narażeniem na hałas o dużym natężeniu.
- > Należy zawsze nosić maskę przeciwpyłową i okulary ochronne.
- > Kontakt lub wdychanie szkodliwego/ toksycznego pyłu powstającego podczas szlifowania metalu wykończonego farbą otwiorową może być niebezpieczny dla użytkownika i osób znajdujących się w pobliżu.
- > Tego elektronarzędzia nie wolno używać do szlifowania na mokro. Należy go używać wyłącznie do szlifowania na sucho. Płyn chłodzący może ostabić siłę wiązania ściernicy i spowodować jej uszkodzenie.
- > Szlifierka stołowa może być używana wyłącznie w pozycji stacjonarnej. Należy ją zamocować na stabilnej, równej powierzchni.
- > Nie należy używać żadnych akcesoriów, które nie zostały specjalnie zaprojektowane i zalecane przez

producenta dla tego elektronarzędzia. Sam fakt, że dane akcesorium można podłączyć do elektronarzędzia, nie gwarantuje, że można go bezpiecznie używać.

- > Należy stosować wyłącznie tarcze szlifierskie, których średnica, grubość i przeznaczenie spełniają wymagania tego elektronarzędzia. Tarcze szlifierskie o niewłaściwym rozmiarze mogą nie być wystarczająco ostnione lub kontrolowane. Użycie nieodpowiednich tarcz szlifierskich może spowodować zagrożenie dla użytkownika lub uszkodzenie elektronarzędzia.
- > Nigdy nie dotykać wirujących tarcz szlifierskich! Przed dotknięciem tarczy szlifierskiej należy upewnić się, że po jej wyłączeniu całkowicie się zatrzymała.
- > Po sprawdzeniu i zamocowaniu przystawki, upewnij się, że operator i inne osoby znajdujące się w pobliżu znajdują się poza obszarem obracającej się przystawki i pozwól urządzeniu pracować na maksymalnych obrotach przez minutę. Większość uszkodzonych narzędzi rozpada się w tym czasie.
- > Upewnij się, że osoby postronne znajdują się w bezpiecznej odległości od miejsca pracy. Każda osoba wchodząca do strefy roboczej musi mieć na sobie osobistą odzież ochronną. Odłamki mogą oderwać się od obrabianego przedmiotu lub mogą polecieć iskry i spowodować obrażenia także poza bezpośrednim obszarem pracy.
- > Przewód zasilający należy umieścić w bezpiecznej odległości od obrotowego uchwytu narzędziowego. W przypadku utraty kontroli nad urządzeniem przewód zasilający może zostać przerwany lub splątany, a ręce lub ramiona mogą zostać wciągnięte przez obracający się osprzęt narzędziowy.
- > Nie należy pozostawiać włączonego elektronarzędzia, kiedy nie jest ono używane. Ubranie może się zaplać, jeśli wejdzie w kontakt z wirującą przystawką, co spowoduje wwiercenie się przystawki w ciało.
- > Należy regularnie czyścić otwory wentylacyjne elektronarzędzia. Wentylator silnika wciąga pył do obudowy, a duże nagromadzenie metalowego pyłu może spowodować zagrożenie elektryczne.
- > Nie należy używać elektronarzędzia w pobliżu materiałów łatwopalnych. Iskry mogą spowodować zapalenie się tych materiałów.
- > Nie należy używać żadnych przystawek do narzędzia, które wymagają płynnych środków chłodzących. Użycie wody lub innych płynnych środków chłodzących może spowodować porażenie prądem.

Podobnie jak w przypadku wszystkich elektronarzędzi, z używaniem tego urządzenia wiążą się potencjalne zagrożenia. Dlatego należy koniecznie przeczytać, zrozumieć i stosować wszystkie instrukcje bezpieczeństwa. Zapoznać się ponownie ze szczegółowymi zasadami bezpieczeństwa dla każdego etapu poniższej operacji. Niezastosowanie się do nich może spowodować poważne szkody i/lub obrażenia ciała oraz unieważnić gwarancję. Przed wykonaniem jakiegokolwiek regulacji lub wymiany tarczy odłączyć urządzenie od sieci elektrycznej. Upewnij się, że wszystkie zaciski, śruby i nakrętki są odpowiednio dokręcone, a tarcza jest w dobrym stanie i prawidłowo zamontowana.

- Przed każdym użyciem sprawdzić, czy tarcze szlifierskie nie są uszkodzone lub czy nie mają pęknięć.
- Przed pierwszym uruchomieniem szlifierki stołowej należy sprawdzić ściernice przy pomocy testu dźwiękowego. Sprawne ściernice będą wydawały czysty dźwięk przy delikatnym uderzeniu plastikowym młotkiem (lub kawałkiem drewna). Jeśli dotychczas są nowe tarcze szlifierskie, należy je również wcześniej sprawdzić. Urządzenie musi zostać pewnie i bezpiecznie ustawione
- Wszystkie ostny i urządzenia zabezpieczające muszą zostać prawidłowo zamontowane przed włączeniem sprzętu.
- Tarcza musi się swobodnie obracać
- Przed naciśnięciem wyłącznika ON/OFF sprawdzić, czy tarcza jest prawidłowo zamontowana. Ruchove części muszą poruszać się płynnie.
- Przed podłączeniem urządzenia do zasilania upewnić się, że dane na tabliczce znamionowej są identyczne z parametrami twojej sieci elektrycznej.
- Podłączyć urządzenie do prawidłowo zainstalowanego gniazda ze stykiem ochronnym. Przed wykonaniem jakichkolwiek prac konserwacyjnych, montażowych lub resetowania wyciągnąć wtyczkę zasilania! Umieścić wszystkie dostarczone części na płaskiej powierzchni. Grupować podobne części.

Uwaga: Jeśli elementy ze śrubą (z okrągłym łbem/ lub sześciokątem), nakrętkami sześciokątnymi i podkładkami są cofnięte, podkładka musi być zamontowana pod nakrętką. Włożyć śruby po kolei od zewnątrz do wewnątrz. Zabezpieczyć połączenia nakrętkami od wewnątrz.

Uwaga: Podczas montażu dokręcić nakrętki i śruby tylko do tego stopnia, aby nie mogły spaść. Jeśli dokręcisz nakrętki i śruby przed montażem końcowym, nie będzie można wykonać montażu końcowego.

Montaż/wymiana osłony przeciwwiskrowej oczu (Montaż. 1)

- Przy pomocy załączonego zestawu montażowego osłon przeciwwiskrowych x4 (3), zamocować wspornik osłony przeciwwiskrowej (10) na każdej z dwu szczelin osłony tarczy (1).
- Odległość pomiędzy ściernicą (4) a wspornikiem osłony przeciwwiskrowej (10) jest regulowana poprzez szczeliny na wsporniku.
- Regularnie reguluj podporę narzędzia tak, aby skompensować zużycie tarczy, utrzymuj odległość pomiędzy uchwytem osłony przeciwwiskrowej a tarczą tak małą, jak to możliwe, a w każdym razie nie większą niż 2 mm.
- Powtórzyć te same czynności po drugiej stronie urządzenia.
- Aby zdemontować osłony przeciwwiskrowe, należy postępować w odwrotnej kolejności.

Montaż podpory narzędziowej (Montaż. 2)

- Podporę narzędzia (5) należy zamontować w taki sposób, aby szczelina pomiędzy ściernicą (4) a podporą narzędzia wynosiła maks. 2mm.
- Podpora narzędzia (5) musi być zamocowany po obu stronach tarczy szlifierskiej przed jego użyciem.
- Do zamocowania użyj zestawów montażowych podpory (6).
- Przystaw podporę narzędzia (5) do szyny na osłonie tarczy.
- Przez szczelinę w szynie i regulowaną podporę narzędzia przełóż śrubę z zestawów montażowych (6).
- Natóż podkładkę zębatą i podkładkę na koniec śruby z drugiej strony.
- Zabezpiecz śrubę za pomocą pokrętła.
- Powtórz czynności po drugiej stronie

Uwaga: Płaszczyzna powierzchni podpory narzędzia powinna być zawsze tak dobrana, aby kąt pomiędzy podporą narzędzia a styczną akcesorium był zawsze większy niż 85°

6. PRZYGOTOWANIE I UŻYTKOWANIE

- Zawsze nosić okulary ochronne
- Stosować ochronę słuchu.
- Jeśli podczas pracy powstaje pył, należy nosić maskę przeciwpyłową lub maskę na twarz.
- Długie włosy należy odpowiednio zabezpieczyć.
- W razie potrzeby stosować odpowiednie środki ochrony indywidualnej.



OSTRZEŻENIE! Nie używać urządzenia, dopóki nie zostanie bezpiecznie zainstalowane na stole warsztatowym.

- Urządzenie należy ustawić tak, aby mogło stać stabilnie, np. na stole warsztatowym lub zostać przykręcone do solidnego uchwytu.
- Zanim podłączysz maszynę do prądu, upewnij się, że dane na tabliczce znamionowej są takie same jak Twojej sieci.
- Wszystkie osłony, oraz urządzenia zabezpieczające muszą zostać prawidłowo zamontowane przed włączeniem maszyny.
- Przed uruchomieniem włącznika należy upewnić się, że tarcza jest prawidłowo zamontowana, a ruchome części maszyny poruszają się płynnie.
- Przed użyciem należy odczekać, aż ściernica osiągnie pełną prędkość.

Mocowanie szlifierki stołowej (Przygotowanie. 1)

- Urządzenie należy zainstalować w odpowiednim miejscu. Służą do tego cztery otwory (9) do przycowania za pomocą śrub $\varnothing 6\text{mm}$ na mocnej i solidnej podstawie np. na stole warsztatowym lub stojaku urządzenia.
- Upewnij się, że przyłączy sieciowe znajduje się nie dalej niż ok. 100-150cm od miejsca mocowania.
- Maszyna musi być łatwo dostępna od przodu.

Podłączenie do zasilania

Podłączenie do zasilania, okablowanie, bezpieczniki, typ gniazda i wymagania dotyczące uziemienia;

- The machine voltage is 230V~50Hz, plug in the plug with an appropriate power outlet
- Connect the plug with a suitable socket.
- Plug in the plug with an appropriate power outlet.

OSTRZEŻENIE!

Sprawdzić napięcie! Napięcie musi być zgodne z informacjami podanymi na etykiecie urządzenia!

Włączanie i wyłączenie

> Aby uruchomić maszynę należy ustawić włącznik (7) w pozycji "I".

> Aby wyłączyć maszynę należy ustawić włącznik (7) w pozycji "0".

Polerowanie (Użytkowanie.1)

Przed użyciem przymocuj szlifierkę do poziomej, stabilnej powierzchni. Ustawienie szlifierki w kierunku przedniej krawędzi stołu ułatwi manipulowanie długimi narzędziami. Jeśli to możliwe, zostaw miejsce po lewej stronie maszyny, aby mieć łatwy dostęp do tarczy. Alternatywną metodą jest przymocowanie szlifierki do sklejki, którą następnie można przymocować do wspornika lub stołu, aby ustawić szlifierkę w najbardziej dogodnej pozycji. Przed użyciem tarczy do szlifowania na sucho należy upewnić się, że osłona przeciwiskrowa (za osłoną oczu) jest umieszczona jak najbliżej powierzchni tarczy i że osłona oczu jest w odpowiedniej pozycji, aby zapobiec unoszeniu się iskier. Rozsądnym środkiem ostrożności jest noszenie okularów ochronnych podczas obsługi szlifierki.

Ściernica na sucho może być stosowana do szlifowania profili lub praktycznie każdego narzędzia skrawającego; strugów, dłut, żłobienia narzędzi tokarskich, wiertel itp. Tlenek glinu będzie ciął czysto i bez zbędnego nagrzewania się końcówki narzędzia. Należy jednak uważać, aby nie szlifować narzędzia zbyt mocno lub zbyt długo, aby nie doszło do przegrzania.

- Nie należy używać uszkodzonego akcesorium. Przed każdym użyciem należy sprawdzić akcesoria takie jak tarcze ściernie pod kątem wyszczerbień i pęknięć oraz pod kątem luźnych lub pękniętych drutów.
- Przytrzymać obiema rękami obrabiany przedmiot i oprzeć go na podpórcę.
- Docisnąć obrabiany przedmiot z odpowiednią siłą do tarczy szlifierskiej.

7. CZYSZCZENIE I KONSERWACJA



OSTRZEŻENIE! Przed przystąpieniem do kontroli, konserwacji i czyszczenia należy zawsze wyłączyć urządzenie, odłączyć je od zasilania i pozostawić do ostygnięcia!



OSTRZEŻENIE! Naprawy i prace konserwacyjne należy wykonywać wyłącznie zgodnie z niniejszą instrukcją! Wszelkie inne prace muszą zostać wykonane przez wykwalifikowanego specjalistę!

1. Produkt należy utrzymywać w czystości. Usunąć z niego zanieczyszczenia po każdym użyciu i przed przechowywaniem.
2. Regularne i odpowiednie czyszczenie pomoże zapewnić bezpieczeństwo i przedłużyć żywotność produktu.
3. Przed każdym użyciem sprawdź produkt ze względu na zużycie i ewentualne uszkodzenie części. Nie eksploatuj go, jeśli znajdziesz uszkodzone i zużyte części.

4. Wyczyść produkt przy pomocy suchej szmatki. Do trudno dostępnych miejsc użyj szczotki. Unikaj używania rozpuszczalników podczas czyszczenia plastikowych części. Większość elementów z tworzyw sztucznych jest podatna na uszkodzenia spowodowane przez różnego rodzaju rozpuszczalniki i może ulec uszkodzeniu w wyniku ich użycia.
5. Sprawdź, czy nie ma zużytych lub uszkodzonych części. W razie potrzeby wymień zużyte części lub skontaktuj się z autoryzowanym centrum serwisowym w celu dokonania naprawy przed ponownym użyciem produktu.
6. Wszystkie łożyska w tym narzędziu są nasmarowane wystarczającą ilością wysokiej jakości środka smarnego na cały okres eksploatacji urządzenia w normalnych warunkach pracy; dlatego nie jest wymagane dalsze smarowanie.

Wymiana ściernicy (Konserwacja.1)

Jeżeli ściernica jest tak zużyta, że nie można już ustawić dystansu 2 mm od wspornika przedmiotu obrabianego i od osłony przeciwwiskrowej, albo ściernice są uszkodzone lub głęboko wyżłobione, wówczas należy wymienić ściernicę.

Aby odnowić lub wymienić ściernice, należy wykonać poniższą serię czynności:

- Wyłączyć urządzenie i odłączyć od sieci elektrycznej.
- Wykręć śruby (4c) na osłonie tarczy (1), a następnie wyjąć osłonę tarczy (1).
- Zdjąć nakrętkę (4b) z wrzeciona przy pomocy klucza (nie dołączony). Nakrętka na prawym wrzecionie ma gwint prawy; nakrętka na lewym wrzecionie ma gwint lewy.
- Wyjąć kołnierzyk zewnętrzny (4a) z wrzeciona.
- Nałożyć nową ściernicę na wrzeciono. po zabezpieczeniu obrócić ręcznie ściernicę, aby sprawdzić czy ściernica porusza się swobodnie i nie dotyka żadnych elementów.
- Ponownie zamontować kołnierzyk, nakrętkę i osłonę zewnętrzną.
- Włączyć maszynę i pozwolić, aby tarcza pracowała bez obciążenia przez jedną minutę, aby sprawdzić, czy nie ma pęknięć.

Wymiana przewodu zasilającego

Jeśli przewód zasilający jest uszkodzony, musi zostać wymieniony przez producenta, jego przedstawiciela serwisowego lub podobnie wykwalifikowaną osobę, aby uniknąć zagrożenia bezpieczeństwa

Transport

1. Przed przystąpieniem do regulacji, serwisowania lub konserwacji należy wyjąć wtyczkę zasilania
2. Wyczyść produkt zgodnie z powyższym opisem.
3. Przechowuj produkt i jego akcesoria w suchym miejscu zabezpieczonym przed mrozem.
4. Zawsze przechowuj produkt w miejscu niedostępnym dla dzieci. Idealna temperatura przechowywania wynosi od 10 do 30°C.
5. Zalecamy używanie oryginalnego opakowania do przechowywania lub przykrycie produktu odpowiednią płachtą w celu ochrony przed kurzem.

8. RECYKLING I UTYLIZACJA



UWAGA! Produkt ten został oznaczony symbolem dotyczącym usuwania odpadów elektrycznych i elektronicznych. Oznacza to, że produkt nie może być wyrzucony wraz z odpadami domowymi, ale że niezdadne do użycia elektronarzędzia należy zbierać osobno, zgodnie z Europejską Dyrektywą WEEE. Proszę skontaktować się z lokalnymi władzami lub sprzedawcą w celu uzyskania informacji na temat recyklingu. Zostanie ono zdemontowane lub doprowadzone do ponownego użytku w celu zmniejszenia negatywnego wpływu na środowisko. Urządzenia elektryczne i elektroniczne mogą być niebezpieczne dla środowiska i zdrowia ludzkiego, ponieważ zawierają niebezpieczne substancje.

Utylizacja opakowań

Opakowanie składa się z kartonu i odpowiednio oznaczonych tworzyw sztucznych, które można poddać recyklingowi.

- Udostępnić te materiały do recyklingu



9. GWARANCJA

1. Produkty są zaprojektowane według najwyższych standardów jakości produktów dla majsterkowiczów. Oferujemy na nie 5-letnią gwarancję. Niniejsza gwarancja dotyczy wszystkich wad materiałowych i produkcyjnych, które mogą się pojawić. Nie są możliwe żadne inne roszczenia, niezależnie od ich charakteru, bezpośrednie lub pośrednie, dotyczące ludzi i/lub materiałów.
2. W przypadku wystąpienia jakiegokolwiek problemu lub usterki należy zawsze najpierw skontaktować się z przedstawicielem firmy. W większości przypadków sprzedawca firmy będzie w stanie rozwiązać problem lub usunąć usterkę.
3. Naprawy lub wymiana części nie przedłużają okresu pierwotnej gwarancji
4. Gwarancja nie obejmuje wad powstałych w wyniku niewłaściwego użytkowania lub zużycia. Dotyczy to między innymi wyłazników, wyłazników zabezpieczających i silników, w przypadku ich zużycia.
5. Roszczenie z tytułu gwarancji może być rozpatrzone tylko wtedy, kiedy:
 - Zostanie przedstawiony dowód daty zakupu w postaci paragonu
 - Nie przeprowadzono napraw i/lub zamienników przez osoby trzecie
 - Narzędzie nie było narażone na niewłaściwe użytkowanie (przeciążenie maszyny lub zamontowanie niezatwierdzonych akcesoriów).
 - Nie ma uszkodzeń spowodowanych czynnikami zewnętrznymi lub ciałami obcymi, takimi jak piasek czy kamienie.
 - Nie ma żadnych szkód spowodowanych nieprzestrzeganiem instrukcji bezpieczeństwa i instrukcji obsługi.
6. Postanowienia gwarancyjne obowiązują w połączeniu z naszymi warunkami sprzedaży i dostawy.
7. Wadliwe produkty, które zostaną zwrócone do firmy za pośrednictwem, zostaną odebrane, o ile produkt został odpowiednio zapakowany. Jeśli wadliwe towary zostaną wysłane bezpośrednio do firmy przez konsumenta, będzie w stanie odebrać te towary, jeśli konsument optaci koszty wysyłki.
8. Produkty, które są dostarczane w złym stanie nieodpowiednio zapakowane, nie będą przyjmowane.

10. ROZWIĄZYWANIE PROBLEMÓW

Podejrzane usterki wynikają często z przyczyn, które użytkownik może sam usunąć. Dlatego należy sprawdzić produkt korzystając z tej części instrukcji. W większości przypadków problem można szybko rozwiązać.



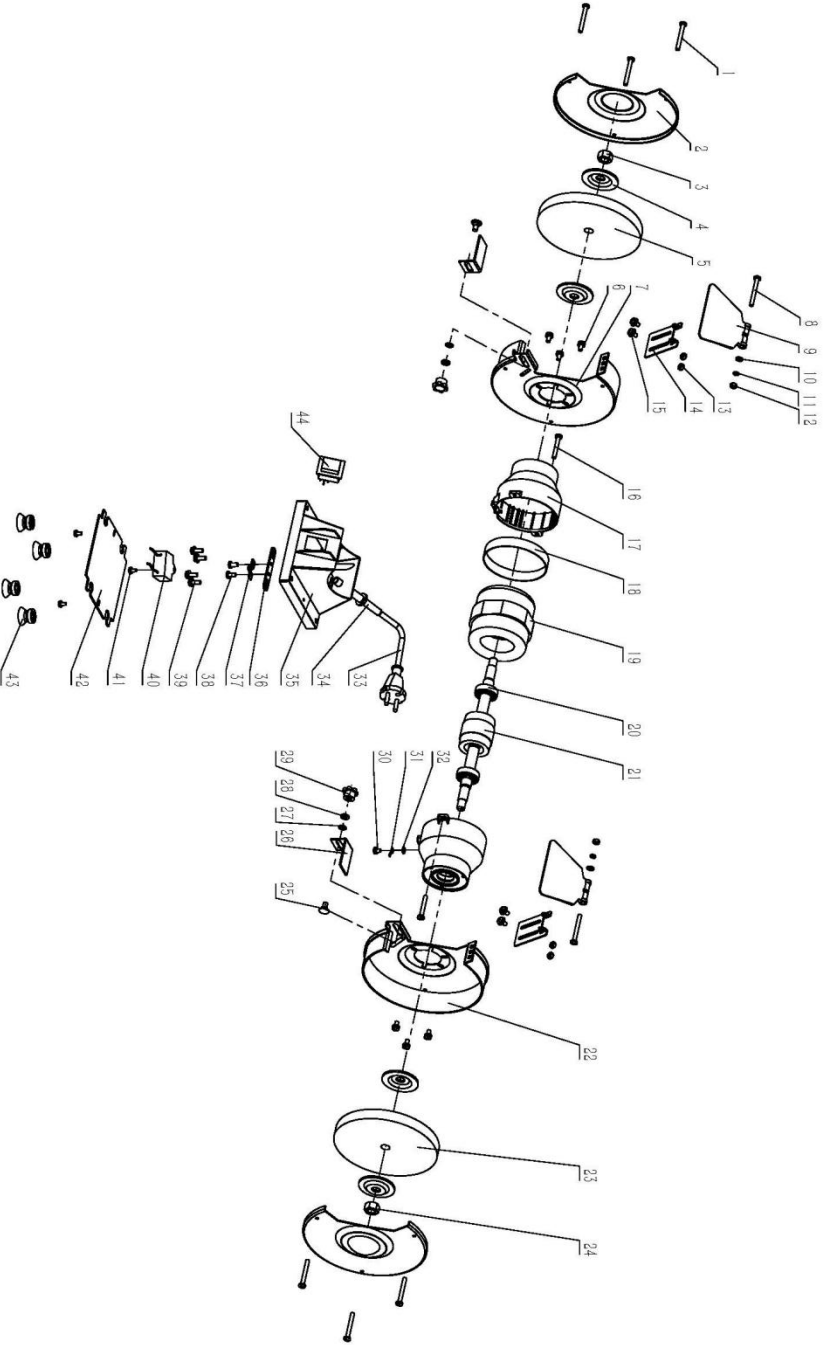





Problem	Możliwa przyczyna	Rozwiązanie
1. Produkt nie uruchamia się	1.1 Nie jest podłączony do zasilania 1.2 Uszkodzony przewód zasilający lub wtyczka 1.3 Inne uszkodzenie elektryczne produktu	1.1. Podłącz zasilanie 1.2. Sprawdzić przez specjalistę elektryka. 1.3. Sprawdzić przez specjalistę elektryka.
2. Produkt nie osiąga pełnej mocy	2.1 Przedłużacz nie nadaje się do pracy z tym produktem 2.2 Źródło zasilania (np. generator) ma zbyt niskie napięcie	2.1. Użyj odpowiedniego przedłużacza 2.2. Podłączyć do innego źródła zasilania
3. Niezadowolający wynik	3.1 Osprzęt niedostosowany do obrabianego przedmiotu	3.1. Zastosuj odpowiednie akcesorium



Poz. Nr	Opis	Ilść.	Poz. Nr	Opis	Ilść.
1	Śruba krzyżowa	6	23	Nakrętka	1
2	Ostona tarczy	2	24	Ostona tarczy	1
3	Nakrętka	1	25	Śruba	2
4	Kotnierz	4	26	Podpora narzędzia	2
5	Tarcza szlifierska	1	27	Zewnętrzna zębata podkładka	2
6	Trzy śruby krzyżowe	6	28	Podkładka płaska	2
7	Wewnętrzna ostona tarczy/ lewa	1	29	Pokrętło	2
8	Śruba krzyżowa	2	30	Dwie śruby krzyżowe	1
9	Ostona przeciwickrowa	2	31	Pin uziemienia	1
10	Płaska podkładka	2	32	Wewnętrzna zębata podkładka	1
11	Sprężynowa podkładka	2	33	Przewód zasilający	1
12	Nakrętka	2	34	Wąż zewnętrzny	1
13	Nakrętka	4	35	Podstawa	1
14	Wspornik ostony przeciwickrowej	2	36	Płytko dociskowa przewodu	1
15	Trzy śruby krzyżowe	2	37	Wspornik przewodu	1
16	Dwie śruby krzyżowe	2	38	Śruba krzyżowa	2
17	Pokrywa końcówki	2	39	Trzy śruby krzyżowe	4
18	Pierścień środkowy	1	40	Kondensator	1
19	Stojan	1	41	Dwie śruby krzyżowe	3
20	Łożysko	2	42	Płyta podstawy	1
21	Rotor	1	43	Gumowe stopki	4
22	Wewnętrzna ostona tarczy/ prawa	1	44	Przetłącznik	1

ПОЗНАЧЕННЯ

У цьому посібнику та/або на машині використовуються такі позначення:

	ПОПЕРЕДЖЕННЯ! Щоби зменшити ризик отримання травм, користувач має уважно прочитати інструкції.
	Відповідно до основних діючих стандартів безпеки Європейських директив
	Вказує на ймовірність отримання тілесних ушкоджень, смертельного випадку або пошкодження інструмента в разі недотримання інструкцій, наведених у цьому керівництві.
	Завжди носіть засоби захисту очей.
	Завжди використовуйте захисну маску.
	Використовуйте засоби захисту органів слуху.
	Цей продукт підлягає вторинному переробленню. Якщо він більше не придатний для використання, здайте його в центр перероблення відходів.
	Маркування відповідності законодавству України.

ЗМІСТ

1. ЗАГАЛЬНІ ПОПЕРЕДЖЕННЯ ЩОДО БЕЗПЕКИ ЕЛЕКТРОІНСТРУМЕНТА
2. ВИКОРИСТАННЯ ЗА ПРИЗНАЧЕННЯМ
3. ОПИС
4. ТЕХНІЧНІ ДАНІ
5. ІНСТРУКЦІЯ З ЕКСПЛУАТАЦІЇ
6. ПІДГОТУВАННЯ І ВИКОРИСТАННЯ
7. ОЧИЩЕННЯ ТА ТЕХНІЧНЕ ОБСЛУГОВУВАННЯ
8. ПЕРЕРОБКА ТА УТИЛІЗАЦІЯ
9. ГАРАНТІЯ
10. УСУНЕННЯ НЕСПРАВНОСТЕЙ
11. ДЕКЛАРАЦІЯ ВІДПОВІДНОСТІ ЄС

1. ЗАГАЛЬНІ ПОПЕРЕДЖЕННЯ ЩОДО БЕЗПЕКИ ЕЛЕКТРОІНСТРУМЕНТУ



УВАГА! Ознайомтеся з усіма застереженнями з техніки безпеки, інструкціями, ілюстраціями та технічними характеристиками, що додаються до електроінструмента. Недотримання всіх перерахованих нижче інструкцій може призвести до ураження електричним струмом, пожежі та/або серйозних травм.

Збережіть усі попередження та інструкції для подальшого використання.

Термін «електроінструмент» у попередженнях стосується вашого електричного інструмента, який працює від мережі (дротовий) або від акумулятора (безпроводний).

1. Безпека робочої зони

- a) **Робоча зона має бути чистою та добре освітленою.** Захаращені або недостатньо освітлені місця можуть стати причиною нещасного випадку.
- b) **Не використовуйте електроінструменти у вибухонебезпечній атмосфері, наприклад, у присутності легкозаймистих рідин, газів або пилу.** Електроінструменти створюють іскри, які можуть спричинити займання пилу або парів.
- c) **Під час роботи з електроінструментом тримайте дітей та сторонніх осіб подалі.** Неуважність може призвести до втрати контролю.

2. Електробезпека

- a) **Штекер підключення електроінструмента має відповідати розетці. У жодному разі не слід вносити зміни в конструкцію вилки. Не використовуйте перехідники вилки із заземленими електроінструментами. Оригінальні вилки, які відповідають розеткам мережі, знижують ризик ураження електричним струмом.**
- b) **Уникайте контакту тіла із заземленими поверхнями, такими як труби, радіатори, плити та холодильники.** Якщо ваше тіло заземлене, підвищується ризик ураження електричним струмом.
- c) **Захищайте електроінструмент від впливу дощу та вологи.** Потрапляння води в електроінструмент збільшує ризик ураження електричним струмом.
- d) **Використовуйте кабель виключно за його прямим призначенням. Ніколи не використовуйте шнур для перенесення, підтягування або від'єднання електроінструмента з розетки. Тримайте шнур подалі від тепла, мастила, гострих країв або рухомих частин.** Пошкоджені або заплутані шнури збільшують ризик ураження електричним струмом.
- e) **Під час роботи з електроінструментом на вулиці, використовуйте подовжувач, що підходить для використання на відкритому повітрі.** Використання шнура, який підходить для зовнішнього використання знижує ризик ураження електричним струмом.
- f) **Якщо неможливо уникнути використання електроінструменту у вологому приміщенні, використовуйте джерело живлення з пристроєм захисного вимкнення (ПЗВ).** Використання ПЗВ знижує ризик ураження електричним струмом.

3. Особиста безпека

- a) **Під час роботи з електроінструментом будьте пильні, стежте за своїми діями й керуйтеся здоровим глуздом. Не використовуйте електроінструмент, якщо ви втомлені чи перебуваєте під впливом наркотиків, алкоголю або ліків.** Короткочасна втрата уваги під час роботи з електроінструментом може призвести до серйозних травм.
- b) **Використовуйте засоби індивідуального захисту. Завжди носіть засоби захисту очей.** Захисні засоби, такі як пилозахисна маска, нековзне захисне взуття, каска або засоби захисту органів слуху, що використовуються у відповідних умовах, знизять ризик отримання травм.
- c) **Не допускайте випадкового запуску. Перед підключенням до джерела живлення та/або акумуляторної батареї, підняттям або перенесенням інструмента переконайтеся, що перемикач є в положенні «Вимк.».** Перенесення електроінструмента з пальцем на вимикачі або ввімкнення електроінструмента з вимикачем у положенні «Увімк.» може призвести до нещасних випадків.
- d) **Перед увімкненням електроінструмента заберіть усі регульовальні або гайкові ключі.** Гайковий ключ або будь-який інший ключ, залишений на частині електроінструмента, яка обертається може призвести до травм.
- e) **Не докладайте надмірних зусиль. Завжди зберігайте стійке положення й рівновагу.** Це дає змогу краще контролювати електроінструмент у несподіваних ситуаціях.
- f) **Носіть відповідний одяг. Не носіть просторий одяг або прикраси. Тримайте волосся та одяг подалі від рухомих частин.** Вільний одяг, прикраси або довге волосся можуть потрапити в рухомі частини.
- g) **Якщо передбачені пристрої для підключення пиловловлювачів і пилозбірників, переконайтеся, що вони підключені і використовуються належним чином.** Використання пилозбірника може зменшити ризик виникнення небезпеки, пов'язаної з пилом.
- h) **Не покладайтеся надмірно на своє хороше знання інструмента, отримане завдяки частому**

використанню, не ігноруйте запобіжні заходи під час роботи з ним. Недбалі дії за мить можуть призвести до серйозних травм.

4. Використання та догляд за електроінструментом

- а) Не застосовуйте надмірного зусилля під час роботи з інструментом. Використовуйте електроінструмент, що відповідає вашому способу використання.** Правильно підібраний електроінструмент полегшить та убезпечить виконання роботи з тією швидкістю, для якої він призначений.
- б) Не використовуйте електроінструмент, якщо вимикач не перемикається.** Будь-який електроінструмент, який не може управлятися за допомогою вимикача, небезпечний і має бути відремонтований.
- с) Перед проведенням будь-яких налаштувань, заміною приладдя або перед зберіганням електроінструмента, від'єднайте вилку від джерела живлення і/або вийміть акумуляторну батарею, якщо вона знімається.** Такі запобіжні заходи знижують ризик випадкового ввімкнення електроінструмента.
- д) Зберігайте електроінструмент у недоступному для дітей місці й не дозволяйте особам, які не знайомі з електроінструментом або даними інструкціями, використовувати його.** Електроінструмент у руках недосвідчених користувачів може становити небезпеку.
- е) Здійснійте догляд за електроінструментом і приладдям. Перевіряйте електроінструмент на наявність перекошу або заїдання рухомих частин, полочки деталей і будь-які інші стани, які можуть вплинути на роботу електроінструмента.** Якщо електроінструмент пошкоджений, відремонтуйте його перед використанням. Нещасні випадки є наслідком недостатнього технічного догляду за електроінструментом.
- ф) Тримайте різальні інструменти загостреними та чистими.** У разі належного догляду різальні інструменти з гострими різальними краями менш шкідливі до заїдання й ними легше управляти.
- г) Використовуйте електроприлади, приладдя, насадки тощо відповідно до цих інструкцій, з урахуванням умов роботи і виконуваного завдання.** Використання електроінструмента для операцій відмінних від тих, для яких він призначений, може призвести до виникнення небезпечних ситуацій.
- h) Слідкуйте за тим, щоби поверхні захоплення були сухими, чистими, не забрудненими оливою або мастилом.** Слизькі ручки або поверхні захоплення не дадуть змогу безпечно утримувати інструмент і керувати ним у нештатних ситуаціях.

5. Обслуговування

- а) Довірте обслуговування електроінструмента кваліфікованому фахівцю та використовуйте виключно оригінальні запасні частини.** Це гарантуватиме безпеку електроінструмента.

Інструкції з техніки безпеки для шліфувальних машин

- а) Не використовуйте пошкоджене приладдя.** Перед кожним використанням перевіряйте приладдя, таке як абразивні круги, на наявність відколів та тріщин, на наявність випадючих або потрісканих щетинок. Після огляду та встановлення приладдя оператор та сторонні особи мають перебувати на безпечній відстані від площини обертання приладдя. Електроінструмент потрібно увімкнути на максимальну швидкість без навантаження впродовж однієї хвилини. За цей час випробування пошкоджене приладдя зазвичай виходить із ладу.
- б) Номінальна швидкість роботи приладдя має щонайменше дорівнювати максимальній швидкості, вказаній на електроінструменті.** Приладдя, що працює зі швидкістю вище номінальної, може зламатися та розлетітися.
- с) Ніколи не шліфуйте боковою поверхнею шліфувального круга.** У разі шліфування боковою поверхнею шліфувальний круг може зламатися і розлетітися в різні боки.
- д) Використовуйте лише приладдя (наприклад, шліфувальні круги тощо), номінальна частота обертання яких перевищує частоту обертання шліфувальної машини на холостому ході.** Використовуйте тільки рекомендовані виробником шліфувальні круги, швидкість обертання яких дорівнює або перевищує швидкість, зазначену на заводській таблиці

інструмента.

- e) Машина має бути надійно встановлена у відповідному місці. Використовуйте чотири отвори (9) для кріплення гвинтами Ø6 мм до твердої і міцної поверхні.
- f) Перед першим запуском шліфувальної машини проведіть звуковий тест для шліфувальних кругів. Від легкого удару молотком із пластиковим бійчиком (або шматком дерева) неуходжаний шліфувальний круг видає чистий звук. Перед встановленням нового шліфувального круга його також необхідно перевірити.
- g) Для компенсації зносу шліфувальних кругів необхідно періодично проводити регулювання іскрогасника. Відстань між іскрогасником і кругом має бути якомога меншою і в жодному разі не перевищувати 2 мм.
- h) Якщо шліфувальний круг настільки зношений, що неможливо забезпечити зазор менше 2 мм між заготовкою і іскрогасником, шліфувальний круг необхідно замінити.
- i) Завжди використовуйте захисні пристосування та захисний кожух для круга, встановлені на цьому електроінструменті або які постачаються разом із ним. Захисний кожух для круга і захисні пристосування мають бути надійно закріплені на електроінструменті та встановлені так, щоби гарантувати максимальний рівень безпеки. Захисні пристосування призначені для захисту користувача від осколків і випадкового контакту зі шліфувальними кругами.
- j) Підручник має бути встановлений так, щоб зазор між шліфувальним кругом і підручником не перевищував 2 мм.
- k) Із міркувань безпеки абразивні круги слід використовувати, транспортувати та зберігати в сухому, недоступному для дітей місці.
- l) Рекомендується завжди його використовувати зі встановленим приладдям на обох шпинделях, щоб зменшити ризик контакту зі шпинделем, який обертається.

2. ВИКОРИСТАННЯ ЗА ПРИЗНАЧЕННЯМ

Виріб призначений для шліфування металів без використання води. Ця машина використовується для полірування різальних інструментів: лез для рубанка, стамесок, доліт, токарних інструментів, свердел тощо. Цей виріб не призначений для комерційного застосування, а також не використовується для матових металевих дисків.

Необхідно дотримуватися загальноновизнаних правил запобігання нещасним випадкам та наведених інструкцій із техніки безпеки. Виконуйте тільки операції, описані в цій інструкції з експлуатації. Заборонено використовувати для інших цілей. Виробник не несе відповідальності за шкоду, яка виникла в результаті такого використання.

3. ОПИС

1. Захисний кожух круга
2. Щиток для захисту очей x2
3. Набори для встановлення захисних екранів для очей x4
4. Шліфувальний круг
5. Підручник x2
6. Набори для встановлення підручника x2
7. Перемикач
8. Опора
9. Монтажний отвір в опорі
10. Кронштейн щитка для захисту очей x2

4. ТЕХНІЧНІ ДАНІ

МОДЕЛЬ №	DG3215M
НОМІНАЛЬНА НАПРУГА	230V ~ 50 Hz
НОМІНАЛЬНА СПОЖИВАНА ПОТУЖНІСТЬ	105W S1;150W S6 40%
НОМІНАЛЬНА ШВИДКІСТЬ ХОЛОСТОГО ХОДУ	2980/min
РОЗМІР ШЛІФУВАЛЬНОГО КРУГА	Ø 150x 16 x Ø 12.7mm
ЗЕРНИСТІСТЬ ГРУБОЗЕРНИСТОГО ШЛІФУВАЛЬНОГО КРУГА	#36
ЗЕРНИСТІСТЬ СЕРЕДНЬОЗЕРНИСТОГО ШЛІФУВАЛЬНОГО КРУГА	#60
ВАГА	5.3kg
ДЕКЛАРАЦІЯ РІВНЯ ШУМУ ВІДПОВІДНО ДО EN 62841-1 ТА EN 62841-3-4	
СЕРЕДНЬОЗВАЖЕНЕ ЗНАЧЕННЯ РІВНЯ ЗВУКОВОГО ТИСКУ	LpA: 82,7dB (A)
СЕРЕДНЬОЗВАЖЕНЕ ЗНАЧЕННЯ РІВНЯ ЗВУКОВОЇ ПОТУЖНОСТІ	LwA : 95,7dB (A)
ПОХИБКА	k: 3dB (A)



ПОПЕРЕДЖЕННЯ:

- задекларований рівень шуму було виміряно відповідно до стандартного методу тестування. Він може бути використаний для порівняння одного інструмента з іншим.
- задекларований рівень шуму може бути також використаний у попередніх оцінках впливу вібрацій.
- рівень шуму під час фактичного використання електроінструмента може відрізнятись від задекларованого загального рівня залежно від умов, у яких використовується інструмент, зокрема, від того, яка саме заготовка обробляється.
- необхідно визначити заходи безпеки для захисту користувача, які ґрунтуються на оцінці впливу вібрацій у реальних умовах використання.
- Використовуйте засоби захисту органів слуху.



ПОПЕРЕДЖЕННЯ:

- Машина має бути встановлена на міцній опорі, наприклад, на верстаку, або її слід прикріпити болтами до надійної підставки.
- Перед увімкненням інструмента всі кришки і запобіжні пристрої мають бути належним чином встановлені.
- Слід забезпечити можливість вільного обертання шліфувального круга.
- Перш ніж увімкнути/вимкнути вимикач, переконайтеся, що круг встановлений правильно і що рухомі частини машини працюють плавно.
- Перед підключенням до джерела живлення переконайтеся, що зазначена на таблиці з технічними даними напруга збігається з напругою в електромережі.
- Використовуйте тільки ті шліфувальні круги, діаметр яких відповідає вказаним у таблиці технічним даним та інформації щодо внутрішнього діаметру шліфувального круга.

Коефіцієнт навантаження S6 40% (короткочасний режим експлуатації) означає, що ви можете безперервно навантажувати двигун до його номінальної потужності (150Вт) не довше проміжку часу, зазначеного на етикетці з технічними характеристиками (період робочого навантаження 4 хвилини).

Якщо не дотримуватись зазначеного часового обмеження, це призведе до перегріву двигуна. Упродовж періоду відключення двигун знову охолоне до своєї початкової температури.

5. ІНСТРУКЦІЯ З ЕКСПЛУАТАЦІЇ

- > Не використовуйте пошкоджені або деформовані круги.
- > Ніколи не перекидайте кабель живлення через стіл машини.
- > Машина має використовуватись лише за призначенням.

- > Використовуйте захисний одяг. Залежно від виду виконуваної роботи використовуйте засоби повного захисту обличчя, захисту очей або захисні окуляри. У разі необхідності використовуйте пілезахисну маску, захисні навушники, захисні рукавиці або спеціальні фартухи, які захищають від частинок шліфувального круга і матеріалу.
- > Захищайте очі від сторонніх тіл, які відлітають під час виконання певних операцій.
- > Пилозахисні або дихальні маски необхідно використовувати для фільтрування частинок, які утворюються під час роботи.
- > Якщо ви піддаєтеся тривалому впливу шуму, це може призвести до втрати слуху.
- > Завжди використовуйте пілезахисну маску і захисні окуляри.
- > Контакт з або вдихання шкідливого/токсичного пилу, що утворюється під час шліфування металу, покритого фарбою, яка містить свинець, може бути небезпечним для користувача і оточуючих людей.
- > Цей електроінструмент не призначений для мокрого шліфування. Використовуйте його тільки для сухого шліфування. Охолоджуюча рідина може послабити зчеплення круга і призвести до його виходу з ладу.
- > Шліфувальну машину слід використовувати тільки стаціонарно. Зафіксуйте її на твердій, рівній поверхні.
- > Не використовуйте приладдя, яке не було спеціально розроблене і рекомендоване виробником електроінструмента. Лише можливість підключення приладдя до електроінструмента не гарантує його безпечного використання.
- > Використовуйте тільки шліфувальні круги, діаметр, товщина і призначення яких відповідають вимогам цього електроінструмента. Неправильно підібрані шліфувальні круги можуть бути недостатньо екрановані або не піддаватися контролю. Використання невідповідних шліфувальних кругів може становити небезпеку для користувача або призвести до пошкодження електроінструмента.
- > Ніколи не торкайтеся шліфувальних кругів, які обертаються! Після вимкнення дочекайтеся повної зупинки шліфувальних кругів, перш ніж торкатися до них.
- > Після перевірки навісного обладнання і його встановлення, вам та іншим людям, які знаходяться поблизу, слід триматися подалі від навісного обладнання, яке обертається. Дайте приладу попрацювати на максимальній швидкості впродовж однієї хвилини. За цей час випробування більшість пошкодженого навісного обладнання зазвичай ламається.
- > Сторонні особи мають перебувати на безпечній відстані від робочої зони. Особи, які перебувають у робочій зоні мають носити індивідуальний захисний одяг. Вилітаючі фрагменти заготовки або іскри можуть призвести до травм навіть за межами зони проведення робіт.
- > Тримайте шнур живлення подалі від навісного обладнання, яке обертається. Якщо ви втратите контроль над приладом, шнур живлення може бути перерізаний або заплутаний, а ваші руки або кисті рук можуть потрапити в навісне обладнання, яке обертається.
- > Не залишайте електроінструмент увімкненим, якщо ви ним не користуєтесь. Ваш одяг може заплутатися в навісному обладнанні, яке обертається і воно може поранити ваше тіло.
- > Регулярно очищайте вентиляційні отвори електроінструмента. Вентилятор двигуна всмоктує пил у корпус. Надмірне скупчення металевого пилу може призвести до ураження електричним струмом.
- > Не використовуйте електроінструмент поблизу легкозаймистих матеріалів. Іскри можуть призвести до займання цих матеріалів.
- > Не використовуйте жодного навісного обладнання, для роботи з яким необхідно використовувати охолоджуючі рідини. Використання води або інших рідких охолоджуючих рідин може призвести до ураження електричним струмом.

Як і у випадку з усіма електроінструментами, використання цієї машини пов'язане з потенційними небезпеками. Тому дуже важливо прочитати, зрозуміти і застосовувати всі інструкції з техніки безпеки. Повторно ознайомтеся зі спеціальними правилами про дотримання техніки безпеки для кожного етапу роботи. Недотримання цієї вимоги може призвести до серйозного пошкодження машини та/або травмування користувача і може стати причиною скасування гарантії. Перед виконанням будь-яких налаштувань або заміною кругів

відключайте пристрій від мережі живлення. Перевірте, чи всі затискачі, гвинти і гайки надійно закріплені, а круг у справному стані і правильно встановлений.

- Перед кожним використанням перевіряйте, щоб шліфувальні круги не були пошкоджені або не мали тріщин.
- Перед першим запуском шліфувальної машини проведіть звуковий тест для шліфувальних кругів. Від легкого удару молотком із пластиковим бійчиком (або шматком дерева) неушкоджений шліфувальний круг видає чистий звук. Перед встановленням нового шліфувального круга його також необхідно перевірити. Обладнання має бути надійно зафіксованим.
- Перед увімкненням інструмента всі кришки і запобіжні пристрої мають бути належним чином встановлені.
- Слід забезпечити можливість вільного обертання круга.
- Перед натисканням кнопки вмикання/вимикання переконайтеся, що круг встановлений правильно. Рухомі частини мають працювати плавно.
- Перед підключенням обладнання до джерела живлення переконайтеся, що дані на заводській табличці збігаються з характеристиками мережі живлення.
- Підключіть машину до правильно встановленої контактної розетки з кришкою. Завжди виймайте вилку з розетки перед виконанням будь-яких робіт із технічного обслуговування, налаштування або встановлення пристрою! Розложите усі деталі, які входять у комплект на рівну поверхню. Згрупуйте однакові деталі.

Примітка: Якщо використовуються з'єднання з болтом (з круглою/або шестигранною головкою), шестигранні гайки і шайби мають бути підсилені, шайба встановлюється під гайкою. Вставляйте гвинти ззовні всередину. Закріпіть з'єднання за допомогою гайок із внутрішньої сторони.

Примітка: Під час встановлення затягуйте гайки та болти лише настільки, щоб вони не випадали. Якщо щільно затягнути гайки і болти перед остаточною збіркою, її неможливо буде завершити.

Складання / заміна козирків для захисту очей (Складання. 1)

- Використовуйте комплект для монтажу козирків для захисту очей x 4 (3), щоб закріпити кронштейн козирків (10) на кожному з двох пазів захисного щитка круга (1).
- Відстань між гострильним кругом (4) і кронштейном козирка для захисту очей (10) можна регулювати через пази на кронштейні.
- Регулярно регулюйте кронштейн, щоб компенсувати зношення круга, зберігайте відстань між козирком для захисту очей та кругом якомога менше і в жодному разі не більше ніж 2 мм.
- Повторіть це з іншого боку.
- Щоб зняти козирки для захисту очей, дійте у зворотній послідовності.

Складання підручника (Складання. 2)

- Підручник (5) слід складати таким чином, щоб проміжок між гострильним кругом (4) та підручником був макс. 2 мм.
- Підручник (5) слід встановити перед використанням з обох боків гострильного круга. Для цього скористуйтеся комплектами для монтажу підручників (6).
- Утримуйте підручник (5) напроти поперечки на захисному щитку круга.
- Вставте гвинт з комплекту для монтажу (6) через проріз у поперечці та регульованому підручнику.
- Встановіть зубчасту шайбу та звичайну шайбу на кінець гвинта з іншого боку.
- Затягніть гвинт ручкою-баранчиком.
- Повторіть це з іншого боку.

Примітки: Площина поверхні підручника завжди повинна бути відрегульована так, щоб кут між підручником і крайкою приладдя завжди був більше 85°.

6. ΠΡΟΕΤΟΙΜΑΣΙΑ ΚΑΙ ΧΡΗΣΗ

- Завжди надягайте захисні окуляри.
- Надягайте засоби захисту органів слуху.
- Якщо під час роботи утворюється пи́л, використовуйте маску для обличчя або протипиловий респіратор.
- Надягайте головний убір, який закриває довге волосся.
- Надягайте відповідні засоби індивідуального захисту, коли це необхідно.



ΠΟΠΕΡΕΔЖЕННЯ! Не використовуйте інструмент, поки він не буде надійно встановлений на робочому верстаті.

- Інструмент має бути встановлений там, де він може міцно стояти, наприклад, на робочому верстаті або його слід прикрутити до міцної стійки.
- Перевірте, щоб напруга на фірмовій табличці збігалася з напругою вашої мережі, перш ніж підключити інструмент до джерела живлення.
- Перед запуском інструмента слід правильно встановити всі захисні щитки та пристрої безпеки.
- Перед натисканням перемикача переконайтеся, що гострильний круг встановлено правильно, а рухомі частини рухаються вільно.
- Дайте гострильному кругу досягнути повної швидкості перед початком заточування.

Μονταж заточувального верстата (Πідготовка. 1)

- Верстат слід надійно складати на відповідному місці. У наявності є чотири отвори (9) для кріплення гвинтами \varnothing 6 мм на стабільній і міцній поверхні, наприклад, робочий верстат або станина.
- Переконайтеся, що місце підключення до електромережі знаходиться на відстані не більше ніж 100–150 см до місця кріплення верстата.
- Забезпечте легкий доступ до верстата з переднього боку.

Πідключення до джерела живлення

Вимоги до підключення до джерела живлення, шнура живлення, запобіжника, типу розетки та заземлення;

- Напруга інструмента становить 230 В– 50 Гц. Вставте вилку у відповідну розетку.
- Вставте вилку у відповідну розетку.
- Вставте вилку у відповідну розетку.



ΠΟΠΕΡΕΔЖЕННЯ! Перевірте напругу! Напруга має збігатися з інформацією на фірмовій табличці!

Увімкнення та вимкнення

- >Для запуску інструмента встановіть перемикач (7) у положення «I».
- >Для зупинки інструмента встановіть перемикач (7) у положення «0».

Заточування кругами (Використання. 1)

Перед використанням закріпіть заточувальний верстат на горизонтальній, стійкій поверхні. Встановлення заточувального верстата у напрямку до переднього краю робочого верстата полегшить подачу довгих інструментів. Якщо можливо, залиште місце з лівого боку інструмента для легкого доступу до круга. Альтернативний спосіб: закріпіть заточувальний верстат на листу фанери, який потім можна закріпити на робочому верстаті або столі, щоб встановити інструмент в найбільш зручному положенні. Перед використанням сухого круга переконайтеся, що захист від іскор (позаду козирка для захисту очей) знаходиться якомога ближче до поверхні круга, та що козирок для захисту очей знаходиться в одному положенні, щоб запобігти відлітанню іскор. Доречно також надягати захисні окуляри під час роботи заточувального верстата.

Сухий круг можна використовувати для заточування профілів або практично будь-яких різальних інструментів; леза рубанків, стамески, долота, токарні інструменти, свердла тощо. Оксид алюмінію буде гострити чисто та без надмірного нагрівання кінчика інструмента. Одна слід бути обережним, щоб не заточити інструмент надто сильно або надто довго, щоб не було перегрівання.

- Не користуйтеся пошкодженим приладдям. Щоразу перед використанням перевіряйте приладдя, наприклад, абразивні круги – чи немає відколів і тріщин, дротяні щітки на наявність нещільних або потрісканих дротів.
- Тримайте заготовку обома руками та підтримуйте її на опорі для заготовки.
- Ніколи не притуляйте деталь занадто сильно до гострильного круга.

7. ОЧИЩЕННЯ ТА ТЕХНІЧНЕ ОБСЛУГОВУВАННЯ



ПОПЕРЕДЖЕННЯ! Перед перевіркою, технічним обслуговуванням та чищенням завжди вимикайте інструмент, відключайте його від джерела живлення та давайте інструменту охолонути!



ПОПЕРЕДЖЕННЯ! Виконувати ремонт і технічне обслуговування слід виключно згідно з цими інструкціями! Усі подальші роботи мають виконуватися кваліфікованим фахівцем!

1. римайте інструмент в чистоті. Чистіть його після кожного використання та перед зберіганням.
2. Регулярне та належне чищення допоможе забезпечити безпечне використання інструмента та подовжить термін його служби.
3. Перед кожним використанням перевіряйте інструмент на наявність зношених та пошкоджених деталей. Не використовуйте його, якщо ви знайшли пошкоджені та зношені деталі.
4. Чистіть інструмент сухою ганчіркою. Для важкодоступних місць використовуйте щітку. Не використовуйте розчинники для чищення пластикових деталей. Більшість пластикових деталей чутливі до різноманітних промислових розчинників і можуть бути ними пошкоджені.
5. Перевіряйте на наявність зношених або пошкоджених деталей. При необхідності замінійте зношені деталі або звертайтеся до сервісного центру для ремонту перед подальшим використанням інструмента.
6. Усі підшипники в цьому інструменті змащені високоякісним мастилом у кількості, достатній для всього терміну служби інструмента за нормальних умов експлуатації, тому додаткове змащення не потрібне.

Заміна гострильного круга (Технічне обслуговування. 1)

Якщо гострильний круг зношений так, що більш неможливо встановлювати відстань в 2 мм між опорою заготовки та іскрогасником, або якщо круг пошкоджений або має глибокі канавки, його слід замінити.

Щоб відновити або замінити гострильні круги, виконуйте наступні дії:

- Вимкніть інструмент і відключіть його від мережі живлення.
- Відкрутіть гвинти (4с) на захисному щитку круга (1) та потім зніміть захисний щиток (1).
- Зніміть гайку (4b) зі шпинделя за допомогою гайкового ключа (не входить в комплект). Гайка на правому шпинделі має праву різь; гайка на лівому шпинделі має ліву різь.
- Зніміть зовнішній фланець (4а) зі шпинделя.
- Встановіть новий круг на шпиндель; після закріплення поверніть гострильний круг рукою, щоб переконатися, що круг обертається вільно та не торкається жодної поверхні.
- Встановіть назад фланець, гайку та зовнішній щиток.
- Увімкніть інструмент і дайте кругу обертатися без навантаження одну хвилину, щоб перевірити наявність тріщин.

Заміна шнура живлення

Якщо необхідна заміна шнура живлення, це повинен зробити виробник або його агент, щоб уникнути небезпеки безпеки.

Транспортування

1. Вийміть вилку з розетки перед виконанням будь-яких регулювань, робіт з догляду та обслуговування.
2. Почистіть інструмент як описано вище.
3. Зберігайте виріб і його приладдя у сухому та теплому місці.
4. Завжди зберігайте виріб у недоступному для дітей місці. Ідеальна температура для зберігання становить від 10 до 30 °C.
5. Для зберігання ми рекомендуємо використовувати оригінальне упакування або накривати інструмент відповідною тканиною, щоб захистити його від пилу.

8. ПЕРЕРОБКА ТА УТИЛІЗАЦІЯ



УВАГА! Цей продукт був позначений символом, що відноситься до усунення електричних та електронних відходів. Це означає, що цей продукт не повинен бути викинутий з побутовими відходами, а що він повинен бути повернутий у систему збору, який відповідає Європейській Директиві WEEE. Зв'яжіться з вашими місцевими властями або продавцем з консультацій по утилізації. Потім він буде перероблений або демонтований, щоб зменшити вплив на навколишнє середовище. Електричне та електронне обладнання може бути небезпечним для навколишнього середовища і для здоров'я людини, оскільки вони містять небезпечні речовини



Утилізація упаковки

Упаковка складається з картону та пластику з відповідним маркуванням, який легко піддається переробці.

– Забезпечте передачу цих матеріалів для вторинної переробки.

9. ГАРАНТІЯ

1. Продукція розроблена відповідно до найвимогливіших стандартів якості виробів, призначених для споживачів. Ми надаємо на неї 5 років гарантію. Ця гарантія поширюється на всі можливі дефекти матеріалів і виробництва, які можуть виникнути. Жодні інші претензії будь-якого характеру, прямо або опосередковано пов'язані з людьми та/або матеріалами, не приймаються.
2. У разі виникнення проблем або дефектів спочатку завжди слід проконсультуватися з представником магазину. У більшості випадків магазин зможе самостійно розв'язати проблему або виправити дефект.
3. Ремонт і заміна частин не подовжують початкового гарантійного терміну.
4. Гарантія не поширюється на несправності, пов'язані з неправильним використанням або нормальним зносом інструменту. Це, зокрема, стосується зносу перемикачів, запобіжників та двигунів.
5. Для розгляду претензій за гарантією мають бути дотримані такі умови:
 - Підтвердження дати покупки у вигляді квитанції
 - Жодні сторонні особи не проводили ремонт та/або заміну деталей Інструмент використовувався правильно (не було перевантаження інструмента або не використовувалося недозволене приладдя).
 - Немає пошкоджень від дії зовнішніх чинників або сторонніх предметів, наприклад, піску або каміння.
 - Немає пошкоджень унаслідок недотримання рекомендацій із безпеки та інструкцій з експлуатації.
6. Умови гарантії застосовуються в поєднанні з нашими умовами продажу й доставки.
7. Несправні інструменти, що підлягають поверненню до компанії через вашого

представника, будуть прийняті компанією лише тоді, коли товар буде належним чином упакований. Якщо несправні товари відправляються до компанії безпосередньо користувачем, компанія зможе обробити це відправлення тільки в тому випадку, якщо відправник сплатить вартість доставки.

8. Компанія не приймає товари, які упаковані неналежним чином.

10. УСУНЕННЯ НЕСПРАВНОСТЕЙ

Передбачувані несправності часто виникають із причин, які користувач може усунути самостійно. Тому перевіряйте виріб за допомогою цього розділу. У більшості випадків проблема може бути швидко усунена..



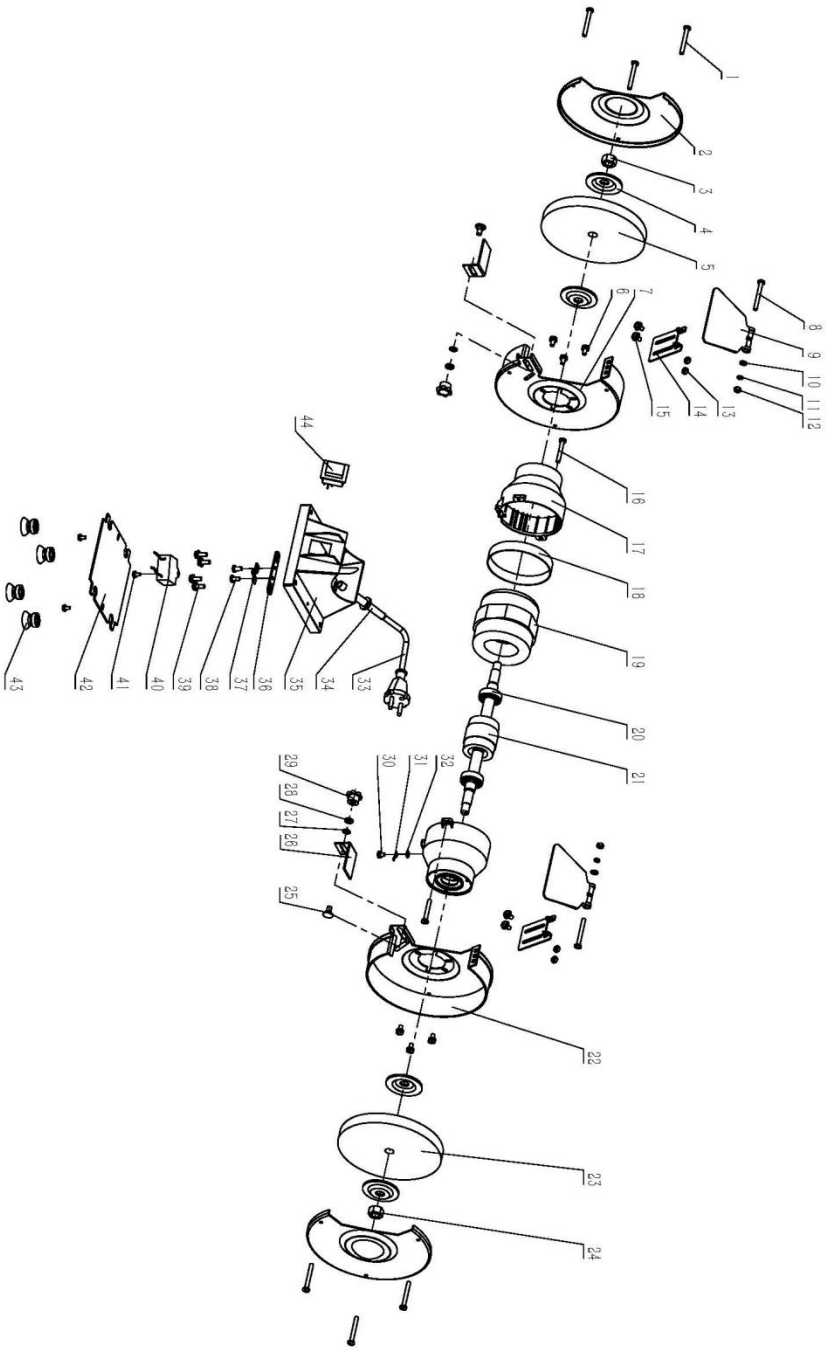





Проблема	Можливі причини	Спосіб усунення
1. Прилад не вмикається	1.1 Відсутнє підключення до мережі живлення 1.2 Несправний шнур живлення або вилка 1.3 Інша несправність електричних компонентів пристрою	1.1. Підключіть до джерела живлення 1.2. Віддайте на перевірку кваліфікованому електрику. 1.3. Віддайте на перевірку кваліфікованому електрику
2. Прилад не досягає повної потужності	2.1 Подовжувач, не придатний для експлуатації з цим інструментом 2.2 Джерело живлення (наприклад, генератор) має занадто низьку напругу	2.1. Використовуйте відповідний подовжувач 2.2. Підключіть до іншого джерела живлення
3. Незадовільний результат	3.1 Приладдя не підходить для матеріалу заготовки	3.1. Використовуйте належне приладдя



№	Опис	К-сть	№	Опис	К-сть
1	Замикаючий болт	6	23	Гайка	1
2	Захисний кожух круга	2	24	Захисний кожух круга	1
3	Гайка	1	25	Гвинт	2
4	Фланець	4	26	Підручник	2
5	Шліфувальний круг	1	27	Зовнішня шайба з зубами	2
6	Гвинт із хрестоподібним шліцом із трьома комбінаціями	6	28	Плоска шайба	2
7	Лівий захисний кожух внутрішнього круга	1	29	Маховик	2
8	Замикаючий болт	2	30	Гвинт із хрестоподібним шліцом із двома комбінаціями	1
9	Щиток для захисту очей	2	31	Заземлювальний з'єднувальний штифт	1
10	Плоска шайба	2	32	Внутрішня шайба з зубами	1
11	Пружинна шайба	2	33	Шнур живлення	1
12	Гайка	2	34	Зовнішній шланг	1
13	Гайка	4	35	Опора	1
14	Кронштейн щитка для захисту очей	2	36	Підкладна пластина для шнура	1
15	Гвинт із хрестоподібним шліцом із трьома комбінаціями	2	37	Опора шнура	1
16	Гвинт із хрестоподібним шліцом із двома комбінаціями	2	38	Гвинт із хрестоподібним шліцом	2
17	Торцева кришка	2	39	Гвинт із хрестоподібним шліцом із трьома комбінаціями	4
18	Середнє кільце	1	40	Конденсатор	1
19	Статор	1	41	Гвинт із хрестоподібним шліцом із двома комбінаціями	3
20	Підшипник	2	42	Опорна пластина	1
21	Ротор	1	43	Гумові опори	4
22	Правий захисний кожух внутрішнього круга	1	44	Перемикач	1

SIMBOLURI

Următoarele simboluri sunt folosite în acest manual și/sau pe echipament:

	AVERTISMENT - Pentru a reduce riscul de vătămare, utilizatorul trebuie să citească cu atenție instrucțiunile
	În conformitate cu standardele esențiale de siguranță aplicabile ale directivelor europene
	Indică riscul de vătămare corporală, pierdere a vieții sau deteriorare a sculei în cazul nerespectării instrucțiunilor din acest manual
	Purtați întotdeauna protecție pentru ochi.
	Purtați întotdeauna mască de protecție.
	Purtați protecție pentru urechi.
	Acest produs este reciclabil. Dacă nu mai poate fi folosit, vă rugăm să îl duceți la centrul de reciclare a deșeurilor.
	Marcajul de conformitate ucrainean

CUPRINS

1. AVERTISMENTE GENERALE DE SIGURANȚĂ PENTRU SCULE ELECTRICE
2. DESTINAȚIE
3. DESCRIERE
4. DATE TEHNICE
5. INSTRUCȚIUNI DE UTILIZARE
6. PREGĂTIRE ȘI UTILIZARE
7. CURĂȚARE ȘI ÎNTREȚINERE
8. RECICLARE ȘI ELIMINARE
9. GARANȚIE
10. DEPANARE
11. DECLARAȚIE DE CONFORMITATE CE

1. AVERTISMENTE GENERALE DE SIGURANȚĂ PENTRU UNELTELE ELECTRICE



AVERTISMENT Citiți toate avertismentele de siguranță, instrucțiunile, ilustrațiile și specificațiile furnizate cu această unealtă electrică. Nerespectarea tuturor instrucțiunilor enumerate mai jos poate avea ca rezultat șocuri electrice, incendii și/sau răniri grave.

Păstrați toate avertismentele și instrucțiunile pentru consultare ulterioară.

Termenul „unealtă electrică” din avertismente se referă la unealta electrică cu alimentare de la rețeaua electrică (cu fir) sau la unealta electrică cu acumulator (fără fir).

1) Siguranța zonei de lucru

a) Păstrați zona de lucru curată și bine luminată. Zonele dezordonate sau întunecate favorizează accidentele.

- b) **Nu folosiți uneltele electrice în atmosfere explozive, de exemplu în prezența unor lichide inflamabile, gaze saupraf.** Uneltele electrice generează scânteii care pot aprinde praful sau fumul.
- c) **Țineți copiii și trecătorii la distanță în timp ce folosiți o unealtă electrică.** Distragerile vă pot face să pierdeți controlul asupra acesteia.

2) Siguranța electrică

- a) **Fișa uneltelor electrice trebuie să fie compatibilă cu priza.** Nu modificați niciodată fișa în niciun fel. Nu utilizați niciun fel de fișe adaptoare pentru uneltele electrice cu împământare (legare la pământ). Fișele nemodificate și prizele adecvate vor reduce riscul de electrocutare.
- b) **Evitați contactul corpului cu suprafețele împământate sau legate la pământ, cum ar fi țevile, radiatoarele, cuptoarele și frigiderele.** Există un risc crescut de electrocutare în cazul în care corpul dumneavoastră este legat la pământ sau împământat.
- c) **Nu expuneți uneltele electrice la ploaie sau la condiții umede.** Apa care intră într-o unealtă electrică va crește riscul de electrocutare.
- d) **Nu trageți de cablu. Nu folosiți niciodată cablul pentru a transporta, trage sau deconecta ustensila electrică.** Feriți cablul de căldură, ulei, margini ascuțite sau piese în mișcare. Cablurile deteriorate sau încurcate cresc riscul de electrocutare.
- e) **Atunci când folosiți o unealtă electrică în aer liber, utilizați un prelungitor adecvat pentru utilizare în aer liber.** Utilizarea unui cablu adecvat pentru utilizare în exterior reduce riscul de electrocutare.
- f) **În cazul în care este inevitabil să folosiți o unealtă electrică într-un loc umed, utilizați o sursă de alimentare protejată printr-un dispozitiv de curent rezidual (RCD).** Utilizarea unui RCD reduce riscul de electrocutare.

3) Siguranța personală

- a) **Rămâneți în alertă și folosiți unealta electrică cu atenție și prudență.** Nu utilizați o unealtă electrică dacă sunteți oșobit sau sub influența drogurilor, alcoolului sau a medicamentelor. Un moment de neatenție în timp ce folosiți uneltele electrice poate duce la vătămări corporale grave.
- b) **Utilizați echipament individual de protecție. Purtați întotdeauna protecție pentru ochi.** Echipamentul de protecție, cum ar fi masca de protecție împotriva prafului, pantofii de siguranță antiderapanți, casca de protecție sau protecția auditivă, utilizate în condiții adecvate, vor reduce vătămările corporale.
- c) **Preveniți pornirea neintenționată. Asigurați-vă că întrerupătorul este în poziția oprit înainte de a conecta la sursa de alimentare și/sau la acumulator, de a ridica sau de a transporta unealta.** Transportarea uneltelor electrice cu degetul pe întrerupător sau alimentarea cu energie a uneltelor electrice care au întrerupătorul pornit invită la accidente.
- d) **Îndepărtați orice cheie de reglare sau cheie fixă înainte de a porni unealta electrică.** O cheie fixă sau o cheie lăsată atașată la o parte rotativă a unei unelte electrice poate duce la vătămări corporale.
- e) **Nu vă întindeți prea mult. Păstrați în permanență o poziție corectă și un echilibru adecvat.** Acest lucru permite un control mai bun asupra uneltei electrice în situații neprevăzute.
- f) **Îmbrăcați-vă corespunzător. Nu purtați haine largi sau bijuterii.** Feriți-vă părul și hainele de piesele în mișcare. Hainele largi, bijuteriile sau părul lung pot fi prinse de piesele în mișcare.
- g) **În cazul în care sunt prevăzute dispozitive pentru conectarea instalațiilor de aspirare și colectare a prafului, asigurați-vă că acestea sunt cuplate și utilizate în mod corespunzător.** Utilizarea sistemelor de colectare a prafului poate reduce pericolele legate de praf.
- h) **Nu permiteți ca familiaritatea dobândită în urma utilizării frecvente a uneltelor să vă facă să ignorați principiile de utilizare în siguranță a uneltelor.** O acțiune neglijentă poate provoca răni grave într-o fracțiune de secundă.

4) Utilizarea și întreținerea uneltelor electrice

- a) **Nu forțați unealta electrică. Folosiți unealta electrică potrivită pentru aplicația dumneavoastră.** O unealtă electrică adecvată va funcționa mai bine și mai sigur la viteza pentru care a fost proiectată.
- b) **Nu utilizați unealta electrică dacă întrerupătorul de pornire/oprire nu funcționează.** Orice unealtă electrică care nu poate fi controlată cu ajutorul întrerupătorului este periculoasă și trebuie reparată.
- c) **Deconectați fișa de la sursa de alimentare și/sau scoateți acumulatorul, dacă acesta este detașabil, din unealta electrică înainte de a face orice reglaje, de a schimba accesoriul sau de a**

depozita unalta electrică. Astfel de măsuri preventive de siguranță reduc riscul de pornire accidentală a uneltei electrice.

- d) Depozitați uneltele electrice nefolosite în locurineaccesibile copiilor și nu permiteți persoanelor care nu sunt familiarizate cu unalta electrică sau cu aceste instrucțiuni să folosească unalta electrică.** Uneltele electrice sunt periculoase în mâinile unor utilizatori neinstruiți.
- e) Întrețineți uneltele electrice și accesoriile.** Verificați dacă piesele în mișcare nu sunt nealiniat sau blocate, dacă piesele sunt rupte, precum și orice altă problemă care poate afecta funcționarea uneltei electrice. Dacă unalta electrică este deteriorată, reparați-o înainte de utilizare. Multe accidente sunt cauzate de uneltele electrice prost întreținute.
- f) Ascuțiți și curățați dispozitivele de tăiere.** Dispozitivele de tăiere întreținute corespunzător, cu muchii de tăiere ascuțite, sunt mai puțin susceptibile de a se bloca și sunt mai ușor de controlat..
- g) Folosiți unalta electrică, accesoriile și burghiile etc.** În conformitate cu aceste instrucțiuni, ținând cont de condițiile de lucru și de lucrările care urmează să fie efectuate. Utilizarea uneltei electrice pentru operațiuni diferite de cele prevăzute ar putea duce la o situație periculoasă.
- h) Păstrați mânerul și suprafețele de prindere uscate, curate, fără ulei și grăsime. Mânerul și suprafețele de prindere alunecoase nu permit manevrarea și controlul sigur al uneltei în situații neprevăzute.**

5) Depanarea

- a) Trimiteți unalta electrică la un depanator calificat, care va folosi numai piese de schimb identice.** Acest lucru va asigura menținerea siguranței uneltei electrice.

Instrucțiuni de siguranță pentru polizoarele de banc

- a) Nu utilizați un accesoriu deteriorat. Înainte de fiecare utilizare, inspectați accesoriile precum discurile abrazive pentru a depista orice așchii sau fisuri. După inspectarea și instalarea unui accesoriu, poziționați-vă, atât pe dumneavoastră, cât și pe cei din jur, departe de accesoriul rotativ și operați scula electrică la viteza maximă, în gol, timp de un minut. În mod normal, accesoriile deteriorate se vor rupe în acest interval de testare.
- b) Viteza nominală a accesoriului trebuie să fie cel puțin egală cu viteza maximă marcată pe scula electrică. Accesoriile care rulează mai repede decât viteza nominală se pot rupe și se pot zbura.
- c) Nu șlefuiți niciodată părțile laterale ale discului de polizare. Polizarea laterală poate face discul să se rupă și să zboare.
- d) Folosiți numai accesoriile (de ex. discuri de polizare etc.) care au o viteză mai mare decât turația de ralanti a polizorului, utilizați numai discuri de polizare recomandate de producător care au o viteză marcată egală sau mai mare decât viteza marcate pe plăcuța de identificare a sculei.
- e) Polizorul trebuie asamblat ferm, într-un loc adecvat. Sunt disponibile patru orificii (9) pentru fixare cu șuruburi Ø6mm pe o bază fermă și solidă.
- f) Înainte de a pune în funcțiune polizorul de banc pentru prima oară, verificați discurile de polizare cu un test de sunet. Discurile de polizare fără defecte vor scoate un sunet clar atunci când sunt lovite ușor cu un ciocan de plastic (sau cu o bucată de lemn). Dacă sunt atașate discuri de polizare noi, verificați-le și pe acestea în prealabil.
- g) Reglați frecvent amortizorul pentru a compensa uzura discului. Mențineți o distanță cât mai mică între opritorul de scântei și disc și, în orice caz, nu mai mare de 2 mm.
- h) Înlocuirea discului de polizare dacă acesta a fost uzat astfel încât să nu se mai poată seta o distanță de 2 mm până la suportul piesei de prelucrat și până la opritorul de scântei, atunci discul de polizare trebuie înlocuit.
- i) Utilizați întotdeauna elementele de protecție și apărașul discului montate sau furnizate împreună cu această sculă electrică. Protecția discului și elementele de protecție trebuie atașate în condiții de siguranță la scula electrică și setate astfel încât să poată fi atins nivelul maxim de siguranță. Caracteristicile de protecție sunt acolo pentru a proteja utilizatorul de bucăți rupte și de contactul accidental cu discurile de polizare.
- j) Suportul pentru scule trebuie asamblat astfel încât distanța dintre discul de polizare și suportul pentru scule să fie de max. 2 mm.
- k) Pentru siguranță, utilizați, manipulați și depozitați discul abraziv într-un loc uscat și nu îl lăsați la îndemâna copiilor.

- l) Indicație pentru folosirea sculei exclusiv cu accesorii pe ambele axe, pentru a limita riscul de contact cu axul rotativ.

2. DESTINAȚIE

Produsul este destinat polizării metalelor fără a folosi apă. Acest polizor este folosit pentru lustruirea instrumentelor de tăiere; fiare de călcat, dălți, calibre, scule de strunjire, burghie etc. Acest produs nu este destinat utilizării comerciale și nu este utilizat pentru discuri metalice periate.

Trebuie respectate regulile de prevenire a accidentelor general recunoscute și instrucțiunile de siguranță anexate. Efectuați numai lucrările descrise în aceste instrucțiuni de utilizare. Orice altă utilizare este necorespunzătoare. Producătorul nu își asumă responsabilitatea pentru daunele rezultate dintr-o astfel de utilizare.

3. DESCRIERE

1. Protecție disc
2. Apărătoare ochi x2
3. Seturi de montaj protecție ochi x 4
4. Disc de polizare
5. Suport sculă x2
6. Seturi de montare suport sculă x2
7. Comutator
8. Bază
9. Orificiu montare bază
10. Cadru protecție ochi x2

4. DATE TEHNICE

MODEL NR.	DG3215M
TENSIUNE NOMINALĂ	230V ~ 50 Hz
PUTERE NOMINALĂ DE INTRARE	105W S1;150W S6 40%
VITEZA NOMINALĂ FĂRĂ SARCINĂ	2980/min
DIMENSIUNE DISC DE POLIZARE	Ø 150x 16 x Ø 12.7mm
GRANULAȚIE DISC ABRAZIV	#36
GRANULAȚIE DISC MEDIU	#60
GREUTATE	5.3kg
DECLARAȚIA VALORILOR DE EMISIE DE ZGOMOT CONFORM EN 62841-1 ȘI EN 62841-3-4	
NIVELUL PRESIUNII ACUSTICE	LpA: 82,7dB (A)
NIVELUL PUTERII ACUSTICE	LwA : 95,7dB (A)
INCERTITUDINE	k: 3dB (A)



AVERTISMENT:

- valoarea declarată de emisie de zgomot a fost măsurată în conformitate cu o metodă de testare standard și pot fi utilizate pentru a compara o sculă cu alta;
- de asemenea, valoarea declarată de emisie de zgomot poate fi utilizată într-o evaluare preliminară a expunerii.
- emisiile de zgomot, în timpul utilizării efective a sculei electrice, pot varia față de valoarea totală declarată în funcție de modulurile în care este utilizată scula, în special, de tipul de piesă prelucrată;
- necesitatea măsurilor de siguranță pentru protejerea operatorului care se bazează pe o estimare a expunerii în condiții reale de utilizare.
- Purtați protecție auditivă



AVERTISMENT:

- Echipamentul trebuie instalat într-un loc în care poate sta ferm, de ex. pe un banc de lucru sau fixat pe un suport puternic.

- Toate capacele și dispozitivele de siguranță trebuie montate corespunzător înainte de pornirea echipamentului.
- Discul de polizare trebuie să poată funcționa neobstrucționat.
- Înainte de a acționa comutatorul de Pornit/Oprit, asigurați-vă că discul este montat corect și că piesele mobile ale echipamentului funcționează fără probleme.
- Înainte de a conecta echipamentul la sursa de alimentare, asigurați-vă că datele de pe plăcuța de identificare sunt aceleași cu cele pentru sursa dumneavoastră de alimentare.
- Utilizați numai discuri de polizare având dimensiunea în conformitate cu marcasele de pe eticheta de identificare și cu informațiile despre diametrul alezajului discului de polizare.

Un factor de sarcină de S6 40% (sarcină temporară) înseamnă că puteți opera motorul continuu la nivelul său de putere nominală (150W) fără a depăși timpul prevăzut pe eticheta de specificații (perioada de pornire de 4 minute).

Dacă nu respectați această limită de timp, motorul se va supraîncălzi. În timpul perioadei în care este oprit, motorul se va răci din nou la temperatura de pornire.

5. INSTRUCȚIUNI DE UTILIZARE

- > Nu folosiți discuri deteriorate sau deformatate.
- > Nu trageți niciodată cablul de alimentare peste bancul echipamentului.
- > Echipamentul trebuie utilizat numai în scopul pentru care a fost creat.
- > Purtați îmbrăcăminte de protecție: Purtați protecție completă a feței, protecție pentru ochi sau ochelari de protecție, în conformitate cu sarcina de executat. Acolo unde este cazul, purtați o mască de praf, apărători pentru urechi, mănuși de protecție sau șorțuri speciale care țin departe de dvs. particulele de șpan și de material.
- > Protejați-vă ochii de corpurile străine care zboară în timpul anumitor sarcini.
- > Folosiți măști de praf sau protecții respiratorii pentru a filtra particulele generate de sarcină.
- > Expunerea prelungită la zgomot de mare intensitate poate duce la pierderea auzului.
- > Purtați întotdeauna o mască de praf și ochelari de protecție.
- > Contactul cu sau inhalarea prafului nociv/toxic produs prin polizarea metalului care este finisat cu vopsea cu plumb poate fi periculos pentru utilizator și pentru persoanele din jur.
- > Nu utilizați acest echipament pentru polizare umedă. Utilizați numai pentru polizare uscată. Lichidul de răcire poate slăbi rezistența de lipire a discului și poate duce la defectarea acesteia.
- > Acest polizor de banc trebuie utilizat numai în poziție staționară. Asigurați polizorul pe o suprafață solidă și uniformă.
- > Nu utilizați accesorii care nu au fost special concepute și recomandate de către producător pentru această sculă electrică. Doar pentru că un accesoriu poate fi atașat la scula electrică, acest lucru nu înseamnă că nu garantează funcționarea în siguranță.
- > Utilizați numai discuri de polizare al căror diametru, grosime și destinație îndeplinesc cerințele acestei scule electrice. E posibil ca discurile de polizare dimensionate incorect să nu fie suficient ecranate sau controlabile. Utilizarea discurilor de polizare neadecvate poate genera un pericol pentru utilizator sau poate provoca deteriorarea sculei electrice.
- > Nu atingeți niciodată discurile de polizare în timpul funcționării! Asigurați-vă că discurile de polizare s-au oprit complet înainte de a le atinge.
- > După ce ați verificat dispozitivul de atașare și l-ați atașat, asigurați-vă că dumneavoastră și ceilalți din apropiere rămâneți departe de zona accesoriului rotativ și lăsați aparatul să funcționeze la viteza maximă timp de un minut. Majoritatea dispozitivelor de atașare deteriorate se vor rupe în această perioadă de testare.
- > Asigurați-vă că cei din jur se află la o distanță sigură de zona dvs. de lucru. Orice persoană care intră în zona de lucru va purta îmbrăcăminte de protecție. Se pot rupe bucăți din piesa de prelucrat sau pot zbura scântei, iar acestea pot provoca leziuni și în afara zonei directe de lucru.
- > Poziționați cablul departe de accesoriul rotativ. Dacă pierdeți controlul asupra echipamentului, cablul de alimentare poate fi tăiat sau încurcat, iar mâinile sau brațele dvs. pot fi prinse în accesoriul sculei rotative.
- > Nu lăsați scula electrică în funcțiune atunci când nu o utilizați. Îmbrăcămintea dvs. se poate încurca

- atunci când intră în contact cu accesoriul rotativ, astfel accesoriul vă poate perfora corpul.
- > Curățați în mod regulat orificiile de ventilație ale sculei electrice. Ventilatorul motorului atrage praful în carcasă, iar acumularea puternică de praf metallic poate duce la pericole electrice.
- > Nu utilizați scula electrică în apropierea materialelor inflamabile. Scânteile pot provoca aprinderea acestor materiale.
- > Nu folosiți accesorii care necesită lichid de răcire. Utilizarea apei sau a altor lichide de răcire poate duce la șocuri electrice.

Ca și în cazul tuturor uneltelor electrice, există pericole potențiale legate de utilizarea acestui echipament. Prin urmare, este esențial să vă asigurați că citiți, înțelegeți și aplicați toate instrucțiunile de siguranță. Familiarizați-vă din nou cu regulile de siguranță specifice pentru fiecare pas al următoarei operațiuni. Nerespectarea acestui lucru poate cauza daune grave și/sau vătămare corporală și vă poate anula garanția. Deconectați dispozitivul de la rețea înainte de a face reglaje sau de a schimba discurile. Asigurați-vă că toate clemele, șuruburile și piulițele sunt strânse și că discul este în stare bună și montat corect.

- Înainte de fiecare utilizare, verificați ca discurile abrazive să nu fie deteriorate sau fisurate.
- Înainte de a pune în funcțiune polizorul de banc pentru prima oară, verificați discurile de polizare cu un test de sunet. Discurile de polizare fără defecte vor scoate un sunet clar atunci când sunt lovite ușor cu un ciocan de plastic (sau cu o bucată de lemn). Dacă sunt atașate discuri de polizare noi, verificați-le și pe acestea în prealabil.
- Echipamentul trebuie instalat într-un loc în care poate fi așezat în siguranță.
- Toate capacele și dispozitivele de siguranță trebuie montate corespunzător înainte de pornirea echipamentului.
- Discul de polizare trebuie să poată funcționa neobstrucționat.
- Înainte de a apăsa comutatorul de pornire/oprire, verificați dacă discul este montat corect. Părțile în mișcare trebuie să funcționeze fără probleme.
- Înainte de a conecta echipamentul la sursa de alimentare, asigurați-vă că datele de pe plăcuța de identificare sunt identice cu cele ale sursei de alimentare.
- Conectați echipamentul la o priză de protecție instalată corespunzător. Scoateți ștecherul din priză înainte de a efectua orice lucrări de întreținere, resetare sau asamblare a dispozitivului. Așezați toate piesele furnizate pe o suprafață plană. Grupați piesele egale.

Notă: Dacă se folosesc șuruburi (cap rotund/sau hexagonal), piulițe hexagonale și șaibe pentru susținere, șaiba trebuie montată sub piuliță. Introduceți fiecare șurub din exterior spre interior. Conexiuni sigure cu piulițe în interior.

Notă: Strângeți piulițele și șuruburile în timpul asamblării numai pentru a vă asigura că nu vor cădea. Dacă strângeți piulițele și șuruburile înainte de asamblarea finală, aceasta nu va putea fi efectuată.

Asamblarea/Înlocuirea apărătoarelor pentru ochi (Asamblare. 1)

- Folosiți setul de montare a protecțiilor de ochi x4 (3) inclus pentru a fixa suportul de protecție pentru ochi (10) pe fiecare dintre cele două fante ale protecției discului (1).
- Distanța dintre discul de polizare (4) și suportul de protecție pentru ochi (10) este reglabilă prin fantele de pe suport.
- Reglați suportul de montare frecvent pentru a compensa uzura discului. Mențineți o distanță cât mai mică între suportul de protecție pentru ochi și disc și, în orice caz, nu depășiți 2 mm.
- Repetați toți pașii pe cealaltă parte.
- Pentru a demonta apărătoarele pentru ochi, urmați pașii în ordinea inversă.

Asamblarea suportului de sculă (Asamblare. 2)

- Suportul de sculă (5) trebuie asamblat astfel încât spațiul dintre discul de polizare (4) și suportul pentru sculă să fie de max. 2 mm.
- Suportul sculei (5) trebuie atașat pe ambele părți ale discului de polizare înainte de utilizare. Utilizați seturile de montare pentru suportul sculei (6) pentru fixare.
- Țineți suportul pentru scule (5) pe șina de pe protecție a discului.

- Utilizați șurubul de la seturile de montare pentru suportul sculei (6) prin fanta din șină și suportul reglabil pentru sculă.
- Așezați șaiba dințată și șaiba la capătul șurubului din cealaltă parte.
- Fixați șurubul cu butonul.
- Repetați toți pașii pe cealaltă parte.

Mențiuni: Planul suprafeței de sprijin pentru scule trebuie întotdeauna ajustat astfel încât unghiul dintre suportul sculei și tangenta accesoriului să fie întotdeauna mai mare de 85°

6. PRZYGOTOWANIE I UŻYTKOWANIE

- Zawsze nosić okulary ochronne
- Stosować ochronę słuchu.
- Jeśli podczas pracy powstaje pył, należy nosić maskę przeciwpyłową lub maskę na twarz.
- Długie włosy należy odpowiednio zabezpieczyć.
- W razie potrzeby stosować odpowiednie środki ochrony indywidualnej.



AVERTISMENT! Nie używać urządzenia, dopóki nie zostanie bezpiecznie zainstalowane na stole warsztatowym.

- Urządzenie należy ustawić tak, aby mogło stać stabilnie, np. na stole warsztatowym lub zostać przykręcone do solidnego uchwyty.
- Zanim podłączysz maszynę do prądu, upewnij się, że dane na tabliczce znamionowej są takie same jak Twojej sieci.
- Wszystkie osłony oraz urządzenia zabezpieczające muszą zostać prawidłowo zamontowane przed włączeniem maszyny.
- Przed uruchomieniem włącznika należy upewnić się, że tarcza jest prawidłowo zamontowana, a ruchome części maszyny poruszają się płynnie.
- Przed użyciem należy odczekać, aż ściernica osiągnie pełną prędkość.

Mocowanie szlifierki stołowej (Przygotowanie. 1)

- Urządzenie należy zainstalować w odpowiednim miejscu. Służą do tego cztery otwory (9) do przycwania za pomocą śrub Ø6mm na mocnej i solidnej podstawie np. na stole warsztatowym lub stojaku urządzenia.
- Upewnij się, że przyłączy sieciowe znajduje się nie dalej niż ok. 100-150cm od miejsca mocowania.
- Maszyna musi być łatwo dostępna od przodu.

Podłączenie do zasilania

Podłączenie do zasilania, okablowanie, bezpieczniki, typ gniazda i wymagania dotyczące uziemienia;

- The machine voltage is 230V~50Hz, plug in the plug with an appropriate power outlet
- Connect the plug with a suitable socket.
- Plug in the plug with an appropriate power outlet.



OSTRZEŻENIE! Sprawdzić napięcie! Napięcie musi być zgodne z informacjami podanymi na etykiecie urządzenia!

Włączanie i wyłączenie

- > Aby uruchomić maszynę należy ustawić włącznik (7) w pozycji "I".
- > Aby wyłączyć maszynę należy ustawić włącznik (7) w pozycji "0".

Polerowanie (Użytkowanie.1)

Przed użyciem przymocuj szlifierkę do poziomej, stabilnej powierzchni. Ustawienie szlifierki w kierunku przedniej krawędzi stołu ułatwi manipulowanie długimi narzędziami. Jeśli to możliwe, zostaw miejsce po lewej stronie maszyny, aby mieć łatwy dostęp do tarczy. Alternatywną metodą jest przymocowanie szlifierki do sklejki, którą następnie można przymocować do wspornika lub stołu,

aby ustawić szlifierkę w najbardziej dogodnej pozycji. Przed użyciem tarczy do szlifowania na sucho należy upewnić się, że ostona przeciwiskrowa (za ostoną oczu) jest umieszczona jak najbliżej powierzchni tarczy i że ostona oczu jest w odpowiedniej pozycji, aby zapobiec unoszeniu się iskier. Rozsądnym środkiem ostrożności jest noszenie okularów ochronnych podczas obsługi szlifierki.

Ściernica na sucho może być stosowana do szlifowania profili lub praktycznie każdego narzędzia skrawającego; strugów, dtut, złobienia narzędzi tokarskich, wiertła itp. Tlenek glinu będzie ciął czysto i bez zbędnego nagrzewania się końcówki narzędzia. Należy jednak uważać, aby nie szlifować narzędzia zbyt mocno lub zbyt długo, aby nie doszło do przegrzania.

- Nie należy używać uszkodzonego akcesorium. Przed każdym użyciem należy sprawdzić akcesoria takie jak tarcze ścierne pod kątem wyszczerbień i pęknięć oraz pod kątem luźnych lub pękniętych drutów. Przytrzymać obiema rękami obrabiany przedmiot i oprzeć go na podpórcę.
- Docisnąć obrabiany przedmiot z odpowiednią siłą do tarczy szlifierskiej.

7. CZYSZCZENIE I KONSERWACJA



OSTRZEŻENIE! Przed przystąpieniem do kontroli, konserwacji i czyszczenia należy zawsze wyłączyć urządzenie, odłączyć je od zasilania i pozostawić do ostygnięcia!



OSTRZEŻENIE! Naprawy i prace konserwacyjne należy wykonywać wyłącznie zgodnie z niniejszą instrukcją! Wszelkie inne prace muszą zostać wykonane przez wykwalifikowanego specjalistę!

1. Produkt należy utrzymywać w czystości. Usunąć z niego zanieczyszczenia po każdym użyciu i przed przechowywaniem.
2. Regularne i odpowiednie czyszczenie pomoże zapewnić bezpieczeństwo i przedłużyć żywotność produktu.
3. Przed każdym użyciem sprawdź produkt ze względu na zużycie i ewentualne uszkodzenie części. Nie eksploatuj go, jeśli znajdziesz uszkodzone i zużyte części.
4. Wyczyść produkt przy pomocy suchej szmatki. Do trudno dostępnych miejsc użyj szczotki. Unikaj używania rozpuszczalników podczas czyszczenia plastikowych części. Większość elementów z tworzyw sztucznych, dtut, podatna na uszkodzenia spowodowane przez różnego rodzaju rozpuszczalniki i może ulec uszkodzeniu w wyniku ich użycia.
5. Sprawdź, czy nie ma zużytych lub uszkodzonych części. W razie potrzeby wymień zużyte części lub skontaktuj się z autoryzowanym centrum serwisowym w celu dokonania naprawy przed ponownym użyciem produktu.
6. Wszystkie łożyska w tym narzędziu są nasmarowane wystarczającą ilością wysokiej jakości środka smarnego na cały okres eksploatacji urządzenia w normalnych warunkach pracy; dlatego nie jest wymagane dalsze smarowanie.

Wymiana ściernicy (Konserwacja.1)

Jeżeli ściernica jest tak zużyta, że nie można już ustawić dystansu 2 mm od wspornika przedmiotu obrabianego i od ostony przeciwiskrowej, albo ściernice są uszkodzone lub głęboko wyżłobione, wówczas należy wymienić ściernicę.

Aby odnowić lub wymienić ściernice, należy wykonać poniższą serię czynności:

- Wyłączyć urządzenie i odłączyć od sieci elektrycznej.
- Wykręć śruby (4c) na ostonie tarczy (1), a następnie wyjąć ostonę tarczy (1).
- Zdjąć nakrętkę (4b) z wrzeciona przy pomocy klucza (nie dołączony). Nakrętka na prawym wrzecionie ma gwint prawy; nakrętka na lewym wrzecionie ma gwint lewy.
- Wyjąć kotnierz zewnętrzny (4a) z wrzeciona.
- Nałożyć nową ściernicę na wrzeciono. po zabezpieczeniu obrócić ręcznie ściernicę, aby sprawdzić czy ściernica porusza się swobodnie i nie dotyka żadnych elementów.
- Ponownie zamontować kotnierz, nakrętkę i ostonę zewnętrzną.
- Włączyć maszynę i pozwolić, aby tarcza pracowało bez obciążenia przez jedną minutę, aby sprawdzić, czy nie ma pęknięć.

Wymiana przewodu zasilającego

Jeśli przewód zasilający jest uszkodzony, musi zostać wymieniony przez producenta, jego przedstawiciela serwisowego lub podobnie wykwalifikowaną osobę, aby uniknąć zagrożenia bezpieczeństwa

Transport

1. Scoateți ștecherul înainte de a efectua orice reglare, servizare sau întreținere”
2. Curățați produsul conform descrierii de mai sus.
3. Depozitați produsul și accesoriile acestuia într-un loc uscat, ferit de îngheț.
4. Depozitați întotdeauna produsul într-un loc inaccesibil copiilor. Temperatura ideală de depozitare este între 10 și 30°C.
5. Vă recomandăm să folosiți ambalajul original pentru depozitare sau acoperirea produsului cu o cârpă adecvată pentru a-l proteja împotriva prafului.

8. RECICLARE ȘI ELIMINARE



ATENȚIE! Acest produs a fost marcat cu un simbol privitor la aruncarea deșeurilor electrice și electronice. Acest lucru înseamnă că acest produs nu se va arunca la un loc cu deșeurile menajere, ci se va returna unui sistem de colectare care este conform cu Directiva Europeană DEEE. Contactați autoritățile locale sau depozitarul pentru consiliere privind reciclarea. Ulterior, acesta se va recicla sau dezasambla pentru a reduce impactul asupra mediului. Echipamentele electrice și electronice pot fi dăunătoare pentru mediu și pentru sănătatea umană, deoarece conțin substanțe periculoase



Eliminarea ambalajelor

Ambalajul constă din carton și materiale plastice marcate corespunzător, care pot fi reciclate.

- Pregătiți aceste materiale pentru reciclare

9. GARANȚIA

1. Produsele sunt concepute pentru cele mai înalte standarde de calitate DIY. Se oferă 5 ani garanție pentru produse. Această garanție se aplică tuturor defectelor materiale și de fabricație care pot apărea. Nu sunt posibile alte pretenții, de orice natură, directe sau indirecte, legate de persoane și/sau materiale.
2. În cazul unei probleme sau defecțiuni, trebuie să vă adresați mai întâi dealerului. În cele mai multe cazuri, dealerul va putea să rezolve problema sau să corecteze defectul.
3. Reparațiile sau înlocuirea pieselor nu vor prelunge perioada de garanție inițială.
4. Defectele apărute ca urmare a utilizării necorespunzătoare sau a uzurii nu sunt acoperite de garanție. Printre altele, acest lucru se referă la întrerupătoare, întrerupătoare de circuit de protecție și motoare, în caz de uzură.
5. Cererea dvs. privind garanția poate fi procesată numai dacă:
 - Dovada datei achiziției poate fi furnizată sub forma unei chitanțe
 - Nu au fost efectuate reparații și/sau înlocuiri de către terți
 - Unealta nu a fost supusă unei utilizări necorespunzătoare (supraîncărcarea mașinii sau montarea unor accesorii neaprobate).
 - Nu există daune cauzate de influențe externe sau de corpuri străine, cum ar fi nisip sau pietre.
 - Nu există daune cauzate de nerespectarea instrucțiunilor de siguranță și a instrucțiunilor de utilizare.
6. Clauzele de garanție se aplică în combinație cu condițiile noastre de vânzare și de livrare.
7. Unele defecte care urmează să fie returnate prin intermediul dealerului vor fi colectate, cu condiția ca produsul să fie ambalat corespunzător. În cazul în care produsele defecte sunt trimise direct de către consumator, va putea procesa aceste produse doar dacă consumatorul plătește costurile de transport.
8. Produsele care sunt livrate într-un ambalaj necorespunzător nu vor fi acceptate.

10. DEPANAREA

Defecțiunile potențiale se datorează adesea unor cauze pe care utilizatorii le pot remedia pe cont propriu. Prin urmare, verificați produsul folosind această secțiune. În cele mai multe cazuri, problema poate fi rezolvată rapid.

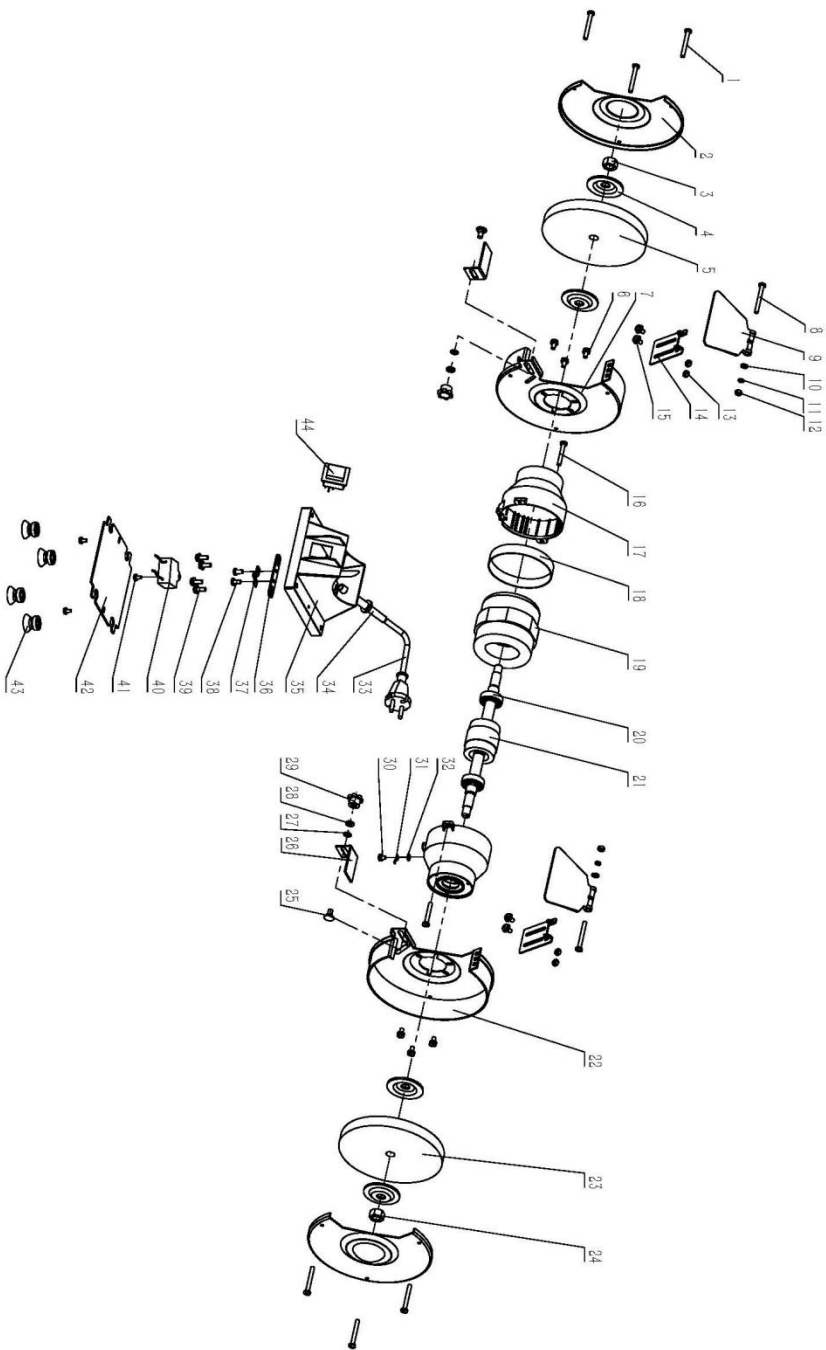

Problemă	Potențială cauză	Soluție
1. Produsul nu pornește	1.1 Produsul nu este conectat la sursa de alimentare 1.2 Cablul de alimentare sau ștecherul sunt defecte 1.3 Alte defecțiuni electrice ale produsului	1.1. Conectați-vă la sursa de alimentare 1.2. Duceți produsul la un electrician specializat pentru verificare. 1.3. Duceți produsul la un electrician specializat pentru verificare.
2. Produsul nu funcționează la puterea maximă	2.1 Prolungitorul nu este adecvat utilizării cu acest produs 2.2 Sursa de alimentare (de exemplu, generatorul) are o tensiune prea scăzută	2.1. Utilizați un prelungitor adecvat 2.2. Conectați-vă la o altă sursă de alimentare
3. Rezultat nesatisfăcător	3.1 Accesoriul nu este potrivit pentru piesa de prelucrat material	3.1. Utilizați un accesoriu adecvat



Nr. Crt.	Descriere	Cant.	Nr. Crt.	Descriere	Cant.
1	Șurub cu cap în cruce	6	23	Piuliță	1
2	Protecție disc	2	24	protecție disc	1
3	Piuliță	1	25	Șurub	2
4	Flanșă	4	26	Suport sculă	2
5	Disc de polizare	1	27	Șaibă dințată în exterior	2
6	Șurub cu cap în cruce triplu-combinat	6	28	Șaibă plată	2
7	Protecție disc interior / stânga	1	29	Buton	2
8	Șurub cu cap în cruce	2	30	Șurub cu cap în cruce dublu-combinat	1
9	Protecție pentru ochi	2	31	Pin conector la masă	1
10	Șaibă plată	2	32	Șaibă dințată în interior	1
11	Șaibă elastică	2	33	Cablu de alimentare	1
12	Piuliță	2	34	Furtun exterior	1
13	Piuliță	4	35	Bază	1
14	Suport protecție ochi	2	36	Placă de presare cablu	1
15	Șurub cu cap în cruce triplu-combinat	2	37	Suport cablu	1
16	Șurub cu cap în cruce dublu-combinat	2	38	Șurub cu cap în cruce	2
17	Capac superior	2	39	Șurub cu cap în cruce triplu-combinat	4
18	Inel central	1	40	Condensator	1
19	Stator	1	41	Șurub cu cap în cruce dublu-combinat	3
20	Rulment	2	42	Placă de bază	1
21	Rotor	1	43	Picioare de cauciuc	4
22	Protecție disc interior / dreapta	1	44	Comutator	1

SYMBOLS

In this manual and/or on the machine the following symbols are used:

	WARNING-To reduce the risk of injury, user must read instructions carefully
	In accordance with essential applicable safety standards of European directives
	Denotes risk of personal injury, loss of life or damage to the tool in case of non-observance of the instructions in this manual
	Always wear eye protection
	Always wear mask protection
	Wear ear protection.
	This product is recyclable. If it cannot be used anymore, please take it to waste recycling centre.
	Ukrainian conformity marking

CONTENTS

- 1、 GENERAL POWER TOOL SAFETY WARNINGS
- 2、 INTEND USE
- 3、 DESCRIPTION
- 4、 TECHNICAL DATA
- 5、 OPERATION INSTRUCTION
- 6、 PREPARATION AND USE
- 7、 CLEANING AND MAINTENANCE
- 8、 RECYCLING AND DISPOSAL
- 9、 WARRANTY
- 10、 TROUBLE SHOOTING
- 11、 EC DECLARATION OF CONFORMITY

1. GENERAL POWER TOOL SAFETY WARNING

 **WARNING** Read all safety warnings, instructions, illustrations and specifications provided with this power tool. Failure to follow all instructions listed below may result in electric shock, fire and/or serious injury.

Save all warnings and instructions for future reference.

The term "power tool" in the warnings refers to your mains-operated (corded) power tool or battery-operated (cordless) power tool.

1) Work area safety

- a) **Keep work area clean and well lit.** Cluttered or dark areas invite accidents.
- b) **Do not operate power tools in explosive atmospheres, such as in the presence of flammable**

liquids, gases or dust. Power tools create sparks which may ignite the dust or fumes.

- c) **Keep children and bystanders away while operating a power tool.** Distractions can cause you to lose control.

2) Electrical safety

- a) **Power tool plugs must match the outlet. Never modify the plug in any way. Do not use any adapter plugs with earthed (grounded) power tools.** Unmodified plugs and matching outlets will reduce risk of electric shock.
- b) **Avoid body contact with earthed or grounded surfaces, such as pipes, radiators, ranges and refrigerators.** There is an increased risk of electric shock if your body is earthed or grounded.
- c) **Do not expose power tools to rain or wet conditions.** Water entering a power tool will increase the risk of electric shock.
- d) **Do not abuse the cord. Never use the cord for carrying, pulling or unplugging the power tool. Keep cord away from heat, oil, sharp edges or moving parts.** Damaged or entangled cords increase the risk of electric shock.
- e) **When operating a power tool outdoors, use an extension cord suitable for outdoor use.** Use of a cord suitable for outdoor use reduces the risk of electric shock.
- f) **If operating a power tool in a damp location is unavoidable, use a residual current device (RCD) protected supply.** Use of an RCD reduces the risk of electric shock..

3) Personal safety

- a) **Stay alert, watch what you are doing and use common sense when operating a power tool. Do not use a power tool while you are tired or under the influence of drugs, alcohol or medication.** A moment of inattention while operating power tools may result in serious personal injury.
- b) **Use personal protective equipment. Always wear eye protection.** Protective equipment such as a dust mask, non-skid safety shoes, hard hat or hearing protection used for appropriate conditions will reduce personal injuries.
- c) **Prevent unintentional starting. Ensure the switch is in the off-position before connecting to power source and/or battery pack, picking up or carrying the tool.** Carrying power tools with your finger on the switch or energising power tools that have the switch on invites accidents.
- d) **Remove any adjusting key or wrench before turning the power tool on.** A wrench or a key left attached to a rotating part of the power tool may result in personal injury.
- e) **Do not overreach. Keep proper footing and balance at all times.** This enables better control of the power tool in unexpected situations.
- f) **Dress properly. Do not wear loose clothing or jewellery. Keep your hair and clothing away from moving parts.** Loose clothes, jewellery or long hair can be caught in moving parts.
- g) **If devices are provided for the connection of dust extraction and collection facilities, ensure these are connected and properly used.** Use of dust collection can reduce dust-related hazards.
- h) **Do not let familiarity gained from frequent use of tools allow you to become complacent and ignore tool safety principles.** A careless action can cause severe injury within a fraction of a second.

4) Power tool use and care

- a) **Do not force the power tool. Use the correct power tool for your application.** The correct power tool will do the job better and safer at the rate for which it was designed.
- b) **Do not use the power tool if the switch does not turn it on and off.** Any power tool that cannot be controlled with the switch is dangerous and must be repaired.
- c) **Disconnect the plug from the power source and/or remove the battery pack, if detachable, from the power tool before making any adjustments, changing accessories, or storing power tools.** Such preventive safety measures reduce the risk of starting the power tool accidentally.
- d) **Store idle power tools out of the reach of children and do not allow persons unfamiliar with the power tool or these instructions to operate the power tool.** Power tools are dangerous in the hands of untrained users.
- e) **Maintain power tools and accessories. Check for misalignment or binding of moving parts, breakage of parts and any other condition that may affect the power tool's operation. If damaged, have the power tool repaired before use.** Many accidents are caused by poorly maintained power

tools.

- f) **Keep cutting tools sharp and clean.** Properly maintained cutting tools with sharp cutting edges are less likely to bind and are easier to control.
- g) **Use the power tool, accessories and tool bits etc. in accordance with these instructions, taking into account the working conditions and the work to be performed.** Use of the power tool for operations different from those intended could result in a hazardous situation.
- h) **Keep handles and grasping surfaces dry, clean and free from oil and grease.** Slippery handles and grasping surfaces do not allow for safe handling and control of the tool in unexpected situations.

5) Service

- a) **Have your power tool serviced by a qualified repair person using only identical replacement parts.** This will ensure that the safety of the power tool is maintained.

EN

Safety instructions for bench grinders

- a) **Do not use a damaged accessory. Before each use, inspect the accessory such as abrasive wheels for chips and cracks.** After inspecting and installing an accessory, position yourself and bystanders away from the plane of the rotating accessory and run the power tool at maximum no-load speed for one minute. Damaged accessories will normally break apart during this test time.
- b) **The rated speed of the accessory must be at least equal to the maximum speed marked on the power tool.** Accessories running faster than their rated speed can break and fly apart.
- c) **Never grind on the sides of a grinding wheel.** Grinding on the side can cause the wheel to break and fly apart.
- d) **Only use accessories (ie. Grinding wheels, etc.) that have a speed rating which is higher than the idle speed on the grinder, use only grinding wheels recommended by the manufacturer which have a marked speed equal to or greater than the speed marked on the nameplate of the tool.**
- e) **The machine is to be assembled firmly on a suitable place.** Four holes (9) are available to fix by screws Ø6mm on a firm and solid base.
- f) **Before starting up the bench grinder for the 1st time, check the grinding wheels with a sound test. Faultless grinding wheels will make a clear sound when struck gently with a plastic hammer (or piece of wood).** If new grinding discs are attached check these also beforehand.
- g) **Adjust the spark arrestor frequently so as to compensate for wear of the wheel, keep the distance between the spark arrestor and the wheel as small as possible and in any case not greater than 2 mm.**
- h) **Replacing the grinder wheel if the grinding wheel has been worn down such that a distance of 2 mm to the work piece support and to the spark arrestor can no longer be set, then the grinding wheel must be replaced.**
- i) **Always use the protective features and wheel guard fitted to or supplied with this power tool.** The wheel guard and protective features should be attached securely to the power tool and set so that the maximum safety level can be achieved. The protective features are there to protect the user from broken pieces and accidental contact with the grinding disks.
- j) The tool rest must be assembled in such a way that the gap between grinding wheel and tool rest is max. 2mm.
- k) For the safe use, handling and storage of abrasive wheels in a dry place, out of the reach of children.
- l) Instruction to always use the tool with accessories on both spindles in order to limit the risk of contact with the rotating spindle.

2. INTEND USE

The product is intended for grinding metals without using water. This machine is used to polish cutting tool; plane irons, chisel, gouges, turning tools, drill bits, etc. This product is not intended for commercial use and not use for metallic brushed wheels.

Generally acknowledged accident prevention regulations and enclosed safety instructions must be observed. Only perform work described in these instructions for use. Any other use is improper. The manufacturer will not assume responsibility for damage resulting from such use.

3. DESCRIPTION

1. Wheel guard
2. Eye shields x2
3. Eye shield mounting sets x4
4. Grinding wheel
5. Tool rest x2
6. Tool rest mounting sets x2
7. Switch
8. Base
9. Base mounting hole
10. Eye shield bracket x2

4. TECHNICAL DATA

MODEL NO	DG3215M
RATED VOLTAGE	230V ~ 50 Hz
RATED POWER INPUT	105W S1;150W S6 40%
RATED NO LOAD SPEED	2980/min
GRINDING WHEEL SIZE	Ø 150x 16 x Ø 12.7mm
COARSE WHEEL GRIT	#36
MEDIUM WHEEL GRIT	#60
WEIGHT	5.3kg
DECLARATION OF THE NOISE EMISSION VALUES ACCORDING TO EN 62841-1 AND EN 62841-3-4	
A WEIGHTED SOUND PRESSURE LEVEL	LpA: 82,7dB (A)
A WEIGHTED SOUND POWER LEVEL	LwA: 95,7dB (A)
UNCERTAINTY	k: 3dB (A)



WARNING:

- the declared noise emission value has been measuring in accordance with a standard test method and maybe used for comparing one tool with another.
- the declared noise emission value may also be used in a preliminary assement of exposure.
- the noise emission during actual use of the power tool can differ from the declared total value depending on the ways in which the tool is used especially what kind of workpiece is processed
- the need of Identify safety measures to protect the operators that are based on an estimation of exposure in the actual conditions of use.:
- Wear hearing protection.



WARNING:

- The machine must be set up where it can stand firmly, e.g. on a work bench, or it must be bolted to a strong stand.
- All covers, and safety devices must be properly fitted before the machine is switched on.
- It must be possible for the wheel grinding to run freely.
- Before you actuate the ON/Off switch, make sure that the wheel is correctly fitted and that the machine's moving parts run smoothly.
- Before you connect the machine to the power supply, make sure the data on the rating plate is the same as that for your mains.
- Use only a grinding wheel diameter in accordance with the markings on the rating label and information about the bore diameter of the grinding wheel.

A load factor of S6 40% (temporary duty) means that you may operate the motor continuously at its nominal power level (150W) for no longer than the time stipulated on the specifications label (4 minutes ON period).

If you fail to observe this time limit the motor will overheat. During the OFF period the motor will cool again to its starting temperature.

5. OPERATION INSTRUCTION

- > Do not to use damaged or misshapen wheels.
- > Never drape the power cable over the machine bench.

- > The machine is to be used only for its prescribed purpose.
- > Wear protective clothing. Wear full face protection, eye protection or safety goggles, in accordance with the job at hand. Where appropriate, wear a dust mask, ear defenders, protective gloves or special aprons that keep grinding and material particles away from you.
- > Protect your eyes from the foreign bodies that fly off during certain applications.
- > Dust or breathing masks must be used to filter particles generated by the application.
- > Hearing loss can be caused by exposure to high intensity noise.
- > Always wear a dust mask and safety goggles.
- > Contact with or breathing in noxious / toxic dust produced by grinding metal that is finished with lead paint can be dangerous for the user and surrounding people.
- > This power tool must not be used for wet grinding. Use for dry grinding only. Coolant can weaken the bonding strength of the wheel and cause it to fail.
- > This bench grinder should only be used when stationary. Secure to a solid, even surface.
- > Do not use any accessories that have not been especially designed and recommended for this power tool by the manufacturer. Simply because an accessory can be connected to your power tool does not guarantee it can be used safely.
- > Only use grinding disks whose diameter, thickness and intended use meet the requirements of this power tool. Incorrectly sized grinding disks may not be sufficiently screened or controllable. Use of unsuitable grinding disks can result in danger to the user or damage to the power tool.
- > Never touch the spinning grinding disks! Make sure the grinding disks have come to a complete standstill after turning off before you touch them.
- > When you have checked the tool attachment and have attached it, make sure you and others nearby keep away from the area of the rotating tool attachment and let the appliance run at the maximum speed for a minute. Most damaged tool attachments will break off in this test period.
- > Make sure bystanders are a safe distance from your work area. Anyone entering the work area must wear personal protective clothing. Pieces may break off the work piece or sparks may fly off and can also cause injuries outside the direct work area.
- > Position the power cable clearing of the spinning tool attachment. If you lose control of the appliance, the power cable can be severed or tangled, and your hands or arms may get caught in the spinning tool attachment.
- > Do not leave the power tool running when you are not using it. Your clothing can become entangled when it comes into contact with the spinning tool attachment, causing the tool attachment to drill into your body.
- > Clean the power tool's air vents regularly. The motor's fan draws dust into the housing and the heavy build-up of metal dust can result in electrical hazards.
- > Do not use the power tool in vicinity of flammable materials. Sparks may cause these materials to ignite.
- > Do not use any tool attachments that require liquid coolants. Use of water or other liquid coolants can result in electric shock.

As with all power tools, there are potential hazards involved with the use of this machine. It is, therefore, vital to ensure you read, understand and apply all the safety instructions. Familiarize yourself again with the specific safety rules for each step of the following operation. Failure to do so may cause serious damage and/or personal injury and may invalidate your warranty. Disconnect the device from the mains power before adjusting or changing wheels. Ensure that all clamps, screws and nuts are secure and that the wheel is in good condition and correctly mounted.

- Before each use, check that the grinding wheels are not damaged or with cracks.
- Before starting up the bench grinder for the 1st time, check the grinding wheels with a sound test. Faultless grinding wheels will make a clear sound when struck gently with a plastic hammer (or piece of wood). If new grinding discs are attached, check these also beforehand.
The equipment must be set up where it can stand securely
- All covers and safety devices must be properly fitted before the equipment is switched on.
- It must be possible for the wheel to run freely.
- Before you press the ON/OFF switch check that the wheel is fitted correctly. Moving parts must run

smoothly.

- Before you connect the equipment to the power supply make sure the data on the rating plate are identical to the mains data.
- Connect the machine to a properly installed protective contact socket. Pull out the power plug before carrying out any maintenance, resetting or assembly work on the device! Place all parts supplied on a flat surface. Grouping equal parts.

Note: If compounds with a bolt (round head / or hexagon), hex nuts and washers are backed up, the washer must be fitted under the nut. Insert screws each from outside to inside. Secure connections with nuts on the inside.

Note: Tighten the nuts and bolts during assembly only to the extent that they cannot fall down. If you tighten the nuts and bolts prior to final assembly, final assembly cannot be performed.

Assembling/Replace the Eye shields (Assembly. 1)

- Use the enclosed eye shield mounting set x4 (3), to fasten eye shield bracket (10) on each two slots of the wheel guard (1).
- The distance between grinding wheel (4) and eye shield bracket (10) is adjustable through the slots on bracket.
- Adjust the mounting bracket frequently so as to compensate for wear of the wheel, keep the distance between the eye shield bracket and the wheel as small as possible and in any case not greater than 2 mm.
- Repeat steps on the other side.
- To unassembled the eye shields, follow the order in reverse.

Assembling the tool rest (Assembly.2)

- The tool rest (5) must be assembled in such a way that the gap between grinding wheel (4) and tool rest is max. 2mm.
- The tool rest (5) must be attached on both sides of the grinding wheel before use. Use the tool rest mounting sets (6) to attach.
- Hold the tool rest (5) against the rail on the wheel guard.
- Use screw from tool rest mounting sets (6) through the slit in the rail and adjustable tool rest.
- Place teeth washer and washer on the end of the screw from the other side.
- Secure the screw with the knob.
- Repeat steps on the other side

Remarks: The plane of the tool rest surface should always be adjusted to keep the angle between the tool rest and the tangent of the accessory is always greater than 85°

6. PREPARATION AND USE

- Always wear eye protection
- Wear ear protection.
- Always wear face or dust mask if working operations create dust
- Wear protection hair covering to contain long hair.
- Wear suitable personal protective equipment, when necessary.



WARNING! Do not use until the product has been securely installed to a work bench.

- The machine must be set up where it can stand firmly, e.g. on a work bench, or it must be bolted to a strong stand.
- Before you connect the machine to the power supply, make sure the data on the rating plate is the same as that for your mains.
- All covers, and safety devices must be properly fitted before the machine is switched on.
- Before you actuate the switch, make sure that the wheel is correctly fitted and that the machine's moving parts run smoothly.
- Allow grinding wheel to reach full speed before using

Mounting the bench grinder (Preparation. 1)

- The machine is to be assembled firmly on a suitable place. Four holes (9) are available to fix by screws Ø6mm on a firm and solid base e.g. on a workbench or machine stand.
- Ensure that the mains connection is located not more than approx.100–150cm from the place of fixation.
- The machine must be easily accessible from front side.

Connection to power supply

Connection to power supply, cabling, fusing, socket type and earthing requirements;

- The machine voltage is 230V–50Hz, Plug in the plug with an appropriate power outlet
- Connect the plug with a suitable socket.
- Plug in the plug with an appropriate power outlet.

EN

WARNING!

Check the voltage! The voltage must comply with the information on the rating label!

Switch ON and OFF

- > To start the machine by setting the switch (7) to “I” position
- > To stop the machine by setting the switch (7) to “0” position

Wheels polishing (Use.1)

Fix the grinder to horizontal, stable surface before using. Positioning the grinder towards the front edge of the bench will facilitate the handling of long tools. If possible, leave space to the left-hand side of the machine for easy access to the wheel. An alternative method is to secure the grinder to a sheet of plywood which can then be clammed to a bench or table to present the grinder in the most convenient position. Before using the dry wheel ensures that the spark guard (behind the eye shield) is positioned as close to the surface of the wheel as possible and that the eye shield is in one position to prevent sparks flying up. It is a sensible precaution to wear safety spectacles as well when operating a grinding machine.

The dry wheel can be used for grinding profiles or virtually any cutting tool; plane irons, chisel, gouges, turning tools, drill bits, etc. The aluminum oxide will cut cleanly and without undue heating of the tip of the tool. However, care should be taken not to grind a tool too hard or for too long in case overheating occurs.

- Do not use a damaged accessory. Before each use, inspect the accessory such as abrasive wheels for chips and cracks for loose or cracked wires.
- Hold the workpiece to be worked on with both the hands and support it on the workpiece support.
- Press the workpiece with proper pressure against the grinding disc.

7. CLEANING AND MAINTENANCE



WARNING! Always switch the product off, disconnect it from power supply and let the product cool down before performing inspection, maintenance and cleaning work!



WARNING! Only perform repairs and maintenance work according to these instructions! All further works must be performed by a qualified specialist!

1. Keep the product clean. Remove debris from it after each use and before storage.
2. Regular and proper cleaning will help ensure safety and prolong the life of the product.
3. Inspect the product before each use for worn and damaged parts. Do not operate it if you find broken and worn parts.
4. Clean the product with a dry cloth. Use a brush for areas that are hard to reach. Avoid using solvents when cleaning plastic parts. Most plastic parts are susceptible to damage from various types of commercial solvents and may be damaged by their use
5. Check for worn or damaged parts. Replace worn parts as necessary or contact an authorized

- service center for repair before using the product again.
6. All the bearings in this tool are lubricated with a sufficient amount of high-grade lubricant for the life of the unit under normal operating conditions; therefore, no further lubrication is required.

Grinding wheel replacement (Maintenance.1)

If the grinding wheel has been worn down such that a distance of 2 mm to the work piece support and to the spark arrestor can no longer be set, or the wheels damaged or deeply grooved then the grinding wheel must be replaced.

To renew or change the grinding wheels, follow these series of steps:

- Switch off the unit and disconnected from the mains supply.
- Remove the screws (4c) on the wheel Guard (1) and then pull out the Wheel guard (1).
- Remove the nut (4b) from the spindle using spanner (not supplied). The nut on the right spindle has a right thread; the nut on the left spindle has a left thread.
- Take out the outer flange (4a) from the spindle.
- Place the new wheel onto the spindle. once secured rotate the grinding wheel by hand to confirm that the wheel moves freely and doesn't contact any surfaces.
- Reassemble the flange, nut, and outside cover.
- Switch on the machine and let the wheel run with no load for one minute to check for cracks.

Changing Power cord

If the replacement of the supply cord is necessary, this has to be done by the manufacturer or his agent in order to avoid a safety hazard

Transportation

1. Remove the plug before carrying out any adjustment, servicing or maintenance”
2. Clean the product as described above.
3. Store the product and its accessories in a dry, frost-free place.
4. Always store the product in a place that is inaccessible to children. The ideal storage temperature is between 10 and 30°C.
5. We recommend using the original package for storage or covering the product with a suitable cloth to protect it against dust.

8. RECYCLING AND DISPOSAL



CAUTION! This product has been marked with a symbol relating to removing electric and electronic waste. This means that this product shall not be discarded with household waste but that it shall be returned to a collection system which conforms to the European WEEE Directive. Contact your local authorities or stocks for advice on recycling. It will then be recycled or dismantled in order to reduce the impact on the environment. Electric and electronic equipment can be hazardous for the environment and for human health since they contain hazardous substances.



Disposal of packaging

The packaging consists of cardboard and correspondingly marked plastics that can be recycled.

- Make these materials available for recycling

9. WARRANTY

1. The products are designed to highest DIY quality standards. And we offer 5-years warranty for it. This warranty applies to all material and manufacturing defects which may arise. Further claims of any nature, whether direct or indirect, regarding persons and/or materials, are not possible.
2. In the event of a problem or defect, you should first always consult your dealer. In most cases, the dealer will be able to solve the problem or correct the defect.

3. Repairs or the replacement of parts will not extend the original warranty period.
4. Defects which have arisen because of improper use or wear are not covered by the warranty. Amongst other things, this relates to switches, protective circuit switches and motors, in the event of wear.
5. Your claim upon the warranty can only be processed if:
 - Proof of the purchase date can be provided in the form of a receipt
 - No repairs and/or replacements have been carried out by third parties
 - The appliance has not been subjected to improper use (overloading of the machine or fitting non-approved accessories).
 - There is no damage caused by external influences or foreign bodies such as sand or stones.
 - There is no damage caused by non-observance of the safety instructions and the instructions for use.
6. The warranty stipulations apply in combination with our terms of sale and delivery.
7. Faulty tools to be returned to via your dealer will be collected by as long as the product is properly packaged. If faulty goods are sent directly to by the consumer, we will only be able to process these goods if the consumer pays the shipping costs.
8. Products which are delivered in a poorly packaged condition will not be accepted.

10. TROUBLE SHOOTING

Suspected malfunctions are often due to causes that the user can fix themselves. Therefore check the product using this section. In most cases the problem can be solved quickly.

Problem	Possible cause	Solution
1. Product does not start	1.1 Not connected to power supply 1.2 Power cord or plug is defective 1.3 Other electrical defect to the product	1.1. Connect to power supply 1.2. Check by a specialist electrician. 1.3. Check by a specialist electrician
2. Product does not reach full power	2.1 Extension cord not suitable for operation with this product 2.2 Power source (e.g. generator) has too low voltage	2.1. Use a proper extension cord 2.2. Connect to another power source
3. Unsatisfactory result	3.1 Accessory not suitable for work piece material	3.1. Use proper accessory

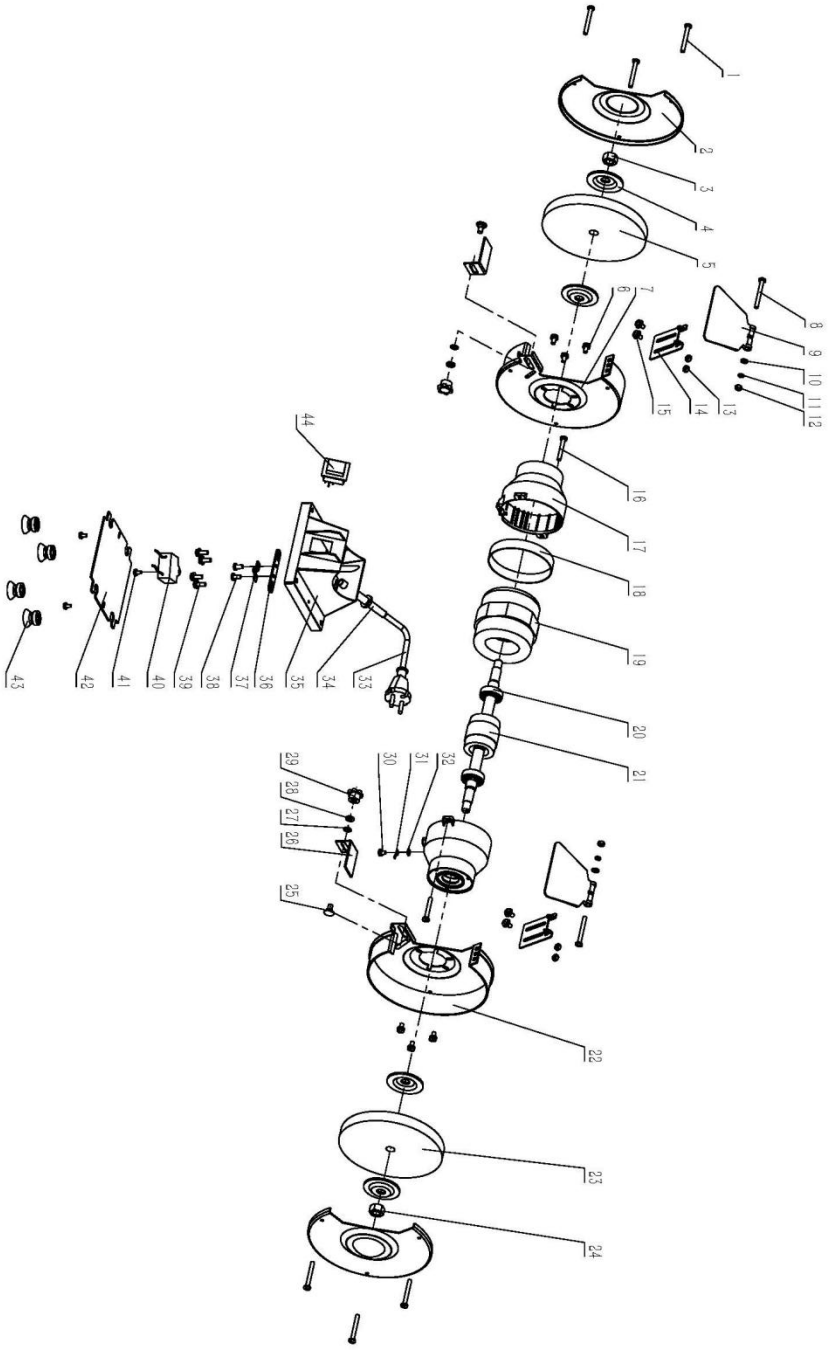

Pos. No	Description	Qty	Pos. No	Description	Qty
1	Cross bolt	6	23	Nut	1
2	Wheel guard	2	24	wheel guard	1
3	Nut	1	25	Screw	2
4	Flange	4	26	Tool rest	2
5	Grinding wheel	1	27	Outer Teeth washer	2
6	Cross three combined screw	6	28	Flat washer	2
7	Inner wheel guard/left	1	29	Knob	2
8	Cross Bolt	2	30	Cross two combined screw	1
9	Eye shield	2	31	Earth conect pin	1
10	Flat washer	2	32	Inner teeth washer	1
11	Spring washer	2	33	Power cord	1
12	Nut	2	34	Outer hose	1
13	Nut	4	35	Base	1
14	Eye shield bracket	2	36	Press plateof cord	1
15	Cross three combined screw	2	37	Supporter of cord	1
16	Cross two combined screw	2	38	Cross screw	2
17	End cover	2	39	Cross three combined screw	4
18	Middle ring	1	40	Capacitor	1
19	Stator	1	41	Cross two combined screw	3
20	Bearing	2	42	Base plate	1
21	Rotor	1	43	Rubber feet	4
22	Inner wheel guard /right	1	44	Switch	1



**EU/EC Declaration of conformity
Déclaration UE/CE de conformité
DECLARACIÓN CE / UE DE CONFORMIDAD
Declaração CE/UE de conformidade**



Product Model|Modèle du produit|Modelo de producto|Modelo do produto|

91037049

Name and address of the manufacturer or his authorised representative|Nom et adresse du fabricant ou de son mandataire|Nombre y dirección del fabricante o de su representante autorizado|Nome e endereço do fabricante ou do seu representante autorizado|

ADEO Services, 135 Rue Sadi Carnot - CS 00001 59790 RONCHIN - France

This declaration of conformity is issued under the sole responsibility of the manufacturer|La présente déclaration de conformité est établie sous la seule responsabilité du fabricant|La presente declaración de conformidad se expide bajo la exclusiva responsabilidad del fabricante|Esta declaração de conformidade é emitida sob a exclusiva responsabilidade do fabricante.|

Object of the declaration|Objet de la déclaration|Objeto de la declaración|Objeto da declaração|

Product Type - Description|Type de produit - Description|Tipo de producto |Tipo de producto |

BENCH GRINDER

Product Reference|Référence produit|Referencia del producto|Referência do produto:|

**91037049 - EAN Code: 3276007797695
Industrial Type Design Reference: DG3215M**

Product Brand|Marque Produit|Producto de marca|Marca do produto|

PRACTYL

Serial number coding or batch number|Codification du numéro de série ou de lot|Codificación del número de serie|Codificação do número de série|

SN SSSSSSSSSS XX DDMMYY nn PPPPPP (SN: Serial No., SSSSSSSSSS : Supplier code, XX :Factory ID, DDMMYY: Production date, nn: number of version of product, PPPPPP : Incremental number)

The object of the declaration described above is in conformity with the relevant Union harmonization legislation|L'objet de la déclaration décrit ci-dessus est conforme à la législation d'harmonisation de l'union applicable|El objeto de la declaración descrita anteriormente es conforme a la legislación de armonización pertinente de la Unión|O objeto da declaração acima descrita está em conformidade com a legislação de harmonização da União aplicável:|

References to the relevant harmonised standards used or references to the specifications in relation to which conformity is declared|Références des normes harmonisées pertinentes appliquées ou des spécifications par rapport auxquelles la conformité est déclarée|Referencias a las normas armonizadas pertinentes utilizadas, o referencias a las especificaciones respecto a las cuales se declara la conformidad|Referências às normas harmonizadas pertinentes utilizadas ou referências às especificações para as quais a conformidade é declarada|

When applicable, the name and number of notified body number|Le cas échéant, le nom et le numéro de l'organisme notifié|Cuando corresponda * el nombre y número de laboratorio notificado que haya emitido la certificación y la referencia al documento|Quando aplicável * o nome e número do laboratório notificado que emitiu a certificação e a referência ao documento|

2006_42_EC_MACHINE
machinery|Machines|máquinas |máquinas|

**EN 62841-1:2015/A11:2022
EN 62841-3-4:2016/A12:2020**

2014_30_EU EMC
Electromagnetic compatibility|compatibilité électromagnétique|compatibilidad electromagnética |compatibilidade eletromagnética |

**EN IEC 55014-1:2021
EN IEC 55014-2:2021
EN IEC 61000-3-2:2019/A1:2021
EN 61000-3-3:2013/A2:2021**

2011_65_EU RoHS
Restriction of hazardous substances in electrical products|Restriction des substances dangereuses dans les produits électriques|Restricción de sustancias peligrosas en equipos eléctricos.|Restrição de substâncias perigosas em equipamentos elétricos|

**(EU) 2015/863
EN IEC 63000:2018**

Compiled, signed by and on behalf of|Compilé, signé par et au nom de|Compilado, firmado por y en nombre de|Compilado, assinado por e em nome de|

Eric LEMOINE
International Project Quality Leader

Place and date of issue|Date et lieu d'établissement|Lugar y fecha de expedición|Local e data de emissão|

Ronchin France
30/10/2024

ADEO Services SAS
135 Rue Sadi Carnot
CS00001
59790 RONCHIN



**DICHIARAZIONE DI CONFORMITÀ CE / UE
DEKLARACJA ZGODNOŚCI WE / UE
ΔΗΛΩΣΗ ΣΥΜΜΟΡΦΩΣΗΣ ΕΚ / ΕΕ
DECLARAȚIA CE / UE DE CONFORMITATE**



Modello di prodotto/prodotto|Model produktu/produkt|Μοντέλο προϊόντος/Προϊόν:|Modelul de produs/produsul:|

91037049

La presente dichiarazione di conformità è rilasciata sotto la responsabilità esclusiva del fabbricante|Niniejsza deklaracja zgodności wydana zostaje na wyłączną odpowiedzialność producenta.|Επιθυμία και διεύθυνση του κατασκευαστή ή του εξουσιοδοτημένου αντιπροσώπου του|Denumirea și adresa producătorului sau a reprezentantului său autorizat|

ADEO Services, 135 Rue Sadi Carnot - CS 00001 59790 RONCHIN - France

La presente dichiarazione di conformità è rilasciata sotto la responsabilità esclusiva del fabbricante|Niniejsza deklaracja zgodności wydana zostaje na wyłączną odpowiedzialność producenta.|Η παρούσα δήλωση συμμόρφωσης εκδίδεται με αποκλειστική ευθύνη του κατασκευαστή|Declarația de conformitate este emisă pe răspunderea exclusivă a producătorului|

Objeto de la declaración|Przedmiot deklaracji|Στόχος της δήλωσης|Obiectul declarației|

Tipologia di prodotto|Rodzaj produktu|Τύπος Προϊόντος|Tip produs|

BENCH GRINDER

Riferimento del prodotto|Referencje produktu|Αναφορά προϊόντος|Referință produs|

**91037049 - EAN Code: 3276007797695
Industrial Type Design Reference: DG3215M**

Marca del prodotto|Marka produktu|Μάρκα προϊόντος|Marcă a produsului:|

PRACTYL

Codifica del numero di serie|Kodowanie numeru seryjnego|Κωδικοποίηση σειριακού αριθμού|Cod de numere de serie|

SN SSSSSSSSSS XX DDMMYY nn PPPPP (SN: Serial No., SSSSSSSSSS : Supplier code, XX :Factory ID, DDMMYY: Production date, nn: number of version of product, PPPPP : Incremental number)

L'oggetto della dichiarazione di cui sopra è conforme alla pertinente normativa di armonizzazione dell'Unione|Wymieniony powyżej przedmiot niniejszej deklaracji jest zgodny z odnośnymi wymaganiami unijnego prawodawstwa harmonizacyjnego|Ο στόχος της δήλωσης που περιγράφεται παραπάνω είναι σύμφωνος με τη σχετική ενωσιακή νομοθεσία εναρμόνισης:|Obiectul declarației descris mai sus este în conformitate cu legislația comunitară relevantă de armonizare a Uniunii|

Riferimenti alle pertinenti norme armonizzate utilizzate o alle specifiche in relazione alle quali è dichiarata la conformità|Odwołania do odnośnych norm zharmonizowanych, które zastosowano, lub do specyfikacji, w odniesieniu do których deklarowana jest zgodność:|Μνεία των σχετικών εναρμονισμένων προτύπων που χρησιμοποιούνται ή μνεία των προδιαγραφών σε σχέση με τις οποίες δηλώνεται η συμμόρφωση:|Referințele standardelor armonizate relevante folosite sau referințele specificațiilor în legătură cu care se declară conformitatea:|

Dove applicabile * il nome e il numero del laboratorio notificato che ha rilasciato la certificazione e il riferimento al documento|W stosownych przypadkach * notyfikowana nazwa i numer laboratorium, które wydało certyfikat oraz odniesienie do dokumentu|Όπου ισχύει * το γνωστοποιημένο όνομα και τον αριθμό του εργαστηρίου που εξέδωσε την πιστοποίηση και την αναφορά στο έγγραφο|Unde este cazul * numele și numărul de laborator notificat care a eliberat certificarea și trimiterea la document|

2006_42_EC_MACHINE

macchine|maszyn| σχετικά με τα μηχανήματα|echipamentele tehnice|

EN 62841-1:2015/A11:2022

EN 62841-3-4:2016/A12:2020

2014_30_EU EMC

compatibilità elettromagnetica|kompatybilności elektromagnetycznej|ηλεκτρομαγνητική συμβατότητα|compatibilitatea electromagnetică|

EN IEC 55014-1:2021

EN IEC 55014-2:2021

EN IEC 61000-3-2:2019/A1:2021

EN 61000-3-3:2013/A2:2021

2011_65_EU RoHS

Restrizione di sostanze pericolose nelle apparecchiature elettriche|Ograniczenie niebezpiecznych substancji w sprzęcie elektrycznym|Περιορισμός επικίνδυνων ουσιών σε ηλεκτρικό εξοπλισμό|Restricționarea substanțelor periculoase în echipamentele electrice|

(EU) 2015/863

EN IEC 63000:2018

Compilato, firmato in vece e per conto di|Opracowano, podpisano w imieniu|Συντάχθηκε, υπογραφή για και εξ ονόματος|Compilat, semnat de și în numele|

**Eric LEMOINE
International Project Quality Leader**

Luogo e data del rilascio|Data wydania i miejsce|Τόπος και ημερομηνία έκδοσης|

Ronchin France

30/10/2024

**ADEO Services SAS
135 Rue Sadi Carnot
CS00001
59790 RONCHIN**

- FR** Ce produit est recyclable. S'il ne peut plus être utilisé, veuillez l'apporter dans un centre de recyclage des déchets.
- ES** Este producto es reciclable. Si ya no se puede usar, llévalo a un centro de reciclaje de residuos.
- PT** Este produto é reciclável. Se deixar de o utilizar, entregue-o num centro de reciclagem de resíduos.
- IT** Questo prodotto può essere riciclato. Se deve essere smaltito, portalo presso un centro di riciclaggio.
- EL** Αυτό το προϊόν είναι ανακυκλώσιμο. Εάν δεν μπορεί πλέον να χρησιμοποιηθεί, μεταφέρετέ την σε κάποιο κέντρο ανακύκλωσης απορριμμάτων.
- PL** Ten produkt poddawany jest recyklingowi, kiedy przestaje być użyteczny należy dostarczyć go do punktu zbiórki odpadów.
- UA** Цей продукт може перероблятися. Якщо воно більше не є придатне для використання, здайте його в утилізаційний центр.
- RO** Aceast produs este reciclabil. Dacă nu mai poate fi folosit, vă rugăm să îl aduceți într-un centru de reciclare a deșeurilor.
- EN** This product is recyclable. If it cannot be used anymore, please take it to waste recycling centre.



S/N :

FR. *Machine Garantie 5 ans / ES. *Máquina garantía 5 años / PT. *Máquina 5 anos de garantia / IT. *Macchina 5 anni di garanzia / EL. *Μηχανή 5 χρόνια εγγύηση / PL. *Maszyna 5 lat gwarancji / UA. *Гарантія на машину 5 років / RO. *Mașină 5 ani garanție/ EN. *Machine 5-year guarantee

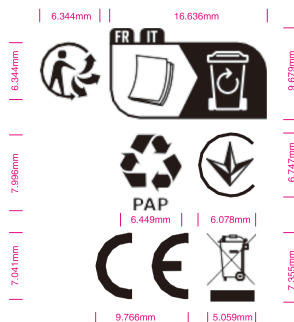

ADEO Services
135 Rue Sadi Carnot - CS00001
59790 RONCHIN - FRANCE
www.product-regulatory.adeoservices.com

Imported by Adeo South Africa (PTY) LTD T/A Leroy Merlin,
Hosted in Leroy Merlin Fourways Store, 35 Roos Street,
Witkoppen Exit 97, Sandton, 2191 Johannesburg, Gauteng,
South Africa
Tel: +27 10 493 8000 Email: contact@leroymerlin.co.za

Importado e distribuído por LEROY MERLIN
COMPANHIA BRASILEIRA DE BRICOLAGEM CNPJ:
01.438.784/0001-05
Rua Pascoal Pais, nº. 525, 6º andar cj 61 a 64, Vila
Cordeiro, São Paulo -SP. CEP: 04581-060
CALM (Central de Atendimento Leroy Merlin)
Capitais 4020-5376 Demais Regiões
0800-0205376

Виробник: ТОВ «Адео Сервісез С.А.», вул. Саді Карно, СS 00001, 59790 Роншен, Франція. Імпортер, суб'єкт господарювання, що відповідає за виконання гарантійних зобов'язань: ТОВ «Леруа Мерлен Україна», 04201 Україна, м.Київ, вул. Полярна 17А, +380 44 498 46 00.