

2/2

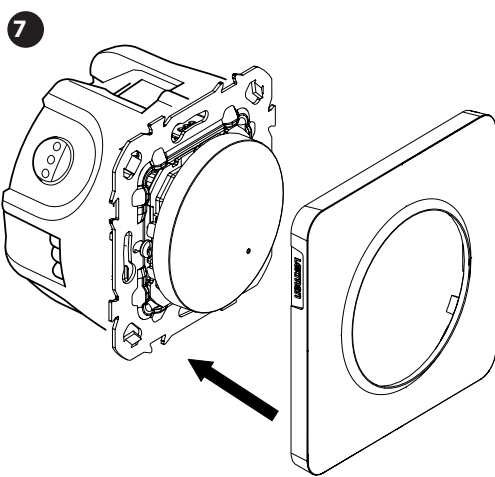

LED

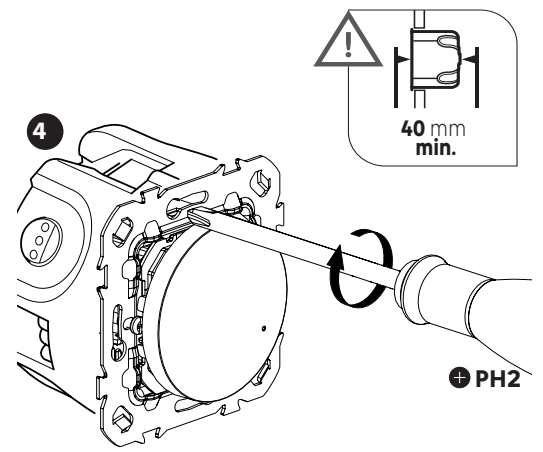
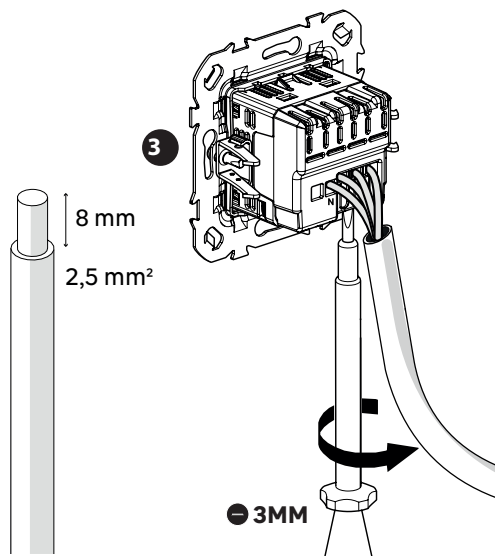
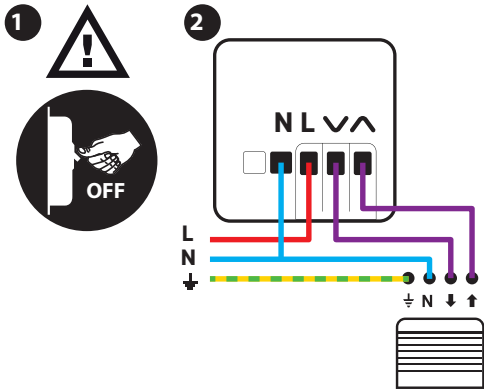
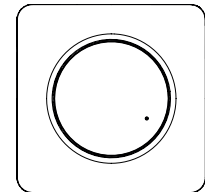

- Appairé/ Emparejado/ Emparelhado/ Accoppiato/ Sparowany/ Paired
- Non appaire/ No emparejado/ Não emparelhado/ Non accoppiato/ Nie sparowany/ Not paired
- En cour d'appairage/Emparejamiento en curso / Emparelhamento em curso/ Accoppiamento in corso/ Parowanie w toku/ Pairing Mode
- 1x Réinitialisation réussie/Reinício correcto/Reinicialização bem-sucedida/ Reset riuscito/ Resetowanie powiodło się/ Reset Mode
- 3x Appairage local/ Emparejamiento local/ Emparelhamento local/ Accoppiamento locale/ Parowanie lokalne/ Local pairing mode
- ☀ Calibration manuelle en cours/ Calibración manual en progreso/ Calibración manual em andamento/ Calibrazione manuale in corso/ ręczna kalibracja w toku/ Manual calibration in progress

## FR SPÉCIFICATIONS TECHNIQUES

Permet de contrôler vos volets roulants à distance depuis l'Application et/ou en local manuellement.  
Peut s'installer à la place d'un interrupteur de volet roulant existant dans une boîte d'encastrement profondeur 40 mm minimum.  
Compatible avec les volets roulants à butée mécanique ou électromécanique, contrôlés par un interrupteur filaire classique pour volet roulant.

**Attention:** Le raccordement au neutre est nécessaire.  
Non compatible avec les moteurs de volets roulants à commande radio (type Somfy iO/RTS ou Bubendorff Radio)

Alimentation	110/230V ~
Puissance	500 W
Consommation veille	0,1 mA
Protocole Radio	IEEE 802.15.4
Bande de fréquences utilisée:	2400.0 - 2483.5 MHz
Puissance radio maximale	100 mW
Température de fonctionnement	+5° C Å + 45° C
Classe de protection (IP)	IP41
Dimensions	85mm (l) x 85mm (L) x 46mm (h)

## FR INSTALLATION

- 1 - Coupez le disjoncteur.
- 2 - Dénudez les fils comme indiqué sur le produit.
- 3 - Faites le branchement suivant les schémas de câblage.
- 4 - Installez dans une boîte d'encastrement par vis/griffes.
- 5 - Rebranchez le disjoncteur.
- 6 - Faites la mise en route par l'application ENKI, suite aux instructions ci-dessous.  
(La LED doit s'allumer en rouge indiquant que le produit nécessite un appairage.)

**Etape 1**  
Ouvrez l'application ENKI et connectez-vous.

**Etape 2**  
En haut de l'écran, cliquez sur «+», puis ajouter un objet.

**Etape 3**  
Suivez les instructions décrites sur les écrans de l'application.  
**L'app ENKI reconnaîtra automatiquement votre objet.**

- 7 - Reclippez la plaque.

## ES INSTALACION

- 1 - Desconecte el disyuntor.
- 2 - Pele los cables como se indica en el producto.
- 3 - Realice la conexión siguiendo los esquemas de cableado.
- 4 - Se instala en una caja empotrada con tornillos.
- 5 - Vuelva a conectar el disyuntor.
- 6 - Date prisa por la aplicación Enki, siguiendo las instrucciones a continuación  
(El LED debe iluminarse en rojo, lo que indica que el producto requiere emparejamiento.)

**Paso 1**  
Abra la aplicación ENKI y conéctese.

**Paso 2**  
En la parte superior de la pantalla, haga clic en «+», luego agregue un objeto.

**Paso 3**  
Siga las instrucciones descritas en las pantallas de la aplicación.  
**La App ENKI reconocerá automáticamente su objeto.**

- 7 - Vuelva a sujetar la placa.

## ES ESPECIFICACIONES TÉCNICAS

Permite controlar las persianas enrollables tanto a distancia como de forma local.  
Se puede instalar en el lugar de un interruptor de persiana enrollable existente en una caja empotrada de al menos 40 mm de profundidad.  
Es compatible con las persianas enrollables con topes mecánicos o electromecánicos, controladas por un interruptor de cable convencional para persianas enrollables.

**Atención:** Es necesaria la conexión a neutro.  
No es compatible con motores de persianas enrollables controlados por radio (como Somfy iO/RTS o Bubendorff Radio).

Alimentación	110/230V ~
Potencia	500 W
Consumo en modo de espera	0,1 mA
Protocolo de Radio	IEEE 802.15.4
Banda de frecuencias utilizadas	2400.0 - 2483.5 MHz
Potencia radio máxima	100 mW
Temperatura de funcionamiento	+5° C Å + 45° C
Clase de protección (IP)	IP41
Dimensiones	85mm (l) x 85mm (L) x 46mm (h)

## Calibration Manuelle :

En cas de modifications des limites hautes/basses du volet, suivez cette procédure pour re-paramétrer le contrôle d'ouverture/fermeture au pourcentage près via l'application ENKI.

**ATTENTION:** le moteur du volet roulant doit avoir ses limites hautes et basses déjà réglées.  
Appuyez pendant 7 secondes sur les boutons «haut»+«bas» simultanément jusqu'au clignotement orange du témoin lumineux.  
Votre volet va s'ouvrir et se fermer à plusieurs reprises, avec des temps d'arrêt plus ou moins longs entre chaque opération. Cette opération peut durer jusqu'à 6 minutes.  
La procédure est terminée lorsque le témoin cesse de clignoter et s'éteint.

**ATTENTION:** n'interrompez pas la procédure sous peine d'endommager le produit.

## FR RÉINITIALISATION DU RÉCEPTEUR

Pour supprimer le récepteur de son réseau, faites la suppression via l'application Enki. L'objet peut être également réinitialisé grâce à l'instruction suivante

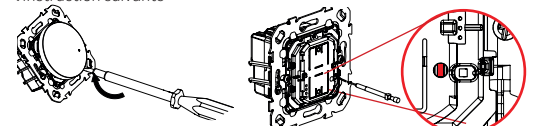

- 1 - Retirez la plaque de finition et la touche.
- 2 - Enfoncez une pointe fine (type trombone) dans le bouton de réinitialisation et appuyez sur le bouton pendant 20 secondes. La LED s'allumera brièvement en rouge, relâchez le bouton. *La LED doit s'allumer en rouge fixe indiquant que le produit nécessite un appairage.*

## Calibración manual :

Si se modifican los límites alto/bajo de la persiana, siga este procedimiento para volver a ajustar el control de apertura/cierre al porcentaje exacto a través de la aplicación ENKI.

**ATENCIÓN:** el motor de la persiana debe tener ya ajustados sus límites alto y bajo.  
Pulse simultáneamente los botones «subir» y «bajar» durante 7 segundos hasta que el indicador luminoso parpadee en naranja.  
Su persiana enrollable se abrirá y cerrará varias veces, con tiempos de parada variables entre cada operación. Esta operación puede durar hasta 6 minutos. El procedimiento habrá finalizado cuando el indicador luminoso deje de parpadear y se apague.

**ATENCIÓN:** no interrumpa el procedimiento, ya que podría dañar el producto.

## ES REINICIO DEL RECEPTOR

Para eliminar el receptor de su red, utilice la aplicación Enki. También puede restablecer el objeto mediante la siguiente instrucción

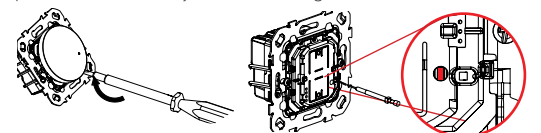

- 1 - Retire la placa de acabado y la llave.
- 2 - Introduzca una punta fina (como un clip) en el orificio de reinicio y pulse el botón durante 20 segundos. El LED se encenderá en rojo brevemente, suelte el botón, el LED debería encenderse en rojo fijo indicando que el producto necesita ser emparejado.

## PT ESPECIFICAÇÕES TÉCNICAS

Permite que as persianas sejam controladas local e remotamente. Pode ser instalado em vez de um interruptor de persiana existente numa caixa de montagem embutida com pelo menos 40 mm de profundidade.

Compatível com persianas de batente mecânico ou eletromecânico, comandadas por um interruptor de persiana com fio convencional.

**Atenção:** É necessária uma ligação neutra. Não é compatível com os motores de persianas controladas por rádio (como Somfy iO/RTS ou Bubendorff Radio)

Alimentação	110/230V ~
Potência	500 W
Consumo em standby	0,1 mA
Protocolo de rádio	IEEE 802.15.4
Banda de frequências utilizada	2400.0 - 2483.5 MHz
Potência rádio máxima	100 mW
Temperatura de funcionamento	+5° C Å + 45° C
Classe de proteção (IP)	IP41
Dimensões	85mm (l) x 85mm (L) x 46mm (h)

## IT SPECIFICHE TECNICHE

Consente di controllare le tapparelle a livello locale o a distanza. Può essere installato al posto di un interruttore per tapparelle esistente in una cassetta da incasso profonda almeno 40 mm.

Compatibile con tapparelle con fermi meccanici o elettromeccanici, controllate da un interruttore per tapparelle cablo convenzionale.

**Attenzione:** È necessario il collegamento del neutro.

Non compatibile con motori per tapparelle radiocomandati (come Somfy iO/RTS o Bubendorff Radio).

Alimentazione	110/230V ~
Potenza	500 W
Consumo standby	0,1 mA
Protocollo radio	IEEE 802.15.4
Banda di frequenza usata	2400.0 - 2483.5 MHz
Potenza radio massima:	100 mW
Temperatura di funzionamento:	+5° C Å + 45° C
Grado di protezione (IP)	IP41
Dimensioni	85mm (l) x 85mm (L) x 46mm (h)

## PL SPECYFIKACJE TECHNICZNE

Umożliwia sterowanie roletami zarówno lokalnie, jak i zdalnie. Możliwość montażu w miejsce istniejącego wyłącznika roletowego w puszcze podtynkowej o głębokości minimum 40 mm. Kompatybilne z roletami wyposażonymi w ograniczniki mechaniczne lub elektromechaniczne, sterowanymi klasycznym przewodowym wyłącznikiem roletowym.

**Uwaga:** konieczne jest podłączenie przewodu neutralnego.

Niekompatybilny ze sterowanymi radiowo silnikami roletowymi (typ Somfy iO/RTS lub Bubendorff Radio)

Zasilanie	110/230V ~
Moc	500 W
Zużycie energii w trybie czuwania	0,1 mA
Protokół radiowy	IEEE 802.15.4
Używane pasmo częstotliwości	2400.0 - 2483.5 MHz
Maksymalna moc sygnału radiowego	100 mW
Temperatura pracy	+5° C Å + 45° C
Stopień ochrony (IP)	IP41
Wymiary	85mm (l) x 85mm (L) x 46mm (h)

## EN SPECIFICATIONS

Allows roller shutters to be controlled both locally and remotely. Can be installed instead of an existing roller shutter switch in a flush-mounted box at least 40 mm deep.

Compatible with roller shutters with mechanical or electromechanical stops, controlled by a conventional wired roller shutter switch.

**Caution:** Neutral connection is required.

Not compatible with radio-controlled roller shutter motors (such as Somfy iO/RTS or Bubendorff Radio).

Power supply	110/230V ~
Power	500 W
Standby consumption	0,1 mA
Radio protocol	IEEE 802.15.4
Frequency band used	2400.0 - 2483.5 MHz
Maximum radio power	100 mW
Operating temperature	+5° C Å + 45° C
Protection class (IP)	IP41
Dimensions	85mm (l) x 85mm (L) x 46mm (h)

## PT INSTALAÇÃO

- 1 - Desligue o disjuntor.
- 2 - Descarne os fios conforme indicado no produto.
- 3 - Faça a ligação de acordo com os esquemas elétricos.
- 4 - Instale numa caixa de embutir aparafusada.
- 5 - Volte a ligar o disjuntor
- 6 - Emparelhe-se pelo aplicativo Enki, seguindo as instruções abaixo  
(O LED deve acender-se a vermelho, de modo fixo, indicando que o produto necessita de emparelhamento)

### Etap 1

Abra a aplicação ENKI e conecte-se.

### Etap 2

Na parte superior da tela, clique em «+» e adicione um objeto.

### Etap 3

Siga as instruções descritas nos ecrãs da aplicação.

**A aplicação ENKI reconhecerá automaticamente o seu objeto.**

- 7 - Volte a colocar a placa.

## IT INSTALLAZIONE

- 1 - Disattivare l'interruttore automatico
- 2 - Spellare i fili come indicato sul prodotto.
- 3 - Eseguire il collegamento secondo gli schemi elettrici.
- 4 - Installare il prodotto in una cassetta da incasso utilizzando le viti.
- 5 - Riattivare l'interruttore automatico.
- 6 - Procedere all'accoppiamento grazie alle seguenti istruzioni. (Il LED deve illuminarsi in rosso indicando che il prodotto richiede l'accoppiamento.)

### Fase 1

Aprire l'applicazione ENKI e connettersi.

### Fase 2

Nella parte superiore dello schermo, fare clic su «+», quindi aggiungere un oggetto.

### Fase 3

Seguire le istruzioni date nelle schermate dell'applicazione

**L'Applicazione ENKI riconoscerà automaticamente il tuo oggetto.**

- 7 - Riagganciare la targhetta.

## PL INSTALACJA

- 1 - Wyłączyć wyłącznik automatyczny.
- 2 - Odizoluj przewody zgodnie ze wskazaniami na produkcie.
- 3 - Podłącz je zgodnie ze schematami elektrycznymi.
- 4 - Zamontować w puszcze podtynkowej za pomocą śruby.
- 5 - Włączyć wyłącznik automatyczny
- 6 - Pośpiesz się przez aplikację ENKI, zgodnie z poniższymi instrukcjami.  
(LED musi się rozświetlić na czerwono, wskazując, że produkt wymaga parowania.)

### Etap 1

Uruchom aplikację ENKI i zaloguj się.

### Etap 2

Na górze ekranu kliknij „+”, a następnie dodaj obiekt.

### Etap 3

Postępuj zgodnie z instrukcjami opisanymi na kolejnych ekranach aplikacji.

**Aplikacja ENKI App automatycznie rozpozna Twój obiekt.**

- 7 - Następnie ponownie zamontuj płytkę.

## EN INSTALLATION

- 1 - Turn off the circuit breaker.
- 2 - Strip the wires as indicated on the product.
- 3 - Make the connection according to the wiring diagrams.
- 4 - Install in a flush-mounted box using screws.
- 5 - Turn the circuit breaker back on.
- 6 - Pair up using the ENKI application, following the instructions below.  
(The LED must light up in red indicating that the product requires pairing.)

### Step 1

Open the ENKI app and sign in.

### Step 2

At the top of the screen, click on «+», then add an object.

### Step 3

Follow the instructions on the application screens.

**THE ENKI App will automatically recognize your object**

- 7 - Re-clip the plate.

### Calibração manual :

Se os limites alto/baixo da persiana forem alterados, siga este procedimento para voltar a regular o controlo de abertura/fecho para a percentagem exacta através da aplicação ENKI.

**ATENÇÃO:** o motor da persiana já deve ter os seus limites alto e baixo definidos.

Premir simultaneamente os botões «subir» e «descer» durante 7 segundos até o indicador luminoso piscar a laranja.

A persiana vai abrir-se e fechar-se várias vezes, com tempos de paragem variáveis entre cada operação. Este processo pode demorar até 6 minutos. O procedimento está concluído quando o indicador luminoso deixa de piscar e se apaga.

**ATENÇÃO:** não interromper o processo, pois pode danificar o produto.

## PT REINICIALIZAÇÃO DO RECEPTOR

Para remover o receptor de rede, exclua através do aplicativo ENKI.

O objeto também pode ser redefinido graças à seguinte instrução

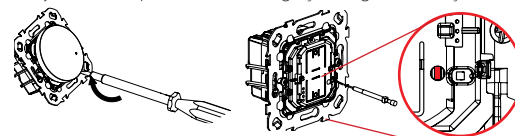

- 1 - Remova a placa de acabamento e o interruptor.

2 - Insira uma ponta fina (como um clipe) no orifício de reset e prima o botão durante 20 segundos. O LED acende-se brevemente a vermelho, solte o botão e o LED deve acender-se a vermelho, de modo fixo, indicando que o produto necessita de emparelhamento.

### Calibrazione manuale :

Se i limiti alto/basso della tapparella vengono modificati, seguire questa procedura per reimpostare il comando di apertura/chiusura alla percentuale esatta tramite l'applicazione ENKI.

**ATTENZIONE:** il motore della tapparella deve avere già i limiti alto e basso impostati.

Premere contemporaneamente i pulsanti «su» e «giù» per 7 secondi fino a quando la spia lampeggia in arancione.

La tapparella si aprirà e si chiuderà più volte, con tempi di arresto variabili tra un'operazione e l'altra. L'operazione può durare fino a 6 minuti. La procedura è completa quando la spia smette di lampeggiare e si spegne.

**ATTENZIONE:** non interrompere la procedura per non danneggiare il prodotto.

## IT RESET DEL RICEVITORE

Per rimuovere il ricevitore di rete, elimina tramite l'applicazione Enki.

L'oggetto può anche essere ripristinato grazie alle seguenti istruzioni

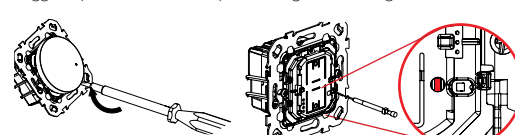

- 1 - Rimuovere la piastra di finitura e la chiave.

2 - Inserire uno spillo sottile (tipo graffetta) nel foro di reset e premere il pulsante per 20 secondi. Il LED si accende brevemente di rosso; rilasciando il pulsante, il LED dovrebbe accendersi fisso di rosso, indicando che il prodotto richiede l'accoppiamento.

### Kalibracja ręczna :

Jeśli górne/dolne limity rolety zostaną zmienione, należy wykonać tę procedurę, aby ponownie ustawić sterowanie otwieraniem/zamykaniem na dokładną wartość procentową za pośrednictwem aplikacji ENKI.

**UWAGA:** silnik rolety musi mieć już ustawione limity górne i dolne.

Naciśnij jednocześnie przyciski «w górę» i «w dół» przez 7 sekund, aż wskaźnik zacznie migać na pomarańczowo.

Roleta otworzy się i zamknie kilka razy, z różnymi czasami zatrzymania pomiędzy każdą operacją. Może to potrwać do 6 minut.

Procedura jest zakończona, gdy wskaźnik przestanie migać i zgaśnie.

**UWAGA:** nie należy przerywać procedury, ponieważ może to spowodować uszkodzenie produktu.

## PL PROCEDURA RESETOWANIA ODBIORNIKA

Aby usunąć odbiornik sieciowy, usuń za pośrednictwem aplikacji ENKI.

Obiekt można również zresetować dzięki następującej instrukcji

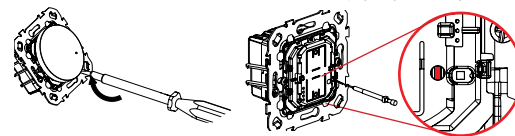

- 1 - Wyjmij płytkę wykończeniową i klucz.

2 - Włóż cienki szpic (np. spinacz biurowy) do otworu resetowania i naciśnij przycisk przez 20 sekund. Dioda LED zaświeci się na krótko na czerwono, zwolnij przycisk, dioda LED powinna świecić się na czerwono, wskazując, że produkt wymaga sparowania.

### Manual calibration :

If the high/low limits of the shutter are changed, follow this procedure to re-set the opening/closing control to the exact percentage via the ENKI application.

**ATTENTION:** the roller shutter motor must already have its high and low limits set.

Press the «up» and «down» buttons simultaneously for 7 seconds until the indicator light flashes orange.

Your roller shutter will open and close several times, with varying stopping times between each operation. This can take up to 6 minutes.

The procedure is complete when the indicator light stops flashing and goes out.

**CAUTION:** do not interrupt the procedure as this may damage the product.

## EN RESETTING THE RECIEVER

To remove the network receiver, delete via the ENKI application. The object can also be reset thanks to the following instruction

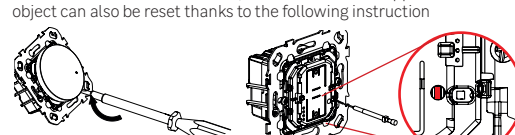

- 1 - Remove the finishing plate and the switch button.

2 - Insert a thin pin (paperclip type) into the reset hole and press the button for 20 seconds. The LED will light up red briefly, release the button, the LED should light up steady red indicating that the product requires pairing.