

EAN : 3276007915594

Adeo key : 92752756

EAN : 3276007915600

Adeo key : 92752757

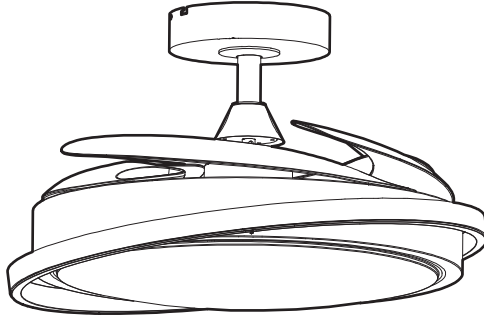

2/2



2024-11-V01

FR - Manuel d'Instructions  
ES - Manual de Instrucciones  
PT - Manual de Instruções  
IT - Manuale di Istruzioni  
EL - Εγχειρίδιο Οδηγιών  
PL - Instrukcja Obsługi

UA - Інструкція з Експлуатації  
RO - Manual de Instrucțiuni  
BR - Manual de Instrução  
NL - Handleiding  
DE - Anleitung Handbuch  
EN - Instructions Manual





**FR :** assemblage / **ES :** ensamblaje / **PT :** montagem / **IT :** assemblaggio /  
**EL :** συναρμολόγηση / **PL :** montaż / **UA :** збірка / **RO :** asamblare /  
**BR :** montagem / **NL :** samenstelling / **DE :** Montage / **EN :** assembly







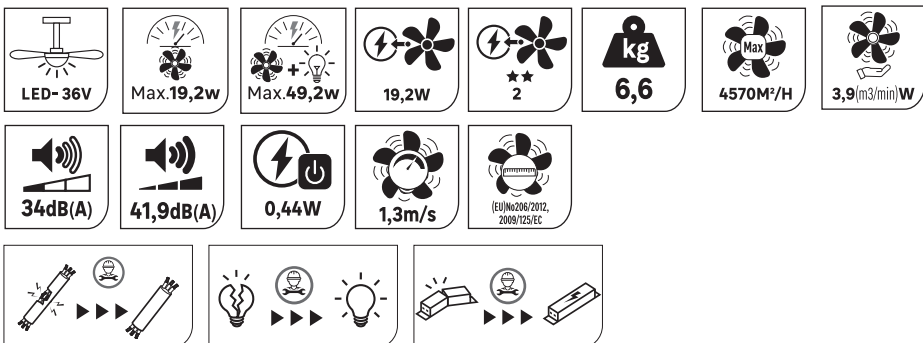
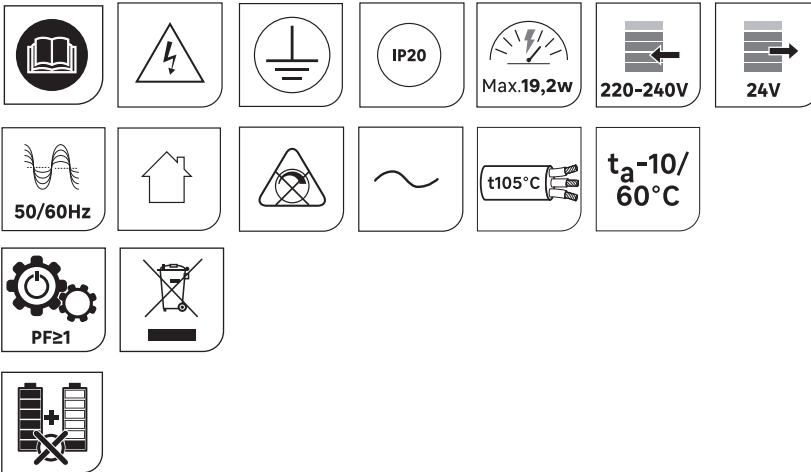

**FR :** Utilisation / **ES :** Uso / **PT :** Utilização / **IT :** Utilizzo  
**EL :** Χρήση / **PL :** Użycie / **UA :** Використання / **RO :** Utilizare / **BR :** Utilização  
**NL :** Gebruik / **DE :** Verwendung / **EN :** Use

**FR :** CARACTÉRISTIQUES TECHNIQUES / **ES :** CARACTERÍSTICAS TÉCNICAS /  
**PT :** CARACTERÍSTICAS TÉCNICAS / **IT :** CARATTERISTICHE TECNICHE / **EL :** ΤΕΧΝΙΚΑ  
ΧΑΡΑΚΤΗΡΙΣΤΙΚΑ / **PL :** CECHY TECHNICZNE / **UA :** ТЕХНІЧНІ ХАРАКТЕРИСТИКИ /  
**RO :** CARACTERISTICI TEHNICE / **BR :** CARACTERÍSTICAS TÉCNICAS / **NL :** TECHNISCHE  
KENMERKEN / **DE :** TECHNISCHE MERKMALE / **EN :** TECHNICAL SPECIFICATIONS



**FR** - Ce produit contient une source lumineuse de classe d'efficacité énergétique **D** (EU) 2019/2015  
**ES** - Este producto contiene una fuente de luz de clase de eficiencia energética **D** (EU) 2019/2015  
**PT** - Este produto contém uma fonte luminosa de classe de eficiência energética **D** (EU) 2019/2015  
**IT** - Questo prodotto contiene una sorgente luminosa di classe di efficienza energetica **D** (EU) 2019/2015  
**EL** - Αυτό το προϊόν περιέχει μια πηγή φωτός τάξης ενεργειακής απόδοσης **D** (EU) 2019/2015  
**PL** - Ten produkt zawiera źródło światła o klasie efektywności energetycznej **D** (EU) 2019/2015  
**UA** - Цей продукт містить джерело світла класу енергоєфективності **D** (EU) 2019/2015  
**RO** - Acest produs conține o sursă de lumină de clasă de eficiență energetică **D** (EU) 2019/2015  
**BR** - Este produto contém uma fonte luminosa de classe de eficiência energética **D** (EU) 2019/2015  
**NL** - Dit product bevat een lichtbron met energie-efficiëntieklasse **D** (EU) 2019/2015  
**DE** - Dieses Produkt enthält eine Lichtquelle der Energieeffizienzklasse **D** (EU) 2019/2015  
**EN** - This product contains a light source of energy efficiency class **D** (EU) 2019/2015

  <b>1 2 3 4 5 6</b>	<b>1</b>	<b>2</b>	<b>3</b>	<b>4</b>	<b>5</b>	<b>6</b>
 <b>W</b>	2,5	4,3	7,5	11,0	15,2	19,2
 <b>RPM</b>	163	182	205	225	245	264
 <b>m3/H</b>	830	1910	2980	3620	4160	<b>4570</b>
 <b>m3/min/W</b>	5,7	7,5	6,6	5,5	4,5	3,9
 <b>XXdB</b>	34,0	34,4	35,6	37,6	39,9	41,9

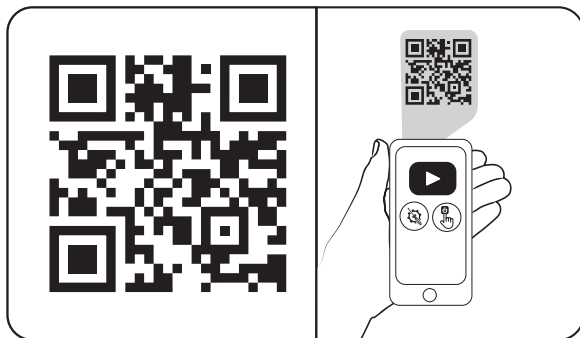

FR : Scanner ce code QR pour voir la vidéo de montage  
 ES : Escanear este código QR para ver el video de montaje  
 PT : Digitalize este código QR para ver o vídeo de montagem  
 IT : Scannerizza questo codice QR per vedere il video di montaggio  
 EL : Σαρώστε τον συγκεκριμένο κωδικό QR για να δείτε το βίντεο συναρμολόγησης  
 PL : Zeskanuj ten kod QR, aby zobaczyć wideo montażowe  
 UA : Відскануйте цей QR-код, щоб переглянути відео про монтаж  
 RO : Scanați acest cod QR pentru a viziona videoclipul de montaj  
 BR : Escanear este código QR para ver o vídeo de montagem  
 NL : Scan deze QR-code om de montagevideo te bekijken  
 DE : Scannen Sie diesen QR-Code, um das Montagevideo anzusehen  
 EN : Scan this QR code to view the assembly video

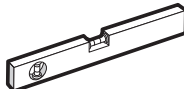
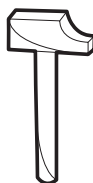
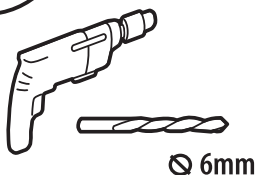

x2

FR: Non-inclus

ES: No incluido

PT: Não incluso

IT: Non incluso

EL: Δεν περιλαμβάνεται

PL: Nie zawiera

UA: Не включено

RO: Nu este inclus

BR: Não incluso

NL: Niet inbegrepen

DE: Nicht enthalten

EN: Not included

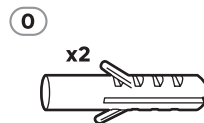
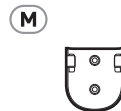
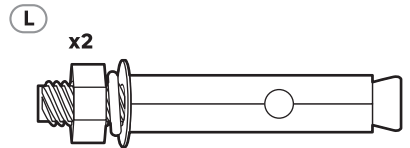
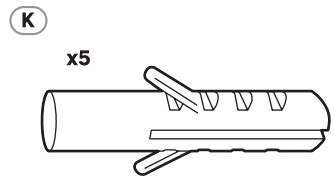
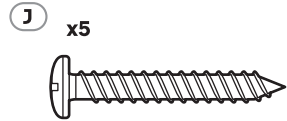
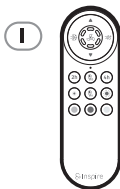
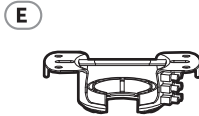
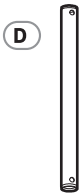
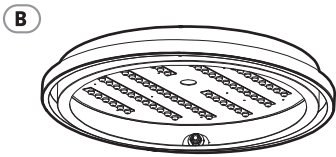

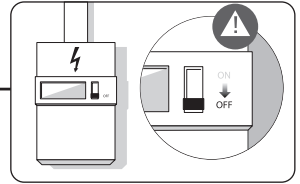
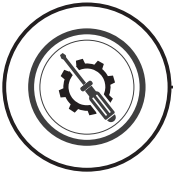

**A**



**B**

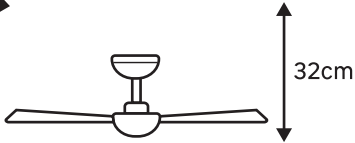

32cm

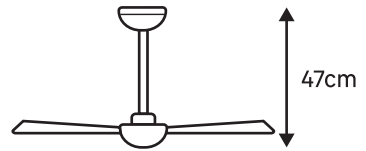

47cm

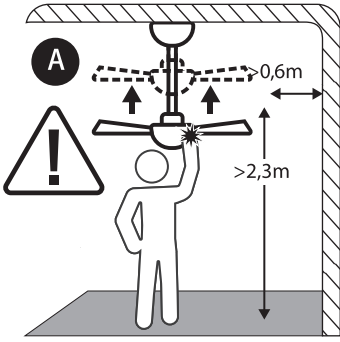

**A**

>0,6m

>2,3m

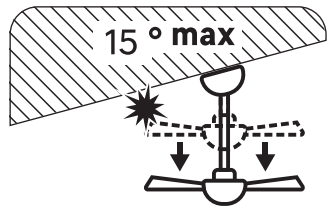

15 ° max

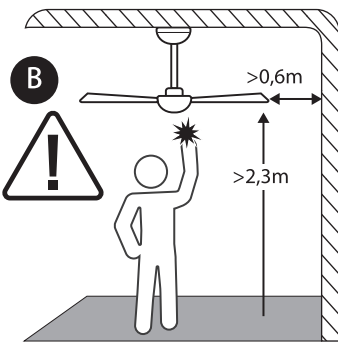

**B**

>0,6m

>2,3m

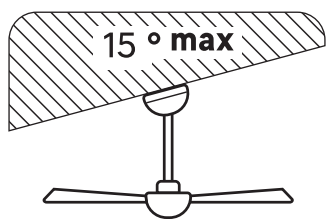

15 ° max



1

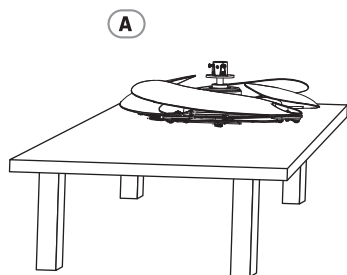

F

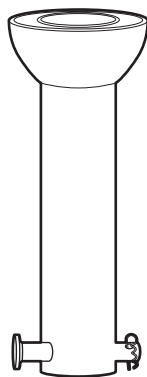

2

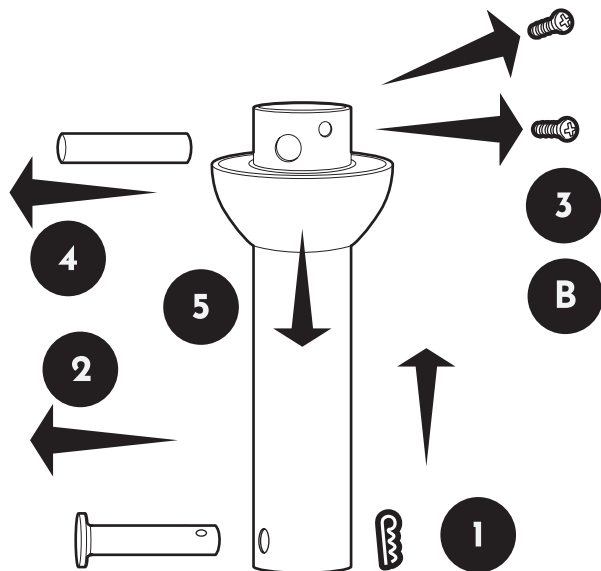

# 3

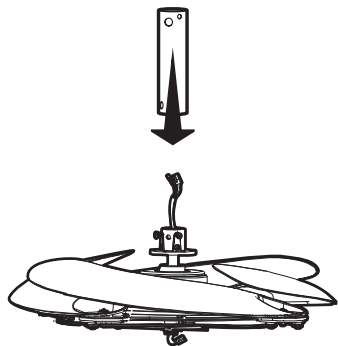

OR

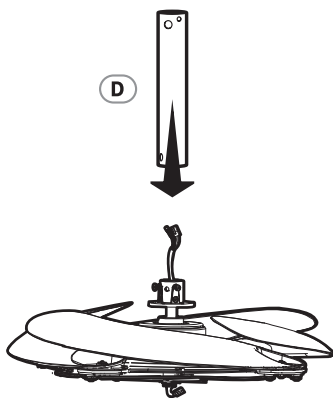

# 4

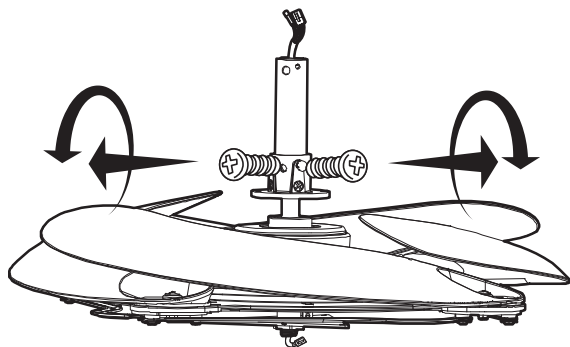

# 5

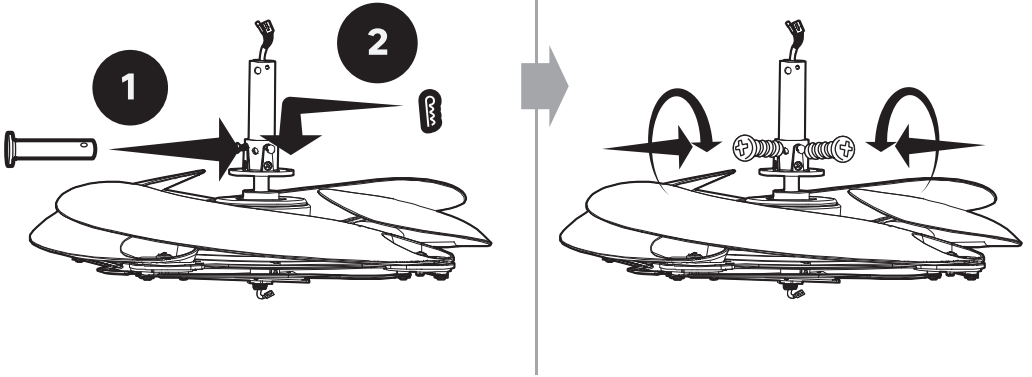

# 6

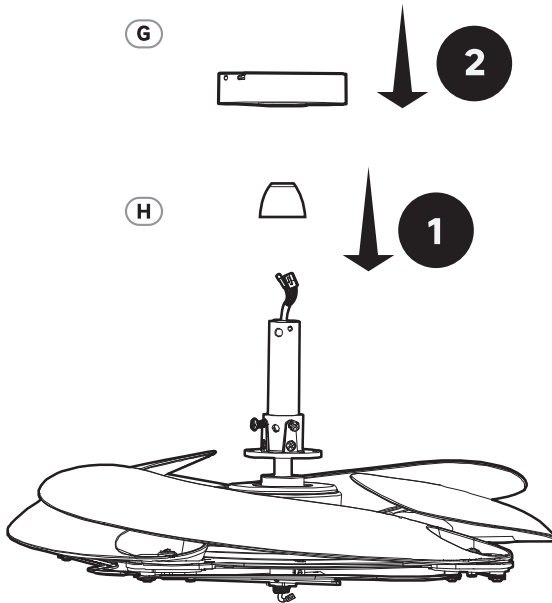

# 7

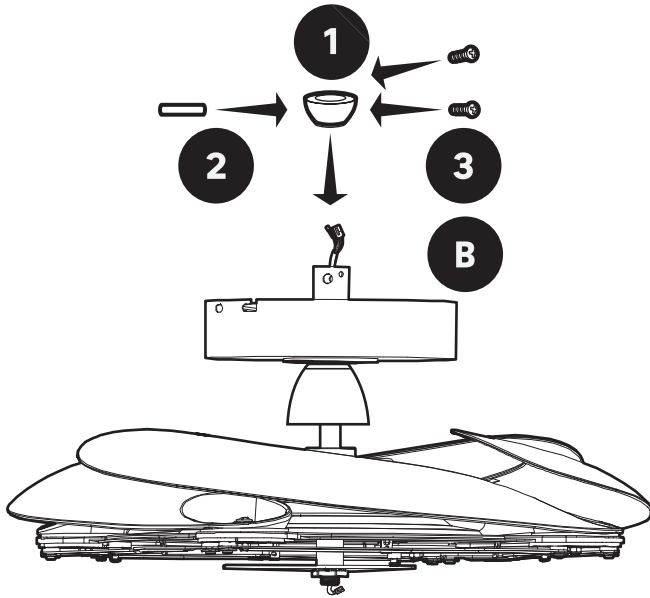

# 8

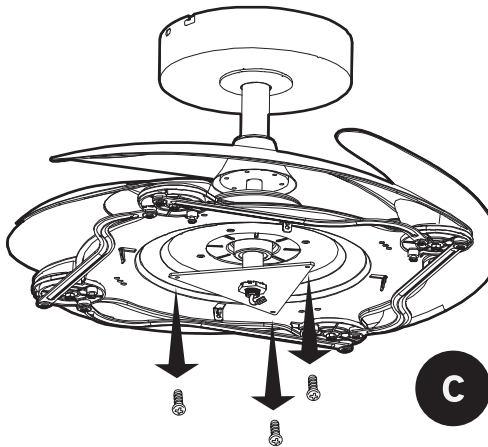

9

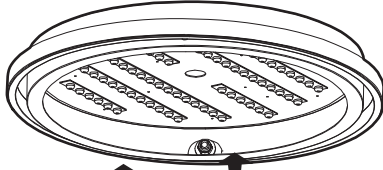
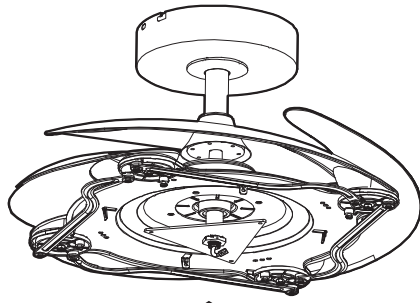

B

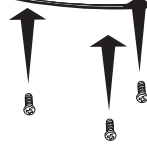

C



10

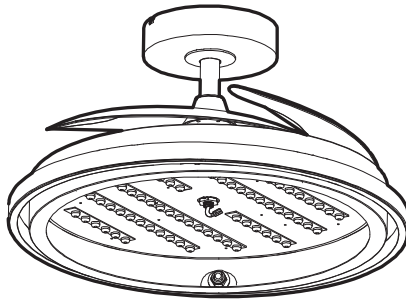

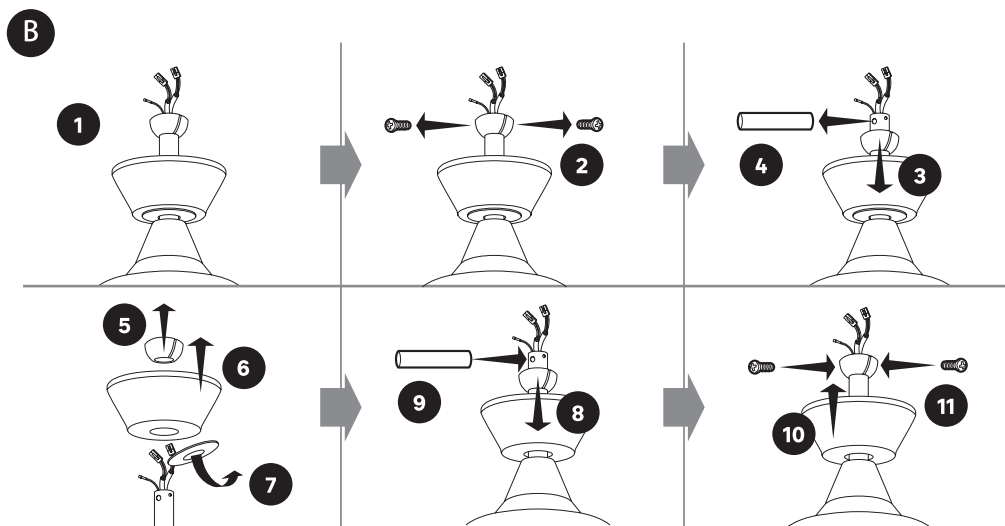
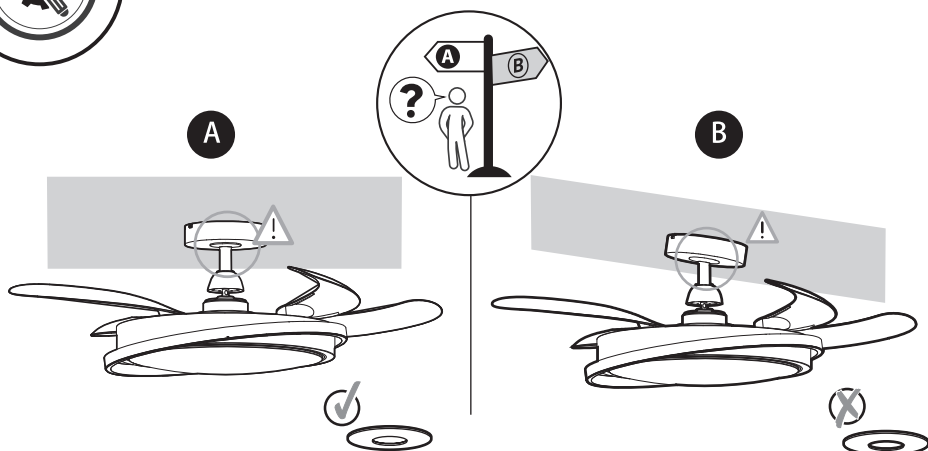
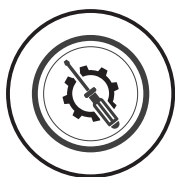

**FR** - Par défaut, l'aimant est placé sur la garniture de la rosette. **ES** - Por defecto, el imán viene colocado en el embellecedor del florón. **PT** - Por defeito, o íman é colocado na guarnição da roseta. **IT** - Per impostazione predefinita, il magnete è posizionato sul bordo della rosetta. **EL** - Από προεπιλογή, ο μαγνήτης τοποθετείται στο τελείωμα της ροζέτας. **PL** - Domyślnie magnes jest umieszczony na wykończeniu rozety. **UA** - За замовчуванням магніт розміщується на облямівці розетки. **RO** - Implicit, magnetul este plasat pe marginea rozetei. **BR** - Por padrão, o ímã é colocado na guarnição da roseta. **NL** - Standaard wordt de magneet op de sierrand van de rozet geplaatst. **DE** - Standardmäßig befindet sich der Magnet auf der Zierleiste der Rosette. **EN** - By default, the magnet is placed on the trim of the rosette.

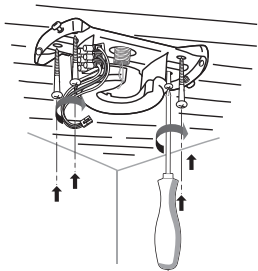

OR

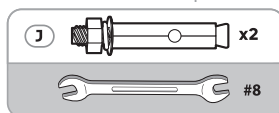
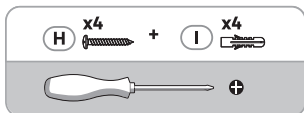
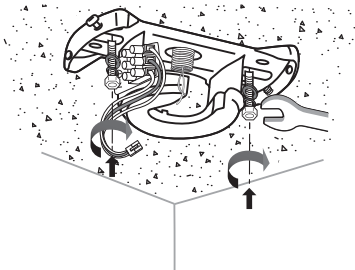

**FR** - fixé avec une résistance suffisante pour résister à 4 fois le poids du ventilateur de plafond / **ES** - fijado con una resistencia suficiente para soportar 4 veces el peso del ventilador de techo / **PT** - fixado com uma resistência suficiente para suportar 4 vezes o peso do ventilador de teto / **IT** - fissato con una resistenza sufficiente per resistere a 4 volte il peso del ventilatore a soffitto / **GR** - στερεωμένο με επαρκή αντοχή για να αντέξει 4 φορές το βάρος του ανεμιστήρα οροφής / **PL** - przytworzony z wystarczającą wytrzymałością, aby wytrzymać 4 razy ciężar wentylatora sufitowego / **UA** - закріплений з достатньою міцністю, щоб витримати 4-кратний вагу стельового вентилятора / **RO** - fixat cu o rezistență suficientă pentru a rezista la 4 ori greutatea ventilatorului de tavan / **BR** - fixado com uma resistência suficiente para suportar 4 vezes o peso do ventilador de teto / **NL** - bevestigd met voldoende sterkte om 4 keer het gewicht van de plafondventilator te weerstaan / **DE** - mit ausreichender Festigkeit befestigt, um 4-mal das Gewicht des Deckenventilators zu tragen / **EN** - fixed with sufficient strength to withstand 4 times the weight of the ceiling fan

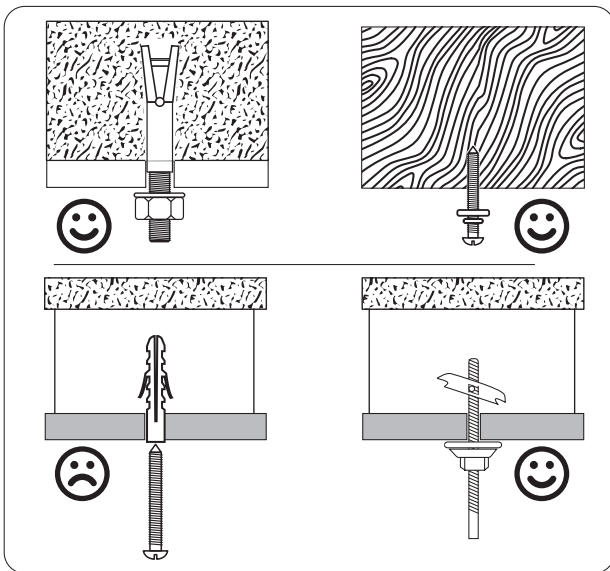
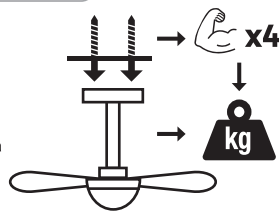

**FR** - Utiliser des vis et des chevilles adaptées à votre support. / **ES** - Utilice tacos y tornillos adecuados al soporte. / **PT** - Utilize buchas e parafusos adequados ao seu suporte. / **IT** - Utilizzare viti e tasselli adatti per il retro. / **GR** - Χρησιμοποιήστε βίδες και βύσματα που ταιριάζουν στην επιφάνεια στήριξης. / **PL** - Należy użyć śrub i kotków odpowiednich dla podłoża. / **UA** - Використовуйте гвинти та шканти, призначені для задньої поверхні. / **RO** - Utilizați șuruburi și dibluri adecvate pentru suportul dvs. / **BR** - Use parafusos e buchas adequados para seu suporte. / **NL** - Gebruik schroeven en pluggen die geschikt zijn voor uw ondergrond. / **DE** - Verwenden Sie für Ihre Unterlage geeignete Schrauben und Dübel. / **EN** - Use screws and dowels suited to your backing.

# 11

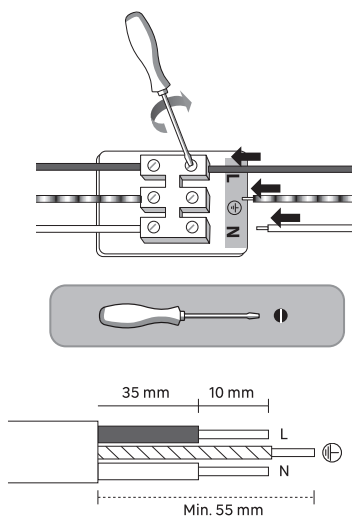
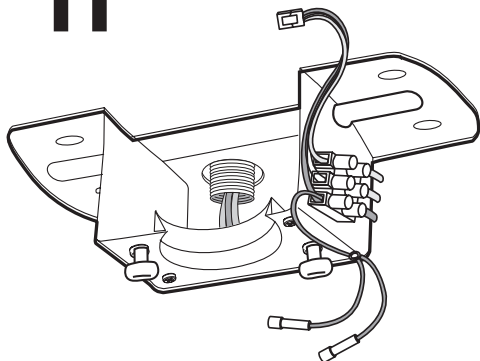

**N** =Bleu/Azul/Azul/Blu/Μπλε/Niebieski/Синій/Albastru/ Blauw/Blau/**Blue**

 =Vert et jaune/Verde y amarillo/Verde e amarelo/Verde e giallo/Πράσινο και κίτρινο /Zielony i żółty/Зелений і жовтий (Zelenyy i zhovtyy)/Verde și galben/Verde e amarelo/ Groen en geel/Grün und gelb/Green and yellow

**L** =Marron/Marrón/Castanho/Marrone/Καφέ/Brazowy/ Коричневий/Μαρο/Marrom/bruin/Braun/**Brown**

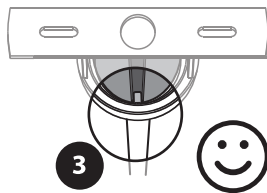
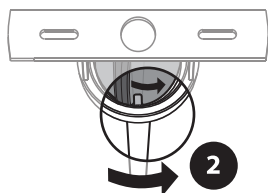
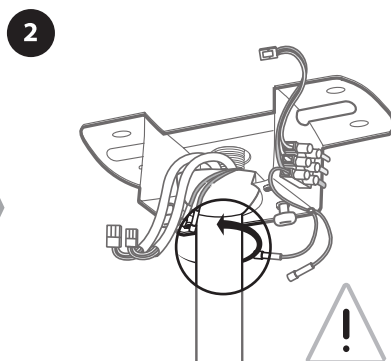
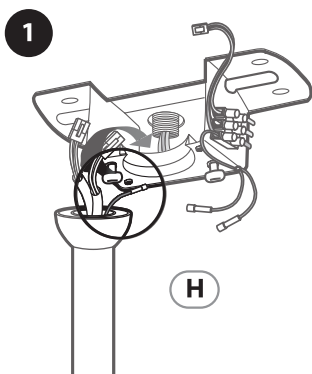

# 12

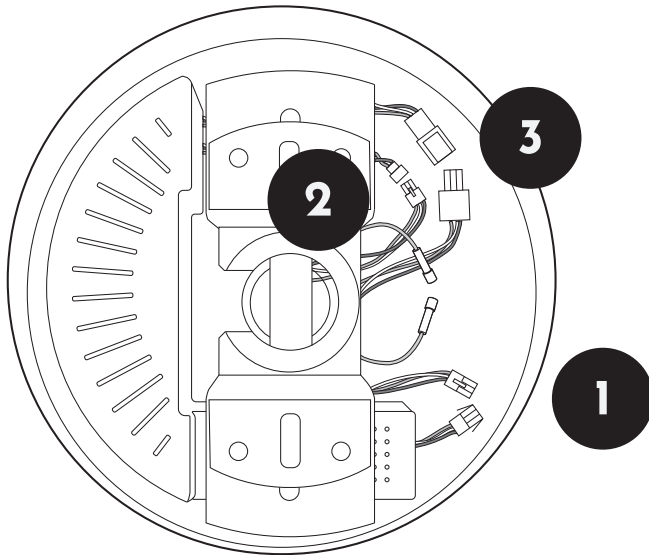
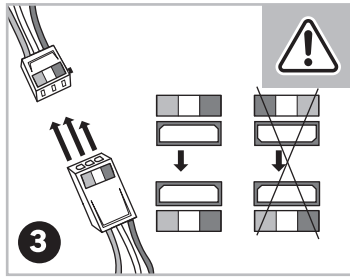
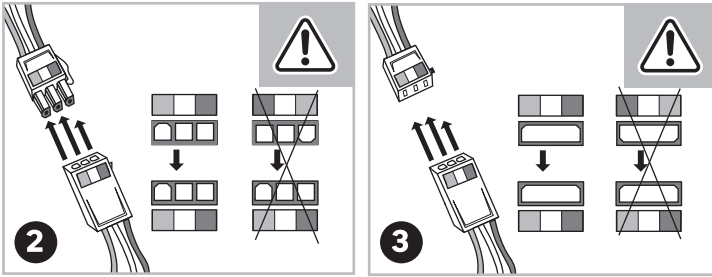
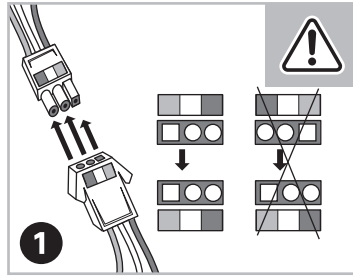

# 13

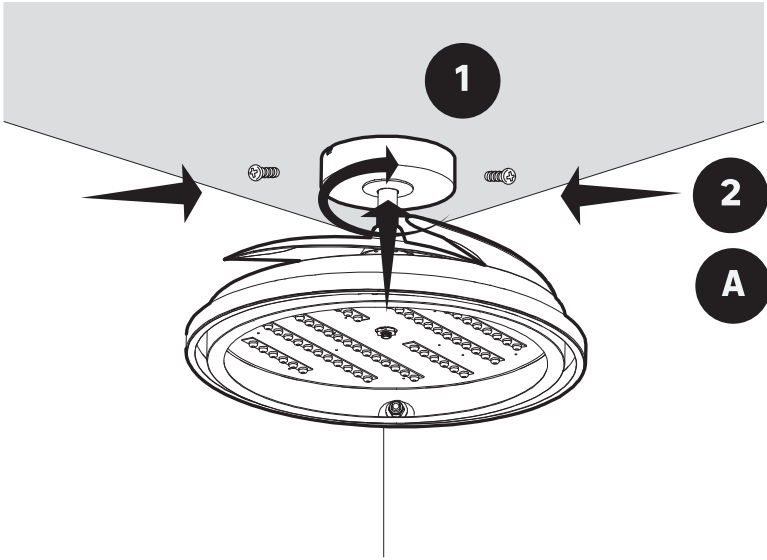

# 14

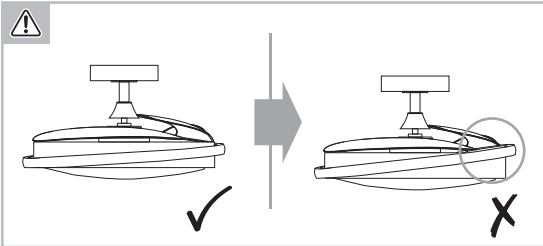
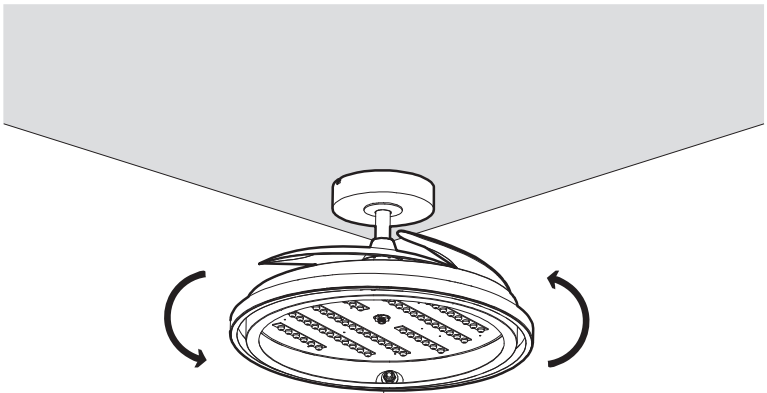

**15**

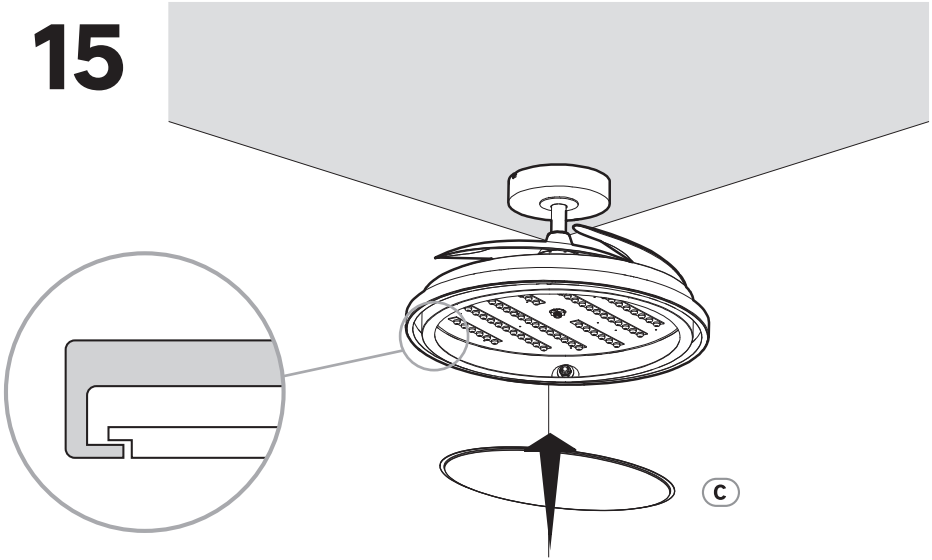

**16**

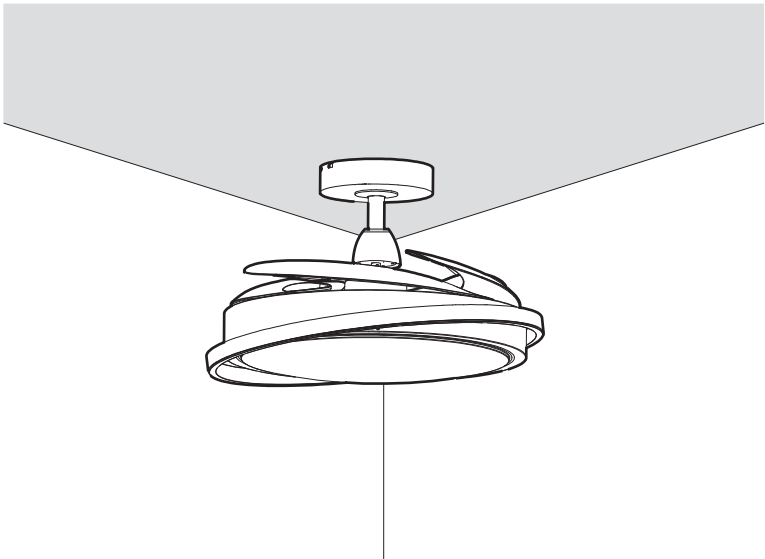

# 17

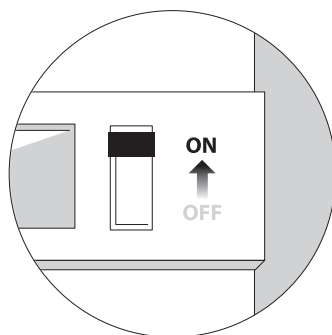
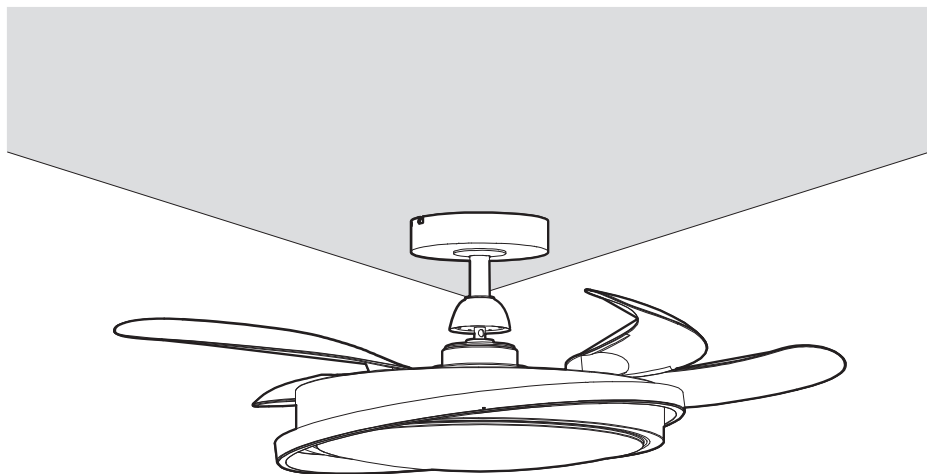

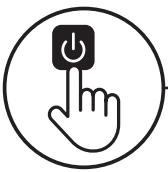

2700K



4000K



6500K

Jaune/Amarillo/Amarelo/Giallo/Κίτρινο / Zółty/Жовтий/Galben/Geel/Gelb/Yellow | Bleu/Azul/Blu/Μπλε/Niebieski/Блак Итний/Albastru/Blauw/Blau/Blue

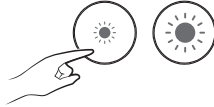

10% 100%



Couleur et intensité de la lumière/Color e intensidad de la luz/Cor e intensidade da luz/Colore e intensità della luce/Χρώμα και ένταση του φωτός/Kolor i intensywność światła/Колір та інтенсивність світла/Culoarea și intensitatea luminii/Cor e intensidade da luz/Kleur en intensiteit van het licht/Farbe und Intensität des Lichts/Color and intensity of light

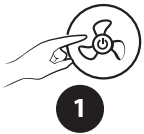

ON/OFF

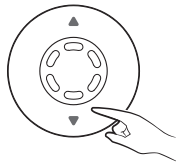

Vitesse/Velocidad/Velocidade/Velocità / Ταχύτητα/Прędkość/Швидкість/Vitezá / Snelheid/Geschwindigkeit/Speed

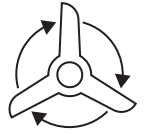

1-2-3-4-5-6



ON/OFF



Mode brise / Modo brisa / Modo brisa / Modalità brezza / Λειτουργία αεράκι / Tryb bryza / Режим бризу / Modul brizá / Modo brisa / Briesmodus / Briesenmodus / Breeze mode



variation de la vitesse / variación de la velocidad / variação da velocidade / variazione della velocità / μεταβολή της ταχύτητας / zmiana prędkości / variação da velocidade / variação da velocidade / snelheidsvariatie / Geschwindigkeitsvariation / speed variation



ON

Été/Hiver- Verano/Invierno - Verão/Inverno - Estate/Inverno - Καλοκαίρι/Χειμώνας - Lato/Zima - Літо/Зима - Ará/Iarná - Zomer/Winter - Sommer/Winter - Summer/Winter

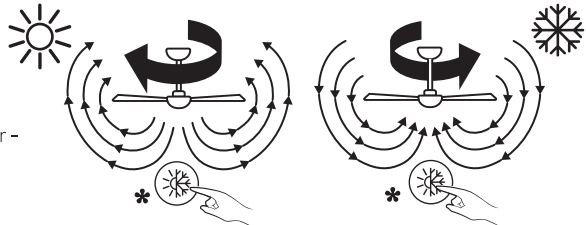

jusqu'à ce que le ventilateur s'arrête et change de direction, sans appuyer sur un autre bouton de la télécommande / mantener pulsado hasta que el ventilador pare y cambie de sentido, sin pulsar otro botón del mando / manter premido até que a ventoinha pare e mude de direção, sem premir outro botão no telecommando / tenere premuto fino a quando il ventilatore si ferma e cambia direzione, senza premere un altro tasto del telecomando / κρατίζετε πατημένο μέχρι ο ανεμιστήρας να σταματήσει και να αλλάξει κατεύθυνση, χωρίς να πατήσετε άλλο κουμπί στο τηλεχειριστήριο / przytrzymać, aż wentylator zatrzyma się i zmieni kierunek, bez naciskania innego przycisku na pilocie zdalnego sterowania / утримуйте доти, доки вентилятор не зупиниться і не змінить напрямку, не натискаючи іншу кнопку на пульті дистанційного керування / तिшеї apăsat până când ventilatorul se oprește și își schimbă direcția, fără a apăsa alt buton de pe telecomandă / mantenha-o pressionado até que o ventilador pare e mude de direção, sem pressionar outro botão no controle remoto / ingedrukt tot de ventilator stopt en van richting verandert, zonder op een andere knop van de afstandsbediening te drukken / gedrückt halten, bis das Gebläse stoppt und die Richtung ändert, ohne eine andere Taste auf der Fernbedienung zu drücken / hold down until the fan stops and changes direction, without pressing another button on the controller



Minuterie/Temporizador/ Χρονοδιακόπτης/Minutnik/ Таймер/Cronometru/Timer



2h - 4h

OFF



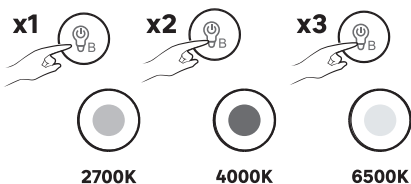

Jaune/Amarillo/Amarelo/Giallo/Κίτρινο/ | Bleu/Azul/Blu/Μπλε/Niebieski/Блак  
 Żółty/Жовтий/Galben/Geel/Gelb/Yellow | Итний/Albastru/Blauw/Blau/Blue

Couleur de la lumière B / Color de la luz B / Cor da luz B / Colore della luce B / Χρώμα φωτός B / Kolor światła B / Колір світла B / Culoarea luminii B / Cor da luz B / Kleur van licht B / Farbe des Lichts B / Color of light B

Lumière seulement/Solo luz/Apenas luz/Solo luceΜόνο φως/Тylko światło/Тільки світло/Doar lumina/Alleen licht /Nur Licht/**Light only**

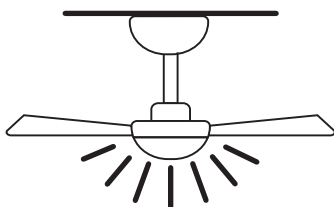

Avec le Ventilateur/Con el Ventilador/Com o Ventilador/Con il Ventilatore/Με τον Ανεμιστήρα/Z Wentylatorem/  
 з Вентилятором/Cu Ventilatorul/Met de Ventilator/Mit dem Ventilator/**With the Ceiling Fan**

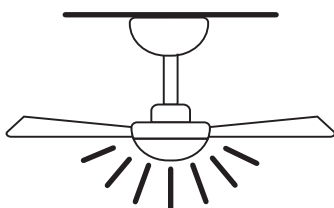
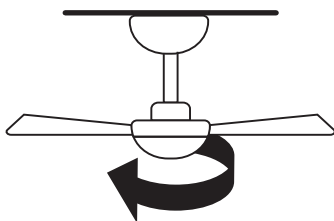
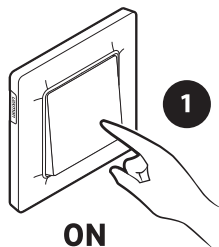



## Pair your remote control if the communication with the ceiling fan is not working\*

**FR:** Appareillez votre télécommande si la communication avec le ventilateur de plafond ne se fait pas. **ES:** Empareje su control remoto si la comunicación con el ventilador de techo no se realiza. **PT:** Emparelhe o seu controle remoto se a comunicação com o ventilador de teto não estiver funcionando. **IT:** Accoppia il tuo telecomando se la comunicazione con il ventilatore a soffitto non funziona. **EL:** Συνδέστε το τηλεχειριστήριο σας εάν η επικοινωνία με τον ανεμιστήρα οροφής δεν πραγματοποιείται. **PL:** Sparuj swój pilot, jeśli nie ma komunikacji z wentylatorem sufitowym. **UA:** Спаруйте ваш пульт, якщо з'єднання з вентилятором на стелі не відбувається. **RO:** Asociați telecomanda dacă nu se realizează comunicarea cu ventilatorul de tavan. **BR:** Emparelhe o seu controle remoto se a comunicação com o ventilador de teto não estiver funcionando. **NL:** Koppel uw afstandsbediening als de communicatie met de plafondventilator niet werkt. **DE:** Koppeln Sie Ihre Fernbedienung, wenn die Kommunikation mit dem Deckenventilator nicht funktioniert.

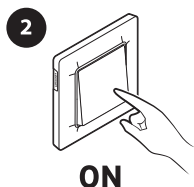

### The ceiling fan is beeping.\*

\***FR:** Le ventilateur de plafond fait un BIP. **ES:** El ventilador de techo emite un pitido. **PT:** O ventilador de teto faz um bip. **IT:** Il ventilatore a soffitto emette un bip. **EL:** Ο ανεμιστήρας οροφής χτυπάει. **PL:** Wentylator sufitowy wydaje dźwięk. **UA:** Стельовий вентилятор подає звуковий сигнал. **RO:** Ventilatorul de tavan emite un bip. **BR:** O ventilador de teto faz um bip. **NL:** De plafondventilator piept. **DE:** Der Deckenventilator piept.

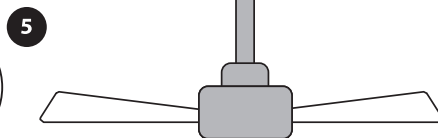

**FR** – Adeo Services déclare que l'équipement radioélectrique portant la référence mentionnée en première page de ce document, est conforme à la directive 2014/53/UE. Le texte complet de la déclaration UE de conformité est disponible à l'adresse internet suivante: [www.product-regulatory.adeoservices.com](http://www.product-regulatory.adeoservices.com)

**ES** – Adeo Services declara que el equipo de radio que lleva la referencia mencionada en la primera página de este documento, es conforme con la Directiva 2014/53/UE. El texto completo de la declaración de conformidad de la UE está disponible en la siguiente dirección web: [www.product-regulatory.adeoservices.com](http://www.product-regulatory.adeoservices.com).

**PT** – Adeo Services declara que o equipamento de rádio com a referência mencionada na primeira página deste documento está em conformidade com a Diretiva 2014/53/UE. O texto completo da Declaração de Conformidade da UE está disponível no seguinte endereço Web: [www.product-regulatory.adeoservices.com](http://www.product-regulatory.adeoservices.com)

**IT** – Adeo Services dichiara che l'apparecchiatura radio recante il riferimento indicato nella prima pagina del presente documento è conforme alla Direttiva 2014/53/UE. Il testo completo della Dichiarazione di conformità dell'UE è disponibile al seguente indirizzo web: [www.product-regulatory.adeoservices.com](http://www.product-regulatory.adeoservices.com)

**GR** – Adeo Services δηλώνει ότι ο ραδιοηλεκτρικός εξοπλισμός που φέρει την αναφερόμενη αναφορά στην πρώτη σελίδα αυτού του εγγράφου, συμμορφώνεται με την Οδηγία 2014/53/ΕΕ. Το πλήρες κείμενο της Δήλωσης Συμμόρφωσης της ΕΕ είναι διαθέσιμο στην ακόλουθη διεύθυνση ιστοσελίδας: [www.product-regulatory.adeoservices.com](http://www.product-regulatory.adeoservices.com)

**PL** – Adeo Services oświadcza, że urządzenie radiowe opatrzone numerem referencyjnym wymienionym na pierwszej stronie niniejszego dokumentu jest zgodne z dyrektywą 2014/53/UE. Pełny tekst deklaracji zgodności UE jest dostępny pod następującym adresem internetowym: [www.product-regulatory.adeoservices.com](http://www.product-regulatory.adeoservices.com)

**UA** – Adeo Services заявляє, що радіообладнання, з посиланням на першій сторінці цього документа, відповідає Директиві 2014/53/ЄС. Повний текст Декларації про відповідність ЄС доступний за наступною веб-адресою: [www.product-regulatory.adeoservices.com](http://www.product-regulatory.adeoservices.com)

**RO** – Adeo Services declară că echipamentul radio care poartă referința menționată pe prima pagină a acestui document, este în conformitate cu Directiva 2014/53/UE. Textul integral al Declarației de Conformitate a UE este disponibil la următoarea adresă web: [www.product-regulatory.adeoservices.com](http://www.product-regulatory.adeoservices.com)

**BR** – A Adeo Services declara que o equipamento de rádio que possui a referência mencionada na primeira página deste documento, está em conformidade com a Diretiva 2014/53/EU. O texto completo da Declaração de Conformidade da UE está disponível no seguinte endereço da web: [www.product-regulatory.adeoservices.com](http://www.product-regulatory.adeoservices.com)

**NL** – Adeo Services verklaart dat de radioapparatuur met de referentie vermeld op de eerste pagina van dit document, in overeenstemming is met Richtlijn 2014/53/EU. De volledige tekst van de EU-conformiteitsverklaring is beschikbaar op het volgende webadres: [www.product-regulatory.adeoservices.com](http://www.product-regulatory.adeoservices.com)

**DE** – Adeo Services erklärt, dass das Funksendegerät mit der auf der ersten Seite dieses Dokuments genannten Referenz in Übereinstimmung mit der Richtlinie 2014/53/EU steht. Der vollständige Text der EU-Konformitätserklärung ist unter folgender Webadresse verfügbar: [www.product-regulatory.adeoservices.com](http://www.product-regulatory.adeoservices.com)

**EN** – Adeo Services declares that the radio equipment bearing the reference mentioned on the first page of this document, is in conformity with Directive 2014/53/EU. The full text of the EU Declaration of Conformity is available at the following web address: [www.product-regulatory.adeoservices.com](http://www.product-regulatory.adeoservices.com)



**IT** Raccolta Carta, verifica le disposizioni del tuo Comune.



Made in China  
Країна походження: Китай

**EU - ADEO Services - 135 Rue Sadi Carnot - CS00001 - 59790 RONCHIN - FRANCE**  
[www.product-regulatory.adeoservices.com](http://www.product-regulatory.adeoservices.com)

**UA** Виробник: ТОВ "Адео Сервісез С.А.", вул. Саді Карно, CS 00001, 59790 Роншєн, Франція.  
Імпортер: ТОВ "Лєруа Мерлен Україна", 04201 Україна, м. Київ, вул. Полярна 17А, +380 44 498 46 00. Імпортер приймає претензії від споживачів щодо товару, а також проводить його ремонт, технічне і гарантійне обслуговування

**BR** LEROY MERLIN COMPANHIA BRASILEIRA DE BRICOLAGEM CNPJ: 01.438.784/0001-05  
Rua Pascoal Pais, nº. 525, 6º andar cj 61 a 64, Vila Cordeiro, São Paulo-SP. CEP: 04581-060  
CALM (Central de Atendimento Leroy Merlin) Capitais 4020-5376 Demais Regiões 0800-0205376

**ZA** Imported by Adeo South Africa (PTY) LTD T/A Leroy Merlin, Hosted in Leroy Merlin Fourways Store 35 Roos Street, Witkoppen Ext 97, Sandton, 2191 Johannesburg, Gauteng, South Africa.  
Tel: +27 10 493 8000 Email: [contact@leroymerlin.co.za](mailto:contact@leroymerlin.co.za).



Points de collecte sur [www.quefairedemesdechets.fr](http://www.quefairedemesdechets.fr)  
Privilégiez la réparation ou le don de votre appareil !