

Eliminación

Este equipo utiliza refrigerantes inflamables. La eliminación del equipo debe ajustarse a la normativa nacional.

No deseche este producto como residuo municipal no clasificado. Es preciso que se recojan estos residuos por separado para recibir un tratamiento especial.

- No deseche los aparatos eléctricos como residuos municipales no clasificados, y utilice instalaciones de recogida específicas.
- Póngase en contacto con sus autoridades locales para obtener información sobre los sistemas de recogida disponibles.

Si los aparatos eléctricos se desechan en vertederos o depósitos de basura, las sustancias peligrosas pueden filtrarse al subsuelo y entrar en la cadena alimentaria, lo que perjudicará su salud y bienestar.



ADVERTENCIA:
Riesgo de incendios

2. INTRODUCCIÓN GENERAL

2.1 Documentación

- Siempre respete todas las instrucciones de funcionamiento e instalación incluidas con los componentes del sistema.
- Entregue estas instrucciones y todos los demás documentos aplicables al usuario final.
- Escanee el código QR de la derecha para consultar otros idiomas.

Este documento forma parte de un conjunto de documentación. El conjunto completo está compuesto por lo siguiente:

Documento	Contenido	Formato
Manual de instalación (este manual)	Preparación para la instalación, buenas prácticas...(solo para instaladores y usuarios avanzados)	Papel (en la caja junto a la unidad exterior)
Manual de funcionamiento (controlador con cable)	Guía rápida de uso básico	Papel (en la caja junto a la unidad exterior)
Hoja de etiquetas energéticas	Etiquetas energéticas según ERP	Papel (en la caja junto a la unidad exterior)

Herramientas en línea (aplicaciones y sitios web)

Consulte el MANUAL DE OPERACIÓN para obtener más información

Para conocer los términos y las abreviaturas, consulte el Anexo E.

2.2 Validez de las instrucciones

Estas instrucciones solo se aplican a:

Unidad	Monofásico							Trifásico			
	4	6	8	10	12	14	16	12	14	16	
Peso neto (kg)	90 (95*)		117 (122*)		135 (140*)			137 (142*)			
Especificación del cableado (mm ²) - fuente de alimentación principal	2,5-4	2,5-4	4-6	4-6	6-10	6-10	6-10	2,5-4	2,5-4	2,5-4	
Caudal mínimo necesario (m ³ /h)	0,4	0,4	0,4	0,4	0,7	0,7	0,7	0,7	0,7	0,7	
Capacidad del calefactor de reserva	3 kW (monofásico)		3 kW (monofásico), 6 kW (trifásico) o 9 kW (trifásico)								
Especificación del cableado (mm ²) - fuente de alimentación del calefactor de reserva	2,5-4	2,5-4	2,5-4	2,5-4	2,5-4	2,5-4	2,5-4	2,5-4	2,5-4	2,5-4	

* Con un calefactor de reserva

La versión estándar no incluye un calefactor de reserva, pero puede añadirse como característica opcional para unidades específicas. Hay dos tipos de calefactor de reserva: interno y externo. Configure correctamente el interruptor DIP para aplicaciones internas y externas (consulte el diagrama de cableado).

2.3 Desembalaje

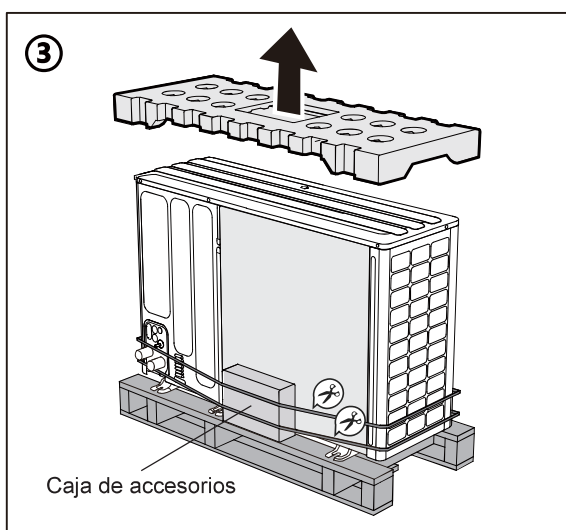
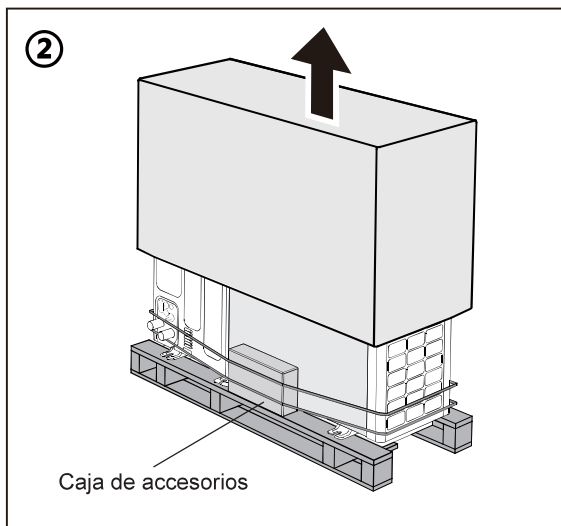
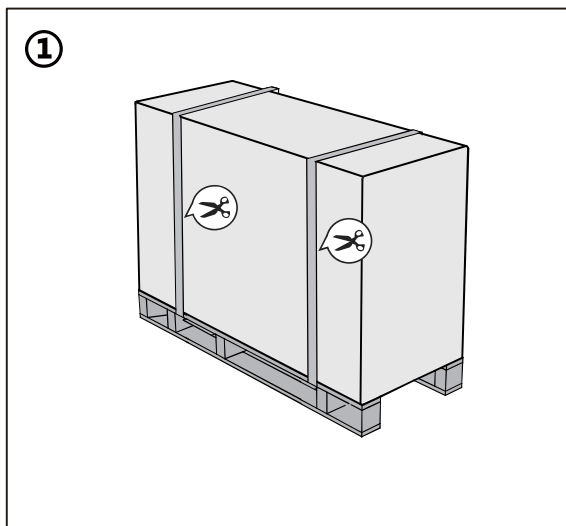

Para más información sobre la caja de accesorios, consulte la sección 2.4.1 Accesorios suministrados con la unidad.

NOTA

Se ilustran unidades de 8-16 kW. Todas las unidades se rigen por el mismo principio.

2.4 Accesorios de la unidad

2.4.1 Accesorios suministrados con la unidad

Accesorios de la unidad			
Nombre del programa	Imagen	Cantidad	Especificaciones
Manual de instalación		1	-
Manual de datos técnicos		1	-
Manual de funcionamiento		1	-
Filtro de tipo Y		1	4-6 kW: G 1 in 8-16 kW: G 1 1/4 in
Caja del controlador con cable		1	*

* se suministra como accesorio que debe adquirirse por separado

Termistor (T5 o T1, o Tw2 o Tbt)		2**	10 m
Unión de drenaje		1	φ 32
Tubo de escape en forma de L		1	-
Brida envolvente		4	-
Protector de bordes de papel		1	A
		1	B
Resistencia de adaptación a la red		1	-

** para unidades equipadas con calefactor eléctrico de apoyo

2.4.2 Opciones disponibles

Además de la unidad suministrada estándar, en el anexo D. Accesorios disponibles encontrará todas las opciones posibles de la unidad.

2.5 Transporte

2.5.1 Dimensiones y baricentro

Las ilustraciones siguientes corresponden a unidades de 8-16 kW. El principio es el mismo para las unidades de 4-6 kW. A, B y C indican las ubicaciones del baricentro.

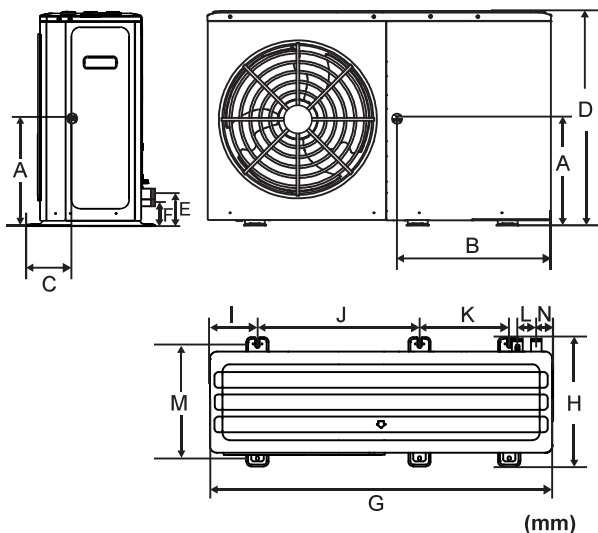

Modelo	A	B	C	D	E
Monofásico de 4/6 kW	333	528	210	717	91
Monofásico de 8/10 kW	360	550	234	865	129
Monofásico 12/14/16 kW	415	715	200	865	129
Trifásico 12/14/16 kW	415	715	200	865	129

F	G	H	I	J	K	L	M	N
91	1 299	426	121	644	379	90	375	71
100	1 385	523	192	656	363	77	456	68
100	1 385	523	192	656	363	77	456	68
100	1 385	523	192	656	363	77	456	68

2.5.2 Transporte manual

⚠ ADVERTENCIA

Riesgo de lesiones por levantar mucho peso. Levantar demasiado peso puede provocar lesiones, por ejemplo, en la columna vertebral.

- Tenga en cuenta el peso del producto.
- Haga que cuatro personas levanten el producto.

1. Tenga en cuenta la distribución del peso durante el transporte. El producto es significativamente más pesado en el lado del compresor que en el lado del motor del ventilador. (Consulte el contenido anterior para el baricentro)
2. Proteja las secciones de la carcasa para que no sufran daños. Utilice el protector de bordes de papel debajo de la unidad cuando la levante.
3. Después del transporte, retire las correas de transporte.
4. Durante el transporte, no incline el producto a un ángulo superior a 45°.

2.5.3 Izado

Utilice herramientas de elevación con correas de transporte o una carretilla de mano adecuada.

Unidad en el palet:

Pase correctamente las correas de transporte por los orificios de los lados izquierdo y derecho del palet.

Sin palet debajo de la unidad:

Las cintas de transporte se pueden insertar en la posición que se muestra en la figura inferior del bastidor base, que se han fabricado especialmente para este fin. Utilice el protector del borde del papel situado debajo de la unidad cuando levante la unidad.

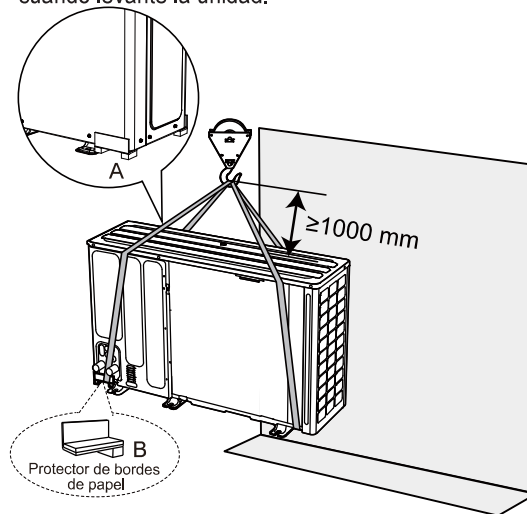

⚠ PRECAUCIÓN

El baricentro del producto y el gancho deben mantenerse en línea recta en sentido vertical para evitar una inclinación excesiva.

2.6 Partes que deben retirarse

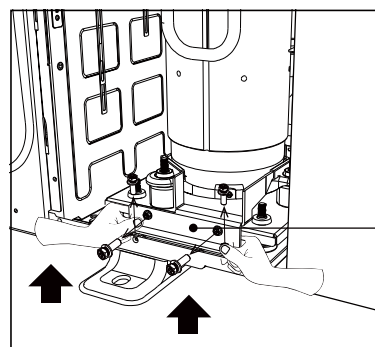
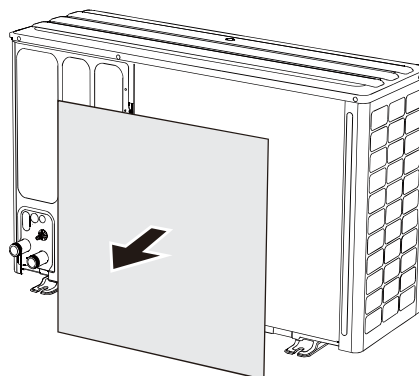

Retire el soporte para el transporte

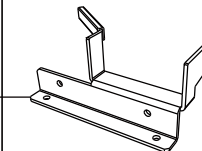

Para 12/14/16 kW

Para abrir la unidad, consulte 7.1 Apertura de la tapa de la caja eléctrica.

⚠ PRECAUCIÓN

Mueva las partes de arriba después de la instalación de la unidad.

2.7 Acerca de la unidad

2.7.1 Descripción general

La unidad se aplica a los sistemas de calefacción, refrigeración y ACS. Puede utilizarse junto con unidades fancoil, dispositivos de calefacción por suelo radiante, radiadores de alta eficiencia y baja temperatura, depósitos de agua caliente sanitaria y kits solares. El calefactor de reserva puede aumentar la capacidad de calefacción a temperaturas ambiente extremadamente bajas. Sirve como fuente de calefacción de reserva en caso de avería de la bomba de calor o como protección contra la congelación de las tuberías de agua del exterior en invierno.

2.7.2 Disposición

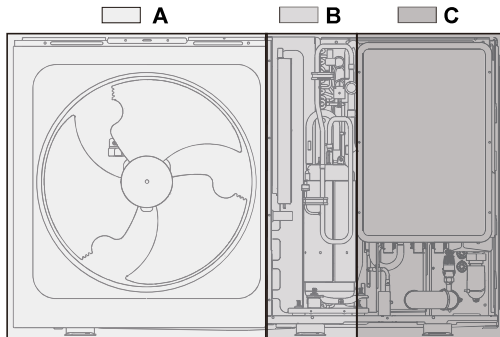

A – Cámara del ventilador

B – Cámara mecánica

C – Módulo hidráulico

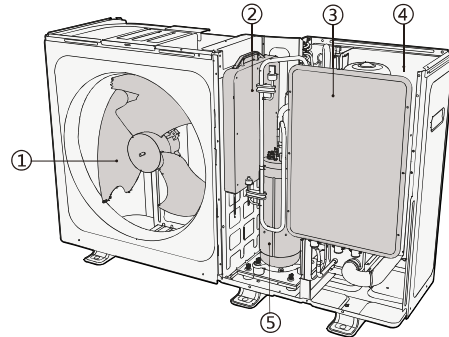

① Ventilador

② Caja de control del inversor

③ Caja de control principal ④ Módulo hidráulico

⑤ Compresor

2.7.3 Módulo hidráulico

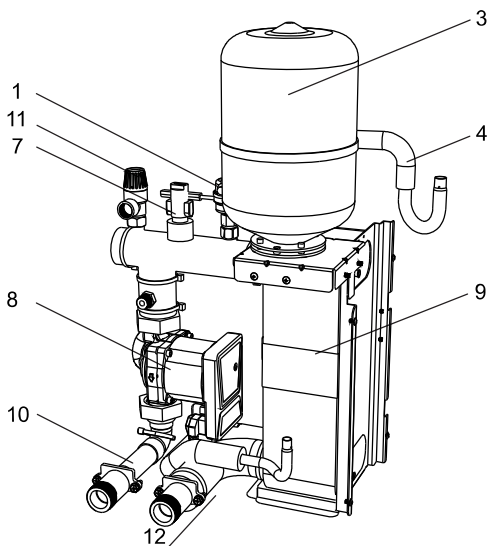

Unidad de 4/6 kW sin calefactor de reserva

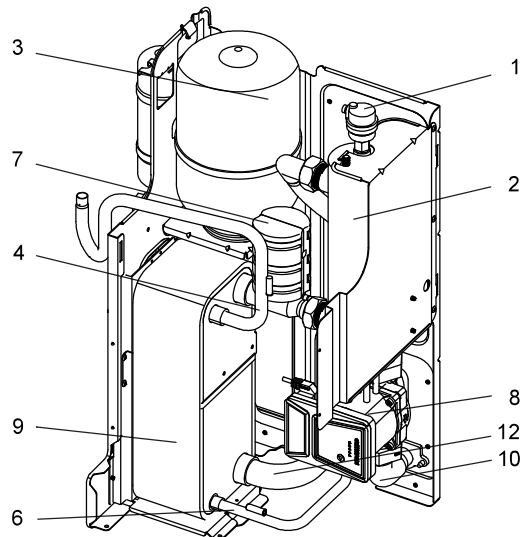

Unidad de 4/6 kW con calefactor de reserva (opcional)

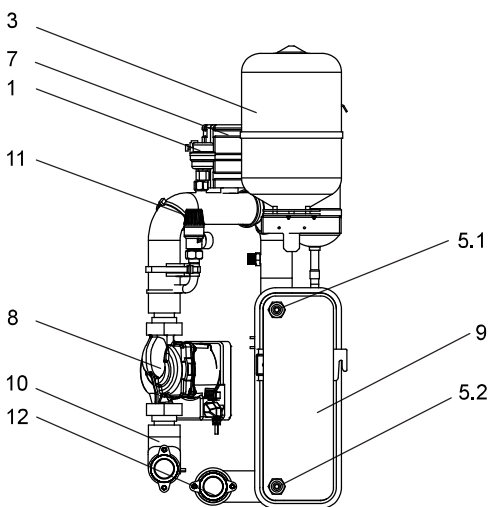

Unidad de 8-16 kW sin calefactor de reserva

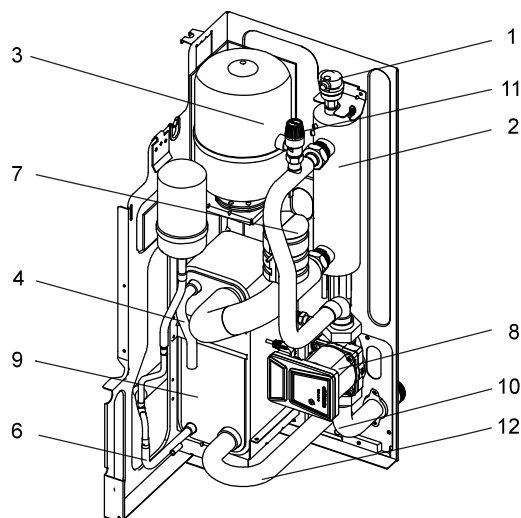

Unidad de 8-16 kW con calefactor de reserva (opcional)

Código	Unidad principal	Explicación
1	Válvula de purga de aire automática	Elimina automáticamente el aire restante del circuito de agua.
2	Calefactor de reserva (opcional)	Proporciona capacidad de calefacción adicional cuando la capacidad de calefacción de la bomba de calor es insuficiente debido a la baja temperatura exterior, y protege las tuberías de agua exteriores de la congelación.
3	Vaso de expansión	Equilibra la presión del sistema de agua.
4	Tubería de gas refrigerante	/
5	Sensor de temperatura	Cuatro sensores de temperatura determinan la temperatura del agua y del refrigerante en varios puntos del circuito de agua: 5.1-TW_out y 5.2-TW_in
6	Tubería de líquido refrigerante	/
7	Interruptor de flujo	Detecta el flujo de agua para proteger el compresor y la bomba de agua en el caso de que el flujo de agua sea insuficiente.
8	Bomba	Hace circular agua en el circuito del agua.
9	Intercambiador de calor de placas	Transfiere calor del refrigerante al agua.
10	Tubería de salida de agua	/
11	Válvula de alivio de presión	Evita la presión excesiva del agua al abrirse cuando la presión alcanza los 0,3 MPa (3 bar) y al descargar el agua del circuito de agua.
12	Tubería de entrada de agua	/

2.7.4 Placa de control

Placa de control principal

4/6 kW, 8/10 kW, 12/14/16 kW(monofásico), 12/14/16 kW (trifásico)

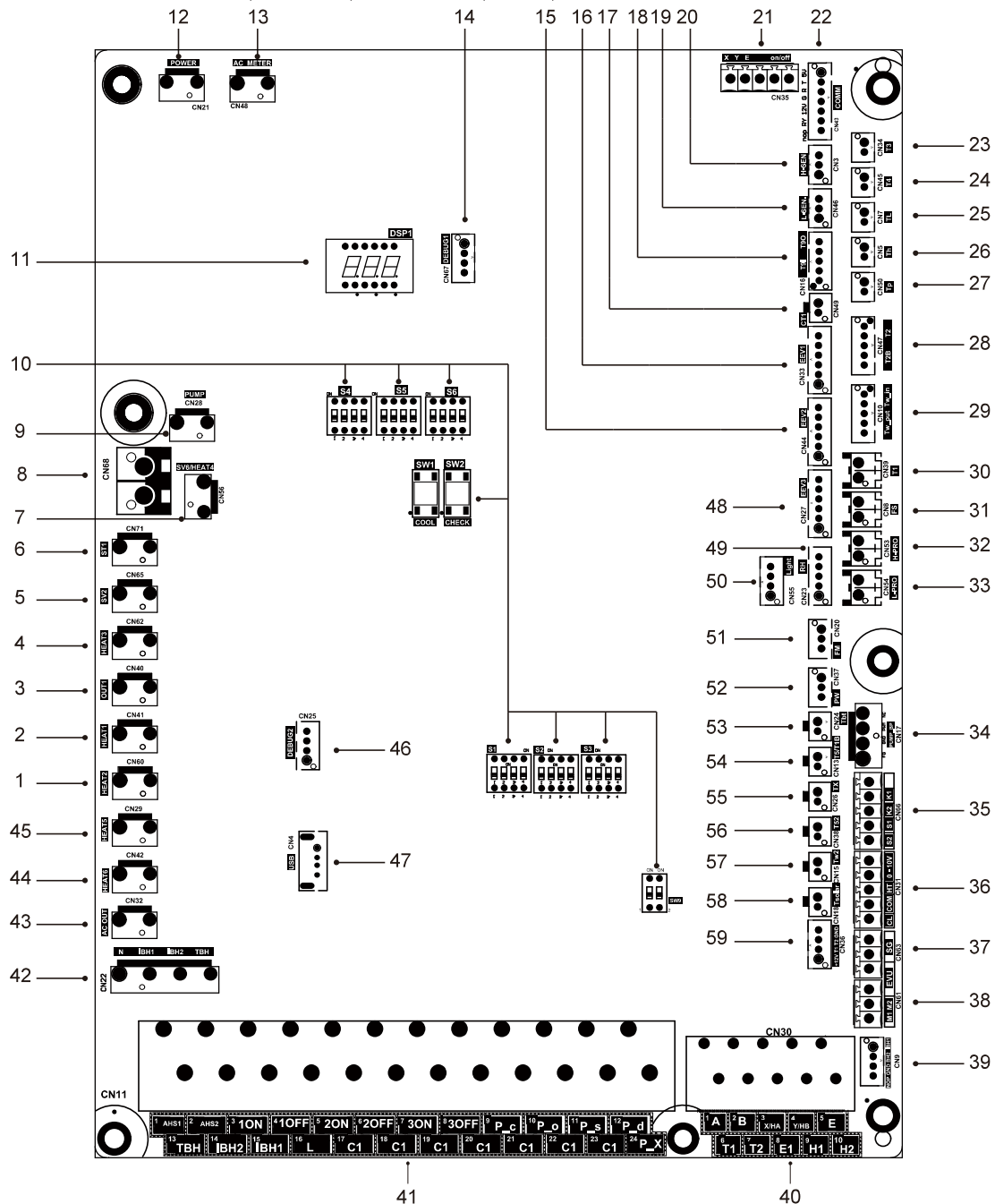

Orden	Puerto	Marca	Explicación	
1	CN60	HEAT2	Reservado	
2	CN41	HEAT1	Reservado	230 VCA
3	CN40	OUT1	OUT1	230 VCA
4	CN62	HEAT3	Puerto para cinta calefactora del cárter	230 VCA
5	CN65	SV2	Reservado	
6	CN71	ST1	Puerto para la válvula de 4 vías	230 VCA
7	CN56	/	Puerto para cinta calefactora de placa inferior	230 VCA
8	CN68	/	Puerto para cinta calefactora de salida de drenaje	230 VCA
9	CN28	BOMBA	Puerto para entrada de alimentación de la bomba de velocidad variable	
10	/	/	Interruptor DIP	
11	DSP1	/	Pantalla digital	
12	CN21	ALIMENTACIÓN	Puerto para el suministro eléctrico	230 VCA
13	CN48	MEDIDOR CA	Reservado	
14	CN67	DEBUG1	Puerto para programación IC	
15	CN44	EEV2	Puerto para válvula de expansión eléctrica 2	
16	CN33	EEV1	Puerto para válvula de expansión eléctrica 1 (reservado)	0-12 VCC
17	CN49	CT1	Puerto para transformador de corriente (reservado)	
18	CN16	T90/T9I	Reservado	
19	CN46	L-SEN	Puerto para el sensor de baja presión	0-5 VCC
20	CN3	H-SEN	Puerto para el sensor de alta presión	0-5 VCC
21	CN35	RS485 Enc/Apag	Reservado	0-5 VCC
22	CN43	COMM	Puerto de comunicación con el módulo inversor	0-5 VCC
23	CN34	T3	Puerto para el sensor de temperatura T3	0-3,3 VCC
24	CN45	T4	Puerto para el sensor de temperatura T4	0-3,3 VCC
25	CN7	TL	Puerto para el sensor de temperatura TL	0-3,3 VCC
26	CN5	Th	Puerto para el sensor de temperatura Th	0-3,3 VCC
27	CN50	Tp	Puerto para el sensor de temperatura Tp	0-3,3 VCC
28	CN47	T2 T2B	Puerto para la temperatura del lado del líquido refrigerante (modo calefacción) Puerto para los sensores de temperatura del lado del gas refrigerante (modo de refrigeración)	0-5 VCC 0-5 VCC
29	CN10	TW_in TW_out	Puerto para los sensores de temperatura del agua de entrada del intercambiador de calor de placas Puerto para los sensores de temperatura del agua de salida del intercambiador de calor de placas	0-5 VCC 0-5 VCC
30	CN39	T1	Puerto para los sensores de temperatura del agua de salida final	0-5 VCC
31	CN8	FS	Puerto para el interruptor de flujo	0-12 VCC
32	CN53	H-PRO	Puerto para el presostato de alta presión (reservado)	
33	CN54	L-PRO	Puerto para presostato de baja presión (reservado)	
34	CN17	PUMP_BP	Puerto para comunicación de la bomba de velocidad variable	0-5 VCC
35	CN66	K1,K2 S1,S2	Puerto de entrada (reservado) Puerto de entrada para energía solar térmica	0-5 VCC 0-5 VCC

Orden	Puerto	Marca	Explicación	
36	CN31	0~10 V HT COM CL	Puerto de salida para 0-10 V Puerto de control para el termostato de sala (modo de calefacción) Puerto de alimentación para el termostato de sala Puerto de control para el termostato de sala (modo de refrigeración)	0-10 VCC 0-12 VCC 0-12 VCC
37	CN63	SG EVU	Puerto para la red inteligente (SMART GRID) (señal de red) Puerto para la red inteligente (SMART GRID) (señal fotovoltaica)	0-12 VCC 0-12 VCC
38	CN61	M1 M2	Puerto para el interruptor remoto	0-12 VCC
39	CN9	/	Puerto de control para calefactor de reserva interno	0-5 VCC
40	CN30	1, 2 3, 4 6, 7 9, 10	Puerto para la fuente de calor adicional Puerto para la comunicación con el controlador por cable Puerto para la placa de transferencia del termostato Puerto para máquina Cascada	
41	CN11	1 2 3 4 17 5 6 18 7 8 19 9 20 10 21 11 22 12 23 13 17 14 17 15 17 24 23	Puerto para la fuente de calor adicional Puerto para la válvula de 3 vías Puerto para SV2 (válvula de 3 vías) Puerto para SV3 (válvula de 3 vías) Puerto para la bomba de zona 2 Puerto para la bomba de circulación exterior Puerto para la bomba de energía solar Puerto para bomba ACS Puerto de control para el calentador de refuerzo del depósito Puerto de control para calefactor de reserva interno 1 Puerto de control para calefactor de reserva interno 2 Puerto para descongelamiento o alarma	230 VCA 230 VCA 230 VCA 230 VCA 230 VCA 230 VCA 230 VCA 230 VCA 230 VCA 230 VCA 230 VCA
42	CN22	IBH1 IBH2 TBH	Puerto de control para calefactor de reserva interno 1 Puerto de control para calefactor de reserva interno 2 Puerto de control para el calentador de refuerzo del depósito	230 VCA 230 VCA 230 VCA
43	CN32	SALIDA DE CA	Puerto para entrada de alimentación del transformador	230 VCA
44	CN42	CALOR6	Puerto para cinta calefactora eléctrica anticongelante (interna)	230 VCA
45	CN29	CALOR5	Puerto para cinta calefactora eléctrica anticongelante (interna)	230 VCA
46	CN25	DEBUG2	Puerto para programación IC	
47	CN4	USB	Puerto para programación USB	
48	CN27	EEV3	Puerto para válvula de expansión eléctrica 3 (reservado)	
49	CN23	RH	Puerto para sensor de humedad	
50	CN55	Ligero	Puerto para luz parpadeante	
51	CN20	FM	Puerto para sensor de flujo de agua	0-5 VCC
52	CN37	PW	Puerto para sensor de presión de agua	0-5 VCC
53	CN24	Tbt	Puerto para el sensor de temperatura del depósito regulador	0-5 VCC
54	CN13	T5/T1B	Puerto para sensor de temp. del depósito de agua caliente sanitaria	0-5 VCC
55	CN26	TX	Reservado	
56	CN38	T52	Puerto para el sensor de temperatura del depósito regulador 2	0-5 VCC
57	CN15	Tw2	Puerto para sensor de temp. del agua de salida de zona 2	0-5 VCC
58	CN18	Tsolar	Puerto para sensor de temp. del panel solar	0-5 VCC
59	CN36	/	Puerto para la placa de transferencia del termostato	0-12 VCC

Módulo inversor

1) 4/6 kW, 8/10 kW

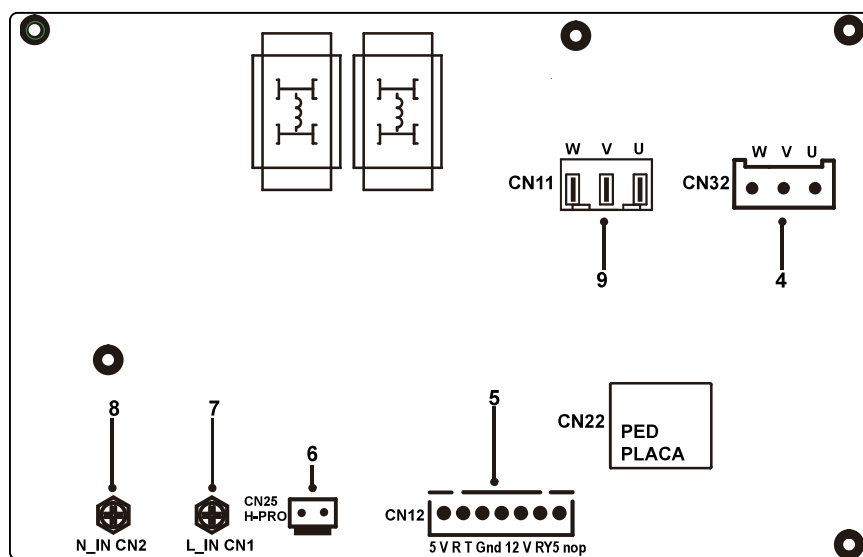

2) 12/14/16 kW (monofásico)

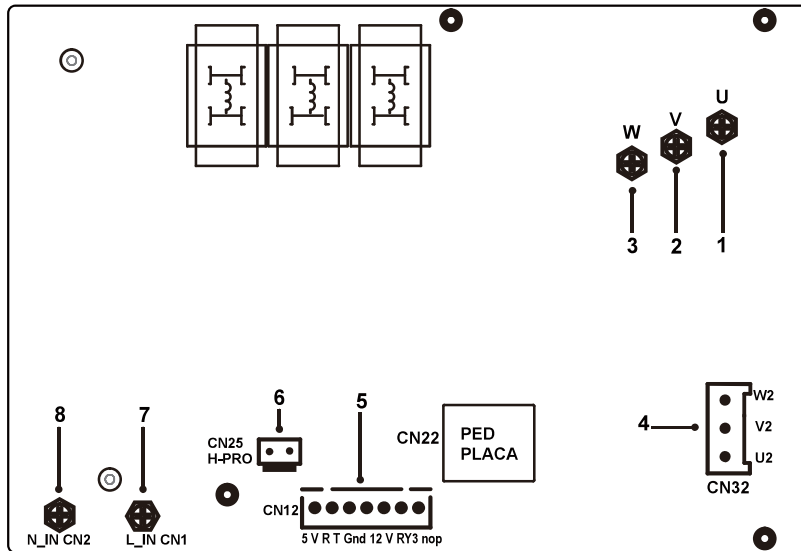

Orden	Puerto	Marca	Explicación	Voltaje del puerto
1	U	/	Potencia U de salida del módulo inversor al compresor	Por encima de 156 VCC (variable según la frecuencia)
2	V	/	Potencia V de salida del módulo inversor al compresor	Por encima de 156 VCC (variable según la frecuencia)
3	W	/	Potencia de salida W del módulo inversor al compresor	Por encima de 156 VCC (variable según la frecuencia)
4	CN32	/	Puertos de alimentación del ventilador de CC	Por encima de 156 VCC (variable según la frecuencia)
5	CN12	/	Puerto para comunicación con la placa de control principal	0-5 VCC
6	CN25	H-PRO	Conecte al interruptor de alta presión	0-5 VCC
7	CN1	L_IN	Entrada de potencia L del módulo inversor	230 VCA
8	CN2	N_IN	Entrada de potencia N del módulo inversor	230 VCA
9	CN11	/	Potencia de salida del módulo inversor al compresor	Por encima de 156 VCC (variable según la frecuencia)

12/14/16 kW(trifásico)

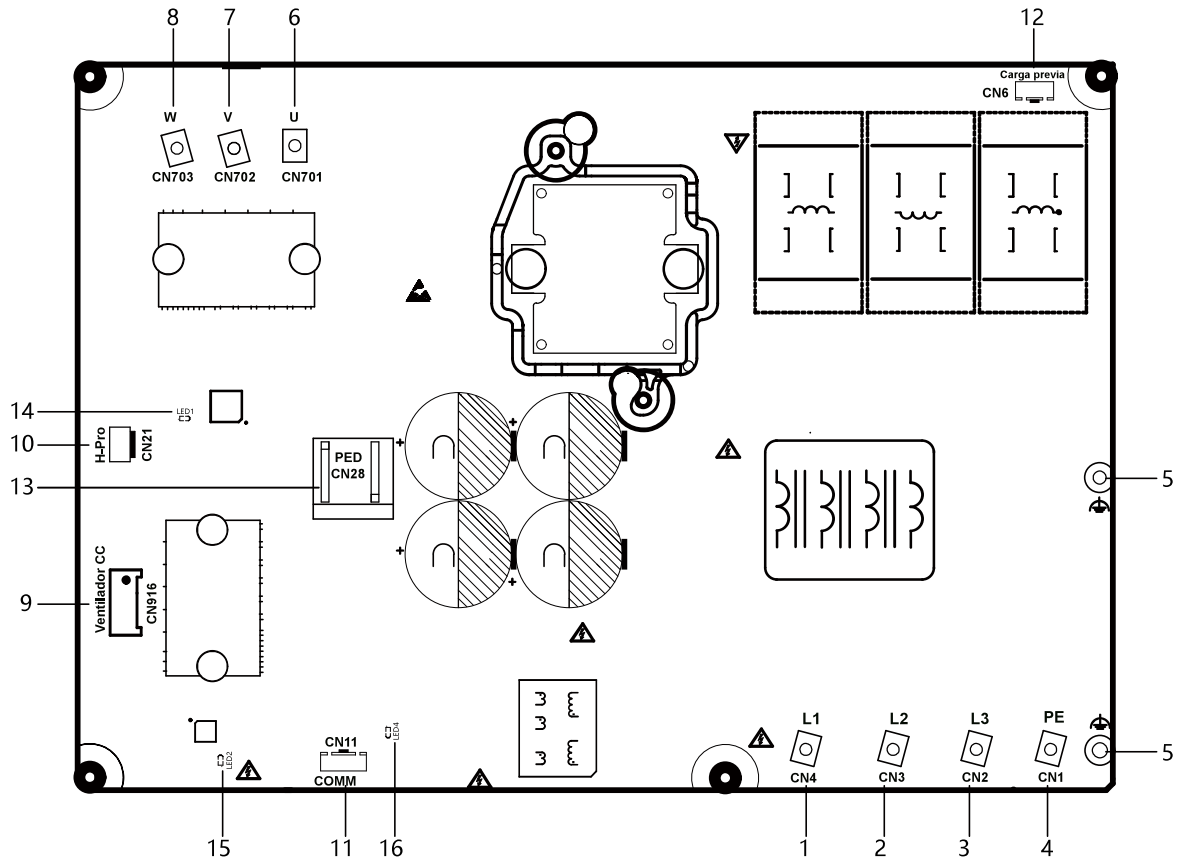

Orden	Puerto	Marca	Explicación	Voltaje del puerto
1	CN4	L1	Puerto de entrada de energía L1 (CN2)	Fase a fase nominal 380 VCA
2	CN3	L2	Puerto de entrada de energía L2 (CN3)	Fase a fase nominal 380 VCA
3	CN2	L3	Puerto de entrada de energía L3 (CN4)	Fase a fase nominal 380 VCA
4	CN1	PE	Conexión a tierra	/
5	/	/	Conexión a tierra funcional	/
6	CN701	U	Puerto de conexión del compresor U (CN701)	Fase a fase 46-460 VCA
7	CN702	V	Puerto de conexión del compresor V (CN702)	Fase a fase 46-460 VCA
8	CN703	W	Puerto de conexión del compresor W (CN703)	Fase a fase 46-460 VCA
9	CN916	DCFAN	Puerto para el ventilador (CN916)	Fase a fase 46-460 VCA
10	CN21	H-Pro	Puerto para el presostato de alta presión (CN21)	Cerrar: 0 V; Abrir: 6 V;
11	CN11	COMM	Puerto para comunicación con la placa de control principal (CN11)	De izquierda a derecha: 5 V, +, -, GND
12	CN6	Carga previa	Puerto de control del relé de precarga (baja potencia)	Durante el funcionamiento: 12 VCC;
13	CN28	PED	Módulo PED, módulo de diagnóstico de seguridad	/
14	LED1	COMP.	Indicador de estado del accionamiento del compresor	/
15	LED2	Ventilador	Indicador de estado del ventilador	/
16	LED3	Suministro	Indicador de estado de alimentación de 5 V	/

3) Placa de control IBH

IBH trifásico

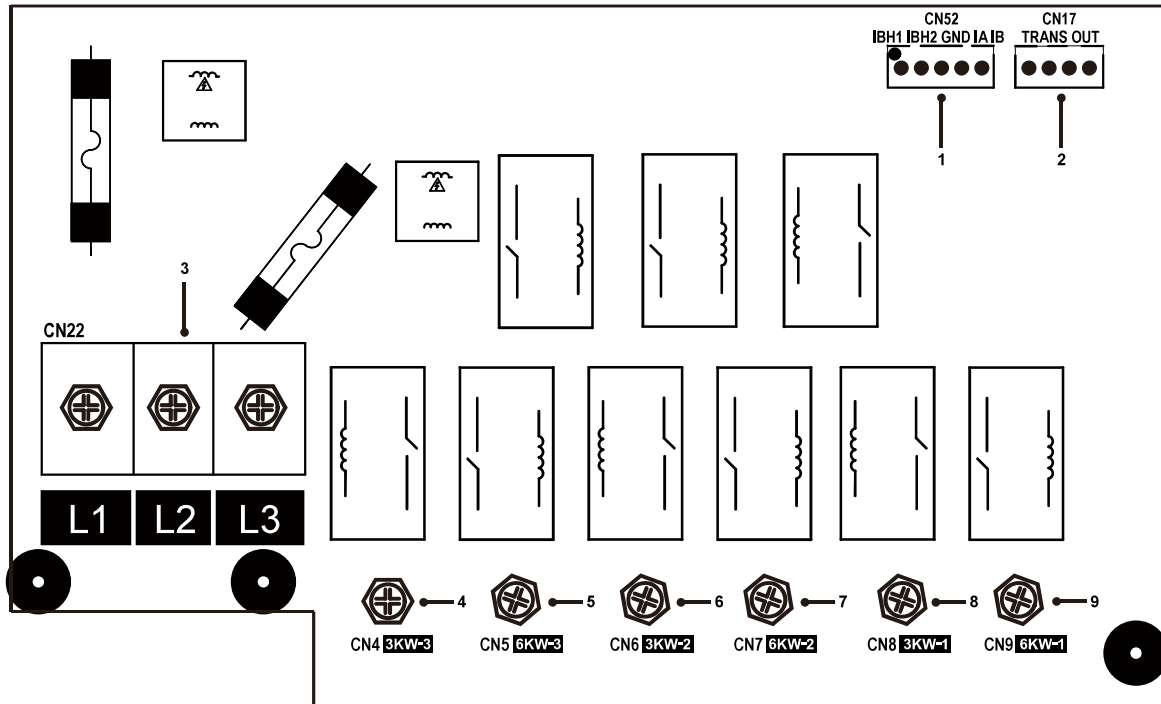

Orden	Puerto	Código	Explicación	Voltaje del puerto
1	CN52	IBH1 IBH2 GND IA IB	Puerto de señal de control y realimentación de IBH	0-12 VCC
2	CN17	TRANS OUT	Los transformadores lineales emiten voltajes bajos	9-13,5 V CA
3	CN22	L1 L2 L3	Entrada de alimentación de la placa de control IBH	380 VCA
4	CN4	3 kW-3	Salida de fuente de alimentación IBH de dos etapas (3kW)	380 VCA
5	CN5	6 kW-3	Salida de fuente de alimentación IBH de dos etapas (6kW)	380 VCA
6	CN6	3 kW-2	Salida de fuente de alimentación IBH de dos etapas (3kW)	380 VCA
7	CN7	6 kW-2	Salida de fuente de alimentación IBH de dos etapas (6kW)	380 VCA
8	CN8	3 kW-1	Salida de fuente de alimentación IBH de dos etapas (3kW)	380 VCA
9	CN9	6 kW-1	Salida de fuente de alimentación IBH de dos etapas (6kW)	380 VCA

IBH monofásico

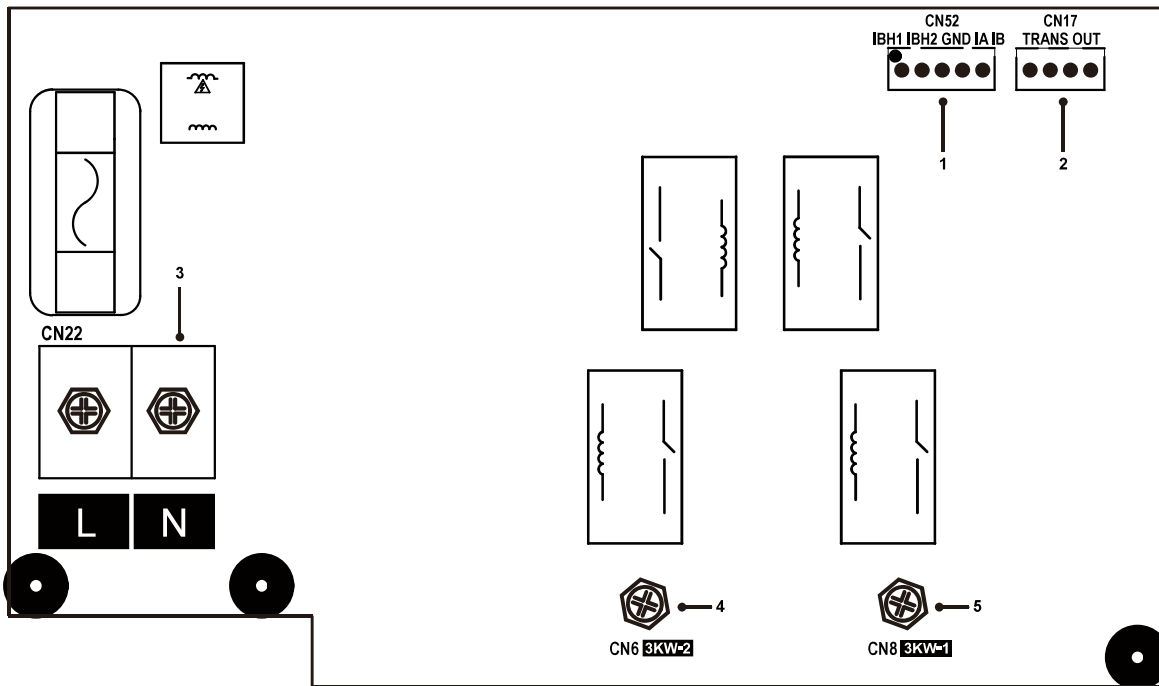

Orden	Puerto	Código	Explicación	Voltaje del puerto
1	CN52	IBH1 IBH2 GND IA IB	Puerto de señal de control y realimentación de IBH	0-12 VCC
2	CN17	TRANS OUT	Los transformadores lineales emiten voltajes bajos	9-13,5 V CA
3	CN22	L N	Entrada de alimentación de la placa de control IBH	230 VCA
4	CN4	3 kW-2	Salida de fuente de alimentación IBH de una etapa (3kW)	230 VCA
5	CN5	3 kW-1	Salida de fuente de alimentación IBH de una etapa (3kW)	230 VCA

2.7.5 Rango de funcionamiento

En modo refrigeración, el producto funciona a una temperatura exterior de -5°C a 46°C .

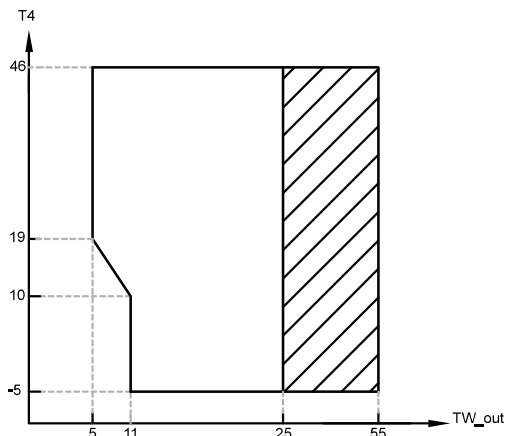

Rango de funcionamiento de la bomba de calor con posibles limitaciones y protecciones.

T_{W_out} Temperatura del agua de salida
 T_4 Temperatura ambiente exterior

En modo calefacción, el producto funciona a una temperatura exterior de -25°C a 35°C .

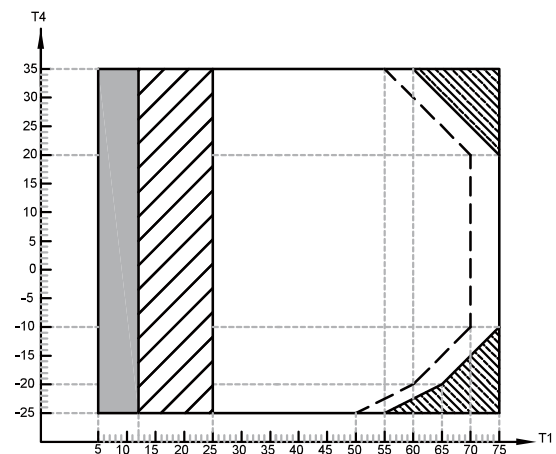

Si está habilitada la configuración IBH (resistencia eléctrica) / AHS (caldera), solo se activa IBH / AHS; Si no está habilitada la configuración IBH / AHS, solo se activa la bomba de calor con posibles limitaciones y protecciones.

Rango de funcionamiento con bomba de calor con posible limitación y protección.

La bomba de calor permanece apagada y solo se enciende IBH (resistencia eléctrica) / AHS (caldera)

Línea de temperatura máxima del agua de entrada para funcionamiento con bomba de calor.

T_1 Temperatura de agua saliente
 T_4 Temperatura ambiente exterior

En modo ACS, el producto funciona a una temperatura exterior de $-25\text{ }^{\circ}\text{C}$ a $46\text{ }^{\circ}\text{C}$

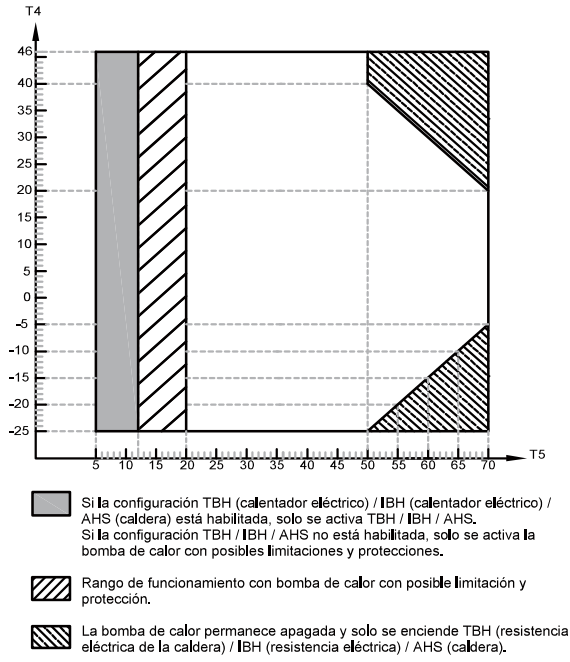

NOTA MODO ACS: la temperatura máxima del agua indicada en el gráfico está basada en el correcto dimensionamiento de la superficie del serpentín de cualquier caldera de ACS.

T5 Temperatura del depósito de ACS
T4 Temperatura ambiente exterior

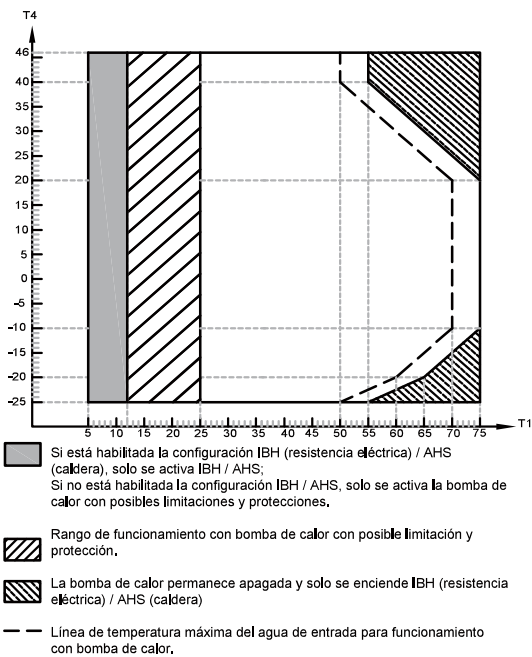

T1 Temperatura de agua saliente
T4 Temperatura ambiente exterior

3 DISEÑO DEL SISTEMA

3.1 Curva de capacidad y carga

Haga coincidir la carga con la capacidad adecuada de la unidad en función de la curva siguiente.

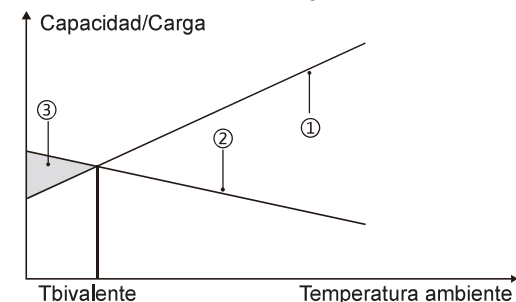

- ① Cap. bomba calor
 - ② Capacidad de calefacción requerida (depende del lugar)
 - ③ Capacidad de calefacción adicional proporcionada por los calefactores de reserva
- Para obtener más información, consulte a su proveedor.

3.2 Depósito ACS (suministrado por el usuario)

Se puede conectar a la unidad un depósito de agua caliente sanitaria (ACS) (con o sin un calefactor de refuerzo). Los requisitos del depósito varían en función del modelo de unidad y del material del intercambiador de calor.

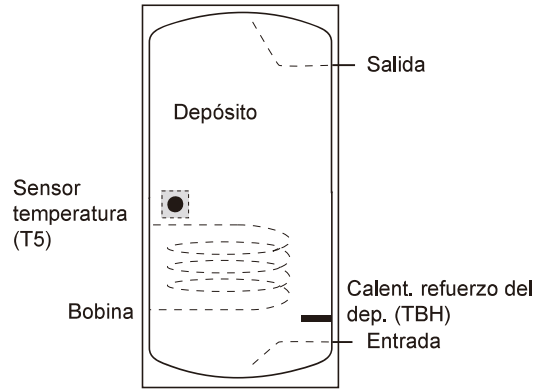

El calentador de refuerzo debe instalarse debajo de la sonda de temperatura (T5).

El intercambiador de calor (serpentín) debe instalarse por debajo de la sonda de temperatura.

Modelo	4-6 kW	8-10 kW	12-16 kW
Volumen del depósito/l	Recomendado 100~250	150~300	200~500
Área de intercambio de calor/m ² (bobina de acero inoxidable)	Mínimo 1,4	1,4	1,6
Área de intercambio de calor/m ² (bobina de esmalte)	Mínimo 2,0	2,0	2,5

Para obtener más información, consulte 6.1.4 Requisitos para los depósitos de terceros.

3.3 Termostato de sala (suministrado por el usuario)

El termostato de la sala puede conectarse a la unidad, y debe mantenerse alejado de las fuentes de calor.

3.4 Kit solar para depósito de ACS (suministrado por el usuario)

Se puede conectar a la unidad un kit solar opcional.

La unidad puede controlarse por Tsolar o por la señal de entrada. Consulte 10.2.7 Otra fuente de calor.

3.5 Depósito regulador (suministrado por el usuario)

La instalación de un depósito regulador en el sistema puede reducir eficazmente la frecuencia de puesta en marcha de la unidad, lograr una descongelación eficiente y mitigar las fluctuaciones de la temperatura ambiente. El tamaño recomendado del depósito regulador es el siguiente:

N.º	Modelo	Depósito regulador (L)
1	4-10 kW	≥ 40
2	12-16 kW	≥ 40
3	Sistema en cascada	≥40 * n

n: Cantidad de unidades exteriores

3.6 Vaso de expansión adicional y volumen de agua

Las unidades están equipadas con un vaso de expansión de 8 l (el volumen efectivo es 5 l, use el volumen efectivo para realizar el cálculo) que tiene una presión previa a la carga predeterminada de 1,5 bar. Cuando la capacidad del vaso de expansión integrado es insuficiente para el sistema debido al elevado volumen de agua, se necesita un vaso de expansión adicional (suministrado por el usuario).

Consulte la fórmula siguiente para determinar la especificación del vaso de expansión adicional.

Sistema solo con agua	Sistema con 35 % de glicol
$V_2 = \frac{4C * 0.0258 - V_1 * (3 - Pg_1)}{3 - Pg_2}$	$V_2 = \frac{4C * 0.0179 - V_1 * (3 - Pg_1)}{3 - Pg_2}$

V2: Volumen del vaso de expansión adicional, en l;

V1: Volumen del vaso de expansión, en l, 5 l;

C: Volumen de agua del sistema, en l;

Pg2: Presión previa del vaso de expansión (presión relativa), en bar.

Pg1: Presión previa del vaso de expansión (presión relativa), en bar, 1,5 bar.

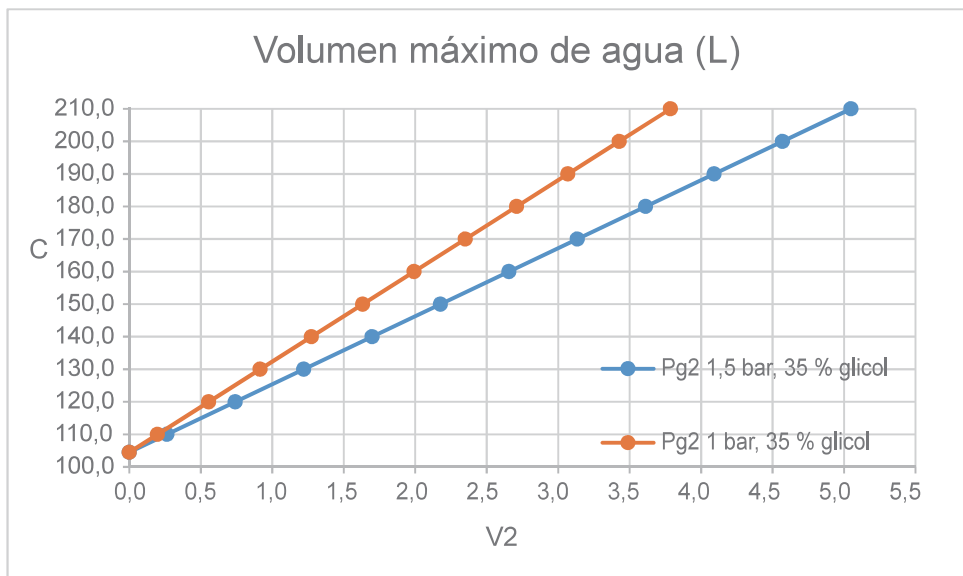
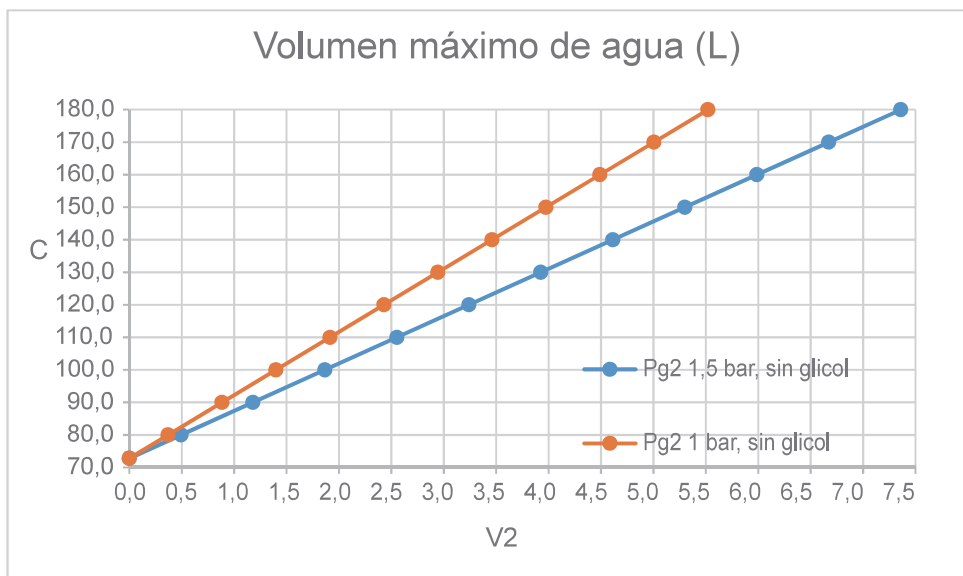

NOTA

Se recomienda instalar un vaso de expansión para el lado del agua de toma. Compruebe que el volumen total de agua de la instalación, excluyendo el volumen de agua interno de la unidad, sea de al menos de 40 l.

3.7 Bomba de circulación

La relación entre la presión estática externa (ESP) y el flujo de agua es la siguiente:

4-6 kW

Sin IBH		Con IBH	
ESP (kPa)	Caudal (m³/h)	ESP (kPa)	Caudal (m³/h)
29,6	2,892	25,2	2,753
36,1	2,708	34,8	2,548
43,7	2,49	43,4	2,345
51,2	2,301	52,3	2,15
57,9	2,101	61,1	1,943
65,2	1,901	70,1	1,741
73,1	1,699	77,4	1,547
80,7	1,5	79,9	1,35
85,2	1,297	82,2	1,15
86,8	1,1	83,9	1,03
88	0,901	83,9	0,949
88,5	0,8	85,1	0,75
89,1	0,61	86,1	0,571
89,5	0,376	86,6	0,4

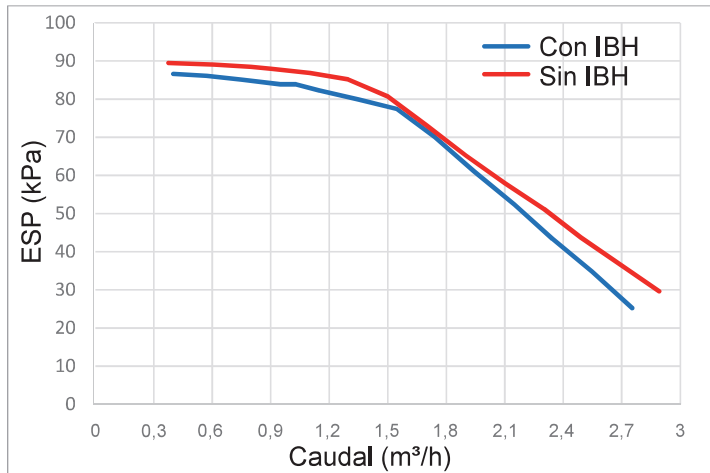

8-10 kW

Sin IBH		Con IBH	
ESP (kPa)	Caudal (m³/h)	ESP (kPa)	Caudal (m³/h)
		25,6	2,76
31,5	2,79	34,8	2,527
42,1	2,5	41,8	2,348
52,5	2,2	49,3	2,16
63	1,9	57,6	1,951
74,4	1,605	65,9	1,758
83,5	1,3	72,5	1,551
85,3	1	79,5	1,349
86,2	0,7	81,5	1,15
86,4	0,4	82,7	0,896
		83,3	0,691
		83,9	0,49
		84,2	0,4

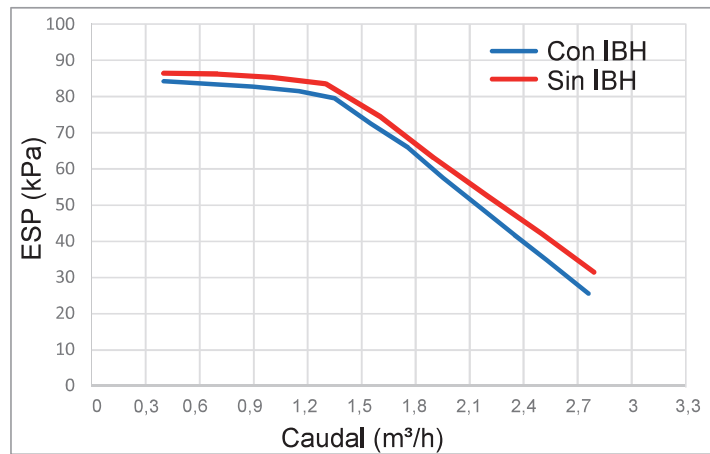

12-16 kW

Sin IBH		Con IBH	
ESP (kPa)	Caudal (m³/h)	ESP (kPa)	Caudal (m³/h)
23,2	3,47	19,1	2,866
29,1	3,271	22,2	2,796
35,5	3,06	30,8	2,599
41	2,861	39,8	2,377
46,9	2,67	47,2	2,196
52	2,47	56	1,98
58	2,27	63,4	1,806
63,5	2,07	72,9	1,59
69,6	1,87	80,4	1,4
76,3	1,67	82,6	1,187
81,9	1,47	84,4	0,965
86,9	1,27	85,3	0,81
87,6	1,07	86	0,585
88,2	0,87		
88,4	0,67		

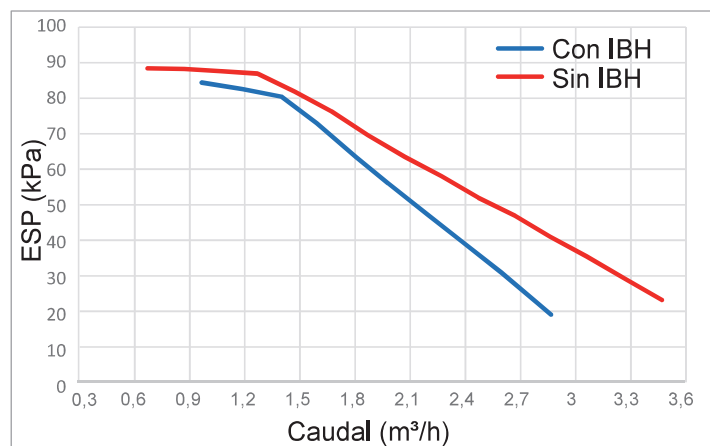

NOTA

La instalación de las válvulas en posición incorrecta puede dañar la bomba de circulación.

PRECAUCIÓN

Si es necesario comprobar el estado de funcionamiento de la bomba con la unidad encendida, no toque los componentes internos de la caja de control electrónico para evitar descargas eléctricas.

3.8 Sondas de temperatura

Para la asociación de valores de resistencia y tolerancias relativos a los sensores de temperatura, consultar la asistencia técnica.

3.9 Aplicaciones típicas

Los ejemplos de aplicación que figuran a continuación son meramente ilustrativos.

3.9.1 Controlado a través del controlador con cable

Puede establecer la temperatura del agua, la temperatura ambiente y el control de zona doble en el controlador con cable. Tres opciones: TEMP. FLUJO AGUA, TEMP. SALA, ZONA DOBLE (consulte 10.2.5 Ajuste tipo de temperatura).

Control de una sola zona

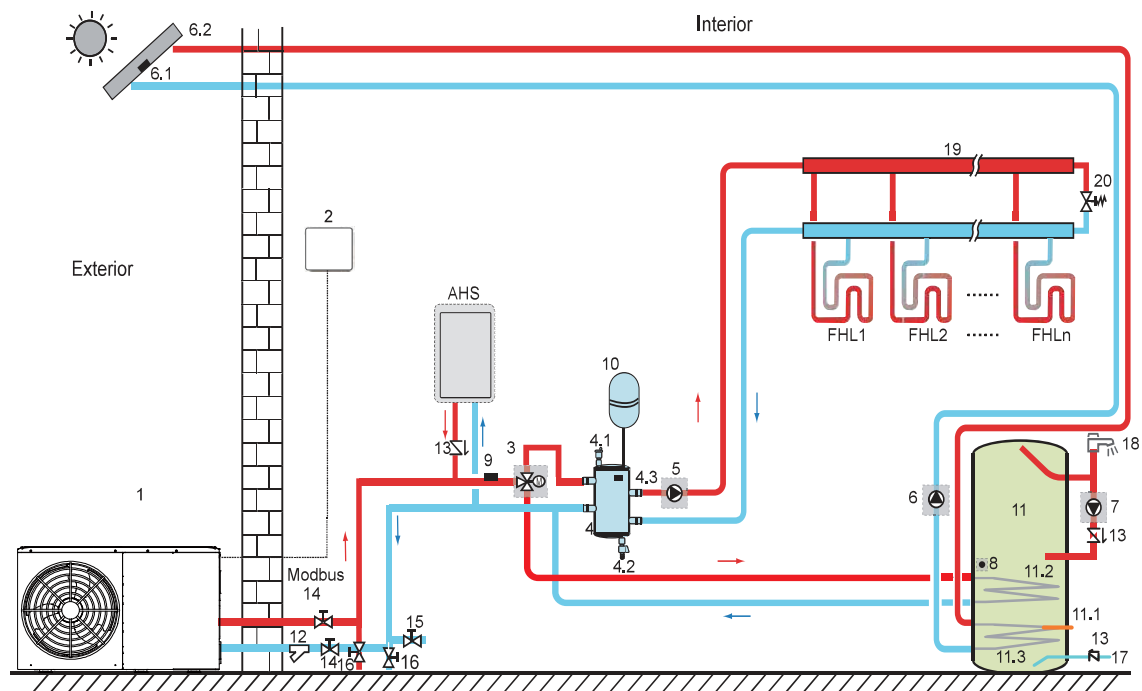

Código	Componente/unidad	Código	Componente/unidad
1	Unidad principal	11	Depósito de agua caliente sanitaria (suministrado por el usuario)
2	Controlador con cable	11.1	TBH: calefactor de refuerzo del depósito de agua caliente sanitaria (suministrado por el usuario)
3	SV1: válvula de 3 vías (suministrada por el usuario)	11.2	Bobina 1, intercambiador de calor para bomba de calor
4	Depósito regulador (suministrado por el usuario)	11.3	Bobina 2, intercambiador de calor para energía solar
4.1	Válvula de purga de aire automática	12	Filtro (accesorio)
4.2	Válvula de drenaje	13	Válvula de retención (suministrada por el usuario)
4.3	Tbt1: sensor de temperatura superior del depósito regulador (opcional)	14	Válvula de cierre (suministrada por el usuario)
5	Pump_O: bomba de circulación exterior (suministrada por el usuario)	15	Válvula de llenado (suministrada por el usuario)
6	Pump_s: bomba solar (suministrada por el usuario)	16	Válvula de drenaje (suministrada por el usuario)
6.1	Tsolar: sensor de temperatura solar (opcional)	17	Tubo de entrada de agua del grifo (suministrado por el usuario)
6.2	Colector solar térmico (suministrado por el usuario)	18	Grifo de agua caliente (suministrado por el usuario)
7	Pump_D: bomba ACS (suministrada por el usuario)	19	Colector/distribuidor (suministrado por el usuario)
8	T5: sensor de temperatura del depósito de agua sanitaria (accesorio)	20	Válvula de derivación (suministrada por el usuario)
9	T1: sensor de temperatura del flujo de agua total (opcional)	FHL 1...n	Circuito de calefacción por suelo radiante (suministrado por el usuario)
10	Vaso de expansión (suministrado por el usuario)	AHS	Fuente de calor auxiliar (suministrada por el usuario)

- Calefacción de espacios

La señal ENC/APAG, el modo de funcionamiento y la temperatura se establecen en el controlador con cable. Pump_O sigue funcionando mientras la unidad está en posición ENC para calefacción y SV1 permanece en posición APAG.

- Calefacción del agua sanitaria

La señal ENC/APAG y la temperatura objetivo del agua del depósito (T5S) se establecen en el controlador con cable. Pump_O deja de funcionar mientras la unidad esté ENC para calentar agua sanitaria mientras SV1 permanezca ENC.

- Control de AHS (fuente de calor auxiliar)

La función AHS se ajusta en la HMI (para el personal de mantenimiento).

1) Cuando AHS se ajusta para ser válida solo en el modo de calefacción (función AHS = 1), puede activarse de las siguientes maneras:

- Encienda el AHS a través de la función Calefactor de reserva en el controlador con cable (consulte 5.4 Manual del controlador con cable);
- AHS se activará automáticamente si la temperatura inicial del agua es demasiado baja o si la temperatura objetivo del agua es demasiado alta en una temperatura ambiente baja.

Pump_O sigue funcionando mientras AHS esté en ENC y SV1 en APAG.

2) El AHS está configurado para que sea válido para los modos calefacción y ACS. En modo calefacción, el control AHS (función AHS = 2) es el mismo que el punto 1) mencionado anteriormente;

En el modo DHW, AHS se activará automáticamente cuando la temperatura inicial del agua sanitaria T5 sea demasiado baja o igual a la temperatura objetivo del agua sanitaria que sea demasiado alta a una temperatura ambiente baja. Pump_O deja de funcionar mientras SV1 permanece encendido.

3) Cuando AHS se configura como válido (función AHS ≠ 0), M1M2 se puede configurar como válido en el controlador cableado (consulte 10.2.15 "M1 M2 = 2"). En modo calefacción, AHS se activará cuando se cierre el contacto seco M1M2. Esta función no es válida en modo ACS.

• Control TBH (calentador auxiliar del tanque).

La función TBH se configura en el control cableado (consulte 10.2.7 Otra fuente de calor > consulte 10.3 "Función TBH").

1) Cuando TBH se configura como válido (función TBH = 1), TBH se puede activar mediante la función en el controlador cableado;

En el modo DHW, TBH se activará automáticamente cuando la temperatura inicial del agua sanitaria T5 sea demasiado baja o la temperatura objetivo del agua sanitaria sea demasiado baja a una temperatura ambiente baja.

2) Cuando TBH se configura como válido (función TBH = 1), M1M2 se puede configurar como válido en el controlador cableado (consulte 10.2.15 "M1 M2 = 1"). TBH se activará cuando se cierre el contacto seco M1M2.

• Control de energía solar

El módulo hidráulico reconoce señales de energía solar juzgando Tsolar o recibiendo señales SL1SL2 (ver 10.2.7 Otra fuente de calor). El método de reconocimiento se puede configurar mediante Solar Control en el controlador con cable. Consulte 7.6.8 "Cableado del sistema solar de señal de entrada de energía".

1) Cuando Tsolar se configura como válido (control solar = 0), la energía solar se enciende cuando Tsolar es lo suficientemente alto y Pump_S comienza a funcionar; La energía solar se apaga cuando Tsolar está bajo, y Pump_S deja de funcionar.

2) Cuando el control SL1SL2 se configura como válido (control solar = 0), la energía solar se ENCIENDE después de recibir las señales del kit solar y Pump_S comienza a funcionar; Si no se reciben señales del kit solar, la energía solar se apaga y Pump_S deja de funcionar.

Control de zona doble

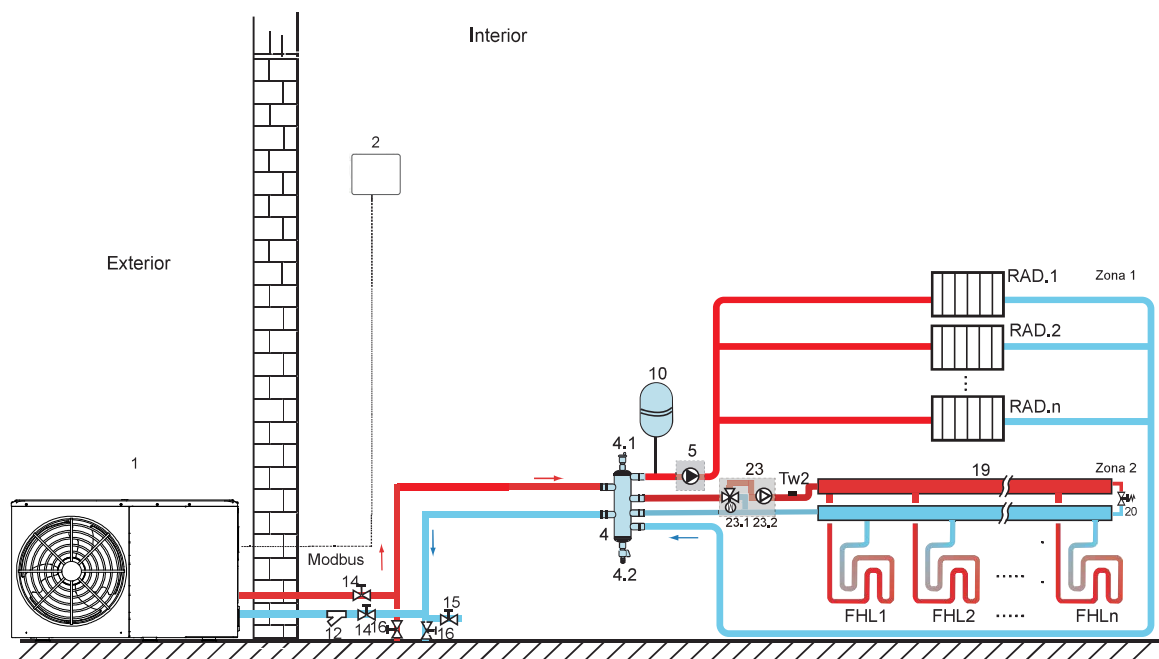

Código	Componente/unidad	Código	Componente/unidad
1	Unidad principal	16	Válvula de drenaje (suministrada por el usuario)
2	Controlador con cable	19	Colector/distribuidor (suministrado por el usuario)
4	Depósito regulador (suministrado por el usuario)	20	Válvula de derivación (suministrada por el usuario)
4.1	Válvula de purga de aire automática	23	Estación de mezcla (suministrada por el usuario)
4.2	Válvula de drenaje	23.1	SV3: válvula mezcladora (suministrada por el usuario)
5	Pump_O: Bomba de circulación de la zona 1 (suministrada por el usuario)	23.2	Pump_C: Bomba de circulación de la zona 2 (suministrada por el usuario)
10	Vaso de expansión (suministrado por el usuario)	Tw2	Sensor de temperatura del flujo de agua de la zona 2 (opcional)
12	Filtro (accesorio)	FHL 1...n	Circuito de calefacción por suelo radiante (suministrado por el usuario)
14	Válvula de cierre (suministrada por el usuario)	RAD. 1...n	Radiador (suministrado por el usuario)
15	Válvula de llenado (suministrada por el usuario)		

- Calefacción de espacios

La lógica general de control de la unidad es la misma que la del control de una sola zona. SV3 y Pump_C funcionan cuando la Zona 2 está encendida.

La zona 2 no puede funcionar en modo refrigeración.

- Se pueden conectar el depósito de agua sanitaria, la AHS (fuente de calor auxiliar), el TBH (calefactor de refuerzo del depósito) y el control solar. El método de control es el mismo que el descrito en la sección anterior.

3.9.2 Control a través del controlador y el termostato de sala

El control de la calefacción o la refrigeración de espacios a través del termostato de sala debe configurarse en el controlador con cable. Puede controlarse mediante el ajuste de modo, el control de una zona o el control de zona doble. La unidad monobloque se puede conectar a un termostato de sala de alto voltaje y a un termostato de sala de bajo voltaje.

Para el cableado, consulte la sección 7.6.7 "Cableado del termostato de sala". Para la configuración, consulte la sección 10.2.6 "Configuración Termostato sala".

Control de una sola zona

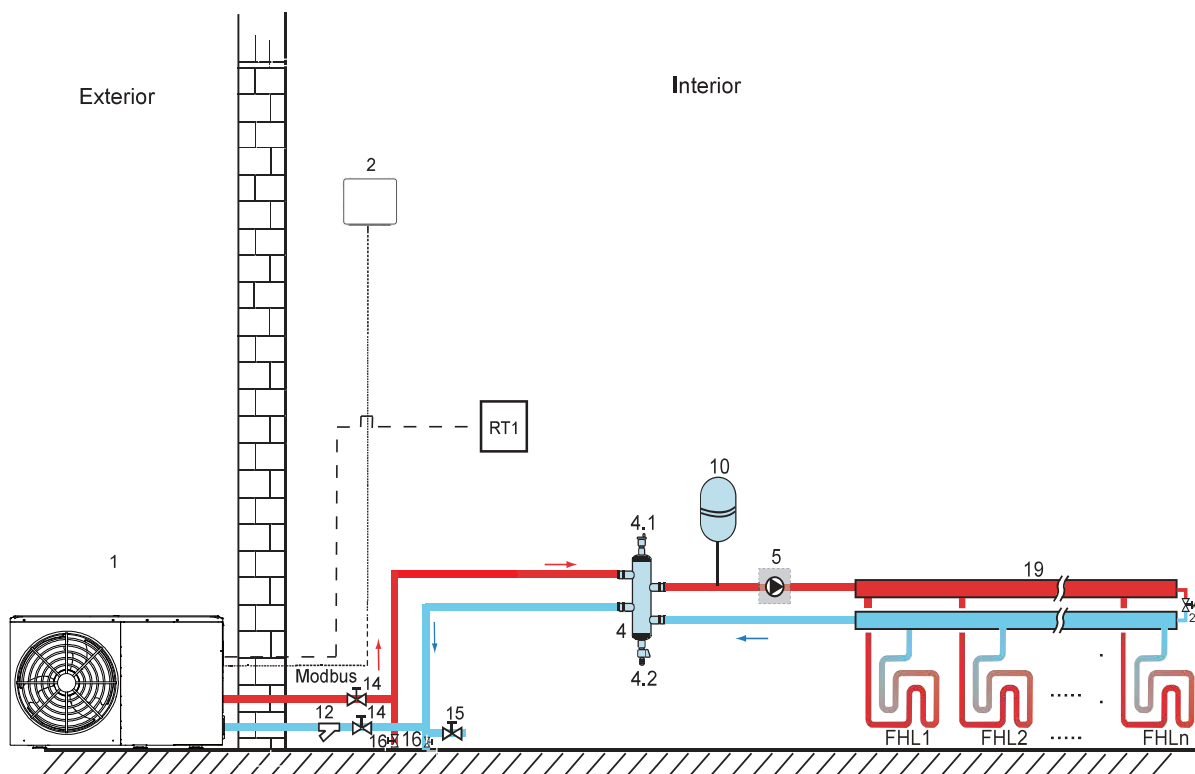

Código	Componente/unidad	Código	Componente/unidad
1	Unidad principal	14	Válvula de cierre (suministrada por el usuario)
2	Controlador con cable	15	Válvula de llenado (suministrada por el usuario)
4	Depósito regulador (suministrado por el usuario)	16	Válvula de drenaje (suministrada por el usuario)
4.1	Válvula de purga de aire automática	19	Colector/distribuidor (suministrado por el usuario)
4.2	Válvula de drenaje	20	Válvula de derivación (suministrada por el usuario)
5	Pump_O: bomba de circulación exterior (suministrada por el usuario)	RT 1	Termostato de sala de bajo voltaje (suministrado por el usuario)
10	Vaso de expansión (suministrado por el usuario)	FHL 1...n	Circuito de calefacción por suelo radiante (suministrado por el usuario)
12	Filtro (accesorio)		

- Calefacción de espacios

Control de una zona: el ENC/APAG de la unidad se controla mediante el termostato de la sala. El modo refrigeración o calefacción y la temperatura del agua de salida se ajustan en el controlador con cable. El sistema está en ENC cuando se cierra "HT" del termostato. Cuando se abre "HT", el sistema se apaga.

- Funcionamiento de la bomba de circulación

Cuando el sistema se enciende, lo que significa que "HT" del termostato se cierra, Pump_O comienza a funcionar; cuando el sistema se apaga, lo que significa que "HT" se abre, Pump_O deja de funcionar.

- Se pueden conectar el depósito de agua sanitaria, la AHS (fuente de calor auxiliar), el TBH (calefactor de refuerzo del depósito) y el control solar.

El método de control es el mismo que el descrito en la sección anterior.

Control mediante ajuste de modo

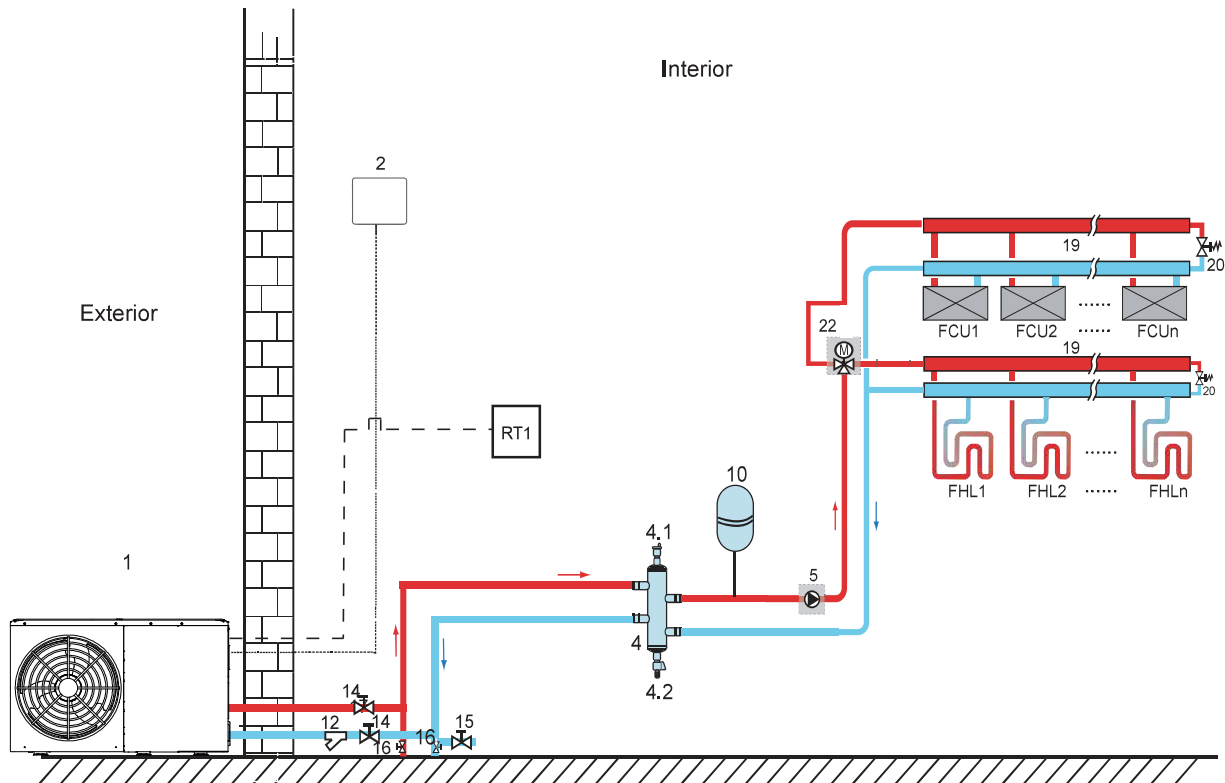

Código	Componente/unidad	Código	Componente/unidad
1	Unidad principal	15	Válvula de bloqueo
2	Controlador con cable	16	Válvula de drenaje (suministrada por el usuario)
4	Depósito regulador (suministrado por el usuario)	19	Colector/ distribuidor
4.1	Válvula de purga de aire automática	20	Válvula de derivación (suministrada por el usuario)
4.2	Válvula de drenaje	22	SV2: Válvula de 3 vías (suministrada por el usuario)
5	Pump_O: bomba de circulación exterior (suministrada por el usuario)	RT 1	Termostato de sala de bajo voltaje (suministrado por el usuario)
10	Vaso de expansión (suministrado por el usuario)	FHL 1...n	Circuito de calefacción por suelo radiante (suministrado por el usuario)
12	Filtro (accesorio)	FCU 1...n	Unidad fancoil (suministrada por el usuario)
14	Válvula de cierre (suministrada por el usuario)		

- Calefacción de espacios

El modo refrigeración o calefacción se ajusta mediante el termostato de la sala, y la temperatura del agua se ajusta en el controlador con cable.

1) Cuando "CL" del termostato se cierra, el sistema pasa a funcionar en modo refrigeración.

2) Cuando "HT" del termostato se cierra y "CL" se abre, el sistema se pondrá a funcionar en modo calefacción.

- Funcionamiento de la bomba de circulación

1) Cuando el sistema está en modo refrigeración, lo que significa que "CL" del termostato se cierra, SV2 permanece en APAG mientras que Pump_O comienza a funcionar.

2) Cuando el sistema está en modo calefacción, lo que significa que "HT" se cierra y "CL" se abre, SV2 permanece en ENC mientras Pump_O empieza a funcionar.

- Se pueden conectar el depósito de agua sanitaria, la AHS (fuente de calor auxiliar), el TBH (calefactor de refuerzo del depósito) y el control solar.

El método de control es el mismo que el descrito en la sección anterior.

Control de zona doble

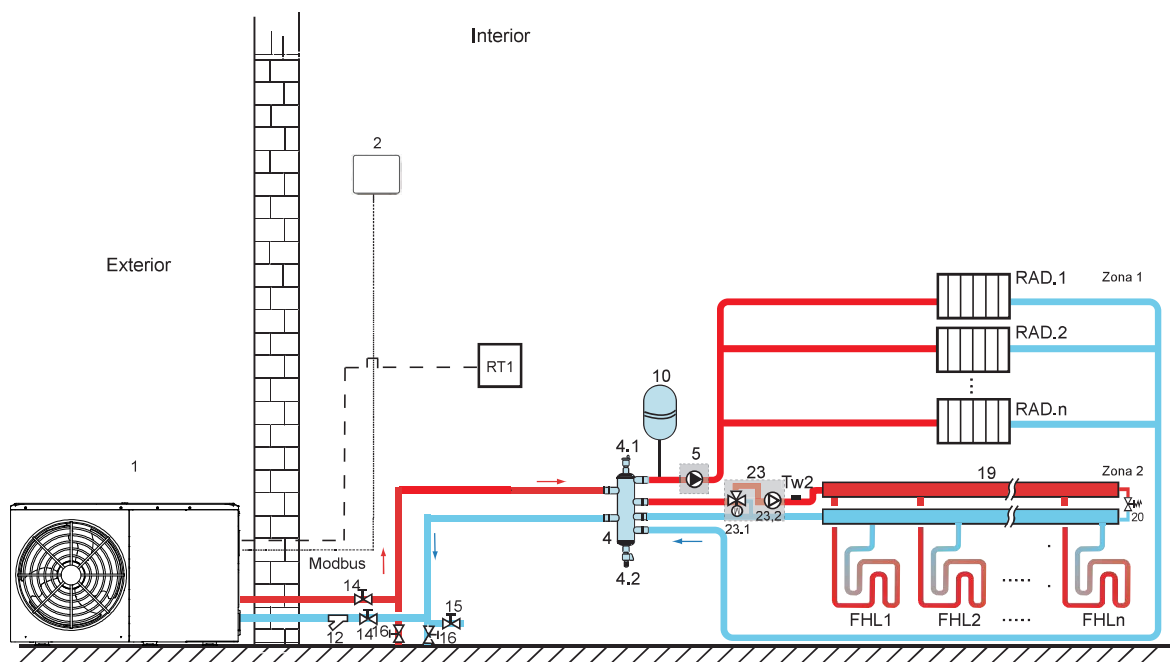

Código	Componente/unidad	Código	Componente/unidad
1	Unidad principal	19	Colector/distribuidor (suministrado por el usuario)
2	Controlador con cable	20	Válvula de derivación (suministrada por el usuario)
4	Depósito regulador (suministrado por el usuario)	23	Estación de mezcla (suministrada por el usuario)
4.1	Válvula de purga de aire automática	23.1	SV3: Válvula mezcladora (suministrada por el usuario)
4.2	Válvula de drenaje	23.2	Pump_C: Bomba de circulación de la zona 2 (suministrada por el usuario)
5	Pump_O: Bomba de circulación de la zona 1 (suministrada por el usuario)	RT 1	Termostato de sala de bajo voltaje (suministrado por el usuario)
10	Vaso de expansión (suministrado por el usuario)	Tw2	Sensor de temperatura del flujo de agua de la zona 2 (opcional)
12	Filtro (accesorio)	FHL 1...n	Circuito de calefacción por suelo radiante (suministrado por el usuario)
14	Válvula de cierre (suministrada por el usuario)	RAD. 1...n	Radiador (suministrado por el usuario)
15	Válvula de llenado (suministrada por el usuario)		
16	Válvula de drenaje (suministrada por el usuario)		

- Calefacción de espacios

La Zona 1 puede funcionar en modo refrigeración o modo calefacción, mientras que la Zona 2 solo puede funcionar en modo calefacción. Durante la instalación, para todos los termostatos en la Zona 1, solo se deben conectar los terminales "HT". Para todos los termostatos en la Zona 2, solo se deben conectar los terminales "CL".

1) El ENC/APAG de la Zona 1 es controlado por el termostato sala. Cuando "HT" del termostato de la Zona 1 se cierra, la Zona 1 se enciende. Cuando se abre "HT", la Zona 1 se apaga; la temperatura objetivo y el modo de funcionamiento se establecen en el controlador con cable.

2) En el modo calefacción, el ENC/APAG de la Zona 2 se controla mediante el termostato sala. Cuando "CL" del termostato de la Zona 2 se cierra, la Zona 2 se enciende; la Zona 2 solo puede funcionar en modo calefacción. Cuando se ajusta el modo refrigeración en el controlador, la zona 2 permanece APAG.

- Funcionamiento de la bomba de circulación

Cuando la Zona1 se enciende, Pump_O empieza a funcionar; cuando la Zona 1 se apaga, Pump_O deja de funcionar; cuando la Zona 2 se enciende, SV3 cambia entre ENC y APAG según la Tw2 ajustada, y Pump_C permanece encendida; cuando la Zona 2 se apaga, SV3i permanece apagado y Pump_C deja de funcionar.

Los circuitos de calefacción por suelo radiante requieren una temperatura del agua en modo calefacción inferior a la de los radiadores o las unidades fancoil. Para alcanzar los puntos de temperatura establecidos, se utiliza una estación de mezcla con el fin de adaptar la temperatura del agua de acuerdo con los requisitos de los circuitos de calefacción por suelo radiante. Los radiadores se conectan directamente al circuito de agua de la unidad, a los circuitos de calefacción por suelo radiante y después de la estación de mezcla. Esta estación de mezcla está controlada por la unidad.

- Se pueden conectar el depósito de agua sanitaria, la AHS (fuente de calor auxiliar), el TBH (calefactor de refuerzo del depósito) y el control solar.

El método de control es el mismo que el descrito en la sección anterior.

3.9.3 Sistema en cascada

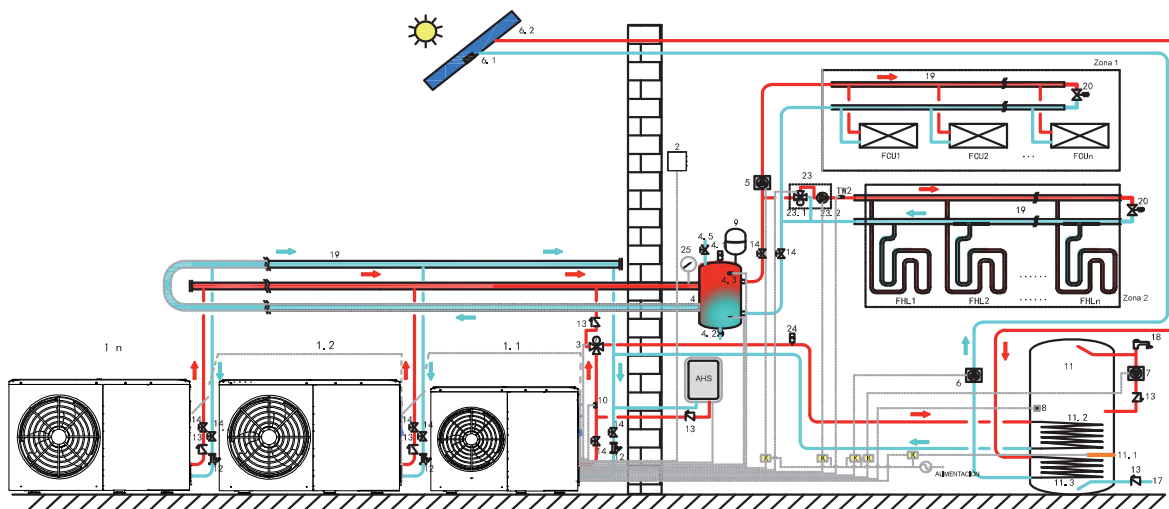

Código	Componente/unidad	Código	Componente/unidad	Código	Componente/unidad
1.1	Unidad principal	5	Pump_O: bomba de circulación exterior (suministrada por el usuario)	11.1	TBH: calefactor de refuerzo del depósito de agua caliente sanitaria
1.2...n	Unidad auxiliar	6	Pump_s: bomba solar (suministrada por el usuario)	11.2	Bobina 1, intercambiador de calor para bomba de calor
2	Controlador con cable	6.1	Tsolar: sensor de temperatura solar (opcional)	11.3	Bobina 2, intercambiador de calor para energía solar
3	SV1: Válvula de 3 vías (suministrada por el usuario)	6.2	Colector solar térmico (suministrado por el usuario)	12	Filtro (accesorio)
4	Depósito regulador (suministrado por el usuario)	7	Pump_D: Bomba de tubería de ACS (suministrada por el usuario)	13	Válvula de retención (suministrada por el usuario)
4.1	Válvula de purga de aire automática	8	T5: sensor de temperatura del depósito de agua sanitaria (accesorio)	14	Válvula de cierre (suministrada por el usuario)
4.2	Válvula de drenaje	9	Vaso de expansión (suministrado por el usuario)	17	Tubo de entrada de agua del grifo (suministrado por el usuario)
4.3	Tbt1: sensor de temperatura superior del depósito regulador (opcional)	10	T1: sensor de temperatura del flujo de agua total (opcional)	18	Grifo de agua caliente (suministrado por el usuario)
4.5	Válvula de llenado	11	Depósito de agua caliente sanitaria (suministrado por el usuario)	19	Colector/distribuidor (suministrado por el usuario)

20	Válvula de derivación (suministrada por el usuario)	25	Manómetro de agua (suministrado por el usuario) Zona 1	ZONE1	Solo el modo calefacción es aplicable al espacio
23	Estación de mezcla (suministrada por el usuario)	TW2	Sensor de temperatura del flujo de agua de la zona 2 (opcional)	ZONE2	Solo el modo calefacción es aplicable al espacio
23.1	SV3: válvula mezcladora (suministrada por el usuario)	FCU1...n	Unidad fancoil (suministrada por el usuario)	AHS	Fuente de calor auxiliar (suministrada por el usuario)
23.2	Pump_C: Bomba de circulación de la zona 2 (suministrada por el usuario)	FHL1...n	Circuito de calefacción por suelo radiante (suministrado por el usuario)		
24	Válvula de purga de aire automática (suministrada por el usuario)	K	Contactador (suministrado por el usuario)		

● Calefacción del agua sanitaria

Solo la unidad principal (1.1) puede funcionar en modo ACS. T5S se configura en el controlador (2). En modo ACS, SV1(3) permanece ENC. Cuando la unidad principal funciona en modo ACS, las unidades secundarias pueden funcionar en modo de refrigeración/calefacción de espacios.

● Modo calefacción de las unidades secundarias

Todas las unidades secundarias pueden funcionar en el modo de calefacción de espacios. El modo de funcionamiento y la temperatura se configuran en el controlador con cable (2). Debido a los cambios en la temperatura exterior y la carga requerida en interiores, es posible que las unidades exteriores múltiples funcionen en diferentes momentos.

En modo refrigeración, SV3(23.1) y Pump_C (23.2) permanecen en APAG mientras que Pump_O (5) permanece en ENC. En modo de calefacción, cuando funcionan tanto la Zona 1 como la Zona 2, Pump_C (23.2) y Pump_O (5) permanecen en ENC, y SV3 (23.1) cambia entre ENC y APAG según el Tw2 ajustado.

En modo de calefacción, cuando solo funciona la Zona 1, Pump_O (5) permanece en ENC mientras que SV3 (23.1) y Pump_C (23.2) permanecen en APAG.

En modo de calefacción, cuando solo funciona la Zona 2, Pump_O (5) permanece en APAG mientras que Pump_C (23.2) permanece en ENC, y SV3 (23.1) cambia entre ENC y APAG según el TW2 establecido.

● Control de AHS (fuente de calor auxiliar)

La AHS se debe configurar en modo Para personal manten. La AHS solo está controlada por la unidad principal. Cuando la unidad principal funciona en modo ACS, la AHS solo se puede utilizar para producir agua caliente sanitaria; cuando la unidad principal funciona en modo calefacción, la AHS solo puede funcionar en modo calefacción.

1) Cuando la AHS se establece como válida solo en el modo de calefacción, podrá activarse en las siguientes condiciones:

a. La función de calefactor de reserva está habilitada en el controlador con cable.

b. La unidad principal funciona en modo de calefacción. Cuando la temperatura del agua de entrada o la temperatura ambiente es demasiado baja mientras que la temperatura objetivo del agua de salida es demasiado alta, la AHS se encenderá automáticamente.

2) Cuando la AHS se configura como válida en el modo de calefacción y en el modo ACS, se activará en las condiciones siguientes:

Cuando la unidad principal funciona en modo calefacción, las condiciones para encender la AHS son las mismas que en 1); Cuando la unidad principal funciona en modo ACS, si T5 o la temperatura ambiente es demasiado baja mientras que la temperatura objetivo T5 es demasiado alta, la AHS se encenderá automáticamente.

3) Cuando la AHS es válida, el funcionamiento de la AHS es controlado por M1M2. Cuando M1M2 se cierra, AHS se activa. Cuando la unidad principal funciona en modo ACS, la AHS no puede encenderse cerrando M1M2.

● Control TBH (calefactor de refuerzo del depósito)

La TBH se debe configurar en modo Para personal manten. La TBH solo está controlada por la unidad principal. Consulte la sección 3.9.1 para obtener información sobre el control específico del TBH.

● Control de energía solar

La energía solar solo se controla mediante la unidad principal. Consulte la sección 3.9.1 para obtener información sobre el control específico de la energía solar.

NOTA

1. Se pueden conectar en cascada un máximo de 6 unidades en el sistema. La unidad con controlador es la unidad principal, las unidades sin controlador son unidades secundarias. Únicamente las unidades principales pueden funcionar en modo ACS. Durante la instalación, compruebe el diagrama del sistema en cascada y determine la unidad principal; antes de encender, retire todos los controladores de las unidades secundarias.
2. Las interfaces de usuario SV1, SV2, SV3, Pump_O, Pump_C, Pump_S, T1, T5, Tw2, Tbt, Tsolar, SL1SL2, AHS, TBH solo se conectan a los terminales correspondientes de la placa principal de la unidad principal.
3. El código de dirección de la unidad auxiliar debe ajustarse en el interruptor DIP de la PCB del módulo hidráulico (consulte el diagrama de cableado de la unidad). Todos los códigos de dirección secundarios no pueden ser iguales y no pueden ser 0#.
4. Se sugiere utilizar el sistema del agua de retorno invertido con el fin de evitar el desequilibrio hidráulico entre cada unidad en un sistema en cascada.

NOTA

1. En un sistema en cascada, el sensor Tbt debe estar conectado a una unidad principal, y Tbt debe estar configurado como válido en el controlador. De lo contrario no funcionarán todas las unidades secundarias.
2. Si la bomba de circulación exterior necesita conectarse en serie en el sistema, cuando el cabezal de la bomba de agua interna no es suficiente, se sugiere instalar la bomba de circulación exterior después del depósito regulador.
3. Asegúrese de que el intervalo máximo de tiempo de encendido de todas las unidades no supere los 2 minutos, ya que podría provocar que las unidades secundarias no se comuniquen con normalidad.
4. La tubería de salida de cada unidad debe instalarse con una válvula de retención.

4 ZONA DE SEGURIDAD

El circuito de refrigerante de la unidad exterior contiene refrigerante fácilmente inflamable del grupo de seguridad A3, tal como se describe en la norma ISO 817 y en la norma ANSI/ASHRAE 34. Por lo tanto, se define una zona de seguridad en las inmediaciones de la unidad exterior, en la que se aplican requisitos especiales. Tenga en cuenta que este refrigerante tiene una densidad superior a la del aire. En caso de fuga, el refrigerante que se escapa puede acumularse cerca de la tierra. Se deben evitar las siguientes condiciones dentro de la zona de seguridad:

- Aberturas de edificios como ventanas, puertas, pozos de luz y ventanas de tejados planos.
 - Aberturas de aire exterior y aire de escape de los sistemas de ventilación y aire acondicionado.
 - Límites de la propiedad, propiedades vecinas, caminos peatonales y entradas de vehículos.
 - Pozos de bombas, entradas a sistemas de aguas residuales, tuberías de bajada y pozos de aguas residuales, etc.
 - Otras pendientes, depresiones y pozos.
 - Conexiones eléctricas de la casa.
 - Sistemas eléctricos, enchufes, lámparas e interruptores de la luz. Caída de nieve de los tejados.
- No introduzca fuentes de ignición en la zona de seguridad:
- Llamas expuestas o montaje de gasa de quemador.
 - Parrillas.
 - Herramientas que generen chispas.
 - Dispositivos eléctricos con fuentes de ignición, dispositivos móviles con baterías integradas (como teléfonos móviles y relojes de fitness).
 - Objetos con una temperatura superior a 360 °C.

NOTA

La zona de seguridad concreta depende del entorno de la unidad exterior.

- Las zonas de seguridad que figuran a continuación se muestran con instalación de módulo de pie. Estas zonas de seguridad también se aplican a otros tipos de instalaciones.

Posicionamiento independiente de la unidad exterior

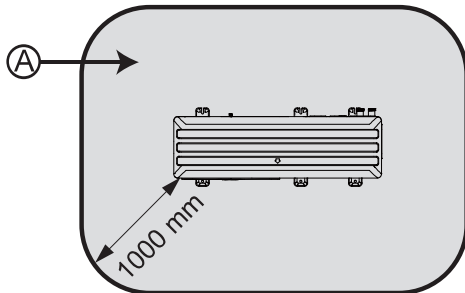

(A) Zona de seguridad

Colocación de la unidad exterior delante de una pared exterior

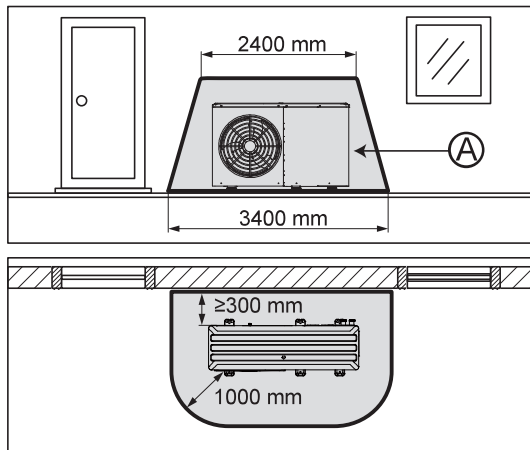

(A) Zona de seguridad

Posicionamiento en esquina de la unidad exterior, izquierda

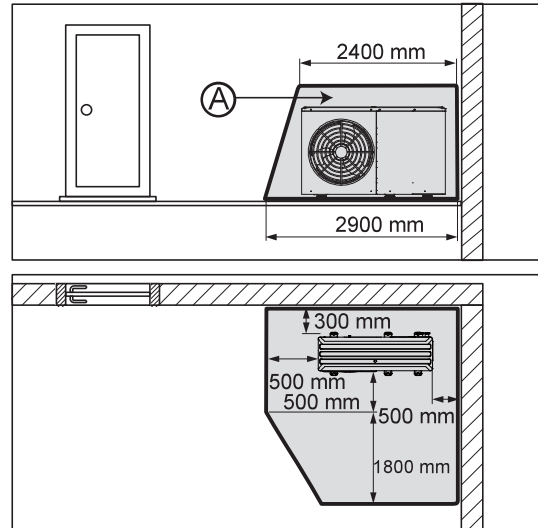

5 INSTALACIÓN DE LA UNIDAD

5.1 Reglas generales

Además de la "Zona de seguridad", deben observarse las siguientes condiciones.

Entorno

- En aras de la seguridad y el rendimiento de la unidad, el lugar de instalación debe disponer de suficiente corriente de aire.
- Para fines de mantenimiento y servicio, el lugar de instalación debe ser muy accesible.
- Deben tomarse medidas de protección contra impactos si el lugar de instalación presenta riesgos de impacto elevados, como una zona de entrada y salida de vehículos.
- Mantenga la unidad alejada de sustancias o gases inflamables.
- Mantenga la unidad alejada de fuentes de calor.
- Mantenga la unidad lo más alejada posible de las gotas de lluvia.
- No exponga la unidad exterior a atmósferas sucias, polvorrientas o corrosivas.
- Mantenga la unidad alejada de las aberturas o conductos de ventilación.

Naturaleza

Tenga cuidado con el impacto de la naturaleza:

- Las plantas con enredaderas podrían bloquear la entrada y salida de aire de la unidad a medida que crecen.
- Las hojas caídas podrían bloquear la entrada de aire de la unidad o atascar el canal de aire.
- Pueden entrar insectos, serpientes o algunos animales pequeños. Los animales salvajes podrían morder o dañar las tuberías y el cableado de la unidad.

NOTA

En caso de cualquier indicio de efectos animales, solicite a los profesionales una inspección y mantenimiento.

Viento fuerte

- Cuando instale la unidad en un lugar expuesto a fuertes vientos, preste especial atención a las indicaciones siguientes: Una velocidad del viento igual o superior a 5 m/s contra la salida de aire de la unidad puede provocar un cortocircuito (aspiración del aire de descarga), que puede tener las siguientes consecuencias:
 - Deterioro de la capacidad operativa.
 - Frecuente formación de escarcha en la operación de calefacción.
 - Interrupción de la operación por aumento de presión.
- Cuando el viento fuerte sopla continuamente en la parte delantera de la unidad, la hélice podría empezar a girar muy rápido hasta romperse.

Impacto del ruido

- Elija un lugar de instalación lo más alejado posible de salas de estar y dormitorios.
- Tenga en cuenta las emisiones de ruido. Elija un lugar de instalación lo más alejado posible de las ventanas de los edificios adyacentes.

Instalación junto al mar

- Si la unidad exterior se va a instalar cerca del mar, su vida útil puede verse acortada. En caso de instalación cerca del mar se aconseja evitar instalar la unidad exterior expuesta directamente a los vientos del mar.
- El viento del mar trae sustancias salinas a la tierra. Esto podría tener repercusiones negativas en la unidad debido a la exposición prolongada a las sustancias salinas. Para prolongar la vida útil de la unidad, solicite a los profesionales una propuesta de mantenimiento personalizada y respétela.

Altitud

- La unidad está diseñada para utilizarse por debajo de los 2000 m de altitud. Si se instala por encima de este nivel, no se puede garantizar su rendimiento y fiabilidad.

5.2 Lugar de instalación

El producto se puede instalar en el suelo, en la pared o en un tejado plano.

NOTA

No se permite la instalación en un tejado inclinado (lugar inclinado).

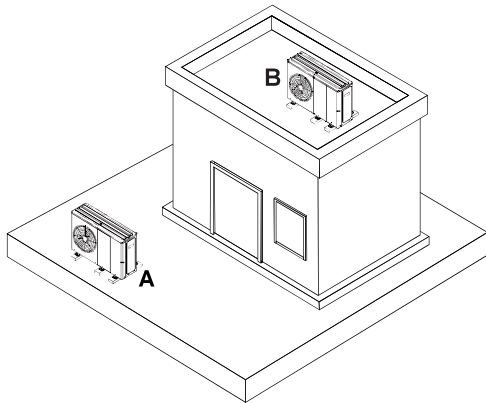

(A) Instalación en suelo

(B) Instalación en tejado plano

5.2.1 Precauciones de instalación en el suelo

- Evite cualquier lugar de instalación que se encuentre en la esquina de una habitación, entre paredes o entre vallas.
- Evite la entrada de aire de retorno desde la salida de aire.
- Asegúrese de que el agua no pueda acumularse en el subsuelo.
- Asegúrese de que el subsuelo pueda absorber bien el agua.
- Prevea un lecho de grava y escombros para la descarga del condensado.
- Elija un lugar de instalación sin acumulaciones importantes de nieve en invierno.
- Elija un lugar de instalación en el que la entrada de aire no se vea afectada por vientos fuertes. Coloque la unidad transversalmente a la dirección del viento siempre que sea posible.
- Si el lugar de instalación no está protegido contra el viento, se requiere un muro de protección.
- Tenga en cuenta las emisiones de ruido. Evite las esquinas de las habitaciones, los huecos o los sitios entre paredes.
- Elija un lugar de instalación con un excelente rendimiento de absorción acústica, como los que tienen césped, setos o vallas.
- Tienda los conductos hidráulicos y los cables eléctricos bajo tierra.
- Disponga un tubo de seguridad que vaya desde la unidad exterior a través de la pared del edificio.

5.2.2 Precauciones de instalación en un techo plano

- Instale el producto únicamente en un edificio con una estructura de construcción sólida y que disponga de techos de hormigón moldeado en toda su superficie.
- No instale el producto en ningún edificio con estructura de madera o con tejado ligero.
- Elija un lugar de instalación de fácil acceso para poder retirar regularmente el follaje o la nieve del producto.
- Elija un lugar de instalación en el que la entrada de aire no se vea afectada por vientos fuertes. Coloque la unidad transversalmente a la dirección del viento siempre que sea posible.
- Si el lugar de instalación no está protegido contra el viento, se requiere un muro de protección.
- Tenga en cuenta las emisiones de ruido. Mantenga una distancia prudencial respecto de los edificios adyacentes.
- Tienda los conductos hidráulicos y los cables eléctricos.
- Proporcione un conducto de pared.

5.2.4 Seguridad en el trabajo

Instalación en techo plano

- Asegúrese de que se puede acceder al techo plano de forma segura.
- Mantenga un área de seguridad que esté a 2 m de los bordes que caen, y un espacio libre que sea necesario para trabajar en el producto. La zona de seguridad debe ser inaccesible.
- Si esto no es posible, instale protecciones técnicas contra caídas en los bordes de caída, como barandillas fiables. Como alternativa, instale equipos técnicos de seguridad, como andamios o redes de seguridad.
- Mantenga una distancia suficiente a las trampillas de evacuación del tejado y a las ventanas del techo plano. Utilice equipos de protección adecuados (por ejemplo, barreras) para evitar que las personas pisen o caigan a través de cualquier trampilla de evacuación y ventana del techo plano.

5.3 Base e instalación de la unidad

5.3.1 Instalación en suelo

Instalación en suelo blando

En caso de instalación en un terreno blando como césped y tierra, cree una base como se muestra en la siguiente figura.

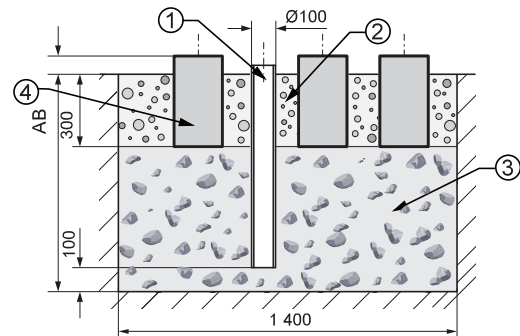

- 1) Tubería de bajada para drenaje
- 2) base de hormigón
- 3) Escombros gruesos permeables al agua
- 4) Bases de hormigón
- 5) Haga un orificio en el suelo. Para la ubicación del tubo de bajada, consulte 5.4.1 Posición del orificio de drenaje.
- 6) Inserte un tubo de bajada (1) para desviar el condensado.
- 7) Añada una capa de escombros gruesos permeables al agua (3).
- 8) Calcule la profundidad (A) de acuerdo con las condiciones locales.
- 9) Región con heladas en el suelo: profundidad mínima: 900 mm
- 10) Región sin heladas en el suelo: profundidad mínima: 600 mm
- 11) Calcule la altura (B) de acuerdo con las condiciones locales. Dicha altura no debe ser inferior a 100 mm.
- 12) Cree tres bases de tiras de hormigón (4). Las dimensiones recomendadas figuran en la figura.
- 13) Asegúrese de que las tres bases estén niveladas.
- 14) No hay restricciones en cuanto a la anchura o longitud de las bases, siempre que la unidad pueda montarse en la base correctamente y no se obstruya el tubo de bajada para el desagüe.

- Añada un lecho de grava entre y junto a las bases de tira (2) para desviar el condensado.

Instalación en suelo firme

En caso de instalación en un suelo sólido como el hormigón, cree una base de listón de hormigón comparable a lo descrito en la sección anterior. La altura de la tira de base no debe ser inferior a 100 mm.

Montaje de la unidad

Instalación con base: Fije la unidad con pernos de base. (Se necesitan seis tornillos de expansión ϕ 10, tuercas y arandelas, suministrados en el sitio). Atornille los pernos de base a una profundidad de 20 mm en la base.

Instalación sin base: Instale almohadillas antivibración adecuadas y nivele la unidad.

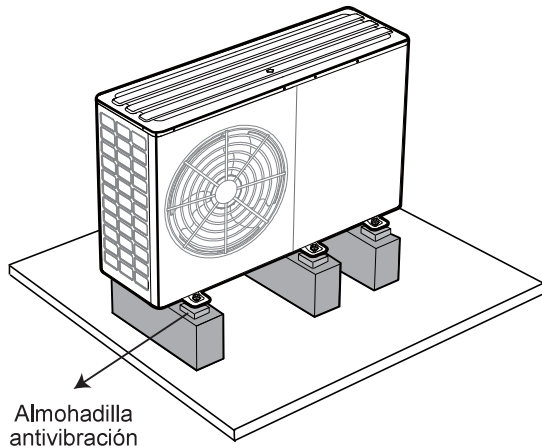

⚠ PRECAUCIÓN

Los seis pies deben estar fijos.

5.3.2 Instalación en techo plano

En caso de instalación sobre un techo plano, realice una base de listón de hormigón comparable a la descrita en 5.3.1 Instalación en suelo. La altura de la tira de base no debe ser inferior a 100 mm.

- Tenga en cuenta la disposición de los desagües e instale la unidad cerca de ellos.

Montaje de la unidad

Igual que 5.3.1 Instalación en suelo.

5.4 Drenaje

5.4.1 Posición del orificio de drenaje

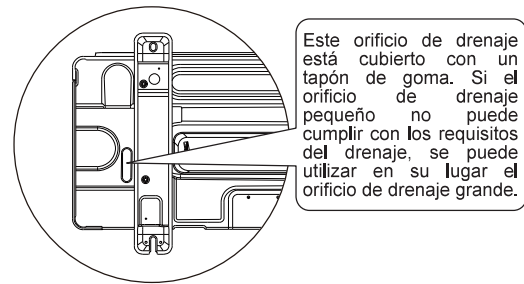
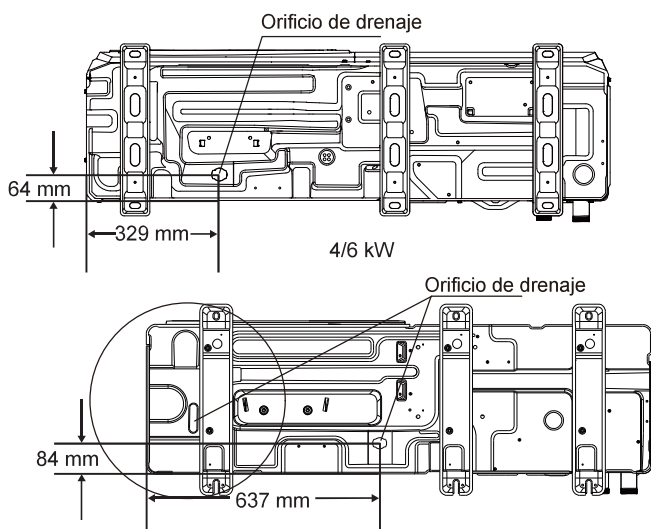

8/10/12/14/16 kW

⚠ PRECAUCIÓN

- Vigile el condensado al retirar el tapón de goma del orificio de drenaje adicional.
- Asegúrese de que el condensado se drena correctamente. Recoja y dirija el condensado que pueda gotear de la base de la unidad a una bandeja de drenaje. Evite el goteo de agua en el suelo que pueda generar un riesgo de resbalón, especialmente en invierno.
- En climas fríos, se recomienda instalar una cinta térmica para evitar daños en la unidad debido a la congelación del agua de drenaje en caso de una baja tasa de drenaje.

5.4.2 Trazado del drenaje (instalación en un terreno)

Unión de drenaje

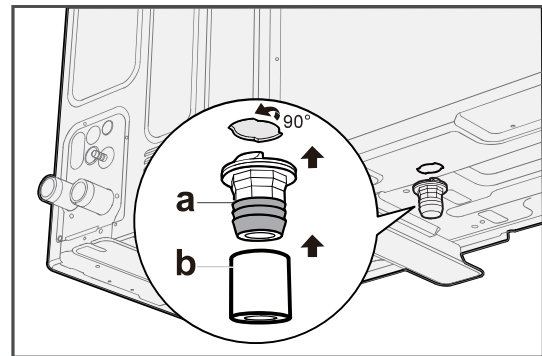

- a - Unión de desagüe (plástico, conexión Pagoda, 1 in)
- b - Manguera de drenaje (elemento no suministrado)

Instalación en suelo blando

Drenaje del condensado en un lecho de grava

Para la instalación en el suelo, el condensado debe descargarse mediante un tubo de bajada en un lecho de grava situado en una zona sin heladas.

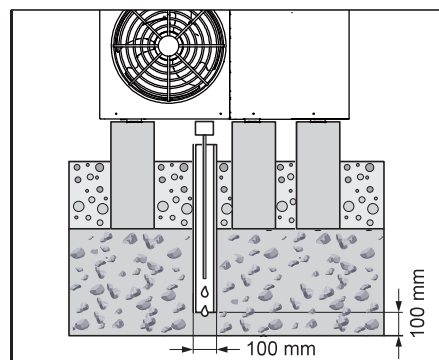

El tubo de bajada debe desembocar en un lecho de grava lo bastante grande para que el condensado pueda escurrirse sin inconvenientes.

⚡ **NOTA**

Para evitar que el condensado se congele, se debe introducir un cable calefactor autorregulable (elemento no suministrado) en el tubo de bajada, de modo que el condensado pueda descargarse a través del tubo de bajada.

Instalación en suelo sólido

Guíe la manguera de condensación hacia una alcantarilla o desagüe, teniendo cuidado de no dejar que la manguera entre en la alcantarilla o desagüe para facilitar, en caso de fuga de refrigerante R290, la dispersión del refrigerante en el aire y no en el aire, alcantarillado o pozo de drenaje.

Instalación en techo plano

Consulte la instalación en suelo firme.

⚡ **NOTA**

Para todo tipo de instalación, asegúrese de que la condensación acumulada se drene lejos de las heladas.

Para evitar que el condensado se congele, la cinta calefactora se puede insertar en la bajante a través del drenaje de condensado.

5.5 En climas fríos

Se recomienda colocar la unidad con la parte trasera contra la pared.

Instale una cubierta lateral en la parte superior de la unidad para evitar la caída lateral de nieve en condiciones meteorológicas extremas.

Instale un pedestal alto o monte la unidad en la pared para mantener una distancia adecuada (al menos 100 mm) entre la unidad y la nieve.

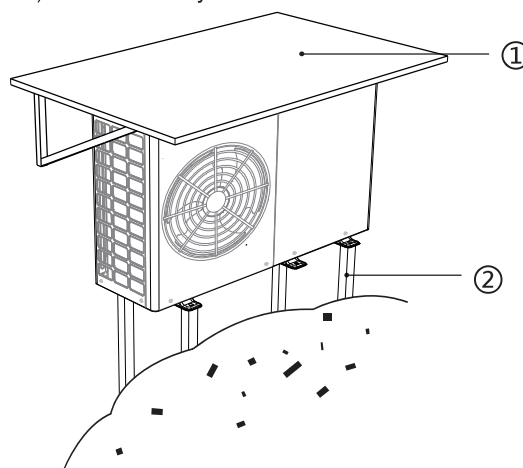

① Cubierta o similar

② Pedestal en caso de instalación en suelo

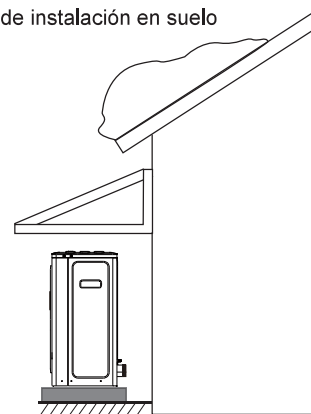

Si existe riesgo de que la nieve se deslice desde el techo, se debe instalar un techo o una cubierta protectora para proteger la bomba de calor, las tuberías y el cableado.

5.6 Exposición a la luz solar intensa

La exposición prolongada del sensor de temperatura ambiente de la unidad a la luz solar podría afectar negativamente el sensor y provocar efectos no deseados en la unidad. Proteja la unidad de la luz con un toldo o algo similar.

6 INSTALACIÓN HIDRÁULICA

6.1 Preparación de la instalación

NOTA

- En el caso de tuberías de plástico, asegúrese de que sean totalmente estancas al oxígeno según la norma DIN 4726.
- La difusión de oxígeno en las tuberías puede provocar una corrosión excesiva.

6.1.1 Volumen mínimo de agua

Verifique que el volumen total de agua de la instalación es de al menos 40 l, sin contar el volumen de agua interno de la unidad exterior.

NOTA

- Es posible que se necesite más agua en procesos críticos o en salas con una carga de calefacción elevada.
- Cuando la circulación en cada circuito de calefacción/refrigeración de espacios se controla mediante válvulas controladas a distancia, es necesario garantizar el volumen mínimo de agua, incluso si todas las válvulas están cerradas.

6.1.2 Rango de flujo

Verifique que la tasa de flujo mínimo en la instalación esté garantizada en todas las condiciones. Esta tasa es necesaria durante el funcionamiento de descongelación/calefactor de reserva.

NOTA

- Cuando uno o varios circuitos de calefacción se controlan mediante válvulas controladas a distancia, es necesario garantizar el flujo mínimo de agua, incluso si todas las válvulas están cerradas. Si no se puede satisfacer el flujo mínimo, se activarán E0 y E8 (parada de la unidad).

Unidad	Rango de caudal(m ³ /h)
4 kW	0,40* – 0,90
6 kW	0,40* – 1,25
8 kW	0,40* – 1,65
10 kW	0,40* – 2,10
12 kW	0,70* – 2,50
14 kW	0,70* – 2,75
16 kW	0,70* – 3,00

* La salida mínima de Pump_1 se puede configurar en el controlador con cable.

PRECAUCIÓN

- El intercambiador de calor podría dañarse si el agua se congela debido al bajo flujo de agua.

6.1.3 Ajuste de la presión previa a la carga del vaso de expansión

La unidad está equipada con un vaso de expansión de 8 l que tiene una presión previa a la carga predeterminada de 1,5 bar.

Compruebe la presión previa cada dos años.

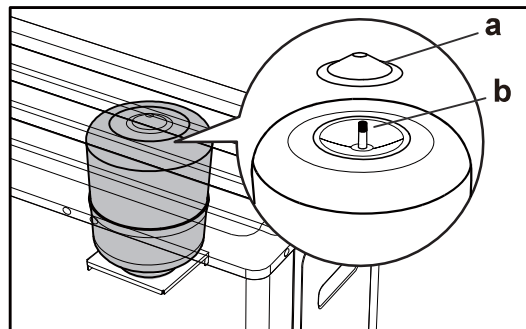

a - Cubierta superior

b - Válvula Schrader

6.1.4 Requisitos para los depósitos de terceros

Si se utiliza un depósito de terceros, este debe cumplir los siguientes requisitos:

- La bobina del intercambiador de calor del depósito cumple con los requisitos indicados en este manual par 3.2.
- El termistor del depósito debe estar situado encima de la bobina del intercambiador de calor.
- El calentador de refuerzo debe estar situado debajo de la bobina del intercambiador de calor.
- Observe la pérdida de presión del depósito, monte una bomba de agua adicional cuando sea necesario.

NOTA

• Funcionamiento

No se dispone de datos sobre el rendimiento de los depósitos de terceros, y NO SE PUEDE garantizar el rendimiento.

• Configuración

La configuración de un depósito de terceros depende del tamaño de la bobina del intercambiador de calor del depósito.

Para la instalación del depósito de agua caliente sanitaria (suministrado por el usuario), consulte el manual específico del depósito de agua caliente sanitaria.

6.1.5 Termistor del depósito de agua caliente sanitaria

La longitud máxima permitida del cable del termistor es de 20 m, que es igual a la distancia máxima permitida entre el depósito de agua caliente sanitaria y la unidad (solo para instalación con depósito de agua caliente sanitaria). El cable del termistor suministrado con el acumulador de agua caliente sanitaria tiene una longitud de 10 m.

6.1.6 Requisitos para el volumen del depósito regulador

Para elegir el depósito regulador, consulte 3.5 Depósito regulador.

6.1.7 Conexión en campo de piezas hidráulicas

NOTA

- Cuando se vaya a utilizar una válvula de 3 vías en el circuito de agua, se recomienda utilizar una válvula de bola para garantizar una separación total entre el circuito de agua caliente sanitaria y el circuito de agua de calefacción por suelo radiante.
- Cuando se utiliza una válvula de 3 vías o una válvula de 2 vías en el circuito de agua, el tiempo de cambio de válvula recomendado es inferior a 60 segundos.
- Para optimizar la eficiencia de la unidad, se aconseja instalar la válvula de 3 vías y el depósito de agua caliente sanitaria lo más cerca posible de la unidad.

6.2 Conexiones del circuito de agua Flujo de trabajo típico

La conexión del circuito de agua suele constar de los siguientes pasos:

- 1) Conecte las tuberías de agua a la unidad exterior.
- 2) Conecte la manguera de drenaje al drenaje.
- 3) Llene el circuito de agua
- 4) Llene el depósito de agua caliente sanitaria (si está disponible).
- 5) Aísle las tuberías de agua.

Requisitos

NOTA

- El interior de la tubería debe estar limpio.
- Mantenga el extremo de la tubería hacia abajo cuando retire las rebabas.
- Cubra el extremo del tubo cuando lo introduzca a través de una pared para evitar que entre polvo y suciedad.
- Utilice un sellador de roscas adecuado para sellar las conexiones. El sellado debe poder soportar la presión y la temperatura del sistema.
- Cuando utilice tuberías metálicas que no sean de cobre, asegúrese de aislar los dos tipos de materiales entre sí para evitar la corrosión galvánica.
- El cobre es blando. Utilice las herramientas adecuadas para evitar daños.
- No se pueden utilizar piezas recubiertas de zinc.
- Utilice siempre materiales que no reaccionen con el agua utilizada en el sistema y con los materiales utilizados en la unidad.
- Asegúrese de que los componentes instalados en la tubería sobre el terreno puedan soportar la presión y la temperatura del agua.

PRECAUCIÓN

- La dirección incorrecta de la salida y entrada de agua puede causar el mal funcionamiento de la unidad.
- No aplique una fuerza excesiva al conectar los tubos suministrados en el sitio, y asegúrese de que los tubos estén alineados correctamente. La deformación de las tuberías de agua podría causar un mal funcionamiento de la unidad.
- La unidad solo debe utilizarse en un sistema de agua cerrado (consulte 3.9 Aplicaciones típicas).

- 1) Conecte el filtro de tipo Y a la entrada de agua de la unidad y selle la conexión con sellador de roscas. (Para facilitar el acceso al filtro de tipo Y para su limpieza, se puede conectar un tubo de extensión entre el filtro y la entrada de agua, según las condiciones del campo).
- 2) Conecte la tubería prevista en el sitio a la salida de agua de la unidad.
- 3) Conecte la salida de la válvula de seguridad con una manguera de tamaño y longitud adecuados, y guíe la manguera hasta el condensado 5.4.2 Trazado del drenaje.

4-6 kW

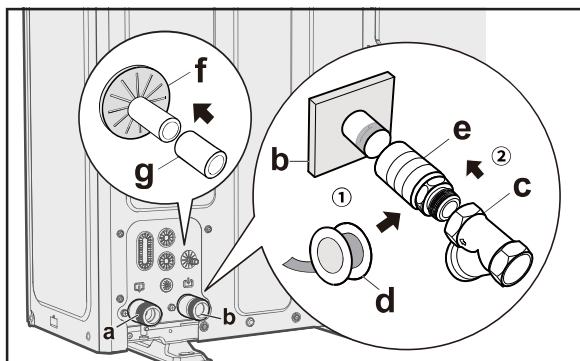

8-16 kW

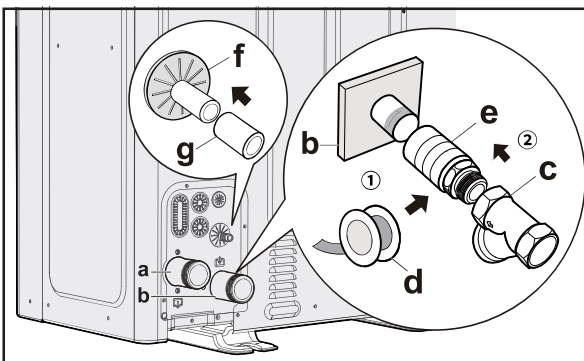

a	SALIDA de agua (conexión con tornillos, macho, 1" para unidades de 4/6 kW y 1 1/4" para unidades de 8-16 kW)
b	ENTRADA de agua (conexión con tornillos, macho, 1" para unidades de 4/6 kW y 1 1/4" para unidades de 8-16 kW)
c	Filtro de tipo Y (suministrado con la unidad) (2 tornillos de conexión, hembra, 1 in para unidades de 4/6 kW y 1 1/4 in para unidades de 8-16 kW)
d	Cinta selladora de roscas
e	Tubo de extensión (recomendado, la longitud depende de las condiciones del campo)
f	Salida de la válvula de seguridad (manguera, $\varnothing 16$ mm)
g	Manguera de drenaje (suministrada en el sitio)

PRECAUCIÓN

- La instalación del filtro de tipo Y en la entrada de agua es obligatoria.
- Preste atención a la dirección correcta del flujo del filtro de tipo Y.
- Los sedimentos pueden dañar el intercambiador de calor de placas y podría haber riesgo de fuga de refrigerante sin el filtro.
- Se recomienda utilizar un filtro con malla 60 o superior.

NOTA

Los problemas causados por no instalar un filtro no están cubiertos por la garantía.

Agua caliente sanitaria

Para la instalación del depósito de agua caliente sanitaria (suministrado en el sitio), consulte el manual específico del depósito de agua caliente sanitaria.

Otros

NOTA

- Las válvulas de ventilación deben instalarse en los puntos más altos del sistema.
- Los grifos de desagüe deben instalarse en los puntos más bajos del sistema.

6.3 Agua

NOTA

- Los circuladores funcionan bien exclusivamente con agua del grifo limpia y de alta calidad.
- Riesgo de daños materiales debido a la mala calidad del agua.
- Los factores más frecuentes que pueden afectar a los circuladores y al sistema son el oxígeno, la cal, el lodo, el nivel de acidez y otras sustancias (incluidos cloruros y minerales).
- Además de la calidad del agua, la instalación también juega un papel importante. El sistema de calefacción debe ser hermético. Elija materiales que no sean sensibles a la difusión de oxígeno (riesgo de corrosión).

Características del agua

- Cumple con las regulaciones locales.
- Posee un índice de Langelier (LI) entre 0 y +0,4.
- Está dentro de los límites indicados en el cuadro.

La calidad del agua debe ser comprobada por personal cualificado.

Dureza

Si el agua es dura, instale un sistema adecuado para proteger la unidad de depósitos dañinos y formación de piedra caliza.

NOTA

Si es necesario, instale un descalcificador de agua para reducir la dureza del agua.

Limpieza

Antes de conectar el agua a la unidad, limpie a fondo el sistema con productos específicos eficaces para eliminar residuos o impurezas que puedan afectar el funcionamiento. Los sistemas existentes deben estar libres de lodo y contaminantes, además de estar protegidos contra acumulaciones.

Nuevos sistemas

En el caso de instalaciones nuevas, es imprescindible lavar toda la instalación (con el circulador desinstalado) antes de poner en marcha la instalación central. Esto elimina los residuos del proceso de instalación (soldaduras, residuos, productos de unión, etc.) y los conservantes (incluido el aceite mineral). A continuación, se debe llenar el sistema con agua del grifo limpia y de alta calidad.

Sistemas existentes

Si se instala una nueva caldera o bomba de calor en un sistema de calefacción existente, se debe enjuagar el sistema para evitar la presencia de partículas, lodo y residuos. El sistema debe drenarse antes de instalar la nueva unidad. La suciedad solo se puede eliminar con un flujo de agua adecuado. Luego, cada sección debe lavarse por separado.

También se debe prestar especial atención a los "puntos ciegos", donde se puede acumular mucha suciedad debido al flujo de agua reducido. A continuación, se debe llenar el sistema con agua del grifo limpia y de alta calidad. Si después del enjuague la calidad del agua sigue siendo inadecuada, se deben tomar algunas medidas para evitar problemas. Una opción para eliminar contaminantes es instalar un filtro. Hay varios tipos de filtros disponibles. Los filtros de malla están diseñados para atrapar partículas de suciedad grandes. Este filtro se suele colocar en la parte de mayor caudal. Los filtros de tela están diseñados para atrapar las partículas más finas.

Componente de agua para límite de corrosión en cobre

PH	7,5-9,0	
Índice de estabilidad de Ryznar (RSI)	<6,0	
Conductividad eléctrica	100-500	µS/cm
Dureza total	4,5-8,5	dH
Cantidad máx. de glicol	40	%
Iones sulfato (SO ₄)	<50	ppm
Alcalinidad (HCO ₃)	70-300	ppm
Iones de cloro (Cl)	<50	ppm
Fosfatos (PO ₄)	<2,0	ppm
NH ₃	<0,5	ppm
Hierro (Fe)	<0,3	ppm
Manganeso (Mn)	<0,05	ppm
Iones sulfato (S)	N/A	
Iones de amonio (NH ₄)	N/A	
Sílice (SiO ₂)	<30	ppm
CO ₂	<50	ppm
Contenido de oxígeno	<0,1	ppm
Arena	<10 mg/l, de 0,1 a 0,7 mm de diámetro máximo	
Hidróxido de ferrita Fe ₃ O ₄ (negro)	Dosis <7,5 mg/l, 50 % de masa, con diámetro <10 µm	
Óxido de hierro Fe ₂ O ₃ (rojo)	Dosis <7,5 mg/l, diámetro <1 µm	

6.4 Llenado del circuito de agua

NOTA

Antes de llenar con agua, compruebe en la sección 6.3 Agua los requisitos de calidad del agua. Las bombas y válvulas pueden atascarse debido a la mala calidad del agua.

- Conecte el suministro de agua a la válvula de llenado y abra la válvula. Cumpla la normativa vigente.
- Asegúrese de que la válvula de ventilación de aire automática esté abierta.
- Asegúrese de que haya una presión de agua de aproximadamente 0,2 MPa (2 bar). Elimine el aire del circuito tanto como sea posible con las válvulas de ventilación de aire. La presencia de aire en el circuito del agua podría provocar un mal funcionamiento del calefactor de reserva eléctrico.

No fije la cubierta de plástico negra en la válvula de ventilación situada en la parte superior de la unidad cuando el sistema esté en funcionamiento. Abra la válvula de ventilación de aire y gírela hacia la izquierda al menos 2 vueltas completas para liberar el aire del sistema.

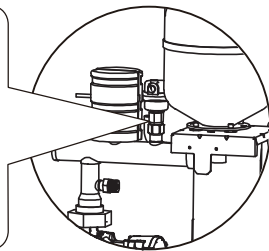

NOTA

Durante el llenado, es posible que no se pueda eliminar todo el aire del sistema. El aire restante se eliminará a través de las válvulas de purga de aire automática durante el primer funcionamiento del sistema.

Es posible que sea necesario el rellenado de agua posteriormente.

- La presión de agua varía en función de la temperatura del agua (mayor presión a mayor temperatura del agua). Mantenga siempre la presión de agua por encima de 0,03 MPa (0,3 bar) para evitar que entre aire en el circuito.
- La unidad puede drenar demasiada agua a través de la válvula de alivio de presión.

Presión máxima de agua 0,3 MPa (3 bar)

6.5 Llenado del depósito de agua caliente sanitaria con agua

Consulte el manual específico del depósito de agua caliente sanitaria.

6.6 Aislamiento de las tuberías de agua

El circuito de agua completo, incluidas todas las tuberías, debe aislarse para evitar la condensación durante el funcionamiento de refrigeración, la reducción de la capacidad de calefacción y refrigeración y la congelación de las tuberías de agua exteriores en invierno.

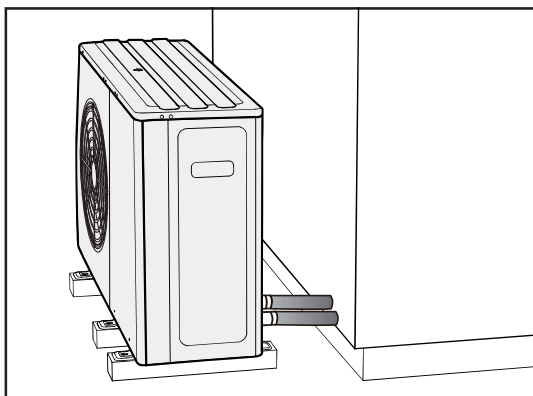

NOTA

- El material aislante debe tener una clasificación de resistencia al fuego B1 o superior y cumplir toda la normativa aplicable.
- La conductividad térmica del material aislante debe ser inferior a 0,039 W/mK.

A continuación, se indica el grosor recomendado del material aislante.

Longitud de la tubería (m) entre la unidad y el dispositivo terminal	Grosor mínimo del aislamiento (mm)
<20	19
20~30	32
30~40	40
40~50	50

Si la temperatura ambiente exterior es superior a 30 °C y la humedad es superior al 80 % HR, el grosor de los materiales de sellado debe ser de al menos 20 mm para evitar la condensación en la superficie del sello.

6.7 Protección contra congelación

6.7.1 Protección mediante software

El software está equipado con funciones específicas para proteger todo el sistema de la congelación mediante el uso de la bomba de calor y el calefactor de reserva (si está disponible).

- Cuando la temperatura del flujo de agua en el sistema desciende a un valor determinado, la unidad calentará el agua utilizando la bomba de calor, la cinta calefactora eléctrica o el calefactor de reserva.
- La función anticongelación solo se habilita cuando la temperatura aumenta hasta un valor determinado.

PRECAUCIÓN

- En caso de que se produzca un fallo de alimentación, las funciones anteriores no protegerían la unidad contra la congelación. Por lo tanto, mantenga siempre la unidad encendida.
- Si la fuente de alimentación de la unidad va a estar desconectada durante mucho tiempo, es necesario vaciar el agua de la tubería del sistema para evitar daños en la unidad y en el sistema de tuberías debido a la congelación.
- En caso de fallo de alimentación, añada glicol al agua. El glicol reduce el punto de congelación del agua.

6.7.2 Protección mediante glicol

El glicol reduce el punto de congelación del agua.

PRECAUCIÓN

El etilenglicol y el propilenglicol son tóxicos.

PRECAUCIÓN

El glicol puede corroer el sistema. Cuando el glicol desinhibido entra en contacto con el oxígeno, se vuelve ácido. Este proceso de corrosión se ve acelerado por el cobre y las altas temperaturas. El glicol ácido desinhibido ataca las superficies metálicas y forma células de corrosión galvánica que causan daños graves al sistema. Por lo tanto, es importante seguir estos pasos:

- Deje que un especialista cualificado trate el agua correctamente.
- Elija un glicol con inhibidores de corrosión para contrarrestar los ácidos formados por la oxidación de los glicoles.
- No utilice ningún glicol de automoción porque sus inhibidores de corrosión tienen una vida útil limitada y contienen silicatos que pueden contaminar o bloquear el sistema.
- No utilice tuberías galvanizadas en sistemas de glicol, ya que dichas tuberías pueden provocar la precipitación de ciertos componentes del inhibidor de corrosión del glicol.

NOTA

El glicol absorbe la humedad del ambiente, por lo que es importante evitar el uso de glicol expuesto al aire. Si el glicol se deja al descubierto, el contenido de agua aumenta, lo que disminuye la concentración de glicol y podría provocar la congelación de los componentes hidráulicos. Para evitarlo, tome precauciones y minimice la exposición del glicol al aire.

Tipos de glicol

Los tipos de glicol que pueden usarse dependen de si el sistema contiene un depósito de agua caliente sanitaria:

Si	Entonces
El sistema contiene un depósito de agua caliente sanitaria	Utilizar solo propilenglicol (a)
El sistema NO contiene un depósito de agua caliente sanitaria	Puede utilizarse propilenglicol(a) o etilenglicol

(a) El propilenglicol, incluidos los inhibidores necesarios, pertenece a la Categoría III según la norma EN1717.

Concentración requerida de glicol

La concentración necesaria de glicol depende de la temperatura exterior más baja esperada y de si desea proteger el sistema de roturas o de la congelación. Para evitar que el sistema se congele, se necesita más glicol. Añada glicol de acuerdo con la siguiente tabla.

Temperatura exterior mínima prevista	Prevención de roturas (1)	Prevención de la congelación (2)
-5°C	10%	15%
-10°C	15%	25%
-15°C	20%	35%
-20°C	25%	N/D *
-25°C	30%	N/D *
-30°C	35%	N/D *

* Es necesario adoptar medidas adicionales para evitar la congelación.

- (1): El glicol puede evitar que las tuberías se rompan, pero no puede impedir que el líquido que contienen se congele.
- (2): El glicol puede evitar que el líquido del interior de las tuberías se congele.

NOTA

- La concentración requerida puede variar según el tipo de glicol utilizado. Compare SIEMPRE los requisitos de la tabla anterior con las especificaciones proporcionadas por el fabricante de glicol. Si es necesario, cumpla los requisitos establecidos por el fabricante de glicol.
- La concentración añadida de glicol NUNCA debe superar el 35 %.
- Si el líquido del sistema está congelado, la bomba NO podrá arrancar. Tenga en cuenta que el mero hecho de evitar que el sistema se rompa puede no impedir que el líquido del interior se congele.
- Si el agua permanece estancada dentro del sistema, es muy probable que se congele y provoque daños en el sistema.

Glicol y el volumen máximo de agua permitido

La adición de glicol al circuito de agua reduce el volumen máximo de agua permitido del sistema.

6.7.3 Acerca de las válvulas de protección contra la congelación (suministradas por el usuario)

NOTA

NO instale válvulas de protección contra la congelación si se añade glicol al agua. De lo contrario, pueden producirse fugas de glicol por las válvulas de protección contra la congelación.

Cuando no se añade glicol al agua, puede utilizar válvulas de protección contra congelación para drenar el agua del sistema antes de que se congele.

- Instale válvulas de protección contra congelación (suministradas por el usuario) en todos los puntos más bajos de la tubería de campo.
- Las válvulas normalmente cerradas (situadas en el interior cerca de la entrada/salida de las tuberías) pueden impedir el drenaje del agua de las tuberías interiores cuando las válvulas de protección contra la congelación están abiertas.

6.7.4 Medidas sin protección contra la congelación

En ambientes fríos, si no hay anticongelante (por ejemplo, glicol) en el sistema o se prevé un corte de corriente duradero o un fallo de la bomba, drene el sistema (como se muestra en la siguiente figura).

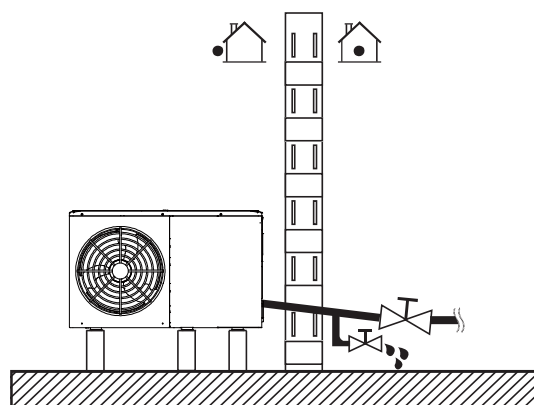

NOTA

Si no se elimina el agua del sistema en tiempo de congelación cuando la unidad no está en uso, el agua congelada puede dañar las piezas del círculo de agua.

6.7.5 Protección contra la congelación del circuito de agua

Todas las piezas hidráulicas internas están aisladas para reducir la pérdida de calor. Las tuberías de campo también deben estar aisladas. En caso de que se produzca un fallo de alimentación, las funciones anteriores no protegerían la unidad contra la congelación.

El software contiene funciones especiales que utilizan la bomba de calor y el calefactor de reserva (si es opcional y está disponible) para proteger todo el sistema de la congelación. Cuando la temperatura del flujo de agua en el sistema cae a un valor determinado, la unidad calentará el agua, ya sea mediante la bomba de calor, la cinta calefactora eléctrica o el calentador de reserva. La función anticongelación se desactivará solo cuando la temperatura aumente hasta un valor determinado.

El agua puede entrar en el interruptor de flujo y no puede drenarse, y puede congelarse cuando la temperatura es lo suficientemente baja. El interruptor de flujo debe retirarse y secarse antes de instalarlo en la unidad.

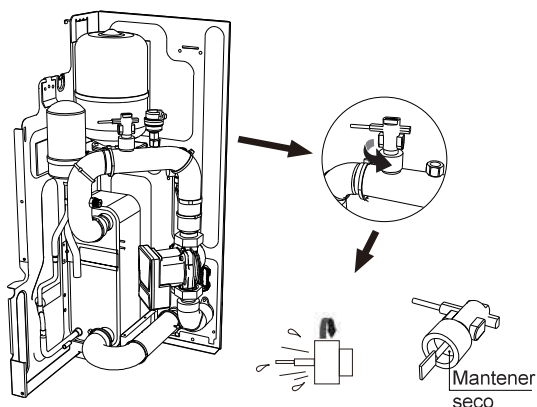

NOTA

- Gire el interruptor de flujo hacia la izquierda para extraerlo.
- Seque el interruptor de flujo completamente.

6.8 Comprobación del circuito de agua

Las siguientes condiciones deben cumplirse antes de la instalación:

- La presión máxima de agua es inferior o igual a 3 bar.
- La temperatura máxima del agua es inferior o igual a 75 °C según la configuración del dispositivo de seguridad.
- Deben instalarse grifos de drenaje en los puntos más bajos del sistema para garantizar el drenaje completo del circuito durante el mantenimiento.
- Las válvulas de purga de aire deben instalarse en los puntos más altos del sistema. Los orificios de ventilación deben estar situados en puntos fácilmente accesibles para su mantenimiento. La unidad está provista de una válvula de purga de aire automática en su interior. Verifique que esta válvula del purgador de aire no esté bloqueada para que sea posible la liberación automática del aire del circuito de agua.

7 INSTALACIÓN ELÉCTRICA

PELIGRO

Riesgo de electrocución.

7.1 Apertura de la tapa de la caja eléctrica

Para acceder a la unidad para su instalación y mantenimiento, siga las instrucciones que se indican a continuación.

ADVERTENCIA

Riesgo de electrocución.
Riesgo de quemaduras.

NOTA

- Las ilustraciones siguientes corresponden a unidades de 8-16 kW. El principio es el mismo para las unidades de 4-6 kW.
- Guarde los tornillos correctamente para su uso posterior.

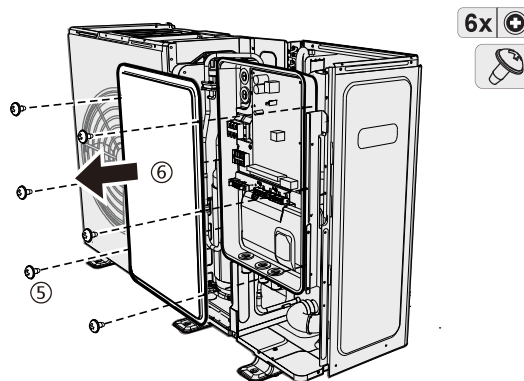
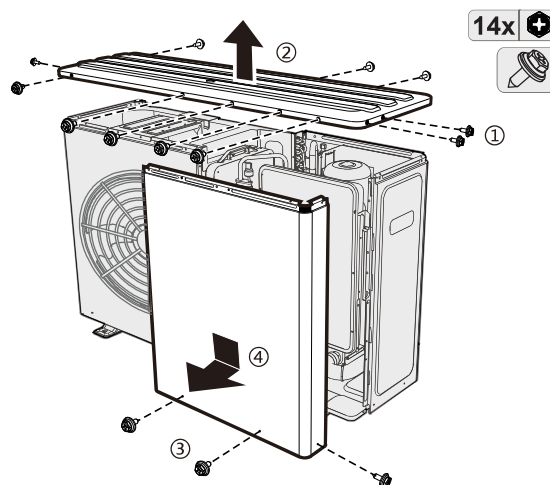

7.2 Precauciones para el cableado eléctrico

ADVERTENCIA

- El dispositivo se debe instalar de conformidad con la normativa nacional sobre cableado.
- Siga el DIAGRAMA DE CABLEADO para el cableado eléctrico que se encuentra en la parte posterior de la tapa de la caja eléctrica.
- Este aparato incorpora una toma de tierra con fines exclusivamente funcionales.
- Asegúrese de instalar los fusibles o disyuntores necesarios. Deberá instalarse un interruptor de desconexión omnipolar, con una separación entre contactos de al menos 3 mm entre los polos, en el cableado fijo.

ADVERTENCIA

Prohibido instalar interruptores de parada de emergencia e interruptores remotos que detengan la unidad, incluidos disyuntores, contactores y relés, a menos de 2 metros de la unidad.

PRECAUCIÓN

- Se debe incorporar en el cableado fijo un interruptor principal u otro medio de desconexión, como uno que tenga una separación de contacto en todos los polos, de acuerdo con las leyes y normativas locales pertinentes.
- Utilice únicamente cables de cobre.
- No apriete nunca los cables enrollados y manténgalos alejados de tuberías y bordes afilados.

- Asegúrese de que no se aplique presión externa a las conexiones de los terminales.
- El cableado de campo debe realizarse de acuerdo con el diagrama del cableado suministrado con la unidad y las instrucciones que se indican a continuación.
- Asegúrese de utilizar una fuente de alimentación exclusiva, en lugar de una fuente de alimentación compartida por otro la unidad, incluido el controlador con cable. No conecte la unidad a una tubería de servicio público, a un protector contra sobretensiones ni a la toma de tierra del teléfono. Una conexión a tierra incompleta puede causar electrocución.
- Debe instalarse un interruptor de circuito de fallo a tierra (30 mA) para evitar descargas eléctricas. Utilice cables apantallados de 3 hilos.
- Asegúrese de instalar los fusibles o disyuntores necesarios.
- Debe instalarse un interruptor de protección contra fugas en la fuente de alimentación de la unidad.
- Conecte un interruptor de circuito de fallo a tierra y un fusible a la línea del suministro eléctrico.

Cable de alimentación y cable de comunicación

💡 NOTA

- Los cables de comunicación deben estar apantallados, incluida la línea ABXYE de la unidad al controlador.
- Utilice H07RN-F como cable de alimentación. Solo el termistor y el cableado del controlador con cable están provistos de bajo voltaje.
- Los cables de alimentación y los cables de comunicación deben disponerse por separado, y no pueden situarse en el mismo conducto. De lo contrario, podrían producirse interferencias electromagnéticas.
- Asegure los cables eléctricos con bridas, de modo que no entren en contacto con las tuberías, especialmente en el lado de alta presión.
- La unidad está equipada con un inversor. Un condensador de avance de fase reducirá el efecto de mejora del factor de potencia y puede provocar una calefacción anormal del condensador debido a las ondas de alta frecuencia. No está permitido instalar un condensador de avance de fase.
- La corriente de carga externa debe ser inferior a 0,2 A. Si la corriente de carga única es superior a 0,2 A, la carga debe controlarse mediante un contactor de CA.
- Los puertos terminales "AHS1" y "AHS2" solo proporcionan señales de encendido/apagado.
- La cinta de calefacción E de la válvula de expansión, la cinta de calefacción E del intercambiador de calor de placas y la cinta de calefacción E del interruptor de flujo comparten el mismo puerto terminal.

Conexión a tierra

💡 NOTA

- El equipo debe estar conectado a tierra.
- Cualquier carga externa de alto voltaje, si es de metal o un puerto conectado a tierra, debe conectarse a tierra.
- Asegúrese de que el interruptor diferencial sea compatible con el inversor (resistente al ruido eléctrico de alta frecuencia) para evitar que se ponga en marcha innecesariamente.

7.3 Descripción general del cableado eléctrico

La siguiente ilustración ofrece una visión general del cableado de campo necesario entre las distintas piezas.

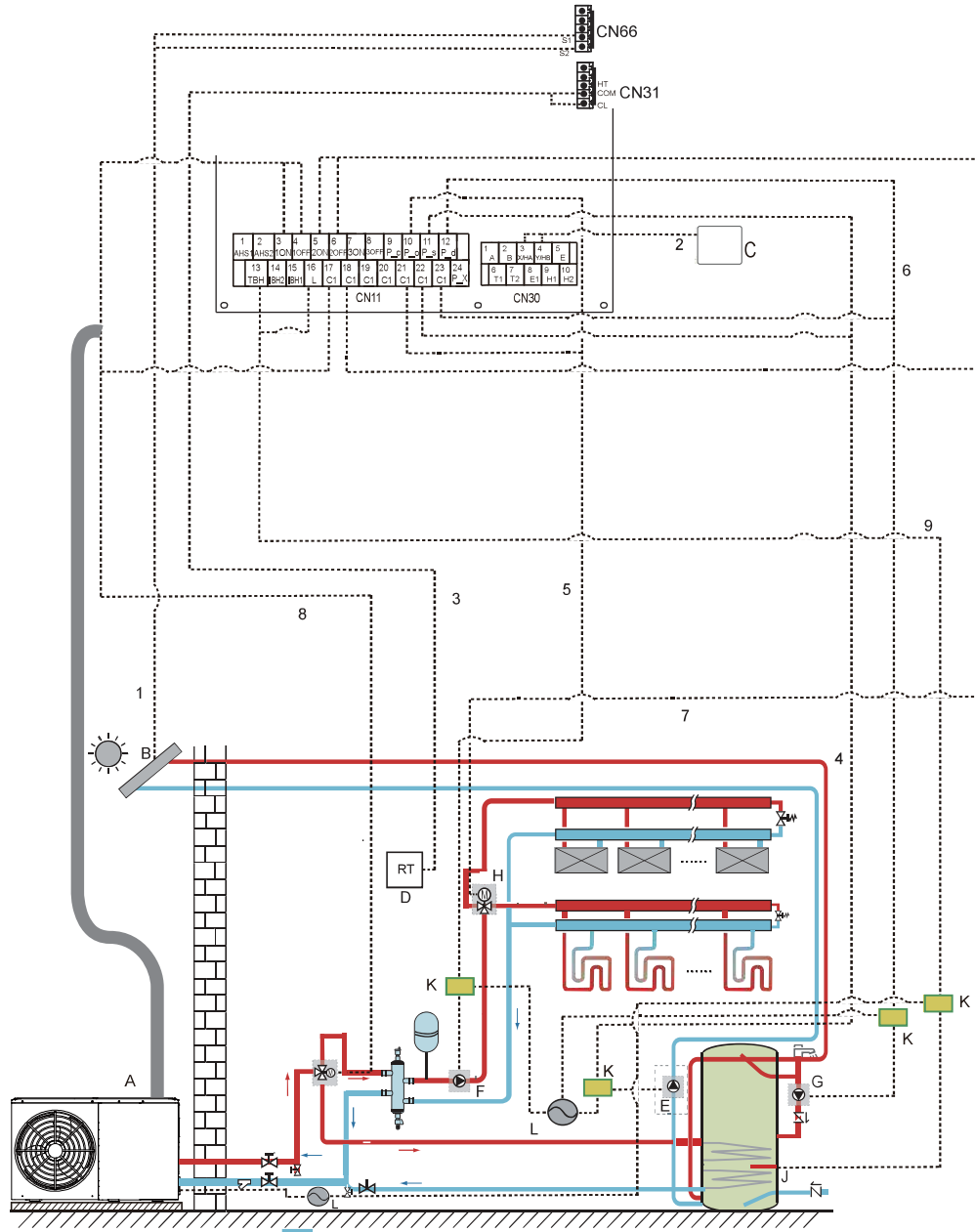

Código	Unidad principal	Código	Unidad principal
A	Unidad principal	G	P_d: bomba de ACS (elemento no suministrado)
B	Kit de energía solar (elemento no suministrado)	H	SV2: válvula de 3 vías (elemento no suministrado)
C	Controlador con cable	I	SV1: válvula de 3 vías para depósito de agua caliente sanitaria (elemento no suministrado)
D	Termostato de sala de bajo voltaje (elemento no suministrado)	J	Calentador de refuerzo
E	P_s: bomba solar (elemento no suministrado)	K	Contactor
F	P_o: bomba de circulación exterior (elemento no suministrado)	L	Fuente de alimentación

Elemento	Descripción	CA/CC	Número necesario de conductores	Intensidad máxima de funcionamiento
1	Cable de señal del kit de energía solar	CA	2	200 mA
2	Cable del controlador	CA	2	200 mA
3	Cable del termostato de sala	CA	2	200 mA(a)
4	Cable de control de la bomba solar	CA	2	200 mA(a)
5	Cable de control de la bomba de circulación exterior	CA	2	200 mA(a)
6	Cable de control de ACS bomb	CA	2	200 mA(a)
7	SV2: Cable de control de la válvula de 3 vías	CA	3	200 mA(a)
8	SV1: Cable de control de la válvula de 3 vías	CA	3	200 mA(a)
9	Cable de control del calentador de refuerzo	CA	2	200 mA(a)

(a) Sección de cable mínima AWG18 (0,75 mm²).

(b) El cable del termistor se entrega con la unidad: si la intensidad de la carga es grande, se necesita un contactor de CA.

7.4 Directrices para el cableado eléctrico

7.4.1 Directrices para el cableado de campo

- La mayor parte del cableado de campo de la unidad debe realizarse en el bloque de terminales dentro de la caja de interruptores. Para acceder al bloque de terminales, retire el panel de servicio de la caja de interruptores.
- Fije todos los cables con bridas.
- El calefactor de reserva requiere un circuito de alimentación dedicado.
- Las instalaciones equipadas con un depósito de agua caliente sanitaria (suministrado por el usuario) requieren un circuito de alimentación específico para el calefactor de refuerzo.
- Consulte el Manual de instalación y del propietario del depósito de agua caliente sanitaria. Asegure el cableado siguiendo el orden que se muestra a continuación.
- Coloque los cables eléctricos de forma que la cubierta frontal no se levante durante el cableado y fije la cubierta frontal de forma segura.
- Instale los cables y fije la cubierta firmemente de manera que encaje correctamente.

7.4.2 Corriente de funcionamiento y diámetro del cable

- 1) Elija el diámetro del cable (valor mínimo) individualmente para cada unidad según lo que se indica en la Tabla 7-1 y en la Tabla 7-2. La corriente nominal de la Tabla 7-1 significa MCA en la Tabla 7-2. En caso de que el valor MCA exceda los 63A, la sección del cable debe elegirse de acuerdo con la normativa local sobre el cableado.
- 2) La desviación de voltaje máxima permitida entre fases es del 2%.
- 3) Elija disyuntores que tengan una separación de contactos de al menos 3 mm en todos los polos para una desconexión total. MFA se utiliza para elegir los disyuntores de corriente y los disyuntores de corriente residual.
- 4) La PCB del inversor está equipada con un protector de sobrecorriente (fusible). En caso de necesitar algún protector de sobrecorriente adicional, consulte el TOCA de la Tabla 7-2.

NOTA

- (a) Sección de cable mínima AWG18 (0,75 mm²).
- (b) El cable del termistor se entrega con la unidad.

Tabla 7-1

Corriente nominal (A)	Área nominal de la sección transversal (mm ²)	
	Cables flexibles	Cable para cableado fijo
≤3	0,5 y 0,75	1 y 2,5
>3 y ≤6	0,75 y 1	1 y 2,5
>6 y ≤10	1 y 1,5	1 y 2,5
>10 y ≤16	1,5 y 2,5	1,5 y 4
>16 y ≤25	2,5 y 4	2,5 y 6
>25 y ≤32	4 y 6	4 y 10
>32 y ≤50	6 y 10	6 y 16
>50 y ≤63	10 y 16	10 y 25

Tabla 7-2

Monofásico 4-16 kW y trifásico 12-16 kW

Sistema	Unidad exterior				Corriente eléctrica			Compresor		OFM	
	Tensión (V)	Hz	Mín. (V)	Máx. (V)	MCA (A)	TOCA (A)	MFA (A)	MSC (A)	RLA (A)	kW	FLA (A)
4 kW	220-240	50	198	264	12	15	16	-	10	0,08	0,32
6 kW	220-240	50	198	264	13,5	15	16	-	10	0,08	0,32
8 kW	220-240	50	198	264	16	19	20	-	13	0,17	0,80
10 kW	220-240	50	198	264	17,5	19	20	-	13	0,17	0,80
12 kW	220-240	50	198	264	25	31	32	-	18	0,2	0,80
14 kW	220-240	50	198	264	26,5	31	32	-	18	0,2	0,80
16 kW	220-240	50	198	264	28	31	32	-	18	0,2	1,30
12 kW 3-PH	380-415	50	342	456	8,5	11	16	-	18	0,2	0,57
14 kW 3-PH	380-415	50	342	456	9	11	16	-	18	0,2	0,57
16 kW 3-PH	380-415	50	342	456	9,5	11	16	-	18	0,2	1,25

Calefactor de reserva

Sistema	Unidad exterior				Corriente eléctrica		
	Tensión (V)	Hz	Min. (V)	Máx. (V)	MCA (A)	TOCA (A)	MFA (A)
3 kW 1-PH	220-240	50	198	264	13,5	13,5	20
3 kW 3-PH	380-415	50	342	456	4,5	4,5	20
6 kW 3-PH	380-415	50	342	456	9	9	20
9 kW 3-PH	380-415	50	342	456	13,5	13,5	20

MCA: corriente mín. del circuito (A)

TOCA: sobrecorriente total (A)

MFA: corriente máxima del fusible (A)

MSC: corriente máxima de puesta en marcha (A)

RLA: amperios de carga nominal (A); la corriente nominal de entrada del compresor a la frecuencia máxima (hz máx.) cuando la unidad funciona en modo refrigeración o calefacción.

kW: potencia nominal del motor

FLA : corriente a carga completa (A)

7.4.3 Par de apriete

Elemento	Par de apriete (N·m)
M4 (terminal de alimentación, terminal del tablero de control eléctrico)	1,2-1,5
M4 (puesta a tierra)	1,2-1,5

NOTA

Un apriete excesivo podría dañar los tornillos.

Apriete los tornillos con un destornillador adecuado. El uso de un destornillador inadecuado podría dañar los tornillos y proporcionar pares de apriete inadecuados.

7.4.4 Disposición de la placa posterior para el cableado

4-6 kW

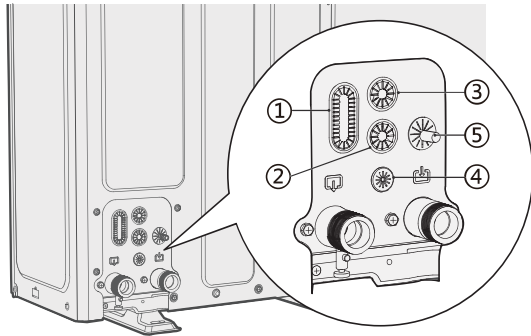

8-16 kW

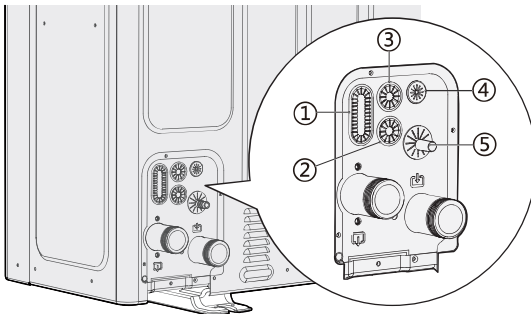

①②③	Para cableado de alto voltaje.
④	Para cableado de bajo voltaje.
⑤	Drenaje de la válvula de seguridad.

7.5 Conexión con la fuente de alimentación

7.5.1 Precauciones

Para conectar la unidad a un terminal de fuente de alimentación, el terminal debe ser un terminal de cableado circular con una cubierta aislante (consulte la figura 7.1).

Si no es posible utilizar un terminal de cableado circular de este tipo, siga las siguientes instrucciones:

- Utilice un cable de alimentación que cumpla con las especificaciones y conéctelo firmemente. Aplique el par de apriete adecuado indicado en la sección anterior (Pares de apriete) para evitar que el cable se salga accidentalmente por una fuerza externa.
- No conecte dos cables de alimentación con diámetros diferentes al mismo terminal de fuente de alimentación. De lo contrario, los cables podrían sobrecalentarse debido a un cableado suelto (consulte la figura 7.2).



Figura 7.1



Conexiones del cableado de alimentación correctas

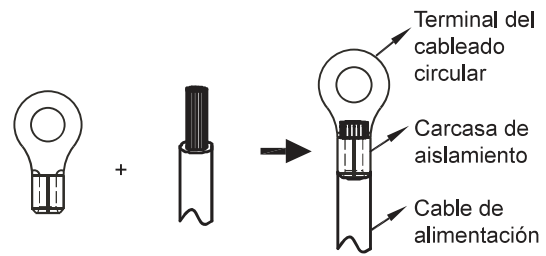
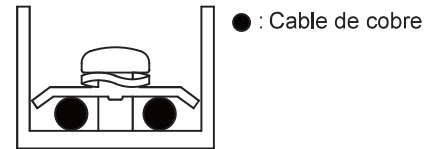

Figura 7.2

7.5.2 Cableado de la fuente de alimentación principal

⚠ PRECAUCIÓN

- Utilice un terminal redondo de crimpado para la conexión a la placa de terminales de la fuente de alimentación.
- El modelo de cable de alimentación es H07RN-F.
- Las siguientes ilustraciones corresponden a unidades trifásicas. El principio es el mismo para las unidades monofásicas.
- Las ilustraciones siguientes corresponden a unidades con un calefactor de reserva.

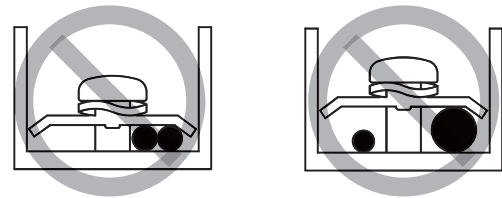
Monofásico sin calefactor de reserva.

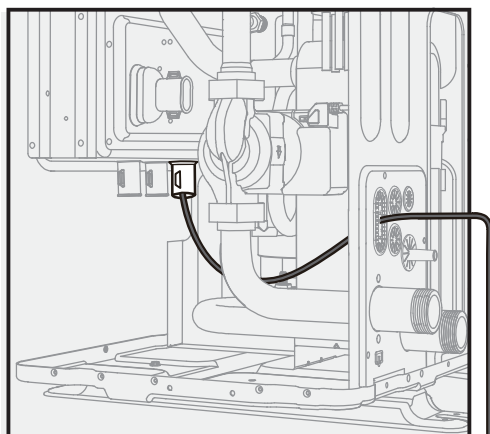
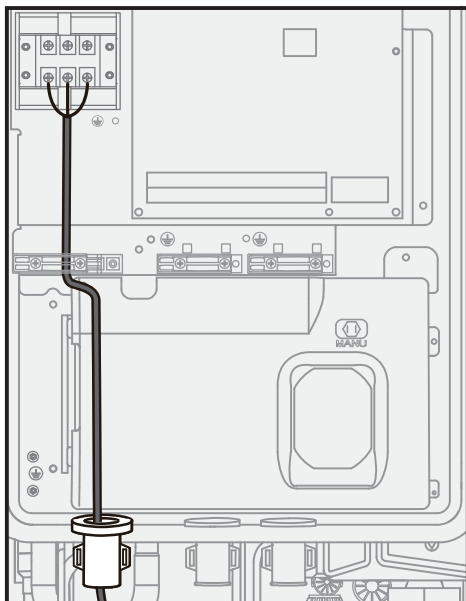

Fuente de alimentación principal

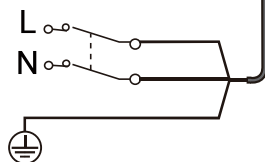

⚠ PRECAUCIÓN

Debe instalarse un interruptor de protección contra fugas.

Trifásico sin calefactor de reserva.

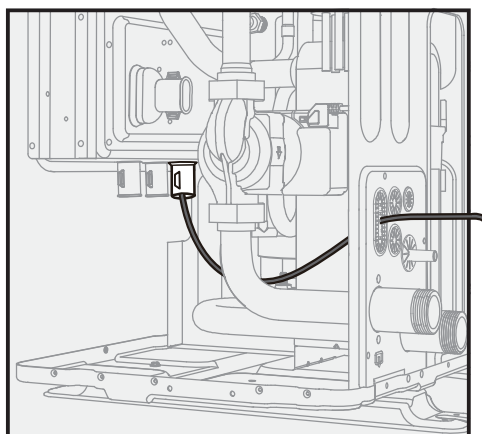
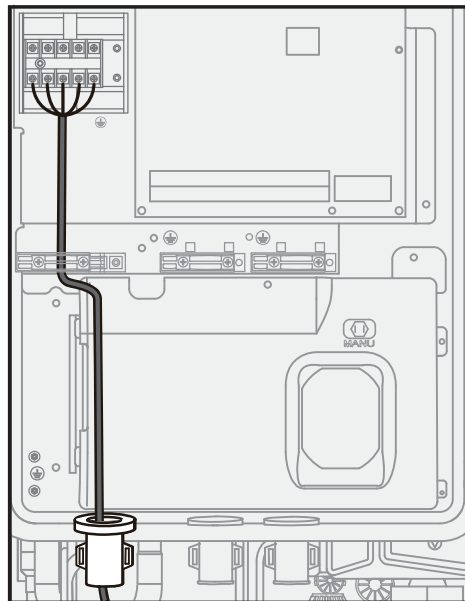

Fuente de alimentación principal

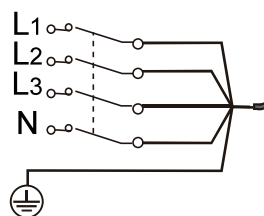

⚠ PRECAUCIÓN

Debe instalarse un interruptor de protección contra fugas.

Monofásico con calefactor de reserva.

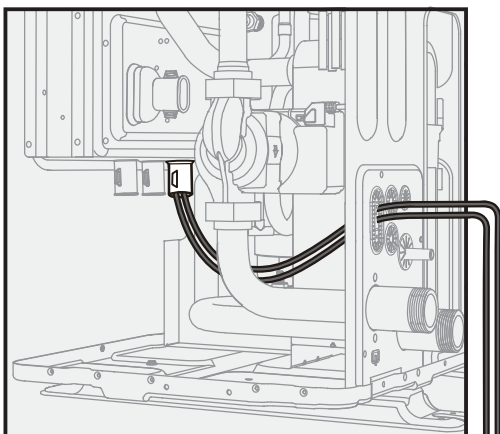
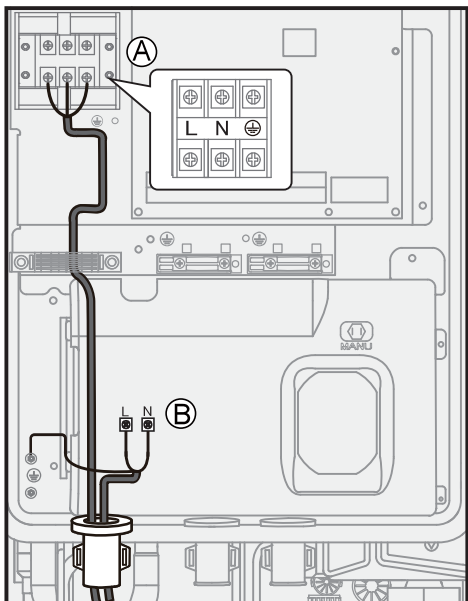

Fuente de alimentación principal

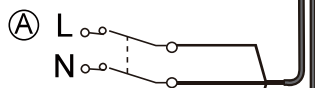

Fuente de alimentación del calefactor de reserva

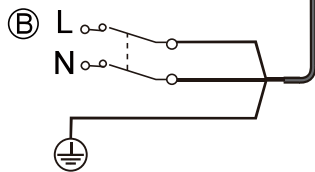

⚠ PRECAUCIÓN

Debe instalarse un interruptor de protección contra fugas.

Trifásico con calefactor de reserva.

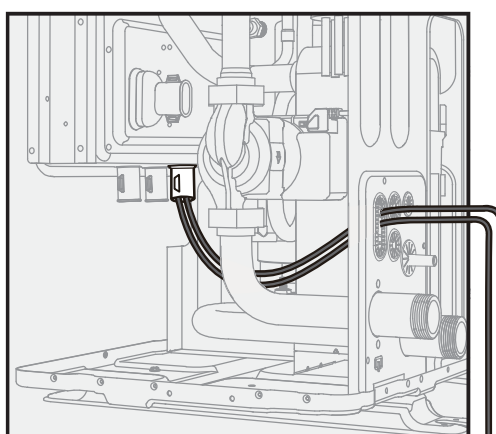
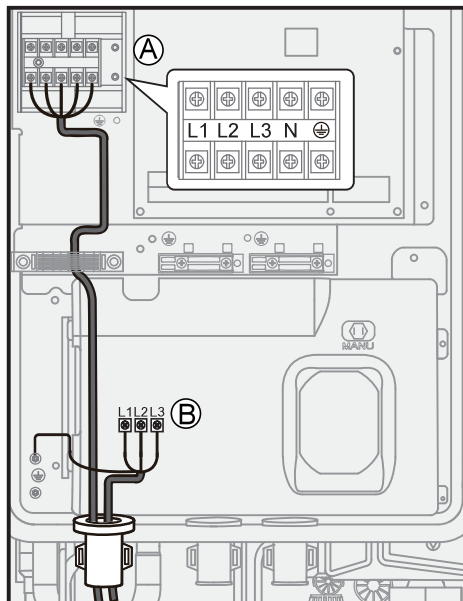

Fuente de alimentación principal

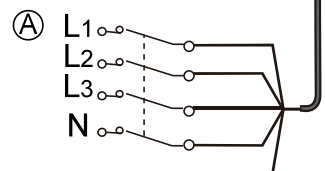

Fuente de alimentación del calefactor de reserva

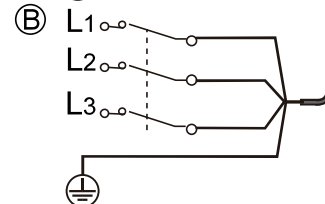

⚠ PRECAUCIÓN

Debe instalarse un interruptor de protección contra fugas.

7.5.3 Cableado de la alimentación del calefactor de reserva (opcional)

Consulte la ilustración anterior para ver el cableado.

⚠ PRECAUCIÓN

- Para asegurarse de que la unidad esté totalmente conectada a tierra, conecte siempre la fuente de alimentación del calefactor de reserva y el cable de tierra.
- Este aparato, que conecta un calefactor de reserva monofásico de 3 kW, solo puede conectarse a un suministro eléctrico con una impedancia del sistema no mayor a 0,465 Ω. En caso necesario, consulte a su autoridad local de suministro eléctrico para obtener información sobre la impedancia del sistema.

7.6 Conexión de otros componentes

El puerto proporciona la señal de control a la carga. Dos tipos de puertos de señal de control:

- Tipo 1: contactor seco sin voltaje.
- Tipo 2: el puerto proporciona la señal con un voltaje de 220-240 V ~ 50 Hz.

💡 NOTA

- Si la corriente de la carga es inferior a 0,2 A, la carga puede conectarse directamente al puerto. Si la corriente de carga es mayor o igual a 0,2 A, es necesario conectar el contactor de CA a la carga.
- Las siguientes ilustraciones corresponden a unidades trifásicas. El principio es el mismo para las unidades monofásicas.
- Las siguientes ilustraciones se basan en unidades con un calefactor de reserva.

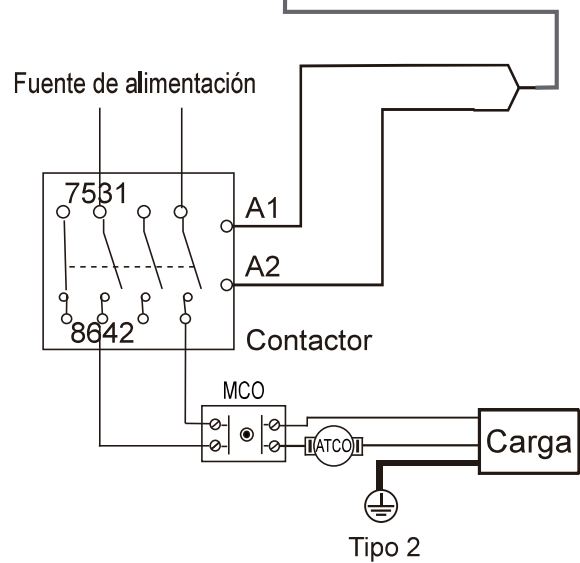
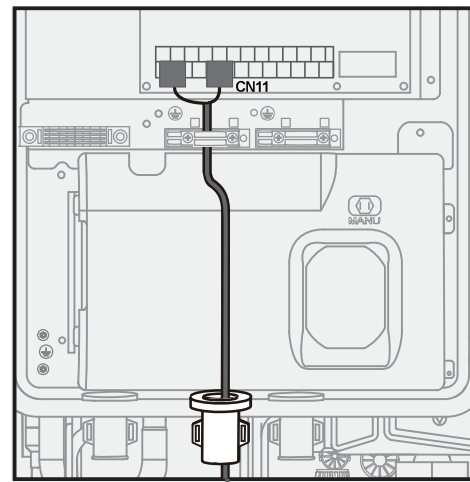
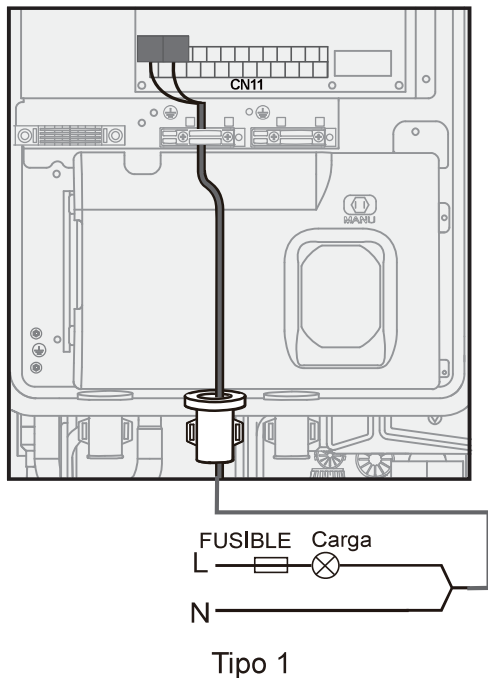

Puerto de señal de control del módulo hidráulico: El CN11 contiene terminales para la válvula de 3 vías, la bomba, el refuerzo y el calefactor, etc.

Conecte el cable a un terminal adecuado como se muestra en la figura y fije el cable de forma segura.

7.6.1 Cableado del control de fuente de calor adicional (AHS)

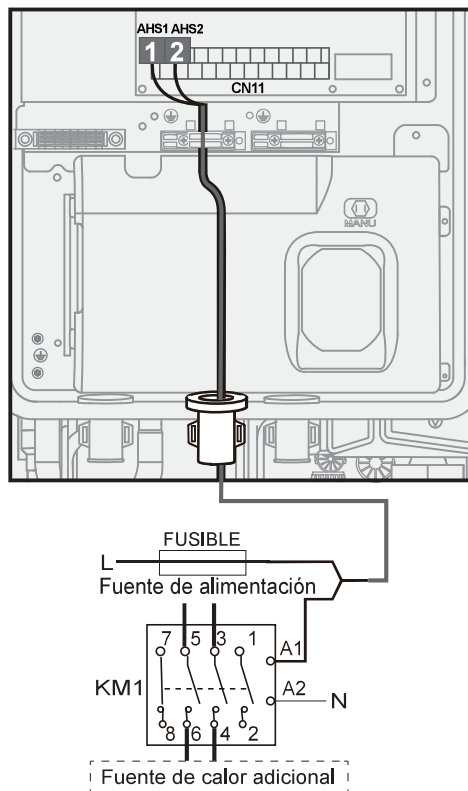

El cableado entre la caja de interruptores y la placa posterior se muestra en 7.5.2 Cableado de la fuente de alimentación principal.

Voltaje L-N	220-240 V CA
Intensidad máxima de funcionamiento (A)	0,2
Tamaño mínimo del cable (mm ²)	0,75
Tipo de señal del puerto de control	Tipo 1

NOTA

Esta parte solo se aplica a las unidades básicas (sin calefactor de reserva). Para las unidades personalizadas (con un calefactor de reserva), el módulo hidráulico no debe conectarse a ninguna fuente de calor adicional, ya que hay un calefactor de reserva de intervalo en la unidad.

7.6.2 Cableado de las válvulas de 3 vías SV1, SV2 y SV3

NOTA

Consulte la sección 3.9 Aplicaciones típicas para conocer las ubicaciones de instalación de SV1, SV2 y SV3.

La siguiente ilustración es para este tipo de SV:

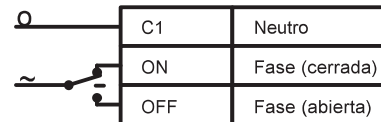

SV1:

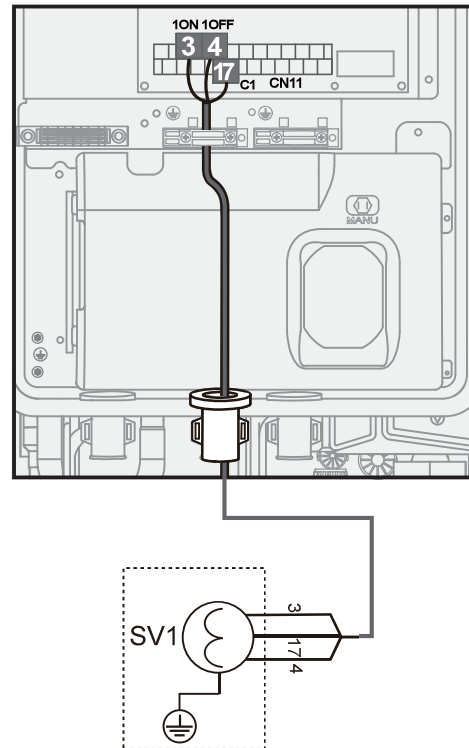

SV2:

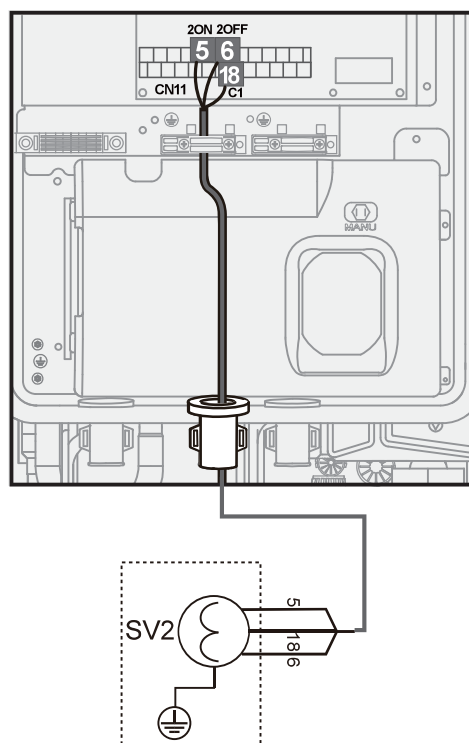

SV3:

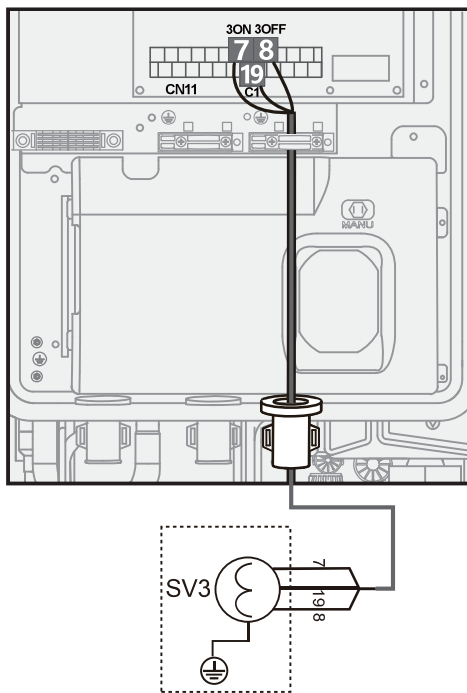

La siguiente ilustración es para este tipo de SV:

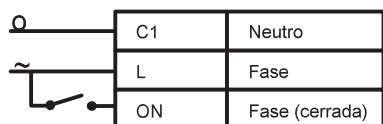

SV1:

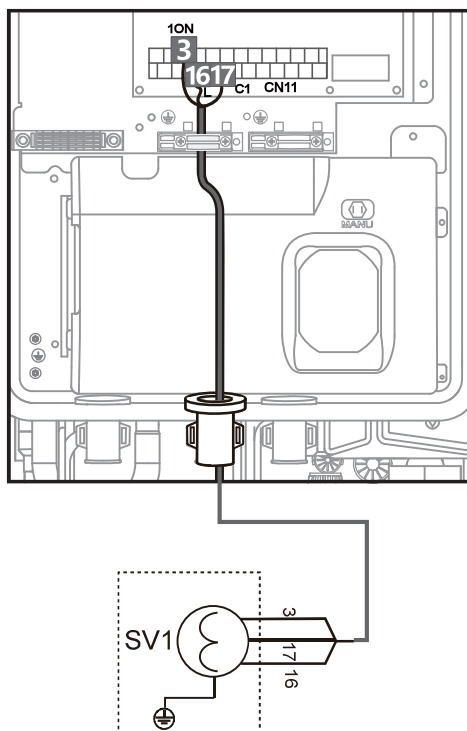

SV2:

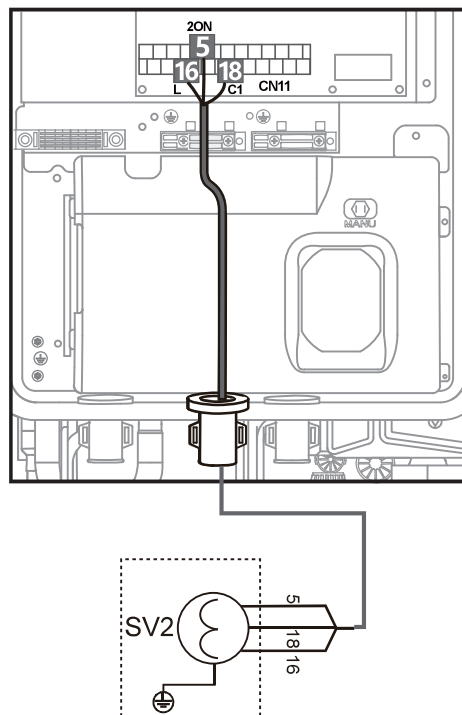

SV3:

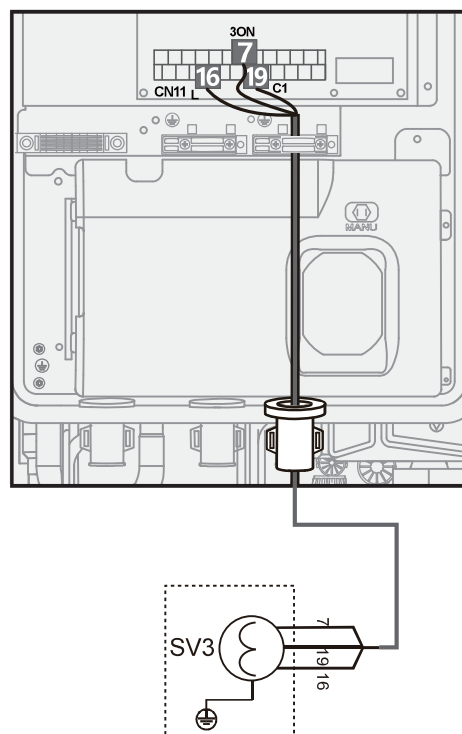

NOTA

C1 es para el conductor neutro.

Tensión	220-240 V CA
Intensidad máxima de funcionamiento (A)	0,2
Tamaño mínimo del cable (mm ²)	0,75
Tipo de señal del puerto de control	Tipo 2

7.6.3 Cableado de bombas adicionales

Bomba de la zona 2 P_c:

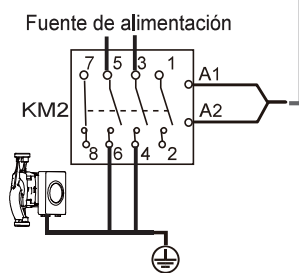
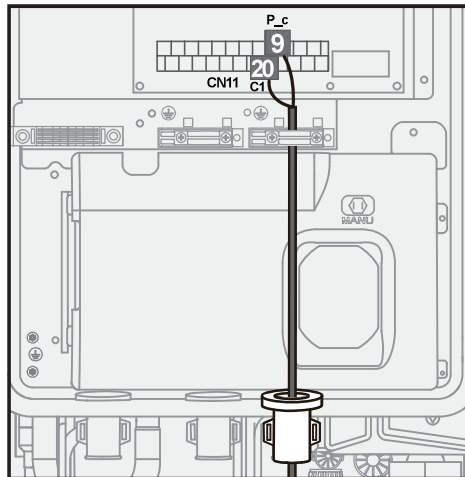

Bomba de circulación adicional P_o:

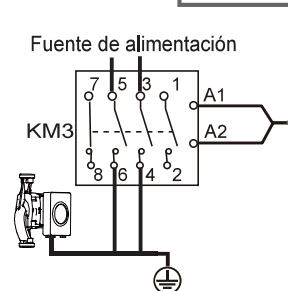
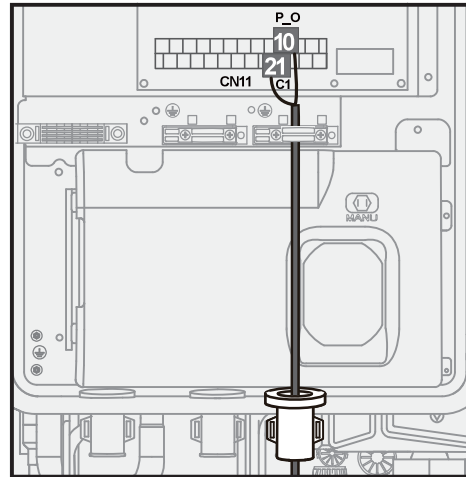

Bomba de energía solar P_s:

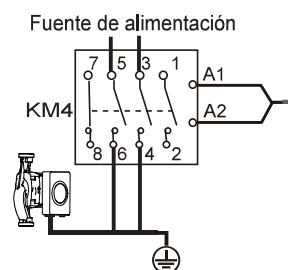
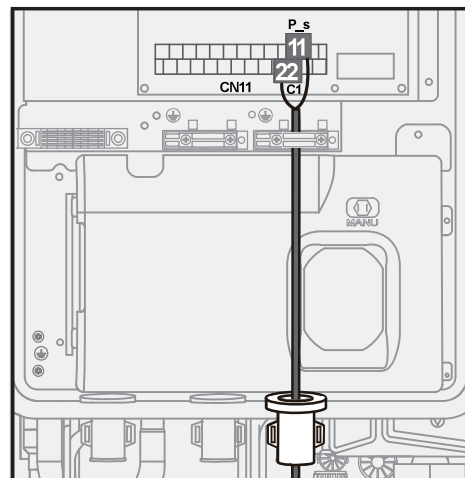

Bomba ACS P_d:

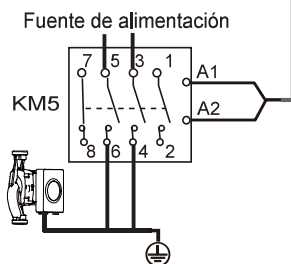
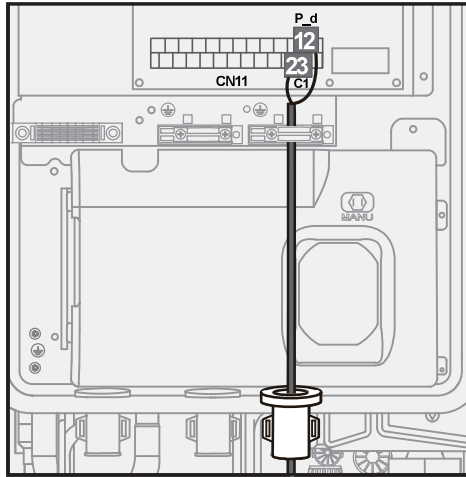

Tensión	220-240 V CA
Intensidad máxima de funcionamiento (A)	0,2
Tamaño mínimo del cable (mm ²)	0,75
Tipo de señal del puerto de control	Tipo 2

7.6.4 Cableado de alarma o funcionamiento de descongelación (P_x)

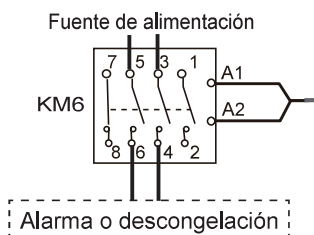
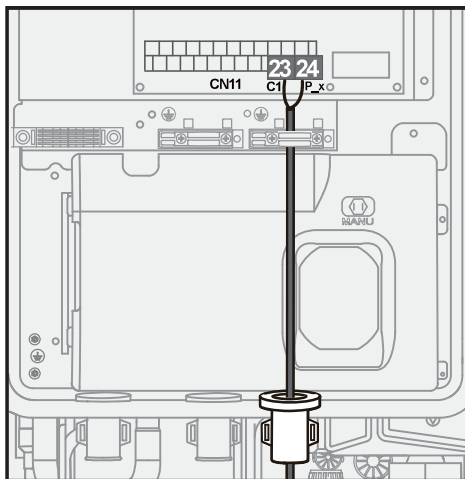

Tensión	220-240 V CA
Intensidad máxima de funcionamiento (A)	0,2
Tamaño mínimo del cable (mm ²)	0,75
Tipo de señal del puerto de control	Tipo 2

7.6.5 Cableado del calefactor de refuerzo del depósito (TBH)

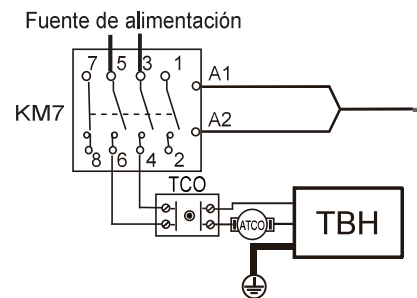
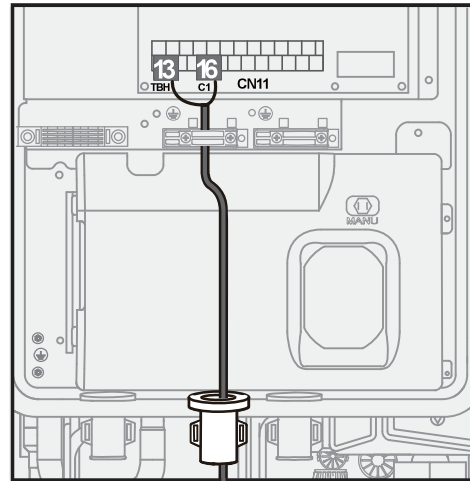

NOTA

- TCO: Restablecimiento manual del protector térmico
- ATCO: Protector térmico de reinicio automático

7.6.6 Cableado de la caja externa IBH

NOTA

Consulte el manual de instalación de la caja IBH externa. Si el interruptor DIP correspondiente al calefactor de reserva está establecido en **INTERNO** (consulte el diagrama de cableado), aparecerá el fallo C3 o C4 después de la puesta en marcha del calefactor de reserva.

IBH monoetapa 3 kW-230Vac

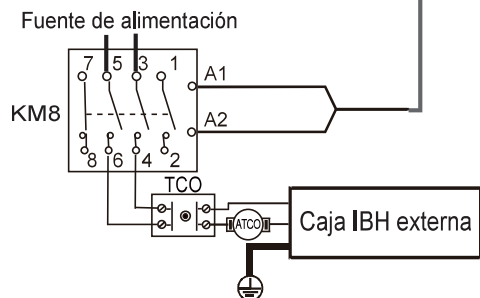
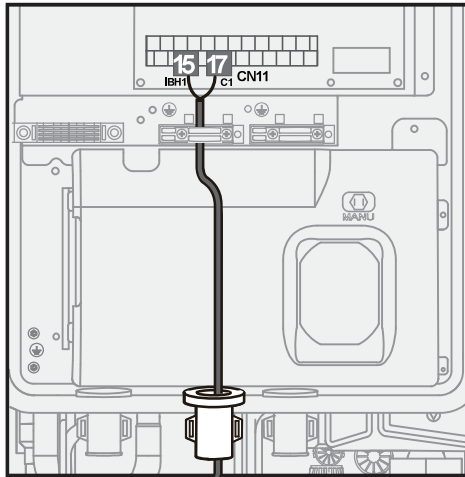

IBH dos etapas 9 kW-400V-3-50Hz

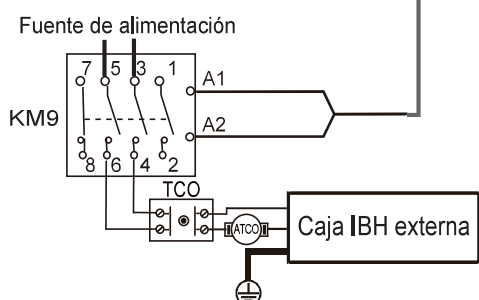
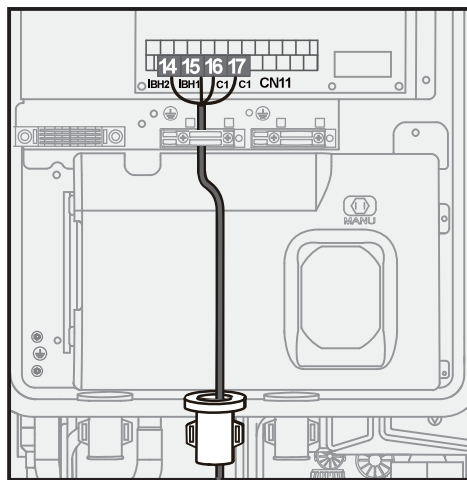

Tensión	220-240 V CA
Intensidad máxima de funcionamiento (A)	0,2
Tamaño mínimo del cable (mm ²)	0,75
Tipo de señal del puerto de control	Tipo 2

NOTA

- La unidad solo envía una señal de ENC/APAG al calefactor.
- IBH2 no se puede cablear de forma independiente.

7.6.7 Cableado del termostato de sala (RT)

Termostato de sala (bajo voltaje): "Fuente de alimentación" proporciona el voltaje a RT.

NOTA

El termostato de la sala debe ser de bajo voltaje.

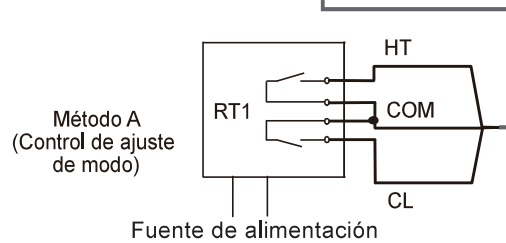
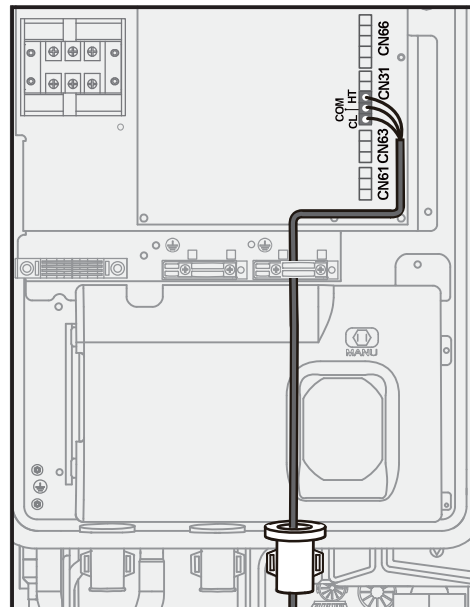

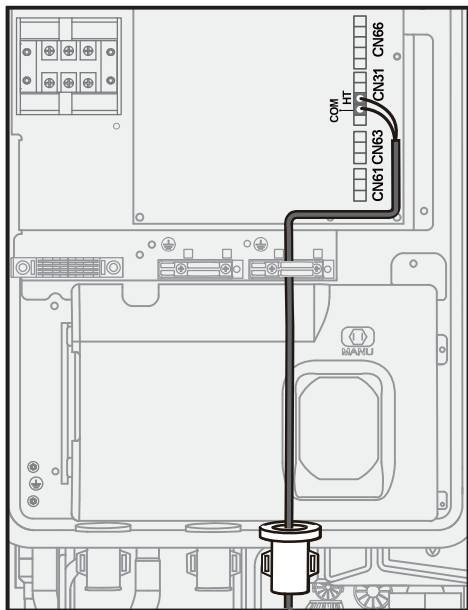

Método B
(Control de una sola zona)

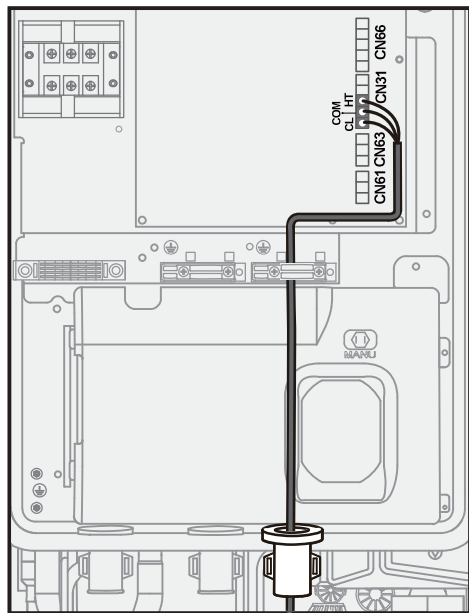
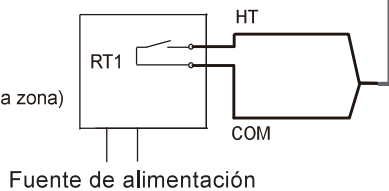

Método C
(Control de zona doble)

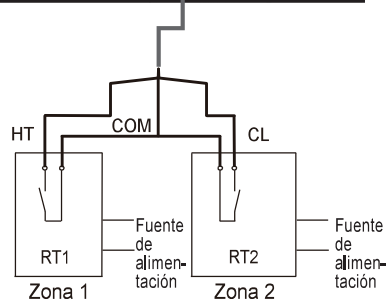

El cable del termostato puede conectarse de tres formas (como se describe en las figuras anteriores) y el método de conexión específico depende de la aplicación.

Método A (Control de conjunto de modo)

RT puede controlar la calefacción y la refrigeración individualmente. Cuando el módulo hidráulico está conectado con el controlador de temperatura externo, TERMOSTATO SALA se establece en CONJUNTO DE MODO en la interfaz de usuario:

A.1 Cuando "CL" del termostato sigue cerrándose durante 15 s, el sistema funcionará según el modo de prioridad configurado en la interfaz de usuario. El modo de prioridad predeterminado es Calefacción.

A.2 Cuando "CL" del termostato sigue abriéndose durante 15 segundos y "HT" se cierra, el sistema funcionará según el modo no prioritario configurado en la interfaz de usuario.

A.3 Cuando "HT" del termostato se mantiene abierto durante 15 s y "CL" se abre, el sistema se apagará. (Control de conjunto de modo)

A.4 Cuando "CL" del termostato se mantiene abierto durante 15 s y "HT" se abre, el sistema se apagará.

El voltaje de cierre del puerto es de 12 VCC, el voltaje de desconexión del puerto es de 0 VCC.

Método B (control de una sola zona)

RT proporciona la señal del interruptor a la unidad. TERMOSTATO SALA se establece en UNA ZONA en la interfaz de usuario:

B.1 Cuando "HT" del termostato sigue cerrándose durante 15 s, la unidad se enciende.

B.2 Cuando "HT" del termostato sigue abriéndose durante 15 s, la unidad se apaga.

Método C (control de doble zona)

El módulo hidráulico está conectado con dos termostatos de ambiente, y TERMOSTATO SALA se establece en ZONA DOBLE en la interfaz de usuario:

C.1 Cuando el "HT" del termostato sigue cerrándose durante 15 s, se enciende la zona 1. Cuando "HT" del termostato sigue abriéndose durante 15 s, se apaga la zona 1.

C.2 Cuando "CL" del termostato sigue cerrándose durante 15 s, se enciende la zona 2. Cuando "CL" del termostato sigue abriéndose durante 15 s, se apaga la zona 2.

NOTA

- El cableado del termostato debe corresponder con los ajustes del controlador con cable. Consulte la sección 10.2 Configuración.
- La fuente de alimentación del aparato y del termostato de la sala deben conectarse a la misma línea neutra.
- Cuando el TERMOSTATO SALA está ajustado en NO, el sensor de temperatura interior Ta no se puede ajustar en VÁLIDO.
- La zona 2 solo puede funcionar en modo calefacción. Cuando el modo refrigeración se establece en el controlador con cable y la zona 1 está en APAG, se cierra "CL" en la zona 2 y el sistema aún continúa en "APAG". Para la instalación, el cableado de los termostatos para la zona 1 y la zona 2 debe ser el adecuado.

7.6.8 Cableado de la señal de entrada de energía solar (bajo voltaje)

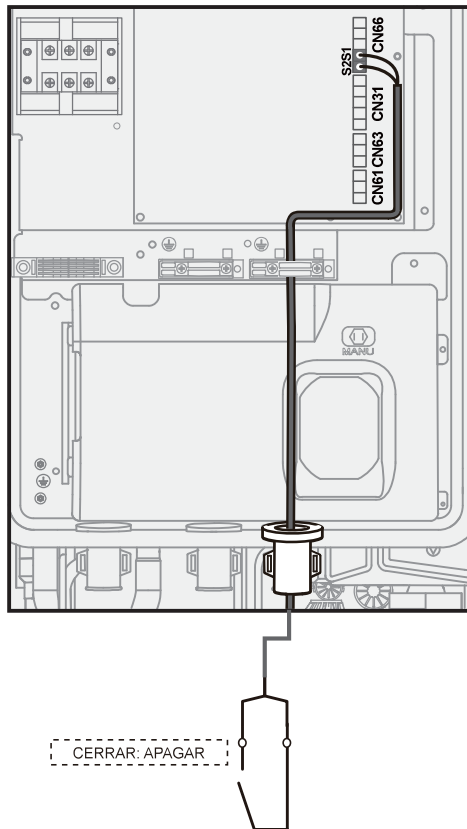

7.6.9 Cableado del apagado remoto

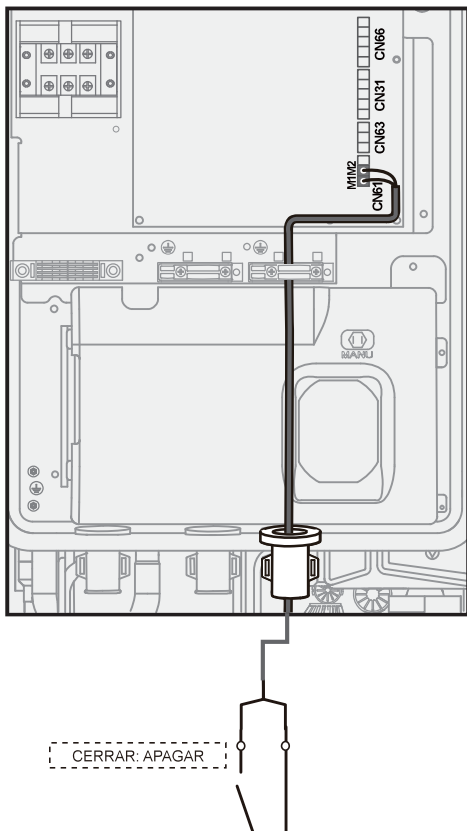

7.6.10 Cableado de la red inteligente

La unidad tiene una función de red inteligente y hay dos puertos en la PCB para conectar las señales SG y las señales EVU como se indica a continuación:

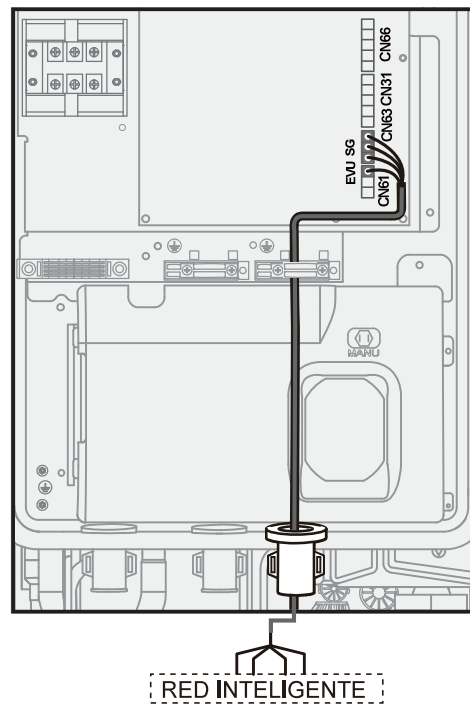

NOTA

Para utilizar la función de red inteligente, el modo ACS debe estar disponible.

1) SG=ENC, EVU=ENC.

- La bomba de calor funcionará en primer lugar en modo ACS.
- Cuando el TBH está disponible, si T5 es inferior a 69 °C, el TBH se encenderá forzosamente (la bomba de calor y el TBH pueden funcionar al mismo tiempo). Si T5 es superior o igual a 70 °C, el TBH se apagará. (ACS: Agua caliente sanitaria; T5S es la temperatura seleccionada del depósito de agua).
- Cuando el TBH no está disponible y el IBH está disponible para el modo ACS, si T5 es menor que 69 °C, el IBH se encenderá forzosamente (la bomba de calor y el IBH pueden funcionar al mismo tiempo). Si T5 es mayor o igual que 70 °C, el IBH se apagará.

2) SG=APAG, EVU=ENC.

- La bomba de calor funcionará en primer lugar en modo ACS.
- Cuando el TBH está disponible y el modo ACS está en ENC, si T5 es menor que T5S-2, el TBH se encenderá (la bomba de calor y el TBH pueden funcionar al mismo tiempo). Si T5 es mayor o igual que T5S + 3, el TBH se apagará.
- Cuando el TBH no está disponible y el IBH está disponible para el modo ACS, si T5 es menor que T5S-dT5_ON, el IBH se encenderá (la bomba de calor y el IBH pueden funcionar al mismo tiempo). Si T5 es mayor o igual que el mínimo (T5S + 3, 70), el IBH se apagará.

3) SG=APAG, EVU=APAG.

La unidad funcionará adecuadamente.

4) SG=ENC, EVU=APAG.

La bomba de calor, el IBH y el TBH se apagará inmediatamente.

7.7 Función en cascada

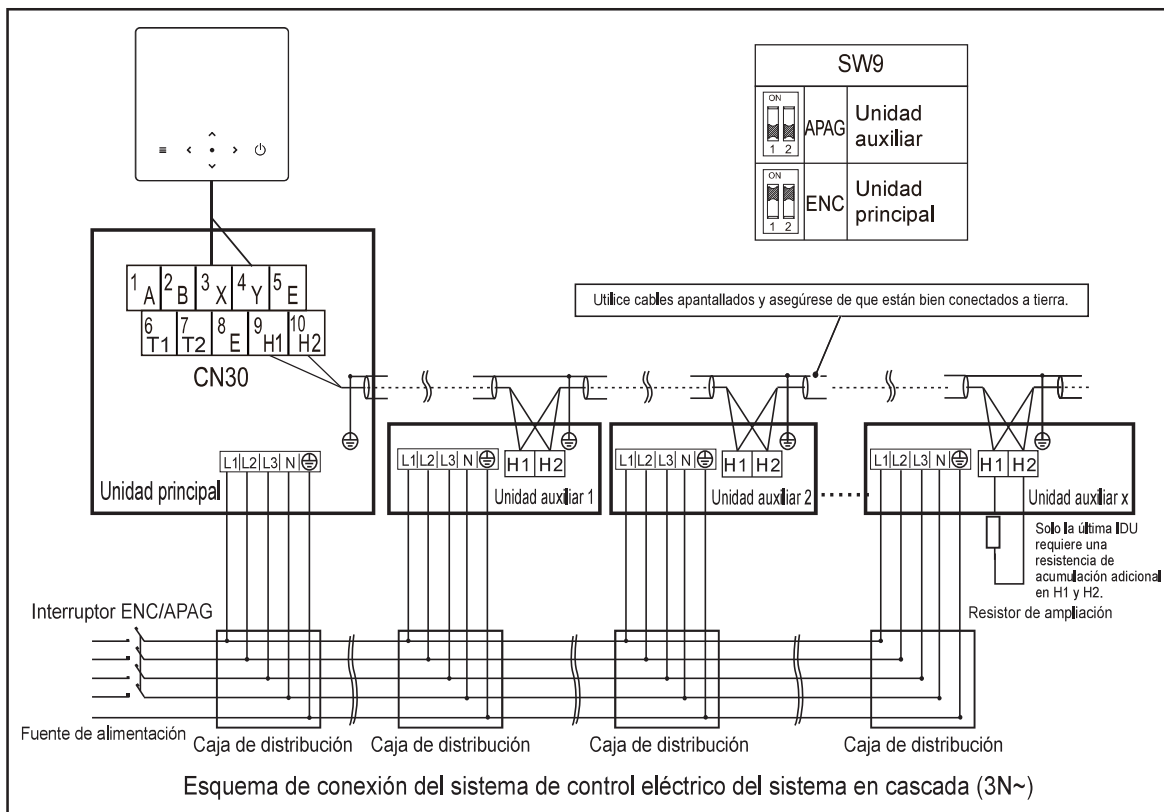
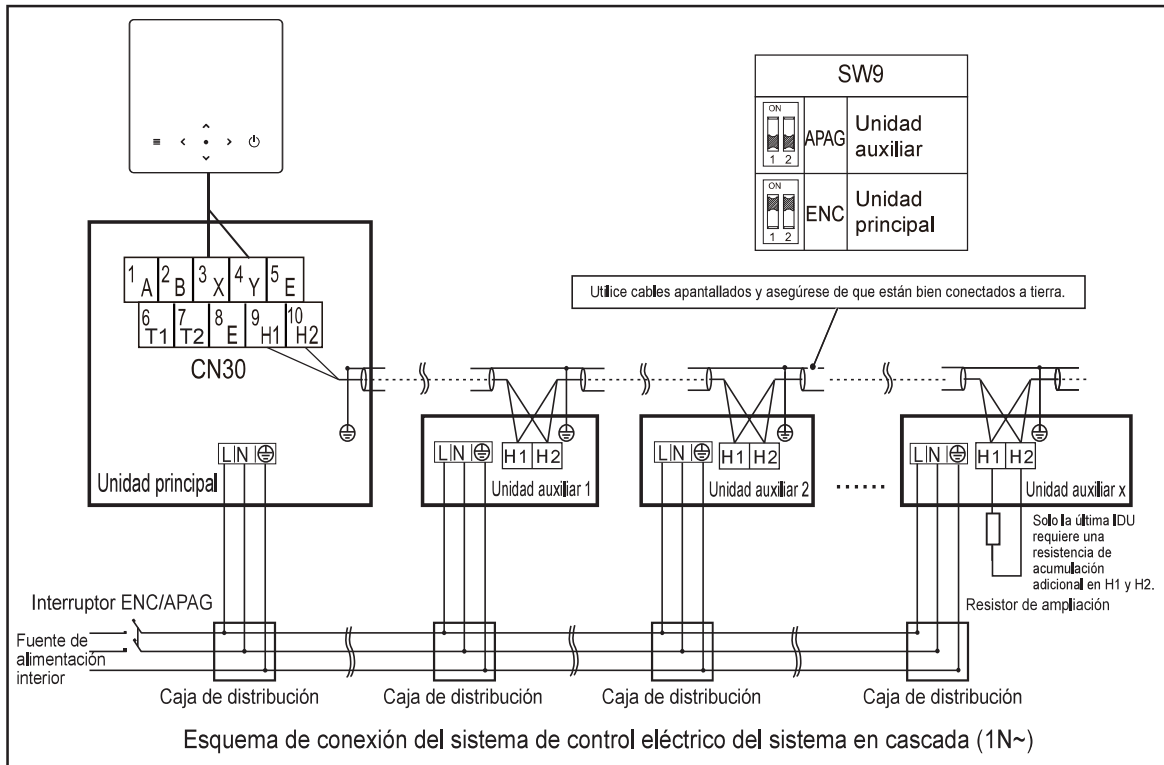

⚠ PRECAUCIÓN

1. La función en cascada del sistema admite hasta 6 unidades.
2. Para garantizar el correcto direccionamiento automático, todas las unidades deben estar conectadas a la misma fuente de alimentación y encendidas simultáneamente.
3. Solo la unidad principal puede conectarse con el controlador, y el SW9 de la unidad principal debe estar en "ENC". Las unidades auxiliares no pueden conectarse con el controlador.
4. Utilice cables apantallados y asegúrese de que están bien conectados a tierra.

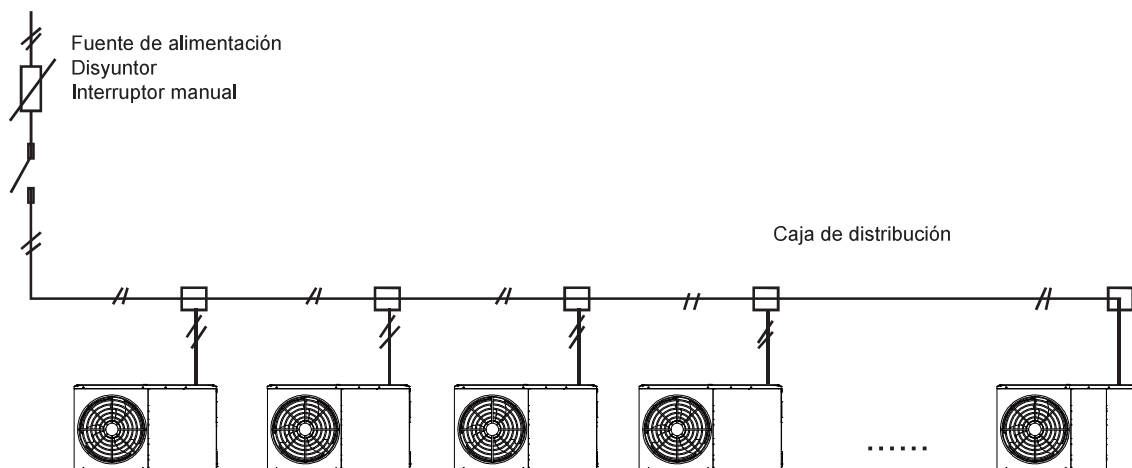

7.8 Conexión para otros componentes opcionales

7.8.1 Cableado de la cinta calefactora de la tubería de desagüe

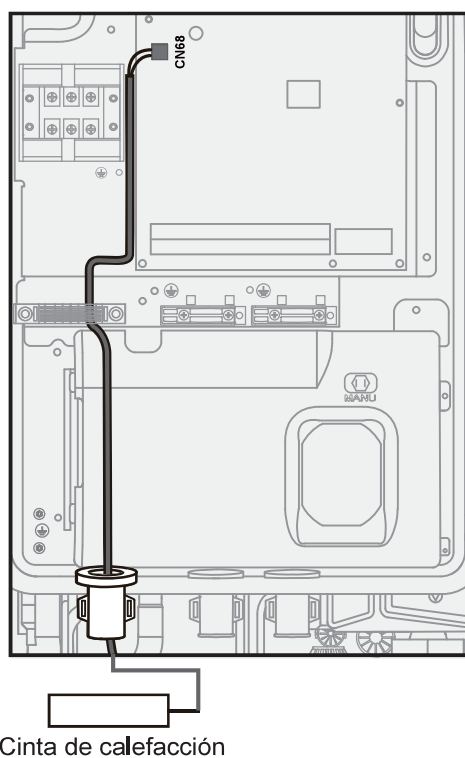

Para la cinta calefactora de tubería de drenaje, la potencia no debe exceder los 40 W. La corriente de trabajo es de hasta 200 mA, la tensión alimentación es de 230 VCA.

NOTA

Utilice bridas envolventes

Para evitar que el refrigerante o los insectos entren en la caja de control eléctrico y provoquen un incendio,

después del cableado, el manguito



debe fijarse con una brida envolvente (accesorio)



8 INSTALACIÓN DEL CONTROLADOR CON CABLE

⚠ PRECAUCIÓN

- Deben respetarse las instrucciones generales sobre cableado de los capítulos anteriores.
- El controlador con cable debe instalarse en interiores y mantenerse alejado de la luz solar directa.
- Mantenga el controlador con cable alejado de cualquier fuente de ignición, gas inflamable, aceite, vapor de agua y gas sulfhídrico.
 - Para evitar perturbaciones electromagnéticas, mantenga el controlador con cable a una distancia adecuada de aparatos eléctricos, como lámparas.
- El circuito del controlador con cable remoto es un circuito de bajo voltaje. No lo conecte nunca a un circuito estándar de 220-240 V~/380-415 V~ ni lo coloque en un mismo tubo de cableado con el circuito.
- Utilice un bloque de conexión de terminales para extender el cable de señal si es necesario.
- No utilice un megóhmetro para comprobar el aislamiento del cable de señal una vez finalizada la conexión.

8.1 Materiales para la instalación

Compruebe que la bolsa de accesorios contenga los siguientes elementos:

N.º	Nombre del programa	Ctd.	Observaciones
1	Controlador con cable	1	_____
2	Tornillo para madera ST4 × 20	4	Para montaje en pared
3	Barra de soporte de plástico	2	Para montaje sobre caja tipo 86
4	Tornillo de cabeza Phillips, M4 × 25	2	Para montaje sobre caja tipo 86
5	Tacos de pared	4	Para montaje en pared
6	Tapa inferior del controlador con cable	1	_____

8.2 Dimensiones

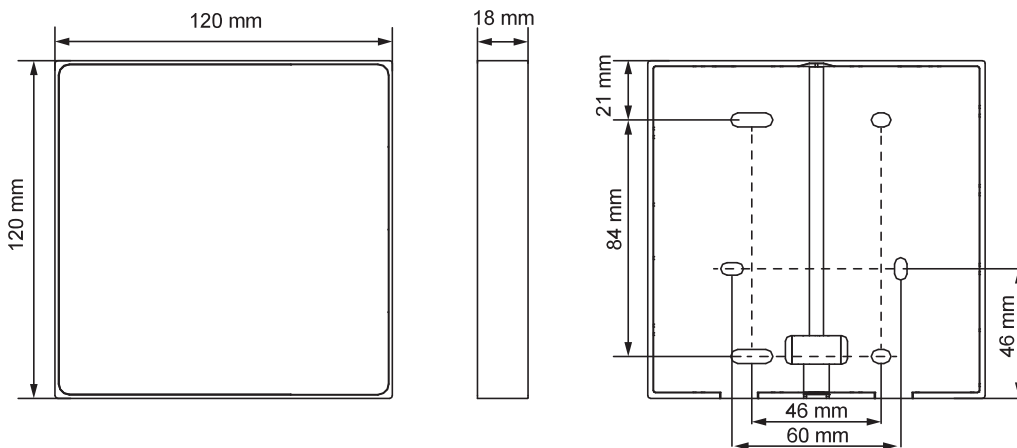

8.3 Cableado

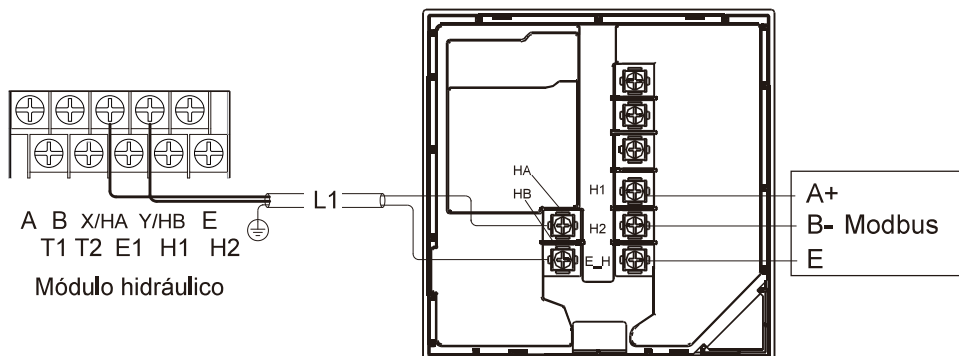

Voltaje de entrada (HA/HB)	18 V CC
Tamaño del cableado	0,75 mm ²
Tipo de cable	Cable de par trenzado blindado de 2 núcleos
Longitud del cable	L1 ≤ 50 m

La longitud máxima del cable de comunicación entre la unidad y el controlador es de 50 m.

Ruta

Cableado inferior hacia fuera

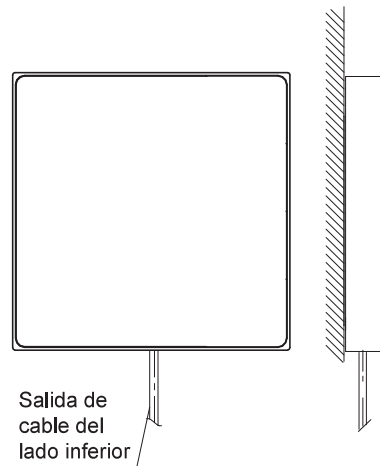
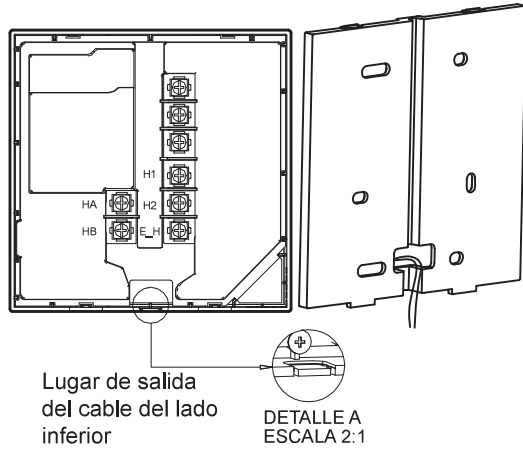

Cableado interior de pared (con caja tipo 86)

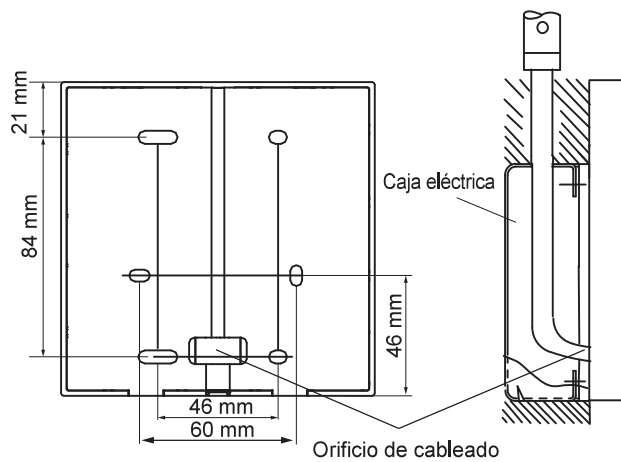

Cableado interior de pared (sin caja tipo 86)

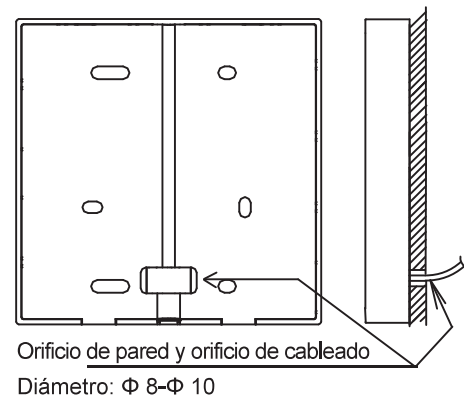

8.4 Montaje

NOTA

Monte únicamente el controlador con cable en la pared, en lugar de empotrarlo, ya que de lo contrario no será posible realizar el mantenimiento.

Montaje en pared (sin caja tipo 86)

Instale directamente la tapa trasera en la pared con cuatro tornillos ST4 de 20 mm.

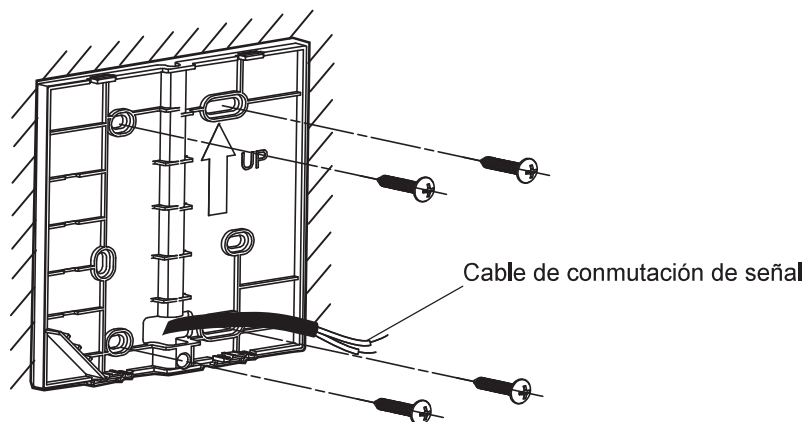

Montaje en pared (con caja tipo 86)

Instale la tapa trasera en una caja de tipo 86 con dos tornillos M4 de 25 mm y fije la caja en la pared con dos tornillos ST4 de 20 mm. Si la caja no queda totalmente empotrada en la pared, podría guardar dos tornillos ST4 \times 20 según la situación.

- Ajuste la longitud del perno de plástico de la caja de accesorios para que sea adecuada en la instalación.
- Fije la cubierta inferior del controlador con cable a la pared a través de la barra roscada utilizando tornillos de cabeza en cruz. Asegúrese de que la cubierta inferior esté enrasada con la pared.

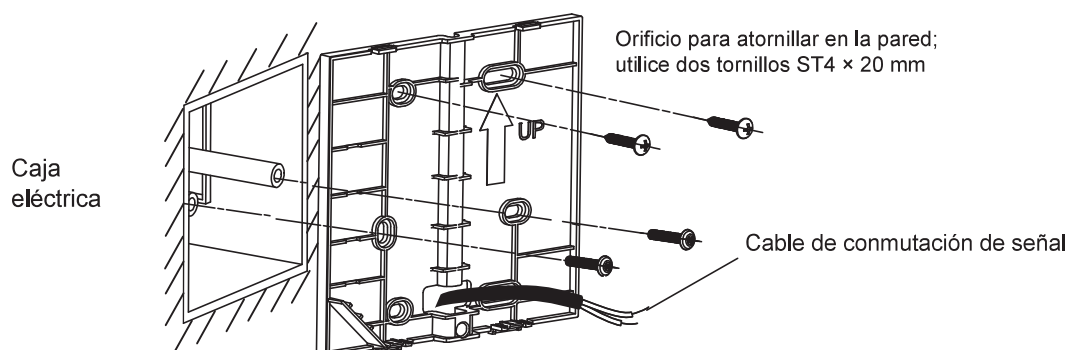

Orificio para tornillos en la caja eléctrica tipo 86; utilice dos tornillos M4 × 25 mm

Abroche la tapa delantera y encaje correctamente la tapa delantera en la tapa trasera. Deje el cable suelto durante la instalación.

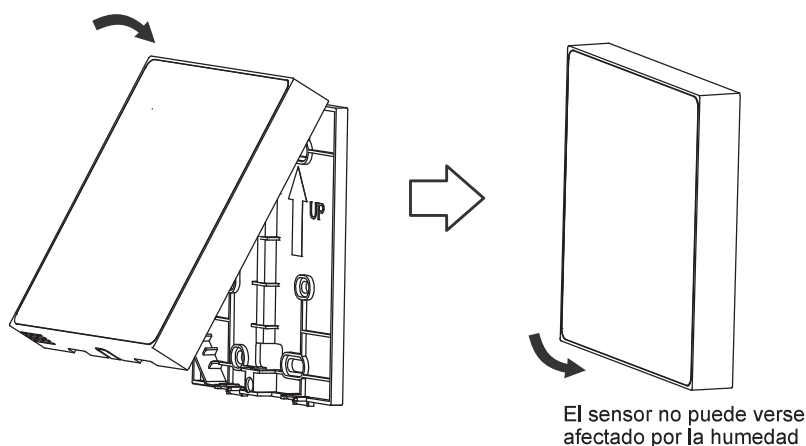

NOTA

A fin de evitar que entre agua en el controlador con cable remoto, utilice colectores y tapones para sellar las conexiones de los cables durante el cableado.

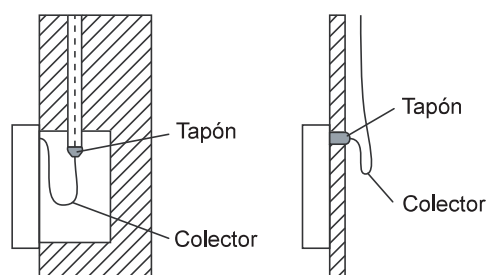

Evite que el agua entre en el mando a distancia con cable y utilice colectores y masilla para sellar los conectores de los cables durante la instalación del cableado.

NOTA

Un apriete excesivo del tornillo puede provocar la deformación de la tapa posterior.

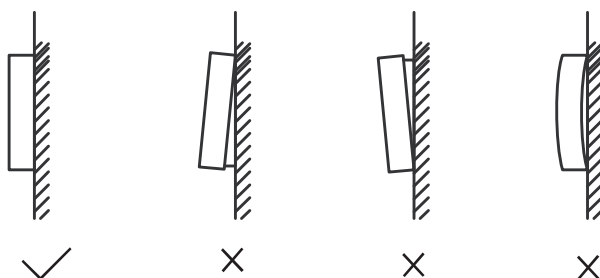

9 FINALIZACIÓN DE LA INSTALACIÓN

⚠ PELIGRO

Riesgo de electrocución.
Riesgo de quemaduras.

💡 NOTA

Las ilustraciones siguientes corresponden a unidades de 8-16 kW. El principio es el mismo para las unidades de 4-6 kW.

Par de apriete	4,1 N·m
----------------	---------

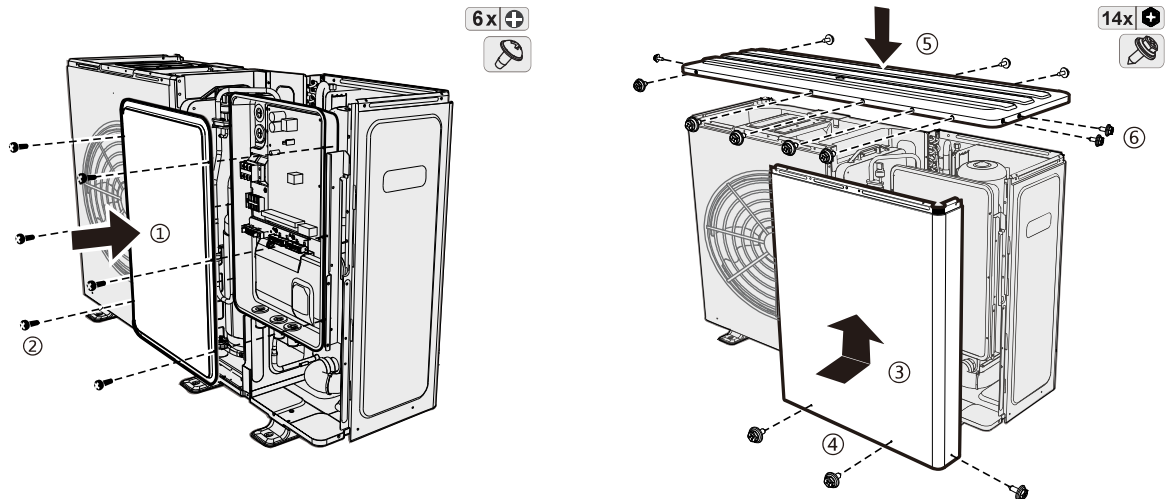

10 CONFIGURACIÓN

Un instalador autorizado debe configurar la unidad para adaptarla al entorno de la instalación (clima exterior, opciones instaladas, etc.) y satisfacer las demandas del usuario. Siga las siguientes instrucciones para el siguiente paso.

10.1 Comprobación antes de la configuración

Antes de encender la unidad, compruebe los siguientes elementos:

<input type="checkbox"/>	Cableado de campo: asegúrese de que todas las conexiones de cableado cumplan las instrucciones mencionadas en la sección 7. Instalación eléctrica
<input type="checkbox"/>	Fusibles, disyuntores o dispositivos de protección: compruebe el tamaño y el tipo de acuerdo con las instrucciones mencionadas en la sección 7.4 Directrices para el cableado eléctrico. Asegúrese de que no se hayan olvidado fusibles ni dispositivos de protección.
<input type="checkbox"/>	Disyuntor del calefactor de reserva: asegúrese de que el disyuntor del calefactor de reserva de la caja de interruptores esté cerrado (varía según el tipo de calefactor de reserva). Consulte el diagrama del cableado.
<input type="checkbox"/>	Disyuntor del calefactor de refuerzo: asegúrese de que el disyuntor del calefactor de refuerzo esté cerrado (solo aplicable a unidades con un depósito de agua caliente sanitaria opcional).
<input type="checkbox"/>	Cableado interno: compruebe que el cableado y las conexiones del interior de la caja de interruptores no estén sueltos o dañados, incluido el cableado de tierra.
<input type="checkbox"/>	Montaje: compruebe y asegúrese de que la unidad y el sistema de circuito de agua estén bien montados para evitar fugas de agua, ruidos anormales y vibraciones durante la puesta en marcha de la unidad.
<input type="checkbox"/>	Daños en el equipo: compruebe si los componentes y las tuberías del interior de la unidad presentan daños o deformaciones.
<input type="checkbox"/>	Fuga de refrigerante: compruebe si hay alguna fuga de refrigerante en el interior de la unidad. En caso de fuga de refrigerante, siga el contenido pertinente de las "Precauciones de seguridad".
<input type="checkbox"/>	Tensión de la fuente de alimentación: compruebe la tensión de la fuente de alimentación. El voltaje debe coincidir con el que figura en la etiqueta de identificación de la unidad.
<input type="checkbox"/>	Válvula de purga de aire: asegúrese de que la válvula de ventilación de aire esté abierta (al menos 2 vueltas).
<input type="checkbox"/>	Válvula de cierre: asegúrese de que la válvula de cierre esté completamente abierta.
<input type="checkbox"/>	Lámina de metal: asegúrese de que toda la lámina de metal de la unidad esté montada correctamente.
<input type="checkbox"/>	Volumen de agua: asegúrese de que el volumen de agua en el sistema esté dentro de los límites.
<input type="checkbox"/>	Filtro: asegúrese de que el filtro esté montado correctamente y limpio.

Después de encender la unidad, compruebe los siguientes elementos:

<input type="checkbox"/>	<p>Al encender la unidad, no aparece nada en el controlador con cable: Compruebe las siguientes anomalías antes de diagnosticar posibles códigos de error.</p> <ul style="list-style-type: none"> - Problema de conexión del cableado (fuente de alimentación o señal de comunicación). - Fallo del fusible en la PCB.
<input type="checkbox"/>	<p>Aparece el código de error "E8" o "E0" en el controlador con cable:</p> <ul style="list-style-type: none"> - Hay aire residual en el sistema. - El nivel de agua del sistema es insuficiente. <p>Antes de iniciar la prueba de puesta en servicio, asegúrese de que el sistema de agua y el depósito estén llenos de agua y de que se ha eliminado el aire. De lo contrario, podrían dañarse la bomba o el calefactor de reserva (opcional).</p>
<input type="checkbox"/>	<p>Aparece el código de error "E2" en el controlador con cable:</p> <ul style="list-style-type: none"> - Compruebe el cableado entre el controlador con cable y la unidad.
<input type="checkbox"/>	<p>Puesta en marcha inicial con baja temperatura ambiente exterior: Para iniciar la puesta en marcha inicial a baja temperatura ambiente exterior, el agua debe calentarse gradualmente. Utilice la función Pre calentamiento suelo. (Consulte "FUNCIONES ESPECIALES" en el modo PARA PERSONAL MANTEN.)</p>

NOTA

En el caso de la calefacción por suelo radiante, el suelo podría dañarse si la temperatura aumenta bruscamente en poco tiempo.
 Para obtener más información, póngase en contacto con la empresa constructora.



Sobre el código de error, consulte "13.3 Códigos de error".

10.2 Configuración

Para inicializar la unidad, el instalador debe proporcionar un grupo de configuraciones avanzadas. Se puede acceder a las configuraciones avanzadas en el modo PARA PERSONAL MANTEN.

La lista de parámetros generales de las configuraciones avanzadas se encuentra en el Anexo B. Parámetros de configuración del usuario.

Cómo introducir el modo PARA PERSONAL MANTEN.

Pulse y mantenga pulsado  y  simultáneamente durante 3 segundos para entrar en la página de autorización. Introduzca la contraseña 234 y confírmela. A continuación, el sistema avanza a la página con una lista de configuraciones avanzadas.

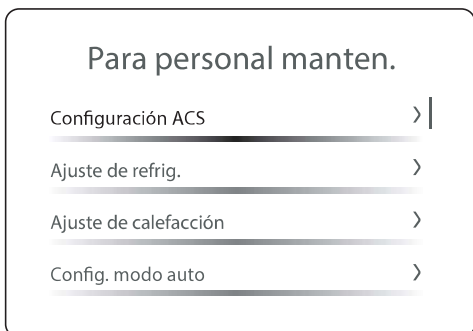

NOTA

"PARA PERSONAL MANTEN." es solo para instaladores u otros especialistas con los conocimientos y las capacidades correspondientes. Se considera un uso inapropiado que un usuario final utilice "PARA PERSONAL MANTEN."

Guarde la configuración y salga del modo PARA PERSONAL MANTEN.

Una vez configurados todos los ajustes, pulse  y aparecerá la página de confirmación. Elija Sí y confirme para salir del modo PARA PERSONAL MANTEN.

NOTA

- Los ajustes se guardan automáticamente después de salir del modo PARA PERSONAL MANTEN.
- Los valores de temperatura mostrados en el controlador con cable se miden en °C.

10.2.1 Configuración ACS

Elija el elemento objetivo y acceda a la página de configuración. Ajuste la configuración y los valores de arranque en función de las demandas del usuario final.

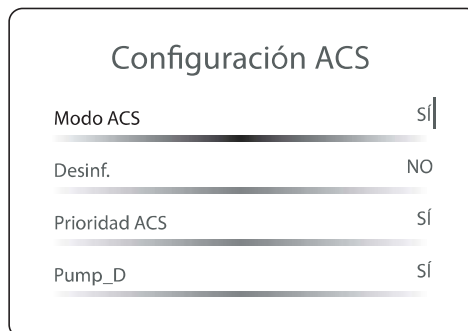

Todos los parámetros configurados y las limitaciones se pueden encontrar en 10.3 Ajustes de funcionamiento.

10.2.2 Ajuste de refrigeración

Ajuste de refrig.	
Modo de frío	SÍ
t_T4_FRESH_C	0,5 horas
T4CMAX	52°C
T4CMIN	10°C

Consulte el método de funcionamiento en 10.2.1 Configuración ACS.

10.2.3 Ajuste de calefacción

Ajuste de calefacción	
Modo calefacción	SÍ
t_T4_FRESH_H	0,5 horas
T4HMAX	25°C
T4HMIN	-15 °C

Consulte el método de funcionamiento en 10.2.1 Configuración ACS. Debe estar habilitado el modo refrigeración o el modo calefacción, y no pueden estar ambos en NO al mismo tiempo.

10.2.4 Configuración Modo auto

Config. modo auto	
T4AUTOCMIN	25°C
T4AUTOHMAX	17°C

Consulte el método de funcionamiento en 10.2.1 Configuración ACS.

10.2.5 Ajuste tipo de temperatura

Ajuste tipo de temp.	
Temp. flujo agua	SÍ
Temp. sala	NO
Zona doble	SÍ

Consulte el método de funcionamiento en 10.2.1 Configuración ACS. Cuando están habilitadas tanto la ZONA DOBLE como la TEMP. SALA, el control de la temperatura de la sala solo es válido para la Zona 2, y la Zona 1 siempre está bajo control de la temperatura del agua.

Cuando se habilita Temp. sala, se aplica la curva de temperatura para la zona de control de la temperatura de la sala, y la temperatura establecida de la zona de control de la temperatura de la sala se puede seguir ajustando. Se puede ajustar el tipo de curva de temperatura y la desviación de la temperatura. (La unidad dejará de funcionar si se alcanza la temperatura establecida o la curva de temperatura).

10.2.6 Configuración Termostato sala

Conf. termostato sala	
Termostato sala	SÍ

Consulte el método de funcionamiento en 10.2.1 Configuración ACS.

- Cuando Termostato sala se configura en cualquier valor en lugar de NO, el ajuste del Tipo de temp. no es válido.

- Cuando Termostato sala se configura en ZONA DOBLE, la ZONA DOBLE se habilita automáticamente y el modo de control de la temperatura es el control de la temperatura del agua.

- Cuando Termostato sala se configura en CONFIGURACIÓN DE MODO/UNA ZONA, la ZONA DOBLE se desactiva automáticamente y el modo de control de la temperatura es el control de la temperatura del agua.

1) Cuando Termostato sala se establece en NO, Termostato sala no es válido.

2) Cuando Termostato sala se establece en CONFIGURACIÓN DE MODO, 10.2.6.2 Prioridad de ajuste del modo es visible. No se puede utilizar el controlador para encender/apagar la unidad o ajustar el modo de funcionamiento. Además del temporizador relacionado con el ACS, todos los temporizadores del Programa no son válidos. La unidad puede leer el estado de funcionamiento de la unidad y ajustar la temperatura si la curva de temperatura está inactiva.

3) Cuando Termostato sala se establece en UNA ZONA, el controlador no puede utilizarse para encender/apagar la Zona 1. Además del temporizador relacionado con el ACS, todos los temporizadores del Programa no son válidos. La unidad puede leer el estado de funcionamiento de la unidad, y ajustar el modo de funcionamiento (excluyendo el modo Auto), y la temperatura si la curva de temperatura está inactiva.

4) Cuando Termostato sala se configura en ZONA DOBLE, el controlador no puede utilizarse para encender/apagar la Zona 1 o la Zona 2. Además del temporizador relacionado con el ACS, todos los temporizadores del Programa no son válidos. La unidad puede leer el estado de funcionamiento de la unidad, y ajustar el modo de funcionamiento (excluyendo el modo Auto), y la temperatura si la curva de temperatura está inactiva.

10.2.7 Otra fuente de calor

Otra fuente de calor	
Función IBH	SÍ
dT1_IBH_ON	5°C
t_IBH_DELAY	15 min
T4_IBH_ON	-15°C

Consulte el método de funcionamiento en 10.2.1 Configuración ACS.

1) Cuando EnSwitchPDC se establece en NO, T4_AHS_ON puede definirse manualmente. Cuando EnSwitchPDC se establece en SÍ, T4_AHS_ON no se puede definir manualmente.

2) Cuando la función AHS se establece en NO, EnSwitchPDC está obligado a ser NO.

3) Cuando el modo ACS no es válido, la función IBH es obligatoriamente Calefacción.

4) Cuando la función AHS se establece en NO, el AHS_PUMP_I CONTROL está obligado a ser CORRER.

10.2.8 Llamada servicio técnico

Llamada servicio téc.

Núm. telef.	0000000000000000
Núm. móvil	0000000000000000

Se pueden guardar hasta dos números de teléfono y la longitud máxima de los números es de 15 caracteres. Si la longitud es inferior a 15 caracteres, utilice 0 delante para indicar caracteres en blanco.

10.2.9 Restauración de la configuración de fábrica

Todos los ajustes volverán a los valores de fábrica. ¿Desea restaurar la configuración de fábrica?

NO | SÍ

Permite restablecer todos los parámetros de funcionamiento a los valores preestablecidos de fábrica.

Elija SÍ y confirme para validar esta función.

10.2.10 Prueba de ejecución

Consulte 11 Puesta en marcha para obtener más información.

10.2.11 Funciones especiales

Funciones especiales

Pre calentamiento suelo	>
Secado del suelo	>

Pre calentamiento suelo

Proporcionar calor suave a las tuberías de agua del suelo radiante para el funcionamiento inicial de la calefacción con el fin de disminuir el riesgo de daños en el suelo y en el sistema de tuberías.

Pre calentamiento suelo

Pre calentamiento suelo	<input checked="" type="checkbox"/>
T1S	25°C
t_ARSTH	72 horas
Tiempo transcurrido	--

Pre calentamiento suelo

Tw_out temp.	0°C
--------------	-----

La primera línea es el estado de funcionamiento. El color gris significa que está apagado y el color verde que está encendido.

T1S es la temperatura establecida. t_ARSTH es la duración. El tiempo transcurrido es el tiempo durante el cual la función está habilitada. Tw_out temp. es la temperatura actual del agua de salida.

Secado del suelo

Proporcionar calor suave al hormigón u otros materiales estructurales alrededor de las tuberías de agua del subsuelo en un determinado período de tiempo, acelerar el proceso de deshumidificación.

Secado del suelo

Secado del suelo	<input checked="" type="checkbox"/>
t_Dryup	8 días
t_Highpeak	5 días
t_Drydown	5 días

Secado del suelo

t_Drypeak	45°C
Hora inicio	00:00
Fecha inicio	12-02-2023

La primera línea es el indicador de estado. El color gris significa que está apagado y el color verde que está encendido.

t_Dryup es el tiempo durante el cual la unidad aumenta la temperatura. t_Highpeak es el tiempo durante el cual la unidad mantiene la temperatura. t_Drydown es el tiempo durante el cual la unidad disminuye la temperatura. t_Drypeak es la temperatura objetivo. Esta función se habilitará solo cuando el tiempo alcance la Hora inicio y el Día inicio.

Cuando la función está habilitada, puede ver la interfaz como se indica a continuación.

Secado del suelo

La función de secado del suelo está activada.
Tw_out 15 °C
El secado del suelo está funcionando
hace 3 días.

10.2.12 Reinicio automático

Reinicio automático

Rein. auto modo r/c	SÍ
Reinicio auto modo ACS	NO

Consulte el método de funcionamiento en 10.2.1 Configuración ACS.

10.2.13 Limitación de potencia de entrada

Limit. pot. entrada

Limit. pot. entrada	1
---------------------	---

Consulte el método de funcionamiento en 10.2.1 Configuración ACS.

10.2.14 Definición de entrada

Definición de entrada

M1 M2	ON/OFF remoto
Red inteligente	NO
Tbt	NO
P_X PORT	Descongelar

Consulte el método de funcionamiento en 10.2.1 Configuración ACS.

10.2.15 Configuración en cascada

Config. en cascada

PER_START	10%
TIME_ADJUST	5 min

Consulte el método de funcionamiento en 10.2.1 Configuración ACS.

10.2.16 Ajuste dirección HMI

Ajuste dirección HMI

Dirección HMI para BMS	1
BIT de parada	1

Consulte el método de funcionamiento en 10.2.1 Configuración ACS.

10.2.17 Ajustes comunes

Ajustes comunes

t_DELAY PUMP	2 min
t_ANTIBLOQ BOMBA	24 horas
t2_FUN. ANTIBL BOMB	60 s
t1_ANTIBLOQ SV	24 horas

Consulte el método de funcionamiento en 10.2.1 Configuración ACS.

10.3 Ajustes de funcionamiento

Título	Código	Estado	Predeter- minado	Mínimo	Máximo	Intervalo establecido	Unidad
Configu- ración ACS	Modo ACS	Habilite o deshabilite el modo ACS: 0=NO, 1=SÍ	1	0	1	1	/
	Desinf.	Habilite o deshabilite el modo de desinfección: 0=NO, 1=SÍ	1	0	1	1	/
	Prioridad ACS	Habilite o deshabilite el modo de prioridad ACS: 0=NO, 1=SÍ	1	0	1	1	/
	Pump_D	Habilite o deshabilite el modo de bomba ACS: 0=NO, 1=SÍ	0	0	1	1	/
	Tiem. prior. ACS est.	Habilite o deshabilite la configuración horaria de prioridad de ACS: 0=NO, 1=SÍ	0	0	1	1	/
	dT5_ON	Diferencia de temperatura para iniciar el modo ACS	10	1	30	1	°C
	dT1S5	El valor de diferencia entre Twout y T5 en modo ACS	10	5	40	1	°C
	T4DHWMAX	La temperatura ambiente máxima a la que la bomba de calor puede funcionar para calentar el agua sanitaria	46	35	46	1	°C
	T4DHWMIN	La temperatura ambiente mínima a la que la bomba de calor puede funcionar para calentar el agua sanitaria	-10	-25	30	1	°C
	T5S_Disinfect	La temperatura objetivo del agua en el depósito de agua caliente sanitaria en el modo DESINF.	65	60	70	1	°C
	t_DI_HIGHTEMP.	El tiempo que dura la temperatura más alta del agua en el depósito de agua caliente sanitaria en modo DESINF.	15	5	60	5	Minutos
	t_DI_MAX	El tiempo máximo que dura la desinfección	210	90	300	5	Minutos
	t_DHWHP_Restrict	El tiempo de funcionamiento para la calefacción/refrigeración	30	10	600	5	Minutos
	t_DHWHP_MAX	Tiempo máximo de funcionamiento continuo de la bomba de calor en modo PRIORIDAD ACS	90	10	600	5	Minutos
	Pump_D timer	Habilite o deshabilite la bomba ACS para que funcione según lo programado y para que siga funcionando durante el TIEMPO DE FUNCIO- NAMIENTO DE LA BOMBA: 0=NO, 1=SÍ	1	0	1	1	/
Pump_D running time	El tiempo determinado durante el cual la bomba ACS se mantiene en funcionamiento	5	5	120	1	Minutos	
Pump_D disinfect	Habilite o deshabilite el funcionamiento de la bomba ACS cuando la unidad está en modo DESINF. y T5 es mayor o igual que T5S_DI-2: 0=NO, 1=SÍ	1	0	1	1	/	
Ajuste de refrig.	Modo refrigeración	Habilite o deshabilite el modo de refrigeración: 0=NO,1=SÍ	1	0	1	1	/
	t_T4_Fresh_C	El tiempo de actualización de las curvas relativas al clima en el modo de refrigeración	0,5	0,5	6	0,5	Horas
	T4CMAX	La temperatura ambiente más alta de funcionamiento en el modo de refrigeración	52	35	52	1	°C
	T4CMIN	La temperatura ambiente más baja de funcionamiento en el modo de refrigeración	10	-5	25	1	°C
	dT1SC	La diferencia de temperatura para arrancar la bomba de calor (T1)	5	2	10	1	°C
	dTSC	La diferencia de temperatura para arrancar la bomba de calor (Ta)	2	1	10	1	°C
	Emisión frío zona 1	El tipo de terminal de Zona 1 para modo refrigera- ción: 0=FLH (calefacción por suelo radiante), 1=FCU (unidad fancoil), 2=RAD (radiador)	1	0	2	1	/
	Emisión frío zona 2	El tipo de terminal de zona 2 para el modo refrigeración: 0=FLH (calefacción por suelo radiante), 1=FCU (unidad fancoil), 2=RAD(radiador)	1	0	2	1	/
	Modo calefacción	Habilite o deshabilite el modo de calefacción: 0=NO, 1=SÍ	1	0	1	1	/

Ajuste de calefacción	t_T4_Fresh_H	El tiempo de actualización de las curvas relativas al clima en el modo de calefacción	0,5	0,5	6	0,5	Horas
	T4HMAX	La temperatura ambiente máxima de funcionamiento en el modo de calefacción	25	20	35	1	°C
	T4HMIN	La temperatura ambiente mínima de funcionamiento en el modo de calefacción	-15	-25	30	1	°C
	dT1SH	La diferencia de temperatura para la puesta en marcha de la unidad (T1)	5	2	20	1	°C
	dTSH	La diferencia de temperatura para la puesta en marcha de la unidad (Ta)	2	1	10	1	°C
	Emisión calor zona 1	El tipo de terminal de Zona 1 para el modo calefacción: 0=FLH (calefacción por suelo radiante), 1=FCU(unidad fancoil), 2=RAD(radiador)	2	0	2	1	/
	Emisión calor zona 2	El tipo de terminal de Zona 2 para el modo calefacción: 0=FLH (calefacción por suelo radiante) , 1=FCU(unidad fancoil), 2=RAD(radiador)	0	0	2	1	/
	Descongelación forzada	Habilite o deshabilite la función Descongelación forzada: 0=NO, 1=SÍ.	0	0	1	1	/
Config. modo AUTO	T4AUTOCMIN	La temperatura ambiente mínima de funcionamiento para refrigeración en modo automático	25	20	29	1	°C
	T4AUTOHMAX	La temperatura ambiente máxima de funcionamiento para calefacción en modo automático	17	10	17	1	°C
Ajuste tipo de temp.	Temp. flujo agua	Habilite o deshabilite Temp. flujo agua: 0=NO, 1=SÍ	1	0	1	1	/
	Temp. sala	Habilite o deshabilite Temp. amb.: 0=NO, 1=SÍ	0	0	1	1	/
	Zona doble	Habilite o deshabilite la Zona doble: 0=NO, 1=SÍ	0	0	1	1	/
Conf. termostato sala	Termostato sala	El estilo del termostato de sala: 0=NO, 1=Conjunto de modo, 2=Una zona, 3= Zona doble	0	0	3	1	/
	Prioridad ajuste modo	Elija el modo de prioridad en Termostato de sala: 0=Calefacción, 1=Refrigeración	0	0	1	1	/
Otra fuente de calor	Función IBH	Elija el modo de IBH (calefactor de reserva): 0=Calefacción y ACS, 1=Calefacción	0 (ACS=valido) 1 (ACS=no valido)	0	1	1	/
	dT1_IBH_ON	La diferencia de temperatura entre T1S y T1 para poner en marcha el calefactor de reserva	5	2	10	1	°C
	t_IBH_Delay	Tiempo de funcionamiento del compresor antes del arranque del calefactor de reserva de primer paso	30	15	120	5	Minutos
	T4_IBH_ON	La temperatura ambiente para la puesta en marcha del calefactor de reserva	-5	-15	30	1	°C
	P_IBH1	Entrada de potencia del IBH1	0,0	0,0	20,0	0,5	kW
	P_IBH2	Entrada de potencia del IBH2	0,0	0,0	20,0	0,5	kW
	Función AHS	Habilite o deshabilite la función AHS (fuente de calefacción auxiliar): 0=NO, 1=Calefacción, 2=Calefacción y ACS	0	0	2	1	/
	AHS_Pump_I Control	Elija el estado de funcionamiento de la bomba cuando solo funciona AHS: 0=Correr, 1=No correr	0	0	1	1	/
	dT1_AHS_ON	La diferencia de temperatura entre T1S y T1 para poner en marcha la fuente de calefacción auxiliar	5	2	20	1	°C
	t_AHS_Delay	Tiempo de funcionamiento del compresor antes de la puesta en marcha de la fuente de calor adicional	30	5	120	5	Minutos
	T4_AHS_ON	La temperatura ambiente para la puesta en marcha de la fuente de calefacción adicional	-5	-15	30	1	°C
	EnSwitchPDC	Habilite o deshabilite la conmutación automática de la bomba de calor y la fuente de calefacción auxiliar en función del coste de funcionamiento: 0=NO, 1=SÍ	0	0	1	1	/
	GAS-COST	Precio del gas	0,85	0,00	5,00	0,01	precio/m³
ELE-COST	Precio de la electricidad	0,20	0,00	5,00	0,01	precio/kWh	

Otra fuente de calor	MAX-SETHEATER	Temperatura establecida máxima de la fuente de calefacción adicional	80	1	80	1	°C
	MIN-SETHEATER	Temperatura establecida mínima de la fuente de calefacción adicional	30	0	79	1	°C
	MAX-SIGHEATER	La tensión correspondiente a la temperatura establecida máxima de la fuente de calefacción adicional	10	1	10	1	V
	MIN-SIGHEATER	La tensión correspondiente a la temperatura establecida mínima de la fuente de calefacción adicional	3	0	9	1	V
	TBH FUNCTION	Habilite o deshabilite la función TBH (calentador de refuerzo del depósito): 0=NO, 1=SÍ	1	0	1	1	/
	dT5_TBH_OFF	Diferencia de temperatura entre T5 y T5S (temperatura establecida del depósito de agua) para apagar el calefactor de refuerzo	5	0	10	1	°C
	t_TBH_DELAY	Tiempo de funcionamiento del compresor antes del arranque del calefactor de refuerzo	30	0	240	5	Minutos
	T4_TBH_ON	La temperatura ambiente para la puesta en marcha del calentador de refuerzo del depósito	5	-5	50	1	°C
	P_TBH	Entrada de potencia del TBH	2,0	0,0	20,0	0,5	kW
	Función solar	Habilite o deshabilite la función Solar: 0=NO, 1=Solo solar, 2=Solar y HP (bomba de calor)	0	0	2	1	/
	Control solar	Control de la bomba solar (pump_s): 0=SL1SL2, 1=Tsolar	0	0	1	1	/
Deltatsol	Desviación de temperatura para la función solar en funcionamiento	10	5	20	1	°C	
Funciones especiales	Pre calentamiento suelo	Habilite o deshabilite el pre calentamiento del suelo: 0=NO, 1=SÍ	0	0	1	1	/
	T1S	La temperatura del agua de salida ajustada durante el primer pre calentamiento del suelo	25	25	35	1	°C
	t_ARSTH	Tiempo de funcionamiento para el primer pre calentamiento del suelo	72	48	96	12	Horas
	Secado del suelo	Habilite o deshabilite el secado del suelo: 0=NO, 1=SÍ	0	0	1	1	/
	t_Dryup	Días de subida de temperatura para el secado del suelo	8	4	15	1	Días
	t_Highpeak	Días para el secado del suelo	5	3	7	1	Días
	t_Drydown	Días de bajada de temperatura para el secado del suelo	5	4	15	1	Días
	t_Drypeak	Temperatura del agua de salida para el secado del suelo	45	30	55	1	°C
	Hora inicio	La hora de inicio del secado de suelo	00:00	00:00	23:30	1/30	h/min
Fecha inicio	La fecha de inicio del secado del suelo	Fecha actual +1	Fecha actual +1	31/12/2099	1/1/1	dd/mm/aaaa	
Reinicio automático	Rein. auto modo r/c	Habilite o deshabilite el reinicio automático del modo refrigeración/calefacción: 0=NO, 1=SÍ	1	0	1	1	/
	Reinicio auto modo ACS	Habilite o deshabilite el reinicio automático del modo ACS : 0=NO, 1=SÍ	1	0	1	1	/
Limit. pot. entrada	Limit. pot. entrada	El tipo de limitación de entrada de potencia	1	1	8	1	/
Definición de entrada	M1 M2	Defina la función del conmutador M1M2: 0= ENC/APAG remoto, 1= ENC/APAG TBH, 2= ENC/APAG AHS	0	0	2	1	/
	Red inteligente	Habilite o deshabilite la red inteligente: 0=NO, 1=SÍ	0	0	1	1	/
	T1T2	Opciones de control del puerto T1T2: 0=NO, 1=RT/Ta_PCB	0	0	1	1	/
	Tbt	Habilite o deshabilite TBT: 0=NO, 1=SÍ	0	0	1	1	/
	P_X PORT	Elija la función de P_X PORT: 0=Descongelación 1=Alarma	0	0	1	1	/
Config. en cascada	PER_START	Porcentaje de unidades operativas entre todas las unidades	10	10	100	10	%
	TIME_ADJUST	Intervalo de tiempo para determinar la necesidad de carga/descarga de la unidad	5	1	60	1	Minutos

Ajuste dirección HMI	Dirección HMI para BMS	Ajuste del código de dirección HMI para BMS	1	1	255	1	/
	BIT de parada	Bit de parada del ordenador superior 1=BIT DE PARADA1, 2=BIT DE PARADA2	1	1	2	1	/
Ajustes comunes	t_DELAY PUMP	Tiempo de funcionamiento del compresor antes del arranque de la bomba	2,0	0,5	20,0	0,5	Minutos
	t1_ANTIBLOQ BOMBA	El tiempo de intervalo antibloqueo de la bomba	24	5	48	1	Horas
	t2_FUN. ANTIBL BOMB	El tiempo de funcionamiento antibloqueo de la bomba	60	0	300	30	Segundos
	t1_ANTIBLOQ SV	El intervalo antibloqueo de la válvula	24	5	48	1	Horas
	t2_EJEC. ANTIBLQ SV	El tiempo de funcionamiento antibloqueo de la válvula	30	0	120	10	Segundos
	Ajus. Ta	El valor corregido de la Ta dentro del controlador con cable	0	-10	10	1	°C
	SAL SILENC. PUMP_I	La limitación de salida máxima de Pump_I	100	50	100	5	%
	Análisis energ.	Habilite o deshabilite el análisis energético: 0=NO, 1=SÍ	1	0	1	1	/
	Pump_O	Funcionamiento adicional de la bomba de circulación: 0=ENC (seguir funcionando) 1=Auto (controlado por la unidad)	0	0	1	1	/
	Glicol	Aplicación de glicol: 0=Sin glicol, 1=Con glicol	0	0	1	1	/
Concentración de glicol	Concentración añadida de glicol	10	10	30	5	%	
Pompa_I potencia mínima	Límite inferior de funcionamiento de la bomba de circulación Pump_I	30	30	80	10	%	
Config. de fun. inteligente	Corrección de energía	Corrección de análisis de energía	0	-50	50	5	%
	Modo sensor de reserva	Función de operación de respaldo del sensor, 0 =NO, 1=SÍ	1	0	1	1	/

NOTA

Configure P_IBH1, P_IBH2, P_TBH de acuerdo con la instalación de campo. Si los valores difieren de los valores reales, el cálculo de la medición de energía podría diferir de la situación real.

11 PUESTA EN MARCHA

La prueba de ejecución sirve para confirmar el funcionamiento de las válvulas, la purga de aire, el funcionamiento de la bomba de circulación, la refrigeración, la calefacción y la calefacción del agua sanitaria.

Prueba de ejecución

Comprobación puntual > |

Purga de aire >

Bomba circ. en func. >

Refrig. en funcionam. >

Prueba de ejecución

Calef. en funcionam. > |

Refrig. en funcionam. >

ACS en funcionamiento >

Lista de comprobación durante la puesta en servicio

<input type="checkbox"/>	Prueba de ejecución del actuador
<input type="checkbox"/>	Purga de aire
<input type="checkbox"/>	Prueba de ejecución de funcionamiento
<input type="checkbox"/>	Compruebe la tasa de flujo mínima

11.1 Prueba de ejecución del actuador

NOTA

Durante la puesta en marcha del actuador, la función de protección de la unidad está deshabilitada. Un uso excesivo puede dañar los componentes.

Por qué

Compruebe si cada actuador está en buenas condiciones de funcionamiento.

Qué - Lista de actuadores

N.º	Nombre del programa		Nota
1	SV2	Válvula de tres vías 2	
2	SV3	Válvula de tres vías 3	
3	PUMP_I	Bomba de circulación integrada	
4	PUMP_O	Bomba de circulación adicional (para Zona 1)	
5	PUMP_C	Bomba de zona 2	
6	IBH	Calefactor de reserva interno	
7	AHS	Fuente de calor adicional	
8	SV1	Válvula de tres vías 1	Invisible si ACS está deshabilitado
9	PUMP_D	Bomba ACS	Invisible si ACS está deshabilitado
10	PUMP_S	Bomba de circulación del circuito de calefacción solar	Invisible si ACS está deshabilitado
11	TBH	Calent. refuerzo del dep.	Invisible si ACS está deshabilitado

Cómo

1	Lea "PARA PERSONAL MANTEN." (Consulte 10.2 Configuración).
2	Busque "Prueba de ejecución" e introduzca el proceso.
3	Busque "Comprobación puntual" e introduzca el proceso.
4	<p>Elija el actuador y pulse <input type="radio"/> para activarlo o desactivarlo.</p> <ul style="list-style-type: none"> El estado ENC significa que el actuador está habilitado y APAG significa que el actuador está deshabilitado.

NOTA

Al volver a la capa superior, todos los actuadores se apagan automáticamente.

11.2 Purga de aire

Por qué

Para purgar el aire restante en el circuito de agua.

Cómo

1	Lea "PARA PERSONAL MANTEN." (Consulte 10.2 Configuración).
2	Busque "Prueba de ejecución" e introduzca el proceso.
3	Busque "Purga de aire" e introduzca el proceso.
4	<p>Elija "Purga de aire" y pulse <input type="radio"/> para activar o desactivar la función de purga de aire.</p> <ul style="list-style-type: none"> <input checked="" type="radio"/> significa que la función de purga de aire está habilitada y <input type="radio"/> significa que la función de purga de aire está deshabilitada.

Además

"Sal. Pump_I purga aire"	Para establecer sal. Pump_i. Cuanto mayor sea el valor, mayor será el rendimiento de la bomba.
"Tiem. func. purga aire"	Para establecer la duración de la purga de aire. Una vez transcurrido el tiempo programado, la purga de aire se desactiva.
"Comprobación estado"	Puede encontrar más parámetros de funcionamiento.

11.3 Prueba de ejecución

Por qué

Compruebe si la unidad está en buenas condiciones de funcionamiento.

Qué

Operación de la bomba de circulación

Operación de refrigeración

Operación de calefacción

Operación de ACS

Cómo

1	Lea "PARA PERSONAL MANTEN." (consulte 10.2 Configuración)
2	Busque "Prueba de ejecución" e introduzca la página.
3	Busque "Otros" e introduzca el proceso.
4	<p>Elija "XXXX"* y pulse <input type="radio"/> para ejecutar la prueba. Durante la prueba, pulse <input type="radio"/>, elija OK y confirme para volver a la capa superior.</p> <p>* - Las cuatro opciones de prueba de rendimiento se muestran en Qué.</p>

NOTA

En la prueba de rendimiento, la temperatura objetivo está preestablecida y no puede modificarse. Si la temperatura exterior está fuera del rango de temperatura de funcionamiento, es posible que la unidad no funcione o no ofrezca la capacidad necesaria. En la operación de la bomba de circulación, si el caudal está fuera del rango recomendado, realice los cambios adecuados en la instalación y asegúrese de que el caudal en la instalación esté garantizado en todas las condiciones.

11.4 Comprobación de la tasa de flujo mínima

1	Revise la configuración hidráulica para descubrir qué circuitos de calefacción pueden cerrarse mediante válvulas mecánicas, electrónicas o de otro tipo.
2	Cierre todos los circuitos de calefacción que puedan cerrarse.
3	Ponga en marcha y haga funcionar la bomba de circulación (consulte "11.3 Prueba de ejecución").
4	Lea la tasa de flujo ^(a) y modifique los ajustes de la válvula de derivación hasta que el valor establecido alcance la tasa de flujo mínima requerida +2 l/min.

(a) Durante la prueba de ejecución de la bomba, la unidad puede funcionar por debajo del flujo mínimo requerido.

12 ENTREGA AL USUARIO

Una vez finalizado el recorrido y si la unidad funciona correctamente, asegúrese de que el usuario tenga claro lo siguiente:

- Complete la tabla de ajustes del instalador (en el MANUAL DE FUNCIONAMIENTO) con los ajustes reales.
 - Vacíe el historial de errores en la HMI antes de entregárselo al usuario.
 - Se recomienda encarecidamente realizar la conexión WLAN de la unidad. Puede obtener más información en la APLICACIÓN.
 - Asegúrese de que el usuario disponga de la documentación impresa y pídale que la conserve para futuras consultas.
 - Explique al usuario cómo utilizar correctamente el sistema y qué hacer en caso de problemas.
- Las directrices de funcionamiento básico se encuentran en el MANUAL DE FUNCIONAMIENTO.
- Para obtener información adicional sobre el funcionamiento, consulte 12.2 Referencia de funcionamiento adicional.
- Muestre al usuario lo que debe hacer para el mantenimiento de la unidad.
 - Explique al usuario los consejos para ahorrar energía que se describen a continuación.

12.1 Consejos para ahorrar energía

Consejos sobre la temperatura ambiente

- Asegúrese de que la temperatura ambiente deseada NUNCA sea demasiado alta (en modo calefacción) ni demasiado baja (en modo refrigeración), y ajústela SIEMPRE en función de sus necesidades reales. Una aumento o disminución de un grado centígrado puede ahorrar hasta un 6% de los costes de calefacción o refrigeración.
- NO aumente ni disminuya la temperatura ambiente deseada para acelerar la calefacción o refrigeración del espacio, ya que dicha operación no puede acelerar el proceso de calefacción o refrigeración.
- Cuando la disposición de su sistema contenga emisores de calor lentos (como la calefacción por suelo radiante), evite grandes fluctuaciones de la temperatura ambiente deseada y NO baje ni suba excesivamente la temperatura ambiente. De lo contrario, se necesitará más tiempo y energía para volver a calefaccionar o enfriar la habitación.
- Utilice un programa semanal para satisfacer sus necesidades normales de calefacción o refrigeración de espacios. Si es necesario, puede desviarse fácilmente del programa:

1) Para periodos más cortos: Puede anular la temperatura ambiente programada hasta que se inicie la siguiente acción programada. Por ejemplo, puede hacer esto cuando tenga una fiesta o cuando vaya a salir un par de horas.

2) Para periodos más largos: Puede utilizar el modo vacaciones.

Consejos acerca de la temperatura del depósito ACS

- Utilice un programa semanal para satisfacer sus necesidades normales de agua caliente sanitaria (solo en modo programado).
- Programe para calefaccionar el depósito de ACS a un valor preestablecido durante la noche porque la demanda de calefacción durante ese período es baja.
- Si no es suficiente calefaccionar el depósito de ACS solo por la noche, programe calefaccionar adicionalmente el depósito de ACS a un valor preestablecido durante el día.
- Asegúrese de que la temperatura deseada del depósito de ACS NO sea demasiado alta. Por ejemplo, después de la instalación, baje la temperatura del depósito de ACS diariamente 1 °C y compruebe si sigue teniendo suficiente agua caliente.
- Programe el encendido de la bomba de agua caliente sanitaria solo durante los períodos del día en los que se necesita agua caliente instantánea, como por la mañana y por la noche.

12.2 Referencia de funcionamiento adicional

12.2.1 Modo

Qué

Establecer el modo de funcionamiento de la unidad para la comodidad de la sala.

- Tres modos en total: modo calefacción de espacios, modo refrigeración de espacios y modo automático.

Modo AUTO	La unidad elegirá el modo de funcionamiento automáticamente en función de la temperatura ambiente exterior y de algunos ajustes en "PARA PERSONAL MANTEN." <ul style="list-style-type: none">• Este icono es invisible si la función de calefacción o de refrigeración está deshabilitada.
Calefacción	El icono de la calefacción es invisible si la función de calefacción está deshabilitada.
Refrigeración	El icono de refrigeración es invisible si la función de refrigeración está deshabilitada.

12.2.2 Programa

Qué

Hacer planes de funcionamiento de la unidad.

- Esta función se basa en la hora actual que aparece en la HMI. Asegúrese de que la hora es correcta.

Conflictos y prioridad de funcionamiento

- 1) Un programa diario y un programa semanal pueden funcionar simultáneamente.
- 2) Para todos los programas, los temporizadores (si hay más de uno) para la misma zona o aparato deben ser diferentes, y el modo de funcionamiento de la Zona 1 y la Zona 2 en la misma configuración horaria debe ser el mismo. De lo contrario, la configuración más reciente no será válida y aparecerá una ventana de aviso.
- 3) Cuando la unidad está en modo Vacac. fuera de casa o Casa de vacaciones, el temporizador diario, el temporizador semanal y la función de curva de temperatura (11.2.3 Ajustes temp. meteorológ.) pierden su validez y no se recuperan hasta que la unidad sale de los modos Vacac. fuera de casa o Casa de vacaciones.
- 4) Si los modos Vacac. fuera de casa o Casa de vacaciones están activos simultáneamente, la fecha de ambos modos no puede superponerse. De lo contrario, la configuración más reciente no será válida y aparecerá una ventana de aviso.

Más

- 1) Todos los programas diarios y semanales quedan inactivos, la hora establecida pasa a 0:00 y la temperatura establecida pasa a 24 °C en caso de cualquier cambio del modo de control de temperatura.
- 2) La unidad ejecuta la desinfección según los ajustes de 11.2.4 Configuración ACS, si la función de desinfección en el modo Vacac. fuera de casa está inactiva.
- 3) En caso de fallo de alimentación durante el modo Vacac. fuera de casa o Casa de vacaciones, la unidad funcionará en modo Vacac. fuera de casa o Casa de vacaciones una vez restablecida la alimentación si la fecha actual aún se encuentra dentro del periodo para el modo Vacac. fuera de casa o Casa de vacaciones.
- 4) Si la configuración de modo es APAG, la temperatura establecida pasa a 0 °C.

12.2.3 Ajustes temperatura meteorológica

Qué

Deje que la temperatura del agua ajustada se regule en función de la temperatura ambiente exterior.

- Esta función solo es aplicable a la calefacción y refrigeración. Cuando la función está activada, la unidad aplicará la curva de temperatura si el modo de func. actual es el mismo que el de la función activada.
- Tres tipos de curvas en total: Estándar, ECO y Personali.

Ilustración de la curva de temperatura

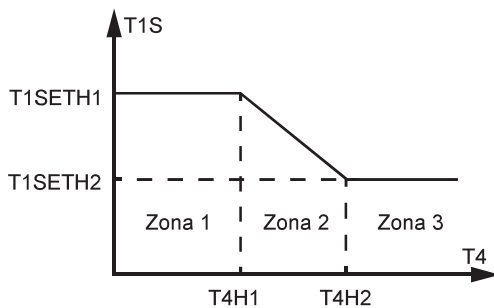

T1S – Config. de fun. inteligente
T4 – temperatura ambiente exterior

En las zonas 1 y 3, la temperatura del agua establecida permanece estable a pesar de la variación de la temperatura ambiente exterior. En la Zona 2, la temperatura programada del agua se regula en función de la temperatura ambiente exterior.

Estándar

El fabricante preestablece hasta 8 curvas, y los valores de los parámetros son los siguientes.

Para calefacción:

	$T4 < 0$	$0 \leq T4 < 20$	$T4 \geq 20$
1-T1S	$0,175 * (0-T4) + 25$	$0,25 * (20-T4) + 20$	20
2-T1S	$0,35 * (0-T4) + 30$	$0,5 * (20-T4) + 20$	20
3-T1S	$0,525 * (0-T4) + 35$	$0,75 * (20-T4) + 20$	20
4-T1S	$0,63 * (0-T4) + 38$	$0,9 * (20-T4) + 20$	20
5-T1S	$0,875 * (0-T4) + 45$	$1,25 * (20-T4) + 20$	20
6-T1S	$0,98 * (0-T4) + 48$	$1,4 * (20-T4) + 20$	20
7-T1S	$1,225 * (0-T4) + 55$	$1,75 * (20-T4) + 20$	20
8-T1S	$1,4 * (0-T4) + 60$	$2 * (20-T4) + 20$	20

Ilustración de las 8 curvas

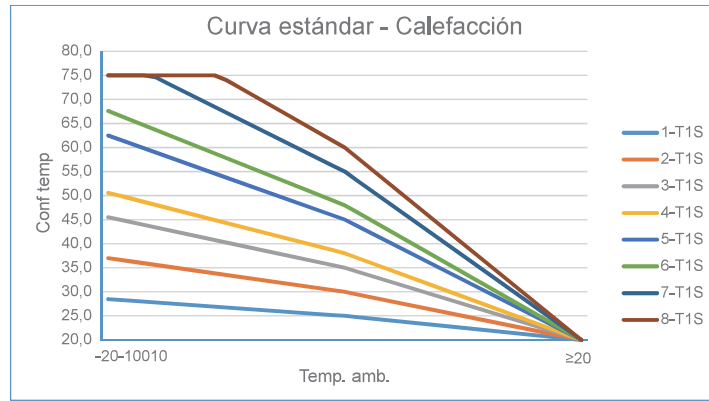

Para refrigeración (FCU - aplicación fancoil):

T4	-10≤T4<15	15≤T4<22	22≤T4<30	30≤T4
1-T1S	16	11	8	5
2-T1S	17	12	9	6
3-T1S	18	13	10	7
4-T1S	19	14	11	8
5-T1S	20	15	12	9
6-T1S	21	16	13	10
7-T1S	22	17	14	11
8-T1S	23	18	15	12

Para refrigeración (RAD: aplicación de radiador, FLH: aplicación de calefacción por suelo radiante):

T4	-10≤T4<15	15≤T4<22	22≤T4<30	30≤T4
1-T1S	20	18	18	18
2-T1S	21	19	18	18
3-T1S	22	20	19	18
4-T1S	23	21	19	18
5-T1S	24	21	20	18
6-T1S	24	22	20	19
7-T1S	25	22	21	19
8-T1S	25	23	21	20

Ilustración de las 8 curvas



Ilustración de las 8 curvas



Acerca de la desviación de temperatura

Hace que aumente o disminuya la temperatura general del agua de la curva de temperatura. La curva de temperatura sube o baja en la ilustración.

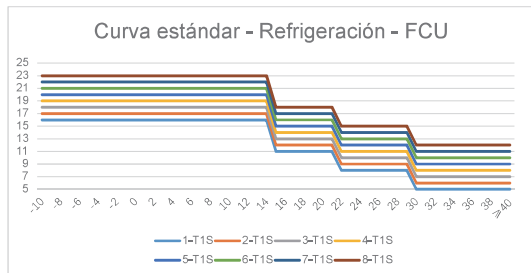
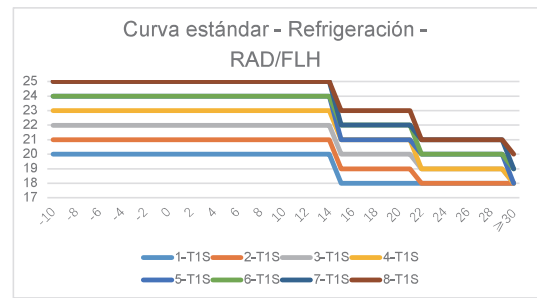
ECO

NOTA

ECO solo está disponible para el Modo calefac. zona 1.

T4	≤-20	-19	-18	-17	-16	-15	-14	-13	-12	-11	-10	-9	-8	-7	-6	-5	-4	-3	-2	-1	0
1-T1S	29	29	29	29	28	28	28	28	28	28	28	28	27	27	27	27	27	27	25	25	25
2-T1S	32	32	32	32	31	31	31	31	31	31	31	31	30	30	30	30	30	30	30	30	30
3-T1S	38	38	38	38	38	37	37	37	37	37	37	36	36	36	36	36	36	35	35	35	35
4-T1S	40	40	40	40	39	39	39	39	39	39	39	39	38	38	38	38	38	38	38	38	37
5-T1S	45	45	45	45	44	44	44	44	44	44	44	44	43	43	43	43	43	43	43	43	42
6-T1S	48	48	48	48	47	47	47	47	47	47	47	47	46	46	46	46	46	46	46	46	45
7-T1S	52	52	52	52	51	51	51	51	51	51	51	51	50	50	50	50	50	50	50	50	49
8-T1S	55	55	55	55	54	54	54	54	54	54	54	54	53	53	53	53	53	53	53	53	52
T4	1	2	3	4	5	6	7	8	9	10	11	12	13	14	15	16	17	18	19	≥ 20	
1-T1S	24	24	24	24	23	23	23	23	22	22	22	22	21	21	21	21	20	20	20	20	20
2-T1S	29	29	28	28	27	27	26	26	25	25	24	24	23	23	22	22	21	21	20	20	20
3-T1S	34	33	32	32	31	30	29	29	28	27	26	26	25	24	23	23	22	21	20	20	20
4-T1S	37	36	35	34	33	32	31	30	29	29	28	27	26	25	24	23	22	21	20	20	20
5-T1S	42	42	41	40	38	37	36	35	33	32	31	30	28	27	26	25	23	22	21	20	20
6-T1S	45	45	43	42	41	39	38	36	35	34	32	31	29	28	27	25	24	22	21	20	20
7-T1S	49	49	49	48	46	44	42	41	39	37	35	34	32	30	28	27	25	23	21	20	20
8-T1S	52	52	52	52	50	48	46	44	42	40	38	36	34	32	30	28	26	24	22	20	20

Ilustración de las 8 curvas

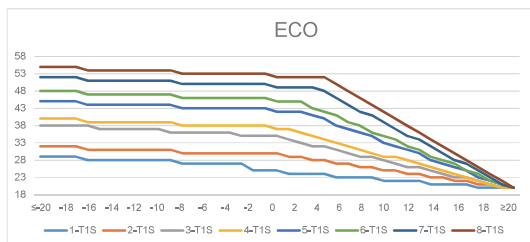

Puede ver "Temporizador ECO" en la parte inferior de la página. Puede ajustar la hora de inicio y la hora de finalización del temporizador y activarlo. Si el temporizador está activo, la unidad ejecutará la curva ECO solo durante el periodo establecido en el temporizador. Si el temporizador está inactivo, la unidad ejecutará la curva ECO hasta el final.

Personali.

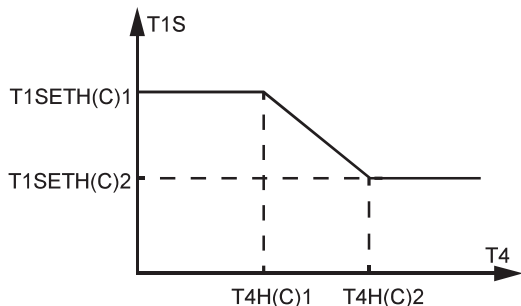

T1S – Config. de fun. inteligente

T4 – Temperatura ambiente exterior

Se pueden ajustar T1SETH(C)1, T1SETH(C)2, T4H(C)1 y T4H(C)2.

NOTA

La ilustración de la HMI solo sirve de referencia. Si T1SETH(C)1 es inferior a T1SETH(C)2 o T4H(C)2 es inferior a T4H(C)1, la unidad invertirá T1SETH(C)1 y T1SETH(C)2, T4H(C)1 y T4H(C)2 automáticamente.

12.2.4 Configuración ACS

NOTA

Invisible si MODO ACS está desactivado.

Qué

Más configuraciones de ACS.

Desinfección

- Cuando la unidad está funcionando en modo desinfección con el ACS activado, si apaga el ACS en la página de inicio, la unidad le preguntará si desea desactivar la desinfección. Si confirma la deshabilitación, aparecerá una ventana de aviso.

NOTA

Si cualquier temporizador de ACS está APAG durante el trabajo de desinfección, la desinfección se apagará automáticamente sin previo aviso.

- Cuando la unidad está funcionando en modo desinfección con el ACS apagado, si enciende el ACS en la página de inicio, la desinfección continúa.

Calent. de depósito

El calentador del depósito y el calefactor de reserva no pueden funcionar simultáneamente. El ajuste más reciente es válido, mientras que el ajuste anterior deja de serlo.

- Por ejemplo, cuando el calefactor de reserva es válido y está en funcionamiento, si se apaga el calent. de depósito, el calefactor de reserva deja de funcionar.

12.2.5 Opciones

Qué

Configuración más general.

Modo silencioso

La hora de inicio y la hora de finalización del temporizador del modo silencioso no pueden ser idénticas.

Si se activan simultáneamente dos temporizadores del modo silencioso, la fecha de ambos temporizadores no puede superponerse. De lo contrario, la configuración más reciente no será válida y aparecerá una ventana de aviso.

Calefactor de reserva

Invisible si IBH y AHS están deshabilitados.

Configuración WLAN

En caso de que cambie el nombre WIFI, la unidad perderá la conexión WLAN y deberá volver a conectarse.

Descongelación forzada

Invisible si la unidad está funcionando en modo refrigeración.

12.2.6 Estado de unidad

Qué

Más información sobre la unidad y el estado de funcionamiento.

Parámetro de funcionamiento

El tiempo de funcionamiento se redondea hacia abajo. Por ejemplo, si la unidad es la hora y el tiempo de funcionamiento real es de 0,5 horas, el valor mostrado es 0.

Análisis energ.

Para datos acumulados (día, semana, mes, año):

- 1) La hora de inicio es el comienzo de ese día, semana, mes, año.
- 2) Si se restablece la hora de la HMI y hay registros de datos desde el inicio de ese día, semana, mes, año, el cálculo comenzará desde el principio de ese día, semana, mes, año.
- 3) Si se restablece la hora de HMI y no hay registros de datos desde el principio de ese día, semana, mes o año, el cálculo comenzará desde el momento en que se produce el restablecimiento.

Para datos históricos:

- Registra datos de hasta 10 años. Por ejemplo, si la unidad empieza a funcionar a partir de 2023, cuando llegue a 2035 solo podrá comprobar los datos de 2025 a 2035.

12.2.7 Información sobre errores

Qué

Historial de errores de la unidad.

La primera columna muestra el número de unidad, si hay unidades principales disponibles.

Pulse el botón Menú durante 5 segundos para borrar todos los registros de errores.

12.2.8 Preguntas frecuentes

Qué

Asistencia para preguntas comunes.

13 SOLUCIÓN DE PROBLEMAS

Esta sección proporciona información útil sobre el diagnóstico y la corrección de ciertos problemas que pueden producirse en la unidad.

13.1 Directrices generales

- Antes de iniciar el procedimiento de resolución de problemas, inspeccione visualmente la unidad y busque defectos evidentes como conexiones sueltas o cableado defectuoso.
- Cuando se active un dispositivo de seguridad, detenga la unidad y averigüe la causa de dicha activación antes de restablecer el dispositivo de seguridad. En ningún caso se pueden puentear los dispositivos de seguridad ni modificar los parámetros de la unidad. Si no puede encontrar la causa del problema, llame al distribuidor local.
- Si la válvula de alivio de presión no funciona correctamente o se debe sustituir, vuelva a conectar siempre la manguera flexible conectada a la válvula de alivio de presión para evitar que el agua gotee fuera de la unidad.

NOTA

Para problemas relacionados con el kit solar opcional para el calentamiento del agua sanitaria, consulte la resolución de problemas en los documentos del kit.

13.2 Anomalías típicas

Síntoma 1: la unidad está encendida, pero no funciona en modo refrigeración o calefacción como se espera.

CAUSA POSIBLE	SOLUCIÓN DE PROBLEMAS
Ajuste incorrecto de la temperatura	Compruebe los parámetros (T4HMAX y T4HMIN en modo calefacción; T4CMAX y T4CMIN en modo refrigeración; T4DHWMAX y T4DHWMIN en modo ACS). Para conocer el rango de parámetros, consulte 10.3 Configuración de funcionamiento.
Flujo de agua demasiado pequeño	<ul style="list-style-type: none"> • Verifique que todas las válvulas de cierre del circuito de agua estén en la posición correcta. • Compruebe si el filtro de agua está conectado. • Asegúrese de que no haya aire en el sistema de agua. • Compruebe la presión del agua. La presión del agua debe ser mayor o igual a 1,5 bar. • Asegúrese de que el vaso de expansión no esté dañado.
Volumen de agua demasiado pequeño en la instalación	Asegúrese de que el volumen de agua de la instalación sea superior al valor mínimo requerido. Consulte la sección 3.6 Vaso de expansión adicional y volumen de agua.

Síntoma 2: la unidad está encendida, pero el compresor no arranca.

CAUSA POSIBLE	SOLUCIÓN DE PROBLEMAS
La unidad puede funcionar fuera de su rango de funcionamiento (temperatura del agua demasiado baja).	<p>En caso de baja temperatura del agua, el sistema pone en marcha el calefactor de reserva para alcanzar primero la temperatura mínima del agua (12 °C).</p> <ul style="list-style-type: none"> • Verifique que el suministro de energía para el calefactor de reserva sea correcto. • Verifique que el fusible térmico del calefactor de reserva esté cerrado. • Verifique que el protector térmico del calefactor de reserva no esté activado. • Verifique que los contactores del calefactor de reserva no estén averiados.

Síntoma 3: la bomba genera ruido (cavitación).

CAUSA POSIBLE	SOLUCIÓN DE PROBLEMAS
Aire en el sistema.	Purgue el aire.
Presión de agua demasiado baja en la entrada de la bomba	<ul style="list-style-type: none"> • Compruebe la presión del agua. La presión del agua debe ser mayor o igual a 1,5 bar. • Verifique que el vaso de expansión no esté dañado. • Verifique que la presión previa del vaso de expansión esté regulada correctamente. Consulte 3.6 Vaso de expansión adicional y volumen de agua.

Síntoma 4: la válvula de alivio de presión de agua se abre.

CAUSA POSIBLE	SOLUCIÓN DE PROBLEMAS
Vaso de expansión roto	Sustituya el vaso de expansión.
Presión de agua en la instalación superior a 0,3 MPa.	Asegúrese de que la presión de agua en la instalación esté entre 0,10 y 0,20 MPa.

Síntoma 5: fugas en la válvula de alivio de presión de agua.

CAUSA POSIBLE	SOLUCIÓN DE PROBLEMAS
Obstrucción de la salida de la válvula de alivio de presión de agua	<ul style="list-style-type: none"> • Compruebe el correcto funcionamiento de la válvula de alivio de presión girando el pomo negro de la válvula hacia la izquierda: • Si no oye un chasquido, póngase en contacto con su distribuidor local. • En caso de que el agua siga saliendo de la unidad, cierre las válvulas de cierre tanto de la entrada como de la salida de agua y, a continuación, póngase en contacto con su distribuidor local.

Síntoma 6: capacidad de calefacción de espacios insuficiente a baja temperatura exterior.

CAUSA POSIBLE	SOLUCIÓN DE PROBLEMAS
Calefactor de reserva no activado	<ul style="list-style-type: none"> • Compruebe si la función IBH está habilitada. • Compruebe si se ha activado o no el protector térmico del calefactor de reserva. • Compruebe si el calefactor de refuerzo está en funcionamiento. El calefactor de reserva y el calefactor de refuerzo no pueden funcionar simultáneamente.
Capacidad excesiva de la bomba de calor utilizada para calentar agua caliente sanitaria (aplicable solo a instalaciones con depósito de agua caliente sanitaria).	Verifique que "t_DHWHP_MAX" y "t_DHWHP_RESTRICT" estén configurados correctamente: <ul style="list-style-type: none"> • Asegúrese de que la "PRIORIDAD ACS" en el controlador con cable esté deshabilitada. • Habilite la opción "T4_TBH_ON" en el controlador/PARA PERSONAL MANTEN. si desea activar el calefactor de refuerzo para la calefacción de agua sanitaria.

Síntoma 7: la unidad no puede cambiar del modo calefacción al modo ACS inmediatamente.

CAUSA POSIBLE	SOLUCIÓN DE PROBLEMAS
Volumen demasiado pequeño del depósito y ubicación baja de la sonda de temperatura del agua	<ul style="list-style-type: none"> • Establezca "dT1S5" al valor máximo, y "t_DHWHP_RESTRICT" al valor mínimo. • Establezca dT1SH a 2 °C. • Habilite el TBH. La UE debe controlar el TBH. • Si dispone de AHS, enciéndalo. La bomba de calor se encenderá cuando se cumplan los requisitos para encenderlo. • Si tanto el TBH como el AHS no están disponibles, intente cambiar la posición de la sonda T5 (consulte la sección 3.2 Depósito de ACS (suministrado por el usuario)).

Síntoma 8: la unidad no puede cambiar del modo ACS al modo calefacción inmediatamente.

CAUSA POSIBLE	SOLUCIÓN DE PROBLEMAS
Pequeño intercambiador de calor para calefacción de espacios	<ul style="list-style-type: none"> • Establezca "t_DHWHP_MAX" al valor mínimo. El valor sugerido es de 60 min. • Si la bomba de circulación que sale de la unidad no se controla mediante esta, intente conectarla a la unidad. • Añada una válvula de 3 vías a la entrada del fancoil para proporcionar suficiente flujo de agua.
Carga de calefacción de espacios pequeños	Normal, no necesita calefacción
Función de desinfección habilitada sin TBH	<ul style="list-style-type: none"> • Deshabilite la función de desinfección • Añada un TBH o un AHS para el funcionamiento ACS
La función AGUA RÁPIDA se activa manualmente después de que el agua caliente cumpla los requisitos, y la bomba de calor no pasa al modo aire acondicionado a tiempo cuando se necesita aire acondicionado.	Apague manualmente la función AGUA RÁPIDA
En caso de temperatura ambiente baja, el agua caliente no es suficiente y el AHS no funciona o no funciona a tiempo.	<ul style="list-style-type: none"> • Establezca "T4DHWMIN". La válvula sugerida es mayor o igual a -5 °C • Establezca "T4_TBH_ON". La válvula sugerida es mayor o igual a 5 °C
Prioridad de modo ACS	Si hay un AHS o IBH conectado a la unidad, cuando falla el UE, la placa del módulo hidráulico debe funcionar en modo ACS hasta que la temperatura del agua alcance el valor establecido antes de cambiar al modo calefacción.

Síntoma 9: La bomba de calor deja de funcionar en modo ACS aunque no se alcance la temperatura programada, y se necesita calefacción pero la unidad permanece en modo ACS.

CAUSA POSIBLE	SOLUCIÓN DE PROBLEMAS
Pequeña superficie de bobina en el depósito	Igual que el síntoma 7
El TBH o la AHS no están disponibles.	La bomba de calor permanecerá en modo ACS hasta que se alcance "t_DHWHP_MAX" o la temperatura establecida. Añada un TBH o un AHS para el funcionamiento ACS. El TBH y el AHS deben ser controlados por la unidad.

13.3 Códigos de error

La explicación sobre cada código de error se puede encontrar en el controlador con cable.

Restablezca la unidad apagándola y encendiéndola.

Si el restablecimiento de la unidad no es válido, póngase en contacto con el distribuidor local.

⚠ PRECAUCIÓN

En invierno, si la unidad sufre un fallo de E0 y Hb y no se repara a tiempo, pueden dañarse la bomba de agua y el sistema de tuberías debido a la congelación.

Tome las medidas adecuadas para eliminar el mal funcionamiento de E0 y Hb.

14. MANTENIMIENTO

Para garantizar el funcionamiento óptimo de la unidad, es necesario realizar comprobaciones e inspecciones periódicas a determinados intervalos.

14.1 Precauciones de seguridad para el mantenimiento

PELIGRO

Riesgo de electrocución.

ADVERTENCIA

- Tenga en cuenta que algunas piezas de la caja de componentes eléctricos estarán calientes.
- No enjuague la unidad. De lo contrario, podría producirse una descarga eléctrica o un incendio.
- No deje la unidad desatendida cuando se retira el panel de servicio.

NOTA

- Antes de realizar cualquier trabajo de mantenimiento o servicio, toque una parte metálica de la unidad para eliminar la electricidad estática y proteger la PCB.
- Sin un mantenimiento regular, el rendimiento de la unidad puede degradarse y el riesgo de dañar las piezas puede aumentar gradualmente.

14.2 Lista de comprobación de mantenimiento

Por el usuario

Elementos	Frecuencia recomendada
Limpie los alrededores de la unidad exterior.	Una vez al mes.

Por el instalador

Elementos	Frecuencia recomendada
General	
Compruebe si todas las piezas están en la posición adecuada.	Una vez al año.
Circuito de agua	
Compruebe si la presión de agua es suficiente.	Una vez al año.
Limpie el filtro en el sistema de agua.	Una vez al año.
Compruebe si el interruptor de flujo funciona en buenas condiciones.	Una vez al año.
Verifique si la válvula de alivio de presión de agua (en el sistema de agua) funciona en buenas condiciones.	Una vez al año.
Compruebe si la válvula de alivio de presión de agua (en el circuito de agua caliente sanitaria) funciona en buenas condiciones.	Una vez al año.
Verifique si el aislamiento del calefactor de reserva está en buen estado.	Una vez al año.
Compruebe si hay fugas de agua en el circuito de agua. Tenga cuidado si se aplica antirefrigerante.	Una vez al año.
Compruebe si el calentador de refuerzo del depósito de agua caliente sanitaria está limpio y en buenas condiciones.	Una vez al año.
Compruebe si las características del agua cumplen los requisitos.	Una vez al año.
Cableado y componentes eléctricos	
Compruebe si el sensor de temperatura funciona en buenas condiciones.	Una vez al año.
Compruebe si el cableado y los cables de la instalación están en buen estado.	Una vez al año.
Compruebe si los contactores y disyuntores funcionan en buenas condiciones.	Una vez al año.
Circuito de refrigerante	
Compruebe si hay fugas de refrigerante en el circuito de refrigerante.	Una vez al año.

NOTA

Consulte al proveedor y lea el MANUAL DE SERVICIO para obtener más información.

15 INFORMACIÓN DE SERVICIO

15.1 Etiqueta de presencia de refrigerante

El equipo debe estar provisto de una etiqueta que indique que ha sido puesto fuera de servicio y vaciado de refrigerante. La etiqueta debe estar fechada y firmada. Asegúrese de que las etiquetas adecuadas se pegan en el equipo y que indiquen que el equipo contiene refrigerante inflamable.

15.2 Métodos de detección de fugas

Los siguientes métodos de detección se consideran aceptables para sistemas que contienen refrigerantes inflamables. Se debe utilizar un detector de fugas electrónico para detectar refrigerantes inflamables, pero es posible que su sensibilidad no sea la adecuada o que sea necesario recalibrar el detector. (El equipo de detección se debe calibrar en una zona sin refrigerante). Asegúrese de que el detector no es una fuente potencial de ignición y es adecuado para el refrigerante. El equipo de detección de fugas se debe establecer con el porcentaje del LFL del refrigerante y se debe calibrar para que sea adecuado para el refrigerante empleado. Debe confirmarse el porcentaje adecuado de gas (25% como máximo). Los líquidos de detección de fugas son adecuados para su uso con la mayoría de los refrigerantes, pero no deben utilizarse detergentes que contengan cloro, ya que este puede reaccionar con el refrigerante y corroer las tuberías de cobre. Si se sospecha de una fuga, se deben apagar o extinguir todas las llamas vivas. Si se detecta una fuga de refrigerante y es necesario realizar una soldadura fuerte, se debe recuperar todo el refrigerante del sistema o aislarlo (mediante válvulas de cierre) en una parte del sistema alejada de la fuga. Se debe purgar el sistema con nitrógeno sin oxígeno (OFN) antes y durante el proceso de soldadura.

15.3 Comprobación del equipo de refrigeración

Cuando haya que cambiar componentes eléctricos, éstos deben ser aptos para el uso previsto y cumplir las especificaciones correctas. Siga siempre las directrices de mantenimiento y servicio del fabricante. En caso de duda, consulte al departamento técnico del fabricante. Compruebe las instalaciones que utilizan refrigerantes inflamables.

- La cantidad de refrigerante que debe cargarse depende del tamaño de la sala en la que están instaladas las piezas que contienen refrigerante.
- La maquinaria de ventilación y las salidas deben funcionar adecuadamente y no estar obstruidas.
- Si se utiliza un circuito de refrigeración indirecto, debe comprobarse si hay refrigerante en los circuitos secundarios; las marcas en el equipo deben ser visibles y legibles.
- Deben corregirse las marcas y señales ilegibles.
- Las tuberías o componentes refrigerantes deben instalarse en posiciones en las que sea improbable que queden expuestos a cualquier sustancia que pueda corroer los componentes que contienen refrigerante, a menos que los componentes estén contruidos con materiales intrínsecamente resistentes a la corrosión o estén convenientemente protegidos de la corrosión.

15.4 Comprobación de los dispositivos eléctricos

La reparación y el mantenimiento de los componentes eléctricos deben incluir comprobaciones de seguridad iniciales y procedimientos de inspección para los componentes. Si se produce un fallo y puede poner en peligro la seguridad, no se debe conectar ningún suministro eléctrico al circuito hasta que se solucione satisfactoriamente. Si el fallo no se puede corregir inmediatamente pero es necesario continuar con el funcionamiento, debe adoptarse una solución temporal adecuada. Esta solución se debe comunicar al propietario del equipo para que todas las partes estén informadas. Las comprobaciones iniciales de seguridad deben incluir lo siguiente:

- Los condensadores deben descargarse de forma segura para evitar el riesgo de chispas.

- Durante la carga, recuperación o purga del sistema no pueden quedar expuestos componentes eléctricos ni cableado bajo tensión.
- La conexión a tierra debe ser continua.

15.5 Reparación de componentes sellados

a) Durante la reparación de componentes sellados, deben desconectarse todos los suministros eléctricos del equipo en el que se está trabajando antes de retirar las tapas selladas. Si es absolutamente necesario tener un suministro eléctrico conectado con el equipo durante el mantenimiento, se debe colocar una forma de detección de fugas de funcionamiento permanente en el punto más crítico para advertir de una situación potencialmente peligrosa.

b) Debe prestarse especial atención a lo siguiente para garantizar que, al trabajar en los componentes eléctricos, no se altere la carcasa de forma que se comprometa la protección. Esto incluye daños en los cables, un número excesivo de conexiones, terminales no realizados según las especificaciones originales, daños en los sellos y un montaje incorrecto de los prensaestopas.

- Asegúrese de que todos los aparatos estén bien montados.
- Asegúrese de que los sellos o materiales de sellado no se hayan degradado hasta el punto de que ya no puedan impedir la entrada de atmósferas inflamables. Las piezas de repuesto deben ajustarse a las especificaciones del fabricante.
- El uso de sellador de silicona puede inhibir la eficacia de algunos equipos de detección de fugas. Los componentes intrínsecamente seguros no tienen que aislarse antes de trabajar en ellos.

15.6 Reparación de componentes intrínsecamente seguros

No aplique ninguna carga inductiva o capacitiva permanente al circuito sin asegurarse de que dichas cargas no superarán el voltaje o corriente permitidas para el equipo en uso. Los componentes intrínsecamente seguros son los únicos en los que se puede trabajar cuando los componentes están presentes en una atmósfera inflamable. El aparato de prueba debe tener la clasificación correcta. Sustituya los componentes únicamente por piezas especificadas por el fabricante. Otras piezas pueden provocar la ignición del refrigerante en la atmósfera causada por una fuga.

15.7 Transporte y marcado

Transporte el equipo que contenga refrigerantes inflamables de acuerdo con la normativa de transporte. Marque el equipo con indicadores de conformidad con la normativa local.

16 ELIMINACIÓN

General

Los componentes y accesorios de la unidad no son residuos domésticos ordinarios. Solo especialistas cualificados pueden desechar la unidad, los compresores, los motores, etc. Esta unidad utiliza hidrofluorocarbono que solo especialistas cualificados pueden desechar.

Embalaje

- Deseche el embalaje adecuadamente.
- Respete todas las normas pertinentes.



Refrigerante

Consulte la sección 16.1 Extracción, evacuación, carga, recuperación y desmantelamiento de unidades de refrigerante.

16.1 Extracción, evacuación, carga, recuperación y desmantelamiento de unidades de refrigerante

ADVERTENCIA

Debido a las características del refrigerante R290, realice los trabajos únicamente si dispone de los conocimientos específicos de un experto en refrigeración y es competente para manipular el refrigerante R290.

1) Extracción y evacuación

Para acceder al circuito de refrigerante con fines de reparación u otro tipo, siga los procedimientos convencionales. Sin embargo, es importante seguir las mejores prácticas, ya que debe tenerse en cuenta la inflamabilidad. Opere según el siguiente procedimiento:

- extraiga el refrigerante;
- purgue el circuito con gas inerte;
- evacúe;
- vuelva a purgar el circuito con gas inerte;
- abra el circuito mediante corte o soldadura fuerte.

El refrigerante cargado debe recuperarse y colocarse en cilindros de recuperación correctos. El sistema se debe purgar con OFN para garantizar la seguridad de la unidad. Es posible que haya que repetir este proceso varias veces.

No se debe utilizar aire comprimido ni oxígeno.

El lavado debe realizarse llenando el sistema con OFN hasta que se alcance la presión de trabajo antes de purgar a la atmósfera y recuperar el vacío del sistema. Este proceso debe repetirse hasta que no haya refrigerante en el sistema.

Tras la carga final de OFN, el sistema debe purgarse hasta alcanzar la presión atmosférica para que la unidad se inicie.

Esta operación es absolutamente vital si se van a llevar a cabo soldaduras en la tubería.

Asegúrese de que la salida de la bomba de vacío no esté cerca de ninguna fuente de ignición y de que haya una ventilación adecuada.

2) Procedimientos de carga

Además de los procedimientos convencionales de carga, se deben cumplir los siguientes requisitos:

- Asegúrese de que no se produzca contaminación de los diferentes refrigerantes cuando se utiliza el equipo de carga. Las mangueras o las tuberías deben ser lo más cortas posible para minimizar la cantidad de refrigerante contenido en ellas.
- Conecte a tierra el sistema de refrigeración antes de cargar el sistema con refrigerante.
- Etiquete el sistema una vez finalizada la carga (si el sistema no ha sido etiquetado).
- Extreme las precauciones para no llenar en exceso el sistema de refrigeración.
- Antes de recargar el sistema, pruébelo con OFN. El sistema se debe someter a una prueba de estanqueidad una vez finalizada la carga, antes de la puesta en marcha. Realice una prueba de fugas de seguimiento antes de abandonar el lugar.

3) Recuperación

Al retirar el refrigerante del sistema, ya sea para su mantenimiento o para su puesta fuera de servicio, le recomendamos que retire todos los refrigerantes de forma segura siguiendo las mejores prácticas.

Cuando transfiera refrigerante a los cilindros, utilice únicamente cilindros de recuperación de refrigerante adecuados. Asegúrese de disponer de un número adecuado de cilindros para alojar todo el refrigerante. Todos los cilindros que se utilizarán están designados y etiquetados para el refrigerante recuperado (es decir, cilindros especiales para la recuperación de refrigerante). Los cilindros deben estar provistos de válvulas de alivio de presión y válvulas de cierre asociadas que funcionen correctamente.

Los cilindros de recuperación vacíos deben evacuarse y, si es posible, refrigerarse antes de iniciar la recuperación.

El equipo de recuperación debe funcionar correctamente con un conjunto de instrucciones relativas al equipo en cuestión, y debe ser adecuado para la recuperación de refrigerantes inflamables. Además, debe disponerse de un juego de balanzas calibradas que funcionen correctamente.

Las mangueras deben estar completas, con conexiones sin fugas y en buenas condiciones. Antes de utilizar el equipo de recuperación, compruebe y verifique que funciona correctamente y que ha recibido el mantenimiento adecuado, y que todos los componentes eléctricos asociados están sellados para evitar la ignición en caso de fuga de refrigerante. En caso de duda, consulte al fabricante.

El refrigerante recuperado se debe devolver al proveedor del refrigerante en los cilindros de recuperación correctos, con la correspondiente Nota de Transferencia de Residuos. No mezcle refrigerantes en las unidades de recuperación, especialmente en los cilindros.

Si se van a retirar los compresores o los aceites del compresor, asegúrese de que se han evacuado a un nivel aceptable para cerciorarse de que el refrigerante inflamable no permanezca dentro del lubricante. Realice el proceso de evacuación antes de devolver el compresor a los proveedores. Para acelerar este proceso, solo se puede calentar el cuerpo del compresor eléctricamente. Drenaje de seguridad del aceite del sistema.

4) Desmantelamiento

Antes de este procedimiento, el técnico debe estar completamente familiarizado con el equipo y todos sus detalles. Se recomienda recuperar todos los refrigerantes de forma segura. Antes de la recuperación, debe tomarse una muestra de aceite y refrigerante para el análisis del caso antes de reutilizar el refrigerante recuperado. La energía eléctrica debe estar disponible antes de comenzar la tarea.

- a) Familiarícese con el equipo y su funcionamiento.
- b) Aisle eléctricamente el sistema
- c) Antes de intentar el procedimiento asegúrese de que:
 - el equipo de manipulación mecánica esté disponible, si fuera necesario, para la manipulación de los cilindros de refrigerante;
 - todos los equipos de protección personal deben estar disponibles y utilizarse correctamente;
 - el proceso de recuperación debe ser supervisado en todo momento por personal competente;
 - el equipo de recuperación y los cilindros cumplen las normas pertinentes.
- d) Bombee el sistema de refrigerante, si es posible.
- e) Si no es posible hacer el vacío, disponga un colector para extraer el refrigerante de las distintas partes del sistema.
- f) Asegúrese de que los cilindros estén situados en la balanza antes de iniciar la recuperación.
- g) Arranque la máquina de recuperación y opere de acuerdo con las instrucciones del fabricante.
- h) No llene en exceso los cilindros (por no más del 40% del volumen).
- i) No exceda la presión de funcionamiento máxima de los cilindros, ni siquiera temporalmente.
- j) Cuando los cilindros se hayan llenado correctamente y el proceso haya finalizado, retire inmediatamente los cilindros y el equipo del lugar y cierre todas las válvulas de aislamiento del equipo.
- k) El refrigerante recuperado no debe reutilizarse en ningún otro sistema de refrigeración a menos que se haya limpiado y comprobado.

NOTA

En caso de cualquier duda:

Póngase en contacto con el distribuidor local para obtener más información sobre la extracción, evacuación, carga y recuperación del refrigerante R290. Póngase en contacto con el distribuidor local para obtener más información sobre el desmantelamiento de la unidad.

17. DATOS TÉCNICOS

17.1 Generales

Modelo	Monofásico		Monofásico		Monofásico			Trifásico		
	4 kW	6 kW	8 kW	10 kW	12 kW	14 kW	16 kW	12 kW	14 kW	16 kW
Capacidad nominal	Consulte los datos técnicos									
Dimensiones Al. × An. × P.	717 × 1299 × 426 mm		865 × 1385 × 523 mm		865 × 1385 × 523 mm			865 × 1385 × 523 mm		
Dimensiones del embalaje Al. × An. × P.	885 × 1375 × 475 mm		1035 × 1465 × 560 mm		1035 × 1465 × 560 mm			1035 × 1465 × 560 mm		
Peso (sin calefactor de reserva)										
Peso neto	90 kg		117 kg		135 kg			137 kg		
Peso bruto	110 kg		139 kg		157 kg			159 kg		
Peso (con calefactor de reserva)										
Peso neto	95 kg		122 kg		140 kg			142 kg		
Peso bruto	115 kg		144 kg		162 kg			164 kg		
Conexiones										
Entrada/salida de agua	G1"BSP		G1 1/4"BSP							
Drenaje de agua	Boquilla de manguera									
Vaso de expansión										
Volumen	8 l									
Presión de trabajo máxima (MWP)	8 bar									
Bomba										
Tipo	Agua enfriada									
N.º de velocidad	Velocidad variable									
Válvula de alivio de presión en el circuito de agua	0,3 MPa (3 bar)									
Rango de funcionamiento: lado del agua										
Calefacción	Máximo 75 °C									
Refrigeración	Mínimo 25 °C									
Rango de funcionamiento: lado del aire										
Calefacción	De -25 °C a 35 °C									
Refrigeración	De -5 °C a 46 °C									
Agua caliente sanitaria por bomba de calor	De -25 °C a 46 °C									

Refrigerante				
Tipo de refrigerante	R290			
Carga de refrigerante	0,7 kg	1,1 kg	1,25 kg	1,25 kg

Fusible – en PCB		
Nombre de PCB	Placa de control principal	Módulo inversor
Nombre del modelo	FUSE-T-10A/250VAC-T-P	FUSE-T-30A/250VAC-T-P-HT
Tensión de funcionamiento (V)	250	
Corriente de funcionamiento (A)	10	30

Interruptor de flujo de agua		
Modelo	4/6/8/10 kW	12/14/16 kW
Punto de ajuste	0,36 m³/h ± 0,06	0,6 m³/h ± 0,06

17.2 Especificaciones eléctricas

Modelo		Monofásico 4/6/8/10/12/14/16 kW	Trifásico 12/14/16 kW
Unidad estándar	Fuente de alimentación	Consulte "7.4.1 Directrices para el cableado de campo"	
	Intensidad nominal de funcionamiento		
Calefactor de reserva	Fuente de alimentación		
	Intensidad nominal de funcionamiento		

17.3 Diagrama de tuberías

Unidades de 4-6 kW (estándar)

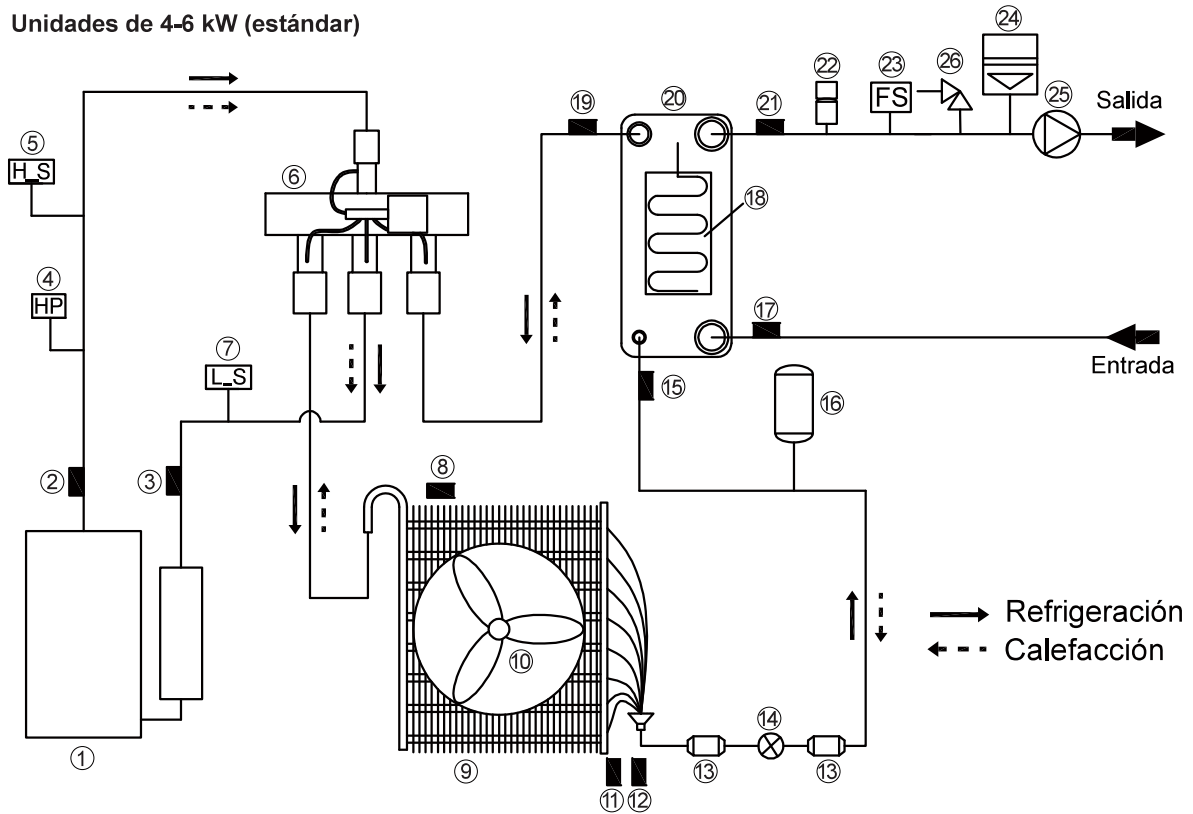

Elemento	Descripción	Elemento	Descripción
1	Compresor	14	Válvula de expansión electrónica
2	Sensor de temperatura (Tp, descarga del compresor)	15	Sensor de temperatura (T2, refrigerante de entrada del intercambiador de calor de placas: refrigeración)
3	Sensor de temperatura (Th, aspiración del compresor)	16	Depósito de líquido
4	Presostato de alta presión	17	Sensor de temperatura (Tw_in, entrada de agua)
5	Sensor de alta presión (P1)	18	Cinta térmica (intercambiador de calor de placas)
6	Válvula de 4 vías	19	Sensor de temperatura (T2B, refrigerante de salida del intercambiador de calor de placas: refrigeración)
7	Sensor de baja presión (P2)	20	Intercambiador de calor de placas
8	Sensor de temperatura (T4, aire exterior)	21	Sensor de temperatura (Tw_out, salida de agua)
9	Intercambiador de calor	22	Válvula de ventilación de aire automática
10	Ventilador	23	Interruptor de flujo de agua
11	Sensor de temperatura (T3, intercambiador de calor)	24	Vaso de expansión
12	Sensor de temperatura (TL, refrigerante de salida del intercambiador de calor: refrigeración)	25	Bomba de agua
13	Filtro	26	Válvula de alivio de presión

Unidades de 8-16 kW (estándar)

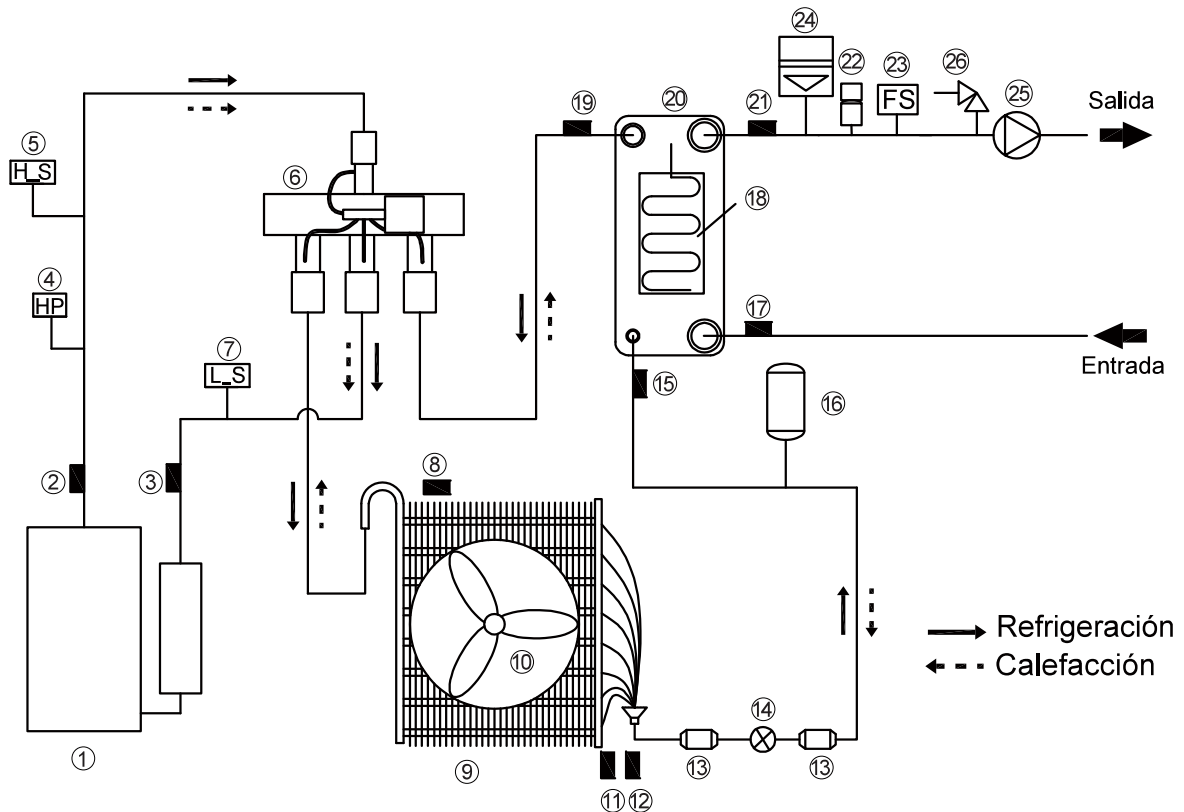

Elemento	Descripción	Elemento	Descripción
1	Compresor	14	Válvula de expansión electrónica
2	Sensor de temperatura (Tp, descarga del compresor)	15	Sensor de temperatura (T2, refrigerante de entrada del intercambiador de calor de placas: refrigeración)
3	Sensor de temperatura (Th, aspiración del compresor)	16	Depósito de líquido
4	Presostato de alta presión	17	Sensor de temperatura (Tw_in, entrada de agua)
5	Sensor de alta presión (P1)	18	Cinta térmica (intercambiador de calor de placas)
6	Válvula de 4 vías	19	Sensor de temperatura (T2B, refrigerante de salida del intercambiador de calor de placas: refrigeración)
7	Sensor de baja presión (P2)	20	Intercambiador de calor de placas
8	Sensor de temperatura (T4, aire exterior)	21	Sensor de temperatura (T2, salida de agua)
9	Intercambiador de calor	22	Válvula de ventilación de aire automática
10	Ventilador	23	Interruptor de flujo de agua
11	Sensor de temperatura (T3, intercambiador de calor)	24	Vaso de expansión
12	Sensor de temperatura (TL, refrigerante de salida del intercambiador de calor: refrigeración)	25	Bomba de agua
13	Filtro	26	Válvula de alivio de presión

4-16 kW (con IBH)

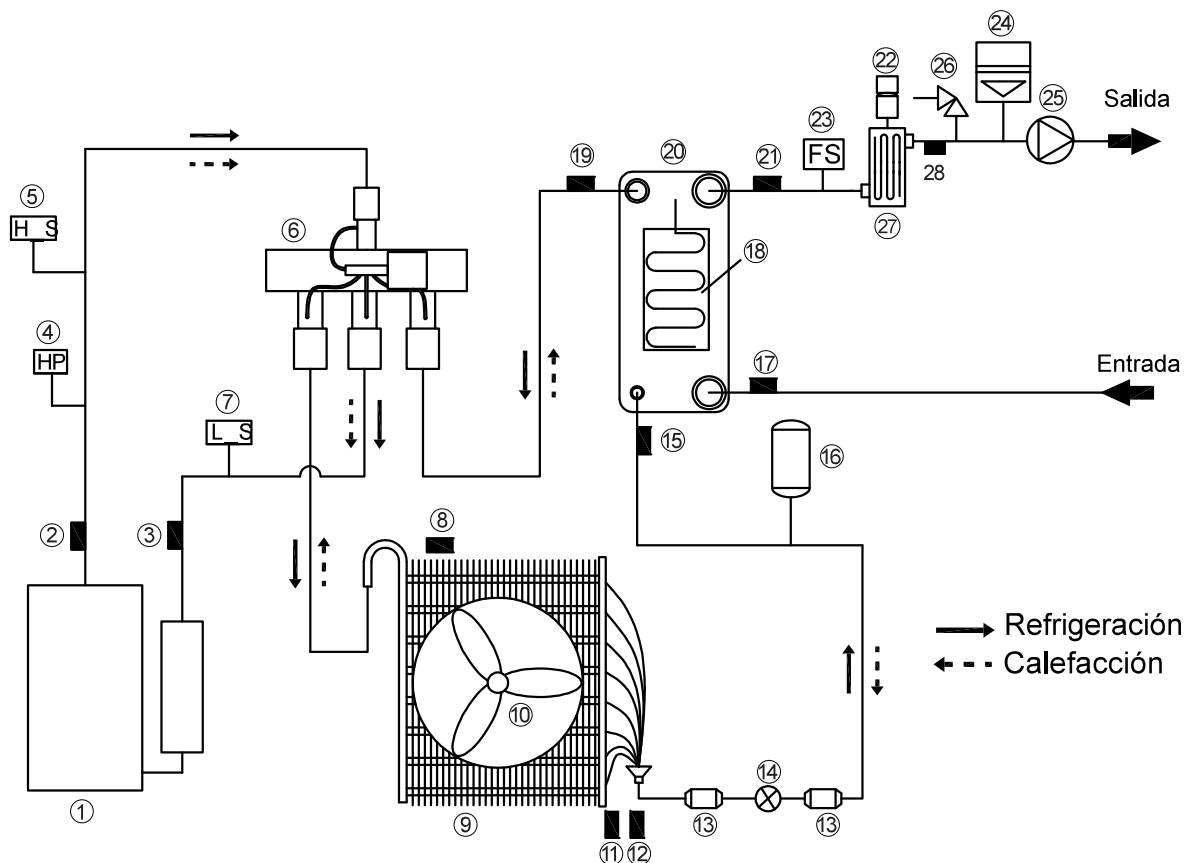

Elemento	Descripción	Elemento	Descripción
1	Compresor	14	Válvula de expansión electrónica
2	Sensor de temperatura (descarga del compresor)	15	Sensor de temperatura (refrigerante de entrada del intercambiador de calor de placas: refrigeración)
3	Sensor de temperatura (aspiración del compresor)	16	Depósito de líquido
4	Presostato de alta presión	17	Sensor de temperatura (entrada de agua)
5	Sensor de alta presión	18	Cinta térmica (intercambiador de calor de placas)
6	Válvula de 4 vías	19	Sensor de temperatura (refrigerante de salida del intercambiador de calor de placas: refrigeración)
7	Sensor de baja presión	20	Intercambiador de calor de placas
8	Sensor de temperatura (aire exterior)	21	Sensor de temperatura (salida de agua)
9	Intercambiador de calor	22	Válvula de ventilación de aire automática
10	Ventilador	23	Interruptor de flujo de agua
11	Sensor de temperatura (intercambiador de calor)	24	Vaso de expansión
12	Sensor de temperatura (refrigerante de salida del intercambiador de calor: refrigeración)	25	Bomba de agua
13	Filtro	26	Válvula de alivio de presión
		27	Calefactor de reserva (opcional)
		28	Sensor de temperatura (salida final de agua; opcional)

ANEXO

Anexo A. Estructura del menú (controlador con cable)

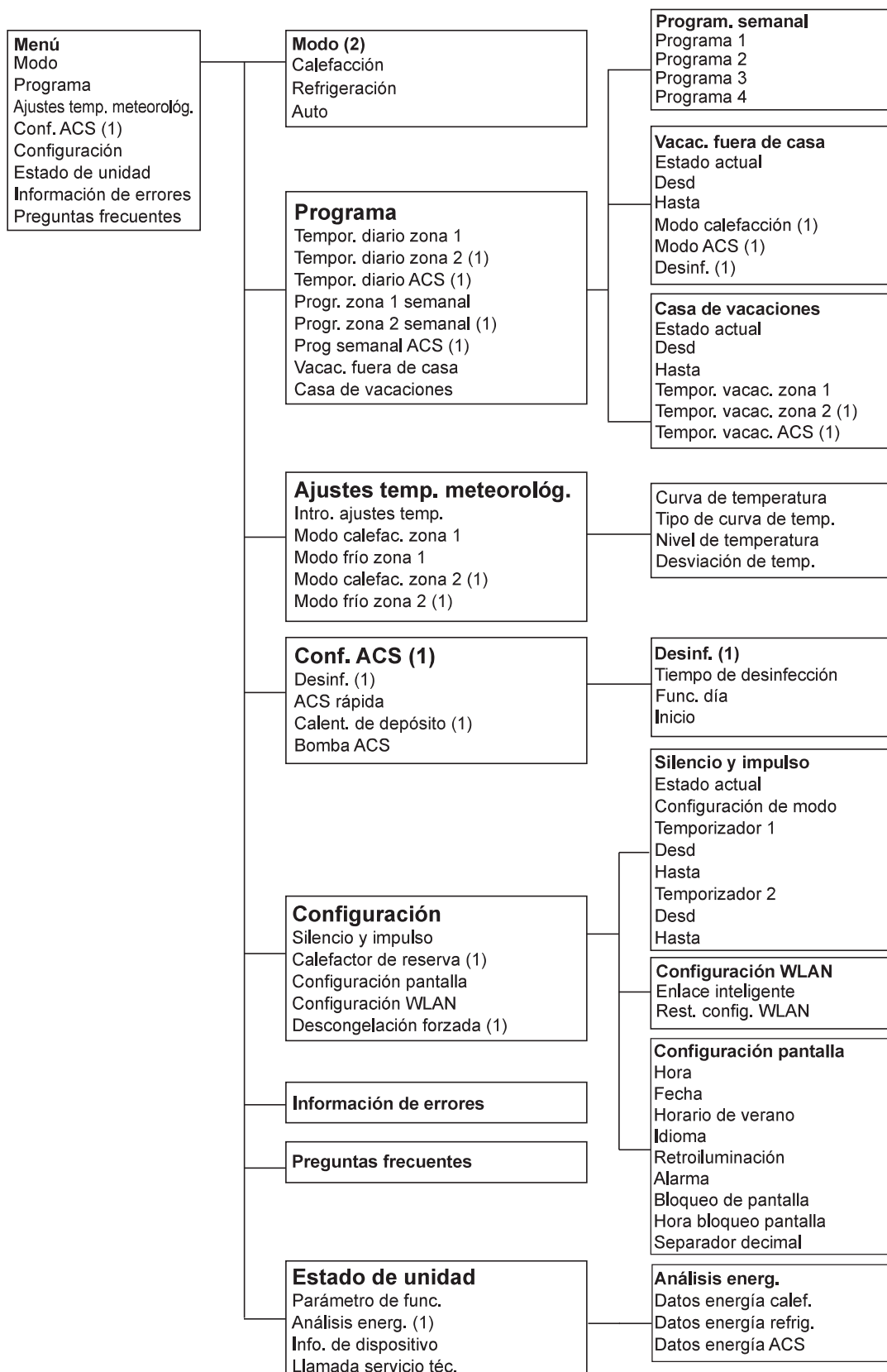

(1) Invisible si la función correspondiente está deshabilitada.

(2) La disposición podría ser diferente si la función correspondiente está deshabilitada o habilitada.

También hay otros elementos que son invisibles si la función está No disponible deshabilitada o no está disponible.

Para personal manten.

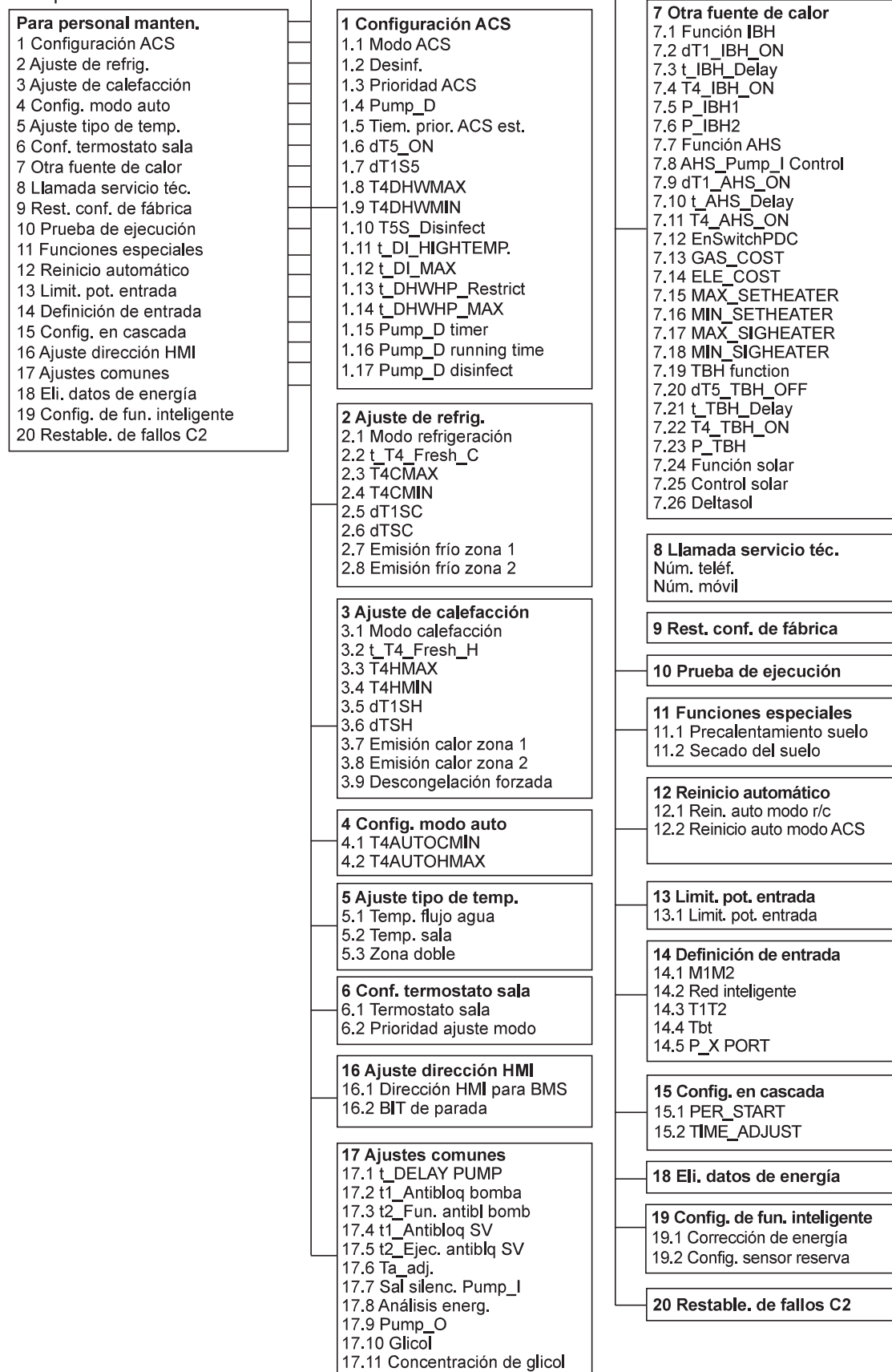

Hay algunos elementos que son invisibles si la función está deshabilitada o no está disponible.

Anexo B. Parámetros de configuración del usuario

N.º	Código	Definición	Predeterminado	Mínimo	Máximo	Intervalo de ajuste	Unidad	
6.1 Modo y ajuste de temperatura								
Modo	Modo de func.	Configuración del modo de funcionamiento 1=Auto, 2=Refrigeración, 3=Calefacción	3	1	3	/	/	
Ajuste de la temp.	T1S	Temperatura de salida del agua (zona 1)	Para refrigeración FCU	12	5	25	1	°C
		Para refrigeración FLH/RAD	23	18	25	1	°C	
		Para calefacción FLH	30	25	55	1	°C	
		Para calefacción FCU/RAD	40	35	80	1	°C	
	T1S2	Temperatura establecida de salida de agua (Zona 2)	Para refrigeración FCU	12	5	25	1	°C
		Para refrigeración FLH/RAD	23	18	25	1	°C	
		Para calefacción FLH	30	25	55	1	°C	
		Para calefacción FCU/RAD	40	35	80	1	°C	
	TS	Temperatura establecida de la sala Ta	Refrigeración	24	17	30	0,5	°C
			Calefacción	24	17	30	0,5	°C
AUTO			24	17	30	0,5	°C	
T5S (MODO ACS=Si)	Temperatura seleccionada ACS	50	20	70	1	°C		
6.2 Programa								
Tempor. diario zona 1	TEMPO.1-TEMPO.6	Habilitación 0=inactivo, 1=activo	0	0	1	1	/	
	TEMPO.1-TEMPO.6 Hora	Hora de inicio del temporizador	00:00	00:00	23:50	1/10	h/min	
	TEMPO.1-TEMPO.6 Modo	Modo de funcionamiento del temporizador 2=Refrigeración, 1=Calefacción, 0=APAG	0	0	2	1	/	
	TEMPO.1-TEMPO.6 Temp.	Establece la temperatura del temporizador	Para refrigeración FCU	12	5	25	1	°C
			Para refrigeración FLH/RAD	23	18	25	1	°C
			Para calefacción FLH	30	25	55	1	°C
			Para calefacción FCU/RAD	40	35	80	1	°C
			Temperatura establecida de calefacción de la sala Ta	24	17	30	0,5	°C
	Temperatura establecida de refrigeración de la sala Ta	24	17	30	0,5	°C		
	Tempor. diario zona 2	TEMPO.1-TEMPO.6	Habilitación 0=inactivo, 1=activo	0	0	1	1	/
TEMPO.1-TEMPO.6 Hora		Hora de inicio del temporizador	00:00	00:00	23:50	1/10	h/min	
TEMPO.1-TEMPO.6 Modo		Modo de funcionamiento del temporizador 2=Refrigeración, 1=Calefacción, 0=APAG	0	0	2	1	/	
TEMPO.1-TEMPO.6 Temp.		Establece la temperatura del temporizador	Para refrigeración FCU	12	5	25	1	°C
			Para refrigeración FLH/RAD	23	18	25	1	°C
			Para calefacción FLH	30	25	55	1	°C
			Para calefacción FCU/RAD	40	35	80	1	°C
			Temperatura establecida de calefacción de la sala Ta	24	17	30	0,5	°C
Temperatura establecida de refrigeración de la sala Ta		24	17	30	0,5	°C		
Tempor. diario ACS		TEMPO.1-TEMPO.6	Habilitación 0=inactivo, 1=activo	0	0	1	1	/
	TEMPO.1-TEMPO.6 Hora	Hora de inicio del temporizador	00:00	00:00	23:50	1/10	h/min	
	TEMPO.1-TEMPO.6 ACS	Modo de funcionamiento del temporizador 1=ACS 0=APAG	0	0	1	1	/	
	TEMPO.1-TEMPO.6 Temp.	Establece la temperatura del temporizador	50	20	70	1	/	
Progr. zona 1 semanal	Programa1 - Programa4	Habilitación 0=inactivo, 1=activo	0	0	1	1	/	
	Programa1 - Programa4 Día	Habilitación 0=inactivo, 1=activo (si toda la fecha está activa, entonces muestra "Todos los días")	0	0	1	1	/	
	Comando1-Comando4	Habilitación	0	0	1	1	/	
	Comando1-Comando4 Hora	Hora de inicio del temporizador	00:00	00:00	23:50	1/10	h/min	
	Comando1-Comando4 Modo	Modo de funcionamiento del temporizador 2=Refrigeración, 1=Calefacción, 0=APAG	0	0	2	1	/	
	Comando1-Comando4 Temp.	Establece la temperatura del temporizador	Para refrigeración FCU	12	5	25	1	°C
			Para refrigeración FLH/RAD	23	18	25	1	°C
			Para calefacción FLH	30	25	55	1	°C
			Para calefacción FCU/RAD	40	35	80	1	°C
			Temperatura establecida de calefacción de la sala Ta	24	17	30	0,5	°C
Temperatura establecida de refrigeración de la sala Ta	24	17	30	0,5	°C			

Progr. zona 2 semanal	Programa1 - Programa4	Habilitación 0=activo, 1=activo	0	0	1	1	/	
	Programa1 - Programa4 Día	Habilitación 0=activo, 1=activo (si toda la fecha está activa, entonces muestra "Todos los días")	0	0	1	1	/	
	Domingo / Lunes / Martes / Miércoles / Jueves / Viernes / Sábado							
	Comando1-Comando4	Habilitación 0=activo, 1=activo	0	0	1	1	/	
	Comando1-Comando4 Hora	Hora de inicio del temporizador	00:00	00:00	23:50	1/10	h/min	
	Comando1-Comando4 Modo	Modo de funcionamiento del temporizador 2=Refrigeración, 1=Calefacción, 0=APAG	0	0	2	1	/	
	Comando1-Comando4 Temp.	Establece la temperatura del temporizador	Para refrigeración FCU	12	5	25	1	°C
	Para refrigeración FLH/RAD		23	18	25	1	°C	
	Para calefacción FLH		30	25	55	1	°C	
	Para calefacción FCU/RAD		40	35	80	1	°C	
	Temperatura establecida de calefacción de la sala Ta		24	17	30	0,5	°C	
		Temperatura establecida de refrigeración de la sala Ta	24	17	30	0,5	°C	
Prog semanal ACS	Programa1 - Programa4	Habilitación 0=activo, 1=activo	0	0	1	1	/	
	Programa1 - Programa4 Día	Habilitación 0=activo, 1=activo (si toda la fecha está activa, entonces muestra "Todos los días")	0	0	1	1	/	
	Domingo / Lunes / Martes / Miércoles / Jueves / Viernes / Sábado							
	Comando1-Comando4	Habilitación 0=activo, 1=activo	0	0	1	1	/	
	Comando1-Comando4 Hora	Hora de inicio del temporizador	00:00	00:00	23:50	1/10	h/min	
	Comando1-Comando4 ACS	Modo de funcionamiento del temporizador 2=Refrigeración, 1=Calefacción, 0=APAG	0	0	1	1	/	
Comando1-Comando4 Temp.	Establece la temperatura del temporizador	50	20	70	1	/		
Vacac. fuera de casa	Estado actual	Habilitación 0=activo, 1=activo	0	0	1	1	/	
	Desd	Fecha de inicio del temporizador	Fecha actual +1	Fecha actual +1	31/12/2099	1/1/1	d/m/a	
	Hasta	Fecha de fin del temporizador	Fecha actual +1	Fecha actual +1	31/12/2099	1/1/1	d/m/a	
	Modo calefacción	Habilitación 0=activo, 1=activo	1	0	1	1	/	
	Temp calefac.	Temperatura seleccionada para Vacac. fuera de casa	25	20	25	1	°C	
	Modo ACS	Habilitación 0=activo, 1=activo	1	0	1	1	/	
	Temp. ACS	Temperatura seleccionada para Vacac. fuera de casa	25	20	25	1	°C	
	Desinf.	Habilitación 0=activo, 1=activo	1	0	1	1	/	
Casa de vacaciones	Estado actual	Habilitación 0=activo, 1=activo	0	0	1	1	/	
	Desd	Fecha de inicio del temporizador	Fecha actual +1	Fecha actual +1	31/12/2099	1/1/1	d/m/a	
	Hasta	Fecha de fin del temporizador	Fecha actual +1	Fecha actual +1	31/12/2099	1/1/1	d/m/a	
	Tempor. vacac. zona 1 -tempor. 1-tempor. 6	Habilitación 0=activo, 1=activo	0	0	1	1	/	
	Tempor. vacac. zona 1 -tempor. 1-tempor. 6 Hora	Hora de inicio del temporizador	00:00	00:00	23:50	1/10	h/min	
	Tempor. vacac. zona 1 -tempor. 1-tempor. 6 Modo	Modo de funcionamiento del temporizador 2=Refrigeración, 1=Calefacción, 0=APAG	0	0	2	1	/	
	Tempor. vacac. zona 1 -tempor. 1-tempor. 6 Temp.	Establece la temperatura del temporizador	Para refrigeración FCU	12	5	25	1	°C
			Para refrigeración FLH/RAD	23	18	25	1	°C
			Para calefacción FLH	30	25	55	1	°C
			Para calefacción FCU/RAD	40	35	80	1	°C
			Temperatura establecida de calefacción de la sala Ta	24	17	30	0,5	°C
		Temperatura establecida de refrigeración de la sala Ta	24	17	30	0,5	°C	
	Tempor. vacac. zona 2 -tempor. 1-tempor. 6	Habilitación 0=activo, 1=activo	0	0	1	1	/	
	Tempor. vacac. zona 2 -tempor. 1-tempor. 6 Hora	Hora de inicio del temporizador	00:00	00:00	23:50	1/10	h/min	
Tempor. vacac. zona 2 -tempor. 1-tempor. 6 Modo	Modo de funcionamiento del temporizador 2=Refrigeración, 1=Calefacción, 0=APAG	0	0	2	1	/		

	Tempor. vacac. zona 2 -tempor. 1-tempor. 6 Temp.	Establece la temperatura del temporizador	Para refrigeración FCU	12	5	25	1	°C
			Para refrigeración FLH/RAD	23	18	25	1	°C
			Para calefacción FLH	30	25	55	1	°C
			Para calefacción FCU/RAD	40	35	80	1	°C
			Temperatura establecida de calefacción de la sala Ta	24	17	30	0,5	°C
			Temperatura establecida de refrigeración de la sala Ta	24	17	30	0,5	°C
Tempor. vacac. ACS -tempor. 1-tempor. 6		Habilitación 0=inactivo, 1=activo	0	0	1	1	/	
Tempor. vacac. ACS -tempor. 1-tempor. 6 Hora		Hora de inicio del temporizador	00:00	00:00	23:50	1/10	h/min	
Tempor. vacac. ACS -tempor. 1-tempor. 6 Modo		Modo de funcionamiento del temporizador 2=Refrigeración, 1=Calefacción, 0=APAG	0	0	1	1	/	
Tempor. vacac. ACS -tempor. 1-tempor. 6 Temp.		Establece la temperatura del temporizador	50	20	70	1	/	
6.3 Ajustes temp. meteorológ.								
Modo calefac. zona 1	Curva de temperatura	Habilitación 0=inactivo, 1=activo	0	0	1	1	/	
	Tipo de curva de temp.	Tipo de curva de temp. 0=Estándar, 1=Personali., 2=ECO	0	0	2	1	/	
	Estándar - Nivel de temperatura	Curva de calefacción FCU/RAD	6	1	8	1	/	
		Curva de calefacción FLH	3	1	8	1	/	
	Estándar - Desviación de temp.	Desviación de la curva de la temperatura de la zona 1 establecida en calefacción	0	-10	25	1	°C	
	Personali. - Ajuste de la temp. - T1SetH1	Temperatura 1 de la curva establecida en calefacción	35	25	80	1	°C	
	Personali. - Ajuste de la temp. - T1SetH2	Temperatura 2 de la curva establecida en calefacción	28	25	80	1	°C	
	Personali. - Ajuste de la temp. - T4H1	Temperatura ambiente 1 de la curva en calefacción	-5	-25	35	1	°C	
	Personali. - Ajuste de la temp. - T4H2	Temperatura ambiente 2 de la curva en calefacción	7	-25	35	1	°C	
	ECO - Nivel de temperatura	Curva de calefacción FLH	3	1	8	1	/	
		Curva de calefacción FCU/RAD	6	1	8	1	/	
Temporizador ECO	Habilitación 0=inactivo, 1=activo	0	0	1	1	/		
Desd	Fecha de inicio del temporizador	08:00	00:00	23:50	1/10	h/min		
Hasta	Fecha de fin del temporizador	19:00	00:00	23:50	1/10	h/min		
Modo frío zona 1	Curva de temperatura	Habilitación 0=inactivo, 1=activo	0	0	1	1	/	
	Tipo de curva de temp.	Tipo de curva de temp. 0=Estándar, 1=Personali.	0	0	1	1	/	
	Estándar - Nivel de temperatura	Curva de refrigeración FLH/RAD	4	1	8	1	/	
		Curva de refrigeración FCU	4	1	8	1	/	
	Estándar - Desviación de temp.	Desviación de la curva de la temperatura de la Zona 1 configurada en refrigeración	0	-10	10	1	°C	
	Personali. - Ajuste de la temp. - T1SetC1	Temperatura 1 de la curva establecida en refrigeración	10	5	25	1	°C	
	Personali. - Ajuste de la temp. - T1SetC2	Temperatura 2 de la curva establecida en refrigeración	16	5	25	1	°C	
	Personali. - Ajuste de la temp. - T4C1	Temperatura ambiente 1 de la curva en refrigeración	35	-5	46	1	°C	
Personali. - Ajuste de la temp. - T4C2	Temperatura ambiente 2 de la curva en refrigeración	25	-5	46	1	°C		
Modo calefac. zona 2	Curva de temperatura	Habilitación 0=inactivo, 1=activo	0	0	1	1	/	
	Tipo de curva de temp.	Tipo de curva de temp. 0=Estándar, 1=Personali.	0	0	1	1	/	
	Estándar - Nivel de temperatura	Curva de calefacción FCU/RAD	6	1	8	1	/	
		Curva de calefacción FLH	3	1	8	1	/	
	Estándar - Desviación de temp.	Desviación de la curva de la temperatura de la zona 2 establecida en calefacción	0	-10	25	1	°C	
	Personali. - Ajuste de la temp. - T1SetH1	Temperatura 1 de la curva establecida en calefacción	35	25	80	1	°C	
	Personali. - Ajuste de la temp. - T1SetH2	Temperatura 2 de la curva establecida en calefacción	28	25	80	1	°C	
	Personali. - Ajuste de la temp. - T4H1	Temperatura ambiente 1 de la curva en calefacción	-5	-25	35	1	°C	
Personali. - Ajuste de la temp. - T4H2	Temperatura ambiente 2 de la curva en calefacción	7	-25	35	1	°C		

Modo frío zona 2	Curva de temperatura	Habilitación 0=inactive, 1=activo	0	0	1	1	/
	Tipo de curva de temp.	Tipo de curva de temp. 0=Estándar, 1=Personal.	0	0	1	1	/
	Estándar - Nivel de temperatura	Curva de refrigeración FLH/RAD	4	1	8	1	/
		Curva de refrigeración FCU	4	1	8	1	/
	Estándar - Desviación de temp.	Desviación de curva de temp. de la Zona 2 configurada en refrigeración	0	-10	10	1	°C
	Personal. - Ajuste de la temp. - T1SetC1	Temperatura 1 de la curva establecida en refrigeración	10	5	25	1	°C
	Personal. - Ajuste de la temp. - T1SetC2	Temperatura 2 de la curva establecida en refrigeración	16	5	25	1	°C
Personal. - Ajuste de la temp. - T4C1	Temperatura ambiente 1 de la curva en refrigeración	35	-5	46	1	°C	
Personal. - Ajuste de la temp. - T4C2	Temperatura ambiente 2 de la curva en refrigeración	25	-5	46	1	°C	
6.4 Conf. ACS							
Desinf.	Estado actual	Estado APAG=0, ENC=1	1	0	1	1	/
	Func. día Domingo / Lunes / Martes / Miércoles / Jueves / Viernes / Sábado	Habilitación 0=inactive, 1=activo (si toda la fecha está activa, entonces muestra "Todos los días")	Jueves = 1, otro=0	0	1	1	/
	Inicio	Hora inicio	23:00	00:00	23:50	1/10	h/min
ACS rápida Calent. de depósito	ACS rápida	Estado APAG=0, ENC=1	0	0	1	1	/
	Calent. de depósito	Estado APAG=0, ENC=1	0	0	1	1	/
Bomba ACS	Temporizador bomba ACS 1-12	Estado APAG=0, ENC=1	0	0	1	1	/
	Tiempo del temporizador de la bomba ACS 1-12	Hora inicio	00:00	00:00	23:50	1/10	h/min
6.5 Configuración							
Modo silencioso	Silencio y impulso	Habilitación APAG=0, ENC=1	0	0	1	1	/
	Configuración de modo	0=Silenc.1=Súper sil.,2=Impulso	0	0	1	1	/
	Temporizador 1	Habilitación 0=inactive, 1=activo	0	0	1	1	/
	Desd	Hora inicio 1	12:00	00:00	23:50	1/10	h/min
	Hasta	Hora fin 1	15:00	00:00	23:50	1/10	h/min
	Temporizador 2	Habilitación 0=inactive, 1=activo	0	0	1	1	/
	Desd	Hora inicio 2	22:00	00:00	23:50	1/10	h/min
Hasta	Hora fin 2	07:00	00:00	23:50	1/10	h/min	
Calefactor de reserva	Calefactor de reserva	Habilitación 0=APAG, 1=ENC	0	0	1	1	/
Configuración pantalla	Hora	Hora actual	00:00	00:00	23:59	1/1	h/min
	Fecha	Fecha actual	1/1/2023	1/1/2023	31/12/2099	1	/
	Horario de verano	Configuración del horario de verano, 0=APAG, 1=ENC	0	0	1	1	/
	Hora inicio	Hora inicio del horario de verano	00:00	00:00	23:59	1/1	h/min
	Fecha inicio	Fecha inicio del horario de verano	1/3	1/3	30/4	1/1	d/m
	Hora de finalización	Hora de finalización del horario de verano	00:00	00:00	23:59	1/1	h/min
	Fecha final	Fecha de finalización del horario de verano	15/9	15/9	15/11	1/1	d/m
	Idioma	0=English, 1=Français, 2=Italiano, 3=Español, 4=Polski, 5=Português, 6=Deutsch, 7=Nederlands, 8=Română, 9=Русский, 10=Türkçe, 11=Ελληνικά, 12=Slovenščina, 13=Svenska, 14=Čeština, 15=Slovák, 16=Magyar, 17=Hrvatski, 18=Dansk, 19=українська, 20=Suomalainen	0	0	17	1	/
	Retroiluminación	Nivel de retroiluminación	2	1	3	1	/
	Alarma	Habilitación , 0=inactive, 1=activo	1	0	1	1	/
Hora bloqueo pantalla	Bloquear temporizador	0	0	300	30	Segundo	
Separador decimal	Configuración del separador decimal, 0=coma, 1=punto	0	0	1	1	/	
Descongelación forzada	Descongelación forzada	Habilitación 0=APAG, 1=ENC	0	0	1	1	/

Anexo C. Tabla de asignación Modbus

1) ESPECIFICACIONES DE COMUNICACIÓN DEL PUERTO MODBUS

Puerto: RS-485; H1 y H2 son los puertos de comunicación Modbus.

Dirección de comunicación: Solo se dispone de conexión uno a uno para el ordenador central y el controlador, y el controlador es una unidad auxiliar. La dirección de comunicación del ordenador central y del controlador con cable coincide con la dirección de 17.2 Dirección HMI para BMS (en el modo PARA PERSONAL MANTEN.).

Tasa de baudios 9600. Número de dígitos: 8 Verificación: ninguna. Bit de parada: 1 bit

Protocolo de comunicación: Modbus RTU (Modbus ASCII no compatible)

2) Asignación de registros en el controlador

Descargue el archivo a través del código QR.



Anexo D. Accesorios disponibles

Sensor de temperatura del depósito de compensación

Termistor para el depósito regulador (Tbt1)		1
---	---	---

Consulte en 3.8 Termistor las características de resistencia del sensor de temperatura.

Sensor de temperatura del flujo de la zona 2

Termistor para la temp. de flujo de la zona 2 (Tw2)		1
---	---	---

Consulte en 3.8 Termistor las características de resistencia del sensor de temperatura.

Sensor de temperatura solar

Termistor para temp. solar (Tsolar)		1
-------------------------------------	---	---

Consulte en 3.8 Termistor las características de resistencia del sensor de temperatura.

NOTA

Tbt1, Tw2 y Tsolar pueden compartir el mismo sensor de temperatura. La longitud estándar del cable del sensor es de 10 metros.

Anexo E. Términos y abreviaturas

Tp	Temperatura de descarga del compresor
Th	Temperatura de succión del compresor
T4	Temperatura del aire exterior
T3	Temperatura del intercambiador de calor
TL	Temperatura del refrigerante (refrigeración) de salida del intercambiador de calor
T2	Temperatura del refrigerante (refrigeración) de entrada del intercambiador de calor de placas
T2B	Temperatura del refrigerante (refrigeración) de salida del intercambiador de calor de placas
Tw_in	Temperatura del agua de entrada
Tw_out	Temperatura del agua de salida
T5	Temperatura del depósito de ACS
Tw2	Temperatura del agua de la zona 2
Tbt	Temperatura del depósito regulador
T1	Temperatura del agua de salida de IBH/AHS
Ta	Temperatura ambiente interior
SV	Válvula de 3 vías
Pump_I	Bomba de circulación integrada
P_c (Pump_C)	Bomba de zona 2
P_o (Pump_O)	Bomba de circulación adicional (para Zona 1)
P_s (Pump_S)	Bomba de circulación del circuito de calefacción solar
P_d (Pump_D)	Bomba ACS
AHS	Fuente de calor adicional
IBH	Calefactor de reserva interno
TBH	Calent. refuerzo del dep.
SG	Señal SG lista 1
EVU	Señal SG lista 2
HMI	Interfaz hombre-máquina (controlador con cable)

Cinta calefactora de la placa inferior

