

**NOTE** - To comply with regulations, installation must be carried out by suitably qualified competent person and in accordance with the current IEE Wiring Regulations (BS7611) and Building Regulations. A copy of the instructions must be left for the user/maintenance engineer for the future reference.

**For non-UK, please refer/consult local requirements ENSURE ELECTRICAL SUPPLY IS DISCONNECTED/ISOLATED BEFORE COMMENCING INSTALLATION.**



**FR- REMARQUE** - Pour se conformer aux réglementations, l'installation doit être effectuée par une personne compétente et qualifiée et conformément aux réglementations de câblage IEE (BS7611) et aux réglementations de construction en vigueur. Une copie des instructions doit être laissée à l'utilisateur/à l'ingénieur de maintenance pour référence future.

**Pour les pays non britanniques, veuillez vous référer/consulter les exigences locales ASSUREZ-VOUS QUE L'ALIMENTATION ÉLECTRIQUE EST DÉCONNECTÉE/ISOLÉE AVANT DE COMMENCER L'INSTALLATION.**



**ES- NOTA:** para cumplir con las normas, la instalación debe ser realizada por una persona competente debidamente calificada y de acuerdo con las Normas de cableado IEE (BS7611) y las Normas de construcción actuales. Se debe dejar una copia de las instrucciones para el usuario/ingeniero de mantenimiento para futuras referencias.

**Para fuera del Reino Unido, consulte los requisitos locales ASEGÚRESE DE QUE EL SUMINISTRO ELÉCTRICO ESTÉ DESCONECTADO O AISLADO ANTES DE COMENZAR LA INSTALACIÓN.**



**IT- NOTA** - Per rispettare le normative, l'installazione deve essere eseguita da una persona competente adeguatamente qualificata e in conformità con le attuali norme di cablaggio IEE (BS7611) e regolamenti edilizi. Una copia delle istruzioni deve essere lasciata all'utilizzatore/manutentore per future consultazioni.

**Per i paesi non britannici, fare riferimento/consultare i requisiti locali ASSICURARSI CHE L'ALIMENTAZIONE ELETTRICA SIA SCOLLEGATA/ISOLATA PRIMA DI INIZIARE L'INSTALLAZIONE.**



**PT- NOTA** - Para estar em conformidade com os regulamentos, a instalação deve ser realizada por uma pessoa competente devidamente qualificada e de acordo com os atuais regulamentos de fiação IEE (BS7611) e regulamentos de construção. Uma cópia das instruções deve ser deixada para o usuário/engenheiro de manutenção para referência futura.

**Para fora do Reino Unido, consulte/consulte os requisitos locais CERTIFIQUE-SE DE QUE A ALIMENTAÇÃO ELÉTRICA ESTÁ DESCONECTADA/ISOLADA ANTES DE INICIAR A INSTALAÇÃO.**



**DE- HINWEIS** - Um den Vorschriften zu entsprechen, muss die Installation von einer entsprechend qualifizierten Fachkraft und in Übereinstimmung mit den aktuellen IEE-Verkabelungsvorschriften (BS7611) und den Bauvorschriften durchgeführt werden. Dem Benutzer/Wartungstechniker muss eine Kopie der Anleitung zum späteren Nachschlagen hinterlassen werden.

**Für Nicht-Großbritannien beachten Sie bitte die örtlichen Anforderungen Stellen Sie sicher, dass die Stromversorgung unterbrochen/isoliert ist, bevor Sie mit der Installation beginnen.**



## ESSENCE MULTI-POSITION SECURITY FLOODLIGHT

PART CODE: EFLD10BCCP / EFLD20BCCP / EFLD30BCCP / EFLD50BCCP  
EFLD10WCCP / EFLD20WCCP / EFLD30WCCP / EFLD50WCCP

**Non-Replaceable Light Source. The light source contained in this luminaire is not replaceable, at the end of life the luminaire shall be destroyed. This luminaire is only suitable for downward illumination only. Do not mount with floodlight facing up.**

**FR-** Source lumineuse non remplaçable. La source lumineuse contenue dans ce luminaire n'est pas remplaçable, en fin de vie le luminaire doit être détruit. Ce luminaire ne convient que pour un éclairage vers le bas uniquement. Ne pas monter avec le projecteur vers le haut.

**ES-** Fuente de luz no reemplazable. La fuente de luz contenida en esta luminaria no es reemplazable, al final de su vida útil la luminaria deberá ser destruida. Esta luminaria solo es adecuada para la iluminación hacia abajo. No lo monte con el reflector hacia arriba.

**IT-** Sorgente luminosa non sostituibile. La sorgente luminosa contenuta in questo apparecchio non è sostituibile, a fine vita l'apparecchio sarà distrutto. Questo apparecchio è adatto solo per l'illuminazione verso il basso. Non montare con il proiettore rivolto verso l'alto.

**PT-** Fonte de luz não substituível. A fonte de luz contida nesta luminária não é substituível, ao final de sua vida útil a luminária deverá ser destruída. Esta luminária é adequada apenas para iluminação descendente. Não monte com o holofote voltado para cima.

**DE-** Nicht austauschbare Lichtquelle. Die in dieser Leuchte enthaltene Lichtquelle ist nicht austauschbar. Am Ende ihrer Lebensdauer muss die Leuchte zerstört werden. Diese Leuchte ist nur für die Beleuchtung nach unten geeignet. Nicht mit dem Flutlicht nach oben montieren.

**This product contains a light source of energy efficiency class <F> at 3000K and <E> at 4000K/6500K. Este producto contiene una fuente de luz de clase de eficiencia energética <F> a 3000K y <E> a 4000K/6500K. Questo prodotto contiene una sorgente luminosa di classe di efficienza energetica <F> a 3000K e <E> a 4000K/6500K. Dieses Produkt enthält eine Lichtquelle der Energieeffizienzklasse <F> bei 3000 K und <E> bei 4000 K/6500 K. Ce produit contient une source lumineuse de classe d'efficacité énergétique <F> à 3000K et <E> à 4000K/6500K. Este produto contém uma fonte de luz de classe de eficiência energética <F> em 3000K e <E> em 4000K/6500K.**

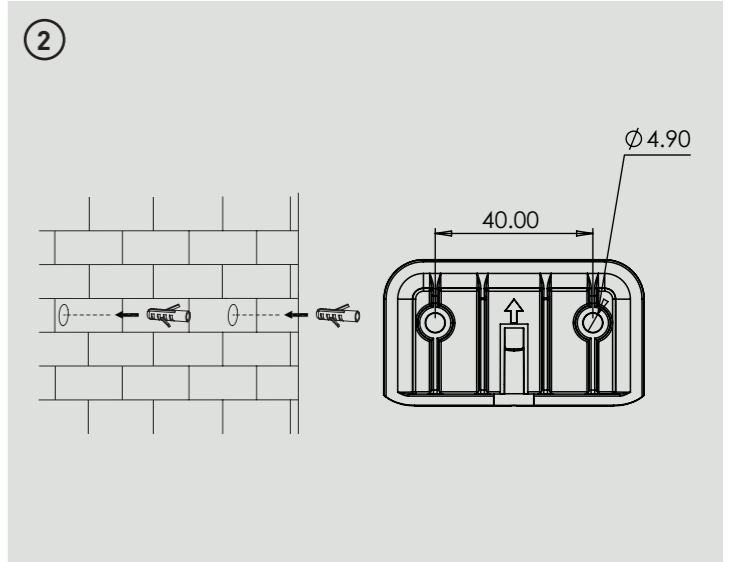
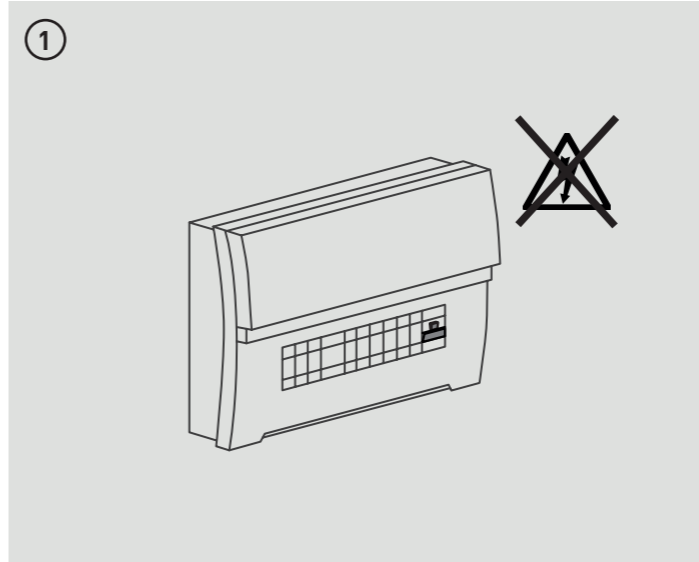

### 3 Graphical illustration only - no need to remove floodlight from mounting arm when installing.

**FR-** Illustration graphique uniquement - pas besoin de retirer le projecteur du bras de montage lors de l'installation.  
**ES-** Solo ilustración gráfica: no es necesario quitar el proyector del brazo de montaje durante la instalación.  
**IT-** Solo illustrazione grafica - non è necessario rimuovere il proiettore dal braccio di montaggio durante l'installazione.  
**PT-** Apenas ilustração gráfica - não é necessário remover o holofote do braço de montagem durante a instalação.  
**DE-** Nur grafische Darstellung - bei der Installation muss der Scheinwerfer nicht vom Montagearm entfernt werden.

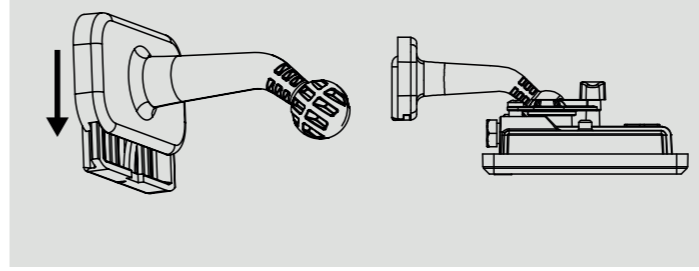

### 4 Tilt and rotate floodlight to desired angle and secure with fixing thumb screw. Ensure product is secure.

**FR-** Inclinez et faites pivoter le projecteur à l'angle souhaité et fixez-le avec la vis de fixation. Assurez-vous que le produit est sécurisé.  
**ES-** Incline y gire el proyector al ángulo deseado y asegúrelo con el tornillo de mariposa de fijación. Asegúrese de que el producto sea seguro.  
**IT-** Inclinare e ruotare il proiettore all'angolazione desiderata e fissarlo con la vite a testa zigrinata. Assicurarsi che il prodotto sia sicuro.  
**PT-** Incline e gire o holofote no ângulo desejado e prenda com o parafuso de fixação. Certifique-se de que o produto esteja seguro.  
**DE-** Flutlicht in den gewünschten Winkel neigen und drehen und mit der Rändelschraube befestigen. Stellen Sie sicher, dass das Produkt sicher ist.

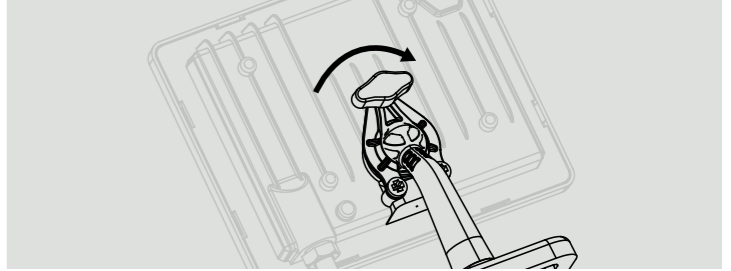

Tech Help Line  
UK - 0330 0249 279  
Non UK - +44 (0)1952 238 100  
Supplied by LUCECO  
Stafford Park 1, Telford, Shropshire,  
England, TF3 3BD  
Visit our website at [www.luceco.com](http://www.luceco.com)

Servicio de asistencia telefónica  
UK - 0330 0249 279  
Non UK - +34 93 829 55 74  
(EU) Luceco SE  
C/ Bobinadora 1-5  
08302 Mataró Spain  
Visite nuestra web en [www.luceco.com](http://www.luceco.com)

Tech Help Line  
UK - 0330 0249 279  
Non UK - +44 (0)1952 238 100  
Supplied by LUCECO  
Stafford Park 1, Telford, Shropshire,  
England, TF3 3BD  
Visit our website at [www.luceco.com](http://www.luceco.com)

Servicio de asistencia telefónica  
UK - 0330 0249 279  
Non UK - +34 93 829 55 74  
(EU) Luceco SE  
C/ Bobinadora 1-5  
08302 Mataró Spain  
Visite nuestra web en [www.luceco.com](http://www.luceco.com)

5

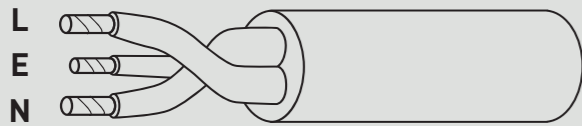

	EN	DE	FR	ES	IT	PT
<b>L</b>	BROWN	BRAUN	MARRON	MARRÓN	MARRONE	MARROM
<b>E</b>	GREEN-YELLOW	GRÜN-GELB	VERT-JAUNE	VERDE-AMARILLO	VERDE-GIALLO	VERDE-AMARELO
<b>N</b>	BLUE	BLAU	BLEU	AZUL	BLU	AZUL

7

**Normal motion sensor operation** – floodlight will automatically turn on when motion detected.



- FR-** Fonctionnement normal du détecteur de mouvement - le projecteur s'allume automatiquement lorsqu'un mouvement est détecté.
- ES-** Funcionamiento normal del sensor de movimiento: el reflector se encenderá automáticamente cuando se detecte movimiento.
- IT-** Funzionamento normale del sensore di movimento: il proiettore si accende automaticamente quando viene rilevato un movimento.
- PT-** Operação normal do sensor de movimento - o holofote liga automaticamente quando o movimento é detectado.
- DE-** Normaler Bewegungssensorbetrieb – Flutlicht schaltet sich automatisch ein, wenn eine Bewegung erkannt wird.

9

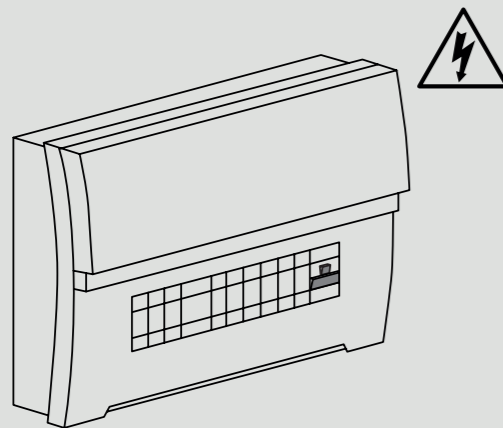

6

**PIR motion sensor version.**

- FR-** Version détecteur de mouvement PIR.
- ES-** Versión sensor de movimiento PIR.
- IT-** Versión con sensore di movimento PIR.
- PT-** Versão do sensor de movimento PIR.
- DE-** Version mit PIR-Bewegungssensor.

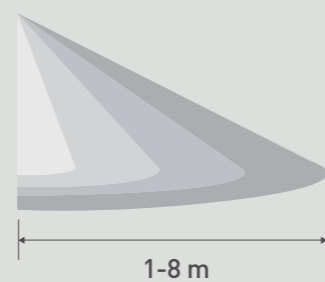

**SENSITIVITY**

8m - 4m



**INTENSITY**

2000 - 10 LUX



**TIME**

8min - 10sec



8

**Quickly switch on/off to change colour**

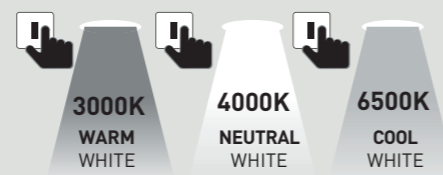

**ES:** El color inicial es 3000K, si ON/OFF 2 veces rápidamente en menos de 8 segundos: el CCT cambia a 6500K, otro ON/OFF 2 veces en menos de 8 segundos, el CCT cambiará a 4000K.

Para memorizar el color, se debe hacer que ON del interruptor de pared dure más de 8 segundos, entonces ese color quedará memorizado para la siguiente vez.

**EN:** The initial color is 3000K, if ON/OFF 2 times quickly in less than 8 seconds: the CCT changes to 6500K, another ON/OFF 2 times in less than 8 seconds, the CCT will change to 4000K.

To memorize the color, you must make the ON of the wall switch last more than 8 seconds, then that color will be memorized for the next time.

**DE:** Die Anfangsfarbe ist 3000 K, bei 2-maligem schnellen Ein-/Ausschalten in weniger als 8 Sekunden ändert sich die Farbtemperatur auf 6500 K, bei erneutem 2-maligem Ein-/Ausschalten in weniger als 8 Sekunden ändert sich die Farbtemperatur auf 4000 K.

Um die Farbe zu speichern, muss der Wandschalter länger als 8 Sekunden eingeschaltet bleiben, dann wird die Farbe für das nächste Mal gespeichert.

**IT:** Il colore iniziale è 3000K, se ON/OFF 2 volte velocemente in meno di 8 secondi: il CCT passa a 6500K, un altro ON/OFF 2 volte in meno di 8 secondi, il CCT passa a 4000K.

Per memorizzare il colore è necessario far durare l'accensione dell'interruttore a muro per più di 8 secondi, poi quel colore verrà memorizzato per la volta successiva.

**PT:** A cor inicial é 3000K, se ON/OFF 2 vezes rapidamente em menos de 8 segundos: o CCT muda para 6500K, outro ON/OFF 2 vezes em menos de 8 segundos, o CCT muda para 4000K.

Para memorizar a cor, você deve fazer com que o interruptor de parede dure mais de 8 segundos, então essa cor será memorizada para a próxima vez.

**FR:** La couleur initiale est de 3000K, si ON/OFF 2 fois rapidement en moins de 8 secondes : le CCT passe à 6500K, encore ON/OFF 2 fois en moins de 8 secondes, le CCT passe à 4000K.

Pour mémoriser la couleur, vous devez faire durer l'allumage de l'interrupteur mural pendant plus de 8 secondes, puis cette couleur sera mémorisée pour la prochaine fois.

**United Kingdom Warranty**

For other territories and for further information, please see [www.luceco.uk](http://www.luceco.uk) for details. Products are protected by warranty for a period of 2 years from date of purchase against defects in material and workmanship (unless otherwise stated). Should a product fail to perform as described within the warranty period it will be repaired or replaced with the same or equivalent product by Luceco, free of charge provided that you: (1) return the product to us with shipping charge prepaid, (2) provide us with proof of the original date of purchase and (3) quote our return authorization number. Repaired or replaced products will be returned to you with shipping charges prepaid. Replacement products may be refurbished or contain refurbished materials. If in our sole discretion, we are unable to repair or replace a defective product, we will refund the purchase price of the product. This warranty will not apply if in our judgment, the product fails due to damage in shipment, handling, storage, accident, abuse or misuse, or if it has been used in a manner not conforming to our product instructions, has been modified in any way, or has any serial number removed or defaced. Repair or attempted repair will void this warranty. Our maximum liability under the terms of this warranty is limited to the purchase price of the product covered by the warranty. The warranty is given under English Law. If any part of this warranty is deemed unenforceable (including any provision in which we exclude our liability to you) the enforceability of any other parts of the warranty will not be affected. These terms do not reduce your statutory rights. For Non-UK please contact Local Luceco Office for details. THESE TERMS AND CONDITIONS ARE SUBJECT TO CHANGE WITHOUT PRIOR NOTICE.

**Eventually, you may want to replace this fitting;**

**Environmental Protection W.E.E.E (Wheeler Bin Symbol for EU ONLY)**

This symbol is known as the "crossed-out" wheeler Bin Symbol". When this symbol is marked on a product or battery, it means that it should not be disposed of with your general household waste. Some chemicals contained within electrical/electronic products or batteries can be harmful to health and the environment. Only dispose of electrical/electronic/battery items in separate collection schemes, which cater for the recovery and recycling of materials contained within. Your co-operation is vital to ensure the success of these schemes and for the protection of the environment.



**FR- Garantie Royaume-Uni**

Pour les autres territoires et pour plus d'informations, veuillez consulter [www.luceco.uk](http://www.luceco.uk) pour plus de détails. Les produits sont protégés par une garantie pour une période de 2 ans à compter de la date d'achat contre les défauts de matériaux et de fabrication (sauf indication contraire). Si un produit ne fonctionne pas comme décrit pendant la période de garantie, il sera réparé ou remplacé par le même produit ou un produit équivalent par Luceco, gratuitement à condition que vous : (1) nous renvoyez le produit avec les frais d'expédition prépayés, (2) fournissez-nous une preuve de la date d'achat originale et (3) indiquez notre numéro d'autorisation de retour. Les produits réparés ou remplacés vous seront retournés avec les frais d'expédition prépayés. Les produits de remplacement peuvent être remis à neuf ou contenir matériaux remis à neuf. Si, à notre seule discrétion, nous ne sommes pas en mesure de réparer ou de remplacer un produit défectueux, nous vous rembourserons le prix d'achat du produit. Cette garantie ne s'appliquera pas si, à notre avis, le produit échoue en raison de dommages lors de l'expédition, de la manipulation, du stockage, d'un accident, d'un abus ou d'une mauvaise utilisation, ou s'il a été utilisé d'une manière non conforme aux instructions de notre produit, a été modifié de quelque manière que ce soit, façon, ou a un numéro de série supprimé ou dégradé. La réparation ou la tentative de réparation annulera cette garantie. Notre responsabilité maximale aux termes de cette garantie est limitée au prix d'achat du produit couvert par la garantie. La garantie est donnée en vertu de la loi anglaise. Si une partie de cette garantie est jugée inapplicable ly compris toute disposition dans laquelle nous excluons notre responsabilité envers vous], l'applicabilité de toute autre partie de la garantie ne sera pas affectée. Ces conditions ne réduisent pas vos droits statutaires. Pour les non-britanniques, veuillez contacter le bureau local de Luceco pour plus de détails. CES CONDITIONS GÉNÉRALES PEUVENT ÊTRE MODIFIÉES SANS PRÉAVIS.

**Finalement, vous voudrez peut-être remplacer ce raccord;**

**Protection de l'environnement W.E.E.E (Wheeler Bin Symbol for EU ONLY)**

Ce symbole est marqué sur un produit ou une batterie, cela signifie qu'il ne doit pas être jeté avec vos ordures ménagères. Certains produits chimiques contenus dans les produits électriques/électroniques ou les batteries peuvent être nocifs pour la santé et l'environnement. Ne jetez les articles électriques/électroniques/piles que dans des systèmes de collecte séparés, qui assurent la récupération et le recyclage des matériaux qu'ils contiennent. Votre coopération est essentielle pour assurer le succès de ces projets et pour la protection de l'environnement.



**ES- Reino Unido Garantía**

Para otros territorios y para obtener más información, visite [www.luceco.uk](http://www.luceco.uk) para más detalles. Los productos están protegidos por una garantía por un período de 2 años a partir de la fecha de compra contra defectos de material y mano de obra (a menos que se indique lo contrario). Si un producto no funciona como se describe dentro del período de garantía, Luceco lo reparará o reemplazará con el mismo producto o uno equivalente, sin cargo, siempre que usted: (1) nos devuelva el producto con los gastos de envío prepagos, (2) proporcionarnos prueba de la fecha original de compra y (3) indicar nuestro número de autorización de devolución. Los productos reparados o reemplazados le serán devueltos con los gastos de envío prepagos. Los productos de reemplazo pueden ser reacondicionados o contener materiales renovados. Si, a nuestro exclusivo criterio, no podemos reparar o reemplazar un producto defectuoso, le reembolsaremos el precio de compra del producto. Esta garantía no se aplicará si, a nuestro juicio, el producto falta debido a daños en el envío, manejo, almacenamiento, accidente, abuso o uso indebido, o si se ha utilizado de una manera que no se ajusta a las instrucciones de nuestro producto, se ha modificado de alguna manera, o tiene cualquier número de serie borrado o desfigurado. La reparación o el intento de reparación anularán esta garantía. Nuestra responsabilidad máxima según los términos de esta garantía se limita al precio de compra del producto cubierto por la garantía. La garantía se otorga bajo la ley inglesa. Si alguna parte de esta garantía se considera inaplicable (incluida cualquier disposición en la que excluimos nuestra responsabilidad hacia usted), la aplicabilidad de cualquier otra parte de la garantía no se verá afectada. Estos términos no reducen sus derechos legales. Para fuera del Reino Unido, comuníquese con la oficina local de Luceco para obtener más detalles. ESTOS TÉRMINOS Y CONDICIONES ESTÁN SUJETOS A CAMBIOS SIN PREVIO AVISO.

**Eventualmente, es posible que desee reemplazar este accesorio;**

**Protección medioambiental W.E.E.E (símbolo del contenedor de basura SOLO para la UE)**

Este símbolo se conoce como el símbolo del contenedor con ruedas "tachado". Cuando este símbolo está marcado en un producto o batería, significa que no debe desecharse con la basura doméstica general. Algunas sustancias químicas contenidas en productos eléctricos/electrónicos o baterías pueden ser perjudiciales para la salud y el medio ambiente. Solo deseché los artículos eléctricos/electrónicos/baterías en esquemas de recolección separada, que se ocupan de la recuperación y el reciclaje de los materiales contenidos en ellos. Su cooperación es vital para asegurar el éxito de estos esquemas y para la protección del medio ambiente.



**IT- Garanzia del Regno Unito**

Per altri territori e per ulteriori informazioni, vedere [www.luceco.uk](http://www.luceco.uk) per i dettagli. I prodotti sono protetti da garanzia per un periodo di 2 anni dalla data di acquisto contro difetti di materiale e lavorazione (salvo diversa indicazione). Se un prodotto non funziona come descritto entro il periodo di garanzia, verrà riparato o sostituito con un prodotto uguale o equivalente da Luceco, gratuitamente a condizione che: (1) ci restituisca il prodotto con spese di spedizione prepagate, (2) fornirci la prova della data originale di acquisto e (3) citare il nostro numero di autorizzazione al reso. I prodotti riparati o sostituiti verranno

restituiti con spese di spedizione prepagate. I prodotti sostitutivi possono essere ricondizionati o contenere materiali rinnovati. Se, a nostra esclusiva discrezione, non siamo in grado di riparare o sostituire un prodotto difettoso, rimborseremo il prezzo di acquisto del Prodotto. Questa garanzia non si applica se, a nostro giudizio, il prodotto non funziona a causa di danni durante la spedizione, manipolazione, conservazione, incidente, abuso o uso improprio, o se è stato utilizzato in modo non conforme alle istruzioni del nostro prodotto, è stato modificato in qualsiasi modo, o ha qualsiasi numero di serie rimosso o deturpato. La riparazione o il tentativo di riparazione invalideranno questa garanzia. La nostra massima responsabilità ai sensi della presente garanzia è limitata al prezzo di acquisto del prodotto coperto dalla garanzia. La garanzia è fornita ai sensi della legge inglese. Se qualsiasi parte di questa garanzia è ritenuta inapplicabile (inclusa qualsiasi disposizione in cui escludiamo la nostra responsabilità nei tuoi confronti), l'applicabilità di qualsiasi altra parte della garanzia non sarà influenzata. Questi termini non riducono i tuoi diritti legali. Per i paesi non britannici, contattare l'ufficio Luceco locale per i dettagli. QUESTI TERMINI E CONDIZIONI SONO SOGGETTI A MODIFICHE SENZA PREAVVISO.

**Alla fine, potresti voler sostituire questo raccordo;**

**Protezione ambientale W.E.E.E (simbolo del bidone con ruote solo per l'UE)**

Questo simbolo è noto come "simbolo del bidone della spazzatura barrato". Quando questo simbolo è contrassegnato su un prodotto o una batteria, significa che non deve essere smaltito con i rifiuti domestici generici. Alcune sostanze chimiche contenute nei prodotti elettrici/elettronici o nelle batterie possono essere dannose per la salute e l'ambiente. Smaltire gli articoli elettrici/elettronici/a batteria solo in sistemi di raccolta differenziata, che provvedono al recupero e al riciclaggio dei materiali contenuti all'interno. La vostra collaborazione è fondamentale per garantire il successo di questi programmi e per la protezione dell'ambiente.



**PT- Garantia do Reino Unido**

Para outros territórios e mais informações, consulte [www.luceco.uk](http://www.luceco.uk) para obter detalhes. Os produtos são protegidos por garantia por um período de 2 anos a partir da data de compra contra defeitos de material e mão de obra (salvo indicação em contrário). Se um produto não funcionar conforme descrito dentro do período de garantia, ele será reparado ou substituído por um produto igual ou equivalente pela Luceco, gratuitamente, desde que você: (1) devolva o produto para nós com frete pré-pago, (2) forneça-nos um comprovante da data original da compra e (3) cite nosso número de autorização de devolução. Os produtos consertados ou substituídos serão devolvidos a você com as despesas de envio pré-pagas. Os produtos de substituição podem ser reacondicionados ou conter materiais reformados. Se, a nosso exclusivo critério, não formos capazes de reparar ou substituir um produto defeituoso, reembolsaremos o preço de compra do produto. Esta garantia não se aplicará se, a nosso ver, o produto falhar devido a danos no transporte, manuseio, armazenamento, acidente, abuso ou uso indevido, ou se tiver sido usado de maneira não conforme com as instruções do produto, tiver sido modificado de qualquer maneira forma, ou tem qualquer número de série removido ou desfigurado. O reparo ou tentativa de reparo anulará esta garantia. Nossa responsabilidade máxima sob os termos desta garantia é limitada ao preço de compra do produto coberto pela garantia. A garantia é dada de acordo com a Lei Inglesa. Se qualquer parte desta garantia for considerada inexecutável (incluindo qualquer disposição na qual excluimos nossa responsabilidade para com você), a aplicabilidade de quaisquer outras partes da garantia não será afetada. Estes termos não reduzem seus direitos estatutários. Para fora do Reino Unido, entre em contato com o escritório local da Luceco para obter detalhes. ESTES TERMOS E CONDIÇÕES ESTÃO SUJEITOS A MUDANÇAS SEM AVISO PRÉVIO.

**Eventualmente, você pode querer substituir este encaixe;**

**Proteção Ambiental W.E.E.E (símbolo de lixeira para UE APENAS)**

Este símbolo é conhecido como o símbolo do caixote do lixo "com uma cruz". Quando este símbolo é marcado em um produto ou bateria, significa que não deve ser descartado com o lixo doméstico geral. Alguns produtos químicos contidos em produtos elétricos/elettrônicos ou baterias podem ser prejudiciais à saúde e ao meio ambiente. Descarte apenas itens elétricos/elettrônicos/baterias em sistemas de coleta seletiva, que atendem à recuperação e reciclagem dos materiais contidos neles. Sua cooperação é vital para garantir o sucesso desses esquemas e para a proteção do meio ambiente.



**DE- Garantie für das Vereinigte Königreich**

Einzelheiten zu anderen Gebieten und weiteren Informationen finden Sie unter [www.luceco.uk](http://www.luceco.uk). Die Produkte sind für einen Zeitraum von 2 Jahren ab Kaufdatum durch eine Garantie gegen Material- und Verarbeitungsfehler geschützt (sofern nicht anders angegeben). Sollte ein Produkt innerhalb der Garantiezeit nicht wie beschrieben funktionieren, wird es von Luceco kostenlos repariert oder durch dasselbe oder ein gleichwertiges Produkt ersetzt, sofern Sie: (1) das Produkt mit vorausbezahlten Versandkosten an uns zurücksenden, (2) Legen Sie uns einen Nachweis über das ursprüngliche Kaufdatum vor und (3) geben Sie unsere Rücksendegenehmigungsnummer an. Reparierte oder ersetzte Produkte werden mit vorausbezahlten Versandkosten an Sie zurückgesandt. Ersatzprodukte können generalüberholt sein oder enthalten aufgearbeitete Materialien. Wenn wir nach unserem alleinigen Ermessen nicht in der Lage sind, ein defektes Produkt zu reparieren oder zu ersetzen, erstatten wir den Kaufpreis des Produkts Produkt. Diese Garantie gilt nicht, wenn das Produkt nach unserem Ermessen aufgrund von Transport-, Handhabungs-, Lager-, Unfall-, Missbrauchs- oder Missbrauchsschäden ausfällt oder wenn es in einer Weise verwendet wurde, die nicht unseren Produktanweisungen entspricht, oder wenn es in irgendeiner Weise verändert wurde oder eine Seriennummer wurde entfernt oder unkenntlich gemacht. Durch eine Reparatur oder einen Reparaturversuch erlischt diese Garantie. Unsere maximale Haftung gemäß den Bedingungen dieser Garantie ist auf den Kaufpreis des von der Garantie abgedeckten Produkts beschränkt. Die Garantie erfolgt nach englischem Recht. Sollte ein Teil dieser Garantie als nicht durchsetzbar erachtet werden (einschließlich einer Bestimmung, in der wir unsere Haftung Ihnen gegenüber ausschließen), bleibt die Durchsetzbarkeit aller anderen Teile der Garantie davon unberührt. Diese Bedingungen schränken Ihre gesetzlichen Rechte nicht ein. Für Nicht-Großbritannien wenden Sie sich bitte an das örtliche Luceco-Büro, um Einzelheiten zu erfahren. DIESE GESCHÄFTSBEDINGUNGEN KÖNNEN OHNE VORHERIGE ANKÜNDIGUNG GEÄNDERT WERDEN.

**Eventuell möchten Sie diese Armatur ersetzen.**

**Umweltschutz W.E.E.E (Mülltonnensymbol NUR für die EU)**

Dieses Symbol ist als „durchgestrichenes“ Mülltonnensymbol bekannt. Wenn dieses Symbol auf einem Produkt oder einer Batterie angebracht ist, bedeutet dies, dass es nicht mit dem normalen Hausmüll entsorgt werden darf. Einige in elektrischen/elektronischen Produkten oder Batterien enthaltene Chemikalien können gesundheits- und umweltschädlich sein. Entsorgen Sie Elektro-/Elektronik-/Batteriegeräte nur in separaten Sammelsystemen, die für die Rückgewinnung und das Recycling der darin enthaltenen Materialien sorgen. Ihre Mitarbeit ist für den Erfolg dieser Vorhaben und den Schutz der Umwelt von entscheidender Bedeutung.



Tech Help Line  
**UK - 0330 0249 279**  
 Non UK - **+44 (0)1952 238 100**  
 Supplied by LUCECO  
 Stafford Park 1, Telford, Shropshire,  
 England, TF3 3BD  
 Visit our website at [www.luceco.com](http://www.luceco.com)

Servicio de asistencia telefónica  
**UK - 0330 0249 279**  
 Non UK - **+34 93 829 55 74**  
 (EU) Luceco SE  
 C/ Bobinadora 1-5  
 08302 Mataró Spain  
 Visite nuestra web en [www.luceco.com](http://www.luceco.com)

Tech Help Line  
**UK - 0330 0249 279**  
 Non UK - **+44 (0)1952 238 100**  
 Supplied by LUCECO  
 Stafford Park 1, Telford, Shropshire,  
 England, TF3 3BD  
 Visit our website at [www.luceco.com](http://www.luceco.com)

Servicio de asistencia telefónica  
**UK - 0330 0249 279**  
 Non UK - **+34 93 829 55 74**  
 (EU) Luceco SE  
 C/ Bobinadora 1-5  
 08302 Mataró Spain  
 Visite nuestra web en [www.luceco.com](http://www.luceco.com)