

# NOTICE TECHNIQUE ESCALIER DROIT

## MONA

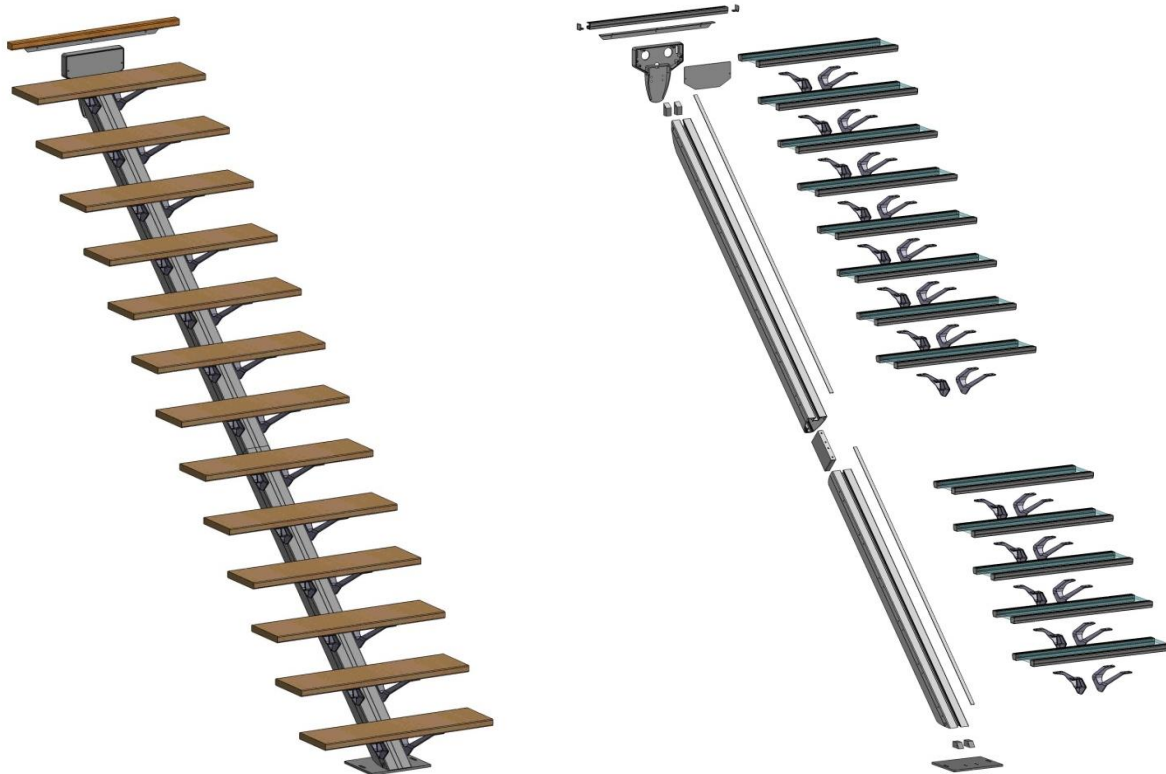

### OUTILS NECESSAIRES :

- clé plate de 10
- clés Allen de 3 et 5
- 1 maillet en caoutchouc
- 1 perceuse et forêts selon les fixations au sol et au mur
- 1 niveau

(ne pas utiliser de clé dynamométrique)

Montage : 2 personnes

ATTENTION, les éléments de fixation au sol et au mur ne sont pas fournis, ils doivent être choisis en fonction de la nature de votre sol et de votre mur.

(Prendre des précautions particulières en cas de sol chauffant)

### NOTA :

Il est important de lire la notice en entier une première fois avant de commencer le montage.

« Tous nos emballages sont recyclables, consignes de tri à l'extérieur du colis »



Retrouver également dans cette gamme ESCAPI des rambardes pour votre escalier.  
 Pour une continuation sur mezzanine, pensez aux produits garde-corps et mains courantes de la gamme OBAPI.

Le bois est une matière naturelle. C'est pourquoi les différences de couleurs et de structure ne doivent pas être considérées comme des défauts, mais comme des caractéristiques du produit naturel du bois.  
 Elles ne justifient en aucun cas une réclamation.

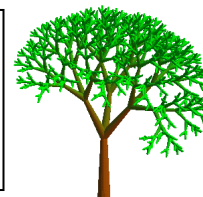

L'escalier MONA est un produit métallique en kit, l'assemblage de cet escalier étant réalisé mécaniquement (vis+écrous), les jeux nécessaires au montage peuvent faire apparaître des « jours » ainsi qu'une flèche au niveau des raccords entre les différents modules.  
 Ces « jours » et flèche ne remettent pas en cause la résistance de l'escalier et ne justifient en aucun cas une réclamation.

### **Votre escalier est garanti 2 ans**

#### **Il est garanti en cas de :**

- Défaut de fabrication et vices cachés

#### **Pour bénéficier de la garantie votre escalier doit :**

- Etre stocké dans un endroit aux conditions normales d'un intérieur d'habitat
- Etre installé dans un endroit sain, sec, ventilé et sur sol sec et fini
- Etre posé selon la notice
- Etre verni ou vitrifié avant la pose avec un produit adapté (marche en bois brut notamment) et entretenu régulièrement
- Etre utilisé normalement et sans avoir subi de modifications

#### **Facteurs d'exclusion de la garantie :**







- Le non-respect des conditions citées ci-dessus
- Les défauts apparents non signalés avant la mise en œuvre du produit
- Les détériorations consécutives au montage ou à une mauvaise utilisation
- Les désordres consécutifs à un événement extérieur

#### **Mise en œuvre de la garantie :**



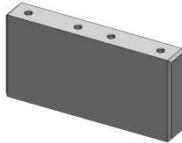

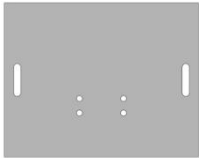
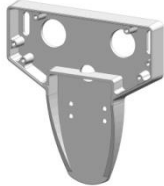

- La garantie est limitée au remplacement des pièces défectueuses, à l'exclusion de la réparation de tout autre préjudice
- Voir avec votre point de vente d'achat de votre produit avec :
  - Les éléments d'achats (facture, numéro commande d'origine)
  - Le descriptif du problème
  - Des photos facilitant la compréhension

## COMPOSANTS POUR ESCALIERS STANDARDS

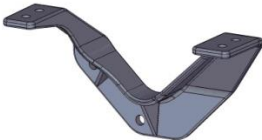
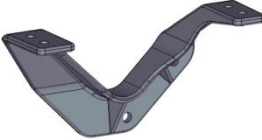
Avant de procéder aux différentes phases de montage, contrôler que tous les composants soient présents en se référant à la liste et vérifier qu'aucun élément ne soit endommagé.

Composants	Qté	Représentation
Limon haut (pièce marquée H) + cloisir	1	
Limon bas (pièce marquée B) + cloisir	1	
Eclisses assemblage limon	1	
Carré fixation limons sur plaques	4	
Plaque fixation basse	1	
Plaque fixation haute	1	
Cache fixation haute	1	
Equerre fixation marche palière	1	







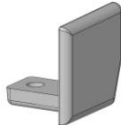
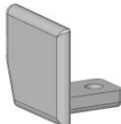
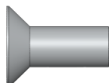
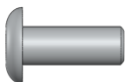

## COMPOSANTS POUR ESCALIERS STANDARDS (SUITE)

Composants	Qté		Représentation
	R(1)	N(2)	
Support de marche gauche	13	15	
Support de marche droit	13	15	
Cloisir en alu longueur 2065mm	2	3	
Cloisir en PVC longueur 2400mm (pour option éclairage)	2	2	
Marche en bois	13	15	
Marche en verre + profils	13	15	
Marche palière bois (pour escalier marches en bois)	1		
Marche palière alu (pour escalier marches en verre)	1		

(1) : Escalier Rénovation 43°

(2) : Escalier Norme accessibilité 36°

## COMPOSANTS POUR ESCALIERS STANDARDS (SUITE)

Composants	Qté		Représentation
	R(1)	N(2)	
Bouchon gauche marche en verre	28	32	
Bouchon droit marche en verre	28	32	
Vis FHC M8x20	16		
Vis BHC M8x20	56	64	
Rondelle M8	52	60	
Vis BHC M5x12	2		
Tirefond M6x25 (pour marches en bois)	107	123	
Vis CHC M6x16 (pour marches en verre)	107	123	
Rondelle M6 (pour marches en verre)	107	123	
Ecrou carré M6 (pour marches en verre)	107	123	
Vis HC M6x8 (pour marches en verre)	54	62	

(1) : Escalier Rénovation 43°

(2) : Escalier Norme accessibilité 36°

## IMPLANTATION

### 1/ ESCALIER RENOVATION à 43°

A (Côte prise au milieu du oblong)	B Hauteur sol/sol	Nombre de marches	Nombre de niveaux	C Reculement au perçage	D Reculement total
130	3142	15	16	3030	3220
130	2946	14	15	2820	3009
130	2750	13	14	2609	2798
130	2553	12	13	2398	2588
130	2357	11	12	2188	2377
130	2160	10	11	1977	2167
130	1964	9	10	1766	1956
130	1768	8	9	1556	1745
130	1571	7	8	1345	1535
130	1375	6	7	1135	1324
130	1178	5	6	924	1113
130	982	4	5	713	903
130	786	3	4	503	692

### 2/ ESCALIER NORME ACCESSIBILITE à 36°

A (Côte prise au milieu du oblong)	B Hauteur sol/sol	Nombre de marches	Nombre de niveaux	C Reculement au perçage	D Reculement total
110	3150	17	18	3940	4155
110	2975	16	17	3699	3914
110	2800	15	16	3458	3673
110	2625	14	15	3217	3432
110	2450	13	14	2976	3192
110	2275	12	13	2735	2951
110	2100	11	12	2494	2710
110	1925	10	11	2253	2469
110	1750	9	10	2012	2228
110	1575	8	9	1771	1987
110	1400	7	8	1530	1746
110	1225	6	7	1289	1505
110	1050	5	6	1049	1264
110	875	4	5	808	1023

**IMPLANTATION (suite)**

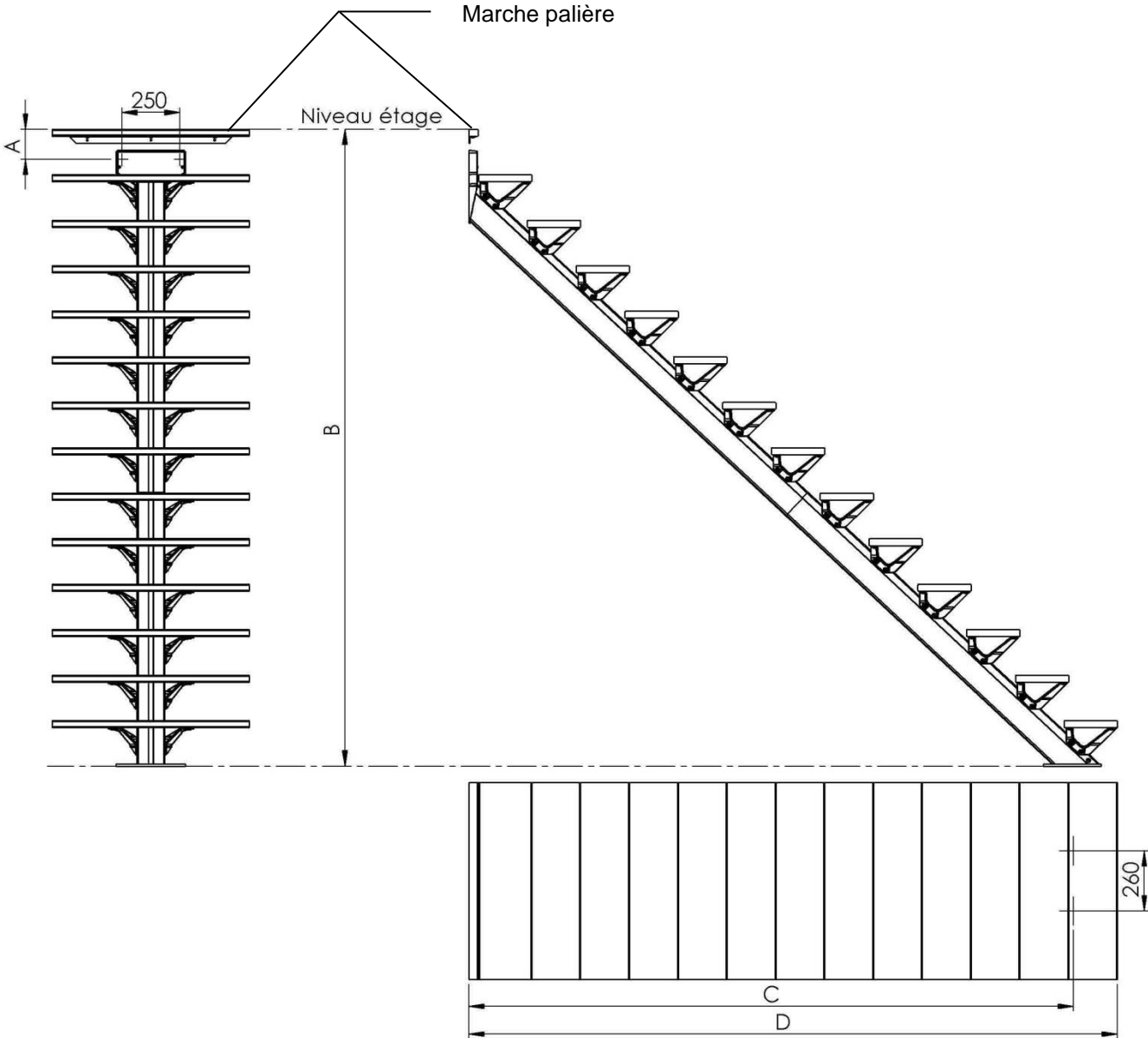

## MONTAGE

1/ Assembler la marche palière sur l'équerre de fixation.

1-1 Marche palière escalier marches en bois, visser l'équerre de fixation à l'aide de la clé plate de 10

Visserie nécessaire :

- 3 tirefonds M6x25

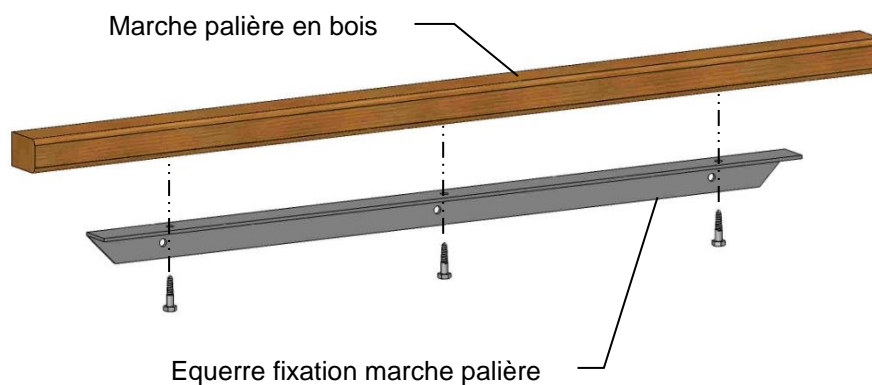

1-2 Marche palière escalier en verre, glisser les écrous carrés dans la gorge de la marche palière puis visser l'équerre de fixation à l'aide d'une clé Allen de 5

Introduire ensuite les bouchons toujours dans la gorge de la marche palière puis serrer les vis à l'aide de la clé Allen de 3.

Visserie nécessaire :

- 3 vis CHC M6x16 + rondelles M6 + écrous carré M6 + 2 vis HC M6x8

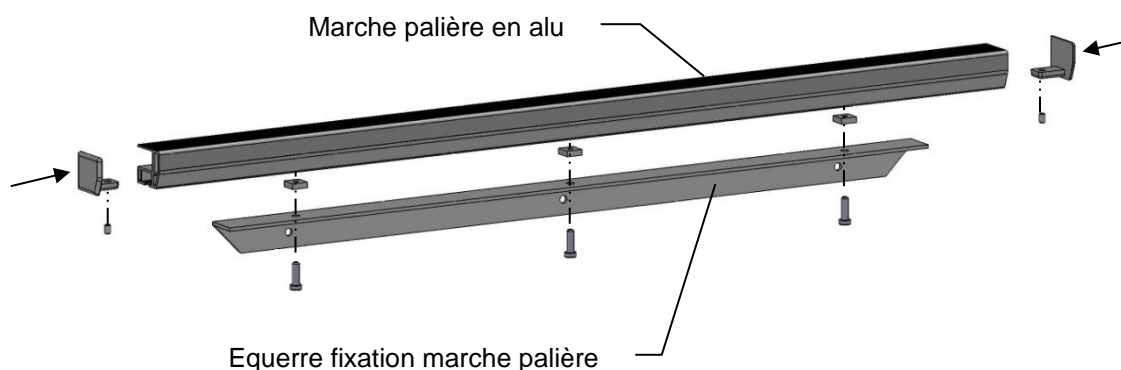

L'ensemble marche palière est à fixer au mur à l'aide des fixations appropriées à sa nature et suivant la position indiquée sur le plan d'implantation page 6.

2/ Au sol, assembler les limons bas et haut par l'intermédiaire de l'éclisse à l'aide de la clé Allen de 5

Visserie nécessaire :

- 4 vis BHC M8x20 + 4 vis FHC M8x20

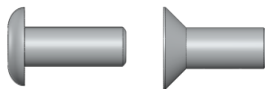

Attention : pour faciliter l'assemblage, il est préférable d'engager toutes les vis dans l'éclisse avant de serrer fortement l'ensemble.

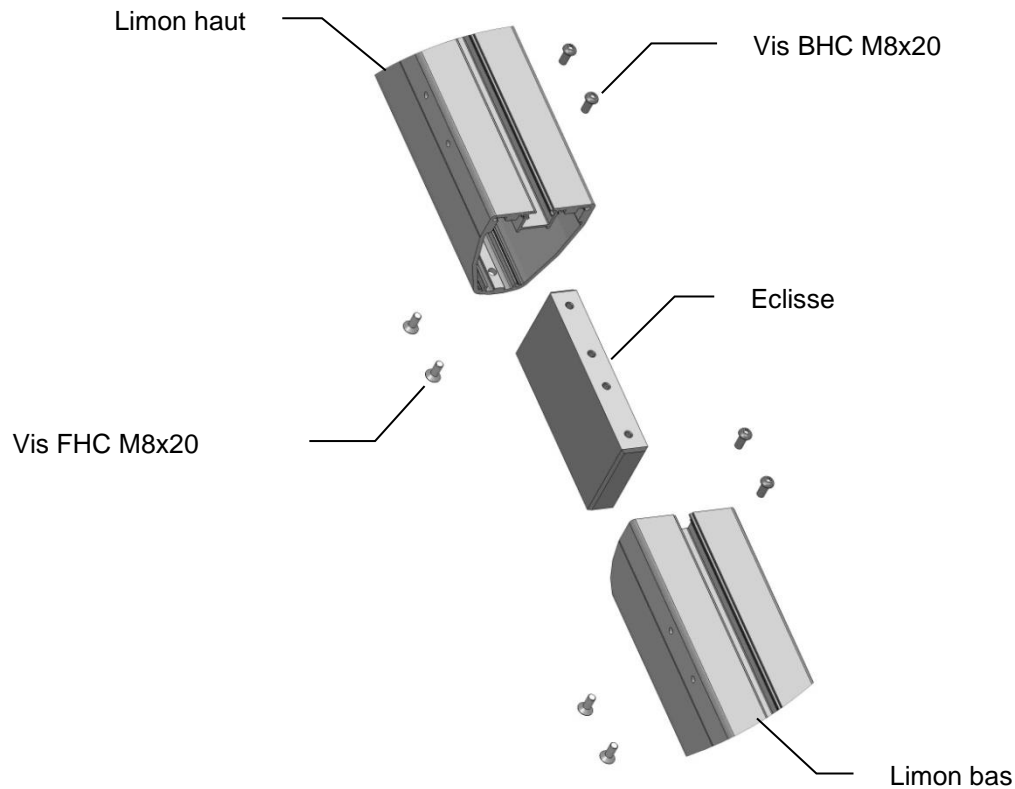

3/ Assembler la plaque de fixation haute sur le limon haut à l'aide de la clé Allen de 5

Visserie nécessaire :

- 6 vis FHC M8x20

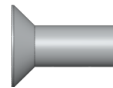

Commencer par visser les carrés de fixation sur le limon haut puis visser ensuite l'ensemble sur la plaque haute.

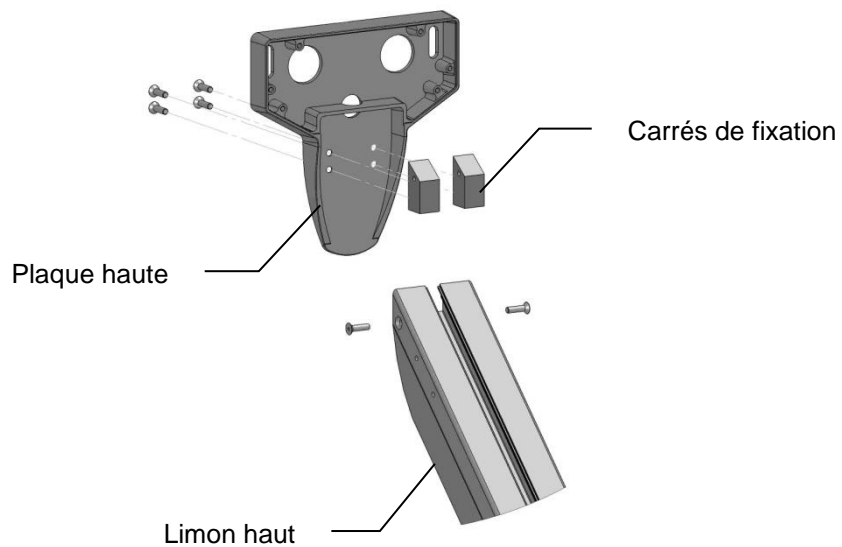

4/ Assembler la plaque de fixation basse sur le limon bas à l'aide de la clé Allen de 5

Visserie nécessaire :

- 6 vis FHC M8x20

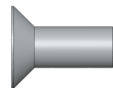

Commencer par visser les carrés de fixation sur le limon bas puis visser ensuite l'ensemble sur la plaque basse

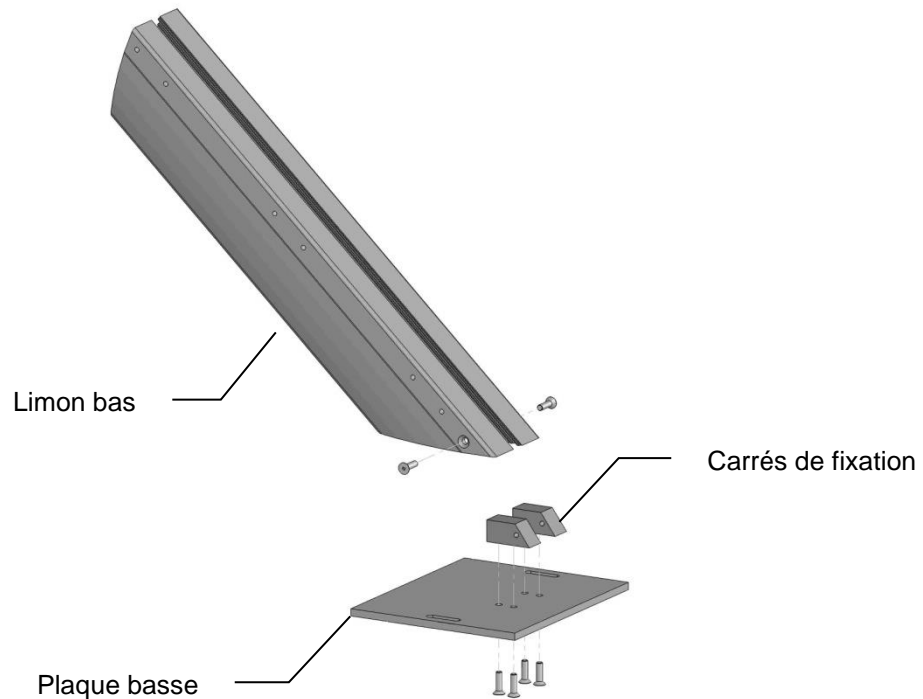

5/ Clipper les closoirs sur les limons à l'aide du maillet en caoutchouc

NOTA :

- pour les escaliers sans l'option éclairage LED, clipper les closoirs en aluminium
- pour les escaliers comportant l'option éclairage LED, clipper les closoirs en PVC après avoir installé le système d'éclairage suivant la notice spécifique.

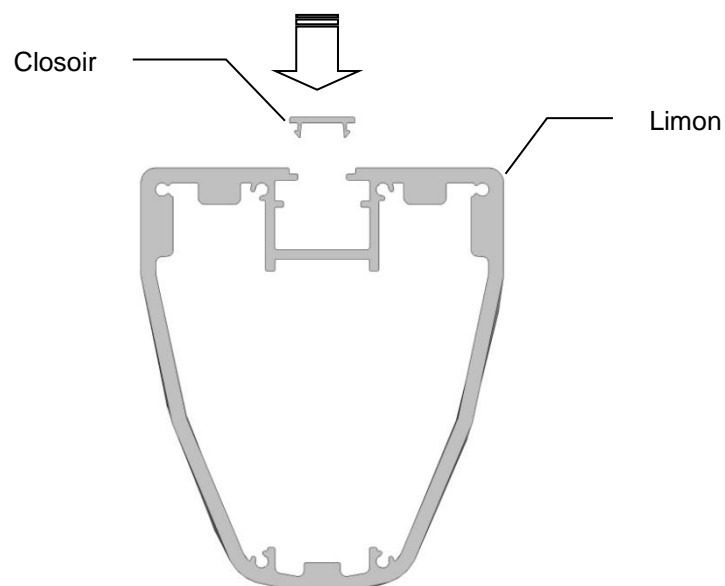

6/ Dresser la structure de l'escalier au mur en s'assurant de la bonne planéité du limon sur le sol puis fixer l'ensemble à l'aide des fixations appropriées à la nature du mur et du sol



7/ Fixer le cache de la plaque de fixation haute à l'aide de la clé Allen de 3

Visserie nécessaire :

- 2 vis BHC M5x12

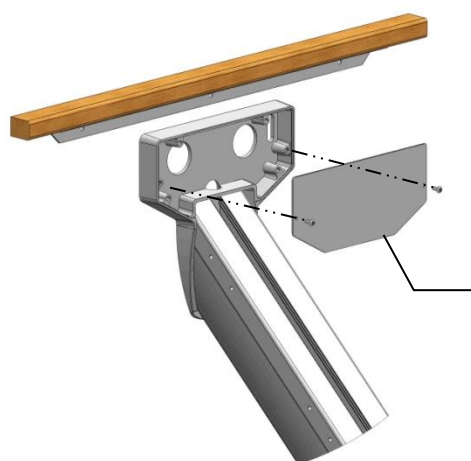

Cache fixation haute

8/ Fixer les marches sur les supports

8-1 Marches en bois, fixer les marches à l'aide d'une clé plate de 10

Visserie nécessaire :

- 104 ou 120 tirefonds M6x25

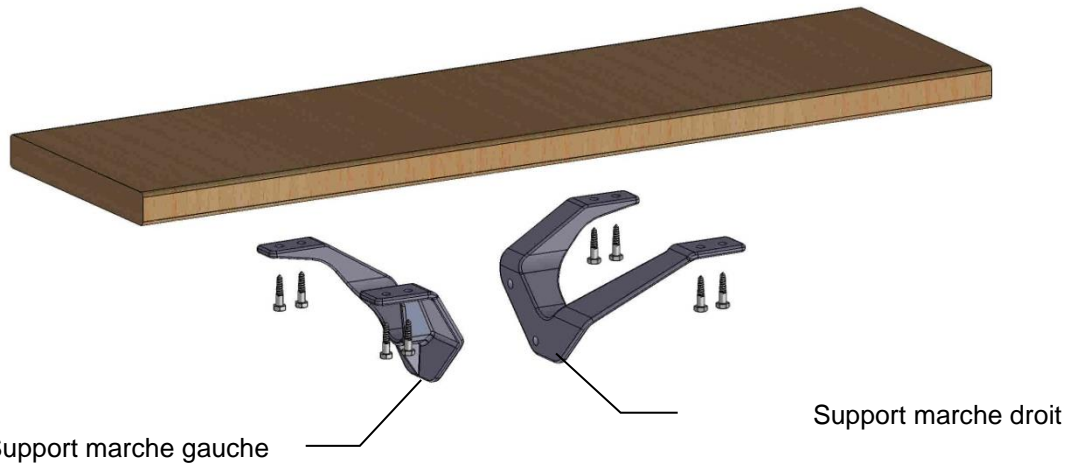

8-2 Marches en verre, glisser les écrous carrés dans la gorge du profil puis visser les supports de marche à l'aide d'une clé Allen de 5

Introduire ensuite les bouchons toujours dans la gorge du profil puis serrer les vis à l'aide d'une clé Allen de 3.

Visserie nécessaire :

- 104 ou 120 vis CHC M6x16 + rondelles M6 + écrous carré M6 + 52 ou 60 vis HC M6x8

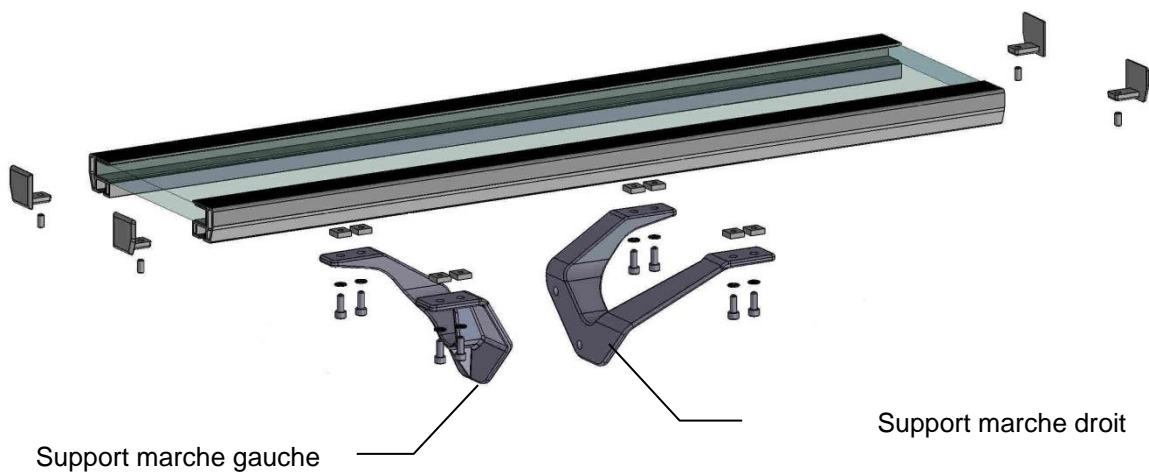

9/ Fixer les marches sur le limon à l'aide d'une clé Allen de 5

NOTA : pour les escaliers qui comportent l'option éclairage LED, il est conseillé d'installer l'éclairage avant de fixer les marches sur le limon.

Visserie nécessaire :

- 52 ou 60 vis BHC M8x20 + rondelle M8

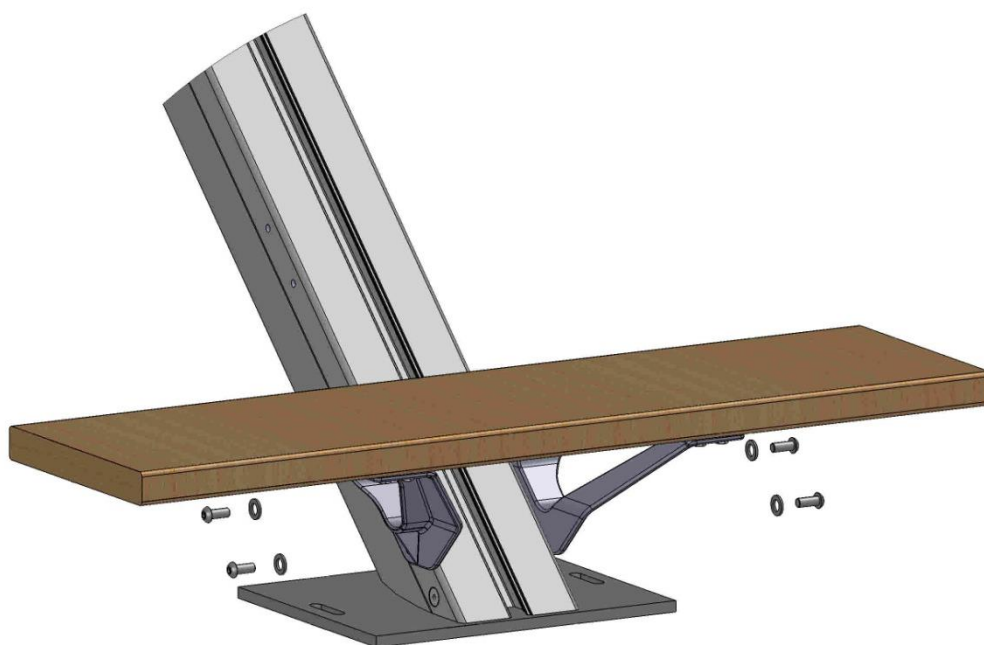
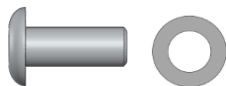

## Entretien de l'aluminium thermolaqué

L'entretien courant de l'aluminium thermolaqué consiste en un simple lavage à l'eau additionnée d'un détergent doux (pH compris entre 5 et 8) suivi d'un rinçage soigné à l'eau claire puis un essuyage avec un chiffon doux, non abrasif et absorbant.

### **Le nettoyage devra être effectué en respectant des préconisations élémentaires :**

Le support de nettoyage ne doit pas être agressif pour le thermolaquage, ne doit pas abraser, rayer, décolorer ou colorer la couche de peinture.

Les supports conseillés sont une éponge douce, un chiffon doux en matière non-abrasive (ouate, coton, non-tissé, non-pelucheux), de couleur blanche exclusivement.

Les supports tels que éponges abrasives, paille de fer et chiffons de couleur sont exclus.

Tous nettoyage avec un produit doit être suivi d'un rinçage à l'eau claire ainsi qu'un séchage soigneux.

**Il faut prendre garde à ce qu'il n'y ait pas de zone de rétention et veiller à ce que les orifices de drainage soient débouchés.**

De manière générale, il est recommandé de faire un essai systématique sur une zone cachée avant toute opération de nettoyage pour valider la compatibilité des produits utilisés avec le thermolaquage.

### **Les produits recommandés pour le nettoyage des surfaces laquées sont :**

- Les nettoyeurs domestiques ou industriels à pH neutre
- Les produits à vitres et les produits à vaisselle à pH neutre

### **Les autres produits sont fortement déconseillés pour le nettoyage des surfaces laquées, entres autres :**

- Les acides : acétique, acide chlorhydrique, acide nitrique, acide sulfurique
- Les bases : lessive de soude, eau de javel, ammoniac
- Les oxydants : eau oxygénée
- Les solvants organiques :
  - o Acétone et dérivés (dissolvant),
  - o Alcool (ménager, alcool à brûler, alcool médical), isopropanol
  - o Essences et autres distillats du pétrole : White Spirit, gasoil, essence
  - o Nettoyant mastic et dégoudronnant (acétate de méthyléthyle)
  - o Produits anti graffiti : les solvants tels que les dérivés du propylène glycol ou de l'essence de térébenthine et leurs mélanges
  - o Nettoyant d'atelier pour l'aluminium ou le PVC : tensio-actifs et alcool
- Poudres et crèmes à récurer :
  - o Polish pour rénovation automobile
  - o Polish rénovation thermolaquage