

## FICHA TECNICA DE PRODUCTO

### TIR MULTI – Cabeza Alomada con Arandela Pozi Ranura Rosca Métrica

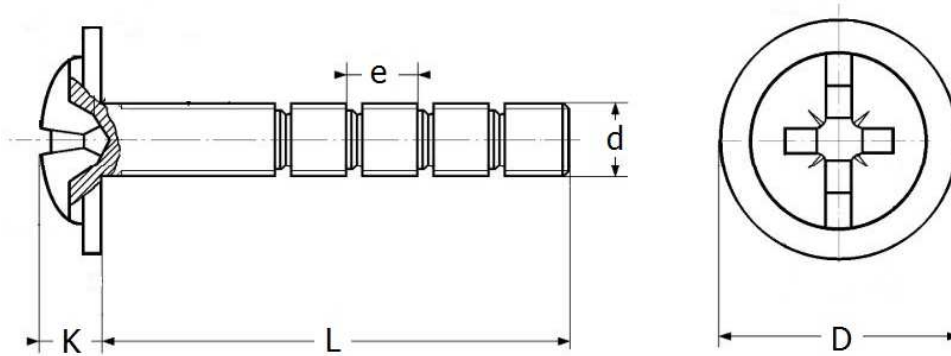

Dimensiones (en mm):

Diámetro Rosca		M-4
Ø Rosca (d)	Max	3,98
	min	3,83
Paso de la Rosca		0,70
Ø Cabeza (D)	Max	10,50
	min	10,10
Altura Cabeza(K)	Max	2,70
	min	2,40
Cruz Pozi		nº 2
Anchura Ranura		1,25
Longitud elemento (e)		6,00

Longitud Nominal L (mm)	45
Longitud Máxima (mm)	45,50
Longitud Mínima (mm)	44,50

**Condiciones técnicas de suministro:**

- Dureza Superficial: 130 - 250 HV 0,3
- Dureza de Núcleo: 130 - 250 HV 0,3
- Recubrimiento: Cincado, Bicromatado ó Niquelado

DIÁMETRO ROSCA	M-4
Par mínimo de Rotura (Nm)	2,20
Par MAXIMO de Atornillado (Nm)	1,30