

avidsen

3
YEARS

GUARANTEE



SUPPORT
CALL

HomeCam DL PTZ CAMÉRA IP WIFI MOTORISÉE

Ref.127156



works with the
Google Assistant



AvidsenHome

www.avidsen.com

SOMMAIRE

A - CONSIGNES DE SÉCURITÉ

1 - PRÉCAUTIONS D'UTILISATION	04
2 - ENTRETIEN ET NETTOYAGE	04
3 - RECYCLAGE	04

B - DESCRIPTION DU PRODUIT

1 - CONTENU DU KIT	05
2 - CAMÉRA	05

C - INSTALLATION

1 - FONCTIONNEMENT	06
2 -	

INSTALLATION DE LA CAMERA	06
---------------------------	----

3 - INSTALLATION DE LA CARTE MICRO SD	07
---------------------------------------	----

4 - INSTALLATION DE L'APPLICATION MOBILE ET CRÉATION D'UN COMPTE	07
--	----

5 - CONNEXION DE LA CAMERA	09
5.1 - Appairage par Bluetooth	09
5.2 - Appairage par QR Code	10

6 - RÉINITIALISATION DE LA CAMERA	13
-----------------------------------	----

D - UTILISATION

1 - UTILISATION DE LA CAMERA HOMECAM DL PTZ	15
---	----

2 - REGLAGES DE BASE	16
----------------------	----

3 - UTILISATION DES ALARMES	16
-----------------------------	----

4 - PARAMÈTRE DES ENREGISTREMENTS	17
4.1 - Enregistrement SANS carte micro SD	17
4.2 - Enregistrement AVEC carte micro SD	17
4.3 - Activation des détections de mouvement	19

5 - UTILISATION DU MODE PATROUILLE (NON COMPATIBLE AVEC LE MODE SUIVI DE MOUVEMENT)	20
---	----



6 - RELECTURE DES ENREGISTREMENTS	21
6.1 - Exploiter les photos depuis son smartphone	21
6.2 - Exploiter les vidéos depuis son smartphone	22
7 - AUTRES RÉGLAGES	22
8 - UTILISATION AVEC GOOGLE HOME	23
8.1 - Si vous disposez d'un smartphone android équipé de l'assistant google	24
8.2 - Si vous disposez d'un smartphone android non équipé de l'assistant google ou d'un iphone	24
9 - UTILISATION AVEC AMAZON ALEXA	25
10 - SCENARIO ET AUTOMATISATION	26

F - INFORMATIONS TECHNIQUES ET LÉGALES

1 - CARACTERISTIQUES TECHNIQUES	29
2 - GARANTIE	29
3 - ASSISTANCE ET CONSEILS	30
4 - DÉCLARATION UE DE CONFORMITE	30

E - FAQ

A - CONSIGNES DE SÉCURITÉ

1 - PRÉCAUTIONS D'UTILISATION

- La caméra ne doit pas être installée dans un lieu où le filtre de l'objectif serait exposé aux rayures et aux salissures.
- Ne pas exposer l'objectif à la lumière directe du soleil ou à une quelconque source lumineuse réfléchie.
- Ne pas multiplier les multiprises ou les câbles prolongateurs.
- Ne pas installer à proximité de produits chimiques acides, d'ammoniaque ou d'une source d'émission de gaz toxiques.
- L'installation et l'utilisation de la caméra doivent être en accord avec la législation locale.

2 - ENTRETIEN ET NETTOYAGE

- Avant tout entretien, débrancher le produit du secteur.
- Ne pas nettoyer le produit avec des substances abrasives ou corrosives.
- Utiliser un simple chiffon doux légèrement humidifié.
- Ne pas vaporiser à l'aide d'un aérosol, ce qui pourrait endommager l'intérieur du produit.

3 - RECYCLAGE



Ce logo signifie qu'il ne faut pas jeter les appareils hors d'usage avec les ordures ménagères. Les substances dangereuses qu'ils sont susceptibles de contenir peuvent nuire à la santé et à l'environnement. Faites reprendre ces appareils par votre distributeur ou utilisez les moyens de collecte sélective mis à votre disposition par votre commune.



1 - CONTENU DU KIT

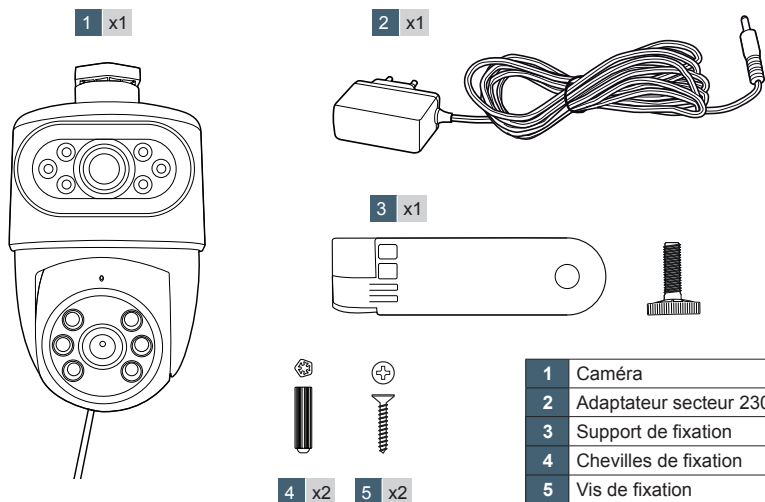

2 - CAMÉRA

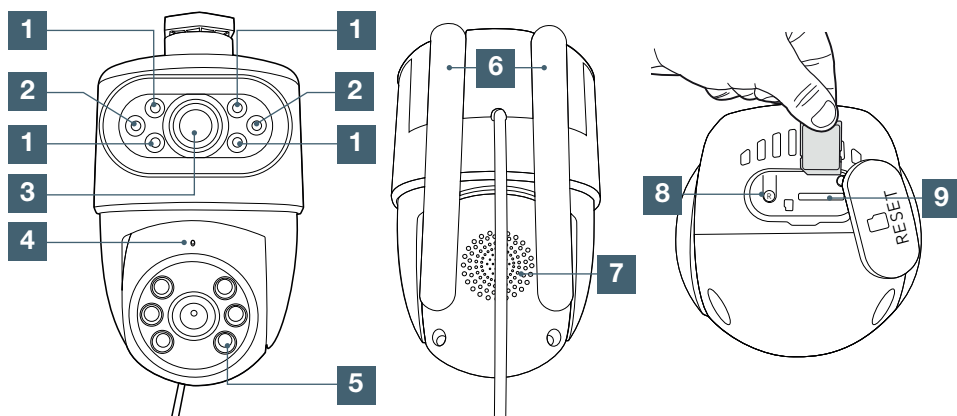

1	Éclairage infrarouge pour vision de nuit	5	Éclairage et éclairage infrarouge pour vision de nuit
2	Éclairage	6	Antennes
3	Objectif camera fixe	7	Haut-parleur
4	Emplacement microphone	8	Bouton «reset»
		9	Emplacement carte SD (non fournie, max 128 Go)

C - INSTALLATION

1 - FONCTIONNEMENT

Cette caméra vous permettra de surveiller votre habitation, et d'être alerté en cas de détection de mouvement directement sur votre smartphone.

Vous pourrez également effectuer des enregistrements photo et vidéo grâce à une carte micro SD (non fournie) et piloter à distance la caméra motorisée afin de balayer un champ de vision.

2 - INSTALLATION DE LA CAMERA

A- Fixation du support

Positionnez le support au mur et marquez l'endroit à percer à l'aide d'un crayon.

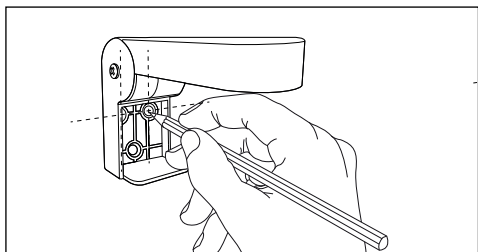

Percez les 2 trous à l'aide d'une perceuse équipée d'une mèche diamètre 6.

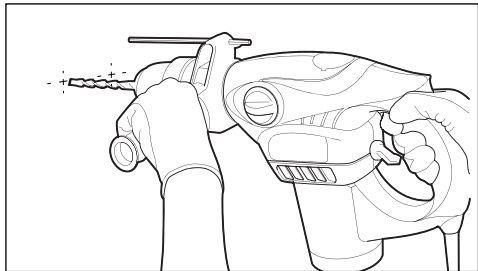

Mettez les chevilles, le support et les vis.

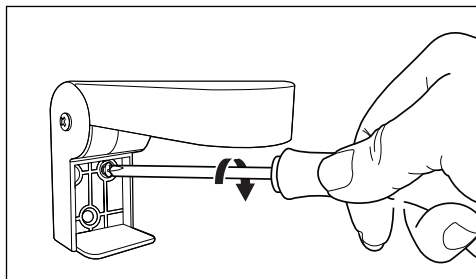
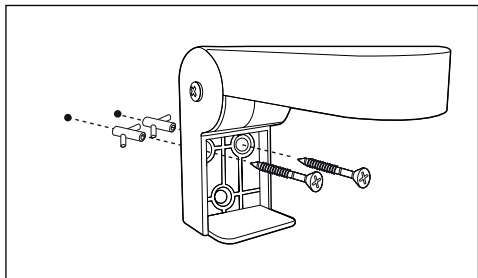

B- Fixation de la caméra

Positionnez-la camera et mettez la vis de fixation, à cette étape il est possible d'orienter la caméra fixe, verrouiller fermement la vis. Il sera toujours possible de dévisser pour orienter la caméra différemment lorsque celle-ci sera branchée.

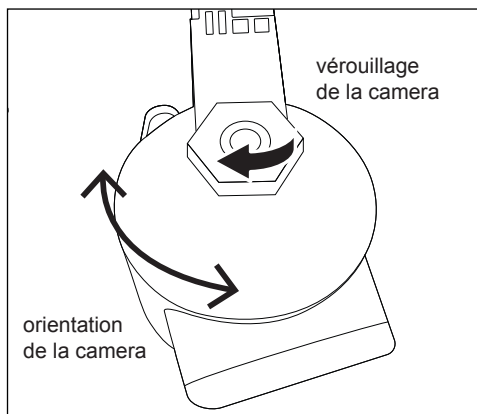
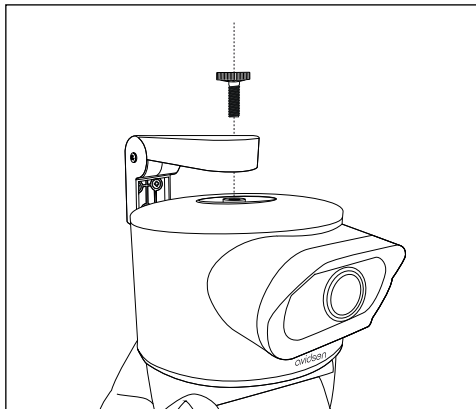

B- Branchement de la caméra

Branchez la caméra sur une prise électrique. La caméra va allumer ses lumières blanches puis émettre une mélodie. Et en dernier lieu, la caméra va effectuer un apprentissage de sa motorisation horizontalement puis verticalement.

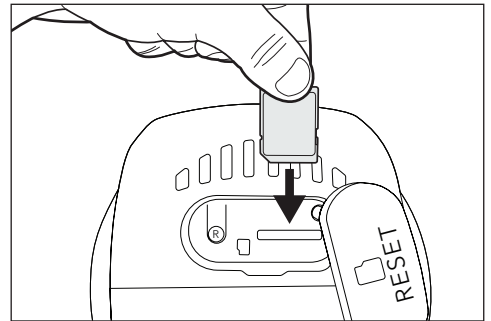
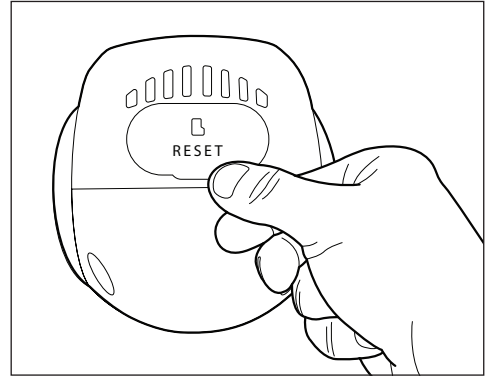
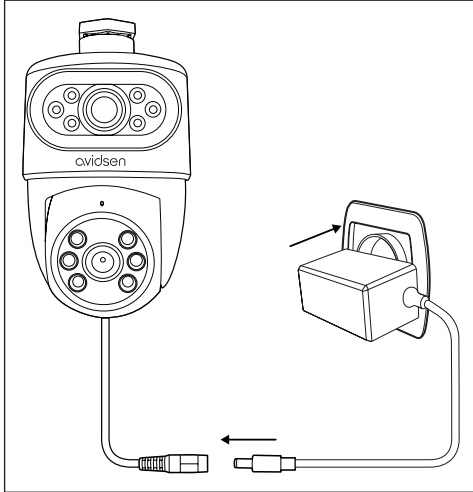

3 - INSTALLATION DE LA CARTE MICRO SD

Votre caméra dispose d'un logement pour carte microSD lui permettant de disposer d'une mémoire de stockage interne. La taille maximum est de 128Go. La présence de cette carte est facultative, mais nécessaire si vous souhaitez que la caméra enregistre de façon autonome.

4 - INSTALLATION DE L'APPLICATION MOBILE ET CRÉATION D'UN COMPTE

Une fois la caméra branchée, suivez les instructions suivantes pour procéder à l'appairage. Téléchargez l'application Avidsen Home sur Play Store ou sur App store.



AvidsenHome



C - INSTALLATION

Lancez l'application et connectez-vous si vous avez déjà un compte. Si ce n'est pas le cas, appuyez sur **ENREGISTRER** et laissez-vous guider par l'application.

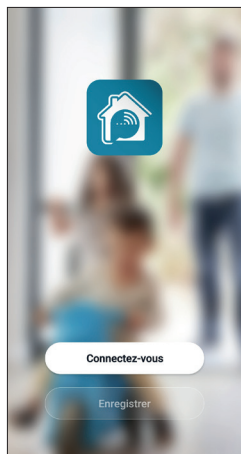

Après avoir accepté la politique de confidentialité, il est possible de créer un compte.

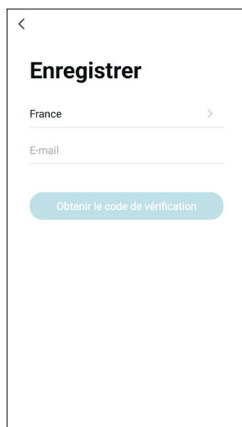

Après avoir saisi votre adresse e-mail, cochez «**Valider l'inscription**» puis sélectionnez «**Obtenir le code de vérification**».

Choisissez votre pays puis après avoir saisi votre adresse e-mail, sélectionnez **Obtenir le code de vérification**.

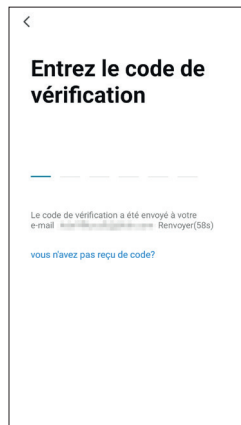

Dans les secondes suivantes, vous recevrez un code de validation dans votre boîte e-mail. Entrez ce code pour finaliser l'inscription.

Attention, cet e-mail peut se trouver dans vos courriers indésirables.

Dans le cas où vous ne recevez aucun code avant la fin du compte à rebours, nous vous invitons à appuyer sur **renvoyer** et à vérifier la saisie de votre adresse e-mail.



Pour finir l'inscription, définissez un mot de passe compris entre 6 à 20 caractères avec des lettres et des chiffres uniquement puis appuyez sur **terminé**.

5 - CONNEXION DE LA CAMERA

Si vous avez plusieurs éléments à appairer (prises, caméras, autres ampoules) ne mettez sous tension qu'un seul élément à la fois.

Les informations qui suivent peuvent varier suivant les mises à jour de l'application.

IMPORTANT : Cet appareil est compatible réseau WiFi 2.4GHz - WPA/WPA2 et WPA2/WPA3-Personal. Non compatible WiFi 5Ghz, non compatible cryptage WEP et WPA mixé (wpa/ wpa2) et WPA3-Personal. Veuillez vérifier ces paramètres WiFi de votre box ou contacter votre fournisseur d'accès Internet en cas de difficulté lors de la connexion.

Il est possible également qu'un message apparaisse pendant l'installation concernant le mot de passe wifi et SSID trop long. Vérifiez bien que votre mot de passe et SSID de votre box possèdent bien moins de 20 caractères. Dans le cas contraire se référer au chapitre «5.2 Appairage par QRCode».

5.1 Appairage par Bluetooth.

La caméra est équipée du bluetooth pour un appairage plus rapide. Branchez la caméra puis patienter le temps du démarrage de la caméra et appuyez sur ajouter.

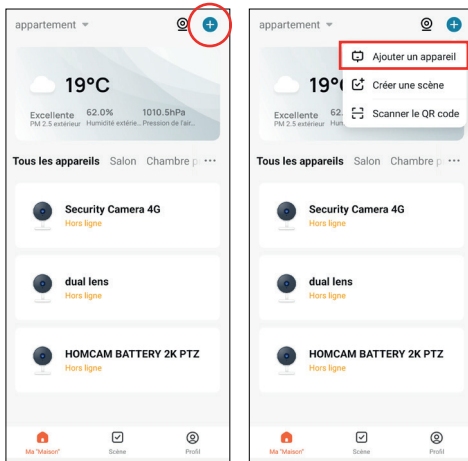

Le produit apparaît en haut de l'écran, appuyez sur **AJOUTER**.

L'application détecte automatiquement les nouveaux produits, si ce n'est pas le cas, appuyez sur le bouton reset pendant 10s pour faire apparaître le produit.

Le bluetooth de votre téléphone doit être activé.

Puis cliquez sur l'onglet **ajouter**.

Si la caméra n'est pas vue par l'application, effectuez un redémarrage électrique de la caméra. Si la caméra reste invisible, rendez vous dans les réglages de votre smartphone, et vérifiez que pour l'application Avidsen Home toutes les autorisations soient accordées.

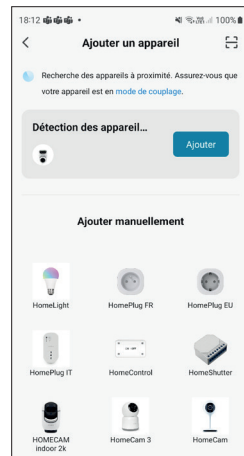

Sélectionnez votre réseau WIFI 2.4GHz (attention, votre smartphone doit être connecté au réseau wifi sur lequel la caméra va être connectée), insérez votre clé wifi réseau et appuyez sur **suivant**.

Cette camera est aussi compatible WIFI 5GHz, il n'est cependant pas recommandé d'utiliser le 5GHz sauf si vous êtes proche de votre box internet. En effet le WIFI 2.4GHz a une portée beaucoup plus importante.



Veillez patienter pendant la procédure de connexion, cette étape peut prendre plusieurs minutes.

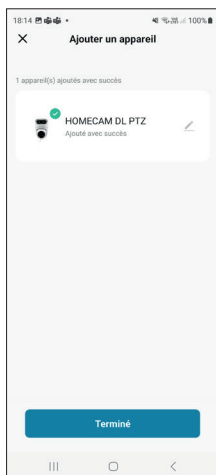

Si les informations transmises sont correctes, la caméra émettra 3 bips, et effectuera ses rotations automatiques de calibrage moteur.

En cas d'erreur de connexion :

- Clé WIFI mal renseignée : pas de réaction de la caméra (le voyant bleu reste clignotant rapide et la caméra ne fait pas de bips). L'application vous indiquera «Echec de l'ajout de l'appareil».

Cliquez sur la croix en haut à droite et reprenez la mise en ligne de la caméra.

- Mauvaise fréquence WIFI sélectionnée : la caméra émettra 3 bips et fera clignoter son voyant bleu lentement. La caméra ne bouge pas et à la fin du cycle de recherche de caméra l'application vous indique «Echec de l'ajout de l'appareil». Cliquez sur la croix en haut à gauche pour revenir au menu principal. En cas de mauvaise fréquence transmise il est impératif de faire un réinitialisation de la caméra pour parvenir à la mettre en ligne par la suite.

Votre caméra Avidsen a été appairée avec succès, vous pouvez définir un nom en appuyant sur le crayon et appuyer sur **TERMINÉ**.

5.2 Appairage par QRCode.

Pour commencer l'installation, appuyez sur **AJOUTER**. Assurez-vous que votre téléphone soit bien connecté sur le réseau wifi 2.4GHZ de votre box internet.



Sélectionnez le produit que vous souhaitez appairer, sélectionnez la caméra **HomeCam DL PTZ**.

Pour accélérer l'affichage de la liste pendant le scan Bluetooth, appuyez une fois sur l'écran de votre smartphone.

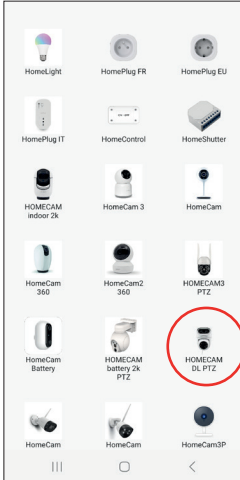

Vérifiez que la caméra émette un signal sonore. Dans le cas contraire référez-vous au chapitre **réinitialisation de la caméra**. Appuyez ensuite sur **SUIVANT**.



Après avoir appuyé sur **suivant**, un code QR va apparaître sur votre écran. Placez l'écran de votre smartphone à **10-15 cm** en face de l'objectif de la caméra. Celle-ci va alors émettre 3 bips. Appuyez alors sur **j'ai entendu le bip**.

Sélectionnez votre réseau WIFI 2.4GHz de préférence (**attention**, votre smartphone doit être connecté au réseau wifi sur lequel la caméra va être connectée), insérez votre clé wifi et appuyez sur **Suivant**.

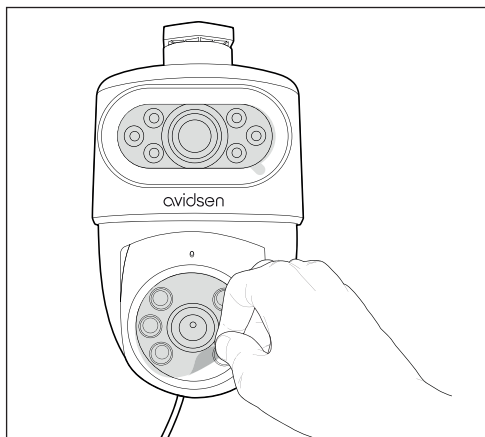
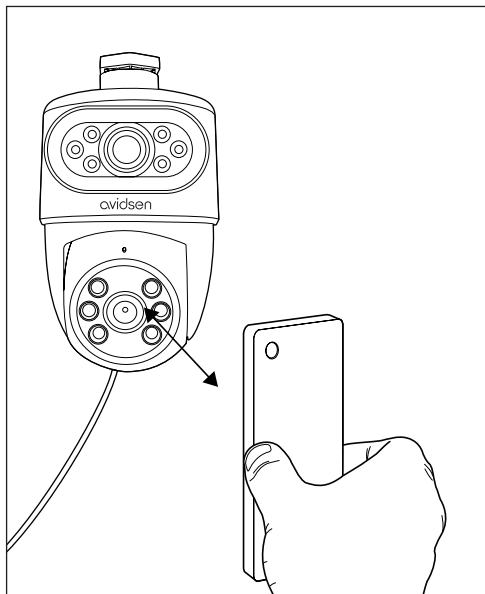

En cas d'échec, vérifiez bien que l'objectif est propre et dégagé (film protecteur retiré) puis recommencer l'opération.

Assurez vous également de la propreté ainsi que du bon état de l'écran de votre smartphone, veuillez augmenter la luminosité de votre smartphone au maximum



Veillez patienter pendant la procédure de connexion, cette étape peut prendre plusieurs minutes. En cas de succès, la caméra va refaire un calcul de ses butées de fonctionnement.

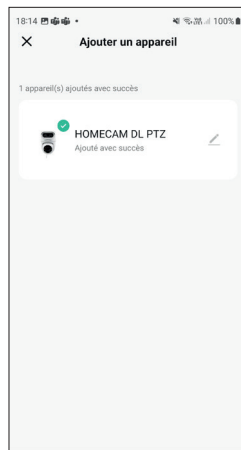

Votre caméra Avidsen HomeCam DL PTZ a été appairée avec succès, vous pouvez définir un nom en appuyant sur le crayon et appuyer sur **TERMINE.**

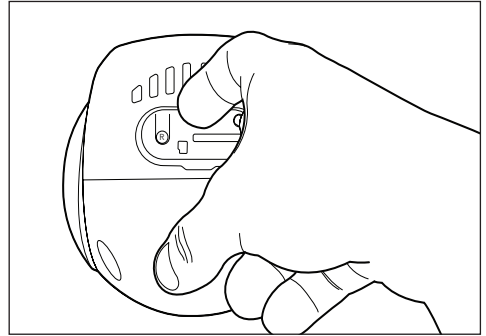

Une suppression de la caméra de l'application effectuée une réinitialisation de celle-ci. La caméra émettra un Bip quelques secondes après la suppression de la caméra de l'application. Pour cela, appuyez sur les 3 points en haut à droite de votre écran.

Votre caméra est maintenant fonctionnelle et apparaît dans votre application.

6 - RÉINITIALISATION DE LA CAMERA

Les indications suivantes peuvent vous aider en cas de problème pendant la procédure d'appairage :

Pour effectuer une **réinitialisation** de la caméra, il est nécessaire d'appuyer sur le bouton RESET pendant 5 secondes. La caméra va émettre un bip pour confirmer que l'opération s'est bien passée. Pour ce faire, utilisez l'outil de réinitialisation fourni. Au bout de quelques secondes, la caméra émettra sa mélodie de démarrage.

Assurez-vous que le voyant bleu de la caméra clignote rapidement. Vous pourrez alors lancer la procédure de mise en ligne de la caméra.

Attention : un reset ne supprime pas la caméra de l'application.

C - INSTALLATION

Une fois dans les **paramètres**, descendez tout en bas de l'interface et sélectionnez **enlevez l'appareil**.

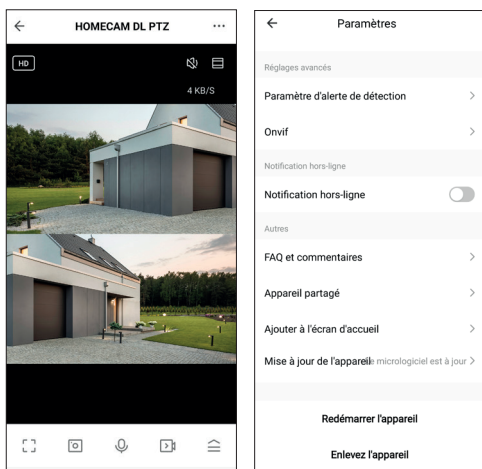

Pour terminer la suppression, appuyez sur **confirmer**.

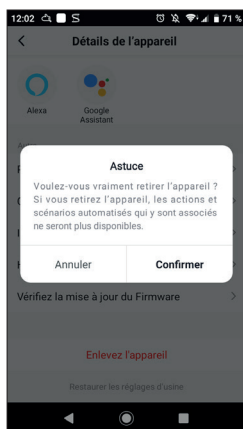

Votre appareil est maintenant supprimé de l'application.

1 - UTILISATION DE LA CAMERA HOMECAM DL PTZ

L'application Avidsen Home permet de contrôler plusieurs fonctionnalités sur la caméra HomeCam DL PTZ comme l'enregistrement photo et vidéo, ou encore les alertes par détection de mouvement.

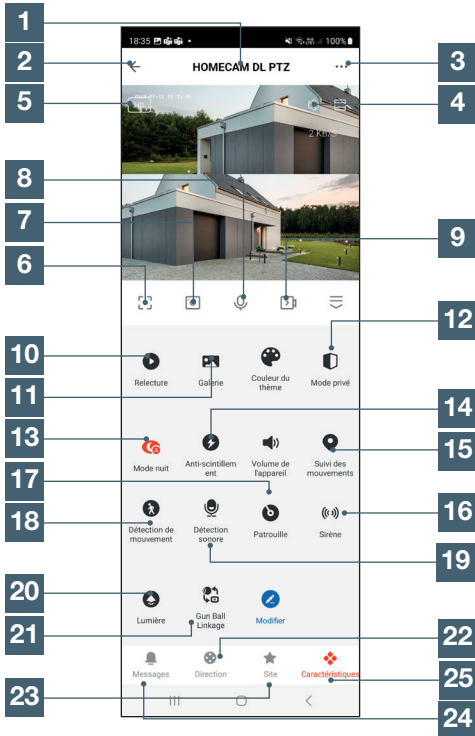

1	Nom de l'appareil
2	Icone retour
3	Réglage de l'appareil
4	Activer / désactiver le son
5	Qualité d'image
6	Plein écran
7	Prendre une photo (manuelle)
8	Activer / désactiver la communication orale
9	Activer / désactiver un enregistrement vidéo
10	Interface de lecture des enregistrements vidéo
11	Accès à l'album photo (non présent sur iOS)
12	Désactiver la visualisation de la caméra
13	Modification du mode de vision nocturne
14	Anti scintillement : modifie la fréquence d'affichage en cas d'utilisation intérieure
15	Activation du suivi automatique des mouvements
16	Déclenchement de la sirène
17	Activation du mode patrouille (les réglages se font en appuyant sur ... en haut droite)
18	Active/désactive la détection de mouvement
19	active/désactive la détection sonore
20	Activation de la lumière
21	Orienté de la camera motorisée vers le point sélectionné sur la camera fixe
22	Contrôle des moteurs
23	Définition des zones d'arrêt pour le mode patrouille
24	Notifications
25	Menu actuel

2 - RÉGLAGES DE BASE

Cette partie aborde les réglages de base présents sur votre caméra.

Pour y accéder, rentrez dans le menu paramètres de votre caméra ... puis appuyez sur l'onglet Réglages des fonctions de base.

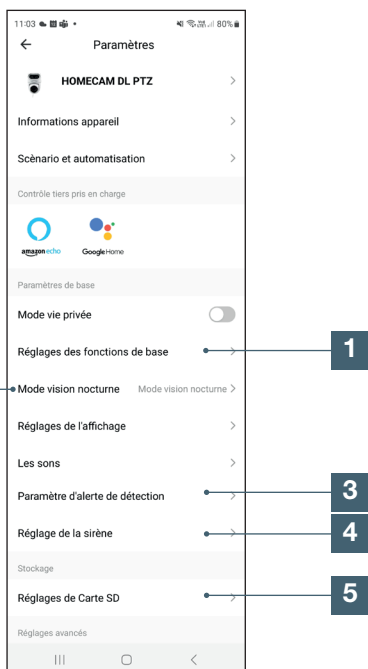

1	Réglages des fonctions de base -Inversion d'image -Surimpression -Mode audio -Anti-scintillement -Étalonnage de la caméra
2	Mode vision nocturne - Infrarouge (noir et blanc) - Couleur (activation de la lumière)
3	Paramètre d'alerte de détection (voir l'écran suivant)
4	Réglage de la sirène (volume et durée)
5	Réglages / formatage de la carte micro SD (uniquement si une carte est insérée)

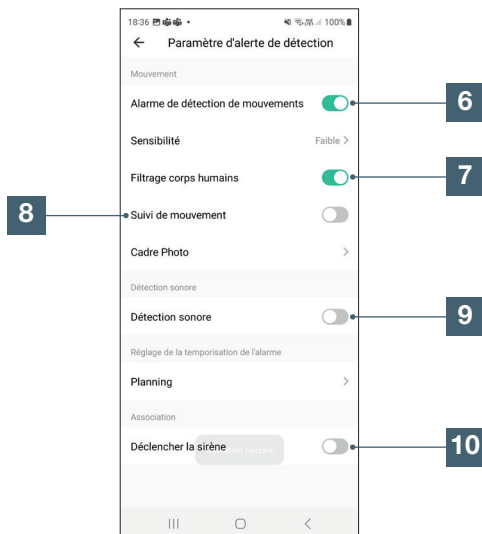

6	Active la détection de mouvements
7	Active la détection de corps humains
8	Active le suivi de mouvement
9	Active la détection sonore
10	Déclenche la sirène si l'alarme de détection de mouvement est activée

3 - UTILISATION DES ALARMES

La caméra Avidsen HomeCam DL PTZ permet d'être alerté en temps réel si un mouvement est détecté. Cette alerte se fait via une alerte push sur l'écran de votre smartphone.

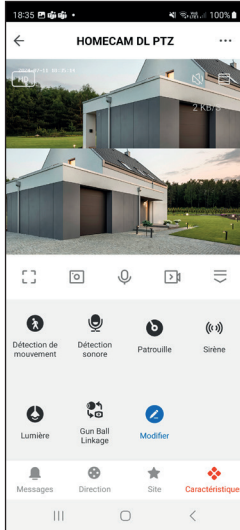

l'enregistrement. Ensuite ils seront consultables directement dans l'onglet **Photo Album**.

Cliquer sur  pour effectuer une capture d'écran

Cliquer sur  pour effectuer un enregistrement vidéo

Important : il n'est pas possible d'effectuer un enregistrement sur événement sans carte micro SD.

4.2 ENREGISTREMENT AVEC CARTE MICRO SD

Dans le cas où vous souhaitez faire un enregistrement continu, l'utilisation d'une carte micro SD sera obligatoire.

4 - PARAMETRE DES ENREGISTREMENTS

4.1 ENREGISTREMENT SANS CARTE SD

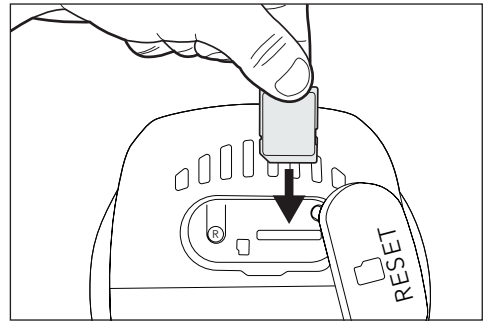
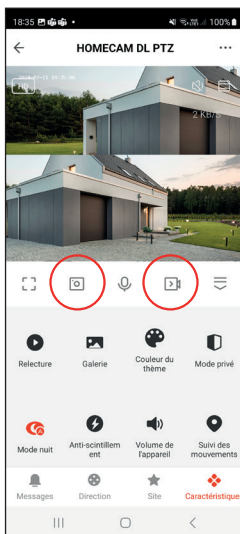

Insérez la carte micro SD dans la caméra, puis rendez-vous dans le réglages de la carte micro SD. Cliquez sur Formatage de la carte SD pour initialiser la carte micro SD.

Vous pouvez effectuer une copie d'écran ou un enregistrement manuel sans carte micro SD. Ces éléments seront stockés directement dans la mémoire du smartphone qui a fait

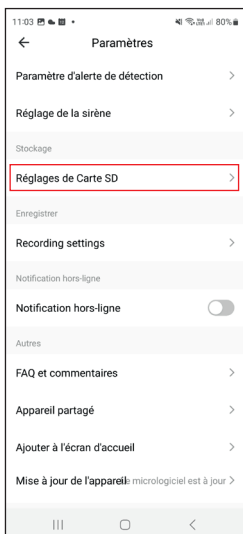
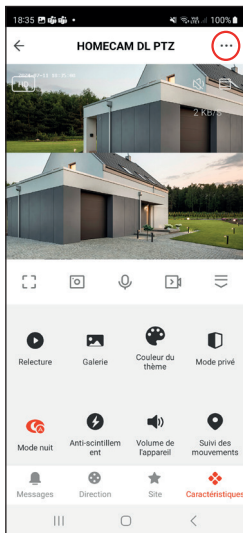

Vous pourrez ainsi sélectionner le mode d'enregistrement dans le menu « recording setting »

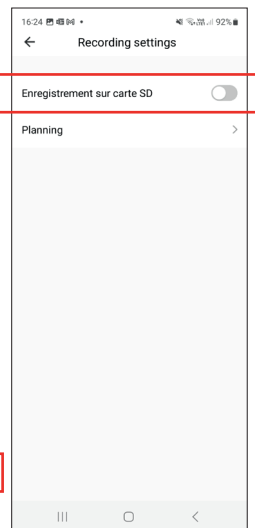
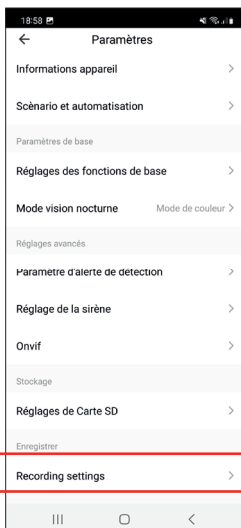

- L'enregistrement sur événement : déclenche un enregistrement dès qu'un mouvement est détecté (veuillez activer la fonction dans le menu dédié)
- Cette caméra ne permet pas d'effectuer un

enregistrement continu

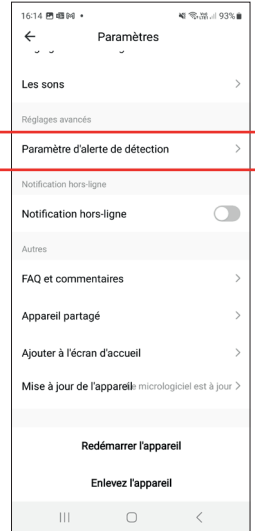
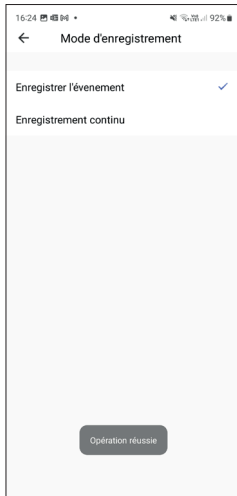

la caméra effacera automatiquement les plus anciens enregistrements dès que la carte micro SD sera pleine.

4.3 ACTIVATION DES DÉTECTIONS DE MOUVEMENT

La caméra peut également effectuer des enregistrements automatiques en cas de mouvement. La camera effectuera des enregistrements réglables allant de 30 sec. Veuillez activer la fonction dans les paramètres de la camera.



1 – Activation/Désactivation des alertes sur détection de mouvement

2- Réglage de la sensibilité de détection Faible/ Moyen/Elevé. En cas de détection intempestif, réduisez la sensibilité. En cas d'absence de détection en cas de mouvement, augmenter la sensibilité

3 - Permet de limiter les détections aux silhouettes humaines (ou similaire)

4 – Permet à la camera mobile de suivre l'intrus en cas de mouvement

5 – Permet d'activer/Désactiver les alertes sur détection sonore

6 – Déclenche la sirène d'alerte en cas de détection de mouvement

5 - UTILISATION DU MODE PATROUILLE (NON COMPATIBLE AVEC LE MODE SUIVI DE MOUVEMENT)

Cliquez sur l'icône «patrouille» pour lancer le mode.

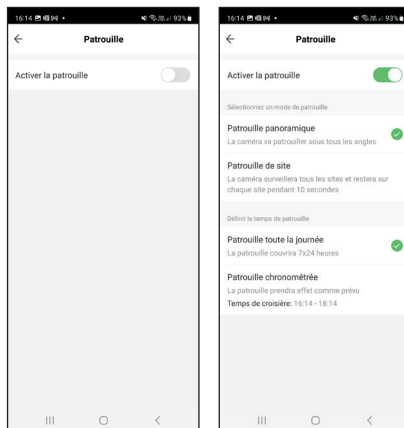
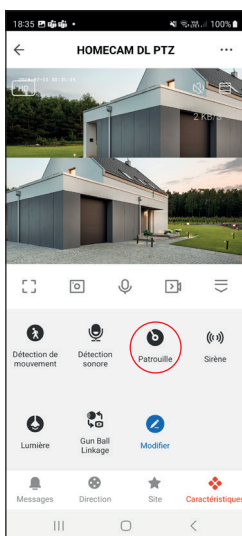

Sélectionnez le type de patrouille :

Patrouille panoramique (la caméra effectue elle-même des mouvements de 90° toute les 10 secondes)

Patrouille de site. La caméra se rend à des points prédéfinis. Avant de sélectionner ce type, positionnez la caméra en la pilotant via l'application et le réglage  , sur le point de vue voulu.

Cliquez ensuite sur  Site .

Et cliquez sur  Site ajouté avec s... puis nommer le site comme voulu et cliquez sur Confirmer. Bougez via l'application la caméra et enregistrez un nouveau site. Réalisez l'opération sur autant de site que souhaité.

Patrouille toute la journée : Permet d'utiliser le mode patrouille en continue

Patrouille chronométrée : Permet de définir une seule plage horaire pour l'utilisation du mode patrouille

6 - RELECTURE DES ENREGISTREMENTS

Il vous est possible de relire les photos vidéo enregistrés sur la carte micro Sd depuis le menu message puis sur Tout.

Il n'est pas possible de relire les photos et vidéos depuis un ordinateur

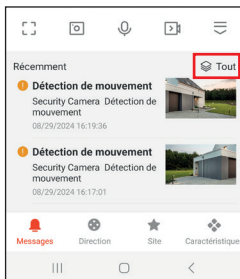
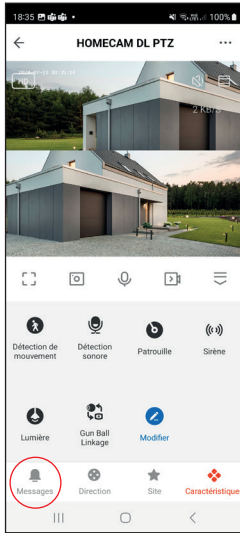

Tous les enregistrements photos et vidéos sur détection de mouvement seront présent :



1 - Permet de choisir le jour où a eu lieu la détection

2 - Permet de filtrer le type d'alerte

3 - Cliquer sur « Cliquez pour afficher » afin de pouvoir visualiser la vidéo

4 - Cliquer sur la photo pour agrandir et exploiter les captures.

6.1 Exploiter les Photos depuis son smartphone

En cliquant sur la photo, vous pourrez exploiter ou partager la photo prise par la caméra.



1 - Permet d'enregistrer la photo sur la mémoire

de votre téléphone, elle sera accessible dans l'album de votre smartphone

2- Permet de supprimer la photo

3- Permet de partager la photo par mail ou le réseau de votre choix

6.2 Exploiter les vidéos depuis son smartphone

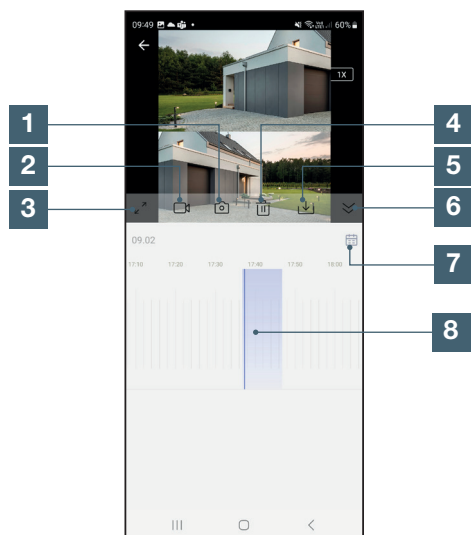

1- Enregistre une photo sur la mémoire du smartphone, elle sera accessible dans Album du smartphone

2- Enregistre la vidéo que vous visualisez en direct sur la mémoire du smartphone, elle sera accessible dans Album du smartphone

3- Permet de mettre la vidéo en mode paysage

4- Supprime l'intégralité des vidéos prises dans la journée sélectionnée

5- Permet de télécharger une vidéo sur votre smartphone suivant une période horaire

6- Réduit la taille de la page horaire

7- Choisir le jour où a eu lieu la détection

8- Sélectionne la plage horaire en glissant le curseur central bleu. Les zones blanches correspondent à une absence de détection. Les zones bleu clair correspondent à un enregistrement effectué.

7 - AUTRES RÉGLAGES



1 - Permet de changer l'icône, le nom de la caméra et la pièce pour l'application avidsenHome

2 - Informations techniques

3 - Permet d'intégrer la caméra dans les scénarios AvidsenHome

4 - Permet d'activer le mode privé et de désactiver la visualisation de la caméra

5 - Permet d'activer le voyant de fonctionnement, d'inverser l'image, d'activer l'audio bidirectionnel et de corriger les problèmes de scintillement

6 - Active ou désactive la vision infrarouge

7 - Règle la luminosité et le contraste

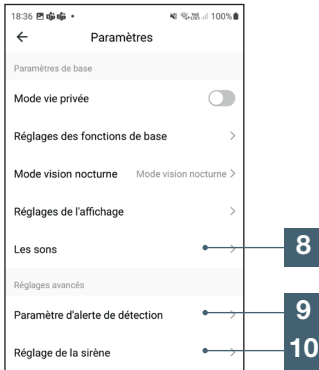

8 - Réglage du son de conversation de la camera

9 - Règle les alertes sur détections de mouvements et sonore

10 - Règle le volume et la durée de la sirène en cas de détection de mouvement

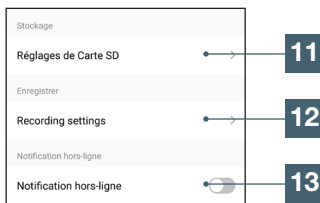

11 - Permet de vérifier la taille et formater la carte micro SD (ce menu s'affiche uniquement quand une carte micro SD est inséré dans la camera)

12 - Paramètres d'enregistrements

13 - Permet de recevoir une notification dans le cas d'une déconnection internet de la caméra



14 - Foire aux questions

15 - Menu pour partager l'accès au compte AvidsenHome

16 - Permet de mettre un raccourci sur l'écran d'accueil de votre smartphone pour l'accès à la caméra

17 - Vérifie la mise à jour de la caméra

18 - Supprime la caméra de l'application

8 - UTILISATION AVEC GOOGLE HOME

Attention: le nom que vous donnez à vos appareils Avidsen Home est celui que l'assistant Google reconnaîtra. Exemple: si vous disposez d'une ampoule nommée «lumière cuisine,», «OK Google, allume lumière cuisine» fonctionnera, «OK Google, allume la lumière de la cuisine» peut ne rien déclencher.

L'Assistant Google peut vous aider à contrôler vos appareils connectés.

Par exemple, vous pouvez utiliser les commandes suivantes :

« OK Google » Mets la vidéo de caméra salon sur le TV Salon

Il faut être équipé d'un Chromecast (dans cet exemple nommé « TV Salon »)

Pour plus d'information sur le nom des appareils ou la création / association d'une pièce veuillez consulter le support Google.

Un conseil cependant, si vous connectez plusieurs modules dans une même zone, et afin d'éviter des commandes non désirées, nous vous conseillons de ne pas utiliser un nom de groupe proposé par Google Home (chambre, bureau, salon etc...) lorsque vous nommez votre module de commande.



En cas de problème lié à l'application Google Home ou à la configuration de l'appareil dans Google Home veuillez contacter le support Google.

La procédure de mise en service dépend de votre smartphone et nécessite une connexion à internet:

Les informations qui suivent peuvent varier suivant les mises à jour de l'application Google Home ou de votre système d'exploitation.

8.1 SI VOUS DISPOSEZ D'UN SMARTPHONE ANDROID ÉQUIPÉ DE L'ASSISTANT GOOGLE

Vos appareils doivent être appairés sur l'application Avidsen Home pour pouvoir être contrôlés avec l'assistant Google. Ils doivent être connectés sur le même réseau Wi-Fi.

- Connectez des appareils à l'Assistant Google
 - Sur votre téléphone ou tablette Android, appuyez de manière prolongée sur le bouton d'accueil ou dites «Ok Google».
 - Dans l'angle inférieur droit, appuyez sur .
 - Appuyez sur **logo en haut à droite** puis **Paramètres** puis **Assistant** et enfin **Contrôle de la maison**.
 - Dans l'onglet «Appareils», appuyez sur **Ajouter des appareils** .
 - Sélectionner l'application Avidsen Home puis suivez les instructions.

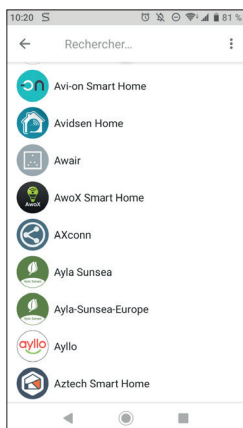

- Entrez ensuite l'identifiant et le mot de passe du compte Avidsen Home, pour autoriser l'assistant Google à ajouter et interagir avec vos accessoires Avidsen Home.

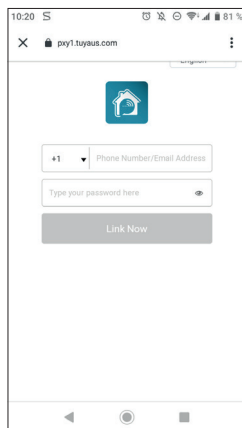

Votre produit est maintenant connecté dans l'assistant Google et vous pouvez le commander à la voix.

8.2 SI VOUS DISPOSEZ D'UN SMARTPHONE ANDROID NON ÉQUIPÉ DE L'ASSISTANT GOOGLE OU D'UN IPHONE

Vos appareils doivent être appairés sur l'application Avidsen Home pour pouvoir être contrôlés avec l'assistant Google. Ils doivent être connectés sur le même réseau Wi-Fi.

- Connectez des appareils à l'Assistant Google
 - Sur votre téléphone ou tablette, installez et lancez **l'application Google Home** et connectez-vous au compte correspondant à votre enceinte Google Home.
 - Dans l'angle inférieur droit, appuyez sur **Compte** .
 - Appuyez ensuite sur **Configurer ou ajouter** puis sur **Configurer un appareil**.
 - Appuyez sur **Vous avez déjà configuré des appareils ?**
 - Dans la liste qui apparaît, appuyez sur **Avidsen Home**

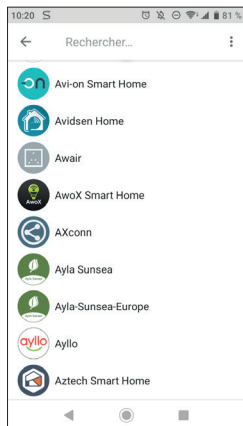

- Entrez ensuite l'identifiant et le mot de passe du compte Avidsen Home, pour autoriser l'assistant Google à ajouter et interagir avec vos accessoires Avidsen Home.

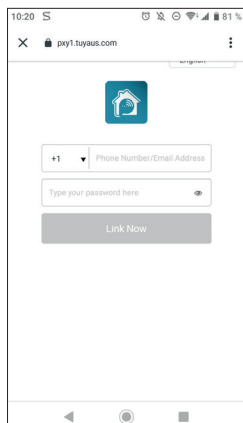

9 - UTILISATION AVEC AMAZON ALEXA

Attention: le nom que vous donnez à vos appareils Avidsen Home est celui que Alexa reconnaîtra. Exemple: si vous disposez d'une ampoule nommée «lumière cuisine,», «Alexa allume lumière cuisine» fonctionnera, «Alexa allume la lumière de la cuisine» peut ne rien déclencher.

Les informations qui suivent peuvent varier suivant les mises à jour de l'application Alexa ou de votre système d'exploitation.

L'Assistant Alexa de Amazon peut vous aider à contrôler vos appareils connectés.

Par exemple, vous pouvez utiliser les commandes suivantes :

« *Alexa* » Mets la vidéo de caméra salon sur Ecran Salon

Il faut être équipé d'une Echo Spot ou Echo Show (dans cet exemple nommé «Ecran Salon»)

Téléchargez et installez l'application Amazon Alexa à partir du Play store ou de l'Apple store.

Vos appareils doivent être apparés sur l'application Avidsen Home pour pouvoir être contrôlés avec l'assistant Amazon Ils doivent être connectés sur le même réseau Wi-Fi.

- Installation de la skill Avidsen Home
 - Dans l'application Amazon Alexa, appuyez sur le menu en haut à gauche et sélectionnez **Skills et Jeux**
 - Recherchez **Avidsen Home** dans la liste des skills ou utilisez la recherche en haut à droite
 - Sélectionner la skill **Avidsen Home** et **activer pour utilisation**
 - Renseignez l'identifiant et le mot de passe utilisé pour l'application Avidsen Home
 - Une fois la skill correctement associée, appuyez sur la croix en haut à gauche.
 - L'application vous propose de découvrir des appareils. Appuyez sur détecter des appareils.
- Connectez des appareils à Amazon Echo
 - Utilisation de la Découverte guidée pour connecter un appareil domotique
 - Dans l'application Amazon Alexa, appuyez sur le menu en haut à gauche et sélectionnez Ajouter un appareil.
 - Sélectionnez le type d'appareil que vous souhaitez connecter.
 - Sélectionnez la marque et suivez les instructions à l'écran.
 - Utiliser la commande vocale pour connecter un appareil domotique
 - Une fois la skill installée, dites « Alexa, découvre des nouveaux appareils ».
 - A la fin des 45 secondes, Alexa vous donnera les appareils découverts.

Pour plus d'informations sur Amazon Alexa, veuillez consulter le support Amazon.

Un conseil cependant, si vous connectez plusieurs modules dans une même zone, et afin d'éviter des commandes non désirées, nous vous conseillons de ne pas utiliser un nom de groupe proposé par Alexa (chambre, bureau, salon etc...) lorsque vous nommer votre module de commande.

En cas de problème avec lié à l'application Amazon Alexa ou à la configuration de l'appareil dans Amazon Alexa veuillez contacter le support Amazon.

10 - SCÉNARIO ET AUTOMATISATION

Chaque appareil de la gamme **Avidsen Home** peut être déclenché et interagir avec les autres produits. On peut ainsi créer des scénarios de vie permettant de grouper différentes actions ou séquences en une seule, ou déclencher automatiquement un appareil en fonction de l'état d'un autre.

Sur la page d'accueil, allez dans **scène** et laissez vous guider pour créer des scénarios.

E - FAQ

Symptômes	Causes possibles	Solutions
<i>Impossible d'installer l'application Avidsen Home sur mon appareil android</i>	<p>Votre appareil dispose d'une version trop ancienne d'Android ou incompatible</p>	<p>Veuillez contacter le support technique du fabricant de votre appareil Android afin d'obtenir une mise à jour récente.</p>
	<p>GooglePlay effectue une vérification des éléments essentiels au bon fonctionnement de l'application, si votre matériel ne répond pas à tous les critères nécessaires, il vous refusera l'installation</p>	<p>Veuillez-vous munir d'un autre terminal Android.</p>
<i>Impossible d'installer l'application Avidsen Home sur mon appareil Apple</i>	<p>Votre appareil dispose d'une version iOS trop ancienne</p>	<p>Veuillez effectuer la mise à jour système de votre appareil</p>
	<p>Votre appareil n'est pas supporté</p>	<p>Avidsen Home est compatible à partir de la version IOS 9</p>
<i>L'application plante / bug</i>	<p>Un problème de configuration de l'application ou d'accès à votre / vos caméra(s) pose(nt) problème</p>	<p>Veuillez désinstaller l'application, et effectuer un reset de votre ou vos caméra(s) Pour terminer veuillez effectuer l'ajout de votre ou vos caméra(s)</p>
<i>Echec de la configuration de votre caméra en Wi-Fi depuis votre smartphone</i>	<p>Connexion caméra trop lente ou trop éloignée de votre accès internet</p>	<p>Veillez rapprocher votre caméra et smartphone de votre box / modem / routeur</p>
	<p>Smartphone connecté sur un réseau Wifi non compatible</p>	<p>Veillez-vous assurer que votre smartphone est connecté sur un réseau 2.4Ghz</p>
<i>La connexion à la caméra est impossible depuis Internet 3G/4G mais fonctionne depuis le réseau local</i>	<p>Problème configuration réseau</p>	<p>Contrôlez les réglages de votre installation (box, routeur, parefeu)</p>
	<p>Réglages vidéo inappropriés</p>	<p>Contrôlez les réglages vidéo et baissez la qualité si nécessaire</p>
	<p>Débit insuffisant sur la connexion Internet du smartphone ou de votre domicile</p>	<p>Assurez-vous de disposer d'une bande passante supérieure à 1Mbits/s (envoi et réception) pour l'affichage en basse qualité et 2Mbits/s (envoi réception) pour qualité HD</p>
<i>L'image est de mauvaise qualité ou saccadée</i>	<p>Réglages vidéo inappropriés</p>	<p>Contrôlez les réglages vidéo et baissez / augmentez la qualité si nécessaire</p>

<p><i>Je ne reçois pas de Push lors d'une détection de mouvement</i></p>	<p>Réglages détection de mouvement inappropriés</p>	<p>Veillez vérifier la configuration de la caméra, Alerte activée et la sensibilité de mouvement</p>
	<p>L'application n'est pas autorisée à envoyer des push</p>	<p>Veillez contrôler les droits d'Avidsen Home dans les paramètres de confidentialité sous iOS ou paramètres d'applications sous Android</p>
<p><i>Les Notifications PUSH ne fonctionnent que lorsque l'application est affichée à l'écran sous Android</i></p>	<p>Avidsen Home n'est pas autorisée à fonctionner en arrière-plan, ou a été complètement fermée</p>	<p>Veillez relancer Avidsen Home. Assurez-vous qu'aucune autre application de gestion ou d'économie d'énergie ne ferme automatiquement l'application en tâche de fond.</p>
	<p>Votre appareil Android a atteint la limite maximum d'applications lancées simultanément</p>	<p>Veillez fermer des applications ou augmenter la limite d'applications simultanée dans les paramètres de votre appareil.</p>



F - INFORMATIONS TECHNIQUES ET LÉGALES

1 - CARACTERISTIQUES TECHNIQUES

Résolution	2k
Caractéristiques techniques	Alimentation : 12V/ 1A Retour vidéo temps réel Protocole de communication : WiFi 4 2.4GHz Cryptage : WPA-PSK/WPA2 Angles de rotation : vert. 90° hori. 355° Fonctionne également avec WPA2/WPA3-Personal mais pas avec le WPA3-Personal
Audio	Bidirectionnel
Vision nocturne	Oui
Capteur et lentille	1/4" CMOS
Angle de vision	80°
Vitesse d'obturation et compression	1/25 – 1/100 000 par seconde - H264
Sirène	80 dB
Lumière	150 Lumens
Stockage	Oui, sur carte micro SD (128Go max, non fournie)
Consommation maximum	12W max DC 12V, 1A
Consommation en veille	<2 W
Température de fonctionnement	-20°C +55°C
Dimensions et poids	132mm x 115mm x 88mm - 343g

2 - GARANTIE

- Ce produit est garanti 3 ans, pièces et main d'œuvre, à compter de la date d'achat. Il est impératif de garder une preuve d'achat durant toute cette période de garantie.
- La garantie ne couvre pas les dommages causés par négligence, par chocs et accidents. Aucun des éléments de ce produit ne doit être ouvert ou réparé par des personnes étrangères à la société Avidsen. Toute intervention sur l'appareil annulera la garantie.

Avidsen s'engage à disposer d'un stock de pièces détachées sur ce produit pendant la période de garantie contractuelle.

3 - ASSISTANCE ET CONSEIL

- Malgré tout le soin que nous avons porté à la conception de nos produits et à la réalisation de cette notice, si vous rencontrez des difficultés lors de l'installation de votre produit ou des questions, il est fortement conseillé de contacter nos spécialistes qui sont à votre disposition pour vous conseiller.
- En cas de problème de fonctionnement pendant l'installation ou après quelques jours d'utilisation, il est impératif de nous contacter devant votre installation afin que l'un de nos techniciens diagnostique l'origine du problème car celui-ci provient certainement d'un réglage non adapté ou d'une installation non conforme. Si le problème vient du produit, le technicien vous donnera un numéro de dossier pour un retour en magasin. Sans ce numéro de dossier le magasin sera en droit de refuser l'échange de votre produit.

4 - DÉCLARATION UE DE CONFORMITE

Avidsen déclare sous son entière responsabilité que l'équipement référence 127156 est conforme à la législation d'harmonisation de l'Union applicable et sa conformité a été évaluée selon les normes applicables en vigueur :

- Directive RED 2014/53/EU
EN 300 328 V2.2.2
EN 301 893 V2.1.1
EN 300 440 V2.2.1
- Directive LVD 2014/35/EU
EN 62368-1 :2020+A11 :2020
EN 62311:2020
- Directive EMC 2014/30/EU
EN 301 489-1 V2.2.3
EN 301 489-17 V3.2.4
EN 301 489-3 V2.3.2

Les produits précédemment cités sont conformes à la directive RoHS 2011/65/EU et la directive déléguée 2015/867/EU.

Signé par Alexandre Chaverot, président au nom de Avidsen
19 avenue Marcel Dassault, 37200 Tours, France

A Tours le 16/07/24





aidsen

Aidsen
19 avenue Marcel Dassault - ZAC des Deux Lions
37200 Tours - France