

# FAR one® TOOLS



JS 380C  
Simple Machine

- FR *Scie sauteuse (Notice originale)*
- EN *Jig saw (Original manual translation)*
- DE *Elektro Stichsäge (Übersetzung aus dem Original-Anleitung)*
- ES *Sierra de calar (Traducción del manual de instrucciones originale)*
- IT *Seghetto Elettronico (Traduzione dell'avvertenza originale)*
- PT *Serra de saltar (Tradução do livro de instruções original)*
- NL *Decoupeerzaag (Vertaling van de originele instructies)*
- EL *Λεπτό πριόνι (Μετάφραση από τις πρωτότυπες οδηγίες)*
- PL *Wyrzynarka (Tłumaczenie z oryginalnej instrukcji)*
- FI *Kuviosaha (Käännös alkuperäisestä ohjeet)*
- SV *Figuersåg (Översättning från originalinstruktioner)*
- BU *Вибрационен трион (Превод на оригиналната инструкция)*
- DA *Stikpendulsav (Oversættelse fra oprindelige brugsanvisning)*
- RO *Ferăstrău (Traducere din instrucțiunile originale)*
- RU *Маятниковая ножовочная пила (Перевод с оригинальной инструкции)*
- TU *Sarkal sıçrama testeresi (Orijinal talimatlar çeviri)*
- CS *Kyvadlová skoková pila (Překlad z originálního návodu)*
- SK *Kyvadlová preskočná píla (Preklad z originálneho návodu)*
- HE *(תווירוקמ תוארוהמה סוגרת) יתלטוטמ וסג'ג רוסמ*
- AR *(قي لصراأل تامي لعل نم قم جرتلا) تاءاوتلال او تاي ن حنملا راشنم*
- HU *Lengő lombfűrész (Fordítás az eredeti utasítások)*
- SL *Nihajna vbodna žaga (Prevod iz izvirnih navodil)*
- ET *Ketassaag (Tõlge originaal juhiseid)*
- LV *Reguliuojamas pjūklas (Tulkotumā no instrukcijas oriģinālvalodā)*
- LT *Motoržagis (Vertimas iš originalių instrukcijas)*
- HR *Jigsaw (Prijevod prema originalne upute)*



© FAR GROUP EUROPE

115362-3-H-20220505

[fartools.com](http://fartools.com)



FIG. A



FIG. C





FIG. D

01

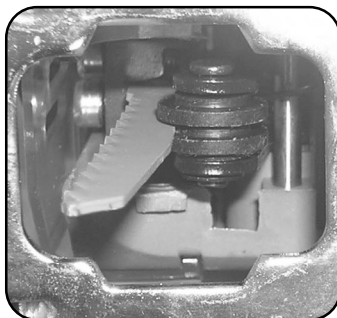
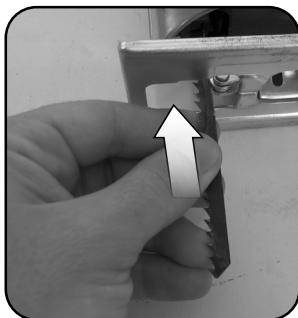
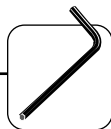
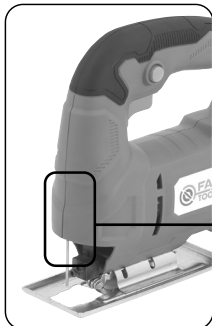
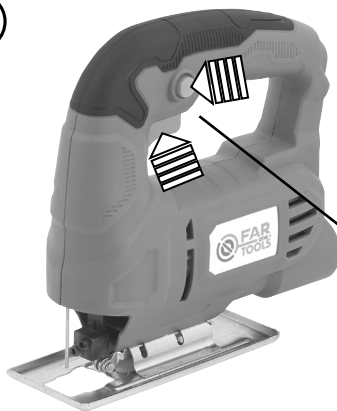

FIG. E

01





04



Desserrer les 2 vis sans les enlever, puis incliner la base  
 Draai de 2 schroeven zonder het verwijderen en kantel base  
 Afloje los 2 tornillos sin quitar e incline la base  
 Solte os 2 parafusos sem remover e incline base de  
 Allentare le 2 viti senza rimuovere e inclinare di base  
 Loosen the 2 screws without removing and tilt base

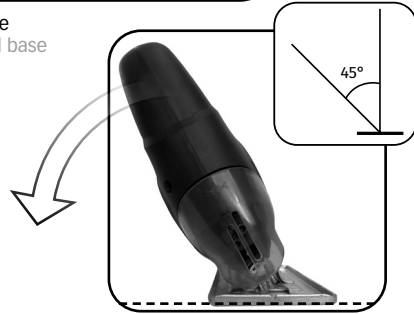

05

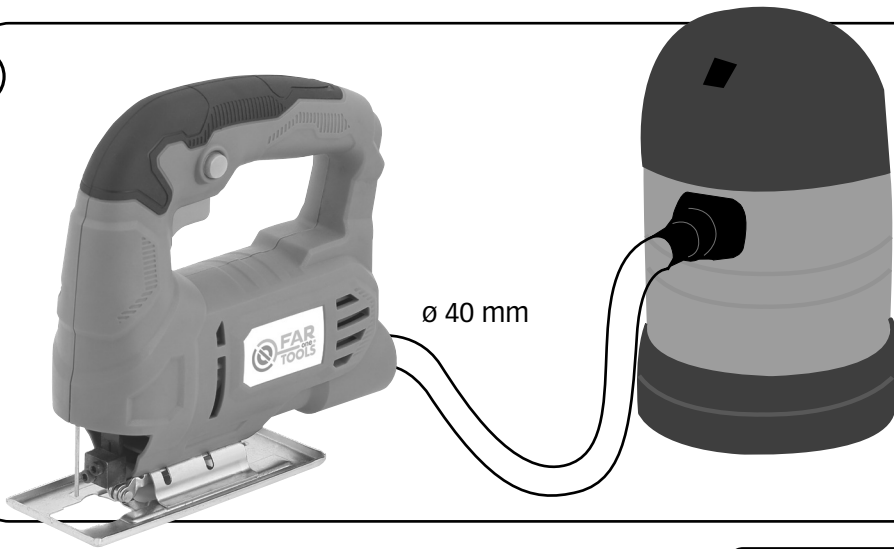
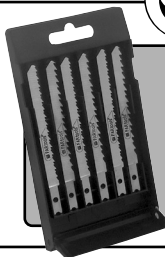

FIG. G

01



x 10 | 100 mm  
 Lames - Blades - Hojas - Lame - Laminas

3431541158719



T



**Description et repérage des organes de la machine****FIG. A & B**

- 01 -
- 02 Interrupteur
- 03 Collecteur de poussière
- 04 -
- 05 -
- 06 Réglage inclinaison de la base
- 07 -
- 08 -
- 09 -
- 10 -
- 11 Blocage de la lame

**Contenu du carton****FIG. C****Assemblage de la machine****FIG. D**

- 01 Montage de la poignée latérale
- 02 -
- 03 -

**Fonctionnalité de la machine****FIG. E**

- 01 Mise en marche, réglage de la vitesse
- 02 -
- 03 Utilisation des guides
- 04 Orientation de la base
- 05 Raccordement à un aspirateur
- 06 -
- 07 -

**Réglages de la machine****FIG. F**

- 01 -

**Remplacement des consommables****FIG. G**

- 01 Changement de lame

**Nettoyage et entretien**

- 01 Toujours utiliser une lame adaptée au matériau à travailler et non endommagé.

**Description and location of machine parts****FIG. A & B**

- 01 -
- 02 Switch
- 03 Dust collector
- 04 -
- 05 -
- 06 Adjustment of the angle of the base
- 07 -
- 08 -
- 09 -
- 10 -
- 11 Blade blocking

**Contents of box****FIG. C****Assembling the machine****FIG. D**

- 01 Fitting and dismantling of the blade
- 02 -
- 03 -

**Mounting of clamping vices****FIG. E**

- 01 Start-up of the machine, adjusting the speed
- 02 -
- 03 Use of the guides
- 04 Orientation of the base
- 05 Connection to a vacuum cleaner
- 06 -
- 07 -

**Settings of the machine****FIG. F**

- 01 -

**Replacing consumables****FIG. G**

- 01 Changing the blade

**Cleaning and maintenance**

- 01 Always use a blade that is suited to the material being worked, and which is not damaged

  
**DE****Beschreibung und Kennzeichnung der Maschinenteile****FIG. A & B**

- 01 -
- 02 Schalter
- 03 Staubsammler
- 04 -
- 05 -
- 06 Schrägeinstellung der Basis
- 07 -
- 08 -
- 09 -
- 10 -
- 11 Blockierung des Blatts

**Inhalt der Verpackung****FIG. C****Zusammenbau der Maschine****FIG. D**

- 01 Blatt ein und ausbauen
- 02 -
- 03 -

**Funktionen der Maschine****FIG. E**

- 01 Einschalten, Einstellen der Drehzahl
- 02 -
- 03 Führungen benutzen
- 04 Basis ausrichten
- 05 An Staubsauger anschließen
- 06 -
- 07 -

**Austauschen der Verschleißteile****FIG. F**

- 01 -

**Auswechseln der Verschleißteile****FIG. G**

- 01 Blatt auswechseln

**Reinigung und Wartung**

- 01 Immer ein Blatt verwenden, das für den Werkstoff geeignet und unbeschädigt ist

  
**ES****Descripción y localización de los elementos****FIG. A & B**

- 01 -
- 02 Interruptor
- 03 Colector de polvo
- 04 -
- 05 -
- 06 Ajuste inclinación de la base
- 07 -
- 08 -
- 09 -
- 10 -
- 11 Bloqueo de la hoja

**Contenido del cartón****FIG. C****Ensamblaje de la máquina****FIG. D**

- 01 Montaje y desmontaje de la hoja
- 02 -
- 03 -

**Funcionalidad de la máquina****FIG. E**

- 01 Puesta en marcha, ajuste de la velocidad
- 02 -
- 03 Utilización de las guías
- 04 Orientación de la base
- 05 Empalme con un aspirador
- 06 -
- 07 -

**Ajuste de la máquina****FIG. F**

- 01 -

**Cambio de los consumibles****FIG. G**

- 01 Cambio de hoja

**Limpieza y mantenimiento**

- 01 Utilizar siempre una hoja no deteriorada y adaptada al material que se tiene que trabajar.

**Descrizione e localizzazione degli organi****FIG. A & B**

- 01 -
- 02 Interruttore
- 03 Collettore di polvere
- 04 -
- 05 -
- 06 Regolazione pendenza della base
- 07 -
- 08 -
- 09 -
- 10 -
- 11 Bloccaggio della lama

**Contenuto della scatola****FIG. C****Assemblaggio della macchina****FIG. D**

- 01 Montaggio e smontaggio della lama
- 02 -
- 03 -

**Funzionalità della macchina****FIG. E**

- 01 Avvio, regolazione della velocità
- 02 -
- 03 Utilizzazione delle guide
- 04 Orientamento della base
- 05 Raccordo ad un aspiratore
- 06 -
- 07 -

**Regolazione della macchina****FIG. F**

- 01 -

**Sostituzione dei pezzi di ricambio****FIG. G**

- 01 Cambiare la lama

**Pulizia e manutenzione**

- 01 Utilizzare sempre una lama adattata al materiale da lavorare e non danneggiata.

**Descrição e identificação dos órgãos****FIG. A & B**

- 01 -
- 02 Interruptor
- 03 Colector de poeira
- 04 -
- 05 -
- 06 Ajuste da inclinação da base
- 07 -
- 08 -
- 09 -
- 10 -
- 11 Bloqueio da lâmina

**Conteúdo da caixa****FIG. C****Montagem da máquina****FIG. D**

- 01 Montagem e desmontagem da lâmina
- 02 -
- 03 -

**Funcionalidade da máquina****FIG. E**

- 01 Accionamento, ajuste da velocidade
- 02 -
- 03 Utilização das guias
- 04 Orientação da base
- 05 Ligação a um aspirador
- 06 -
- 07 -

**Ajuste de la máquina****FIG. F**

- 01 -

**Substituição de consumíveis****FIG. G**

- 01 Substituição da lâmina

**Limpeza e manutenção preventiva**

- 01 Utilizar sempre uma lâmina não avariada, adaptada ao material a trabalhar.

**Beschrijving en plaatsbepaling van de onderdelen****FIG. A & B**

- 01 -
- 02 Schakelaar
- 03 CoStofcollector
- 04 -
- 05 -
- 06 Afstelling van de helling van de voetplaat
- 07 -
- 08 -
- 09 -
- 10 -
- 11 Blokkering van het zaagblad

**Inhoud van het karton****FIG. C****Assemblage van de machine****FIG. D**

- 01 Montage en demontage van het zaagblad
- 02 -
- 03 -

**Reiniging en onderhoud****FIG. E**

- 01 Aanzetten, afstelling van de versnelling
- 02 -
- 03 Gebruik van de geleiders
- 04 Oriëntatie van de vloerplaat
- 05 Aansluiting op een stofzuiger
- 06 -
- 07 -

**Afstelling van de machine****FIG. F**

- 01 -

**vervanging van de accessoires****FIG. G**

- 01 Verandering van de lamel

**Reiniging en onderhoud**

- 01 Gebruik altijd een onbeschadigd zaagblad dat geschikt is voor het te bewerken materiaal.

**περιγραφή και εντοπισμός των οργάνων της μηχανής****FIG. A & B**

- 01 -
- 02 διακόπτης
- 03 Συλλέκτης σκόνης
- 04 -
- 05 -
- 06 Ρύθμιση κλίσης της βάσης
- 07 -
- 08 -
- 09 -
- 10 -
- 11 Μπλοκάρισμα λεπίδας

**Περιεχόμενο του χάρτινου κουτιού****FIG. C****Συναρμολόγηση της μηχανής****FIG. D**

- 01 Συναρμολόγηση και αποσυναρμολόγηση ης λεπίδας
- 02 -
- 03 -

**Συναρμολόγηση της μηχανής****FIG. E**

- 01 Θέση σε λειτουργία, ρύθμιση της ταχύτητας
- 02 -
- 03 Χρησιμοποίηση οδηγών
- 04 Προσανατολισμός της βάσης
- 05 Σύνδεση με αναρροφητήρα
- 06 -
- 07 -

**Ρύθμιση της μηχανής****FIG. F**

- 01 -

**αντικατάσταση των αναλώσιμων****FIG. G**

- 01 Αλλαγή λάμας

**Καθαρισμός και συντήρηση**

- 01 Χρησιμοποιείτε πάντοτε λεπίδα που προσαρμόζεται στο υλικό που θα δουλέψετε και χωρίς βλάβες.

**Mocowanie ciętej części****FIG. A & B**

- 01 -
- 02 Wyłącznik
- 03 Kolektor pyłu
- 04 -
- 05 -
- 06 Regulacja nachylenia podstawy
- 07 -
- 08 -
- 09 -
- 10 -
- 11 Blokada brzeszczotu

**Zawartość opakowania****FIG. C****Montaż maszyny****FIG. D**

- 01 Montaż i demontaż brzeszczotu
- 02 -
- 03 -

**Funkcje maszyny****FIG. E**

- 01 Uruchomienie, regulacja prędkości
- 02 -
- 03 Używanie prowadnic
- 04 Ustawienie podstawy
- 05 Podłączenie do odkurzacza
- 06 -
- 07 -

**Regulacja maszyny****FIG. F**

- 01 -

**Wymiana elementów zużywających się****FIG. G**

- 01 Wymiana brzeszczotu

**Czyszczenie i konserwacja**

- 01 Zawsze używać brzeszczotu dostosowanego do obrabianego materiału i pozbawionego uszkodzeń.

**Laitteen osien kuvaus ja sijainti****FIG. A & B**

- 01 -
- 02 Katkaisija
- 03 Pölynkerääjä
- 04 -
- 05 -
- 06 Alustan kaltevuuden säätö
- 07 -
- 08 -
- 09 -
- 10 -
- 11 Terän lukitus

**Laatikon sisältö****FIG. C****Laitteen kokoaminen****FIG. D**

- 01 Terän asennus ja irrotus
- 02 -
- 03 -

**Laitteen toiminta****FIG. E**

- 01 Käynnistys, nopeudensäätö
- 02 -
- 03 Ohjainten käyttö
- 04 Alusta suuntaus ohjaus
- 05 Imuriliitos
- 06 -
- 07 -

**Laitteen säätö****FIG. F**

- 01 -

**Kuluvien osien vaihto****FIG. G**

- 01 Teränvaihto

**Puhdistus ja kunnossapito**

- 01 Käytä aina hyväkuntoista terää, joka soveltuu työstettävälle materiaalille.

**Beskrivning och märkning av maskinens delar****FIG. A & B**

- 01 -
- 02 Brytare
- 03 Dammsamlare
- 04 -
- 05 -
- 06 Nastavitev nagiba podstavka
- 07 -
- 08 -
- 09 -
- 10 -
- 11 Blokada rezila

**Innehåll i kartongen****FIG. C****Montering av maskinen****FIG. D**

- 01 Montaža in demontaža rezila
- 02 -
- 03 -

**Maskinens funktion****FIG. E**

- 01 Start, inställning av hastigheten
- 02 -
- 03 Uporaba vodil
- 04 Usmeritev podstavka
- 05 Priključek na sesalnik
- 06 -
- 07 -

**Inställning av maskinen****FIG. F**

- 01 -

**Byte av förbrukningsmedel****FIG. G**

- 01 Byte av blad

**Rengöring och underhåll**

- 01 Vedno uporabljajte rezilo, ki ustreza obdelovanemu materialu in ki ni poškodovano

**Описание и местоположение на частите****FIG. A & B**

- 01 -
- 02 прекъсвач
- 03 Колектор на праха
- 04 -
- 05 -
- 06 Регулиране на наклона на основата
- 07 -
- 08 -
- 09 -
- 10 -
- 11 Блокиране на острието

**Съдържание на кутията****FIG. C****Сглобяване на машината****FIG. D**

- 01 Монтаж и демонтаж на острието
- 02 -
- 03 -

**Функциониране на машината****FIG. E**

- 01 Стартиране, настройка на скоростта
- 02 -
- 03 Използване на направляващи части
- 04 Ориентиране на базата
- 05 Свързване към аспиратор
- 06 -
- 07 -

**Настройка на машината****FIG. F**

- 01 -

**Смяна на консумативи****FIG. G**

- 01 Смяна на острието

**Функциониране на машината**

- 01 Винаги използвайте острие подходящо за материала, върху който ще се работи и неповредени

**Beskrivelse og nummerering af organerne****FIG. A & B**

- 01 -
- 02 Kontakt
- 03 Støvsamler
- 04 -
- 05 -
- 06 Justering af basens hældning
- 07 -
- 08 -
- 09 -
- 10 -
- 11 Blokering af klinger

**Papkassens indhold****FIG. C****Samling af maskinen****FIG. D**

- 01 Montering og afmontering af klinger
- 02 -
- 03 -

**Maskinens virkemåde****FIG. E**

- 01 Opstart, indstilling af hastighed
- 02 -
- 03 Bryg af styr
- 04 Basens orientering
- 05 Tilslutning til en støvsuger
- 06 -
- 07 -

**Indstilling af maskinen****FIG. F**

- 01 -

**Udskiftning af forbrugsartikler****FIG. G**

- 01 Udskiftning af klinger

**Rengøring og vedligeholdelse**

- 01 Brug altid en klinger der er velegnet til det materiale, der skal savnes og som ikke er beskadiget

**Descrierea și identificarea organelor****FIG. A & B**

- 01 -
- 02 Intrerupător
- 03 Colector de praf
- 04 -
- 05 -
- 06 Reglarea înclinării bazei
- 07 -
- 08 -
- 09 -
- 10 -
- 11 Blocarea lamei

**Conținutul cartonului****FIG. C****Asamblarea mașinii****FIG. D**

- 01 Montarea și demontarea lamei
- 02 -
- 03 -

**Funcționarea mașinimabilelor****FIG. E**

- 01 Punerea în funcțiune, reglarea vitezei
- 02 -
- 03 Utilizarea pieselor de ghidare
- 04 Orientarea bazei
- 05 Racordarea la un aspirator
- 06 -
- 07 -

**Reglarea mașinii****FIG. F**

- 01 -

**Înlocuirea consumabilelor****FIG. G**

- 01 Schimbarea lamei

**Curățare și întreținere**

- 01 Utilizați, întotdeauna, o lamă adaptată la materialul care urmează a fi prelucrat și care să nu fie deteriorată.

## Описание и маркировка частей

## FIG. A &amp; B

- 01 -
- 02 переключатель
- 03 Пылесборник
- 04 -
- 05 -
- 06 Регулировка наклона основания
- 07 -
- 08 -
- 09 -
- 10 -
- 11 Блокировка лезвия

## Содержимое коробки

## FIG. C

## Сборка машины

## FIG. D

- 01 Установка и снятие лезвия
- 02 -
- 03 -

## Функциональность машины

## FIG. E

- 01 Запуск, регулировка скорости
- 02 -
- 03 Использование направляющих
- 04 Ориентация основания
- 05 Соединение с аспиратором
- 06 -
- 07 -

## Регулировка машины

## FIG. F

- 01 -

## Замена расходных материалов

## FIG. G

- 01 Замена лезвия

## Чистка и техническое обслуживание

- 01 Всегда используйте исправное лезвие, соответствующее обрабатываемому материалу

## Organların tasviri ve bulunması

## FIG. A &amp; B

- 01 -
- 02 Anahtar
- 03 Toz toplayıcı
- 04 -
- 05 -
- 06 Taban eğim ayarı
- 07 -
- 08 -
- 09 -
- 10 -
- 11 Bıçağın bloke edilmesi

## Kartonun içeriği

## FIG. C

## Makinenin montajı

## FIG. D

- 01 Bıçak takma çıkarma
- 02 -
- 03 -

## Makinenin kullanışlılığı

## FIG. E

- 01 Çalıştırma, hız ayarı
- 02 -
- 03 Kılavuzların kullanılması
- 04 Taban yönelimi
- 05 Bir elektrikli süpürgeye bağlama
- 06 -
- 07 -

## Makinenin ayarlanması

## FIG. F

- 01 -

## Tüketim malzemelerinin değiştirilmesi

## FIG. G

- 01 Bıçak değişimi

## Temizlik ve Bakım

- 01 Her zaman işlenecek malzemeye uygun ve hasarsız bir bıçak seçin.

## Popis a označení součástí

## FIG. A &amp; B

- 01 -
- 02 Spínač
- 03 Sběrač prachů
- 04 -
- 05 -
- 06 Nastavení spodního náklonu
- 07 -
- 08 -
- 09 -
- 10 -
- 11 Zablokování listu

## Obsah krabice

## FIG. C

## Montáž stroje

## FIG. D

- 01 Připevnění a odpojení listu
- 02 -
- 03 -

## Chod stroje

## FIG. E

- 01 Spuštění, seřízení rychlosti
- 02 -
- 03 Použití vedení
- 04 Orientace podstavy
- 05 Připojení k vysavači
- 06 -
- 07 -

## Seřízení stroje

## FIG. F

- 01 -

## Výměna komponentů

## FIG. G

- 01 Výměna čepele

## Čištění a údržba

- 01 Vždy používat list vhodný pro daný materiál, který není poškozený.

## Popis a označenie súčastí

## FIG. A &amp; B

- 01 -
- 02 Spínač
- 03 Zberač prachu
- 04 -
- 05 -
- 06 Nastavenie spodného náklonu
- 07 -
- 08 -
- 09 -
- 10 -
- 11 Zablokovanie listu

## Obsah krabice

## FIG. C

## Montáž stroja

## FIG. D

- 01 Pripevnenie a odpojenie listu
- 02 -
- 03 -

## Chod stroja

## FIG. E

- 01 Spustenie, nastavenie rýchlosti
- 02 -
- 03 Použitie vedenia
- 04 Orientácia podstavy
- 05 Pripojenie k vysávaču
- 06 -
- 07 -

## Nastavenie stroja

## FIG. F

- 01 -

## Výmena komponentov

## FIG. G

- 01 Výmena čepele

## Čistenie a údržba

- 01 Vždy používať list vhodný pre daný materiál, ktorý nie je poškodený.

## תיאור ואיתור מכללי המכונה

## FIG. A &amp; B

- 01 -
- 02 מפסק
- 03 אמצעי איסוף אבק
- 04 -
- 05 -
- 06 כיוון הנטיה של יחידת הבסיס
- 07 -
- 08 -
- 09 -
- 10 -
- 11 נעילת הלהב

## תכולות תיבת הקרטון

## FIG. C

## הרכבת המכונה

## FIG. D

- 01 התקנה ופירוק הלהב
- 02 -
- 03 -

## כושר תפקוד המכונה

## FIG. E

- 01 התנעה כיוון המהירות
- 02 -
- 03 שימוש בסרגלי ההנחיה
- 04 כיוון יחידת הבסיס
- 05 חיבור לשואב אבק
- 06 -
- 07 -

## כיווני המכונה

## FIG. F

- 01 -

## החלפה של פריטים מתכלים

## FIG. G

- 01 שימוש במובילים

## נעצות הממלצות, אזהרה

- 01 לסוג החומר שיש לנסר ולוודא שאינו נזוק יש תמיד להשתמש בלהב המתאים

## תوصיף ותמיד אجزاء الآلة

## FIG. A &amp; B

- 01 -
- 02 قاطع تيار
- 03 مجمع الجذاذ
- 04 -
- 05 -
- 06 ضبط ميل القاعدة
- 07 -
- 08 -
- 09 -
- 10 -
- 11 حصر الشفرة

## محتوى الكارتونة

## FIG. C

## تجميع أجزاء الآلة

## FIG. D

- 01 تركيب وتفكيك الشفرة
- 02 -
- 03 -

## تجميع أجزاء الآلة

## FIG. E

- 01 تشغيل وضبط السرعة
- 02 -
- 03 استعمال المحوجات
- 04 توجيه القاعدة
- 05 الربط بمكنسة كهربائية
- 06 -
- 07 -

## ضبط الآلة

## FIG. F

- 01 -

## استبدال المستهلكات

## FIG. G

- 01 تغذية الشفرات

## تنظيف وصيانة

- 01 لطبيعة المشغولات و غير تالفة من شارب استعمل دائما شفرة مناسبة دايماً

## Alkotóelemek leírása és beazonosítása

## FIG. A &amp; B

- 01 -
- 02 Kapcsoló
- 03 Porgyűjtő
- 04 -
- 05 -
- 06 Talp dőlésszögének beállítása
- 07 -
- 08 -
- 09 -
- 10 -
- 11 Fűrészlap rögzítése

## A doboz tartalma

## FIG. C

## A gép összeszerelése

## FIG. D

- 01 Fűrészlap beszerelése és kiszemelése
- 02 -
- 03 -

## A gép működése

## FIG. E

- 01 Beindítás, sebesség beállítása
- 02 -
- 03 Vezetődarabok használata
- 04 Talp beállítása
- 05 Csatlakozás porszívóhoz
- 06 -
- 07 -

## A gép beállítása

## FIG. F

- 01 -

## Fogóanyagok cseréje

## FIG. G

- 01 Fűrészlap cseréje

## Tisztítás és karbantartás

- 01 Mindig használjon az anyagnak megfelelő és hibamentes fűrészlapot.

## Opis in oznaka sklopov stroja

## FIG. A &amp; B

- 01 -
- 02 Stikalo
- 03 Zbiralnik za prah
- 04 -
- 05 -
- 06 Nastavitev nagiba podstavka
- 07 -
- 08 -
- 09 -
- 10 -
- 11 Bıçak kilidi

## Vsebina kartona

## FIG. C

## Sestavljanje stroja

## FIG. D

- 01 Montaža in demontaža rezila
- 02 -
- 03 -

## Funkcionalnost stroja

## FIG. E

- 01 Vkllop delovanja, nastavitev hitrosti
- 02 -
- 03 Uporaba vodil
- 04 Usmeritev podstavka
- 05 Priključek na sesalnik
- 06 -
- 07 -

## Nastavitve stroja

## FIG. F

- 01 -

## Menjava potrošnih delov

## FIG. G

- 01 Menjava rezila

## Čiščenje in vzdrževanje

- 01 Vedno uporabljajte rezilo, ki ustreza obdelovanemu materialu in ki ni poškodovano.

**Osade kirjeldus ja eristamine****FIG. A & B**

- 01 -
- 02 Lüliti
- 03 Tolmukoguja
- 04 -
- 05 -
- 06 Põhja kalde reguleerimine
- 07 -
- 08 -
- 09 -
- 10 -
- 11 Terasulgur

**Karbi sisu****FIG. C****Masina kokkupanek****FIG. D**

- 01 Tera paigaldamine ja eemaldamine
- 02 -
- 03 -

**Masina funktsionaalsus****FIG. E**

- 01 Käivitamine, kiiruse reguleerimine
- 02 -
- 03 Liikuvate osade kasutamise
- 04 Põhja reguleerimine
- 05 Tolmuimeja sisselulitamise
- 06 -
- 07 -

**Masina seaded****FIG. F**

- 01 -

**Kuluvate osade asendamine****FIG. G**

- 01 Tera vahetus

**EPuhastamine ja hooldus**

- 01 Kasutage ainult töödeldavate pindade jaoks sobivaid terasid ning järgige, et need poleks deformeerunud.

**Mašīnas daļu apraksts un uzstādīšana****FIG. A & B**

- 01 -
- 02 Slēdzis
- 03 Dulķiņ surinktuvas
- 04 -
- 05 -
- 06 Pagrindo pasvirimo nustatymas
- 07 -
- 08 -
- 09 -
- 10 -
- 11 Ašmenų blokavimas

**Kartona kastes saturs****FIG. C****Mašīnas montāža****FIG. D**

- 01 Ašmenų uždėjimas ir nuėmimas
- 02 -
- 03 -

**Mašīnas funkcionalitāte****FIG. E**

- 01 Ledarbināšana ātruma regulēšana
- 02 -
- 03 Kreiptuvų naudojimas
- 04 Pagrindo kryptis
- 05 Siurblio prijungimas
- 06 -
- 07 -

**Mašīnas noregulēšana****FIG. F**

- 01 -

**Patērēto daļu nomaiņa****FIG. G**

- 01 Asmens nomaiņa

**Tīrīšana un apkope**

- 01 Visuomet naudokite tik apdirbamoms medžiagoms pritaikytus bei neapgadintus ašmenis.

### Priemonių krypties nustatymas ir jų aprašymas

#### FIG. A & B

- 01 -
- 02 Jungiklis
- 03 Puteklų savācējs
- 04 -
- 05 -
- 06 Pamatnes slīpuma regulēšana
- 07 -
- 08 -
- 09 -
- 10 -
- 11 Asmens aizturis

### Kartono sudētis

#### FIG. C

### Mašinos surinkimas

#### FIG. D

- 01 Asmens uzstādīšana un noņemšana
- 02 -
- 03 -

### Mašinos funkcionāvimas

#### FIG. E

- 01 Jjungimas, greičio suregulāvimas
- 02 -
- 03 Virzošo daļu lietošana
- 04 Pamatnes noregulēšana
- 05 Pieslēgšana putekļusūcējam
- 06 -
- 07 -

### Mašinos derināimas

#### FIG. F

- 01 -

### Vartojamāsios produkcijos pakeitimas

#### FIG. G

- 01 Metalo plokštēs pakeitimas

### Valvmas ir priežiūra

- 01 Vienmēr lietot asmeni, kas ir piemērots apstrādājamajam materiālam un kas nav deformēts.

### Opis i identifikacija organa stroja

#### FIG. A & B

- 01 -
- 02 Prebaciti
- 03 Prašina kolekcionar
- 04 -
- 05 -
- 06 Prilagodba osnovnog nagiba
- 07 -
- 08 -
- 09 -
- 10 -
- 11 Zaključavanje oštrice

### Sadržai kartona

#### FIG. C

### Montaža stroja

#### FIG. D

- 01 Montaža bočne ručke
- 02 -
- 03 -

### Funkcionalnost stroja

#### FIG. E

- 01 Pokreni, kontrola brzine
- 02 -
- 03 Korištenje vodiča
- 04 Orijentacija baze
- 05 Priključak na usisavač
- 06 -
- 07 -

### Postavke stroja

#### FIG. F

- 01 -

### Zamjena konzumables

#### FIG. G

- 01 Promjena oštrice

### Čišćenje i održavanje

- 01 Uvijek koristite nož pogodan za materijal koji će biti izrađen, a ne oštećen.



	<p>Tension et fréquence assignée : Nominal frequency and power: Spannung und Frequenz: Tensión y frecuencia fijada: Tensione e frequenza assegnata: Tensão e frequência fixa: Aangewezen spanning en frequentie: Ονομαστική τάση και συχνότητα: Napięcie i częstotliwość przydzielona: Jännite ja määrätty taajuus: Angiven spänning och frekvens: Anført spænding og frekvens: Tensiune și frecvență de lucru:</p>	<p>Заданное напряжение и частота: Tahsis gerilimi ve frekans: Stanovené napětí a frekvence: Stanovené napätie a frekvencia: מחמת ותדר מוקצב الغلفطية والذبيذية الجيرمجة. Névleges feszültség és frekvencia: Napetost in določena frekvenca: Консумирано напрежение и честота : Määratud pinge ja sagedus Nustatyta įtampa ir dažnis Noteiktais spriegums un frekvence. Napon i nazivna frekvencija:</p>	<p>230 V ~ 50 Hz</p>
---	---	---	----------------------

	<p>Puissance assignée : Nominal power: Leerlaufdrehzahl: Potencia fijada: Potenza assegnata: Potência assinada: Onbelast toerental: Ονομαστική ισχύς: Prędkość na biegu jałowym: Teho: Angiven effekt: Anført styrke: Putere de lucru:</p>	<p>Заданная мощность: Tahsis edilen güç: Stanovený příkon: Predpísaný výkon: כוח מוקצב. القدرة الجيرمجة. Névleges teljesítmény : Določena jakost: Консумирана мощност: Määratud võimsus. Nustatyta galia Noteiktā jauda Nazivna snaga:</p>	<p>400 W</p>
---	--	--	--------------

	<p>Vitesse à vide : No-load speed: Drehzahl unbelastet: Velocidad vacía: Velocità a vuoto: Velocidade no vácuo: Leerlaufdrehzahl: Ταχύτητα αδράνειας: Prędkość bezciążenia: Tyhjäkäyntinopeus Tomgångshastighet: Hastighed i ubelastet tilstand: Viteza în gol:</p>	<p>Скорость вращения на холостом ходу: Boşalma hızı: Rychlost naprázdno: Rychlost při chode naprázdno: מהירות ריק. السرعة على الفارغ. Üres sebesség: Prosti tek: Скорост на празни обороти: Kiirus tühikäigul Tuščio prietaiso greitis Tukšgaitas ātrums Brzina praznog hoda:</p>	<p>3 000 min<sup>-1</sup></p>
---	---	---	-------------------------------

	<p>Poids : Weight : Gewicht : Peso : Peso : Peso : Gewicht : Βάρος : Masa : Paino : Vikt : Vægt : Greutate :</p>	<p>Вес : Ağırlık : Hmotnost : Hmotnosť : משקל العوزن. Súly : Teža : Терло : Raskus Svoris Svars Težina:</p>	<p>1,4 kg</p>
---	--	---	---------------







		55 mm
---	--	-------

		6 mm
---	--	------

	<p>Lire les instructions avant usage :          Read the instructions before use :          Vor Einsatz des Geräts Anweisung lesen :          Léase las instrucciones antes de usar :          Leggere le istruzioni prima dell'uso :          Ler as instruções antes da utilização :          Lees voor het gebruik de instructies :          Διαβάστε τις οδηγίες πριν από τη χρήση:          Zapoznać się z instrukcją przed użyciem :          Lue ohjeet ennen käyttöä :          Läs anvisningarna före användning :          læs instruktionerne før brug          Înainte de utilizare, cititi instructiunile :</p>	<p>Внимательно прочитайте следующие инструкции :          Kullanmadan talimatları okuyunuz :  <b>Pozorně si přečtete následující pokyny :</b>  <b>Pred použitím si prečítajte pokyny :</b>          זרם חילופי          اقرأ التعليمات قبل الاستخدام.  <b>használat előtt olvassuk el az utasítást :</b>  <b>Pred uporabo preberite ustrezna navodila :</b>          Прочетете указанията за употреба :          Enne kasutamist lugege instruksiooni          Prieš naudojimą perskaityti instrukciją          izlasīt instrukcijas pirms lietošanas          Pročitati upute prije uporabe:</p>	X
---	--	---	---

	<p>Conformité européenne :          Conforms to EC standards :          CE-Konformität :          Cumples con las directivas CE :          Conforme alle norme CE :          Conforme às normas CE :          Voldoet aan de EG-normen :          Ευρωπαϊκή Συμμόρφωση:          Zgodność z normami CE :          EU-standardien mukainen :          EU-standardien mukainen :          Overholder EU standarderne :          Conform cu normele europene:</p>	<p>соответствие европейским стандартам:          Avrupa uygunluk :          Evropská shoda :          Európska dohoda :          התאמה לתקנים האירופיים          مطابقت للجواصفات الأوروبية.          Evropska ustreznost :          Európai megfeleléség :          Съответствие с европейските норми :          Euroopa Liidu vastavusmärk          Europinių normų atitikima          Atbilstība Eiropas standartiem          Evropska sukladnost</p>	X
---	--	--	---

	<p>Classe d'isolement : 2          Insulation class : 2          Isolierung klasse : 2          Aislamiento clase :2          Isolamento classe :2          Isolamento classe :2          Isolatie Klasse : 2          Κατηγορία μόνωσης :2          Izolacja Klazy :2          Eristysluokka :2          Isolering Klass :2          Isoleringsklasse 2          Clasă izolatie :2</p>	<p>Класс изоляции 2 :          Yalıtım derecesi :2          Třída izolace :2          Izolačný systém 2          סוג בידוד 2.          فئة العزل 2.          Szigetelési osztály :2          Razred izolacije :2          Инструмент Клас :2          Isolatsiooniklass 2          Izoliācijas rūšis 2          Izolācijas klase 2          Izolacija Klasa: 2</p>	X
---	---	--	---

	<p>Danger :          Danger :          Gefahr :          Peligro :          Pericolo :          Perigo :          Gevaar :          Κίνδυνος:          Niebezpieczeństwo :          Vaara :          Fara :          Fare :          Pericol :</p>	<p>Опасно :          Tehlike :          Nebezpečí :          Nebezpečenstvo :          סכנה.          خطر.          Veszély :          Nevarnost:          Опасност :          Oht          Pavojus          Bistamība          Опasnost:</p>	X
---	--	---	---





 <b>L<sub>pA</sub></b>	Niveau de pression acoustique :	Уровень акустического давления. :	82 dB (A)
	Acoustic pressure level :	Akustik basınç seviyesi :	
	Schalldruckpegel :	Hladina akustického tlaku :	
	Nível de presión acústica :	Hladina akustického tlaku :	
	Livello di pressione acustica :	רמת לחץ אקוסטי.	
	Nível de pressão acústica :	مستوى الضغط السمعي.	
	Niveau akoestische druk :	A hangnyomás szintje :	
	Στάθμη ηχητικής πίεσης :	Nivo akustičnega pritiska :	
	Poziom mocy akustycznej :	Равнище на акустично налягане :	
	Käytä kuulosuojaimia :	Helirõhu nivoo	
Ljudtrycksnivå :	Akustinio spaudimo lygis		
Lydtryk :	Akustiskā spiediena līmenis		
Nível presiune acustică :	Razina zvučnog tlaka:		

 <b>L<sub>wA</sub></b>	Niveau de puissance acoustique :	уровень мощности звука :	93 dB (A)
	Acoustic power level :	Akustik basınç seviyesi :	
	Schalleistungspegel :	Hladina zvukového výkonu:	
	Nível de potencia acústica :	Hladina zvukového výkonu:	
	Livello di potenza acustica:	רמת כוח אקוסטי.	
	Nível de potência acústica:	مستوى الضغط سمعي.	
	Niveau akoestisch vermogen :	a hangnyomás szintje :	
	Επίπεδο ισχύος ήχου:	Nivo akustične jakosti :	
	Poziom mocy akustycznej :	Равнище на вибрации :	
	Käytä suojalaseja :	Helivõimsuse nivoo	
Ljudstyrkenivå :	Triukšmo lygis		
Lydstyrke :	Akustiskās jaudas līmenis		
Nível putere acustică :	Razina zvučne snage:		

NIVEAU SONORE D'ÉMISSION : A VIDE

Pression acoustique LpA poste opérateur 82 dB  
Incertitude 3

Puissance acoustique LWA 93 dB  
Incertitude 3

Valeurs déterminées suivant le code d'essai de l'annexe B de la norme EN 61029-1 avec emploi des normes de base ISO 11201 et ISO 3744.

Les niveaux de pression acoustique obtenus in situ dépendent :

- Des niveaux réels de la machine considérées, en prenant en compte les incertitudes déclarées;
- Du local et de l'installation de la machine. Préférez une pièce dont l'acoustique est plus feutrée.
- Evitez les pièces vide à grande résonance. Placez vous auprès d'une fenêtre le cas échéant.
- Des outils montés, des pièces travaillées, des réglages choisis,...

 <b>L<sub>v</sub></b>	Niveau de vibration :	Уровень вибрации :	7,93 m / s <sup>2</sup>
	Hand/arm vibration level :	Titreşim seviyesi :	
	Vibrationspegel Hand/Arm :	Úroveň vibrací :	
	Nível de vibración mano/brazo :	Hladina vibrácií :	
	Livello di vibrazione mano/braccio :	רמת תנודות	
	Nível de vibração mão/braço :	مستوى الارتجاج.	
	Trillingsniveau hand/arm :	Vibrációs szint :	
	Επίπεδο κραδασμών:	Nivo vibracij :	
	Poziom wibracji rżka/ramię :	Равнище :	
	Tärinätaso:	Vibrācijas līmenis.	
Vibrationsnivå hand/arm :	Vibracijos lygis		
Vibrations niveau :	Vibratsiooni nivo		
Nível vibrații :	Razina vibracije:		

VIBRATIONS:

Total des valeurs de vibration (somme vectorielle des trois directions) déterminée selon EN 60745 :



a 7,93 m/s<sup>2</sup>  
Incertitude K 1,5 m/s<sup>2</sup>

L'amplitude d'oscillation peut être utilisée comme valeur de comparaison d'outils électroportatifs.

Attention : si l'outil électroportatif est utilisé pour d'autres applications, avec d'autres outils de travail, l'amplitude d'oscillation peut être différente.





  	<p>Porter des lunettes de sécurité : Porter un masque anti-poussière: Porter une protection auditive:</p> <p>Wear protective eyewear : Wear a dust mask : Wear hearing protective equipment:</p> <p>Schutzbrille tragen : Staubschutzmaske tragen : Gehörschutz tragen:</p> <p>Llevar puestas gafas protectoras : Llevar puesta una careta de protección contra el polvo : Llevar puesta una protección auditiva:</p> <p>Portare de gli occhiali di sicurezza : Indossare una mascherina anti-polvere : Portare una protezione uditiva:</p> <p>Utilizar óculos de segurança : Utilizar uma máscara anti-poeira : Utilizar uma protecção auditiva:</p> <p>Draag een veiligheidsbril : Draag een stofmasker : Draag gehoorbeschermers:</p> <p>Φοράτε προστατευτικά γυαλιά: Φορέστε μάσκα για τη σκόνη: Φοράτε προστασία ακοής:</p> <p>Zakładać okulary ochronne : Zakładać maskę przeciwpyłową Zakładać słuchawki ochronne</p> <p>Käytä suojalaseja : Käytä pölysuojust : Käytä kuulosuojaimia:</p> <p>Använd skyddsglasögon : Bär mask mot damm : Bär hörselskydd:</p> <p>Der skal benyttes sikkerhedsbriller : Der skal benyttes beskyttelsesmaske mod støv: Der skal benyttes hørevern:</p> <p>Purtați ochelari de protecție : Purtați mască anti-praf : Purtați căști de protecție auz:</p>	<p>Наденьте защитные очки : Наденьте респиратор : наденьте средства звуковой защиты:</p> <p>Güvenlik gözlükleri takın : Toza karşı maske takın : İşitsel koruma aleti takın:</p> <p>Používejte bezpečnostní brýle : Používejte masku proti prachu : Používejte ochranu sluchu:</p> <p>Noste ochranné okuliare : Noste ochrannú masku proti prachu : Noste ochranné slúchadlá:</p> <p>תווכיטב יפקשמ ביכרהל אנ קבא דגנ הכסמ שובחל אנ יש ל הרכיב הגנת שמיעה חמל נזפארט וקאי. ליס קנא ע מציאז ללעגבאר. ליס מודע צרז ללצחגיג.</p> <p>Viseljen védőszemüveget : Viseljen porvédő maszkot Viseljen fülvédőt</p> <p>Nositi zaščitna očala : Nositi zaščitno masko proti prahu: Nositi zašito ušes:</p> <p>Да се използват защитни очила : Да се използва защитна маска : Да се използва слухови защитни средства:</p> <p>Kandke kaitseprille Kandke tolmumaski. Kandke kõrvakaitset</p> <p>Nešioti apsauginius akinius Dėvėti respiratorių Nešioti apsaugą nuo triukšmo</p> <p>Valkät aizsargbrilles Valkät aizsarg masku pret putekliem valkät dzirdes aizsarglīdzekli</p> <p>Nositi zaštitne naočale: Nositi masku za zaštitu od prašine: Nositi štitnike protiv buke:</p>
---	---	--

	<p>Porter des gants : Use rubber gloves : Schutzhandschuhe tragen : Llevar guantes de protección : Indossare i guanti di protezione : Utilizar luvas de protecção : Draag veiligheidshandschoenen : Φορώντας γάντια: Używać rękawic ochronnych : Käytä suojakäsineitä : Använd skyddshandskar : Der skal benyttes handsker : Purtați mănuși :</p>	<p>Наденьте перчатки : Eldiven takın : Noste rukavice : Noste rukavice : תופכב שובחל אנ ליס קנא עזארזא. Viseljen kesztyű t Nositi rokavice: а се използват предпазни ръкавици : Kandke kindaid Müvēti pirštīnes Valkät cimds Nositi zaštitne rukavice:</p>
---	---	--





	<p>Soumis à recyclage Subjected to recycling Sujeto a reciclaje Sottoposti a riciclaggio Sujeitos à reciclagem Não deite no lixo Niet wegwerpen Υπόκειται σε ανακύκλωση Nie wyrzucac Älä heitä pois luontoon Batteriet får inte kastas Bortkast det ikke Nu le auncati</p>	<p>Подлежит переработке Atmayıniz Nevyhadzujte je do bežného odpadu Neodhadzovat Gjenvinningspliktig فلا ترمدها هلندا فسي القمامة. ne mečite1 Ne odvržite ga/jih vstran Taaskasutusse kuuluv Ärge visake seda minema Nemetykíte Nemest Podvrgnuto recikliranju</p>	×
---	--	--	---

**Recyclage des déchets :**

Les outils, accessoires et leur emballages doivent suivre une voie de recyclage adaptée. Conformément aux directives Européenne 2012/19/UE et 2006/66/CE, les composants d'un produit doivent être séparés, collectés, recyclés ou éliminés en conformité avec les réglementations environnementales en vigueur. Les appareils, batteries, piles, huiles, emballages devront être déposés dans les systèmes d'élimination des déchets spéciaux tels que déchetteries. Renseignez-vous auprès de votre commune pour connaître l'organisme le plus proche à même de retraiter ou de collecter ces déchets.

	<p>Recyclable, soumis au tri sélectif Recyclable, subject to recycling Recyclingfähige, unterliegen Recycling Reciclables, sujetos a reciclaje Riciclabili, soggetti a riciclaggio Recicláveis, sujeito à reciclagem Recycleerbare, onderworpen aan recycling Ανακυκλώσιμο, υπόκειται σε επιλεκτική διαλογή Opakowanie nadaje się do recyklingu podlegają recyklingu Kierrätettävien pakkausten kohteena kierrätys Återvinningsbara förpackningar omfattas återvinning Рециклираци се опаковки подлежат на рециклиране Genanvendelig underlagt genbrug</p>	<p>Reciclabile sub rezerva reciclare Повторно упаковка подлежит вторичной переработке Gerí donúšúm Gerí donúštúrílebilir ambalaj konusu Recyklovateľné podliehajúci recykláci Recyklovateľné podliehajúce recyklácii Resirkulerbar, med förbehold om selektiv sortering رودنلا فإ زال يفرمت رودنلا فإ زال تابازلا فويل نلا و فويل نلا Újrahasznosítható csomagolás alá újrahasznosítás Reciklirati predmet recikliranja Pakendite suhtes ringlussevõtu Pärstrådajams iepakojuoms otrreizējai pārstrādei Perdirbamų taikomos perdirbimo Može se reciklirati, podložno selektivnom sortiranju</p>	×
---	--	---	---





JS 380C

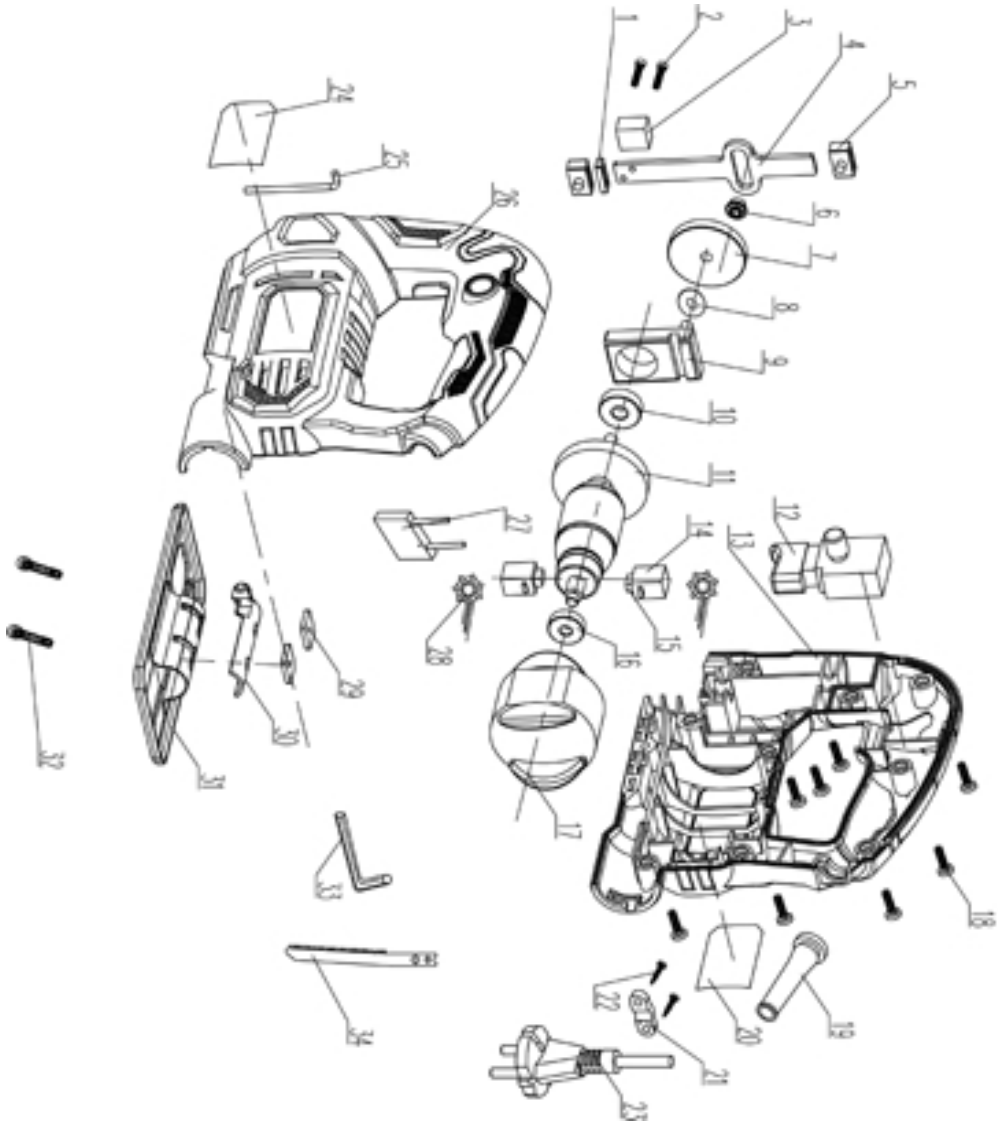

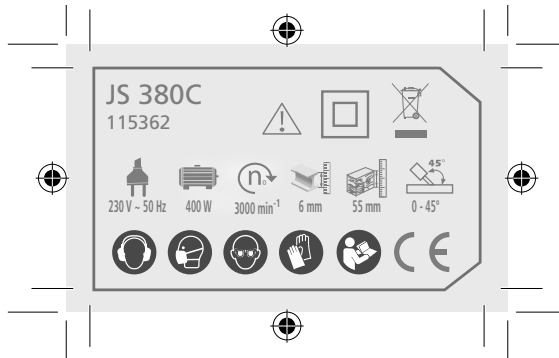

DÉCLARATION DE CONFORMITÉ  
VERKLARING VAN OVEREENSTEMMING  
DECLARACION DE CONFORMIDAD  
DICHIARAZIONE DI CONFORMITA  
KONFORMITÄSERKLÄRUNG  
DECLARATION CONFORMITY  
DECLARAÇÃO DE CONFORMIDADE  
DECLARACJA ZGODNOSCI Z NORMAMI  
OM ÖVERENSSTÄMMELE  
VAATIMUSTENMUKAISUUSVAKUUTUS  
OVERENSSTEMMELSEERKLÆRING  
ΔΗΛΩΣΗ ΣΥΜΜΟΡΦΩΣΗΣ

DECLARAȚIE DE CONFORMITATE  
VYHLÁSENIE ZHODY  
Декларация соответствия  
SAMSVARSERKLÆRING  
Uygunluk beyanı  
التصريح بالخطابفة  
PROHLÁSENÍ SHODY  
EGYZÉSZÉGI NYILATKOZAT  
Декларация за съответствие с нормите  
IZJAVA O SKLADNOSTI  
DECLARACIJA  
ATTIKTIES DEKLARACIJA  
KINNITUS  
IZJAVA O SUKLADNOSTI

Le soussigné,  
Ondergetekende,  
Der Unterzeichner,  
O abaixo assinado,  
Undertecknad,  
Долуподписаният  
Undertegnede  
Subsemnatul,  
Я, нижеподписавшийся,  
Imzalayan,  
Niže potpisany,  
Toliau pasirašęs

Declare par la présente que,  
Verklaart hiermede dat,  
Erklärt hiermit daß,  
Declara pela presente que,  
Förklarar härmed att  
Заявява с настоящото  
erklærer hermed, at  
Declara prin prezenta că,  
настоящим подтверждаю, что  
Mevcut belgeyle beyan ediliyor ki,  
tímto prohlašuje, že,  
Pareiškia, kad,

Personne autorisée à constituer  
le dossier technique :  
Christophe HUREL



FAR GROUP EUROPE  
192, Avenue Yves Farge  
37700 St. Pierre-des-Corps  
FRANCE

El suscrito,  
Il sottoscritto,  
The undersigned,  
Ninej podpisany  
Allekirjoittanut,  
Ο κάτωθι υπογεγραμμένος,  
Nižšie podpisany  
Undertegnede,  
الموقوع أدناه  
Alulírott,  
Podpisani,  
Apakšā parakstīties  
allakirjutanu  
Dolje potpisani,

Declara por la presente, que,  
Dichiare che,  
Dichlars that,  
OŚwiadcza niniejszym, że  
Ilmoitetaan täten että,  
Δια του παρόντος δηλώνει ότι, týmto  
vyhlásuje, že  
Erklærer herved at,  
kijeleritem, hogy a készőlök Izjavlja da,  
Pareiškia, kad,  
Ar šo apliecinā, ka,  
Kinnitab, et  
Izjavljuje u ovom dokumentu da je

Scie sauteuse / Jig Saw / Elektro Stichsäge / Sierra de calar / Seghetto Electronico / Serra de saltar / Decoupeerzaag /  
Λεπτό πριόνι / Wyrzynarka / Kuviosaha / Figursåg / **Вибрационный трион / Stikpendulsav / Feråstråv /**  
**Маятниковая ножовочная пила / Sarkil siçrama testeresi / Kyvadlová skoková pila / Kyvadlová preskočná pila /**  
מסור 'גינסו מוטוסטלי / جہتزار الجرحیاتیات والالحوامات. / **Lengő lombfűrés / Nihajna vobna žaga / Ketassaag / Reguluiovanas pjuklas / Motorzāģis**

code

FARTOOLS ONE / JS 380C / 115362 / ZY8505

Est conforme et satisfait aux directives et normes CE,  
In overeenstemming is met en Voldoet aan EG richtlijnen,  
Den folgenden EU-Bestimmungen entspricht,  
Respeita e está em conformidade com as normas CE,  
Överensstämmer med och uppfyller EG-standarder,  
Συμμορφώνεται και ικανοποιεί τις οδηγίες και τα πρότυπα CE,  
Er i overensstemmelse med og overholder EU standarderne  
Este conform și satisface normele CE  
полностью соответствует и удовлетворяет  
требованиям стандартов ЕС  
CE şartlara uygundur  
odpovídá normám ES.  
Atitinka ir atitinka EB direktyvas ir standartus,

Cumple con la directivas de la CE,  
E conforme alle direttive CEE,  
Complies with the EEC directives and standards,  
Odpowiada normom UE,  
Täyttää EU-vaatimukset,  
Συμμορφώνεται και ικανοποιεί τις οδηγίες και τα πρότυπα CE,  
zodpovedá normám ES.  
Samsvarer med og tilfredsstiller CE-direktiver og standarder,  
بان الجواز يطابق و يلبى مبادئ مجموعة الدول الأوروبية  
kielegiti a CE szabványok előírásait.  
Je v skladu z in izpolnjuje norme Evropske skupnosti.  
Atbilst un atbilst EK direktīvas un standartus,  
Vastab ja vastab EU direktīviudele ja standardele,  
Sukladan i ispunjava direktive i standarde CE,

2006/42/EG 2014/30/EU 2011/65/EU 2015/863/EU

EN 62841-1:2015+AC:15+A11:2022  
EN 62841-2-11:2016+A1:2020  
EN IEC 55014-1:2021  
EN IEC 55014-2:2021  
EN IEC 61000-3-2:2019+A1:2021  
EN IEC 61000-3-3:2013+A1:2019+A2:2021

Christophe HUREL,  
Président Directeur Général  
15/05/2024  
Fait à St. Pierre-des-Corps

#### FR. GARANTIE

Cet outil est garanti contractuellement contre tout vice de construction et de matière, à compter de la date de vente à l'utilisateur et sur simple présentation du ticket de caisse. La garantie consiste à remplacer les parties défectueuses. Cette garantie n'est pas applicable en cas d'exploitation non conforme aux normes de l'appareil, ni en cas de dommages causés par des interventions non autorisées ou par négligence de la part de l'acheteur. La garantie ne s'applique pas sur les dommages causés par une défaillance de l'outil.

#### DE. GARANTIE

Die Garantiezeit für dieses Gerät in bezug auf Konstruktions- und Materialfehler beträgt lt. Vertrag bei Vorlage des Kassensbons. Die Garantieleistung besteht im Ersatz schadhafter Teile. Die Garantie erlischt bei einem Einsatz des Geräts, der nicht normentsprechend ist, bei Schäden, die auf unsachgemäße Eingriffe zurückzuführen sind bzw. bei Nachlässigkeit seitens des Käufers. Die Garantie erstreckt sich nicht auf Schäden, die auf Fehlfunktionen des Geräts zurückzuführen sind.

#### IT. GARANZIA

Quest' attrezzo è garantito per contratto contro qualsiasi difetto di costruzione e di materia, a partire dalla data di vendita all' utente e su semplice presentazione dello scontrino. La garanzia consiste nel sostituire la parte difettosa. Questa garanzia non è applicabile in caso di sfruttamento non conforme alle norme dell' apparecchio, né in caso di danni causati da interventi non autorizzati o da negligenza da parte dell' acquirente. La garanzia non si applica ai danni causati da un' avaria dell' attrezzo.

#### EN. GARANTEE

This tool is guaranteed, in writing, against any defect in manufacture or parts from the date of sale, upon simple presentation of the Sales slip. The guarantee is limited to the replacement of faulty parts. This guarantee is not applicable in the event of usage which is not conform with the intended usage of the apparatus, nor in the event of damage caused by unauthorised servicing or negligence on behalf of the purchaser. This guarantee does not apply to any damage caused by the failure of this tool.

#### ES. GARANTIA

Esta herramienta se garantiza contractualmente contra todo defecto de construcción y materia, a partir de la fecha de venta a l' usuario y sobre simple presentación del recibo de caja. La garantía consiste en sustituir a las partes defectuosas. Esta garantía no es aplicable en caso de explotación no conforme a las normas del aparato, ni en caso de daños causados por intervenciones no autorizadas o por negligencia por parte del comprador. La garantía no se aplica sobre los daños causados por un fallo del herramienta.

#### NL. GARANTIE

Dit gereedschap heeft een garantie tegen constructiefouten en materiaaldefecten, die geldig is vanaf de aankoopdatum door de gebruiker, op vertoning van de kassabon. De garantie betreft de vervanging van de defecte onderdelen. Deze garantie is niet van toepassing indien het apparaat niet volgens de normen gebruikt is, noch in geval van schade veroorzaakt door oneigenlijk gebruik of nalatigheid van de koper. De garantie is niet van toepassing op schade voortvriend uit een defect van het gereedschap.

#### PT. GARANTIA

Esta ferramenta tem uma garantia contratual contra qualquer defeito de construção e de material, a partir da data de venda ao utilizador e sobre simples apresentação do talão da caixa.. A garantia consiste em substituir as partes defeituosas. Esta garantia não é aplicável no caso de exploração não conforme às normas do aparelho, nem em caso de danos causados pelas intervenções não autorizadas ou por negligência da parte do comprador. A garantia não se aplica para os danos causados por uma falha da ferramenta.

#### EL. ΕΓΓΥΗΣΗ

Αυτό το εργαλείο είναι συμβατικά εγγυημένο για οποιοδήποτε ελάττωμα κατασκευής και υλικού, από την ημερομηνία πώλησης στον χρήστη και με την απλή επίδειξη της απόδειξης. Η εγγύηση ουσιάται στην αντικατάσταση των ελαττωματικών εξαρτημάτων. Αυτή η εγγύηση δεν ισχύει σε περίπτωση λειτουργίας που δεν συμμορφώνεται με τα πρότυπα της συσκευής, ούτε σε περίπτωση ζημιάς που προκαλείται από μη εξουσιοδοτημένες επεμβάσεις ή αμέλεια εκ μέρους του αγοραστή. Η εγγύηση δεν ισχύει για ζημιές που προκαλούνται από αστοχία εργαλείου.

#### PL. GWARANCJA

Narz'dzie jest obj'te gwarancjã na wszelkie wady konstrukcyjne i materiałowe, licząc od daty sprzedaży u'ytownikowi i po okazaniu paragonu kasowego. Gwarancjã obejmuje wymian' cz'Äci wybrakowanych. Gwarancjã nie znajduje zastosowania w przypadku u'ytowania niezgodnego z normami urzãdzenia, ani w przypadku szkód spowodowanych działaniami niedozwolonymi lub zaniedbaniami ze strony nabywcy. Gwarancjã nie obejmuje szkód powstałych z powodu upadku urzãdzenia.

#### SV. GARANTI

Detta verktyg har en avtalsenlig garanti mot konstruktions- och materiaffel, från och med tidpunkten för användarens inköp och genom uppvisning av kassakvittot. Garantin består i att ersätta de bristfälliga delarna. Denna garanti gäller inte om användningen inte motsvarar apparatens standarder, inte heller vid skador som orsakas av ej tillätna ingrepp eller på grund av köparens vårdslöshet. Garantin gäller inte förskador som orsakats av att verktyget fungerat bristfälligt.

#### FI. TAKUU

Tämän laitteen takuu on voimassa sopimuksenmukaisesti kattaen kaikki rakenne- ja materiaaliaviat lukien ostopäivästä kassakuitista vastaan. Takuu sisältää viallisten osien korvaamisen. Takuu ei korvaa ohjeidenvastaista käyttöä eikä vaituuttamattomien henkilöiden käsittelystä tai ostajan huolimattomuudesta aiheutuneita vahinkoja. Takuu ei vastaa myöskään toimintahäiriöistä aiheutuneita vahinkoja.

#### BU. Гаранция

Този инструмент е под договорна гаранция срещу всякакъв дефект в изработката и използваните материали, считано от датата на продажба на потребителя и само срещу представяне на касовата бележка. Гаранционното обслужване се състои в замяна на дефектните части. Настоящата гаранция не е валидна когато апаратът се използва по начин, несъответстващ на стандарта за работа с него, както и в случай на щети, нанесени от неоторизирани лица, или вследствие на проявена небрежност от страна потребителя. Гаранцията не покрива щети, произтекли вследствие на техническа неизправност на апарата.



#### DA. GARANTI

Dette værktøj er dækket af en garantikontrakt for konstruktions- og materialefejl, som gælder fra købsdatoen ved visning af kassebønen. Garantien består i at udskifte de defekte dele. Garantien dækker ikke fejl opstået som følge af anvendelse, som ikke overholder standarderne for apparatet, eller skader opstået ved ikke autoriserede indgreb eller sløsethed fra brugerens side. Garantien dækker ikke skader opstået, fordi værktøjet har svigtet.

#### RO. GARANȚIE

Acest aparat este garantat din punct de vedere contractual împotriva tuturor vicilor de construcție și de material, începând de la data vânzării lui către utilizator și la simpla prezentare a bonului de casă. Garanția constă în înlocuirea componentelor defecte. Această garanție nu se aplică în cazul exploataării în alt mod decât cel recomandat de normele aparatului și nici în caz de stricăciuni provocate de intervenții neautorizate sau prin neglijența cumpărătorului. Garanția nu se aplică asupra pagbelor cauzate de o defectare a aparatului.

#### RU. ГАРАНТИЯ

Данное изделие обладает имеющей силу контракта гарантией, покрывающей все возможные дефекты изготовления и материала. Гарантия вступает в силу с даты продажи изделия пользователю, для этого достаточно сохранить и предъявить полученный в кассе чек. Гарантия обязывает изготовителя заменить дефектные части изделия. В случае не соответствующего нормам использования изделия, несанкционированного демонтажа или ремонта или небрежного обращения действие гарантии прекращается. Гарантия не покрывает ущерба, возникшего в результате сбоев в работе изделия.

#### TU. GARANTI

Bu araç, satış tarihinden itibaren, kullanıcının sadece vezne alındısını sunmasıyla tüm üretim ve malzeme hatasına karşı garantilidir. Garanti eksik olan kısımları değiştirmek içindir. Bu garanti aracin şartlarına uygun olmayan işleme durumunda, izin verilmeyen kullanımlardan kaynaklanan hasarlarda veya alıcının isteği durumunda uygulanmaz. Garanti malzemenin bir eksikliğinden meydana gelen bir zararda uygulanmaz.

#### CS. ZÁRUKA

Pro tento nástroj platí smluvní záruka na všechny výrobní a materiálové vady od data prodeje uživateli a na základě předložení pokladničního bloku. Záruka spočívá ve výměně vadných částí. Tato záruka neplatí v případě použití přístroje, které neodpovídá normám, ani v případě škod způsobených nepovolenými zásahy nebo nedbalostí ze strany kupujícího. Záruka se nevztahuje na škody způsobené závadou nástroje.

#### SK. ZÁRUKA

Pre tento nástroj platí zmluvná záruka na všetky výrobné a materiálové chyby od dátumu predaja užívateľovi a na základe predloženia pokladničného bloku. Záruka spočíva vo výmene chybných častí. Táto záruka neplatí v prípade použitia prístroja, ktoré nezodpovedá normám, ani v prípade škôd spôsobených nepovolenými zásahmi alebo nedbalosťou zo strany kupujúceho. Záruka sa nevzťahuje na škody spôsobené poruchou nástroja

#### HE. תחילת

על ידי התערבות חללא הי עלכלי זה חלה אחריות לפי חחה מפני כל לקי ביצור או בחומר החל מיום המכירה למשתמש עם הצגת חשבונות קופה. האחריות-משמנה אינה חלה על נזק שנגרם על ידי תקלה בכלי. החלף חתלקם הקלויים אחריות זו אינה חלה במקרה של שימוש במכשיר שאינו מתאים לתקנים ובמקרה של נזק שנגרם סמכות או על ידי רשלנות מאן הקונה. האחריות

#### AR. الضمان

إن هذه الة مضمونة تعاقدية من أي عيب في التصني عوفى الجواد، اعتباراً من تاريخ البيع إلى المسر عمل وبناءاً على مبرد تقديم بطاقتة الشراء، يت عمل ق الخرمآن قباي سبدال الأجزاء الةاطلة لآ يلوون هذا الخرمآن قابلاً للتطبيق في حالة الأستخدام غير المطابق لمعايير الجهاد، ولا في حالة تعرضه للإتلافات ناتجة عن عمليات تدخل غير مرخصة أو في حالة الإمداد من قبل الجشتردي لآ يطبق الخرمآن على الخريد الناتج عن خلل

#### HU. GARANCIA

Erre a szerszámra szerződéses garanciát vállalunk bármilyen gyártási és anyaghiba felmerülése esetére, a fogyasztó részére történt eladás napjától számítva, a pénztári blokk egyszerű felmutatása ellenében. A garancia a hibás alkatrészek cseréjére terjed ki. Ez a garancia nem érvényes, ha a készüléket nem rendeltetésszerűen használták, sem illetéktelen beavatkozások, vagy a vásárló hanyagsága okozta károk esetén. A garancia nem fedezi azokat a károkat, melyeket a szerszám hibás működése okozott.

#### SL. GARANCIJA

To orodje je z garancijsko pogodbo zaščiteno proti vsem napakam v izdelavi in v sestavnem materialu od datuma prodaje naprej in ta velja ob predložitvi blagajniškega računa . Garancija velja za zamenjavo delov z napako. Ta garancija ne velja za uporabo orodja, ki ni v skladu z normami, predpisanimi za omenjeno orodje in za primere okvar, ki nastanejo zaradi nedovoljenih posegov na orodju ali zaradi malomarnega rokovanja kupca. Garancija ne velja za škodo, ki jo lahko povzroči okvara orodja.

#### ET. GARANTII :

See tööriist kuulub lepingu järgi garantiiremonti arvestades alates müümise päevast ja kassatšeki alusel kasutajale kõigi konstruktsiooni- ja materjalivigade puhul. Garantii seisneb defektsete osade väljavahetamises. See garantii ei kehti aparadi normide ebatavalise eiramise puhul ega ostja poolt keelatud viisil kasutamises või hooletusjäetmisest tulenevate kahjude korral. Garantii ei kehti seadme defektidest põhjustatud kahjude puhul

#### LV. GARANTIJA :

Šis prietaisais yra užtikrinamas kaip itin geros kokybės, nuo jo pardavimo datos iki jo panaudojimo, ir jam yra suteikiamas garantinis talonas. Garantijos metu galima pakeisti atsiradusius trumplaiakius gaudimus. Ši garantija netaikoma esant netinkamam naudojimui ar nesilaikant reikiam šio aparato vartojimo instrukcijų, tai pat pačiam pirkejiui jį sugadinus. Garantija taip pat netaikoma, prietaisą naudojant ne pagal paskirtį ir jį apgadinus

#### LT. GARANTIJA :

Šim darbarikam ir ligumá noteikta garantija visiem defektiem, kas saistás ar konstrukciju un materiálu, sákot ar párdošanas datumu, kad mašinu párdod lietotájam un vienkársi uzrádot kases čeku. Garantija iekļauj bojáto dalu nomáinu. Ši garantija nav derīga, ja aparáts nav lietots saskaņá ar drošības noteikumiem, ne gadījumos ja bojájumi radušies nesankcionétas iejaukšanās gadījumá vai arī pírcēja nolaidības dēļ. Garantija nav derīga , ja bojájumi radušies darbarika defekta dēļ

#### HR. JAMSTVO

Ovaj alat ima ugovorno jamstvo u slučaju bilo kakvih nedostataka u konstrukciji i materijalu, od datuma prodaje korisniku uz jednostavno predocenje računa. Jamstvo se sastoji u zamjeni neispravnih dijelova. Ovo se jamstvo ne primjenjuje u slučaju uporabe i eksploatacije koja nije sukladna standardima uređaja, niti u slučaju štete uzrokovane neovlaštenim intervencijama ili nemanom kupca.

Jamstvo se ne primjenjuje na štetu uzrokovanu nekim nedostatkom alata.





## FAR GROUP EUROPE

Une société du groupe **SIGMA**

192, Avenue Yves Farge  
37700 St. Pierre-des-Corps  
FRANCE

