

Manual de instrucciones
Instruction manual
Manual de instruções
Manuel d'instructions
Manuale di istruzioni

BLANES

GRACIAS POR CONFIAR EN ARTECONFORT

Enhorabuena, acaba de adquirir un ventilador de techo Arteconfort: vanguardia tecnológica unida a la mayor eficiencia energética.

ADVERTENCIAS

Lea atentamente este manual de instrucciones antes de comenzar la instalación y guárdelo para referencia en el futuro. En caso de transferencia del aparato, entregue asimismo este manual de instrucciones a la persona correspondiente.

Cuando se utilicen aparatos eléctricos, deberán respetarse siempre las precauciones básicas de seguridad para reducir el riesgo de incendios, descargas eléctricas y lesiones personales.

PRECAUCIONES DE SEGURIDAD

- El aparato deberá ser instalado únicamente por un electricista autorizado y en conformidad con la normativa local, regional y estatal de electricidad.
- Verifique si las especificaciones eléctricas de este aparato son compatibles con su instalación.
- Desconecte la corriente antes de instalar o reparar el ventilador.
- El ventilador deberá conectarse adecuadamente a tierra para evitar riesgos de descargas eléctricas.
- La utilización y las modificaciones técnicas no autorizadas podrían suponer un peligro de lesiones e incluso de muerte.
- El ventilador debe estar conectado a un suministro eléctrico de 230V 50Hz.
- No conectar el motor del ventilador a un regulador de intensidad. Podría dar un rendimiento insatisfactorio (zumbido del motor) y causar daños al motor.
- Tenga cuidado cuando trabaje cerca de las aspas rotatorias.
- No acople nunca el ventilador a un punto de alimentación sino al propio techo.
- El ventilador debe instalarse de modo que las aspas estén al menos 2,3 metros por encima del suelo.
- El ventilador debe colgarse de una estructura

capaz de soportar un peso de al menos 50 kg. La fijación debe ser capaz de soportar el peso del ventilador en movimiento y no debe bambolear o soltarse.

- Asegúrese de que en el lugar de instalación las aspas no entren en contacto con cualquier objeto. Dejar siempre un espacio libre mínimo de 50cm de la punta de las aspas a la pared o el techo. Tenga en cuenta que cuanto mayor sea este espacio mejor será el flujo de aire del ventilador.
- Este aparato está diseñado únicamente para uso en interiores. No usar en un espacio abierto ni donde pueda ser expuesto al agua o la humedad.
- No instale nunca el aparato en una sala con un grado elevado de humedad.
- El ventilador no debe ponerse en marcha en una habitación con un aparato de gas en funcionamiento al mismo tiempo.
- Este aparato puede ser utilizado por niños de 8 años en adelante y de personas con capacidades físicas, sensoriales o mentales reducidas o falta de experiencia y conocimiento si son supervisados o instruidos acerca del uso del aparato de forma segura y comprender los riesgos involucrados. Así como de la limpieza y el mantenimiento del aparato.
- Los niños no deben jugar con el aparato.
- Antes e invertir la dirección del giro de las aspas pare el ventilador por completo. Esto evitará cualquier daño en el motor del ventilador o el controlador (si está instalado).
- No introduzca ningún objeto en las aspas del ventilador mientras están girando. Esto puede dañarlas y alterar el equilibrio del ventilador hasta tumbarlo.
- Después de que el ventilador esté completamente instalado asegúrese de que todas las fijaciones están bien sujetas para evitar cualquier tambaleo o caída de la máquina.

Las instrucciones y las normas de seguridad de este manual no pueden prevenir todas las condiciones y situaciones que pudieran ocurrir. Por razones obvias, el presente manual no puede incluir factores como la precaución y el cuidado. Estos factores deberán ser asumidos por quien instala, mantiene, utiliza y disfruta el producto.

ANTES DE LA INSTALACIÓN

Abra la caja evitando el uso de cuchillas o "cutters" para no rallar los componentes del ventilador.

Desembale las piezas manipulándolas de forma cuidadosa para que no se doblen o arañen, y coloque el motor sobre un trapo o una superficie blanda para evitar que se dañe (también puede utilizar la espuma antigolpes de la caja para este fin). Nunca apoye el motor de lado.

Es aconsejable montar el ventilador en el suelo o una superficie lo suficientemente grande para que no se caiga ningún componente.

Identifique todas las piezas antes de comenzar el montaje.

HERRAMIENTAS NECESARIAS

**No incluidas. Se recomienda que el destornillador sea imantado.*

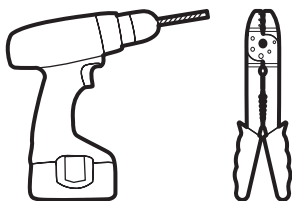
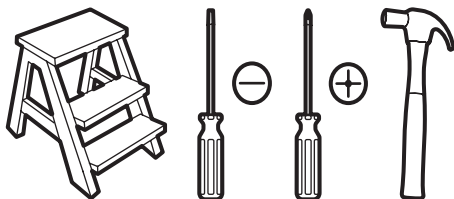

MANTENIMIENTO

- Con el paso del tiempo y debido al movimiento natural del ventilador, algunas conexiones podrían soltarse. Revise las conexiones de soporte, los soportes y las fijaciones de las palas dos veces al año, y asegúrese que estén firmes.
- Limpie el ventilador con regularidad para mantener su apariencia como nueva. Para ello, utilice un paño suave sin pelusa para evitar rayar el acabado. Nunca use agua, ya que podría dañar el motor o la madera de las palas.
- No es necesario engrasar el ventilador, ya que los rodamientos del motor contienen lubricante permanentemente.

GARANTÍA

Puede consultar la garantía de este producto en la página correspondiente que se encuentra al final de este manual.

MEDIO AMBIENTE



No tire aparatos eléctricos a la basura doméstica, utilice instalaciones de recogida selectiva. Consulte a las autoridades locales para obtener más información.

Si los aparatos eléctricos se depositan en vertederos, los componentes peligrosos pueden filtrarse en las aguas subterráneas y entrar en la cadena alimentaria, dañando su salud y bienestar.

Gracias por cuidar del medio ambiente.

Este producto contiene una fuente luminosa de la clase de eficiencia energética F - (EU) 2019/2015

SOLUCIÓN DE PROBLEMAS

Antes de realizar las comprobaciones que se detallan a continuación, el ventilador debe encontrarse sin alimentación eléctrica.

1. El ventilador no arranca

- Sustituya las pilas del mando si están agotadas o no son las adecuadas.
- Compruebe que no haya dispositivos cercanos que puedan estar causando interferencias con el mando o reduciendo la recepción de la señal.
- Resincronice el mando.
- Compruebe que las conexiones eléctricas están correctamente realizadas (debe realizarlo un electricista autorizado).
- Compruebe fusibles e interruptores, que la instalación dispone de tensión y ésta llega al ventilador.

2. El ventilador no arranca pero la luz si

- Estando el ventilador apagado, comprueba con la mano que las aspas giran libremente.

3. El ventilador hace excesivo ruido al girar

- Permita una ligera separación entre el florón y el techo, evitando que se toquen directamente.
- Compruebe que los tornillos de fijación de las palas, los tornillos de fijación a techo, tija y al burlón estén correctamente apretados.
- Si ha sustituido el control remoto o el receptor originales, vuelva a instalar los suministrados junto con el ventilador.

4. El ventilador se tambalea

- Compruebe que los tornillos de fijación de las palas, los tornillos de fijación a techo, tija y al burlón estén correctamente apretados.
- Verifique que las palas no estén deformadas y siga las instrucciones de equilibrado de palas detalladas en este manual.

5. El ventilador no da aire o el flujo de aire es insuficiente

- Revise que las aspas no estén montadas al revés.
- Compruebe que las aspas giran en el sentido correcto (Verano/Invierno).
- Evite los objetos cercanos que puedan obstaculizar la circulación del aire.
- Verifique que el diámetro de las aspas de su ventilador es suficiente para el área de la habitación en la que se encuentra instalada.

6. La luz no se enciende

- Revise que la bombilla no esté fundida, de lo contrario cámbiela por una nueva.
- Si su ventilador cuenta con luz LED incluida, revise que las conexiones estén bien fijadas de acuerdo al manual de instrucciones.

EQUILIBRADO DE PALAS

El balanceo del ventilador no es síntoma de mal funcionamiento. Antes de hacer el equilibrado, y siempre con el ventilador apagado, compruebe la fijación de las aspas y que éstas no presentan deformaciones. Una vez comprobado, si todo está correcto, proceda al equilibrado de las aspas:

1. Seleccione la pala a equilibrar

Ponga el clip en el centro de una pala. Después, encienda el ventilador y, si el balanceo persiste, ponga el clip en otra pala hasta que el balanceo disminuya. De este modo, la pala seleccionada será la que necesite el contrapeso.

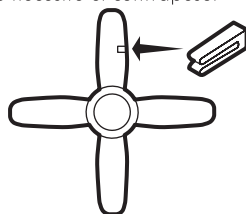

2. Encuentre el punto de equilibrio

Coloque el clip en la pala que previamente ha seleccionado y pruebe el mejor lugar para colocarlo (desde el centro hacia la punta de la pala) hasta que el tambaleo desaparezca.

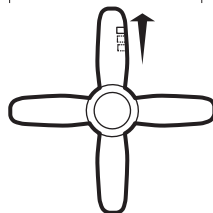

3. Compruebe el correcto equilibrado

Pegue el contrapeso a la altura del clip en la superficie de la pala. Retire el clip, y encienda el ventilador. Compruebe si se sigue tambaleando, en caso afirmativo, coloque otro contrapeso. Si empeora, debe probar otra zona mejor para colocarlo.

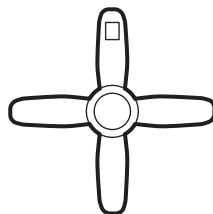

MANDO

El mando a distancia funciona mediante radiofrecuencia a 433MHz, e incluye una pantalla LCD que permite indicar las diferentes funciones del ventilador.

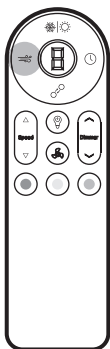

MODO BRISA

Activa el modo brisa que alterna de forma fluida entre velocidades suaves y rápidas (de la velocidad 1 a la 3) para crear mayor sensación de confort.

- **Activar modo brisa:** activa el ventilador mediante el botón "ON/OFF" del ventilador y después pulsa el botón "Modo brisa".
- **Pantalla LCD apagada (standby):** al pulsar una vez el

botón se activará la pantalla LCD indicando que el modo brisa se encuentra activo.

- **Cancelar modo brisa:** pulsa de nuevo el botón "Modo brisa", el ventilador volverá a la velocidad de giro seleccionada antes del modo brisa. También puede pulsar el botón "ON/OFF" del ventilador para parar por completo el giro de las aspas, cuando vuelva a encenderlo no recordará el modo brisa, activándose en la velocidad de giro seleccionada previamente.

Secuencia LCD

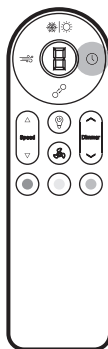

PROGRAMACIÓN

Establece las horas de funcionamiento del ventilador (9 niveles en periodos de 1h). La programación no afecta a la luz del ventilador.

- **Activar programación:** pulsar el botón, cada pulsación añadirá un nivel más de programación hasta 9 horas. Los niveles se pueden cambiar mientras la pantalla LCD esté parpadeando, cuando deje de

parpadear, el nivel se quedará seleccionado.

- **Pantalla LCD apagada (standby):** al pulsar una vez el botón se activará la pantalla LCD indicando el tiempo de funcionamiento programado.
- **Cancelar programación:** pulsa el botón de "Programación" hasta llegar al nivel 0, o mantén presionado el botón durante 2 segundos. Si apaga el ventilador estando programado, cuando vuelva a encenderlo no recordará el tiempo de programación.

Secuencia LCD



SINCRONIZACIÓN DEL MANDO

Permite sincronizar el mando con tu ventilador si se ha perdido la sincronización (no es necesario sincronizarlo en el primer uso del ventilador) o para utilizar un mando con varios ventiladores a la vez. Para más información ver más adelante el apartado "SINCRONIZACIÓN DEL MANDO".



- **Sincronizar:** presionar durante 3 segundos antes de que pasen 10 segundos tras conectar la corriente.

Secuencia LCD



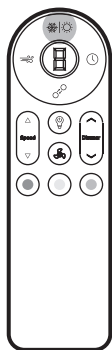

MODO INVIERNO/VERANO

Invierte el sentido de giro de las palas para cambiar a modo verano (giro hacia la izquierda, en el sentido contrario a las agujas del reloj) o modo invierno (giro hacia la derecha, en el sentido de las agujas del reloj).

- **Cambiar de modo:** pulse el botón de "Modo invierno/verano" durante 2 segundos y espere a que el ventilador se detenga por completo. Pasados 5 segundos el ventilador se activará de forma automática en el sentido contrario.
- **Pantalla LCD apagada (standby):** al pulsar una vez el botón se activará la pantalla LCD indicando el modo de giro seleccionado.

Secuencia LCD

Invierno

Verano

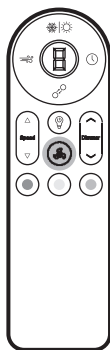

ON/OFF VENTILADOR

Enciende o apaga el ventilador.

- **Encender y apagar:** mediante pulsación corta. Recordará el último nivel seleccionado antes de apagarlo.
- **Pantalla LCD apagada (standby):** al pulsar una vez el botón se activará la pantalla LCD indicando el nivel de velocidad de giro.
- **Preferencia de mando:** si pulsa el botón cuando el ventilador se encuentre apagado mediante el interruptor de pared, al volver a conectarlo, éste recordará la orden que se ha dado mediante el mando a distancia.



VELOCIDAD

Selecciona la velocidad de giro de las aspas (6 niveles).

- **Cambiar velocidad:** aumente o disminuya la velocidad de giro de las aspas pulsando en las flechas. Si está activado el "Modo brisa" no podrá cambiar la velocidad.
- **Preferencia de mando:** si pulsa el botón cuando el ventilador se encuentre apagado mediante el interruptor de pared, al volver a conectarlo, éste recordará la orden que se ha dado mediante el mando a distancia.

Secuencia LCD



ON/OFF LUZ

Enciende o apaga la luz.

- **Encender y apagar:** mediante pulsación corta. Recordará el último nivel seleccionado antes de apagarlo.
- **Pantalla LCD apagada (standby):** al pulsar una vez el botón se activará la pantalla LCD indicando el nivel de intensidad de la luz.
- **Preferencia de mando:** si pulsa el botón cuando la luz se encuentre apagada mediante el interruptor de pared, al volver a conectarla, éste recordará la orden que se ha dado mediante el mando a distancia.

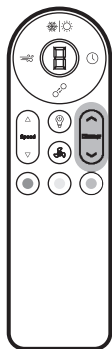

REGULADOR DE LUZ

Aumenta o disminuye la intensidad de la luz (8 niveles).

- **Cambiar intensidad:** aumente o disminuya la intensidad de la luz pulsando en las flechas.
- **Preferencia de mando:** si pulsa el botón cuando la luz se encuentre apagada mediante el interruptor de pared, al volver a conectarla, éste recordará la orden que se ha dado mediante

el mando a distancia.

Secuencia LCD

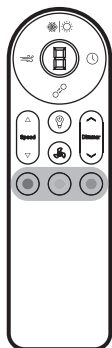

TEMPERATURA DE COLOR

Selecciona la temperatura de color deseada (luz cálida, neutra o fría).

- **Cambiar temperatura:** pulse el botón indicado con el color de cada temperatura de color.

MEMORIA DE TEMPERATURA DE COLOR

El ventilador cuenta con memoria de temperatura de color de la luz. Esta función permite mantener la misma temperatura de color al volver a encender la luz del ventilador.

Para cambiar de temperatura de color pulse el botón indicado con el color de cada temperatura de color.

Cuando apague y vuelva a encender la luz mantendrá la temperatura seleccionada.

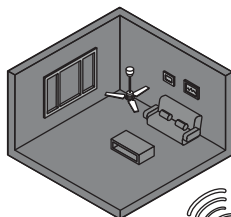

LUZ CÁLIDA

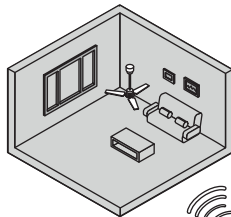
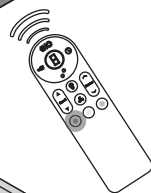

LUZ NEUTRA

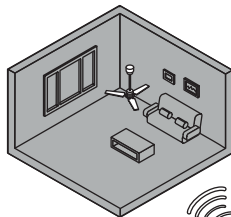
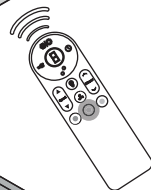

LUZ FRÍA

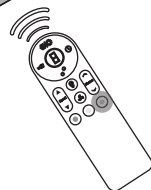

PILAS

Las pilas del mando de este ventilador no están incluidas. El modelo de pilas necesario es 2x AAA.

*Retire las pilas del mando si no se va a utilizar durante un tiempo prolongado.

SINCRONIZACIÓN DEL MANDO

El mando viene sincronizado de fábrica, solo debe resincronizar el mando si ha perdido la sincronización, adquirido uno nuevo, desea controlar varios ventiladores con un sólo mando, o el ventilador no responde a las órdenes del mando estando en funcionamiento.

UN MANDO A UN VENTILADOR

1. Corte la corriente

Asegúrese de cortar la corriente hasta que el ventilador pare y espere 30".

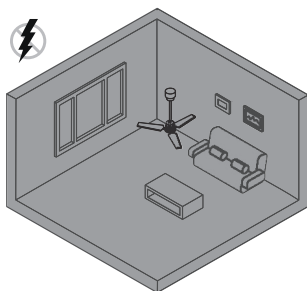

2. Restablezca la corriente

Pasados 30" reestablezca la corriente del ventilador.

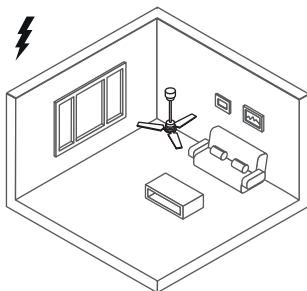

3. Sincronice el mando

Antes de que pasen 10 segundos, pulse el botón de sincronización "🔗" durante 3 segundos hasta escuchar la señal. Alcance del mando: 8-10m.

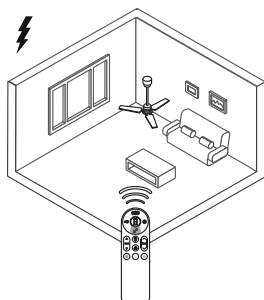

UN MANDO A VARIOS VENTILADORES

1. Corte la corriente

Asegúrese de cortar la corriente hasta que todos los ventiladores paren y espere 30".

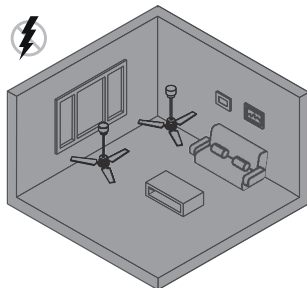

2. Restablezca la corriente

Pasados 30" reestablezca la corriente de los ventiladores.

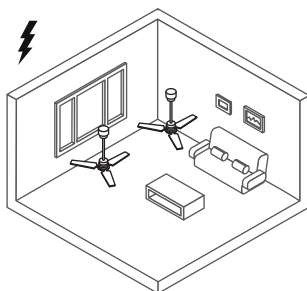

3. Sincronice el mando

Antes de que pasen 10 segundos, pulse el botón de sincronización "🔗" en cada ventilador durante 3 segundos hasta escuchar la señal. Si están en un radio menor a 10m (radio de alcance del mando: 8-10m) se sincronizarán todos a la vez.

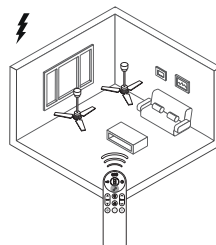

UN MANDO A UN VENTILADOR

(Ejemplo para dos ventiladores, aplicable a un número mayor de ventiladores.)

1. Corte la corriente del ventilador A*

Asegúrese de cortar la corriente del ventilador A (aquel que queremos borrar la sincronización) y esperar 30".

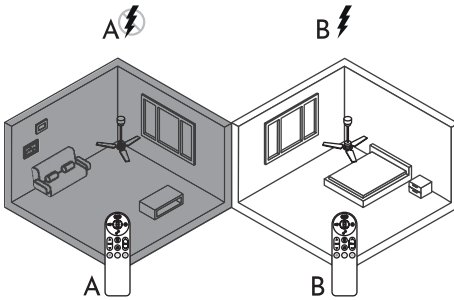

4. Corte la corriente del ventilador B*

Asegúrese de cortar la corriente del ventilador B y espere 30".

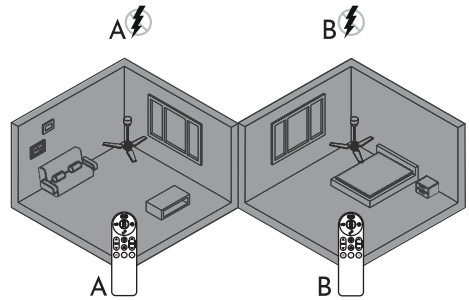

2. Corte la corriente del ventilador B*

Asegúrese de cortar la corriente del ventilador B (aquel que queremos sincronizar) y esperar 30".

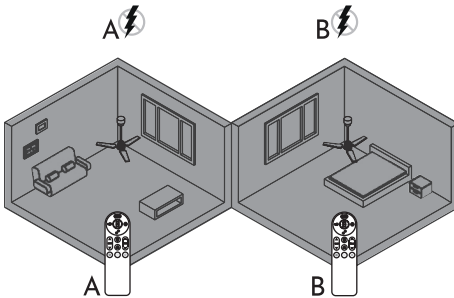

5. Restablezca la corriente del ventilador A

Cuando restaure la corriente del ventilador A y antes de que pasen 10 segundos, pulse el botón de sincronización "⌘" durante 3 segundos hasta escuchar la señal para sincronizar el mando A con el ventilador A.

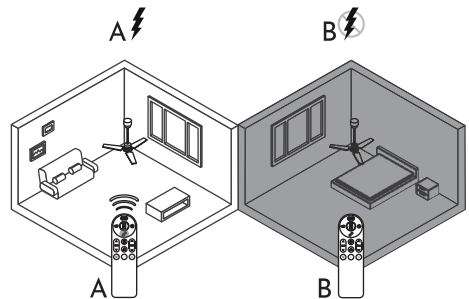

3. Restablezca la corriente del ventilador B

Cuando restaure la corriente del ventilador B y antes de que pasen 10 segundos, pulse el botón de sincronización "⌘" durante 3 segundos hasta escuchar la señal para sincronizar el mando B con el ventilador B.

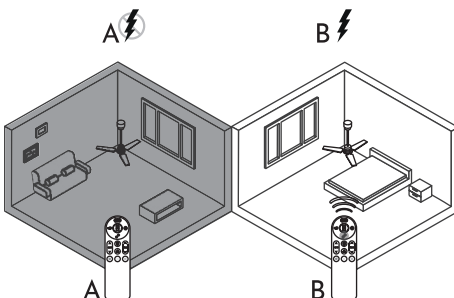

6. Repita los pasos

Repita los pasos con cada ventilador que tenga y quiera individualizar su mando.

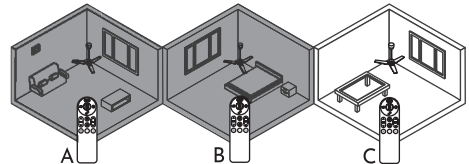

*Para cortar la corriente puede pulsar el interruptor individual del ventilador. Si no lo hubiera, desconecte los cables de conexión rápida del ventilador.

THANKS FOR TRUSTING IN ARTECONFORT

Congratulations, you have just purchased an Arteconfort ceiling fan: cutting edge technology combined with the highest energy efficiency.

EN

WARNING

Read this instruction manual carefully before beginning installation and save it for future reference. In case of transfer of the device, you must also give this instruction manual to the corresponding person.

While using electrical appliances, basic safety precautions should always be followed to reduce the risk of fire, electric shock and personal injury.

CAUTION

- The product must only be installed by an authorized electrician and in compliance with local, regional and state electricity regulations.
- Check if the electrical specifications of this device are compatible with your installation.
- Turn off the power before installing or repairing the fan.
- The fan must be properly grounded to avoid the risk of electric shock.
- Use and unauthorized technical modifications could suppose a risk of injury.
- The fan must be connected to a 230V 50Hz power supply.
- Do not connect the fan motor to a current dimmer. It could give unsatisfactory performance (engine humming) and cause engine damage.
- Be careful while working near the spinning blades.
- Never connect the fan to a power point but to the ceiling itself.
- The fan must be installed so that the blades are at least 2,3 meters above the ground.
- The fan must be hung from a structure capable of supporting a weight of at least 50 kg. The fixture must be able to support the weight of the fan in motion and should not wobble or loosen.
- Make sure that the blades do not come in contact with any object at the installation site. Always leave a minimum clearance of 50cm from the tip of the blades to the wall or ceiling.

Keep in mind that the larger this space, the better the fan's air flow will be.

- This device is designed for indoor use only. Do not use in an open space or where it may be exposed to water or moisture.
- Never install the appliance in a room with a high degree of humidity.
- The fan must not be started in a room with a gas appliance running at the same time.
- This device can be used by children aged 8 years and above and of people with reduced physical, sensory or mental abilities or lack of experience and knowledge if they are supervised or instructed about the use of the device safely and understand the risks involved. As well as cleaning and maintenance of the device.
- Children should not play with the device.
- Before reversing the direction of rotation of the blades stop the fan completely. This will prevent any damage to the fan motor or controller (if installed).
- Do not insert any object into the fan blades while they are rotating. This can damage them and alter the balance of the fan and the device can fall down.
- After the fan is fully installed make sure all fasteners are securely fastened to prevent any wobbling or falling of the machine.

The instructions and safety regulations in this manual cannot prevent all conditions and situations that may occur. For obvious reasons, this manual cannot include factors such as caution and care. These factors must be assumed by who installs, maintains, uses and enjoys the product.

BEFORE INSTALLATION

Open the box avoiding the use of blades or "cutters" to avoid scratching the fan components.

Unpack the parts handling them carefully so that they do not bend or scratch, and place the motor on a cloth or a soft surface to prevent damage (you can also use the anti-shock foam on the box for this purpose). Never support the motor sideways.

It is advisable to mount the fan on the floor or a surface large enough so that no component falls.

Identify all parts before beginning assembly.

TOOLS NEEDED

**Not included. It is recommended that the screwdriver be magnetized.*

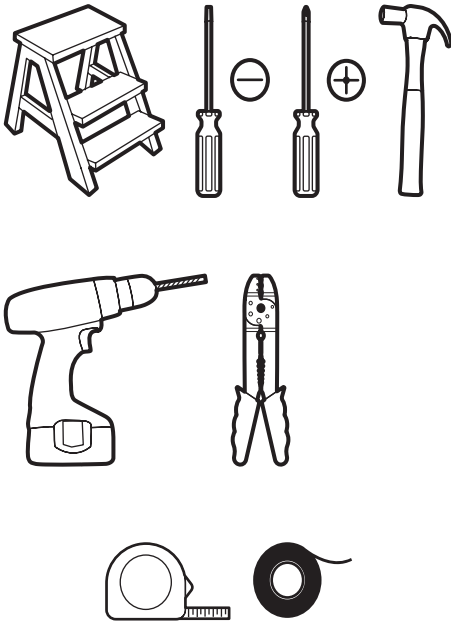

MAINTENANCE

- Over time and due to the natural movement of the fan, some connections may come loose. Check the support connections, brackets and attach the blades twice a year, and make sure they are firm.
- Clean the appliance regularly to maintain its appearance as new. To do this, use a soft, lint-free cloth to avoid scratching the finish. Never use water, because it could damage the motor or the wood of the blades.
- It is not necessary to grease the fan, since the motor bearings permanently contain lubricant.

WARRANTY

You can check the warranty for this product on its corresponding page at the end of this manual.

ENVIRONMENT



Do not throw electrical appliances into the household waste, use selective collection facilities. Consult local authorities for more information.

If electrical appliances are deposited in landfills, hazardous components can seep into groundwater and enter the food chain, damaging health and well-being.

Thanks for taking care of the environment.

This product contains a light source of energy efficiency class F - (EU) 2019/2015

PROBLEM SOLVING

Before carrying out the checks detailed below, the fan must be without power supply.

1. The fan does not start

- Replace the remote control batteries if they are exhausted or not suitable.
- Check that there are no nearby devices that may be causing interference with the remote or reducing signal reception.
- Resynchronize the remote control.
- Check that the electrical connections are correct (must be carried out by a licensed electrician).
- Check fuses and switches, that the installation has voltage and it reaches the fan.

2. The fan doesn't start but the light does.

- With the fan off, check with your hand that the blades turn freely.

3. The fan makes excessive noise while rotating

- Allow a slight separation between the canopy and the ceiling, preventing them from touching directly.
- Check that the fixing screws of the blades, the fixing screws to the roof, the stem and the fastening elements are correctly tightened.
- If you replaced the original remote control or receiver, reinstall the supplied ones along with the fan.

4. The fan wobbles

- Check that the fixing screws of the blades, the fixing screws to the roof, the stem and the fastening elements are correctly tightened.
- Check that the blades are not deformed and follow the blade balancing instructions detailed in this manual.

5. The fan does not give air or the air flow is insufficient

- Check that the blades are not mounted backwards.
- Check that the blades rotate in the correct direction (Summer / Winter).
- Avoid nearby objects that may impede air circulation.
- Verify that the diameter of the blades of your fan is sufficient for the area of the room in which it is installed.

6. The light does not turn on

- Check the bulb is not blown, otherwise replaces it with a new one.
- If your fan has LED light included, check the connections are properly fixed according to the instruction manual.

BALANCING OF BLADES

The balancing of the fan is not a sign of malfunction. Before balancing, and always with the fan off, check the fastening of the blades and that they do not show deformations. Once checked, if everything is correct, proceed to the balancing of the blades:

1. Select the blade to balance

Put the clip included in the center of a blade. Next, turn on the fan and, if the balancing persists, put the clip on another blade until the swing decreases. In this way, the selected blade will be the one that needs the counterweight.

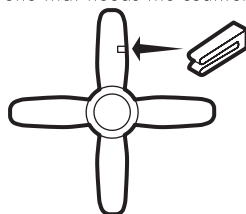

2. Find the equilibrium point

Place the clip on the blade you have previously selected and try the best place to place it (from the center to the tip of the blade) until the wobble disappears.

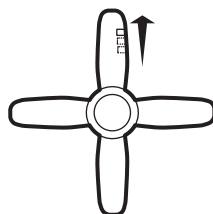

3. Check the correct balance

Glue the counterweight to the height of the clip on the surface of the blade. Remove the clip, and turn on the fan. Check if it continues to wobble, if so, place another counterweight.

If it gets worse, you should try another better area to place it.

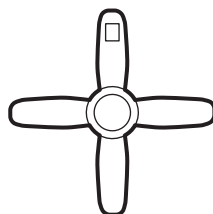

REMOTE CONTROL

The remote control works at 433MHz radio frequency and includes an LCD screen that shows the different functions of the fan.



BREEZE MODE

Turn on the breeze mode that smoothly alternates between fast and slow speeds (speed 1 to 3) to create a greater sense of comfort.

- **Turn on the breeze mode:** switch on the fan pressing the "ON / OFF" button then press the "Breeze mode" button.
 - **LCD screen off (standby):** pressing the button once will activate the LCD screen showing that the breeze mode is on.
- **Cancel breeze mode:** press the "breeze mode" button again and the fan will return to the rotation speed selected before the breeze mode. You can also press the "ON / OFF" button of the fan to stop the rotation of the blades, when you turn it on again it will not remember the breeze mode, and it will continue working on the previously selected rotation speed.

LCD sequence

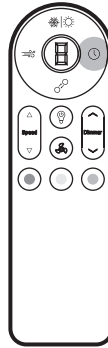

PROGRAMMING

Sets the operation hours of the fan (9 levels in periods of 1h). This does not affect the fan light.

- **Turn on the programming mode:** pressing the button, each press will add one extra level of programming up to 9 hours. Levels can be changed while the LCD is flashing, when it stops flashing the level will stay selected.
 - **LCD screen off (standby):** pressing the button once will activate the LCD screen showing the programmed operating time.
- **Cancel programming:** press the "Program" button until you reach level 0 or keep the button pressed for 2 seconds. If you turn off the fan while it is programmed when you turn it on again it will not remember the programming time.

LCD sequence



REMOTE CONTROL SYNCHRONIZATION

It allows you to synchronize the remote control with your fan if the synchronization has been lost (it is not necessary to synchronize it on the first use of the fan) or to use a remote control with several fans at the same time. For further information look at the section "CONTROL SYNCHRONIZATION" below.

- **To synchronize:** press for 3 seconds within 10 seconds after connecting the power.

LCD sequence



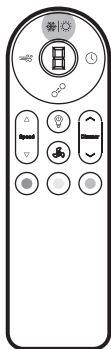

WINTER/SUMMER MODE

Reverses the direction of rotation of the blades to change to summer mode (turn to the left, counterclockwise) or winter mode (turn to the right, clockwise).

- **Change mode:** press the "Winter / summer mode" button for 2 seconds and wait for the fan to stop completely. After 5 seconds the fan will automatically turn on spinning in the opposite direction.

- **LCD screen o (standby):** pressing the button once will activate the LCD screen showing the selected rotation mode.

LCD sequence

Winter

Summer

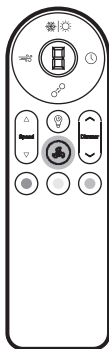

ON/OFF FAN

Turn the fan on and off.

- **Turn on and off:** by short pressing. The fan will remember the last selected level before turning it off.
- **LCD screen off (standby):** pressing the button once will activate the LCD screen showing the level of rotation speed.
- **Control remote priority:** if you press the wall switch while the fan is o, when it gets connect

again it will remember the command that was given by the remote control.

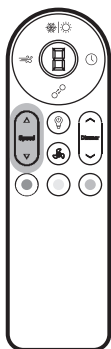

SPEED

Select the speed of the blades rotation (6 levels).

- **Change speed:** increase or decrease the speed of the blades by clicking on the "arrow" button. Is not possible to change the speed when the "Breeze Mode" is on.

- **Control remote priority:** if you press the wall switch while the fan is o, when it gets connect again it will remember the command that was given by the remote control.

LCD sequence

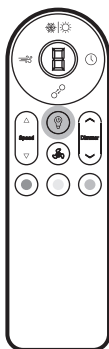

ON/OFF LIGHT

Turn the light on and off.

- **Turn on and o the light:** by short pressing. It will remember the last selected level before turning it off.

- **LCD screen o (standby):** pressing the button once will activate the LCD screen showing the level of light intensity.

• **Control remote priority:** if you press the wall switch while the fan is o, when it gets connect again it will remember the command that was given by the remote control.



DIMMER

It increase or decrease the light intensity (up to 8 levels).

- **Change intensity:** increase or decrease the the light intensity by pressing on the "arrows" buttons.
- **Control remote priority:** if you press the wall switch while the fan is o, when it gets connect again it will remember the command that was given by the remote control.

LCD sequence

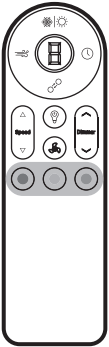

COLOUR TEMPERATURE

It select the desired color temperature (warm, neutral or cool light).

- **To change the light temperature:** press the button indicated with the color of each temperature.

COLOR TEMPERATURE MEMORY

The fan has color temperature memory of the light. This function allows you to maintain the same color temperature when the fan light is turned on again.

To change the color temperature of the light press the button indicated with the color of each color temperature.

When you turn the light off and turn it on again it will keep the selected temperature.

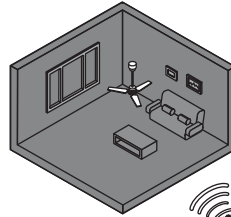

WARM LIGHT

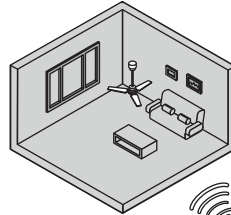
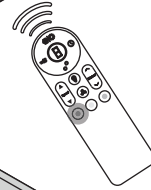

NEUTRAL LIGHT

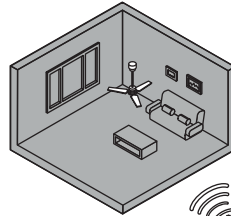
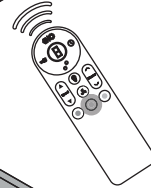

COLD LIGHT

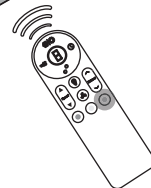

BATTERIES

The remote control batteries are not included.
The required battery model is 2x AAA.

**Remove the batteries from the controller if it is not going to be used for a long time.*

REMOTE CONTROL SYNCHRONIZATION

The remote is factory synchronized, you only need to resynchronize the remote if you have lost synchronization, purchased a new one, want to control several fans with a single remote, or the fan does not respond to the remote control orders while it is running.

EN

A REMOTE CONTROL TO A NEW FAN

1. Cut the current

Be sure to cut off the current until the fan stop and wait 30".

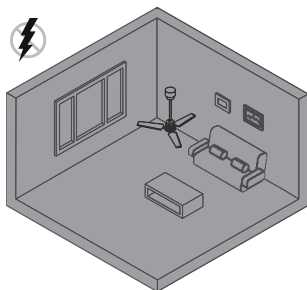

2. Restore the current

Past 30" re-establish the current.

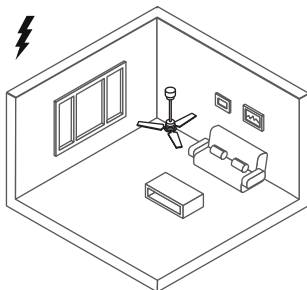

3. Synchronize the remote control

Within 10 seconds, press the synchronization button "⊕" during 3 seconds until you hear the signal. Control range: 8-10m.

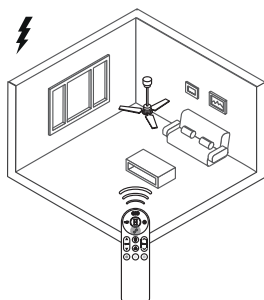

A REMOTE CONTROL TO VARIOUS FANS

1. Cut the current

Be sure to cut off the current until all fans stop and wait 30".

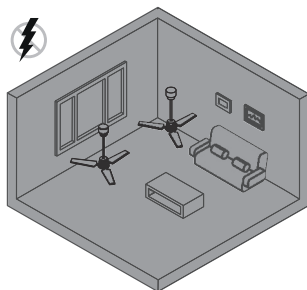

2. Restore the current

Past 30" re-establish the current.

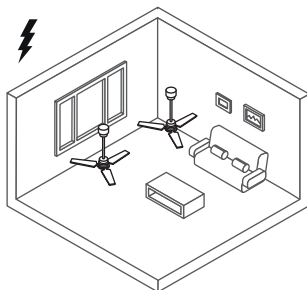

3. Synchronize the remote control

Within 10 seconds, press the synchronization button "⊕" on each fan during 3 seconds until you hear the signal. If they are within a radius of less than 10m (control range: 8-10m), all will synchronize at the same time.

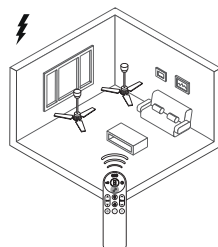

A REMOTE CONTROL TO A FAN

(Example for two fans, applicable to a larger number of fans)

1. Cut the fan A current*

Be sure to cut the fan A current (the one we want to remove the synchronization) and wait 30".

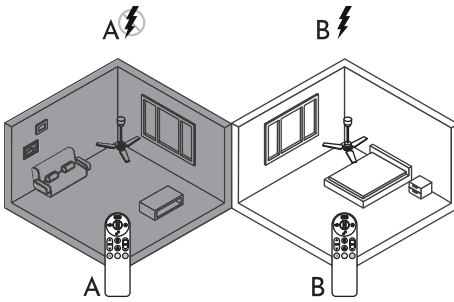

2. Cut the fan B current*

Be sure to cut off fan B (the one we want to synchronize) and wait 30".

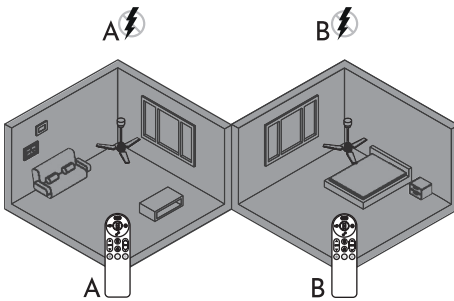

3. Restore fan B current

When you restore the fan B and within 10 seconds, press the synchronization button "⊕⊖" during 3 seconds until you hear the signal to synchronize remote control B with fan B.

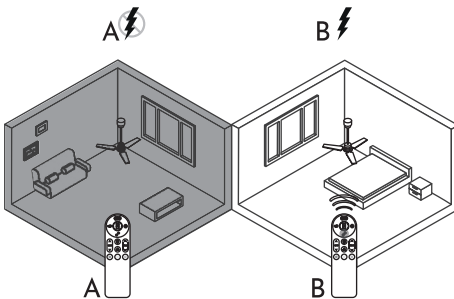

4. Cut the fan B current*

Be sure to cut the fan B current. and wait 30".

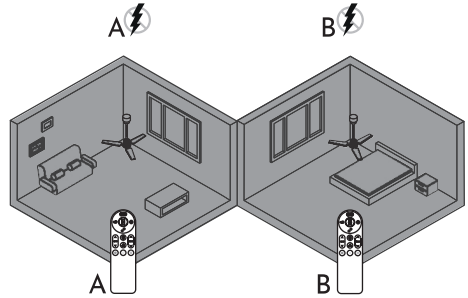

5. Restore the fan A current

When you restore the fan A and within 10 seconds, press the synchronization button "⊕⊖" during 3 seconds until you hear the signal to synchronize remote control A with fan A.

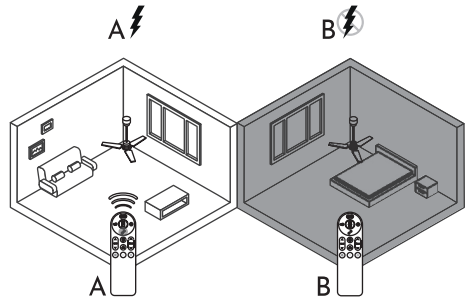

6. Repeat the steps

Repeat steps with each fan you have and want to individualize its remote control.

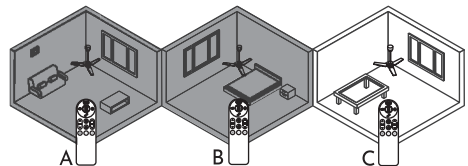

*To cut the current you can press the individual fan switch. If there is not, disconnect the quick connect cables from the fan.

OBRIGADO POR CONFIAR EM ARTECONFORT

Parabéns, você acaba de comprar um ventilador de teto Arteconfort: tecnologia de ponta, juntamente com o aumento da eficiência energética.

AVISOS

Por favor, leia atentamente este manual de instruções antes de iniciar a instalação e guardar para referência futura. No caso de transferência da unidade, também entregue este manual à pessoa correspondente.

Ao utilizar aparelhos eléctricos, devem ser respeitadas as precauções básicas de segurança para reduzir o risco de incêndio, choque eléctrico e ferimentos pessoais.

PRECAUÇÕES

- O aparelho só deve ser instalado por um electricista autorizado e de acordo com os regulamentos locais, regionais e estaduais de electricidade.
- Verifique se as especificações eléctricas deste aparelho são compatíveis com a sua instalação.
- Desligue a alimentação antes de instalar ou reparar o ventilador.
- O ventilador deve ser devidamente aterrado para evitar o risco de choque eléctrico.
- O uso e alterações técnicas não autorizadas podem constituir um risco de ferimento.
- O ventilador deve ser conectado a uma fonte de 230V 50Hz.
- Não ligue o motor do ventilador a um regulador de intensidade. Poderia dar o desempenho insatisfatório (zumbido do motor) e causar dano do motor.
- Tenha cuidado ao trabalhar perto de lâminas rotativas.
- Nunca prenda o ventilador a um ponto de potência, mas ao próprio tecto.
- O ventilador deve ser instalado de modo que as lâminas estejam pelo menos 2,3 metros acima do chão.
- O ventilador deve ser pendurado a partir de uma estrutura capaz de suportar um peso de pelo menos 50 kg. A fixação deve ser capaz de suportar o peso do ventilador em movimento e

não deve ser bamboleado ou liberado.

- Certifique-se de que no local de instalação as lâminas não entram em contato com qualquer objeto. Deixe sempre um afastamento mínimo de 50cm da ponta das lâminas à parede ou ao teto. Tenha em conta que quanto maior seja este espaço melhor será o fluxo de ar do ventilador.
- Este aparelho destina-se apenas ao uso interno. Não utilize num espaço aberto ou onde possa estar exposto a água ou humidade.
- Nunca instale o aparelho numa sala com um elevado grau de humidade.
- O ventilador não deve ser iniciado numa sala com um aparelho a gás a funcionar ao mesmo tempo.
- Este aparelho pode ser usado por crianças de 8 anos em diante e pessoas com capacidades físicas, sensoriais ou mentais, reduzidas ou falta de experiência e conhecimento si são supervisionadas por um adulto ou instruídos sobre o uso do aparelho com segurança e compreender o riscos envolvidos. Assim como a Limpeza e manutenção do aparelho.
- As crianças não devem brincar com o aparelho.
- Antes de inverter a direção da curva da lâmina, pare o ventilador completamente. Isto impedirá qualquer dano ao motor ou ao controlador do ventilador (si esta instalado).
- Não insira nenhum objeto nas lâminas do ventilador enquanto eles estão girando. Isto pode danificá-los e alterar o equilíbrio do ventilador até que seja derrubado.
- Depois que o ventilador é instalado inteiramente certifique-se de que todas as ligações estão fixadas firmemente para evitar nenhuma oscilações ou quedas da máquina.

As Instruções e regras de segurança, não podem impedir todas as condições e situações que podem ocorrer. Por razões óbvias, este manual não pode incluir fatores tais como o cuidado e atenção. Estes fatores devem ser assumidos por quem instala, mantém, usa e desfrutar o produto.

ANTES DA INSTALAÇÃO

Abra a caixa evitando o uso de facas ou cortadores para evitar o grating dos componentes do ventilador.

Desembale as peças com cuidado para não dobrar nem arranhar, e colocar o motor sobre um pano ou superfície macia para evitar danos (você pode igualmente usar a espuma shock-proof da caixa para esta finalidade). Nunca apoie o motor do lado.

É aconselhável montar o ventilador no chão ou em superfície grande o suficiente para que nenhum componente caia.

Identificar todas as peças antes da montagem.

FERRAMENTAS NECESSÁRIAS

*Não incluído. Recomenda-se que a chave de fenda seja magnetizada.

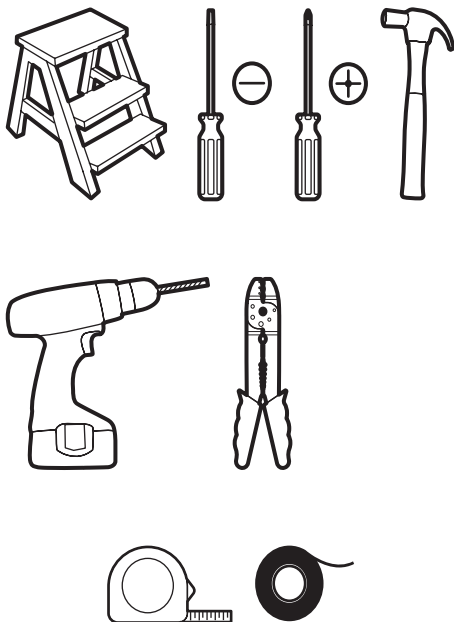

MANUTENÇÃO

- Ao longo do tempo e devido ao movimento natural do ventilador, algumas conexões podem ser liberados. Verifique as conexões de suporte, suportes e prendedores de pá duas vezes por ano, e certifique-se de que eles são firmes.
- Limpe o aparelho regularmente para manter seu olhar como novo. Para fazer isso, use um pano macio e sem fiapos para evitar riscar o acabamento. Nunca use a água, porque poderia danificar o motor ou a madeira das pás.
- Não é necessário lubrificar o ventilador, pois os rolamentos do motor contêm lubrificante permanentemente.

GARANTIA

Você pode consultar a garantia para este produto em sua página correspondente no final deste manual.

MEIO AMBIENTE



Não descarte de aparelhos elétricos para lixo doméstico, utilize as instalações de recolha selectiva. Consulte as autoridades locais para obter mais informações.

Se os aparelhos eléctricos são depositados em aterros sanitários, os componentes perigosos podem infiltrar-se nas águas subterrâneas e entrar na cadeia alimentar, prejudicando a sua saúde e bem-estar.

Obrigado por cuidar do meio ambiente.

Este produto contém uma fonte de luz da classe de eficiência energética F - (EU) 2019/2015

SOLUÇÃO DE PROBLEMAS

Antes de executar as verificações detalhadas abaixo, o ventilador deve estar sem energia.

1. O ventilador não começa

- Substitua as pilhas do controlador se estiverem esgotadas ou não adequadas.
- Verifique se não há dispositivos próximos que possam estar causando interferência com o controlador ou reduzindo a recepção do sinal.
- Resynchronize o controlador.
- Verifique se as conexões elétricas estão feitas corretamente (deve ser feito por um electricista autorizado).
- Verifique os fusíveis e interruptores, se a instalação tem tensão e llega correctamente o ventilador.

2. O ventilador não liga, mas a luz sim.

- Com o ventilador desligado, verifique com a mão se as pás giram livremente.

3. O ventilador faz o ruído excessivo ao girar

- Permitir uma ligeira separação entre a flor e o tecto, impedindo-os de tocar directamente.
- Verifique se os parafusos de fixação da pá e os parafusos de fixação do teto, espigão e burlão estão apertados.
- Se tiver substituído o telecomando ou o receptor original, reinstale os fornecidos juntamente com a ventoinha.

4. O ventilador oscila

- Verifique se os parafusos de fixação da pá e os parafusos de fixação do teto, espigão e burlão estão apertados.
- Verifique se as lâminas não estão deformadas e siga as instruções de balanceamento de lâmina detalhadas neste manual.

5. O ventilador não fornece ar ou o fluxo de ar é insuficiente

- Verifique se as lâminas não estão montadas para trás.
- Verifique se as lâminas giram na direção correta (verão/inverno).
- Evite objetos próximos que possam impedir a circulação de ar.
- Verifique se o diâmetro das lâminas do seu ventilador é suficiente para a área da sala em que está instalado.

6. A luz não liga

- Verifique se o bulbo não está derretido, caso contrário, substitua-o por um novo.
- Se o seu ventilador tiver uma luz LED inluida, verifique se as conexões estão fixadas de forma segura de acordo com o manual de instruções.

PÁS EQUILIBRADAS

O rolamento do ventilador não é um sintoma de mau funcionamento. Antes de equilibrar, e sempre com o ventilador desligado, verifique a fixação das lâminas e que as lâminas não têm deformações. Uma vez verificado, se tudo estiver correto, prossiga para o equilíbrio das lâminas:

1. Selecione a pá para equilibrar

Coloque o clipe no centro de uma pá. Em seguida, ligue o ventilador e, se o balanço persistir, coloque o clipe em outra pá até que o rolo diminui. Desta forma, a pá selecionada será a que precisa do contrapeso.

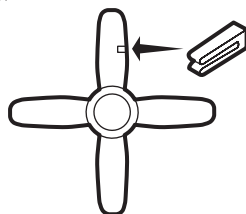

2. Encontre o ponto de equilíbrio

Coloque o clipe na pá que você selecionou anteriormente e tente o melhor lugar para colocá-lo (a partir do centro para a ponta da pá) até que a oscilação desaparece.

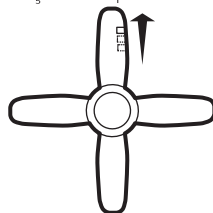

3. Verifique o equilíbrio certo

Fixe o contrapeso à altura do clipe na superfície da lâmina. Retire o clipe e ligue o ventilador. Verifique se continuar balançando, em caso afirmativo, coloque outro contrapeso. Se piorar, você deve tentar uma área melhor para colocá-lo.

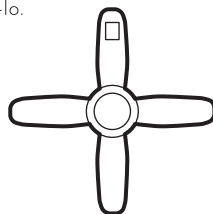

CONTROLE REMOTO

O controle remoto opera por radiofrequência a 433MHz, e inclui um display LCD que permite indicar as diferentes funções do ventilador.

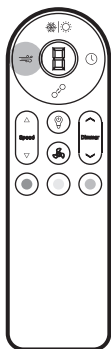

MODO BRISA

Ativa o modo de brisa que alterna suavemente entre velocidades suaves e rápidas (velocidade de 1 a 3) para criar uma maior sensação de conforto.

- **Ative o modo brisa:** ative o ventilador usando o botão "ON/OFF" no ventilador e, em seguida, pressione o botão "Modo brisa".
- **Display LCD desligada (standby):** pressionando o botão uma vez ativará o LCD indicando

que o modo brisa está ativo.

- **Cancele o modo Brisa:** pressione novamente o botão "Modo Brisa", o ventilador voltará à velocidade de rotação selecionada antes do modo brisa. Você também pode pressionar o botão "ON/OFF" no ventilador para parar completamente a rotação da lâmina, quando você ligá-la de volta, você não se lembrará do modo brisa, ligando na velocidade de giro previamente selecionada.

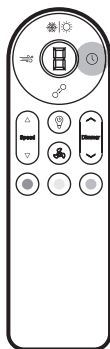

PROGRAMAÇÃO

Define o horário de funcionamento dos ventiladores (9 níveis em períodos de 1h). A programação não afeta a luz do ventilador.

- **Ative a programação:** pressionando o botão, cada pressão adicionará mais um nível de programação até 9 horas. Os níveis podem ser alterados enquanto o LCD estiver piscando, quando parar de piscar o nível permanecerá selecionado.
- **Display LCD desligado (standby):** pressionando o botão uma vez ativará o LCD indicando o tempo de funcionamento programado.
- **Cancele a programação:** pressione o botão "Programação" até chegar ao nível 0, ou pressione e segure o botão por 2 segundos. Se você desligar o ventilador enquanto estiver programado, quando você ligá-lo de volta, você não se lembrará do tempo de programação.

Sequencia LCD



Sequencia LCD



SINCRONIZAÇÃO DE CONTROLE

Permite sincronizar seu controlador com seu ventilador se a sincronização tiver sido perdida (não há necessidade de sincronizá-lo no primeiro uso do ventilador) ou usar um controlador com vários ventiladores ao mesmo tempo. Para obter mais informações, consulte a seção "CONTROL SYNC" abaixo.

- **Sincronizar:** Pressione por 3 segundos antes de 10 segundos passarem após conectar a energia.

Sequencia LCD



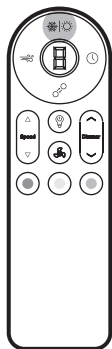

MODO INVERNO/VERÃO

Inverte a direção de rotação das lâminas para mudar para o modo verão (giro à esquerda, no sentido anti-horário) ou modo de inverno (giro à direita, no sentido horário).

- **Modo de comutação:** pressione o botão "Modo inverno/verão" por 2 segundos e aguarde que o ventilador pare completamente. Após 5 segundos, o ventilador será

ativado automaticamente na direção oposta.

- **Display LCD desligado (standby):** pressionando o botão uma vez ativará o LCD indicando o modo de rotação selecionado.

Sequencia LCD

Inverno

Verão

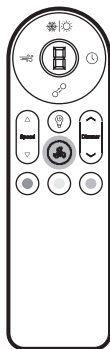

ON/OFF VENTILADOR

Liga/desliga o ventilador.

- **Ligue e desligue:** com uma pressão breve. Você se lembrará do último nível selecionado antes de desligá-lo.
- **Display LCD desligado (standby):** pressionando o botão uma vez ativará o visor LCD indicando o nível de velocidade de rotação.
- **Preferência de controle:** se você pressionar o botão

quando o ventilador estiver desligado usando o interruptor de parede, quando reconectá-lo, ele se lembrará da ordem dada pelo controle remoto.



VELOCIDADE

Seleciona a velocidade de giro das lâminas (6 níveis).

- **Mudança de velocidade:** aumente ou diminua a velocidade de giro das lâminas pressionando as flechas. Se o "Modo brisa" estiver ativado, você não poderá alterar a velocidade.
- **Preferência de controle:** se você pressionar o botão quando o ventilador estiver desligado usando o interruptor de parede,

quando reconectá-lo, ele se lembrará da ordem dada pelo controle remoto.

Sequencia LCD

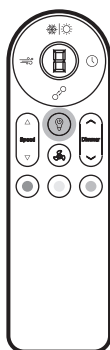

ON/OFF LUZ

Acende ou apaga a luz.

- **Ligue e desligue:** com uma pressão breve. Você se lembrará do último nível selecionado antes de desligá-lo.
- **Display LCD desligado (standby):** pressionando o botão uma vez ativará o visor LCD indicando o nível de intensidade da luz.
- **Preferência de controle:** se

quando a luz estiver desligada usando o interruptor de parede, quando você reconectá-lo, ele se lembrará do comando dado pelo controle remoto.

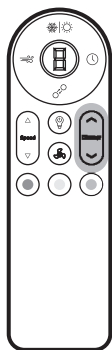

REGULAÇÃO DE LUZ

Aumenta ou diminui a intensidade da luz (8 níveis).

- **Mudança de intensidade:** aumente ou diminua a intensidade da luz pressionando as flechas.
- **Preferência de controle:** se você pressionar o botão quando a luz estiver desligada usando o interruptor de parede, quando você reconectá-lo, ele se lembrará do comando dado pelo controle remoto.

Sequencia LCD

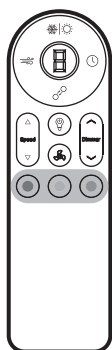

TEMPERATURA DE COR

Seleciona a temperatura de cor desejada (luz quente, neutra ou fria).

- **Mudança de temperatura:** pressione o botão indicado com a cor de cada temperatura de cor.

MEMÓRIA DE TEMPERATURA DE COR

O ventilador tem a memória de cor da temperatura. Esta função permite que você mantenha a mesma temperatura de cor quando você volte a ligar a luz do ventilador.

Para alterar a temperatura da cor pressione o botão indicado com a cor de cada temperatura de cor. Quando você desligar a luz e ligar de volta, ela manterá a temperatura selecionada.

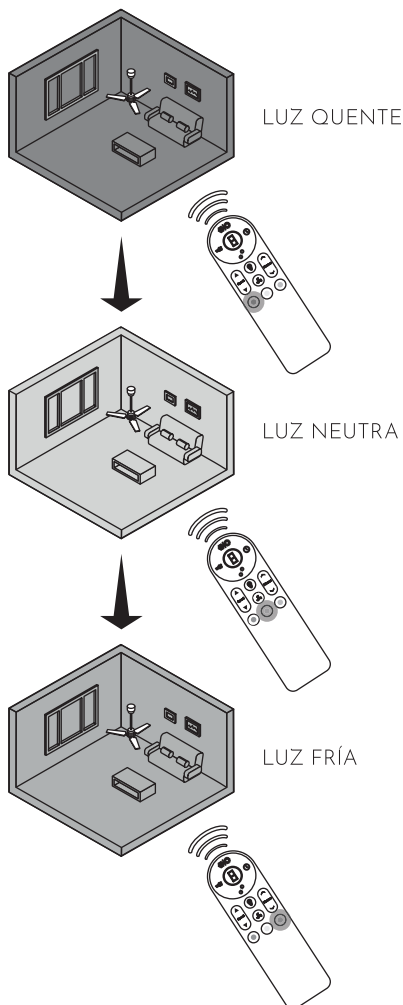

BATERIAS

As baterias para o controle deste ventilador não estão incluídas. O modelo de bateria necessário é 2x AAA.

*Remova as baterias do controlador se não for usado por um longo período.

SINCRONIZAÇÃO DE COMANDOS

O controle remoto é sincronizado de fábrica, você só precisa ressincronizar o controle remoto se perdeu a sincronização, comprou um novo, deseja controlar vários ventiladores com um único controle remoto ou o ventilador não responde às ordens de comando enquanto está funcionando.

PT

UM CONTROLE PARA UM VENTILADOR

1. Cortar a corrente

Certifique-se de cortar a corrente até que o ventilador pare e espere 30".

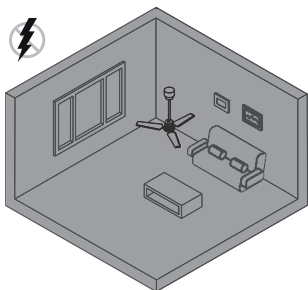

2. Restaure a corrente

Passado 30" redefinir a corrente.

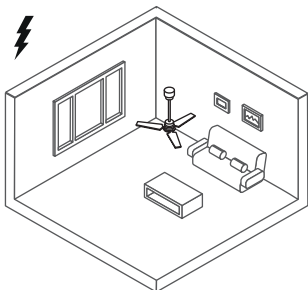

3. Sincronize o controlador

Antes de passar 10 segundos, pressione o botão de sincronização "🔗" por 3 segundos até ouvir o sinal. Raio de faixa de controle: 8-10m.

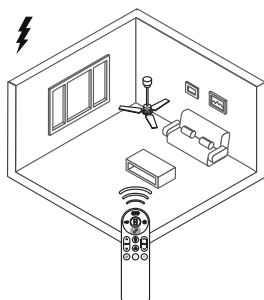

UM CONTROLE PARA VÁRIOS VENTILADORES

1. Cortar a corrente

Certifique-se de cortar a corrente diminuindo o diferencial até que todos os ventiladores parem e espere 30".

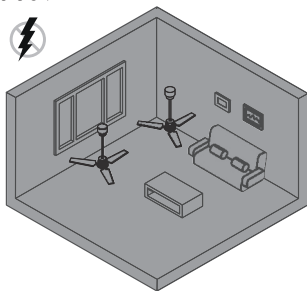

2. Restaure a corrente

Passado 30" redefinir a corrente.

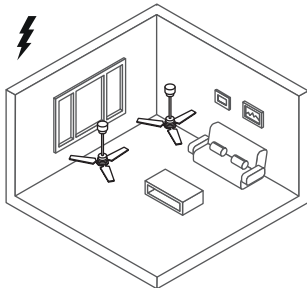

3. Sincronize o controlador

Antes de passar 10 segundos, pressione o botão de sincronização "🔗" em cada ventilador por 3 segundos até ouvir o sinal. Se eles estão dentro de um raio de menos de 10m (raio de faixa de controle: 8-10m), eles vão sincronizar todos de uma vez.

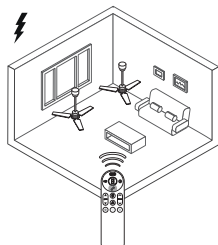

UM MANDO PARA UM VENTILADOR

(Exemplo para dois ventiladores, aplicável a um grande número de fãs).

1. Corte a corrente do ventilador A*

Certifique-se de desligar a corrente do ventilador A (aquele que queremos limpar a sincronização) e espere 30".

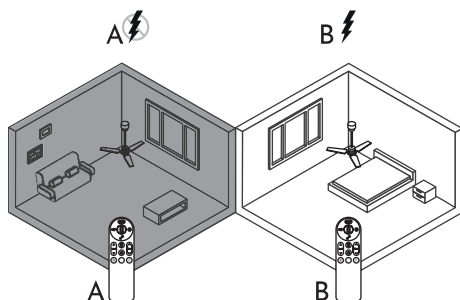

4. Corte a corrente do ventilador B*

Certifique-se de desligar a corrente do ventilador B e espere 30".

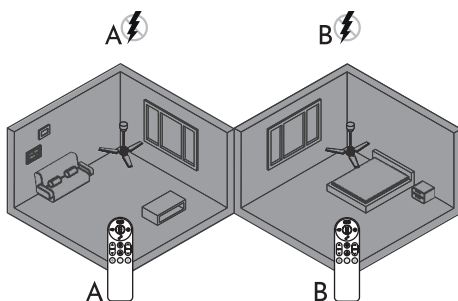

2. Corte a corrente do ventilador B*

Certifique-se de cortar a corrente do ventilador B (aquele que queremos sincronizar) e espere 30".

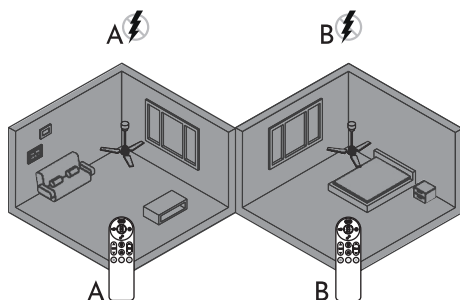

5. Restaura a corrente de ventilador A

Ao restaurar a corrente do ventilador A e antes de 10 segundos passar, pressione o botão de sincronização  por 3 segundos até ouvir o sinal para sincronizar o controlador A com o ventilador A.

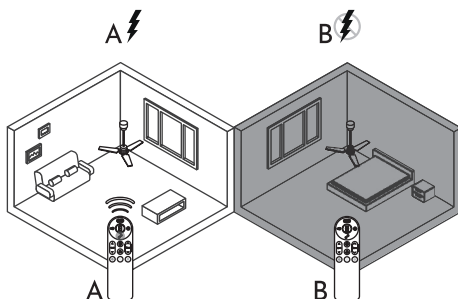

3. Restaurar a corrente do ventilador B

Ao restaurar a corrente do ventilador B e antes de 10 segundos passar, pressione o botão de sincronização  por 3 segundos até ouvir o sinal para sincronizar o controlador B com o ventilador B.

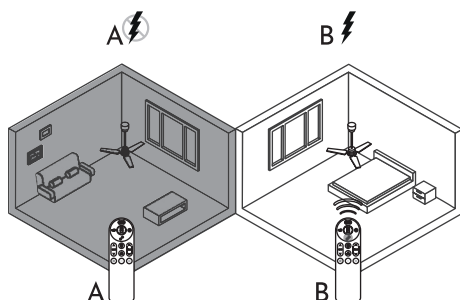

6. Repita os passos

Repita as etapas para cada ventilador que você tem e deseja individualizar o seu controlador.

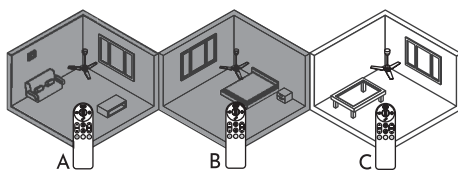

*Para cortar a corrente, você pode pressionar o interruptor individual do ventilador. Se não houver, desconecte os cabos de conexão rápida do ventilador.

MERCI DE VOTRE CONFIANCE À ARTECONFORT

Félicitations, vous venez d'acquérir un ventilateur de plafond Arteconfort : une technologie de pointe alliée à une plus grande efficacité énergétique.

FR

AVERTISSEMENTS

Veuillez lire attentivement ce manuel d'instructions avant de commencer l'installation et conservez-le pour référence future. En cas de transfert de l'appareil, remettez également ce manuel d'instructions à la personne correspondante.

Lors de l'utilisation d'appareils électriques, des précautions de sécurité de base doivent toujours être suivies pour réduire le risque d'incendie, de choc électrique et de blessures.

PRÉCAUTIONS DE SÉCURITÉ

- L'appareil ne doit être installé que par un électricien agréé et conformément aux codes électriques locaux, régionaux et nationaux.
- Vérifiez que les caractéristiques électriques de l'appareil sont compatibles avec votre installation.
- Débranchez l'alimentation électrique avant d'installer ou d'entretenir le ventilateur.
- Le ventilateur doit être correctement mis à la terre pour éviter tout risque d'électrocution.
- L'utilisation non autorisée et les modifications techniques peuvent entraîner des risques de blessures ou de mort.
- Le ventilateur doit être raccordé à une alimentation électrique de 230V 50Hz.
- Ne pas raccorder le moteur du ventilateur à un variateur de lumière. Cela pourrait donner des performances insatisfaisantes (bourdonnement du moteur) et endommager le moteur.
- Soyez prudent lorsque vous travaillez à proximité des pales en rotation.
- Ne jamais fixer le ventilateur à une prise de courant, mais au plafond lui-même.
- Le ventilateur doit être installé de manière à ce que les pales se trouvent à au moins 2,3 mètres au-dessus du sol.
- Le ventilateur doit être suspendu à une structure capable de supporter un poids d'au moins 50

kg. La structure doit être capable de supporter le poids du ventilateur en mouvement et ne doit pas osciller ou se détacher.

- Veillez à ce que les pales du ventilateur n'entrent pas en contact avec des objets sur le lieu d'installation. Laissez toujours un espace minimum de 50 cm entre l'extrémité des pales et le mur ou le plafond. Notez que plus l'espace est important, plus le ventilateur a un bon débit d'air.
- Cet appareil est conçu pour être utilisé à l'intérieur uniquement. Ne l'utilisez pas dans un espace ouvert ou dans un endroit où il pourrait être exposé à l'eau ou à l'humidité.
- N'installez jamais l'appareil dans une pièce très humide.
- Le ventilateur ne doit pas être utilisé dans une pièce où fonctionne en même temps un appareil à gaz.
- Cet appareil peut être utilisé par des enfants âgés de 8 ans et plus et par des personnes dont les capacités physiques, sensorielles ou mentales sont réduites ou qui manquent d'expérience et de connaissances, à condition qu'elles aient reçu une surveillance ou des instructions concernant l'utilisation de l'appareil en toute sécurité et qu'elles comprennent les risques encourus. Le nettoyage et l'entretien de l'appareil doivent être effectués par des enfants.
- Les enfants ne doivent pas jouer avec l'appareil.
- Avant d'inverser le sens de rotation des pales du ventilateur, arrêtez complètement le ventilateur. Cela évitera d'endommager le moteur du ventilateur ou le contrôleur (s'il est installé).
- N'insérez pas d'objets dans les pales du ventilateur pendant qu'elles tournent. Cela pourrait endommager les pales du ventilateur et perturber l'équilibre du ventilateur jusqu'à ce qu'il soit renversé.
- Une fois le ventilateur entièrement installé, assurez-vous que toutes les fixations sont solidement attachées afin d'éviter toute oscillation ou chute de l'appareil.

Les instructions et les règles de sécurité contenues dans ce manuel ne peuvent pas prévenir toutes les conditions et situations susceptibles de se produire. Pour des raisons évidentes, ce manuel ne peut pas inclure des facteurs tels que la prudence et l'attention. Ces facteurs doivent être assumés par la personne qui installe, entretient, utilise et profite du produit.

AVANT L'INSTALLATION

Ouvrez le carton en évitant d'utiliser des lames ou des cutters pour ne pas rayer les composants du ventilateur.

Déballer les pièces en les manipulant avec précaution afin qu'elles ne se plient pas ou ne se rayent pas, et placez le moteur sur un chiffon ou une surface douce pour éviter tout dommage (vous pouvez également utiliser à cet effet la mousse anti-choc présente dans la boîte). Ne placez jamais le moteur sur le côté.

Il est conseillé de monter le ventilateur au sol ou sur une surface suffisamment grande pour qu'aucun composant ne tombe.

Identifiez toutes les pièces avant de commencer l'assemblage.

OUTILS NÉCESSAIRES

**Non inclus. Il est recommandé de magnétiser le tournevis.*

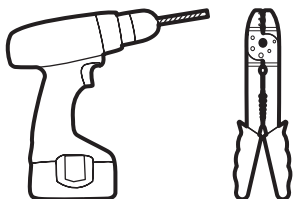
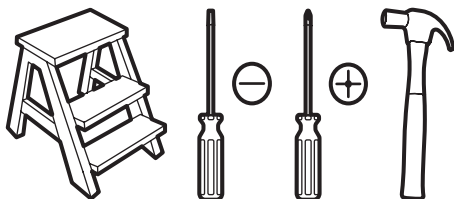

MAINTENANCE

- Avec le temps et en raison du mouvement naturel du ventilateur, certaines connexions peuvent se desserrer. Deux fois par an, vérifiez les raccords de support, les supports et les fixations des pales et assurez-vous qu'ils sont bien fixés.
- Nettoyez régulièrement le ventilateur pour qu'il conserve son aspect neuf. Pour ce faire, utilisez un chiffon doux et non pelucheux afin d'éviter de rayer la finition. N'utilisez jamais d'eau, car cela pourrait endommager le moteur ou le bois des pales.
- Il n'est pas nécessaire de graisser le ventilateur, car les roulements du moteur contiennent un lubrifiant permanent.

GARANTIE

La garantie de ce produit se trouve sur la page de garantie à la fin de ce manuel.

ENVIRONNEMENT



Ne jetez pas les appareils électriques avec les ordures ménagères, utilisez les centres de collecte sélective. Renseignez-vous auprès des autorités locales pour plus d'informations.

Si les appareils électriques sont mis en décharge, des composants dangereux peuvent s'infiltrer dans les eaux souterraines et pénétrer dans la chaîne alimentaire, nuisant ainsi à votre santé et à votre bien-être.

Merci de prendre soin de l'environnement.

Ce produit contient une source lumineuse de classe d'efficacité énergétique F - (EU) 2019/2015

DÉPANNAGE

Avant d'effectuer les vérifications suivantes, le ventilateur doit être déconnecté de l'alimentation électrique.

1. Le ventilateur ne démarre pas

- Remplacer les piles du contrôleur si elles sont usées ou inadéquates.
- Vérifiez qu'il n'y a pas d'appareils à proximité qui pourraient causer des interférences avec le contrôleur ou réduire la réception du signal.
- Resynchronisez la télécommande.
- Vérifier que les connexions électriques sont correctement effectuées (cette opération doit être réalisée par un électricien agréé).
- Vérifiez les fusibles et les disjoncteurs, que l'installation est sous tension et que le ventilateur est alimenté.

2. Le ventilateur ne démarre pas, mais la lumière le fait.

- Le ventilateur étant éteint, vérifier à la main que les pales tournent librement.

3. Le ventilateur fait un bruit excessif lorsqu'il tourne

- Laissez un léger espace entre les pales du ventilateur et le plafond, afin d'éviter qu'ils ne se touchent directement.
- Vérifiez que les boulons de fixation des pales, les boulons de fixation au plafond, les boulons de fixation de la tige et de l'embase sont correctement serrés.
- Si vous avez remplacé la télécommande ou le récepteur d'origine, réinstallez la télécommande ou le récepteur fourni avec le ventilateur.

4. Le ventilateur oscille

- Vérifiez que les vis de fixation des pales, les vis de fixation du ventilateur au plafond, au poteau et à l'écuyère sont correctement serrées.
- Vérifiez que les pales ne sont pas déformées et suivez les instructions d'équilibrage des pales détaillées dans ce manuel.

5. Le ventilateur ne fournit pas d'air ou le débit d'air est insuffisant.

- Vérifier que les pales ne sont pas montées à l'envers.
- Vérifiez que les pales tournent dans le bon sens (été/hiver).
- Évitez les objets à proximité qui pourraient obstruer le flux d'air.
- Vérifiez que le diamètre des pales de votre ventilateur est suffisant pour la surface de la pièce dans laquelle il est installé.

6. La lumière ne s'allume pas

- Vérifiez que l'ampoule n'est pas grillée, sinon remplacez-la par une neuve.
- Si votre ventilateur est équipé d'une lampe LED, vérifiez que les connexions sont bien fixées conformément au manuel d'instructions.

ÉQUILIBRAGE DES PALES

Le balancement du ventilateur n'est pas un symptôme de dysfonctionnement. Avant de procéder à l'équilibrage, et toujours avec le ventilateur éteint, vérifiez que les pales sont fixes et qu'elles ne sont pas déformées. Une fois ce contrôle effectué, si tout est correct, procédez à l'équilibrage des pales:

1. Sélectionner la pale à équilibrer

Placez la pince au centre d'une pale. Mettez ensuite le ventilateur en marche et, si le balancement persiste, placez la pince sur une autre pale jusqu'à ce que le balancement diminue. De cette façon, la pale sélectionnée sera celle qui aura besoin du contrepois.

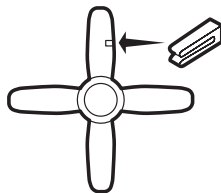

2. Trouver le point d'équilibre

Placez le clip sur la pagaie que vous avez préalablement sélectionnée et testez le meilleur endroit où le placer (du centre vers la pointe de la pagaie) jusqu'à ce que l'oscillation disparaisse.

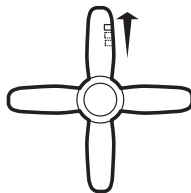

3. Vérifier le bon équilibrage

Collez le contrepois à la hauteur du clip sur la surface de la pale. Retirez le clip et mettez le ventilateur en marche. Vérifiez s'il oscille toujours, si oui, placez un autre contrepois. Si le problème s'aggrave, essayez de le placer à un autre endroit plus approprié.

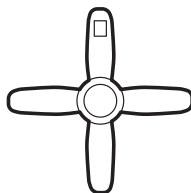

TÉLÉCOMMANDE

La télécommande fonctionne par radiofréquence à 433 MHz et comprend un écran LCD qui indique les différentes fonctions du ventilateur.

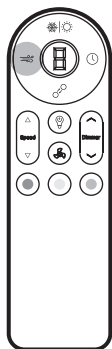

MODE BRISE

Active le mode brise qui alterne en douceur les vitesses douces et rapides (vitesse 1 à 3) pour créer une plus grande sensation de confort.

- **Activation du mode brise:** activez le ventilateur en appuyant sur le bouton "ON/OFF" du ventilateur, puis appuyez sur le bouton "Breeze mode".
- **Écran LCD éteint (standby):** en appuyant une fois sur la touche, l'écran LCD

s'allume et indique que le mode brise est actif.

- **Annuler le mode brise:** appuyez à nouveau sur la touche "Mode brise", le ventilateur revient à la vitesse de rotation sélectionnée avant le mode brise. Vous pouvez également appuyer sur le bouton "ON/OFF" du ventilateur pour arrêter complètement la rotation des pales du ventilateur. Lorsque vous remettez le ventilateur en marche, il ne se souviendra pas du mode brise et se mettra en marche à la vitesse de rotation sélectionnée précédemment.

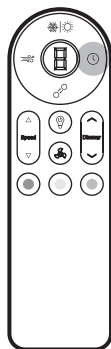

PROGRAMMATION

Permet de régler les heures de fonctionnement du ventilateur (9 niveaux par périodes de 1h). La programmation n'affecte pas l'éclairage du ventilateur.

- **Activer la programmation:** appuyer sur le bouton, chaque pression ajoutera un niveau de programmation supplémentaire jusqu'à 9 heures. Les niveaux peuvent être modifiés pendant que l'écran LCD clignote; lorsque l'écran

cesse de clignoter, le niveau reste sélectionné.

- **Extinction de l'écran LCD (standby):** en appuyant une fois sur la touche, l'écran LCD s'allume et indique le temps de fonctionnement programmé.
- **Annulation de la programmation:** appuyer sur la touche "Programmation" jusqu'à atteindre le niveau 0, ou appuyer sur la touche pendant 2 secondes. Si vous éteignez le ventilateur alors qu'il est programmé, lorsque vous le rallumerez, il ne se souviendra pas de l'heure de programmation.

Séquence LCD



Séquence LCD



SYNCHRONISATION DU CONTRÔLEUR

Permet de synchroniser le contrôleur avec votre ventilateur si la synchronisation a été perdue (il n'est pas nécessaire de la synchroniser lors de la première utilisation du ventilateur) ou d'utiliser un contrôleur avec plusieurs ventilateurs en même temps. Pour plus d'informations, voir la section "CONTROL SYNC" ci-dessous.

- **Synchroniser:** appuyer pendant 3 secondes dans les 10 secondes qui suivent la mise sous tension.

Séquence LCD



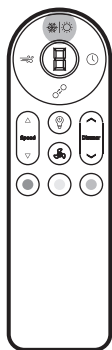

MODE HIVER/ÉTÉ

Inverse le sens de rotation des pales pour passer en mode été (rotation à gauche dans le sens inverse des aiguilles d'une montre) ou en mode hiver (rotation à droite dans le sens des aiguilles d'une montre).

- **Changement de mode:** appuyez sur la touche "Mode hiver/été" pendant 2 secondes et attendez l'arrêt complet du ventilateur. Après 5 secondes, le ventilateur se met automatiquement en marche dans le sens inverse.
- **Écran LCD éteint (standby):** en appuyant une fois sur la touche, l'écran LCD s'allume et indique le mode de rotation sélectionné.

Séquence LCD

Inverno

Verano

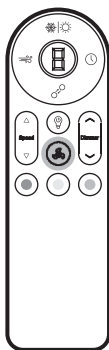

ON/OFF VENTILATEUR

Permet d'activer ou de désactiver le ventilateur.

- **Marche/Arrêt:** par une brève pression. Il mémorise le dernier niveau sélectionné avant de s'éteindre.
- **Écran LCD éteint (standby):** en appuyant une fois sur la touche, l'écran LCD indiquant le niveau de vitesse de rotation s'allume.
- **Préférence de commande:** si vous appuyez sur le bouton lorsque le ventilateur est éteint par l'interrupteur mural, lorsque vous le rallumez, il se souviendra de la commande donnée par la télécommande.

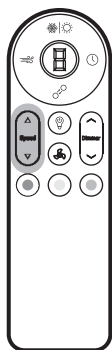

VITESSE

Permet de sélectionner la vitesse de rotation des pales (6 niveaux).

- **Modifier la vitesse:** augmenter ou diminuer la vitesse de rotation des pales en cliquant sur les flèches. Si le "mode brise" est activé, vous ne pouvez pas modifier la vitesse.
- **Préférence de commande:** si vous appuyez sur le bouton lorsque le ventilateur est éteint par l'interrupteur mural, lorsque vous le rallumez, le ventilateur se souviendra de la commande donnée par la télécommande.

Séquence LCD

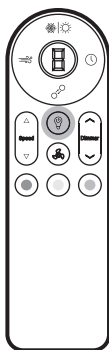

ON/OFF LUMIERE

Permet d'allumer ou d'éteindre la lumière.

- **Allumer et éteindre:** par une brève pression. L'appareil mémorise le dernier niveau sélectionné avant de s'éteindre.
- **Écran LCD éteint (standby):** en appuyant une fois sur le bouton, l'écran LCD indiquant le niveau d'intensité de la lumière s'allume.
- **Préférence de commande:** si vous appuyez sur le bouton lorsque la lumière est éteinte par l'interrupteur mural, lorsque vous la rallumez, elle se souviendra de la commande donnée par la télécommande.

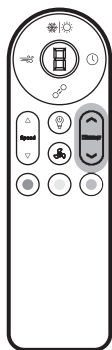

VARIATEUR DE LUMIÈRE

Augmente ou diminue l'intensité de la lumière (8 niveaux).

- **Modifier l'intensité:** augmenter ou diminuer l'intensité de la lumière en appuyant sur les flèches.
- **Préférence de commande:** si vous appuyez sur le bouton lorsque la lumière est éteinte par l'interrupteur mural, lorsque vous la rallumez, elle se souviendra de la commande donnée par la

télécommande.

Séquence LCD

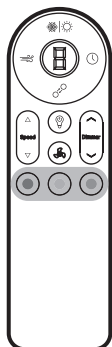

TEMPÉRATURE DE COULEUR

Sélectionnez la température de couleur souhaitée (lumière chaude, neutre ou froide).

- **Changer de température:** appuyer sur le bouton indiqué par la couleur de chaque température de couleur.

MÉMOIRE DE TEMPÉRATURE DE COULEUR

Le ventilateur dispose d'une mémoire de température de couleur de la lumière. Cette fonction permet de conserver la même température de couleur lorsque la lumière du ventilateur est rallumée. Pour modifier la température de couleur, appuyez sur le bouton indiqué par la couleur de chaque température de couleur. Lorsque vous éteignez et rallumez la lumière, elle conserve la température sélectionnée.

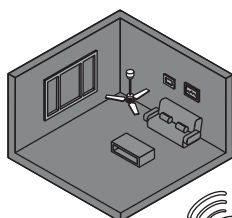

LUMIÈRE CHAUDE

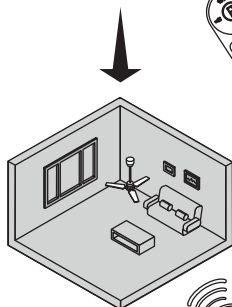

LUMIÈRE NEUTRE

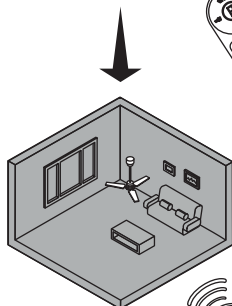

LUMIÈRE FROIDE

PILES

Les piles pour ce contrôleur de ventilateur ne sont pas incluses. Le modèle de pile requis est 2x AAA.

*Retirez les piles du contrôleur s'il n'est pas utilisé pendant une période prolongée.

SYNCHRONISATION DU CONTRÔLEUR

Le contrôleur est synchronisé en usine. Vous ne devez resynchroniser le contrôleur que si vous avez perdu la synchronisation, si vous en avez acheté un nouveau, si vous voulez contrôler plusieurs ventilateurs avec un seul contrôleur ou si le ventilateur ne répond pas aux commandes du contrôleur lorsqu'il est en fonctionnement.

A MANDO UN VENTILATEUR

1. Couper le courant

Veillez à éteindre l'appareil jusqu'à ce que le ventilateur s'arrête et attendez 30".

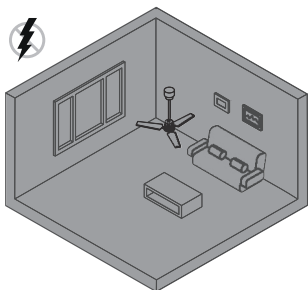

2. Rétablir l'alimentation

Après 30 secondes, rétablissez l'alimentation du ventilateur.

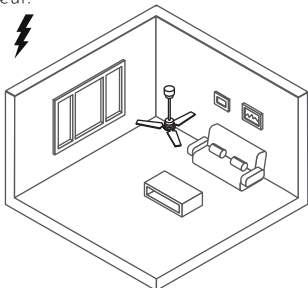

3. Synchroniser la commande

Dans les 10 secondes, appuyez sur le bouton de synchronisation "⚡" pendant 3 secondes jusqu'à ce que vous entendiez le signal. Portée de la télécommande : 8-10m.

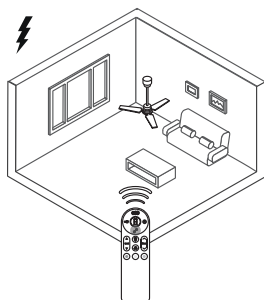

UNE COMMANDE DE VENTILATEUR

1. Couper l'alimentation

Veillez à couper l'alimentation jusqu'à ce que tous les ventilateurs s'arrêtent et attendez 30".

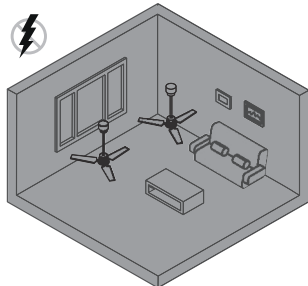

2. Rétablir l'alimentation

Après 30 secondes, rétablissez l'alimentation des ventilateurs.

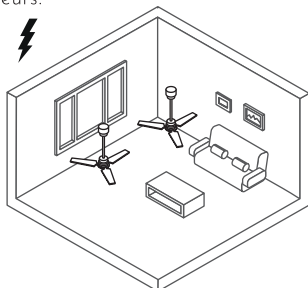

3. Synchroniser la commande

Dans les 10 secondes, appuyez sur le bouton de synchronisation "⚡" de chaque ventilateur pendant 3 secondes jusqu'à ce que vous entendiez le signal. S'ils se trouvent dans un rayon de moins de 10 m (portée de contrôle : 8-10 m), ils seront tous synchronisés en même temps.

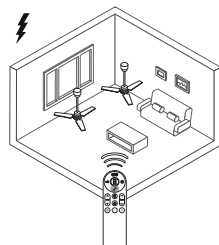

UN COMMANDE À UN VENTILATEUR

(Exemple pour deux ventilateurs, applicable à un plus grand nombre de ventilateurs).

1. Coupez l'alimentation du ventilateur A*

Veillez à couper l'alimentation du ventilateur A (celui dont nous voulons supprimer la synchronisation) et attendez 30".

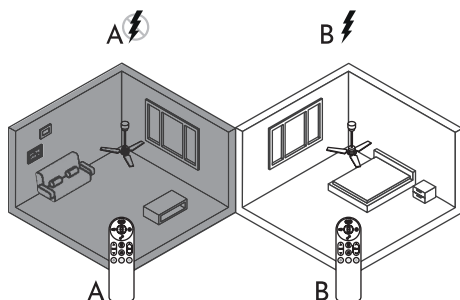

4. Couper l'alimentation du ventilateur B*

Veillez à couper l'alimentation du ventilateur B et attendez 30".

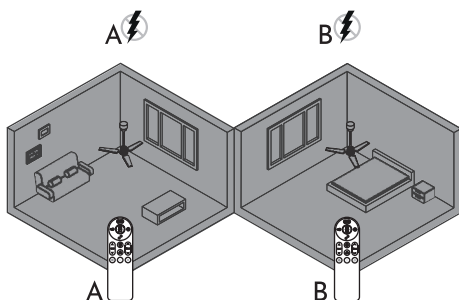

2. Coupez l'alimentation du ventilateur B*

Veillez à couper l'alimentation du ventilateur B (celui que nous voulons synchroniser) et attendez 30".

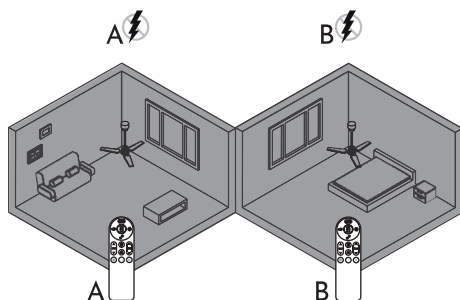

5. Rétablir l'alimentation du ventilateur A

Lorsque l'alimentation du ventilateur A est rétablie et dans les 10 secondes, appuyez sur le bouton de synchronisation "⌘" pendant 3 secondes jusqu'à ce que vous entendiez le signal de synchronisation de la commande A avec le ventilateur A.

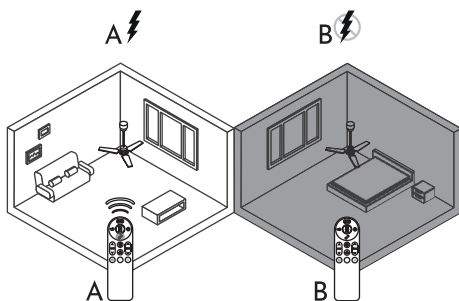

3. Rétablir l'alimentation du ventilateur B

Lorsque vous rétablissez l'alimentation du ventilateur B et dans les 10 secondes qui suivent, appuyez sur le bouton de synchronisation "⌘" pendant 3 secondes jusqu'à ce que vous entendiez le signal de synchronisation de la commande B avec le ventilateur B.

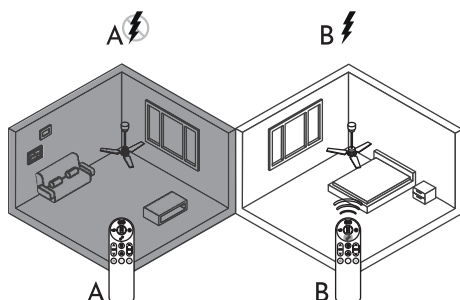

6. Répéter les étapes

Répétez les étapes pour chaque ventilateur que vous avez et que vous voulez individualiser votre contrôleur.

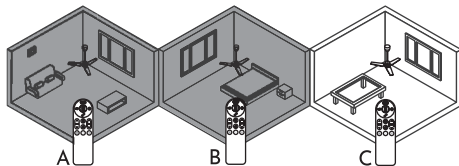

*Pour couper l'alimentation, vous pouvez appuyer sur l'interrupteur individuel du ventilateur. S'il n'y en a pas, déconnectez les fils de connexion rapide du ventilateur.

GRAZIE PER LA FIDUCIA ACCORDATA AD ARTECONFORT

Congratulazioni, hai appena acquistato un ventilatore da soffitto Arteconfort: tecnologia all'avanguardia unita ad una maggiore efficienza energetica.

AVVERTENZE

Si prega di leggere attentamente questo manuale di istruzioni prima di iniziare l'installazione e di conservarlo per riferimento futuro. In caso di trasferimento dell'apparecchio consegnare anche il presente manuale di istruzioni alla persona interessata.

Quando si utilizzano apparecchi elettrici, è necessario seguire sempre le precauzioni di sicurezza di base per ridurre il rischio di incendio, scosse elettriche e lesioni personali.

PRECAUZIONI DI SICUREZZA

- L'apparecchio deve essere installato solo da un elettricista autorizzato e in conformità alle norme elettriche locali, regionali e statali.
- Verificare che le specifiche elettriche di questo apparecchio siano compatibili con la propria installazione.
- Scollegare l'alimentazione prima di installare o eseguire la manutenzione del ventilatore.
- Il ventilatore deve essere correttamente collegato a terra per evitare il rischio di scosse elettriche.
- L'uso non autorizzato e le modifiche tecniche possono comportare il rischio di lesioni o morte.
- Il ventilatore deve essere collegato a un'alimentazione di 230V 50Hz.
- Non collegare il motore del ventilatore a un dimmer. Potrebbe dare prestazioni insoddisfacenti (ronzio del motore) e causare danni al motore.
- Fare attenzione quando si lavora vicino alle pale rotanti.
- Non fissare mai il ventilatore a una presa di corrente, ma al soffitto stesso.
- Il ventilatore deve essere installato in modo che le pale si trovino ad almeno 2,3 metri dal

pavimento.

- Il ventilatore deve essere sospeso a una struttura in grado di sostenere un peso di almeno 50 kg. La struttura deve essere in grado di sostenere il peso del ventilatore in movimento e non deve oscillare o allentarsi.
- Assicurarsi che le pale del ventilatore non entrino in contatto con alcun oggetto nel luogo di installazione. Lasciare sempre uno spazio minimo di 50 cm dalla punta delle pale alla parete o al soffitto. Si noti che maggiore è la distanza, migliore è il flusso d'aria del ventilatore.
- Questo apparecchio è progettato solo per uso interno. Non utilizzare in spazi aperti o dove possa essere esposto all'acqua o all'umidità.
- Non installare mai l'apparecchio in una stanza con elevata umidità.
- Il ventilatore non deve essere messo in funzione in un locale in cui sia in funzione contemporaneamente un apparecchio a gas.
- Questo apparecchio può essere utilizzato da bambini a partire dagli 8 anni di età e da persone con ridotte capacità fisiche, sensoriali o mentali o con mancanza di esperienza e conoscenza, a condizione che abbiano ricevuto supervisione o istruzioni sull'uso dell'apparecchio in modo sicuro e che comprendano i pericoli connessi. Devono inoltre essere istruiti sulla pulizia e la manutenzione dell'apparecchio.
- I bambini non devono giocare con l'apparecchio.
- Prima di invertire il senso di rotazione delle pale del ventilatore, arrestare completamente il ventilatore. In questo modo si evitano danni al motore del ventilatore o al regolatore (se installato).
- Non inserire oggetti nelle pale del ventilatore durante la rotazione. Ciò potrebbe danneggiare le pale del ventilatore e alterare l'equilibrio del ventilatore fino a farlo cadere.
- Dopo l'installazione completa del ventilatore, accertarsi che tutti i fissaggi siano ben saldi per evitare oscillazioni o cadute della macchina.

Le istruzioni e le norme di sicurezza contenute nel presente manuale non possono prevenire tutte le condizioni e le situazioni che possono verificarsi. Per ovvie ragioni, il presente manuale non può includere fattori quali la prudenza e l'attenzione. Questi fattori devono essere assunti dalla persona che installa, manutiene, utilizza e si diverte con il prodotto.

PRIMA DELL'INSTALLAZIONE

Aprire la scatola evitando l'uso di lame o taglierine per non graffiare i componenti del ventilatore.

Disimballare i componenti maneggiandoli con cura affinché non si pieghino o si graffino e posizionare il motore su uno straccio o una superficie morbida per evitare danni (a questo scopo è possibile utilizzare anche la schiuma antiurto contenuta nella scatola). Non posizionare mai il motore su un lato.

Si consiglia di montare il ventilatore sul pavimento o su una superficie sufficientemente ampia in modo che nessun componente possa cadere.

Identificare tutte le parti prima di iniziare l'assemblaggio.

STRUMENTI NECESSARI

**Non inclusi. Si raccomanda che il cacciavite sia magnetizzato.*

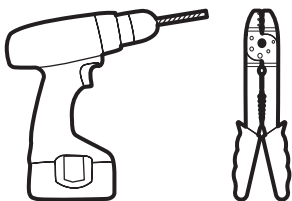
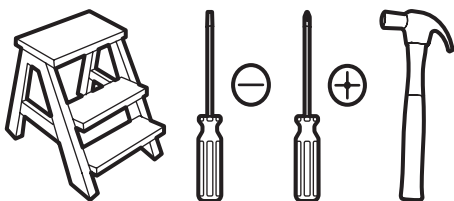

MANUTENZIONE

- Con il passare del tempo e a causa del naturale movimento del ventilatore, alcuni collegamenti possono allentarsi. Controllare due volte l'anno le connessioni di supporto, le staffe e i fissaggi delle pale e assicurarsi che siano ben saldi.
- Pulire regolarmente il ventilatore per mantenerlo come nuovo. A tale scopo, utilizzare un panno morbido e privo di pelucchi per evitare di graffiare la finitura. Non utilizzare mai l'acqua per non danneggiare il motore o il legno delle pale.
- Non è necessario ingrassare il ventilatore, poiché i cuscinetti del motore contengono un lubrificante permanente.

IT

GARANZIA

La garanzia di questo prodotto è riportata nella pagina della garanzia alla fine di questo manuale.

AMBIENTE



Non gettare gli elettrodomestici tra i rifiuti domestici, utilizzare i sistemi di raccolta differenziata. Verificare con le autorità locali per ulteriori informazioni.

Se gli apparecchi elettrici vengono smaltiti in discarica, i componenti pericolosi possono penetrare nelle acque sotterranee ed entrare nella catena alimentare, danneggiando la salute e il benessere.

Grazie per esserti preso cura dell'ambiente.

Questo prodotto contiene una sorgente luminosa di classe di efficienza energetica F - (EU) 2019/2015

RISOLUZIONE DEI PROBLEMI

Prima di eseguire i seguenti controlli, la ventola deve essere scollegata dall'alimentazione.

1. Il ventilatore non si avvia

- Sostituire le batterie del controller se sono scariche o inadeguate.
- Verificare che non vi siano dispositivi nelle vicinanze che possano causare interferenze con il controller o ridurre la ricezione del segnale.
- Risincronizzare il telecomando.
- Controllare che i collegamenti elettrici siano eseguiti correttamente (questa operazione deve essere eseguita da un elettricista autorizzato).
- Controllare i fusibili e gli interruttori, che l'impianto abbia tensione e che questa arrivi al ventilatore.

2. Il ventilatore non si avvia ma la luce sì.

- A ventilatore spento, verificare manualmente che le pale ruotino liberamente.

3. Il ventilatore fa un rumore eccessivo durante la rotazione

- Lasciare un leggero spazio tra le pale del ventilatore e il soffitto, evitando che si tocchino direttamente.
- Verificare che le viti di fissaggio delle pale, le viti di fissaggio al soffitto, il montante e il paracolpi siano serrati correttamente.
- Se avete sostituito il telecomando o il ricevitore originali, reinstallate quelli forniti con il ventilatore.

4. Il ventilatore oscilla

- Controllare che i bulloni di fissaggio delle pale, i bulloni di fissaggio del tetto, i bulloni di fissaggio del palo e i bulloni di fissaggio del mocker siano serrati correttamente.
- Controllare che le pale non siano deformate e seguire le istruzioni per il bilanciamento delle pale riportate in questo manuale.

5. Il ventilatore non eroga aria o il flusso d'aria è insufficiente.

- Controllare che le pale non siano montate al contrario.
- Controllare che le pale ruotino nella direzione corretta (estate/inverno).
- Evitare oggetti vicini che possano ostruire il flusso d'aria.
- Verificare che il diametro delle pale del ventilatore sia sufficiente per l'area della stanza in cui è installato.

6. La luce non si accende

- Verificare che la lampadina non sia bruciata, altrimenti sostituirla con una nuova.
- Se il ventilatore è dotato di una luce a LED, verificare che i collegamenti siano fissati saldamente come indicato nel manuale di istruzioni.

BILANCIAMENTO DELLE PALE

Il dondolio del ventilatore non è un sintomo di malfunzionamento. Prima di procedere all'equilibratura, e sempre a ventilatore spento, verificare che le pale siano fisse e che non siano deformate. Una volta verificato questo aspetto, se tutto è corretto, procedere all'equilibratura delle pale:

1. Selezionare la pala da bilanciare

Posizionare la clip al centro di una pala. Quindi accendere il ventilatore e, se il dondolio persiste, mettere la clip su un'altra pala finché il dondolio non diminuisce. In questo modo, la pala selezionata sarà quella che necessita del contrappeso.

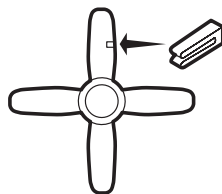

2. Trovare il punto di equilibrio

Posizionate la clip sulla pagaia precedentemente selezionata e verificate il punto migliore in cui posizionarla (dal centro verso la punta della pagaia) finché l'oscillazione non scompare.

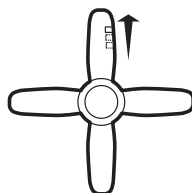

3. Verifica del corretto bilanciamento

Incollare il contrappeso all'altezza della clip sulla superficie della pala. Rimuovere il fermaglio e accendere il ventilatore. Controllare se oscilla ancora; in caso affermativo, posizionare un altro contrappeso. Se il problema peggiora, è necessario provare a posizionare il contrappeso in un'altra zona migliore.

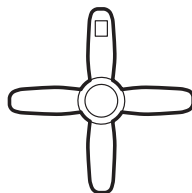

TELECOMANDO

Il telecomando funziona in radiofrequenza a 433 MHz e comprende un display LCD che indica le diverse funzioni del ventilatore.

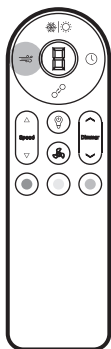

MODALITÀ BREZZA

Attiva la modalità brezza che alterna dolcemente velocità dolci e veloci (velocità da 1 a 3) per creare una maggiore sensazione di comfort.

- **Attivazione della modalità brezza:** attivare il ventilatore premendo il pulsante "ON/OFF" sul ventilatore e poi premere il pulsante "Modalità brezza".
- **Display LCD spento (standby):** premendo una volta il pulsante si attiva il display LCD che indica che la modalità brezza è attiva.
- **Annullamento della modalità brezza:** premendo nuovamente il pulsante "Modalità brezza", il ventilatore tornerà alla velocità di rotazione selezionata prima della modalità brezza. È anche possibile premere il pulsante "ON/OFF" sul ventilatore per interrompere completamente la rotazione delle pale del ventilatore; quando si riaccende il ventilatore, questo non ricorderà la modalità brezza, attivandosi alla velocità di rotazione precedentemente selezionata.

Sequenza LCD

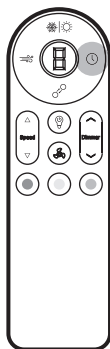

PROGRAMMAZIONE

Imposta le ore di funzionamento del ventilatore (9 livelli in periodi di 1h). La programmazione non influisce sulla luce del ventilatore.

- **Attivazione della programmazione:** premere il pulsante, ogni pressione aggiungerà un ulteriore livello di programmazione fino a 9 ore. I livelli possono essere modificati mentre il display LCD lampeggia; quando smette di lampeggiare, il livello rimane selezionato.
- **Display LCD spento (standby):** premendo una volta il pulsante si attiva il display LCD che indica il tempo di funzionamento programmato.
- **Annullamento della programmazione:** premere il pulsante "Programmazione" fino a raggiungere il livello 0, oppure tenere premuto il pulsante per 2 secondi. Se si spegne il ventilatore mentre è programmato, quando lo si riaccende non ricorderà l'orario di programmazione.

Sequenza LCD



SINCRONIZZAZIONE DEL CONTROLLER

Consente di sincronizzare il controller con il ventilatore se la sincronizzazione è stata persa (non è necessario sincronizzarla al primo utilizzo del ventilatore) o di utilizzare un controller con più ventilatori contemporaneamente. Per ulteriori informazioni, consultare la sezione "CONTROL SYNC".

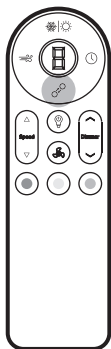

- **Sincronizzazione:** premere per 3 secondi entro 10 secondi dall'accensione.

Sequenza LCD



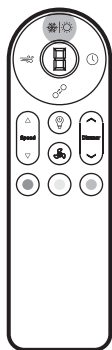

MODALITÀ INVERNO/ESTATE

Inverte il senso di rotazione delle pale per passare alla modalità estiva (rotazione antioraria a sinistra) o invernale (rotazione oraria a destra).

- **Per cambiare modalità:** premere il pulsante "Modalità inverno/estate" per 2 secondi e attendere che il ventilatore si arresti completamente. Dopo 5 secondi il ventilatore si accenderà automaticamente nella direzione

opposta.

- **Display LCD spento (standby):** premendo una volta il pulsante si attiva il display LCD che indica la modalità di rotazione selezionata.

Sequenza LCD

Inverno

Verano

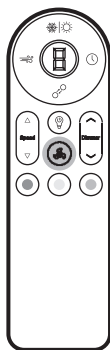

ON/OFF VENTOLA

Accende o spegne la ventola.

- **Accensione e spegnimento:** premendo brevemente. Ricorda l'ultimo livello selezionato prima di spegnersi.
- **Display LCD spento (standby):** premendo una volta il pulsante si attiva il display LCD che indica il livello di velocità di rotazione.
- **Preferenza di comando:** se si preme il pulsante quando il ventilatore è spento dall'interruttore a parete, alla riaccensione ricorderà il comando impartito dal telecomando.



VELOCITÀ

Selezionare la velocità di rotazione delle pale (6 livelli).

- **Modifica della velocità:** aumentare o diminuire la velocità di rotazione delle pale facendo clic sulle frecce. Se è attivata la "Modalità brezza", non è possibile modificare la velocità.
- **Preferenza comandi:** se si preme il pulsante quando il ventilatore è spento dall'interruttore a parete, alla

riaccensione il ventilatore ricorderà il comando impartito dal telecomando.

Sequenza LCD



ON/OFF LUCE

Accende o spegne la luce.

- **Accensione e spegnimento:** con una breve pressione. Ricorda l'ultimo livello selezionato prima dello spegnimento.
- **Display LCD spento (standby):** premendo una volta il pulsante si attiva il display LCD che indica il livello di intensità della luce.
- **Preferenza di comando:** se si preme il pulsante quando la luce è spenta dall'interruttore a parete, alla riaccensione ricorderà il comando impartito dal telecomando.

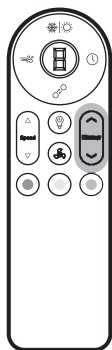

DIMMER DELLA LUCE

Aumenta o diminuisce l'intensità della luce (8 livelli).

- **Modifica dell'intensità:** aumenta o diminuisce l'intensità della luce premendo le frecce.
- **Preferenza di comando:** se si preme il pulsante quando la luce è spenta dall'interruttore a parete, alla riaccensione la luce ricorderà il comando impartito dal telecomando.

Sequenza LCD

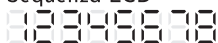

TEMPERATURA COLORE

Selezionare la temperatura di colore desiderata (luce calda, neutra o fredda).

- **Cambiare la temperatura:** premere il pulsante indicato con il colore di ciascuna temperatura di colore.

MEMORIA DELLA TEMPERATURA DI COLORE

Il ventilatore è dotato di una memoria della temperatura di colore della luce. Questa funzione consente di mantenere la stessa temperatura di colore quando si riaccende la luce del ventilatore. Per cambiare la temperatura di colore, premere il pulsante indicato con il colore di ciascuna temperatura di colore. Quando si spegne e riaccende la luce, la temperatura selezionata viene mantenuta.

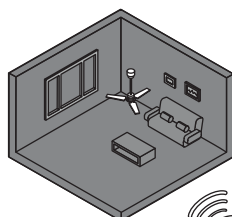

LUCE CALDA

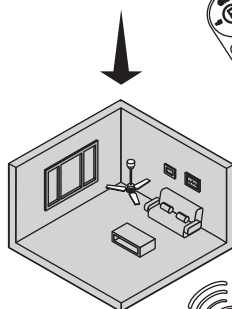

LUCE NEUTRA

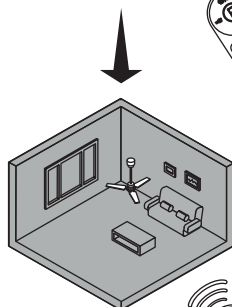

LUCE FREDDA

BATTERIE

Le batterie per questo fan controller non sono incluse. Il modello di batterie richiesto è 2x AAA.

*Rimuovere le batterie dal controller se non viene utilizzato per un periodo di tempo prolungato.

SINCRONIZZAZIONE DEL CONTROLLER

Il controllore è sincronizzato in fabbrica; è necessario risincronizzarlo solo se si è persa la sincronizzazione, se si è acquistato un nuovo controllore, se si desidera controllare più ventilatori con un unico controllore o se il ventilatore non risponde ai comandi del controllore durante il funzionamento.

UN COMANDO UN VENTILATORE

1. Spegnerne l'alimentazione

Assicurarsi di spegnere l'alimentazione finché la ventola non si ferma e attendere 30".

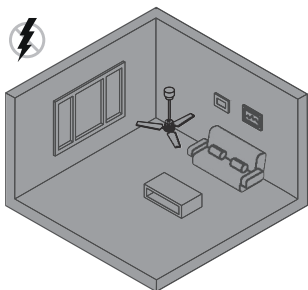

2. Ripristinare l'alimentazione

Dopo 30" ripristinare l'alimentazione del ventilatore.

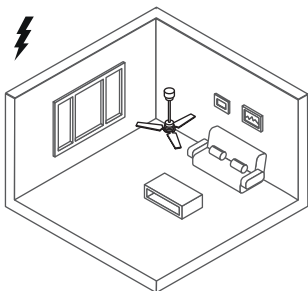

3. Sincronizzazione del comando

Entro 10 secondi, premere il pulsante di sincronizzazione "🔗" per 3 secondi finché non si sente il segnale. Portata del telecomando: 8-10 m.

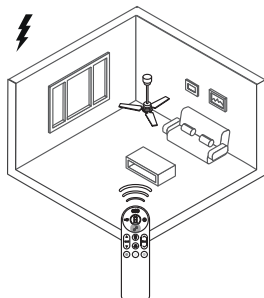

UN COMANDO PER PIÙ VENTILATI

1. Spegnerne l'alimentazione

Spegnerne l'alimentazione fino all'arresto di tutte le ventole e attendere 30".

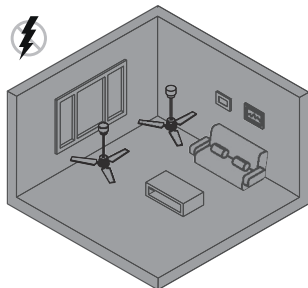

2. Ripristinare l'alimentazione

Dopo 30" ripristinare l'alimentazione dei ventilatori.

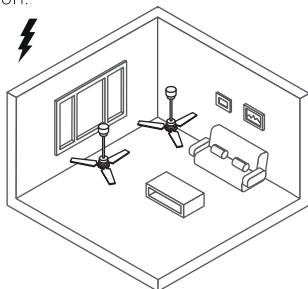

3. Sincronizzare il controllo

Entro 10 secondi, premere il pulsante di sincronizzazione "🔗" su ciascun ventilatore per 3 secondi finché non si sente il segnale. Se si trovano in un raggio inferiore a 10 m (raggio di controllo: 8-10 m), saranno tutti sincronizzati contemporaneamente.

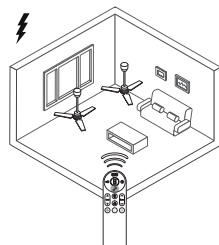

UN CONTROLLO PER UN VENTILATORE

(Esempio per due ventilatori, applicabile a un numero maggiore di ventilatori).

1. Spegnere il ventilatore A*

Assicurarsi di spegnere il ventilatore A (quello di cui si vuole eliminare la sincronizzazione) e attendere 30".

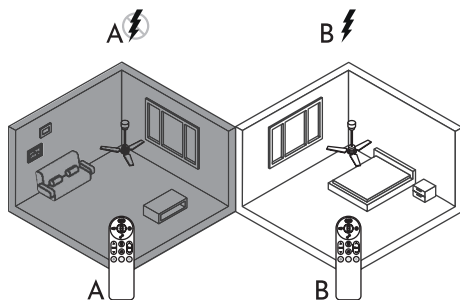

4. Spegnere il ventilatore B*

Assicurarsi di spegnere il ventilatore B e attendere 30".

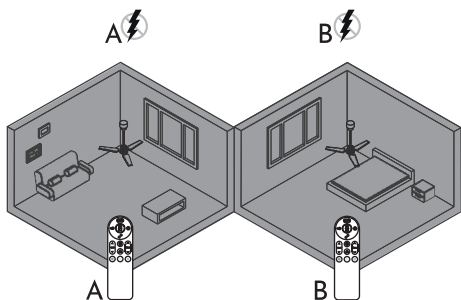

IT

2. Togliere l'alimentazione al ventilatore B*

Assicurarsi di togliere l'alimentazione al ventilatore B (quello che vogliamo sincronizzare) e attendere 30".

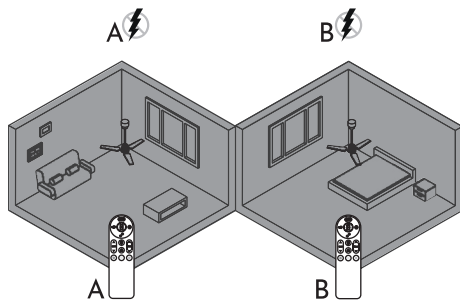

5. Ripristino dell'alimentazione del ventilatore A

Una volta ripristinata l'alimentazione del ventilatore A ed entro 10 secondi, premere il pulsante Sync  per 3 secondi fino a quando non si sente il segnale di sincronizzazione del controllo A con il ventilatore A.

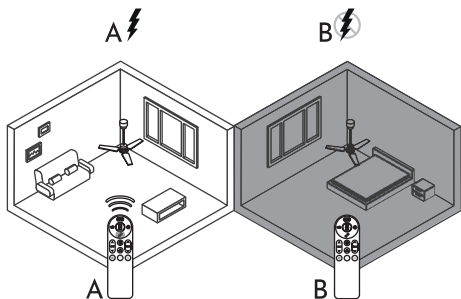

3. Ripristino dell'alimentazione del ventilatore B

Quando si ripristina l'alimentazione del ventilatore B ed entro 10 secondi, premere il pulsante di sincronizzazione  per 3 secondi fino a quando non si sente il segnale di sincronizzazione del comando B con il ventilatore B.

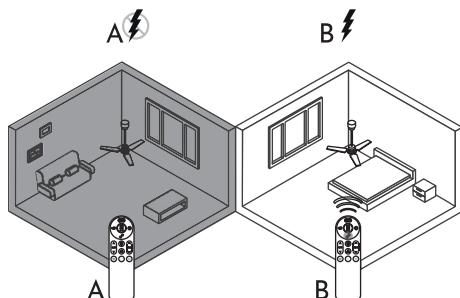

6. Ripetere i passaggi

Ripetere i passaggi per ogni ventilatore che si possiede e che si desidera personalizzare.

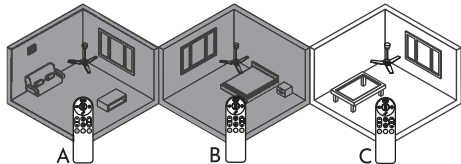

*Per spegnere l'alimentazione, è possibile premere l'interruttore del singolo ventilatore. Se non c'è, scollegare i cavi di collegamento rapido dalla ventola.

GUIA GENERAL: PARTES DE UN VENTILADOR
GENERAL GUIDE: PARTS OF A FAN
GUIA GERAL: PARTES DE UM VENTILADOR
GUIDE GÉNÉRAL : PARTIES D'UN VENTILATEUR
GUIDA GENERALE: PARTI DI UN VENTILATORE

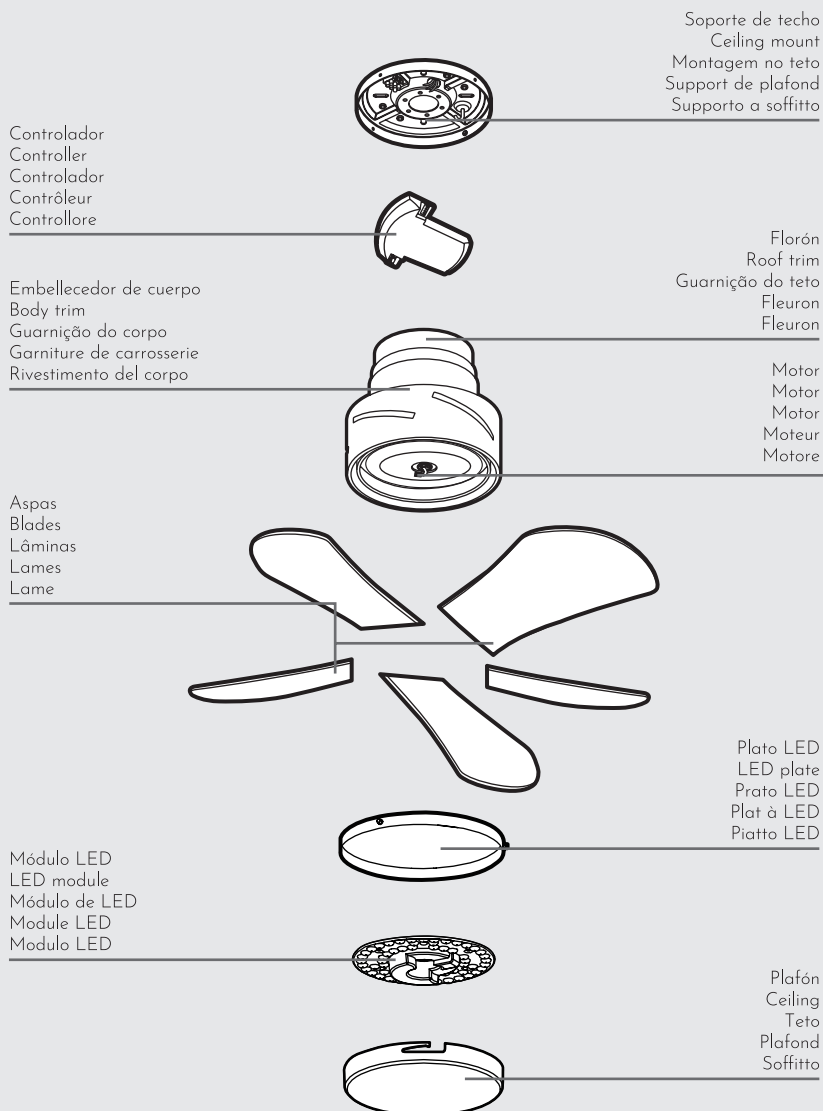

GUIA GENERAL: TORNILLOS Y ACCESORIOS
GENERAL GUIDE: SCREWS AND ACCESSORIES
GUIA GERAL: PARAFUSOS E ACESSÓRIOS
GUIDE GÉNÉRAL : VIS ET ACCESSOIRES
GUIDA GENERALE: VITI E ACCESSORI

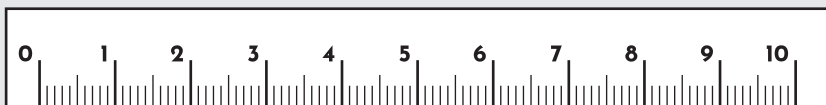

TORNILLOS PARA TECHO
SCREWS FOR THE ROOF
PARAFUSOS PARA O TELHADO
VIS DE TOITURE
VITI PER IL TETTO

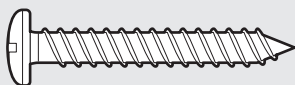

Tornillos para techo
 Screws for the roof
 Parafusos para o telhado
 Vis de toiture
 Viti per il tetto

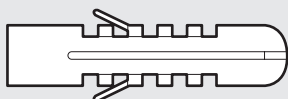

Tacos para tornillo de techo
 Ceiling screw plugs
 Bujões de teto
 Bouchons de toit
 Tappi a vite per tetti



Arandela para tornillo de techo
 Washer for ceiling screw
 Arruela para parafuso de teto
 Rondelle de vis de toit
 Rondella per vite da tetto

TORNILLOS PARA ASPAS
SCREWS FOR BLADES
PARAFUSOS PARA LÂMINAS
VIS POUR LAMES
VITI PER LAME



Tornillo para aspas de madera
 Screw for wood blades
 Parafuso para lâminas de madeira
 Vis pour lames en bois
 Vite per lame di legno

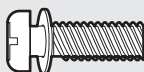

Tornillo para aspas con arandela
 Screw for blades with washer
 Parafuso para lâminas com arruela
 Vis de lame avec rondelle
 Vite per lama con rondella

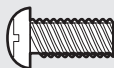

Tornillo para aspas
 Screw for blades
 Parafuso para lâminas
 Vis pour les lames
 Vite per lame



Arandela de papel para tornillo de aspa
 Arruela de papel para parafuso de lâmina
 Paper washer for blade screw
 Rondelle papier pour vis de lame
 Rondella di carta per la vite della lama



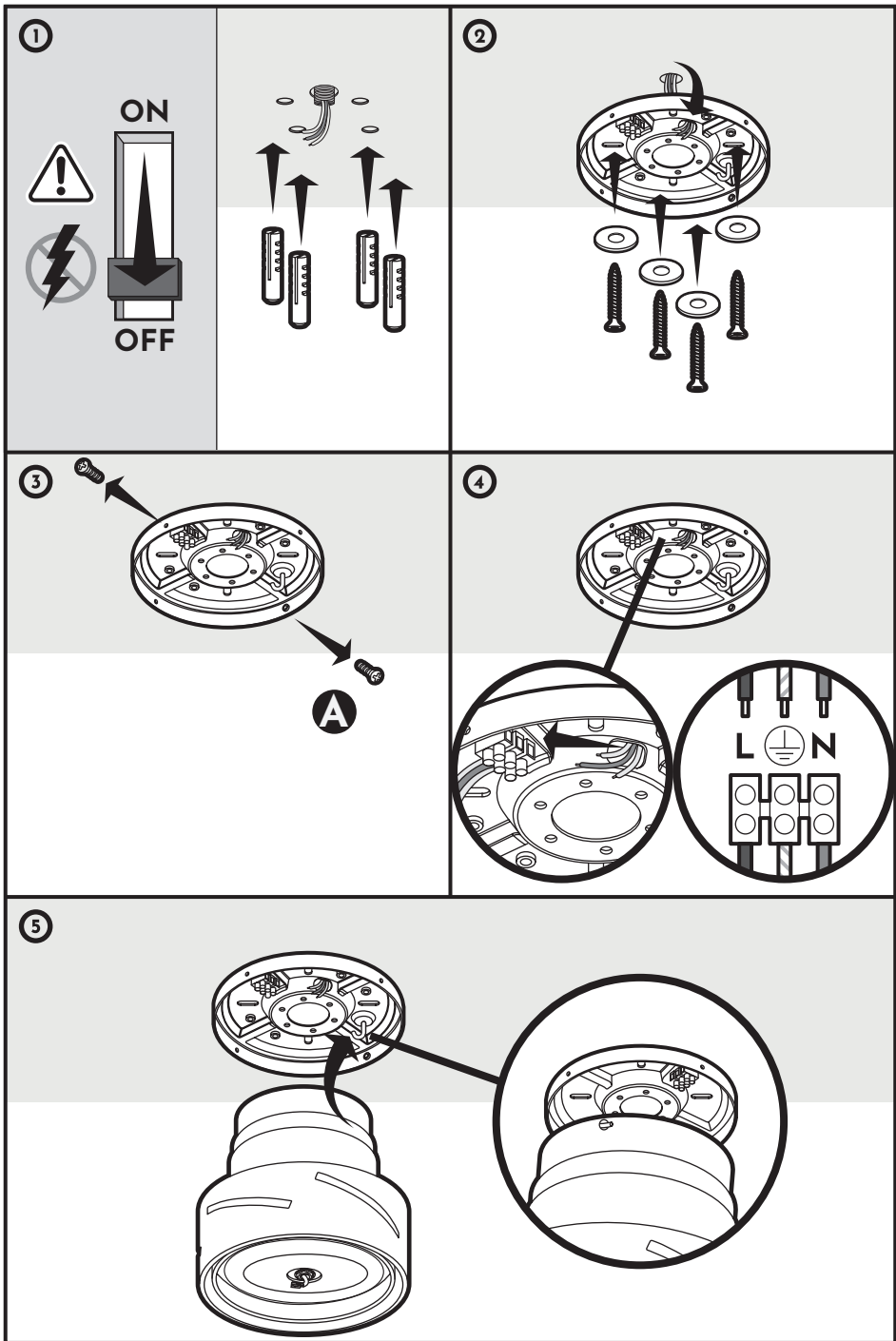

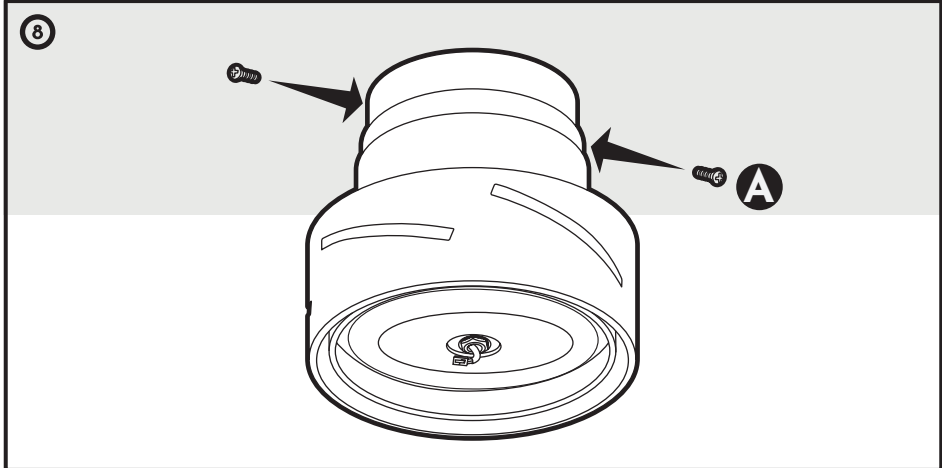
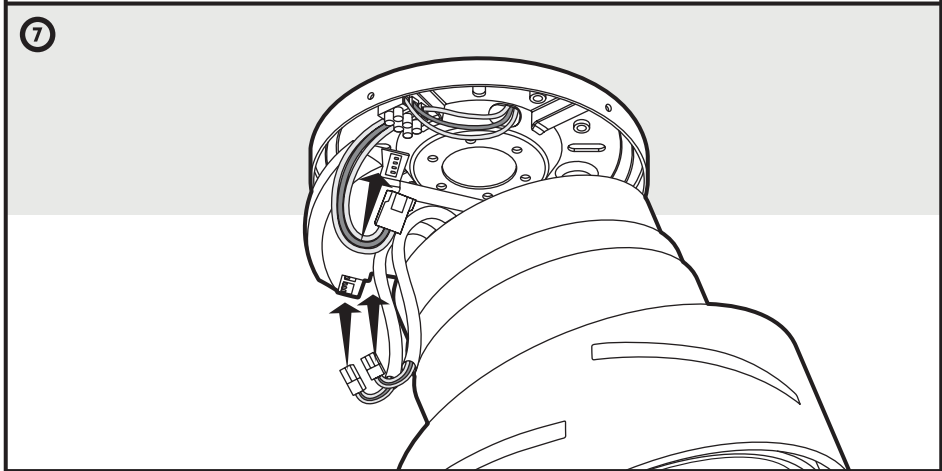
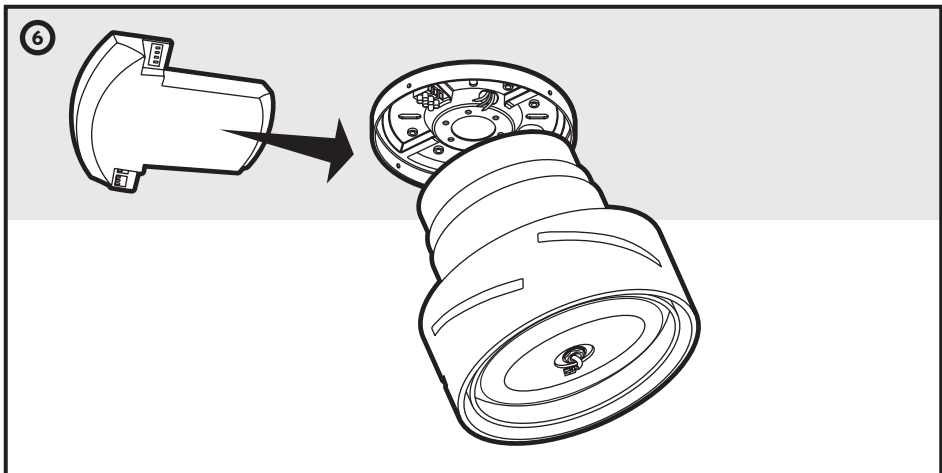

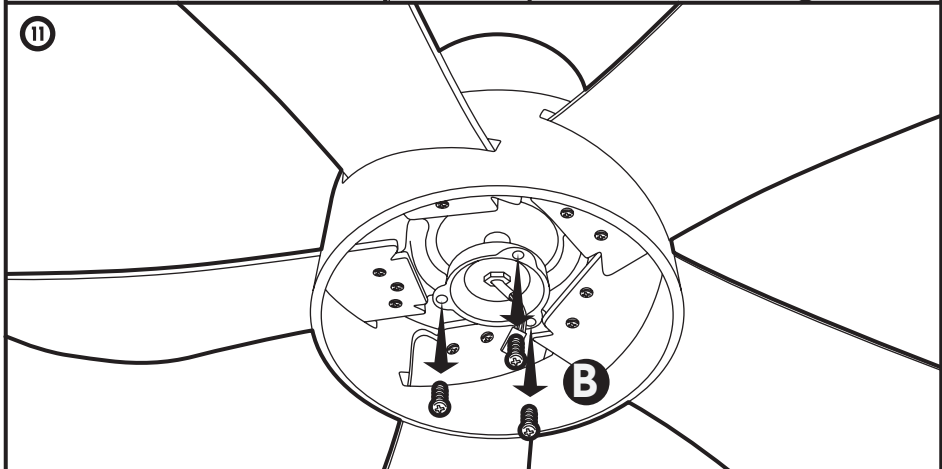
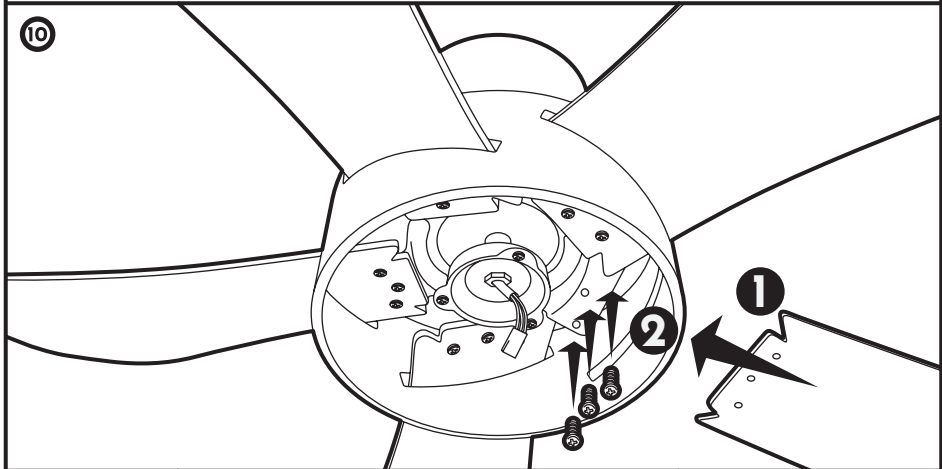
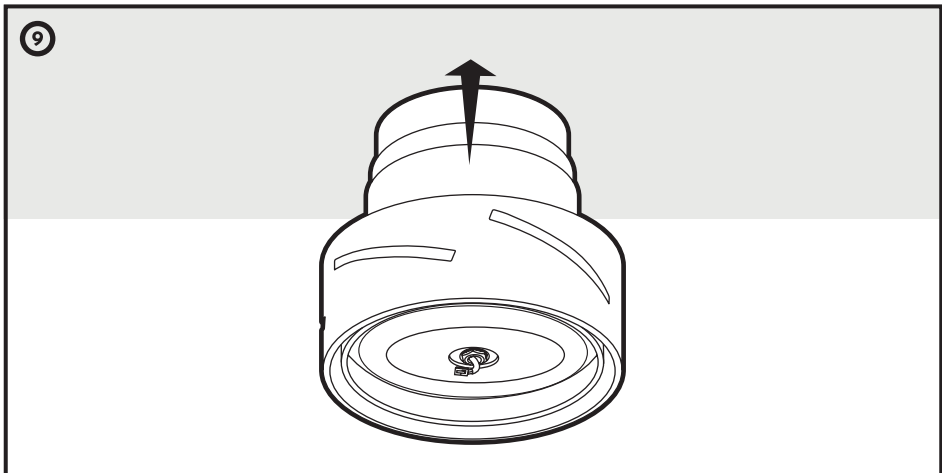

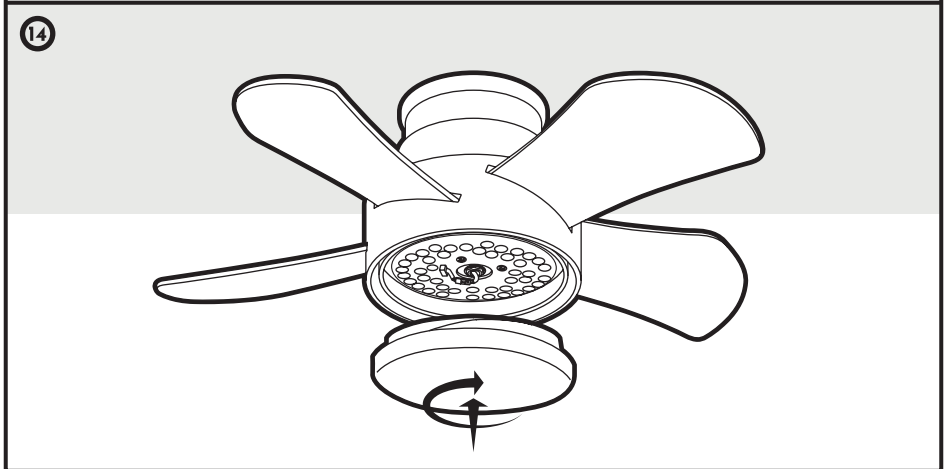
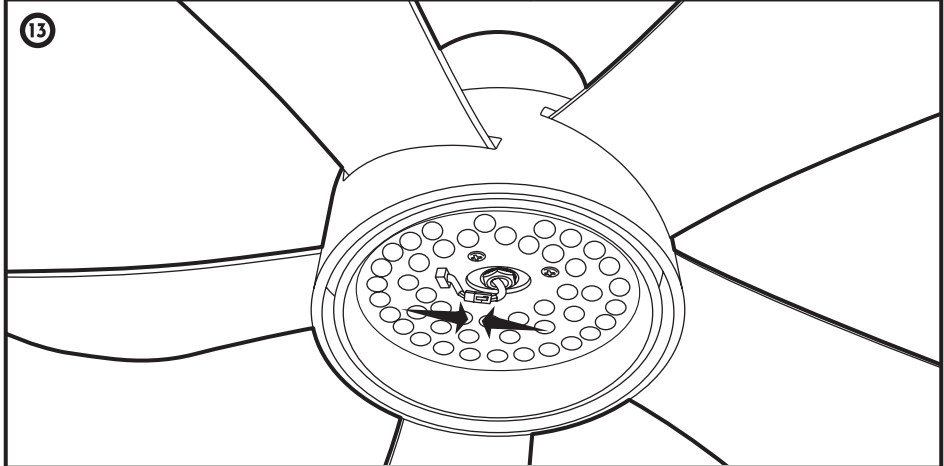
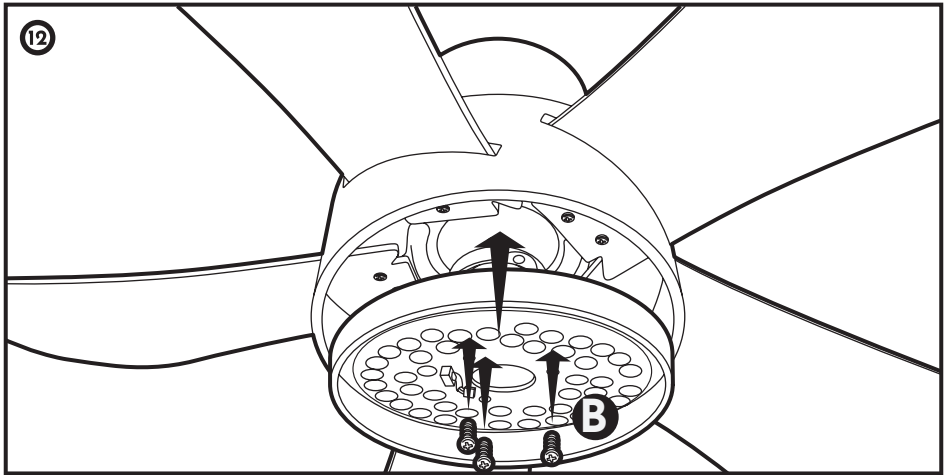

15

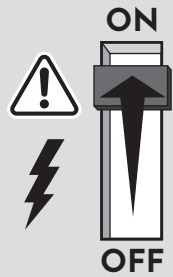
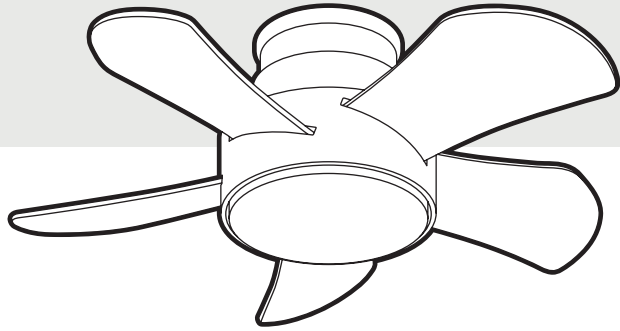

REPUESTOS DISPONIBLES

Puede solicitar repuestos acudiendo a la tienda donde lo adquirió o en otra de la misma cadena. Si el producto está en garantía presente el ticket o factura de compra.

SPARE PARTS

You can request spare parts by going to the store where you purchased it or to any another of the brand. If the product is under warranty, present the purchase receipt or invoice.

PEÇAS DE REPOSIÇÃO DISPONÍVEIS

Você pode solicitar peças de reposição indo até a loja onde as comprou ou em outra da mesma rede. Se o produto estiver na garantia, apresente o comprovante ou a fatura de compra.





PIÈCES DÉTACHÉES DISPONIBLES

Vous pouvez demander des pièces détachées en vous rendant au magasin où vous les avez achetées ou auprès d'un autre de la même chaîne. Si le produit est sous garantie, présentez le reçu d'achat ou la facture. garantía presente el ticket o factura de compra.

PEZZI DI RICAMBIO DISPONIBILI

Puoi richiedere i pezzi di ricambio recandoti nel negozio dove l'hai acquistato o presso un altro della stessa catena. Se il prodotto è in garanzia presentare la ricevuta o la fattura di acquisto.



	DESCRIPCIÓN DESCRIPTION DESCRIÇÃO DESCRIPTION DESCRIZIONE	REFERENCIA REFERENCE REFERÊNCIA RÉFÉRENCE RIFERIMENTO
	Tulipa de la luz Light cover Tulipa de luz Tulipe de lumière Paralume di luce	PLABLANES
	Placa LED LED module Placa de LED Module LED Modulo LED	LEDBLANES
	Mando a distancia Remote control Remote control Télécommande Telecomando	MANBLANESONLY
	Controlador ventilador Fan controller Driver do ventilador Contrôleur de ventilateur Controllore del ventilatore	CONBLANESONLY

GARANTÍA

El motor de este ventilador tiene una garantía de 8 años y de 3 años para el resto de los componentes. La garantía cubre el cambio o reparación de cualquier avería o defecto del aparato, siempre que el mismo sea debido a un fallo de fabricación o un componente defectuoso.

IMPORTANTE

Es imprescindible para el uso de esta garantía acreditar la fecha de compra del producto. Por lo que será necesario presentar el ticket o factura de compra, así como este manual de instrucciones.



**Conserve el ticket de compra
y el manual de instrucciones.**

WARRANTY

The motor of this fan is guaranteed for 8 years and 3 years for the rest of the components. This warranty covers the exchange or repair of any failure or defect of the device, provided that it is due to a manufacturing fault or a defective component.

IMPORTANT

It is essential for the use of this guarantee to prove the purchase date of the product. Therefore, it will be necessary to present the purchase receipt as well as this instruction manual.



**Keep the purchase receipt
and the instruction manual.**

La garantía de este producto no se aplica si los defectos del aparato han sido causados por:

- Daños durante transportes no realizados por el fabricante. (Ejemplo: abolladuras, roturas de componentes o piezas de cristal...).
- Realización de instalaciones o montajes incorrectos.
- Mala conservación del producto.
- Daños causados por el contacto del aparato con sustancias químicas o inapropiadas. Este ventilador está diseñado para uso exclusivo en interior por lo que tampoco debe ser expuesto al agua y/o humedad.
- El reemplazo o uso de piezas adicionales o accesorios que no sean originales del fabricante.
- Si se utiliza un control a través de un regulador de intensidad de pared diferente al control remoto suministrado con el ventilador.

Antes de acudir al servicio técnico, es aconsejable leer la guía de solución de problemas incluida en este manual.

The warranty of this product does not apply if the defects of the device have been caused by:

- Damage during transport not carried out by the manufacturer. (Example: dents, components or glass pieces damages ...)
- Carrying out incorrect installations or assemblies.
- Poor preservation of the product.
- Damage caused by contact of the device with chemical or inappropriate substances. This fan is designed for indoor use only, so it should not be exposed to water and / or humidity either.
- The replacement or use of additional parts or accessories that are not original from the manufacturer.
- When using a control through a wall dimmer other than the remote control supplied with the fan.

Before calling for technical assistance, it is advisable to read the troubleshooting guide included in this manual.

GARANTIA

O motor deste ventilador tem garantia de 8 anos e 3 anos para os demais componentes. Esta garantia cobre a troca ou reparo de qualquer defeito no dispositivo, desde que seja devido a uma falha de fabricação ou um componente com defeito.

IMPORTANTE

É imprescindível para a utilização desta garantia comprovar a data de compra do produto. Portanto, será necessário apresentar o comprovante de compra ou nota fiscal, bem como este manual de instruções.



Guarde o recibo de compra e o manual de instruções.

A garantia deste produto não se aplica se os defeitos do dispositivo forem causados por:

- Danos durante o transporte não realizados pelo fabricante. (Exemplo: amassados, barulho de componentes ou pedaços de vidro ...).
- Executando instalações ou montagens incorretas.
- Má conservação do produto.
- Danos causados pelo contato do dispositivo com substâncias químicas ou inadequadas. Este ventilador é projetado apenas para uso interno, portanto, não deve ser exposto à água e / ou umidade. uição ou uso de peças ou acessórios adicionais que não sejam originais do fabricante
- Se estiver usando um controle através de um dimmer de parede diferente do controle remoto fornecido com o ventilador.

Antes de entrar em contato com o serviço, é aconselhável ler o guia de solução de problemas incluído neste manual.

GARANTIE

Le moteur de ce ventilateur bénéficie d'une garantie de 8 ans et de 3 ans pour le reste des composants. La garantie couvre le changement ou la réparation de toute panne ou défaut de l'appareil, pour autant qu'il soit dû à un défaut de fabrication ou à un composant défectueux.

IMPORTANT

Il est indispensable de justifier de la date d'achat du produit pour bénéficier de cette garantie. Il faudra donc présenter le ticket de caisse ou la facture d'achat, ainsi que ce manuel d'instructions.



Conservez le reçu d'achat et le manuel d'instructions.

Cette garantie produit ne s'applique pas aux défauts de l'appareil causés par:

- Dommages pendant le transport non causés par le fabricant. (Exemple: pétrissage, mélange de composants ou de morceaux de verre...).
- Effectuer des installations ou des installations incorrectes.
- Plus de conservation du produit.
- Dommages causés par le contact de l'appareil avec des substances chimiques ou inappropriées. Ce ventilateur est conçu pour un usage interne uniquement, il ne doit donc pas être exposé à l'eau et/ou à l'humidité. Utilisation ou utilisation de pièces ou accessoires supplémentaires qui ne proviennent pas du fabricant
- Si vous utilisez une commande via un variateur mural autre que la télécommande fournie comme ventilateur.

Avant de contacter le service, il est conseillé de lire le guide de dépannage inclus dans ce manuel.

GARANZIA

Il motore di questo ventilatore ha una garanzia di 8 anni e 3 anni per il resto dei componenti. La garanzia copre la modifica o la riparazione di qualsiasi guasto o difetto del dispositivo, purché sia dovuto a un difetto di fabbricazione o a un componente difettoso.

IMPORTANTE

È essenziale dimostrare la data di acquisto del prodotto per usufruire di questa garanzia. Sarà quindi necessario presentare la ricevuta o la fattura di acquisto, oltre al presente manuale di istruzioni.



Conservare la ricevuta di acquisto e il manuale di istruzioni.

La garanzia di questo prodotto non si applica se i difetti del dispositivo sono stati causati da:

- Danni durante il trasporto non effettuato dal produttore. (Esempio: ammaccature, componenti rotti o pezzi di vetro...).
- Effettuare installazioni o montaggi errati.
- Scarsa conservazione del prodotto.
- Danni causati dal contatto dell'apparecchio con sostanze chimiche o inadeguate. Questo ventilatore è progettato esclusivamente per uso interno, quindi non deve essere esposto all'acqua e/o all'umidità.
- La sostituzione o l'uso di parti o accessori aggiuntivi non originali del produttore.
- Se il controllo viene utilizzato tramite un dimmer da parete diverso dal telecomando fornito con il ventilatore.

Prima di chiamare l'assistenza, si consiglia di leggere la guida alla risoluzione dei problemi inclusa in questo manuale.



- ES** Si tiene alguna pregunta, incidencia o falta de componentes, consulte con su distribuidor. También puede consultarnos a través del correo electrónico info@arteconfort.com o mediante el formulario de contacto disponible en nuestra página web.
- EN** If you have any questions, problems or missing components, consult your dealer. You can also contact us through the email info@arteconfort.com or through the contact form available on our website.
- PT** Se você tiver dúvidas, problemas ou componentes ausentes, consulte seu revendedor. Você também pode entrar em contato conosco através do e-mail info@arteconfort.com ou através do formulário de contato disponível em nosso site.
- FR** Si vous avez des questions, des problèmes ou des composants manquants, veuillez contacter votre distributeur. Vous pouvez également nous contacter par email à info@arteconfort.com ou via le formulaire de contact disponible sur notre site web.
- IT** In caso di domande, problemi o componenti mancanti, consultare il proprio rivenditore. Potete contattarci anche tramite email all'indirizzo info@arteconfort.com o utilizzando il modulo di contatto disponibile sul nostro sito.



   | www.arteconfort.com

ARTECONFORT HOTEL S.L.
Ctra. Andalucía, 6
45224 Seseña Nuevo
Toledo, España