

晶通-180x1220-191x1233x45mm

10 YEAR WARRANTY
FR GARANTIE - Elle couvre le contre le décoloration et l'usure anormale, le sol est garanti, hors de pose et de dépose...
PT LAMAS DE SUELO ENCAJABLES RIGIDAS DE VINILO (SPC) (2) SOUS COUCHE INTÉGRÉE.



Artens RIGID - SPC

FR LAMES DE SOL CLIPSABLES RIGIDES A BASE DE VINYLE (SPC) (2) SOUS COUCHE INTÉGRÉE.
ES LÁMINAS DE SUELO ENCAJABLES RIGIDAS DE VINILO (SPC) (2) CAPA INFERIOR INTEGRADA.

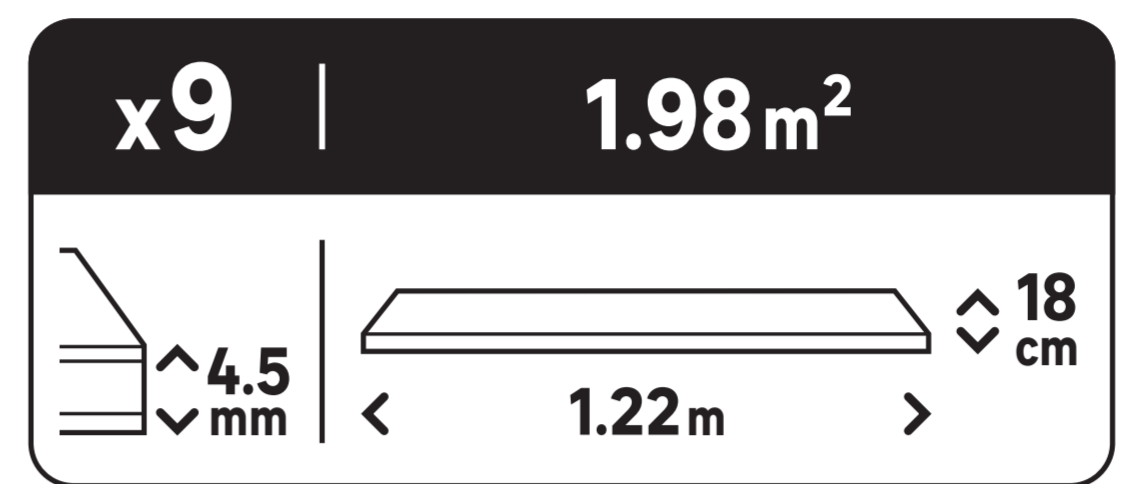

MEDIO

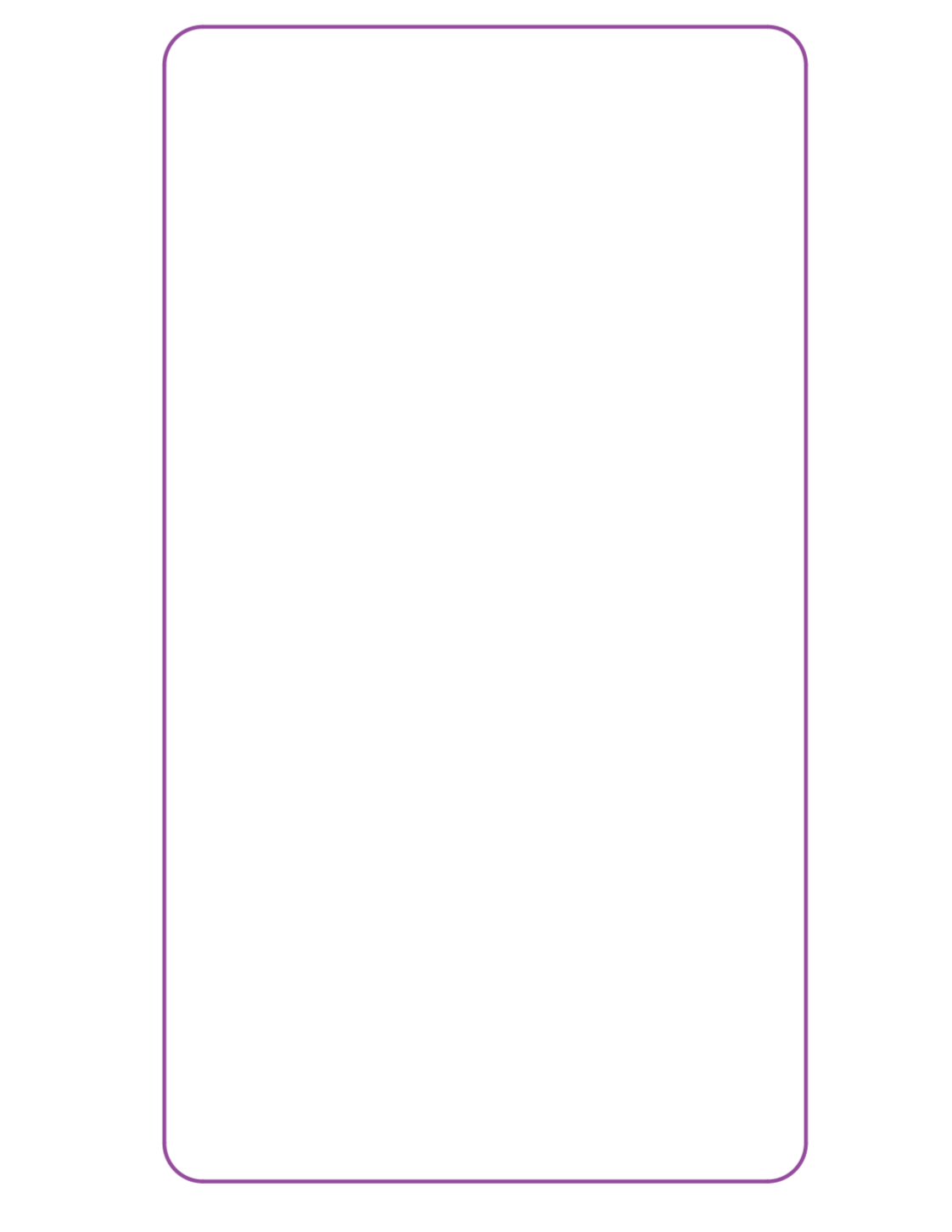
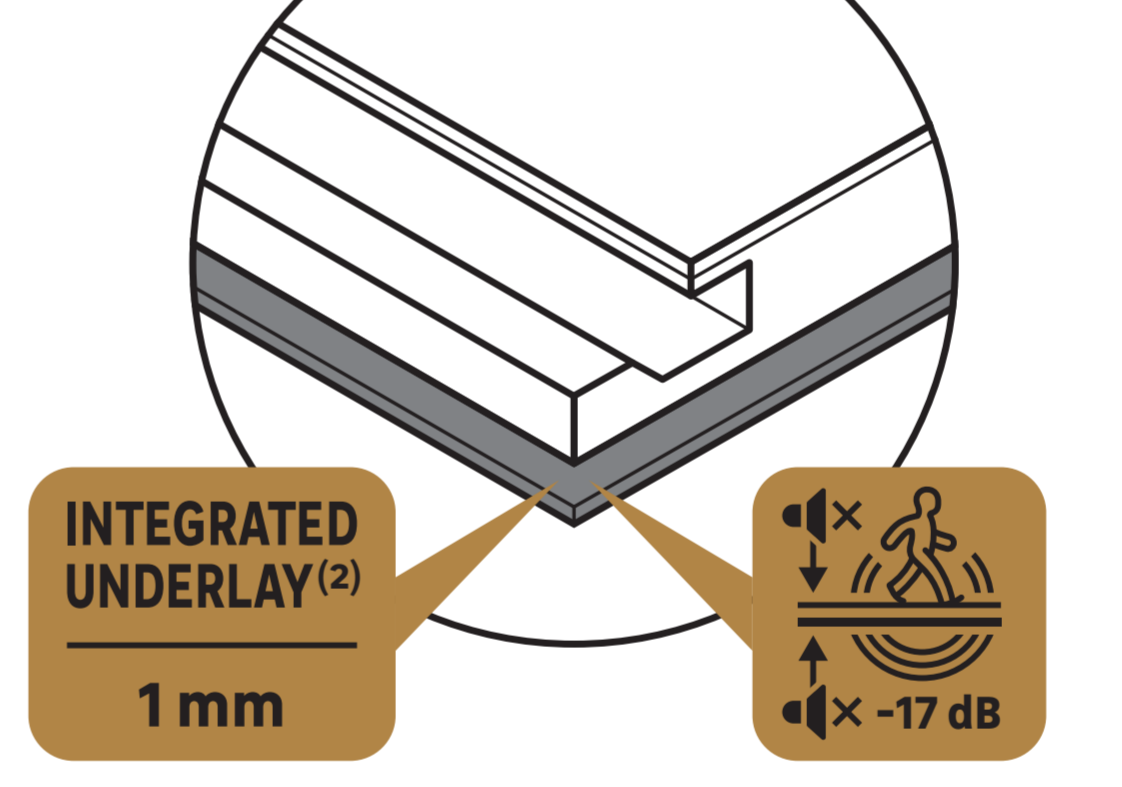

- Icons for: 10 Year Warranty, Water Resistant, Click Lock, Integrated Underlay, and other features.



LABEL

EMISIONES EN EL INTERIOR
A+
FR Installation sur le sol béton...
PT Instalação sobre o chão de betão...

CE 21
Adeo Services - 135 rue Sadi Carnot - CS 00001 - 59700 ROCHIN - France
Dop : 098101-002-ADEO-21
89973250
EN 14041: 2004
EN 14041: 2004 / AC: 2006

FR Revêtement de sol pour usage intérieur ES Revestimiento de suelo para uso en interiores IT Rivestimento di pavimento per uso in interni EL Επιχρώσιμ για εσωτερικό χώρο

Icons for: Fire resistance (Bfl-s1), Emission (E1), Sound (DS), and Thermal (R23)

FR Déclaration des performances (Dop) ES Declaración de prestaciones (Dop) IT Dichiarazione di prestazione (Dop) PL Deklaracja właściwości użytkowych (Dop)
EN Declaration of performance (Dop) EN Declaration of performance (Dop)

A FR/PREPARER ES/PREPARAR PT/PREPARAR IT/PREPARARE
EL/ΠΡΕΤΟΜΗΝΑΙΑ PL/PZYGOTOWANIE UA/ГОТУВАТИ
RO/PREȚĂRIE BR/PREPARE EN/PREPARE

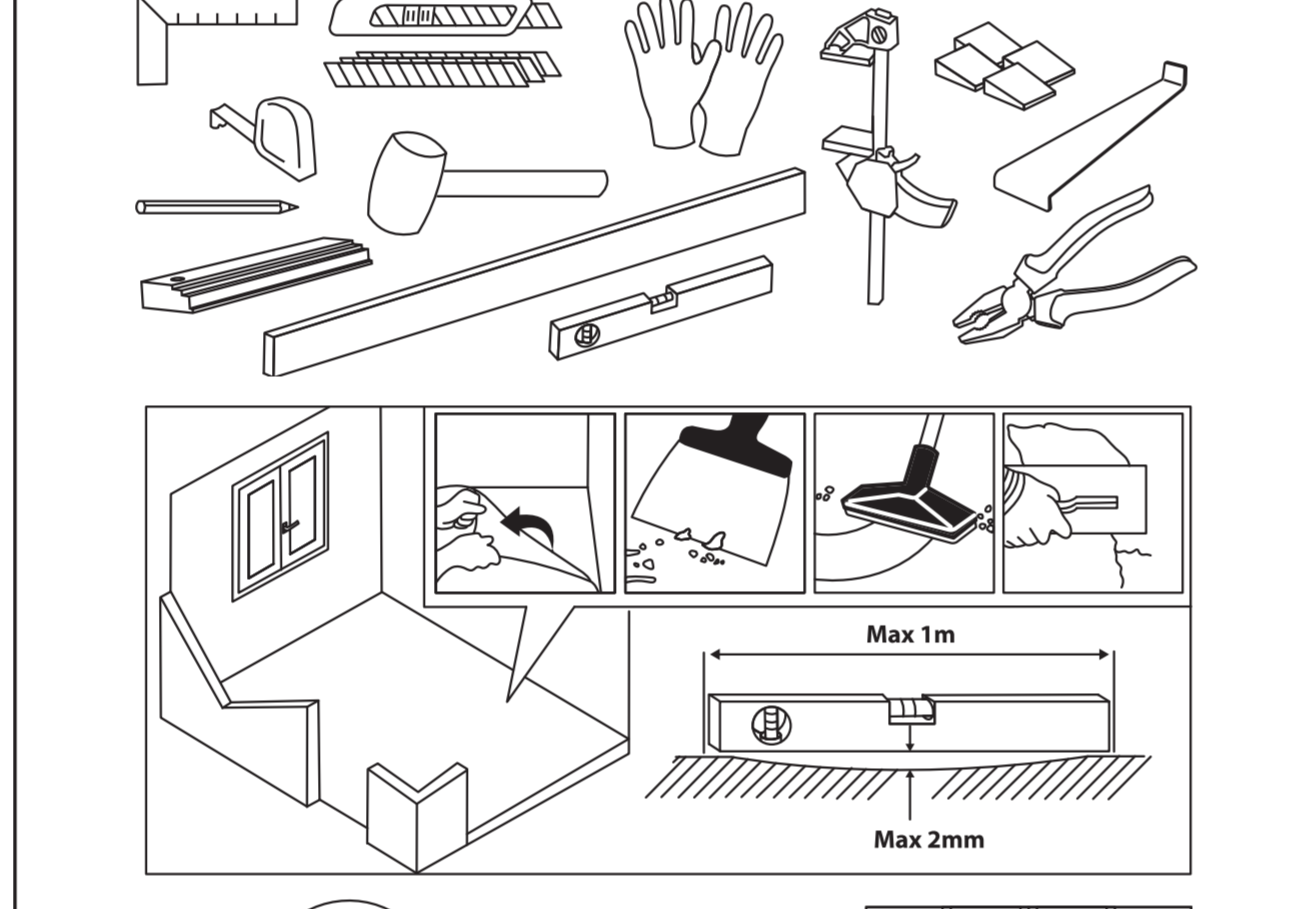

B FR/POSER ES/COLOCAR PT/INSTALAR IT/POSARE
EL/ΤΟΠΟΘΕΤΗΣΗ PL/POŁOŻYĆ RU/УКЛАДАТИ KZ/POCISY
UA/УКЛАДАТИ RO/ASAMBLARE BR/APLICAR EN/LAY

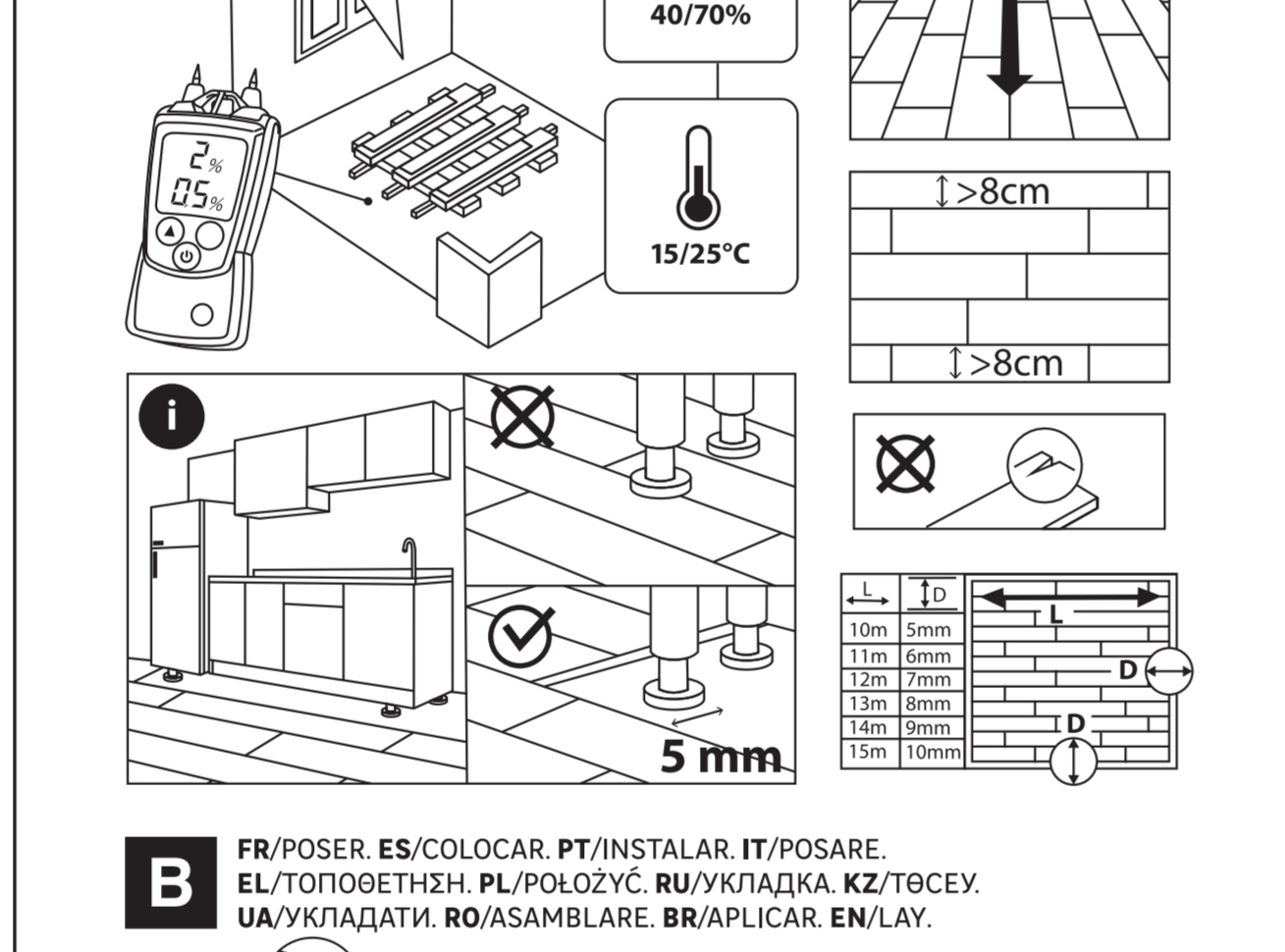

C FR/ENTRETIEN ES/CUIDAR PT/MANTER IT/MANTENERE
EL/ΣΥΝΤΗΡΗΣΗ PL/KONSERWACJA UA/ДОГЛЯДАТИ
RO/ÎNȚĂRIE BR/MANTEN EN/MAINTAIN

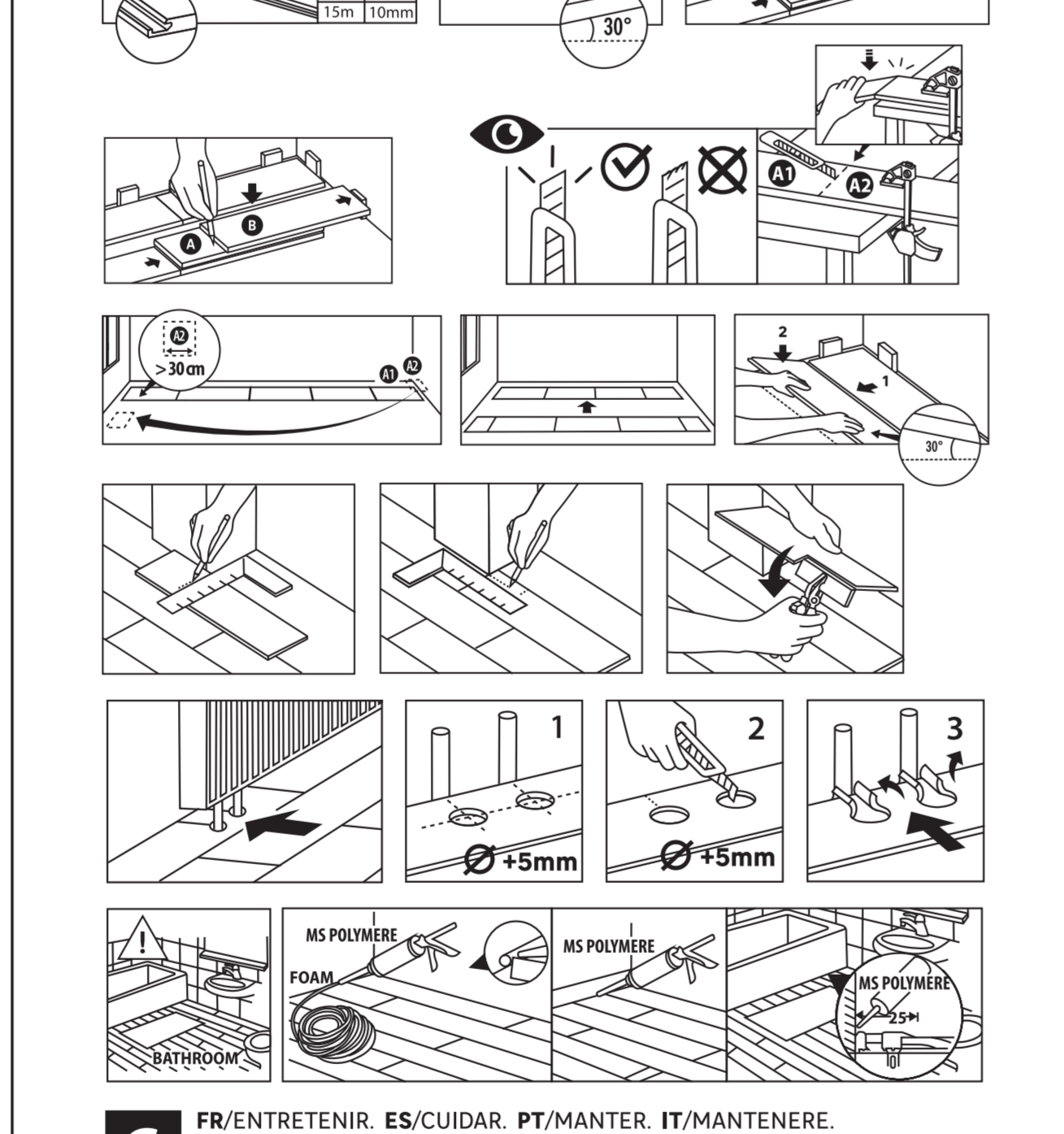

Icons for: Recycled content, ISO 10582/100874, and other certifications

Adresser sur www.adeoemdecetsch.fr

DK BRAND TRADEMARK
FILE NAME: AW-32760745287-143X-1-E-CK04H-2PC-KING-MEDIO-UNDERLAY-PL-143x1220-191x1233x45mm
STEP: 01 - 07/05/25
PRINTING COLOR: Black, Pantone 1245 U, Cyan

26 rue de Maréchal Lacroix
59274 Lille cedex 03 France
Phone: +33 (0)3 82 35 94 53
www.artsens.com

FR Batch number - Manufacturing date /
EN Expansión número - Fecha de fabricación



LABEL