

LUMINARIA LINEAL LED CON TIRA COB

LAMPADA LINEARE LED CON STRISCIA COB

LUMINÁRIA LINEAR LED COM FITA COB

LINEAR LED LUMINAIRE WITH COB STRIP

LUMINAIRE LINEAIRE LED AVEC BANDE COB



REFERENCIA	ACCESORIO
LLN1240B LLN2040B LLN242040K	LPACC71



ES



- Lea atentamente todas las instrucciones antes de instalar, manipular o usar este producto.
- Asegúrese de que el producto esté instalado correctamente y de acuerdo con las instrucciones antes de encenderlo.
- Desconecte siempre la corriente eléctrica antes de instalar o manipular el producto.
- No toque el producto si sus manos o el producto están húmedos o mojados.
- No utilice el producto si el cable de alimentación está dañado o desgastado.
- No modifique el producto ni sus partes eléctricas.
- No utilice este producto para fines distintos a los indicados en el manual de instrucciones.
- Si el producto emite humo, olor extraño o hace ruidos extraños, desconéctelo inmediatamente y comuníquese con el fabricante o un técnico calificado.
- Mantenga los productos eléctricos fuera del alcance de los niños.
- No coloque objetos pesados o afilados sobre el cable de alimentación.
- No utilice este producto en lugares donde se acumula humedad o agua.
- Use siempre las piezas de repuesto recomendadas por el fabricante.
- La fuente de luz de esta luminaria debe reemplazarse únicamente por el fabricante o su servicio técnico.

IT



- Leggere attentamente tutte le istruzioni prima di installare, manipolare o utilizzare questo prodotto.
- Assicurarsi che il prodotto sia installato correttamente e secondo le istruzioni prima di accenderlo.
- Disconnettere sempre l'alimentazione elettrica prima di installare o manipolare il prodotto.
- Non toccare il prodotto se le mani o il prodotto sono umidi o bagnati.
- Non utilizzare il prodotto se il cavo di alimentazione è danneggiato o usurato.
- Non modificare il prodotto o le sue parti elettriche.
- Non utilizzare questo prodotto per scopi diversi da quelli indicati nel manuale di istruzioni.
- Se il prodotto emette fumo, odore strano o rumori strani, spegnerlo immediatamente e contattare il produttore o un tecnico qualificato.
- Tenere i prodotti elettrici fuori dalla portata dei bambini.
- Non posizionare oggetti pesanti o affilati sul cavo di alimentazione.
- Non utilizzare questo prodotto in luoghi dove si accumula umidità o acqua.
- Utilizzare sempre le parti di ricambio raccomandate dal produttore.
- La sorgente luminosa di questa lampada deve essere sostituita solo dal produttore o dal suo servizio tecnico.

PT



- Leia atentamente todas as instruções antes de instalar, manusear ou utilizar este produto.
- Certifique-se de que o produto está instalado corretamente e de acordo com as instruções antes de o ligar.
- Desligue sempre a fonte de alimentação antes de instalar ou manusear o produto.
- Não toque no produto se as suas mãos ou o produto estiverem molhados ou húmidos.
- Não utilize o produto se o cabo de alimentação estiver danificado ou gasto.
- Não modifique o produto ou os seus componentes eléctricos.
- Não utilize este produto para outros fins que não os indicados no manual de instruções.
- Se o produto emitir fumo, um odor estranho ou fizer ruídos estranhos, desligue-o imediatamente da tomada e contacte o fabricante ou um técnico qualificado.
- Mantenha os produtos eléctricos fora do alcance das crianças.
- Não coloque objectos pesados ou afiados sobre o cabo de alimentação.
- Não utilize este produto em locais onde se acumule humidade ou água.
- Utilize sempre peças de substituição recomendadas pelo fabricante.
- A fonte de luz desta luminária só deve ser substituída pelo fabricante ou pelo seu agente de assistência técnica.

EN



- Read all instructions carefully before installing, handling or using this product.
- Make sure the product is installed correctly and according to the instructions before turning it on.
- Always disconnect the power before installing or handling the product.
- Do not touch the product if your hands or the product are wet.
- Do not use the product if the power cord is damaged or worn.
- Do not modify the product or its electrical parts.
- Do not use this product for purposes other than those indicated in the instruction manual.
- If the product emits smoke, strange odors or makes strange noises, immediately disconnect it and contact the manufacturer or a qualified technician.
- Keep electrical products out of the reach of children.
- Do not place heavy or sharp objects on the power cord.
- Do not use this product in places where moisture or water accumulates.
- Always use replacement parts recommended by the manufacturer.

FR



- The light source of this luminaire should be replaced only by the manufacturer or its service technician. Lisez attentivement toutes les instructions avant d'installer, de manipuler ou d'utiliser ce produit.
- Assurez-vous que le produit est installé correctement et conformément aux instructions avant de l'allumer.
- Toujours débrancher l'alimentation électrique avant d'installer ou de manipuler le produit.
- Ne touchez pas le produit si vos mains ou le produit sont humides ou mouillés.
- Ne pas utiliser le produit si le cordon d'alimentation est endommagé ou usé.
- Ne modifiez pas le produit ou ses parties électriques.
- Ne pas utiliser ce produit à d'autres fins que celles indiquées dans le manuel d'instructions.
- Si le produit émet de la fumée, une odeur étrange ou des bruits étranges, débranchez-le immédiatement et contactez le fabricant ou un technicien qualifié.
- Gardez les produits électriques hors de portée des enfants.
- Ne placez pas d'objets lourds ou tranchants sur le cordon d'alimentation.
- Ne pas utiliser ce produit dans des endroits où l'humidité ou l'eau s'accumulent.
- Toujours utiliser les pièces de rechange recommandées par le fabricant.

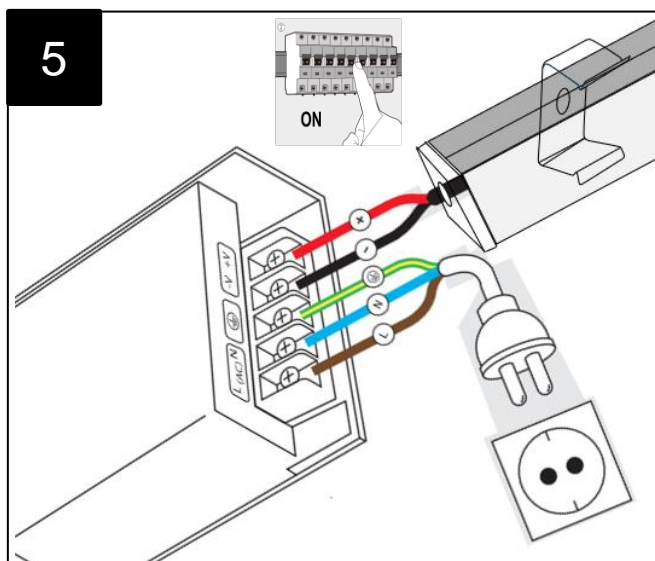
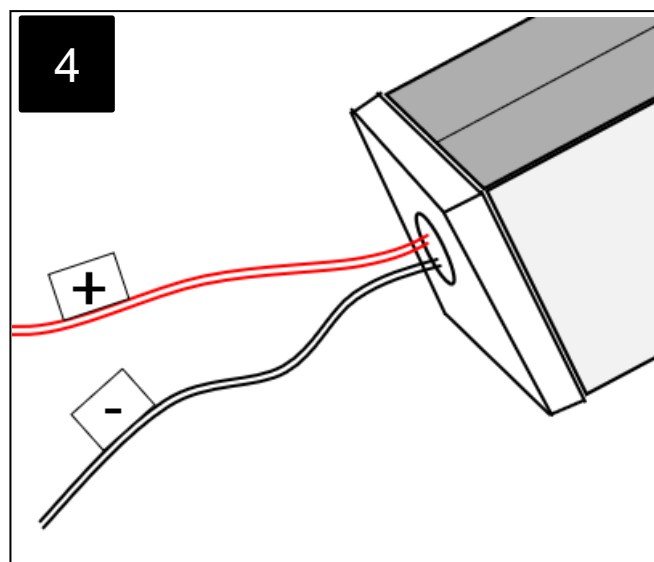
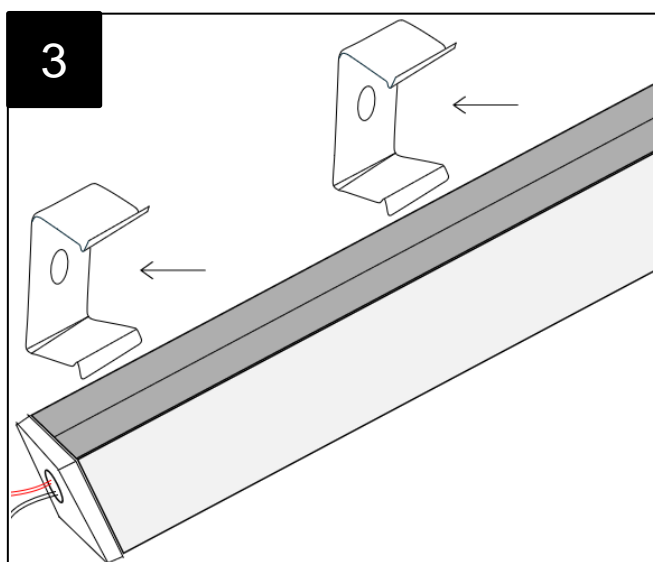
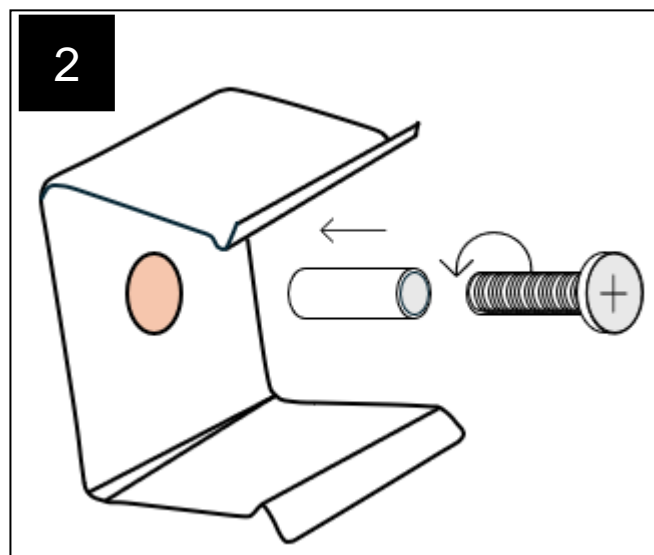
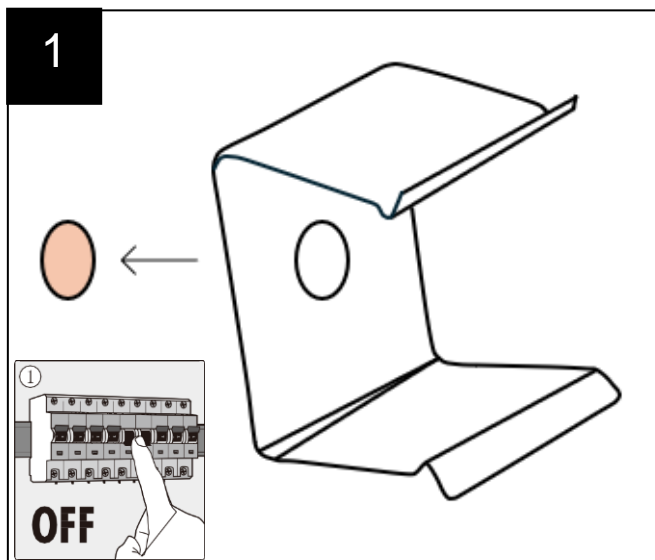

ES

Asegúrese de que la corriente esté desconectada.

El producto se puede instalar de distintas maneras. Si desea sostener con clips de sujeción el accesorio es el LPACC71

1. Marcar y perforar sobre la superficie de montaje los puntos donde irán los LPACC71, teniendo en cuenta:
2 clips de sujeción como mínimo para el perfil de 1200mm.
3 clips de sujeción como mínimo para el perfil de 2000mm.
2. Colocar los tacos y atornillar.
3. Presiona el perfil sobre los clips, dejándolo sujeto.
4. Identificar los cables de alimentación de la luminaria lineal. Positivo (+) y Negativo (-)
5. Alimentar con una fuente de 12Vdc
Vuelva a conectar la red eléctrica.

IT

Assicurarsi che la corrente sia scollegata.

Il prodotto può essere installato in diversi modi. Se si desidera fissarlo con clip di supporto, l'accessorio è il LPACC71.

1. Segnare e forare sulla superficie di montaggio i punti in cui verranno posizionati i LPACC71, tenendo conto di:
Almeno 2 clip di supporto per il profilo da 1200 mm.
Almeno 3 clip di supporto per il profilo da 2000 mm.
2. Inserire i tasselli e avvitare.
3. Premere il profilo sulle clip fino a fissarlo saldamente.
4. Identificare i cavi di alimentazione della lampada lineare: Positivo (+) e Negativo (-).
5. Alimentare con una fonte da 12Vdc.
Ricollegare la rete elettrica..

PT

Certifique-se de que a corrente esteja desconectada.

O produto pode ser instalado de diferentes maneiras. Se desejar fixá-lo com cliques de suporte, o acessório é o LPACC71.

1. Marque e perfure a superfície de montagem nos pontos onde os LPACC71 serão colocados, levando em conta:
Pelo menos 2 cliques de suporte para o perfil de 1200 mm.
Pelo menos 3 cliques de suporte para o perfil de 2000 mm.
2. Coloque as buchas e parafuse.
3. Pressione o perfil sobre os cliques até que fique firme.
4. Identifique os cabos de alimentação da luminária linear: Positivo (+) e Negativo (-).
5. Alimente com uma fonte de 12Vdc.
Reconecte a rede elétrica.

EN

Make sure the power is disconnected.

The product can be installed in different ways. If you want to secure it with mounting clips, the accessory is LPACC71.

1. Mark and drill the mounting surface at the points where the LPACC71 clips will be placed, considering:
At least 2 mounting clips for the 1200mm profile.
At least 3 mounting clips for the 2000mm profile.
2. Insert the anchors and screw them in.
3. Press the profile onto the clips until it is securely attached.
4. Identify the power supply wires of the linear luminaire: Positive (+) and Negative (-).
5. Power it with a 12Vdc source.
Reconnect the electrical network.

FR

Assurez-vous que le courant est déconnecté.

Le produit peut être installé de différentes manières. Si vous souhaitez le fixer avec des clips de fixation, l'accessoire est le LPACC71.

1. Marquez et percez la surface de montage aux points où les LPACC71 seront placés, en tenant compte de :
Au moins 2 clips de fixation pour le profil de 1200 mm.
Au moins 3 clips de fixation pour le profil de 2000 mm.
2. Insérez les chevilles et vissez.
3. Appuyez sur le profil contre les clips jusqu'à ce qu'il soit bien fixé.
4. Identifiez les câbles d'alimentation du luminaire linéaire : Positif (+) et Négatif (-).
5. Alimentez avec une source de 12Vdc.
Reconnectez le réseau électrique.