

ALTAIR CONDUCTOS



Maximiza tu confort

Los conductos ALTAIR son potentes y eficientes. La elección perfecta para mantener tu espacio perfectamente climatizado.



Instalación flexible del drenaje

Posibilidad de instalación del drenaje en cualquiera de los dos laterales.



Modo silencioso

La unidad interior reduce la velocidad de la ventilación y apaga la luz de la pantalla.



Modo ECO

Gracias al modo eco, podrás ahorrar energía, ya que, se reduce la frecuencia del compresor y la velocidad del ventilador



Modo limpieza

Combina el modo calefacción, refrigeración y ventilación automáticamente para la esterilización del sistema.



Antimoho

El modo Antimoho permite eliminar el moho del dispositivo simplemente con pulsar un botón. Al activar el modo Antimoho con el control cableado, el dispositivo realiza un mantenimiento que elimina el moho y permite tener minimizar los problemas de salud.

CONDUCTO ALTAIR



KOOLNOVA



Compresor y ventilador DC Inverter



Altura reducida



Modo silencioso



Temporizador 24 h



Ahorro de consumo y espacio



Función anti-congelante



Auto-diagnóstico



Deshumidificador



Desagüe por ambos lados



Bomba de condensados

MODELOS

	SKY-D-035ALTR32	SKY-D-053ALTR32	SKY-D-071ALTR32	SKY-D-090ALTR32
INT.	SKY-DI-035ALTR32	SKY-DI-053ALTR32	SKY-DI-071ALTR32	SKY-DI-090ALTR32
EXT.	SKY-UO-035ALTR32	SKY-UO-053ALTR32	SKY-UO-071ALTR32	SKY-UO-090ALTR32
CÓDIGO EAN	8435483860605	8435483862425	8435483859890	8435483860575
Alimentación eléctrica / Conexión	V,F,Hz 220-240V (1 Fase - 50 Hz)			

RENDIMIENTO

		SKY-D-035ALTR32	SKY-D-053ALTR32	SKY-D-071ALTR32	SKY-D-090ALTR32
Capacidad refrigeración	Capacidad	kW 3.52(1.35-4.40)	5.28(1.53-5.60)	7.03(2.16-8.20)	8.65(2.49-9.20)
		Btu 12000(4600-15000)	18000(5200-19100)	24000(7400-28000)	29500(8490-31390)
	Consumo	W 1030(260-1600)	1550(470-2300)	2170(670-3300)	2550(710-3300)
	SEER	- 6,4	6,1	6,1	6,1
	Clasificación energética	Frio A++	A++	A++	A++
Capacidad calefacción	Capacidad	kW 3.81(1.24-5.30)	5.60(1.40-6.20)	7.91(1.98-9.30)	9.20(2.86-9.60)
		Btu 13000(4200-18100)	19100(4800-21200)	27000(6800-31700)	31390(9760-32760)
	Consumo	W 1020(190-1510)	1490(460-2250)	2130(650-3300)	2400(670-3300)
	SCOP	- 4	4	4	4.1
	Clasificación energética	Calor A+	A+	A+	A+

CARACTERÍSTICAS

		SKY-D-035ALTR32	SKY-D-053ALTR32	SKY-D-071ALTR32	SKY-D-090ALTR32
Unidad interior	Potencia sonora	dB(A) 50	53	55	57
	Presión sonora	dB(A) 37/34/32	41/39/38	43/41/39	46/44/41
	Presión estática (min-max)	Pa 25 (0-160)	25 (0-160)	25 (0-160)	37 (0-160)
	Caudal de aire	m3/h 720/600/500	900/750/630	1400/1190/980	1600/1400/1100
	Instalación	Horizontal	Horizontal	Horizontal	Horizontal
	Rango de temp. seleccionable	°C 16-32	16-32	16-32	16-32
Unidad exterior	Potencia sonora	dB(A) 64	65	68	68
	Presión sonora	dB(A) 54	55	58	58
	Caudal de aire	m3/h 2000	2600	4200	4200
	Temp. de operación frío/calor	°C -15-52 / -15-24	-15-52 / -15-24	-15-52 / -15-24	-15-52 / -15-24
Refrigerante	Tipo / Carga	R32/Kg 0,78	1,03	1,45	1,65
	Carga adicional > 5 m	g/m 30	30	50	50

DIMENSIONES Y PESO

		SKY-D-035ALTR32	SKY-D-053ALTR32	SKY-D-071ALTR32	SKY-D-090ALTR32
Unidad interior	Dimensiones netas (AnxAI×Pr)	mm 700x245x700	700x245x700	1000x245x700	1000x245x700
	Dimensiones brutas (AnxAI×Pr)	mm 930x300x830	930x300x830	1230x300x830	1230x300x830
	Peso neto/ Bruto	Kg 21 / 25	22 / 26	32 / 38	32 / 38
Unidad exterior	Dimensiones netas (AnxAI×Pr)	mm 709x536x280	785x555x300	900x700x350	900x700x350
	Dimensiones brutas (AnxAI×Pr)	mm 825x595x345	900x615x380	1020x770x430	1020x770x430
	Peso neto	Kg 23 / 27	29 / 34	43 / 48	50 / 54

CONEXIONES

		SKY-D-035ALTR32	SKY-D-053ALTR32	SKY-D-071ALTR32	SKY-D-090ALTR32
Tubería frigorífica	Líquido - Gas	Pulg. 1/4" - 1/2"	1/4" - 1/2"	3/8" - 5/8"	3/8" - 5/8"
	Longitud max.	m 25	30	50	50
	Desnivel max.	m 10	20	25	25
	Distancia mínima (Int-Ext)	m 3	3	3	3
Conexiones eléctricas	Alimentación interior	mm con la comunicación	con la comunicación	con la comunicación	con la comunicación
	Alimentación exterior	mm 2 x 2,5 + T	2 x 4 + T	2 x 4 + T	2 x 4 + T
	Interconexión (apantallado)	mm 3 x 1,5 + T	3 x 1,5 + T	3 x 1,5 + T	3 x 1,5 + T

Wifi opcional

WIFIDUCT1

NOTA

Datos de capacidad en condiciones estándar. Los datos reales variarán en función del lugar dónde se instale el equipo y el uso que se le dé. Los valores de presión sonora se miden a 1m de distancia en una cámara semi-anechoica. Las dimensiones del cableado eléctrico son aproximadas, se deberá calcular en función de las condiciones de la propia instalación.

SKYLUXE se reserva el derecho de modificar modelos y datos técnicos sin previo aviso. Información válida excepto error tipográfico o impresión.

CONDUCTO ALTAIR

A++
SEER

A+
SCOP

A+++
SCOP
Warmer

R-32

3 AÑOS GARANTÍA TOTAL
COMPROMISO DE CALIDAD

OPTIONAL

KOOLNOVA

AIRZONE



Compresor y ventilador DC Inverter



Altura reducida



Modo silencioso



Temporizador 24 h



Ahorro de consumo y espacio



Función anti-congelante



Auto-diagnóstico



Deshumidificador



Desagüe por ambos lados



Bomba de condensados



MODELOS

		SKY-D-105ALTR32	SKY-D-140ALTR32	SKY-D-160ALTR32
	INT.	SKY-DI-105ALTR32	SKY-DI-140ALTR32	SKY-DI-160ALTR32
	EXT.	SKY-UO-105ALTR32	SKY-UO-140ALTR32	SKY-UO-160ALTR32
CÓDIGO EAN		8435483859920	8435483859951	8435483859982
Alimentación eléctrica / Conexión	V,F,Hz	220-240V (1 Fase - 50 Hz)	380-415V (3 Fase - 50 Hz)	

RENDIMIENTO

		SKY-D-105ALTR32	SKY-D-140ALTR32	SKY-D-160ALTR32
Capacidad refrigeración	Capacidad	kW 10.55(2.90-11.00)	14.00(4.76-16.60)	16.00(4.76-17.5)
		Btu/h 36000(9800-37500)	48000(16241-56639)	55000(16241-59710)
	Consumo	W 3500(710-4200)	4800(1710-5900)	5600(1710-6850)
	SEER	- 6,1	6,1	6,1
	Clasificación energética	Frio A++	A++	A++
Capacidad calefacción	Capacidad	kW 11.15(2.60-11.50)	16.00(4.78-18.40)	17.00(4.78-18.50)
		Btu/h 38000(8800-39200)	55000(16309-62781)	58000(16308-63122)
	Consumo	W 3000(470-3700)	4500(1710-6050)	4800(1710-7000)
	SCOP	- 4	4	4
	Clasificación energética	Calor A+	A+	A+

CARACTERÍSTICAS

		SKY-D-105ALTR32	SKY-D-140ALTR32	SKY-D-160ALTR32
Unidad interior	Potencia sonora	dB(A) 55	64	64
	Presión sonora	dB(A) 44/42/41	52/45/43	52/47/45
	Presión estática (min-max)	Pa 37 (0-160)	50 (0-160)	50 (0-160)
	Caudal de aire	m3/h 2040/1800/1600	2300/2000/1700	2300/2000/1700
	Instalación	Horizontal	Horizontal	Horizontal
	Rango de temp. seleccionable	°C 16-32	16-32	16-32
Unidad exterior	Potencia sonora	dB(A) 69	70	70
	Presión sonora	dB(A) 59	60	60
	Caudal de aire	m3/h 4000	7200	7200
	Temp. de operación frío/calor	°C -15-52 / -15-24	-15-52 / -15-24	-15-52 / -15-24
Refrigerante	Tipo / Carga	R32/Kg 2,75	2,7	3,05
	Carga adicional > 5 m	g/m 50	50	50

DIMENSIONES Y PESO

		SKY-D-105ALTR32	SKY-D-140ALTR32	SKY-D-160ALTR32
Unidad interior	Dimensiones netas (An×Al×Pr)	mm 1400×245×700	1400×245×700	1400×245×700
	Dimensiones brutas (An×Al×Pr)	mm 1630×300×830	1630×300×830	1630×300×830
	Peso neto/ Bruto	Kg 38 / 44,5	38 / 44,5	38 / 44,5
Unidad exterior	Dimensiones netas (An×Al×Pr)	mm 970×805×395	940×1325×370	940×1325×370
	Dimensiones brutas (An×Al×Pr)	mm 1105×895×495	1080×1440×430	1080×1440×430
	Peso neto	Kg 61 / 65,5	81 / 91	85 / 95

CONEXIONES

		SKY-D-105ALTR32	SKY-D-140ALTR32	SKY-D-160ALTR32
Tubería frigorífica	Líquido - Gas	Pulg. 3/8" - 5/8"	3/8" - 5/8"	3/8" - 5/8"
	Longitud max.	m 65	65	65
	Desnivel max.	m 30	30	30
	Distancia mínima (Int-Ext)	m 3	3	3
Conexiones eléctricas	Alimentación interior	mm con la comunicación	con la comunicación	con la comunicación
	Alimentación exterior	mm 2 x 4 + T	4 x 6 + T	4 x 6 + T
	Interconexión (apantallado)	mm 3 x 1,5 + T	3 x 1,5 + T	3 x 1,5 + T
Wifi opcional			WIFIDUCT1	

NOTA

Datos de capacidad en condiciones estándar. Los datos reales variarán en función del lugar dónde se instale el equipo y el uso que se le dé. Los valores de presión sonora se miden a 1m de distancia en una cámara semi-anechoica. Las dimensiones del cableado eléctrico son aproximadas, se deberá calcular en función de las condiciones de la propia instalación.

SKYLUXE se reserva el derecho de modificar modelos y datos técnicos sin previo aviso. Información válida excepto error tipográfico o impresión.

DIAGRAMAS DE INSTALACIÓN

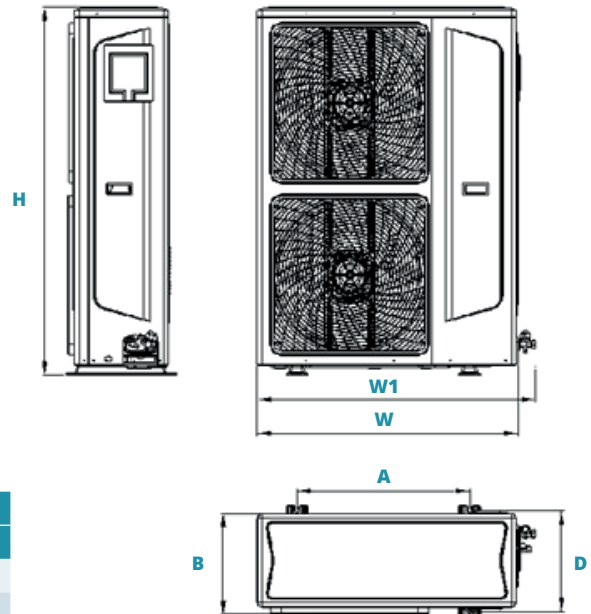
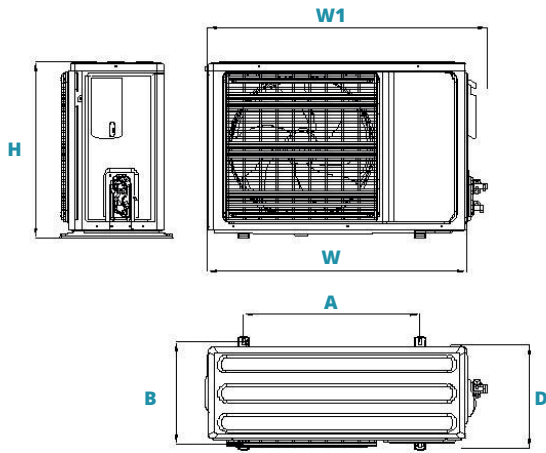

Modelo	Unidad: mm					
	W	D	H	W1	A	B
12	709	280	536	761	480	283
18	785	300	555	845	546	316
24/30	900	350	700	944	632	352
36	970	395	805	1045	675	409
48/60	940	370	1325	1010	625	364

Modelo	Tubo		Distancia máxima		Cantidad máxima de codos	Carga adicional (g/m)	Precarga hasta (m)
	Gas	Líquido	A	B			
12	1/2"	1/4"	25	10	5	30	
18	1/2"	1/4"	30	20	5	30	
24	5/8"	3/8"	50	25	8	50	
30	5/8"	3/8"	50	25	8	50	
36	5/8"	3/8"	65	30	10	50	5
48	3/4"	3/8"	65	30	10	50	5
60	3/4"	3/8"	65	30	10	50	5

La longitud mínima de tubería es de 3m.

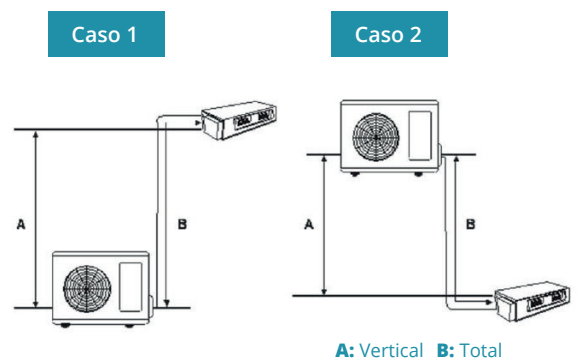

Modelos 12 | 18 | 24 | 30 | 36

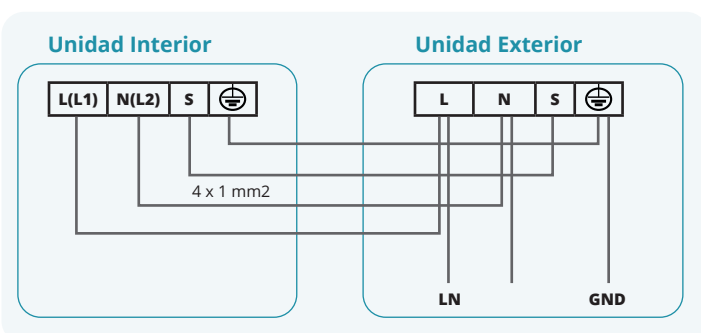

Modelos 48 | 60

