



ACCESS REMOTEBOLT

EN

User's manual

DE

Benutzerhandbuch

FR

Manuel de l'utilisateur

IT

Manuale d'uso

ES

Manual de usuario

PT

Manual do utilizador

INSTALLING THE SMARTBOLT

- 1 Insert the socket into the holes in the bolt pin, place the support plate on the bolt

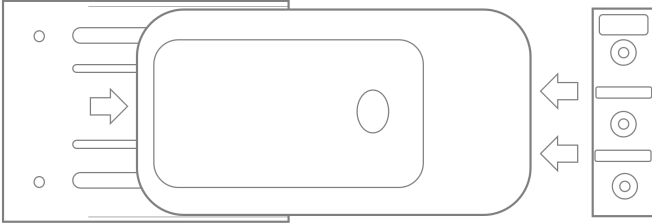

- 2 Place the assembly on the edge of the door, at the desired height so that the eyelet is on the door frame.

Mark the position of the support plate and socket.

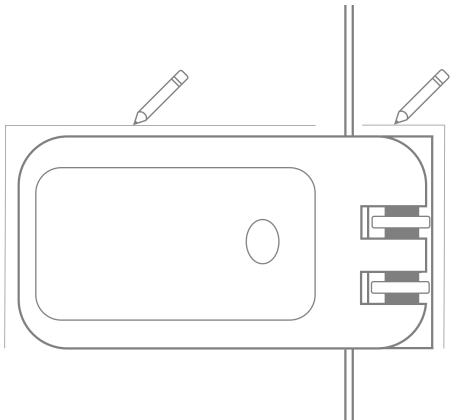

- 3 Remove the deadbolt and mark the screw holes on the door and frame. Depending on the material of the door and frame, you can screw directly, or it may be necessary to drill pre-drilling.

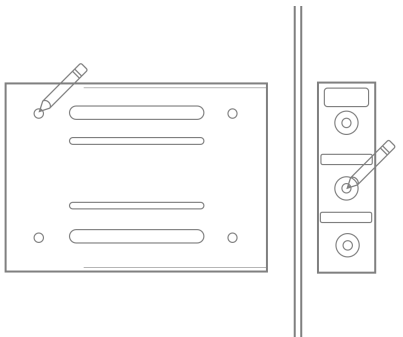

ADD A REMOTE TO THE BOLT

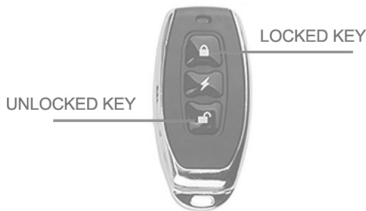
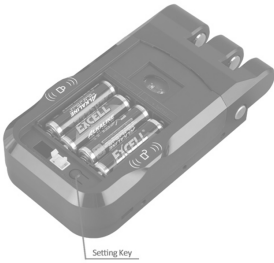

- 1 Remove the battery cover from the bolt.
- 2 Locate the settings key in the bottom right corner.
- 3 Click the setup key for 4 seconds, until the lock sounds a "beep" and flashes a red light.
- 4 Press the switch key repeatedly in the app so that the deadbolt can be linked and then you will hear a "beep" indicating that you have added the bolt.
- 5 Click on the settings key again for 1 second, until it sounds "beep".
- 6 Test whether each remote key and the app can work normally or not, after finishing the setup.
- 7 Reset by following the steps above, if someone is not working properly.

RISK INFORMATION



Keep the product away from heat sources and flammable products. Do not cover the product during operation. Do not apply aggressive or corrosive products on the product.



Check that your electrical installation complies with current regulations. A deficient installation can cause faults and even fires. Do not use power supplies or cables that are in poor condition.



Do not tamper with, apply pressure to, or disassemble the product. This will void the warranty. If the product does not work properly, smoke, suspicious odour or noise appears, disconnect the power supply and contact customer service.



This product, its accessories and packaging are not a toy. Keep them away from children, people or animals to whom they may pose a risk.

DECLARATION OF CONFORMITY



Product manufactured in P.R.C.



This product and the supplied accessories COMPLY WITH THE applicable harmonised EUROPEAN STANDARDS as listed in the following Directives: 2014/53/EU for radio equipment, 2014/30/EU for CE, 2011/65/EU for RoHS, 2012/19/EU for WEEE and 2006/66/EC for batteries (where applicable), as well as the other directives listed in the product's DECLARATION OF CONFORMITY.



All company, brand and product names are registered trademarks of their respective companies.

©2018 Long Xian Import Export S.L. All rights reserved.



Products marked with this WEEE symbol cannot be disposed of as unsorted municipal waste in the European Union. For PROPER RECYCLING, please dispose of the product and any batteries at designated collection points.

LIMITED WARRANTY

For a period of 24 months from the date of the first purchase of the product, Long Xian Import Export S.L., as responsible for the Nivian brand, shall be held accountable for any lack of conformity that exists at the time of delivery of the product, under the terms and conditions established in local, state and/or community legislation.

THIS WARRANTY IS BASED ON THE SPECIFIC LEGAL REGULATIONS, AND ADDITIONAL RIGHTS MAY EXIST DEPENDING ON THE COUNTRY OR REGION, APPLICABLE EXCLUSIVELY IN THAT PLACE, WITHOUT BEING EXTENDED TO OTHERS.

You can also exercise this guarantee by going to the place where you bought the product, according to the conditions set by the sales centre.

In the event that the goods are not in conformity with the contract, and upon presentation of the purchase receipt or invoice, you may claim the right to have the goods repaired or replaced, in accordance with the specific consumer regulations of the region.

This warranty shall not apply if the defect has been caused by the purchaser and/or any third party, due to misuse, negligence or application of the good for a use other than that for which it was intended. The warranty claim shall be recognised when exercised within the warranty period and proof of purchase is provided. This warranty does not cover shipping costs, insurance or any other ancillary costs.

The warranty is valid for the European Union. For other countries, please consult the applicable legislation or your local distributor.

USER RESPONSIBILITY

Proper configuration of all passwords and other security settings of both the device and the network itself are important. Please note that in this case, we cannot be held responsible for possible damage.

This security system is offered as a complement that provides limited reliability in the detection of events. Under no circumstances does it constitute a guarantee of protection, which cannot be claimed for this purpose.

To the extent permitted by law, our company is not liable for damages or losses related to the use of the product or its accessories. We simply guarantee its functionalities. Likewise, we are not responsible for any illegitimate or inappropriate use.

Product specifications, as well as the contents of the manual and accessories, are subject to change without notice.

INSTALLIEREN DES SMARTBOLT

- 1** Steckschlüssel in die Löcher im Bolzenstift einführen, Stützplatte auf die Schraube setzen

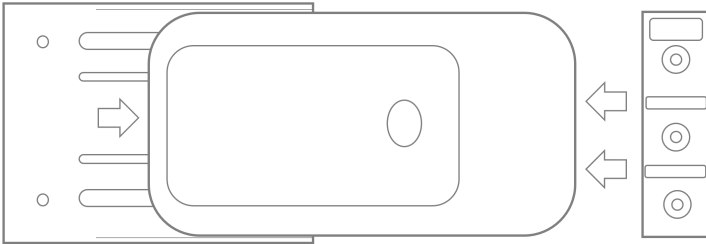

- 2** Platzieren Sie die Montage an der Kante der Tür in der gewünschten Höhe, so dass sich die Öse am Türrahmen befindet.

Markieren Sie die Position der Stützplatte und der Steckdose.

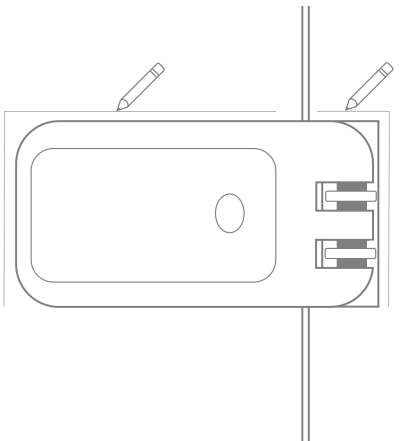

- 3** Entfernen Sie den Riegel und markieren Sie die Schraubenlöcher an Tür und Rahmen. Je nach Material der Tür und des Rahmens können Sie direkt schrauben, oder es kann notwendig sein, vorzubohren.

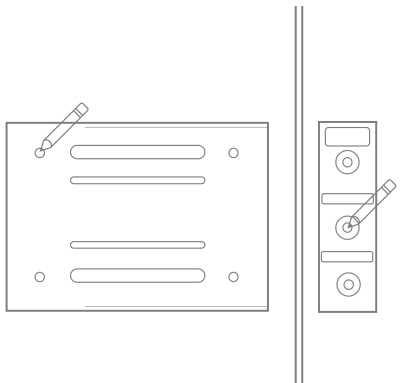

HINZUFÜGEN EINER FERNBEDIENUNG ZUM BOLZEN

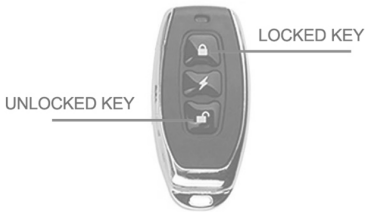
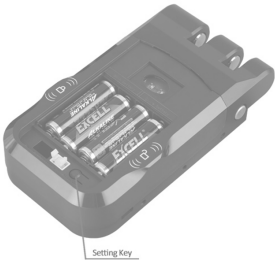

- 1 Entfernen Sie die Batterieabdeckung von der Schraube.
- 2 Suchen Sie die Einstellungstaste in der unteren rechten Ecke.
- 3 Klicken Sie 4 Sekunden lang auf die Setup-Taste, bis das Schloss einen "Piepton" ertönen lässt und ein rotes Licht blinkt.
- 4 Drücken Sie die Schalttaste wiederholt in der App, damit der Riegel verknüpft werden kann und dann hören Sie einen "Piepton", der anzeigt, dass Sie den Bolzen hinzugefügt haben.
- 5 Klicken Sie erneut 1 Sekunde lang auf die Einstellungstaste, bis ein Piepton ertönt.
- 6 Testen Sie, ob jeder Remote-Schlüssel und die App normal funktionieren oder nicht, nachdem Sie die Einrichtung abgeschlossen haben.
- 7 Setzen Sie zurück, indem Sie die obigen Schritte ausführen, wenn jemand nicht richtig arbeitet.

RISIKO-INFORMATIONEN



Halten Sie das Produkt von Wärmequellen und brennbaren Produkten fern. Decken Sie das Gerät während des Betriebs nicht ab. Tragen Sie keine aggressiven oder korrosiven Produkte auf das Produkt auf.



Prüfen Sie, ob Ihre elektrische Installation den Vorschriften entspricht. Eine mangelhafte Installation kann Störungen. Verwenden Sie keine Netzteile oder Kabel in schlechtem Zustand..



Manipulieren Sie nicht das Gerät, setzen Sie es nicht unter Druck und bauen Sie es nicht auseinander. Dadurch verliert es die Garantie. Wenn das Gerät nicht richtig funktioniert, Rauch, Geruch oder Geräusche auftauchen, unterbrechen Sie die Stromversorgung und wenden Sie sich an den Kundenservice.



Dieses Produkt, sein Zubehör und seine Verpackung sind kein Spielzeug. Halten Sie es von Kindern, Menschen oder Tieren fern, für die es eine Gefahr darstellen könnte.

KONFORMITÄTSERKLÄRUNG



Produkt hergestellt in P.R.C.



Dieses Produkt und das mitgelieferte Zubehör entsprechen den geltenden harmonisierten europäischen Normen, wie sie in den folgenden Richtlinien aufgeführt sind: 2014/53/EU für Funkgeräte, 2014/30/EU für CE, 2011/65/EU für RoHS, 2012/19/EU für WEEE und 2006/66/EC für Batterien (falls vorhanden), sowie den anderen Richtlinien, die in der KONFORMITÄTSERKLÄRUNG des Produkts genannt sind..



Alle Firmen, Marken und Produktnamen sind registrierte Handelsmarken des jeweiligen Unternehmens.

©2018 Long Xian Import Export S.L. Alle Rechte sind vorbehalten.



Produkte, die mit diesem WEEE-Symbol gekennzeichnet sind, dürfen in der Europäischen Union nicht als unsortierter Siedlungsabfall beseitigt werden. Für eine GEEIGNETES RECYCLING, bitte geben Sie das Produkt und alle Batterien an den dafür vorgesehenen Sammelstellen ab..

BEGRENZTE GARANTIE

Während einer Dauer von 24 Monaten ab dem Datum des ersten Kaufs des Produkts haftet Long Xian Import Export S.L. als Verantwortlicher für die Marke Nivian für jegliche Konformitätsmängel, die zum Zeitpunkt der Lieferung des Produkts bestehen, gemäß den in der lokalen, staatlichen und/oder gemeinschaftlichen Gesetzgebung festgelegten Bedingungen und Konditionen.

DIESE GARANTIE BASIERT AUF DEN SPEZIFISCHEN RECHTLICHEN VORSCHRIFTEN, UND JE NACH LAND ODER REGION KÖNNEN ZUSÄTZLICHE RECHTE BESTEHEN, DIE AUSSCHLIESSLICH AN DIESEM ORT GELTEN, OHNE AUF ANDERE ZU UMFASSEN..

Sie können diese Garantie auch in Anspruch nehmen, indem Sie sich an die Stelle wenden, an der Sie das Produkt gekauft haben, und gemäß den von der Verkaufsstelle festgelegten Bedingungen.

Sollte die Ware nicht dem Vertrag entsprechen, können Sie bei Vorlage des Kaufbelegs oder der Rechnung das Recht auf Reparatur oder Ersatz der Ware gemäß den spezifischen Verbrauchervorschriften der Region geltend machen.

Diese Garantie gilt nicht, wenn der Mangel durch den Käufer und/oder einen Dritten durch Missbrauch, Nachlässigkeit oder Verwendung der Ware für einen anderen als den vorgesehenen Zweck entstanden ist. Der Garantieanspruch wird erkannt, wenn er innerhalb der Garantiezeit geltend gemacht wird und der Kaufnachweis erfolgt. Diese Garantie deckt keine Versand-, Versicherungs- oder andere Nebenkosten ab.

Die Garantie gilt in der Europäischen Union. Für andere Länder fragen Sie bitte die geltende Gesetzgebung oder Ihren örtlichen Händler.

BENUTZERVERANTWORTUNG

Die richtige Konfiguration aller Passwörter und anderer Sicherheitseinstellungen sowohl für das Gerät als auch für das Netzwerk selbst ist wichtig. Bitte beachten Sie, dass wir in diesem Fall nicht für eventuelle Schäden haftbar sein können.

Dieses Sicherheitssystem wird als Zusatzprodukt angeboten, das eine begrenzte Zuverlässigkeit bei der Ereigniserkennung bietet. In keinem Fall handelt es sich um eine Schutzgarantie, die zu diesem Zweck nicht in Anspruch genommen werden kann..

Soweit gesetzlich zulässig, haftet unser Unternehmen nicht für Schäden oder Verluste im Zusammenhang mit der Verwendung des Produkts oder seines Zubehörs. Wir garantieren lediglich seine Funktionalität. Ebenso sind wir nicht verantwortlich für eine unrechtmäßige oder missbräuchliche Nutzung..

Die technischen Eigenschaften des Produkts sowie der Inhalt des Handbuchs und des Zubehörs können ohne vorherige Ankündigung geändert werden.

INSTALLATION DU BOULON INTELLIGENT

- 1 Insérez la douille dans les trous de la goupille du boulon, placez la plaque de support sur le boulon

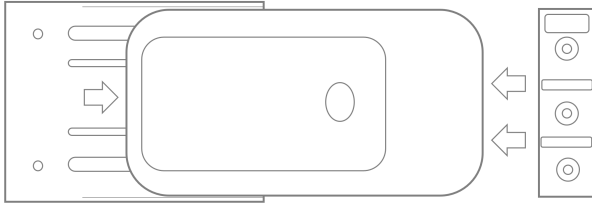

- 2 Placez l'ensemble sur le bord de la porte, à la hauteur souhaitée afin que l'œillet soit sur le cadre de la porte. Marquez la position de la plaque de support et de la douille.

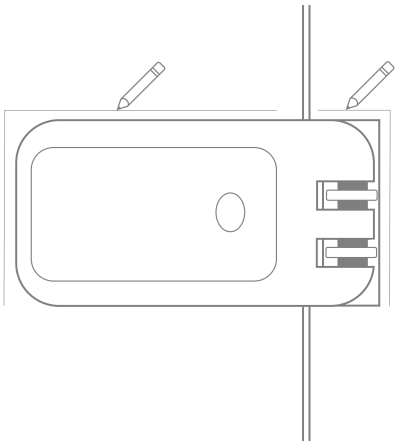

- 3 Retirez le pêne dormant et marquez les trous de vis sur la porte et le cadre. Selon le matériau de la porte et du cadre, vous pouvez visser directement, ou il peut être nécessaire de percer un pré-perçage.

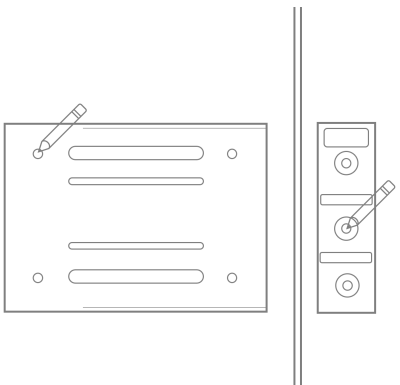

AJOUTER UNE TÉLÉCOMMANDE AU BOULON

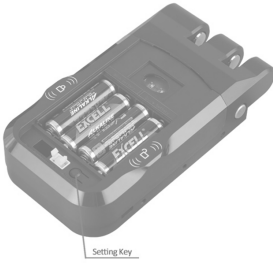

Setting Key



LOCKED KEY

UNLOCKED KEY

- 1 Retirez le couvercle de la batterie du boulon.
- 2 Localisez la touche des paramètres dans le coin inférieur droit.
- 3 Cliquez sur la touche de configuration pendant 4 secondes, jusqu'à ce que la serrure émette un < bip > et clignote une lumière rouge.
- 4 Appuyez plusieurs fois sur la touche de l'interrupteur dans l'application pour que le pêne dormant puisse être lié, puis vous entendrez un < bip > indiquant que vous avez ajouté le pêne.
- 5 Cliquez à nouveau sur la touche des paramètres pendant 1 seconde, jusqu'à ce qu'il émette un < bip >.
- 6 Testez si chaque touche de télécommande et l'application peuvent fonctionner normalement ou non, après avoir terminé la configuration.
- 7 Réinitialisez en suivant les étapes ci-dessus, si quelqu'un ne fonctionne pas correctement.

INFORMATIONS SUR LES RISQUES



Tenir l'appareil à l'écart des sources de chaleur et des produits inflammables. Ne pas couvrir le produit pendant son fonctionnement. Ne pas appliquer de produits agressifs ou corrosifs sur le produit.



Vérifiez que votre installation électrique est conforme aux normes en vigueur. Une installation non conforme peut être à l'origine de pannes, voire d'incendies. Ne pas utiliser de blocs d'alimentation ou de câbles en mauvais état.



Ne pas manipuler, exercer une pression ou démonter l'appareil. Cela annule la garantie. Si l'appareil ne fonctionne pas correctement, s'il y a de la fumée, une odeur suspecte ou un bruit, débranchez l'alimentation électrique et contactez le service client.



Ce produit, ses accessoires et les emballages respectifs ne sont pas des jouets. Tenez-les hors de portée des enfants et des personnes ou des animaux pour lesquels ils peuvent représenter un danger.

DÉCLARATION DE CONFORMITÉ



Produit fabriqué en R.P.C. (Chine)



Ce produit et les accessoires fournis sont conformes aux normes européennes harmonisées applicables, telles qu'elles figurent dans les directives suivantes : 2014/53/UE pour les appareils radioélectriques, 2014/30/UE pour la CE, 2011/65/UE pour la RoHS, 2012/19/UE pour la DEEE et 2006/66/CE pour les batteries (le cas échéant), ainsi que les autres directives énumérées dans la DÉCLARATION DE CONFORMITÉ du produit.



Tous les noms de sociétés, de marques et de produits sont des marques déposées de leurs sociétés respectives. ©2018 Long Xian Import Export S.L. Tous droits réservés.



Les produits marqués de ce symbole DEEE ne peuvent pas être jetés comme des déchets municipaux non triés dans l'Union européenne. Pour un RECYCLAGE APPROPRIÉ, veuillez déposer le produit et les piles/batteries éventuelles dans les points de collecte prévus à cet effet.

GARANTIE LIMITÉE

Pendant une période de 36 mois à compter de la date du premier achat du produit, Long Xian Import Export S.L., en tant que responsable de la marque Nivian, répondra à tout défaut de conformité existant au moment de la livraison du produit, dans les termes et conditions établis par la législation locale, étatique et/ou communautaire.

CETTE GARANTIE EST BASÉE SUR LES RÉGLEMENTATIONS LÉGALES SPÉCIFIQUES, ET IL PEUT Y AVOIR DES DROITS SUPPLÉMENTAIRES EN FONCTION DU PAYS OU DE LA RÉGION, APPLICABLES EXCLUSIVEMENT À CET ENDROIT, SANS ÊTRE ÉTENDUS À D'AUTRES.

Vous pouvez également exercer cette garantie en contactant le lieu où vous avez acheté l'appareil, selon les conditions fixées par le centre de distribution.

Si le produit n'est pas conforme au contrat et sur présentation du ticket de caisse ou de la facture, vous pouvez avoir recours au droit à la réparation ou au remplacement de l'appareil, conformément à la réglementation spécifique de la région en matière de consommation.

Cette garantie ne s'applique pas si le défaut a été causé par l'acheteur et/ou par un tiers, en raison d'une mauvaise utilisation, d'une négligence ou d'une utilisation du produit pour un usage autre que celui pour lequel il a été conçu. Le droit à la garantie est reconnu lorsqu'il est exercé pendant la période de garantie et que la preuve d'achat est fournie. Cette garantie ne couvre pas les frais d'expédition, d'assurance ou tout autre frais accessoire.

La garantie est valable pour l'Union européenne. Pour les autres pays, veuillez consulter la législation en vigueur ou votre fournisseur local.

RESPONSABILITÉ DE L'UTILISATEUR

Il est important de configurer correctement tous les mots de passe et autres paramètres de sécurité de l'appareil et du réseau lui-même. Veuillez noter que, sur ce point, nous ne pouvons être tenus responsables des dommages éventuels.

Ce système de sécurité est proposé comme un complément qui offre une fiabilité limitée dans la détection des événements. Il ne constitue en aucun cas une garantie de protection, qui ne peut donc être revendiquée à cette fin.

Dans la mesure où la loi le permet, notre société n'est pas responsable des dommages ou pertes liés à l'utilisation du produit ou de ses accessoires. Nous garantissons simplement ses fonctionnalités. De même, nous ne sommes pas responsables de toute utilisation illégitime ou inappropriée.

Les spécifications du produit, ainsi que le contenu du manuel et des accessoires, peuvent être modifiés sans préavis.

INSTALLAZIONE DELLO BULLONE INTELLIGENTE

- 1** Inserire la presa nei fori del perno del bullone, posizionare la piastra di supporto sul bullone

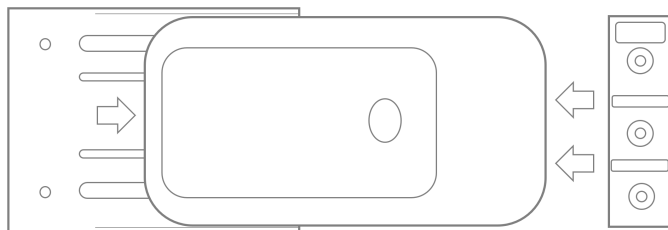

- 2** Posizionare il gruppo sul bordo della porta, all'altezza desiderata in modo che l'occhiello sia sul telaio della porta. Segnare la posizione della piastra di supporto e della presa.

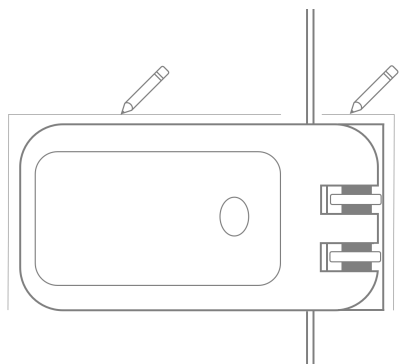

- 3** Rimuovere il coperchio e segnare i fori delle viti sulla porta e sul telaio. A seconda del materiale della porta e del telaio, è possibile avvitare direttamente, oppure potrebbe essere necessario forare la preforatura.

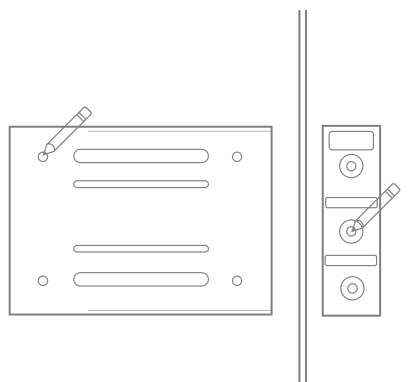

AGGIUNGI UN TELECOMANDO AL BULLONE

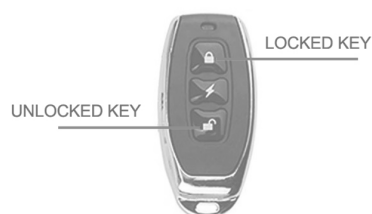
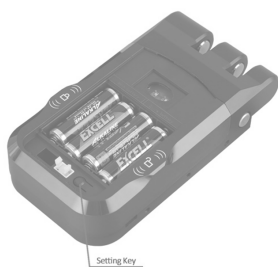

- 1 Rimuovere il coperchio della batteria dal bullone.
- 2 Individua il tasto delle impostazioni nell'angolo in basso a destra.
- 3 Fare clic sul tasto di configurazione per 4 secondi, fino a quando il lucchetto emette un "segnale acustico" e lampeggia con una luce rossa.
- 4 Premi ripetutamente il tasto interruttore nell'app in modo che il catenaccio possa essere collegato e poi sentirai un "beep" che indica che hai aggiunto il bullone.
- 5 Fare nuovamente clic sul tasto delle impostazioni per 1 secondo, finché non viene emesso un segnale acustico.
- 6 Verifica se ogni chiave remota e l'app possono funzionare normalmente o meno, dopo aver terminato la configurazione.
- 7 Ripristina seguendo i passaggi precedenti, se qualcuno non funziona correttamente.

INFORMAZIONI SUI RISCHI



Tenere il prodotto lontano da fonti di calore e prodotti infiammabili. Non coprire il prodotto durante il funzionamento. Non applicare al prodotto prodotti aggressivi o corrosivi.



Verificare che l'impianto elettrico sia conforme alle normative vigenti. Un'installazione carente può causare guasti e persino incendi. Non utilizzare alimentatori o cavi in cattive condizioni.



Non manipolare, esercitare pressione o smontare il dispositivo. Ciò rende non valida la garanzia. Se il dispositivo non funziona correttamente, se compare fumo, odore sospetto o rumore, scollegare l'alimentatore e contattare il servizio clienti.



Questo prodotto, i suoi accessori e la confezione non sono giocattoli. Bisogna tenerli lontani da bambini, persone o animali per i quali possono rappresentare un rischio.

DICHIARAZIONE DI CONFORMITÀ



Prodotto fabbricato in P.R.C.



Questo prodotto e gli accessori forniti sono conformi alle norme europee armonizzate applicabili elencate nelle direttive: 2014/53/UE per le apparecchiature radio, 2014/30/UE per la CE, 2011/65/UE per la RoHS, 2012/19/UE per i RAEE e 2006/66/CE per le batterie (se applicabile), nonché alle altre direttive elencate nella DICHIARAZIONE DI CONFORMITÀ del prodotto.



Le società, i marchi e i nomi dei prodotti sono marchi registrati delle rispettive società.

©2018 Long Xian Import Export S.L. Tutti i diritti sono riservati.



I prodotti contrassegnati dal simbolo WEEE non possono essere smaltiti come rifiuti urbani indifferenziati nell'Unione Europea. Per un corretto riciclo, smaltire il prodotto e le eventuali batterie presso i punti di raccolta designati.

GARANZIA LIMITATA

Per un periodo di 36 mesi dalla data del primo acquisto del prodotto, Long Xian Import Export S.L., in qualità di responsabile del marchio Nivian, risponderà di qualsiasi difetto di conformità esistente al momento della consegna del prodotto, nei termini e nelle condizioni stabilite dalla legislazione locale, statale e/o comunitaria.

QUESTA GARANZIA SI BASA SULLE SPECIFICHE NORME DI LEGGE, E POSSONO ESISTERE DIRITTI AGGIUNTIVI IN BASE AL PAESE O ALLA REGIONE, APPLICABILI ESCLUSIVAMENTE IN QUEL LUOGO, SENZA ESSERE ESTESI AD ALTRI.

È inoltre possibile esercitare questa garanzia contattando il punto vendita presso il quale è stato acquistato il prodotto, secondo le modalità stabilite da tale punto vendita.

Nel caso in cui il prodotto non sia conforme al contratto, presentando lo scontrino o la fattura d'acquisto, il cliente può far valere il diritto alla riparazione o alla sostituzione del prodotto, in conformità alle specifiche norme sul consumo della regione.

La presente garanzia non si applica se il difetto è stato causato dall'acquirente e/o da terzi, a causa di uso improprio, negligenza o applicazione del prodotto per un uso diverso da quello per cui è stato progettato. Il diritto alla garanzia sarà riconosciuto se il reclamo viene esercitato entro il periodo di garanzia e se viene fornita la prova d'acquisto. La garanzia non copre i costi di spedizione, assicurazione o altri costi accessori.

La garanzia è valida per l'Unione Europea. Per gli altri Paesi, consultare la legislazione vigente o il distributore locale.

RESPONSABILITÀ DELL'UTENTE

È importante configurare correttamente tutte le password e le altre impostazioni di sicurezza del dispositivo e della rete stessa. Ricordiamo che, in questo caso, non siamo responsabili di eventuali danni.

Questo sistema di sicurezza viene offerto come complemento che fornisce un'affidabilità limitata nel rilevamento degli eventi. In nessun caso costituisce una garanzia di protezione, che non può essere rivendicata a questo scopo.

Nella misura consentita dalla legge, la nostra azienda non è responsabile di danni o perdite legati all'uso del prodotto o dei suoi accessori. Ci limitiamo a garantirne le funzionalità. Allo stesso modo, non siamo responsabili per un uso illegittimo o improprio.

Le specifiche del prodotto, così come il contenuto del manuale e degli accessori, sono soggette a modifiche senza preavviso.

INSTALACION DEL CERROJO INTELIGENTE

- 1 Inserta la hembrilla en los huecos del pasador del cerrojo, coloca la placa de soporte en el cerrojo

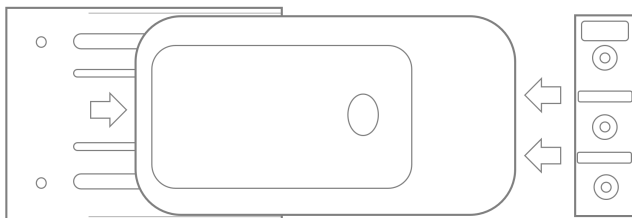

- 2 Coloca el conjunto sobre el borde de la puerta, a la altura deseada de manera que la hembrilla quede sobre el marco de la puerta. Marca la posición de la placa de soporte y la hembrilla.

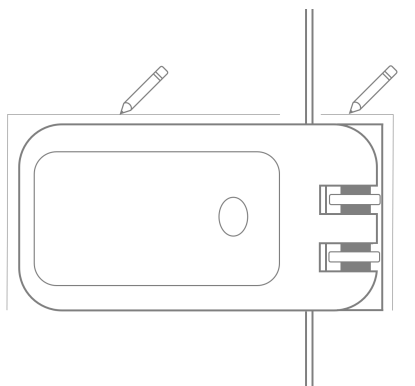

- 3 Retira el cerrojo y marca sobre la puerta y el marco los orificios de los tornillos. Dependiendo del material de la puerta y del marco, podrás atornillar directamente, o bien puede ser necesario realizar taladros previos.

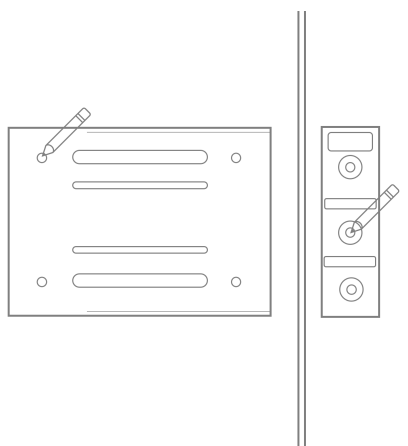

AÑADE UN MANDO REMOTO AL CERROJO

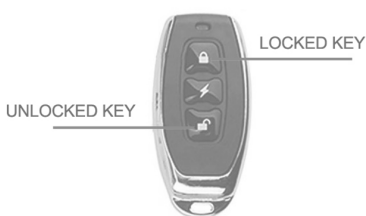
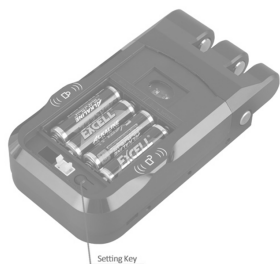

- 1 Quita la tapa de la batería en el cerrojo.
- 2 Ubica la tecla de configuración en la esquina inferior derecha
- 3 Haga clic en la tecla de configuración durante 4 segundos, hasta que la cerradura suene un "pitido" y parpadee con una luz roja.
- 4 Pulse varias veces la tecla del interruptor en la app para que pueda vincularse el cerrojo y luego escucharas un "pitido" indicando que ha añadido el cerrojo.
- 5 Haga clic en la tecla de configuración nuevamente durante 1 segundo, hasta que suene "bip",
- 6 Pruebe si cada tecla remota y la aplicación pueden funcionar normalmente o no, después de finalizar la configuración
- 7 Restablezca siguiendo los pasos anteriores, si alguien no funciona correctamente.

INFORMACIÓN SOBRE LOS RIESGOS



Mantén el producto alejado de fuentes de calor y productos inflamables. No tapes el producto mientras funciona. No apliques productos agresivos o corrosivos sobre el producto.



Evita el contacto con el agua, líquidos o niveles de humedad superior al 85%. En caso de mojarse, apágalo inmediatamente y no lo manipules.



Revisa que tu instalación eléctrica cumpla con la normativa vigente. Una instalación deficiente puede provocar fallos e incluso, incendios. No utilices alimentadores o cables en mal estado.



No manipules, apliques presión, ni desmontes el equipo. Ello anula la garantía. Si el equipo no funciona correctamente, aparece humo, olor sospechoso o ruido, desconecta la alimentación y ponte en contacto con atención al cliente.



Este producto, sus accesorios y respectivos embalajes, no son un juguete. Mantenlos alejados de los niños, personas o animales para los que pueda suponer un riesgo.

DECLARACIÓN DE CONFORMIDAD



Producto fabricado en P.R.C.



Este producto y los accesorios suministrados, CUMPLEN CON LAS NORMAS EUROPEAS armonizadas aplicables enumeradas en las Directivas: 2014/53/UE de equipos radioeléctricos, 2014/30/UE de CE, 2011/65/UE de RoHS, 2012/19/UE de RAEE y 2006/66/CE de baterías (en el caso aplicable), así como en el resto de las directivas indicadas en la DECLARACIÓN DE CONFORMIDAD del producto.



Toda compañía, marca y nombres de producto son marcas comerciales registradas de sus respectivas compañías.
©2018 Long Xian Import Export S.L. Todos los derechos reservados.



Los productos marcados con este símbolo RAEE no pueden eliminarse como residuos municipales no clasificados en la Unión Europea. Para un RECICLAJE ADECUADO, desecha el producto y las posibles baterías en los puntos de recogida designados.

GARANTÍA LIMITADA

Durante un periodo de 36 meses, a partir de la fecha de la primera compra del producto, Long Xian Import Export S.L., como responsable de la marca Nivian, responderá ante cualquier falta de conformidad que exista en el momento de la entrega del producto, en los términos y condiciones establecidas en la legislación local, estatal y/o comunitaria.

ESTA GARANTÍA SE BASA EN LA NORMATIVA LEGAL ESPECÍFICA, PUDIENDO EXISTIR DERECHOS ADICIONALES SEGÚN EL PAÍS O REGIÓN, APLICABLES EXCLUSIVAMENTE EN ESE LUGAR, SIN SER EXTENSIVO A OTROS.

También, puedes ejercer dicha garantía dirigiéndote al lugar donde compraste el producto, según las condiciones marcadas por el centro de venta.

En el caso de que el bien no fuera conforme al contrato, y previa entrega del ticket de compra o factura, puedes recurrir al derecho de la reparación del bien o a su sustitución, de conformidad con la normativa específica de consumo de la región.

Esta garantía no será aplicable si el defecto ha sido causado por el comprador y/o por cualquier tercero, debido a uso indebido, negligencia o aplicación del bien para un uso distinto de aquel para el que fue concebido. El derecho de garantía será reconocido cuando se ejerza dentro del periodo de garantía y se proporcione prueba de compra. Esta garantía no cubre gastos de envío, seguros, ni ningún otro gasto secundario.

La garantía es válida para la Unión Europea. Para otros países consulta la legislación vigente o a su distribuidor local.

RESPONSABILIDAD DEL USUARIO

La configuración adecuada de todas las contraseñas y otros ajustes de seguridad tanto del dispositivo, como de la propia red, son importantes. Por favor, ten en cuenta que, en este caso, no podemos hacernos responsables de posibles daños.

Este sistema de seguridad se ofrece como complemento que provee una fiabilidad limitada en la detección de eventos. En ningún caso, supone una garantía de protección, lo que no será reclamable a tal efecto.

En la medida permitida por la legislación, nuestra empresa no se responsabiliza de daños o pérdidas vinculadas al uso del producto o de sus elementos accesorios. Simplemente garantizamos sus funcionalidades. Igualmente, queda fuera de nuestra responsabilidad cualquier tipo de uso ilegítimo o inapropiado.

Las especificaciones del producto, así como el contenido del manual y los accesorios, están sujetos a cambios sin previo aviso.

INSTALAR O PARAFUSO INTELIGENTE

- 1** Insira o soquete nos orifícios do pino do parafuso, coloque a placa de suporte no parafuso

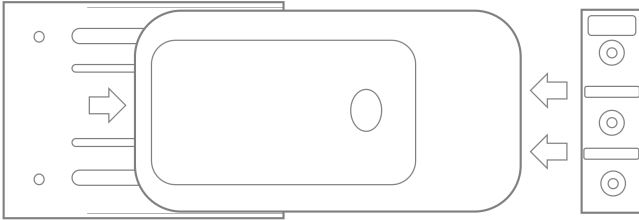

- 2** Coloque o conjunto na borda da porta, na altura desejada para que o ilhós fique na moldura da porta. Marque a posição da placa de suporte e do soquete.

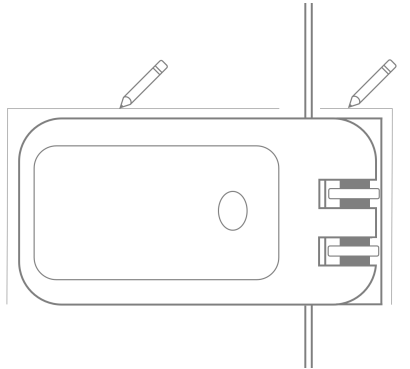

- 3** Retire o deadbolt e marque os orifícios de parafuso na porta e na estrutura. Dependendo do material da porta e da estrutura, você pode aparafusar diretamente, ou pode ser necessário perfurar a pré-perfuração.

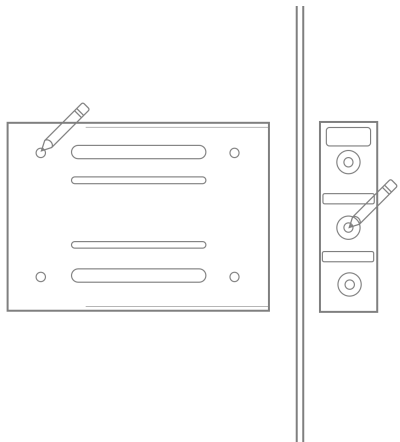

ADICIONE UM CONTROLO REMOTO À BLOQUEIA

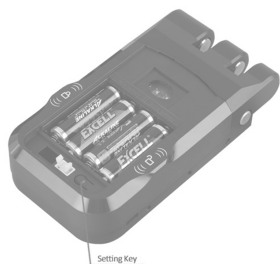

- 1 Remova a tampa da bateria no fecho.
- 2 Localize a chave de definições no canto inferior direito.
- 3 Clique na tecla de configuração durante 4 segundos, até que a fechadura emita um sinal sonoro e pisque a luz vermelha.

- 4 Pressione a tecla switch na aplicação várias vezes para que o cadeado possa ser ligado e, em seguida, ouvirá um "beep" indicando que o cadeado foi adicionado.

- 5 Clique novamente na tecla de configuração durante 1 segundo, até soar um "beep".

- 6 Teste se cada chave remota e aplicação podem funcionar normalmente ou não, após terminar a configuração.

- 7 Reinicie seguindo os passos acima, se alguém não estiver a funcionar corretamente.

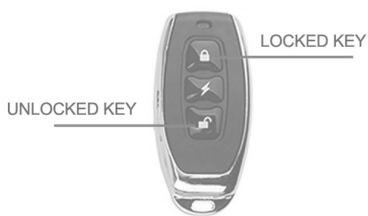

INFORMAÇÕES SOBRE RISCOS



Manter o produto afastado de fontes de calor e de produtos inflamáveis. Não tape o produto durante o funcionamento. Não aplicar produtos agressivos ou corrosivos sobre o produto.



Verifique se a sua instalação elétrica está conforme os regulamentos em vigor. Uma instalação deficiente pode provocar avarias e até incêndios. Não utilize fontes de alimentação ou cabos que estejam em mau estado.



Não adulterar, pressionar ou desmontar o equipamento. Isto invalida a garantia e existe. Se o equipamento não funcionar corretamente, se aparecer fumo, odor suspeito ou ruído, desligue a fonte de alimentação e contacte o serviço de apoio ao cliente.



Este produto, os seus acessórios e a embalagem não são um brinquedo. Mantenha-os afastados de crianças, pessoas ou animais para os quais possam representar um risco.

DECLARAÇÃO DE CONFORMIDADE



Produto fabricado em R.P.C.



Este produto e os acessórios fornecidos ESTÃO CONFORME COM AS NORMAS EUROPEIAS harmonizadas aplicáveis, conforme listado nas seguintes Diretivas: 2014/53/UE para equipamento de rádio, 2014/30/UE para CE, 2011/65/UE para RoHS, 2012/19/UE para REEE e 2006/66/CE para baterias (quando aplicável), bem como as outras diretivas listadas na DECLARAÇÃO DE CONFORMIDADE do produto.



Todos os nomes de empresas, marcas e produtos são marcas registadas das respetivas empresas.

©2018 Long Xian Import Export S.L. Todos os direitos reservados.



Os produtos marcados com este símbolo REEE não podem ser eliminados como resíduos urbanos indiferenciados na União Europeia. Para uma RECICLAGEM adequada, elimine o produto e as baterias nos pontos de recolha designados.

GARANTIA LIMITADA

Durante um período de 36 meses a partir da data da primeira compra do produto, Long Xian Import Export S.L., como responsável pela marca Nivian, será responsável por qualquer falta de conformidade que exista no momento da entrega do produto, nos termos e condições estabelecidos na legislação local, estadual e/ou comunitária.

ESTA GARANTIA BASEIA-SE NOS REGULAMENTOS LEGAIS ESPECÍFICOS, PODENDO EXISTIR DIREITOS ADICIONAIS CONSOANTE O PAÍS OU A REGIÃO, APLICÁVEIS EXCLUSIVAMENTE NESSE LOCAL, SEM SEREM EXTENSÍVEIS A OUTROS.

Pode também exercer esta garantia dirigindo-se ao local onde comprou o produto, conforme as condições estabelecidas pelo centro de vendas.

No caso de os bens não estarem conforme o contrato, e mediante a apresentação do recibo de compra ou da fatura, o consumidor pode reclamar o direito à reparação ou substituição dos bens, consoante os regulamentos específicos de consumo da região.

Esta garantia não se aplica se o defeito tiver sido causado pelo consumidor e/ou por terceiros, devido à utilização incorreta, negligência ou aplicação do bem para uma utilização diferente daquela a que se destina. O direito à garantia será reconhecido quando exercido dentro do período de garantia e quando for apresentada a prova de compra. Esta garantia não cobre despesas de envio, seguros ou quaisquer outros custos acessórios.

A garantia é válida para a União Europeia. Para outros países, consulte a legislação aplicável ou o seu distribuidor local.

RESPONSABILIDADE DO UTILIZADOR

É importante configurar corretamente todas as palavras-passe e outras definições de segurança, tanto do dispositivo como da própria rede. Tenha em atenção que, neste caso, não podemos ser responsabilizados por eventuais danos.

Este sistema de segurança é oferecido como um complemento que proporciona uma fiabilidade limitada na deteção de eventos. Não constitui, em caso algum, uma garantia de proteção, que não pode ser reclamada para este efeito.

Na medida do permitido por lei, a nossa empresa não é responsável por danos ou prejuízos relacionados com a utilização do produto, ou dos seus acessórios. Limitamo-nos a garantir as suas funcionalidades. Da mesma forma, não nos responsabilizamos por qualquer utilização ilegítima ou inadequada.

As especificações do produto, bem como o conteúdo do manual e os acessórios, estão sujeitos a alterações sem aviso prévio.