

► Atlas M

Ventilador de techo
Ceiling Fan
Ventilateur de plafond
Ventoinha de teto

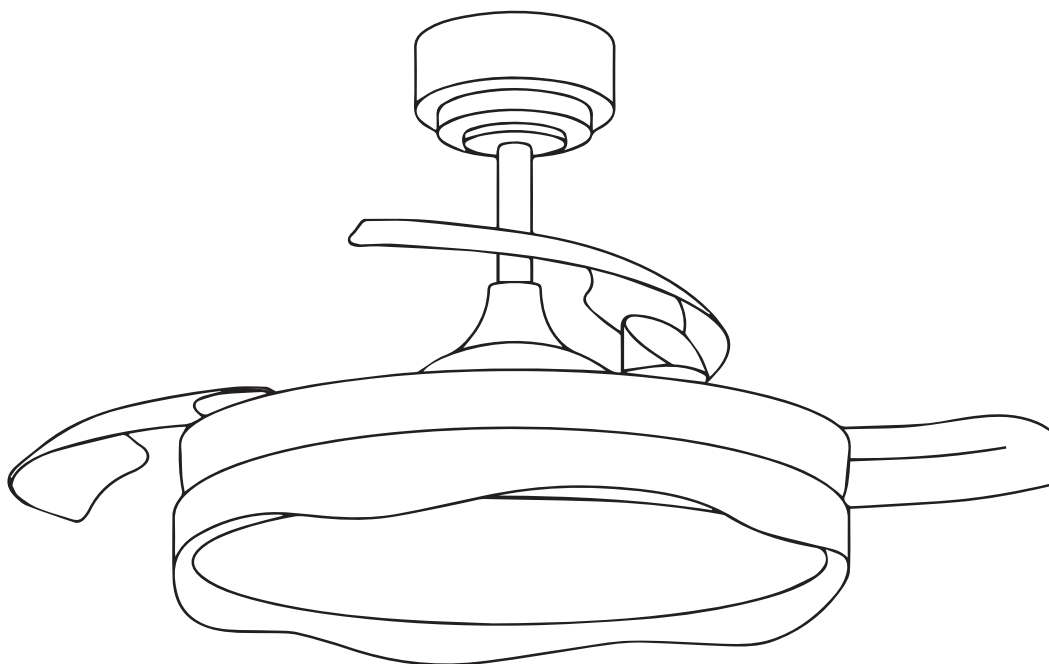



IMPORTANTE

POR FAVOR LEA ANTES DE LA INSTALACION



► PRECAUCIONES DE SEGURIDAD

EL VENTILADOR DEBE SER INSTALADO POR PERSONAL CUALIFICADO

1. Apague el interruptor principal de la caja de fusible.
2. La alimentación debe ser AC220-240V 50/60Hz
3. No accione la función inversa cuando el ventilador esté todavía en movimiento. Espere a que se detenga completamente antes de cambiar la función.
4. No introduzca ningún objeto en el recorrido de las aspas.
5. Una vez realizadas todas las conexiones eléctricas, guarde todos los cables de forma ordenada.
6. Asegúrese de que todos los tornillos y conexiones estén bien atornillados y asegurados.
7. Los cables de alimentación con corriente y neutro deben conectarse a un interruptor de doble polo que tenga un contacto de al menos 3mm en todos los polos.
8. El ventilador de techo debe montarse a una altura mínima de 2,3 metros del suelo.
9. A la hora de instalar el soporte al techo, asegúrese que el montaje permite un espacio libre de 2,13m hasta el suelo y una distancia de 1m a cualquier pared u objeto.



► ADVERTENCIA

Para reducir el riesgo de lesiones personales, no doble los soportes de las palas durante el montaje o después de la instalación. No introduzca ningún objeto en la trayectoria de las palas.

► LIMPIEZA Y MANTENIMIENTO

Corte el suministro eléctrico y espere unos minutos antes de limpiar.

Después de la limpieza y el mantenimiento, espere hasta que esté completamente seco antes de utilizarlo.

No limpie directamente el aparato con agua. Utilice un paño húmedo sin disolventes.

No desmonte ni modifique el producto. Se recomienda revisar y limpiar este producto con regularidad para prolongar su vida útil.

► SOLUCION DE PROBLEMAS

Lea atentamente si detecta algún fallo de funcionamiento.

Si el ventilador no funciona correctamente, asegúrese de que están correctamente realizadas las conexiones eléctricas.

Si escucha algún sonido, compruebe que los tornillos están correctamente apretados y asegurados.

Si el ventilador se balancea, apriete correctamente los tornillos del soporte de montaje.



► MEDIO AMBIENTE

No tire aparatos eléctricos a la basura doméstica. Sus componentes pueden ser perjudiciales para el medio ambiente. Deséchelos en un centro de reciclaje de aparatos eléctricos autorizado. Al comprar este electrodoméstico, ya ha pagado por su reciclaje al final de su vida útil.



IMPORTANTE

LEIA POR FAVOR ANTES DA INSTALAÇÃO



► PRECAUÇÕES DE SEGURANÇA
O VENTILADOR DEVE SER INSTALADO POR PESSOAL QUALIFICADO

1. Desligar o disjuntor principal na caixa de fusíveis.
2. A fonte de alimentação deve ser AC220-240V 50/60Hz.
3. Não operar a função inversa quando o ventilador ainda está em movimento. Esperar que pare completamente antes de alterar a função.
4. Não inserir quaisquer objectos no caminho das lâminas.
5. Depois de todas as ligações eléctricas terem sido feitas, armazenar todos os cabos de forma ordenada.
6. Certificar-se de que todos os parafusos e ligações estão apertados e seguros.
7. Os cabos de alimentação com corrente e neutro devem ser ligados a um interruptor de pólo duplo com um contacto de pelo menos 3mm em todos os pólos.
8. O ventilador de tecto deve ser montado a uma altura mínima de 2,3 metros do chão.
9. Ao montar o suporte no tecto, certifique-se de que a montagem permite uma distância de 2,13m até ao chão e uma distância de 1m até qualquer parede ou objecto.



► ADVERTÊNCIA
Para reduzir o risco de ferimentos pessoais, não dobrar os suportes das lâminas durante a montagem ou após a instalação. Não inserir quaisquer objectos no caminho das lâminas.

► LIMPEZA E MANUTENÇÃO

Desligar a alimentação eléctrica e aguardar alguns minutos antes de limpar.

Após a limpeza e a manutenção, aguardar que o aparelho esteja completamente seco antes de o utilizar.

Não limpar o aparelho diretamente com água. Utilizar um pano húmido sem solventes.

Não desmontar nem modificar o produto. Recomenda-se que verifique e limpe este produto regularmente para prolongar a sua vida útil.

► RESOLUÇÃO DE PROBLEMAS

Leia atentamente se detetar qualquer anomalia.

Se a ventoinha não funcionar corretamente, certifique-se de que as ligações eléctricas estão bem feitas.

Se ouvir algum som, verifique se os parafusos estão corretamente apertados e fixados.

Se a ventoinha estiver a balançar, aperte corretamente os parafusos do suporte de montagem.



► MEIO AMBIENTE

Não jogue aparelhos eléctricos no lixo doméstico. Seus componentes podem ser prejudiciais ao meio ambiente. Descarte-os em um centro de reciclagem de aparelhos eléctricos autorizado. Ao comprar este eletrodoméstico, você já pagou pelo seu descarte ao final da vida útil.



IMPORTANT

PLEASE READ BEFORE INSTALLATION



► SAFETY PRECAUTIONS

FAN MUST BE INSTALLED BY QUALIFIED PERSONNEL

1. Turn off the main circuit breaker at the fuse box.
2. The power supply must be AC220-240V 50/60Hz.
3. Do not operate the reverse function when the fan is still moving. Wait for it to come to a complete stop before changing the function.
4. Do not insert any objects into the path of the blades.
5. After all electrical connections have been made, store all cables in an orderly manner.
6. Make sure that all screws and connections are tight and secure.
7. Power cables with current and neutral must be connected to a double-pole switch with a contact of at least 3mm on all poles.
8. The ceiling fan must be mounted at a minimum height of 2.3 metres from the floor.
9. When mounting the bracket to the ceiling, ensure that the mounting allows a clearance of 2.13m to the floor and a distance of 1m to any wall or object.



► WARNING

To reduce the risk of personal injury, do not bend the blade supports during assembly or after installation. Do not insert any objects into the path of the blades.

► CLEANING AND MAINTENANCE

Switch off the power supply and wait a few minutes before cleaning.

After cleaning and maintenance, wait until it is completely dry before use.

Do not clean the appliance directly with water. Use a damp cloth without solvents.

Do not disassemble or modify the product. It is recommended to check and clean this product regularly to prolong its life.

► TROUBLESHOOTING

Read carefully if you detect any malfunction.

If the fan does not work properly, make sure that the electrical connections are correctly made.

If you hear any sound, check that the screws are properly tightened and secured.

If the fan is rocking, tighten the mounting bracket screws correctly.



► ENVIRONMENT

Do not dispose of electrical devices in household waste. Their components may be harmful to the environment. Dispose of them at an authorized electrical device recycling center. By purchasing this appliance, you have already paid for its recycling at the end of its life cycle.



IMPORTANT

VEUILLEZ LIRE AVANT L'INSTALLATION



► PRÉCAUTIONS DE SÉCURITÉ
LE VENTILATEUR DOIT ÊTRE INSTALLÉ PAR DU PERSONNEL QUALIFIÉ

1. Coupez le disjoncteur principal dans la boîte à fusibles.
2. L'alimentation électrique doit être de type AC220-240V 50/60Hz.
3. Ne pas utiliser la fonction d'inversion lorsque le ventilateur est encore en mouvement. Attendez qu'il s'arrête complètement avant de changer de fonction.
4. N'insérez pas d'objets dans la trajectoire des lames.
5. Après avoir effectué toutes les connexions électriques, rangez tous les câbles de manière ordonnée.
6. Assurez-vous que toutes les vis et les connexions sont bien serrées et sécurisées.
7. Les câbles électriques avec courant et neutre doivent être connectés à un interrupteur bipolaire avec un contact d'au moins 3 mm sur tous les pôles.
8. Le ventilateur de plafond doit être monté à une hauteur minimale de 2,3 mètres du sol.
9. Lorsque vous fixez le support au plafond, assurez-vous que le montage permet un dégagement de 2,13 m par rapport au sol et une distance de 1 m par rapport à tout mur ou objet.



► AVERTISSEMENT
Pour réduire le risque de blessure, ne pliez pas les supports de lame pendant l'assemblage ou après l'installation. N'insérez pas d'objets dans la trajectoire des lames.

► NETTOYAGE ET ENTRETIEN

Couper l'alimentation électrique et attendre quelques minutes avant de procéder au nettoyage. Après le nettoyage et l'entretien, attendez que l'appareil soit complètement sec avant de l'utiliser. Ne pas nettoyer l'appareil directement avec de l'eau. Utilisez un chiffon humide sans solvant. Ne pas démonter ou modifier le produit. Il est recommandé de vérifier et de nettoyer régulièrement ce produit pour prolonger sa durée de vie.

► DÉPANNAGE

Lisez attentivement si vous détectez un dysfonctionnement.

Si le ventilateur ne fonctionne pas correctement, assurez-vous que les connexions électriques sont correctement effectuées.

Si vous entendez un bruit, vérifiez que les vis sont correctement serrées et fixées.

Si le ventilateur oscille, serrez correctement les vis du support de montage.



► ENVIRONNEMENT

Ne jetez pas d'appareils électriques dans les ordures ménagères. Leurs composants peuvent être nocifs pour l'environnement. Déposez-les dans un centre de recyclage d'appareils électriques agréé. En achetant cet appareil, vous avez déjà payé pour son recyclage en fin de vie.

- **ESPECIFICACIONES TÉCNICAS**
- **ESPECIFICAÇÕES TÉCNICAS**
- **TECHNICAL CHARACTERISTICS**
- **TECHNICAL DATA**

Modelo / Modelo / Model / Modèle: 85-004-42-100/180

Motor DC / Motor DC / DC motor / Moteur	DC
Medidas / Medidas / Measures / Mesures (cm):	Ø106 x 44 Max - 34 Min
Material / Material / Material / Matériel:	Hierro/Ferro/Iron/Fer + PC + PMMA
Peso / Peso / Weight / Poids:	6.65 Kg
Clase de protección eléctrica / Classe de proteção eléctrica / Electrical protection class / Classe de protection électrique:	I
Grado IP / Classificação IP / IP rating / Indice	IP: 20
Factor de Potencia / Fator de potência / Power Factor / Facteur de puissance:	0,9
Tensión / Tensão / Voltage / Tension d'alimentation:	AC220-240V
Frecuencia / Frequência / Frequency / Fréquence:	50/60 Hz
Función memoria / Função de memória / Memory function / Fonction mémoire	
Función inversa / Função reversa / Reverse function / Fonction inverse	
Función brisa / Função brisa / Breeze function / Fonction brise	
6 velocidades / 6 velocidades / 6 speeds / 6 vitesses	
Potencia del motor / Potência do motor / Engine power / Puissance du moteur (W):	5 / 7.2 / 9,4 / 12.3 / 15.7 / 20
RPM / RPM/ RPM / RPM:	175 / 186 / 195 / 212 / 227 / 245
Flujo de aire / Fluxo de ar / Air flow / Flux d'air (m³/h):	3420/4050/4500/5760/6120/6700
Nivel sonoro / Nível sonoro / Sound level / Niveau sonore (dB):	28 / 30 / 33 / 34 / 37 / 40
LED (W):	72 W
Color de luz / Cor da luz / Light colour / Couleur de la lumière:	3CCT 3000K/4000K/5700K
Flujo lumínico / Fluxo luminoso / Luminous flux / Flux lumineux (lm):	7920
Brillo regulable / Brilho ajustável / Adjustable brightness / Luminosité réglable	
Haz de luz / Feixe de luz / Light beam / Faisceau de lumière:	120°
Vida útil / Vida útil / Lifetime / Durée de vie:	20.000 h
Ciclos / Ciclos / Cycles / Cycles:	15.000

Este producto contiene una fuente luminosa de la clase de eficiencia energética G
 Este produto contém uma fonte de luz de classe de eficiência energética G
 This product contains a light source of the energy efficiency class G
 Ce produit contient une source lumineuse de classe d'efficacité énergétique G

► PARTES DEL VENTILADOR

► PEÇAS DO VENTILADOR

► FAN PARTS

► PIÈCES DE VENTILATEU

1. Soporte de montaje
Suporte de montagem
Mounting bracket
Support de montage
2. Mando
Controlo
Remote control
Télécommande
3. Tija con bola de suspensión
Espigão com bola de suspensão
Downrod and suspension ball
Tige à boule de suspension
4. Florón / Fleuron
5. Aro decorativo / Anel decorativo
Decorative ring / Anneau décoratif
6. Embellecedor / Acabamento decorativo
Trim / Garniture décorative
7. Pasador / Clipe de segurança
Locking pin / Goupille de verrouillage
8. Clip de seguridad / Presilha
Security clip / Clip de sécurité
9. Motor / Moteur
10. Difusor / Diffuser / Diffuseur
11. Tornillos y arandelas
Parafusos e anilhas
Screws and washers
Vis et rondelles
12. Kit de balanceo / Kit de equilíbrio
Balancing kit / Kit d'équilibrage

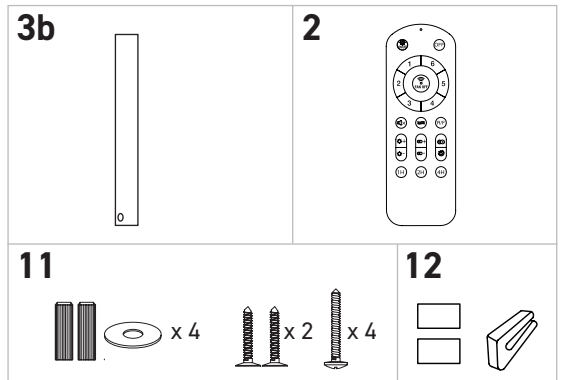
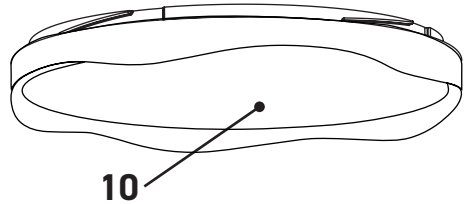
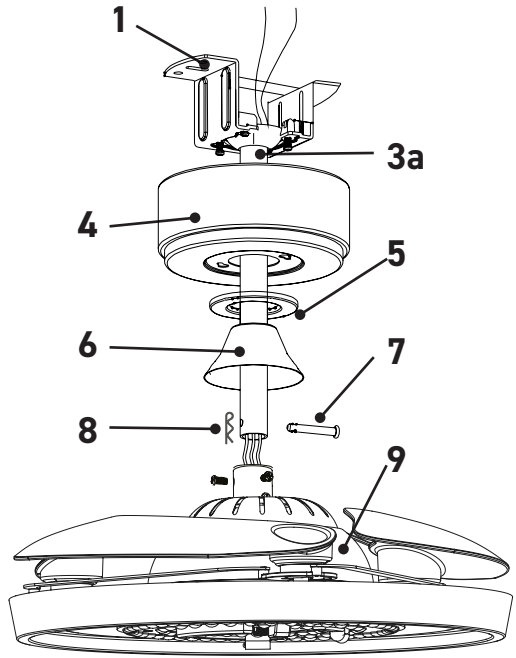

► INSTALACIÓN DEL VENTILADOR

► INSTALAÇÃO DO VENTILADOR ► FAN INSTALLATION

► INSTALLATION DU VENTILATEUR

Instalación del soporte de montaje / Instalação do suporte de montagem Installing the mounting bracket / Installation du support de montage

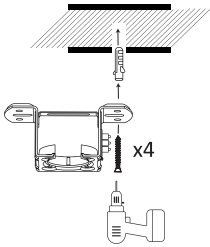

Techo forjado / Tecto forjado
Forged ceiling / Plafonds forgés

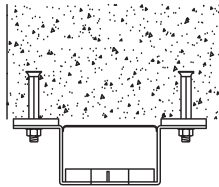

Techo de hormigón
Tecto de betão / Concrete ceiling
Plafond de béton

No incluido / Não incluído
Not included / Non inclus

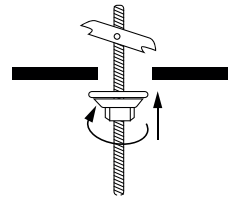

Falso techo / Falsos tectos
False ceiling / Faux plafond

Cambio de la tija en la bola de suspensión

Troca do espigão do selim com a esfera de suspensão

Changing the seat post with the suspension ball

Changement de la tige de selle avec la boule de suspension

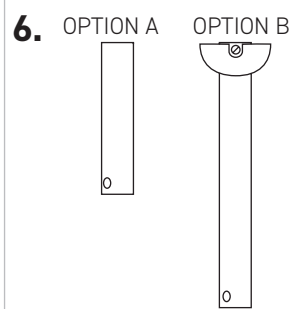
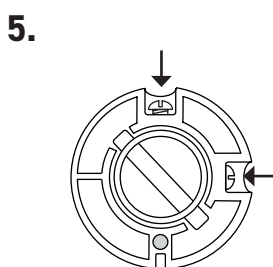
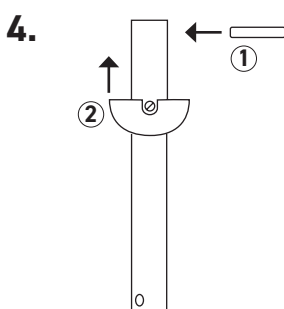
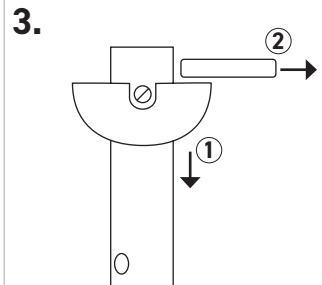
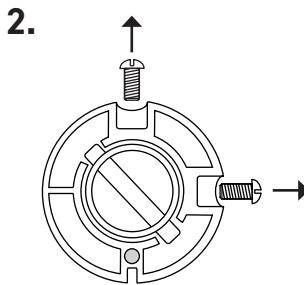
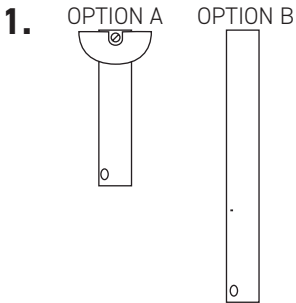

Montaje de los elementos del ventilador

Montagem dos elementos do ventilador

Assembly of the fan components

Montage des éléments du ventilateur

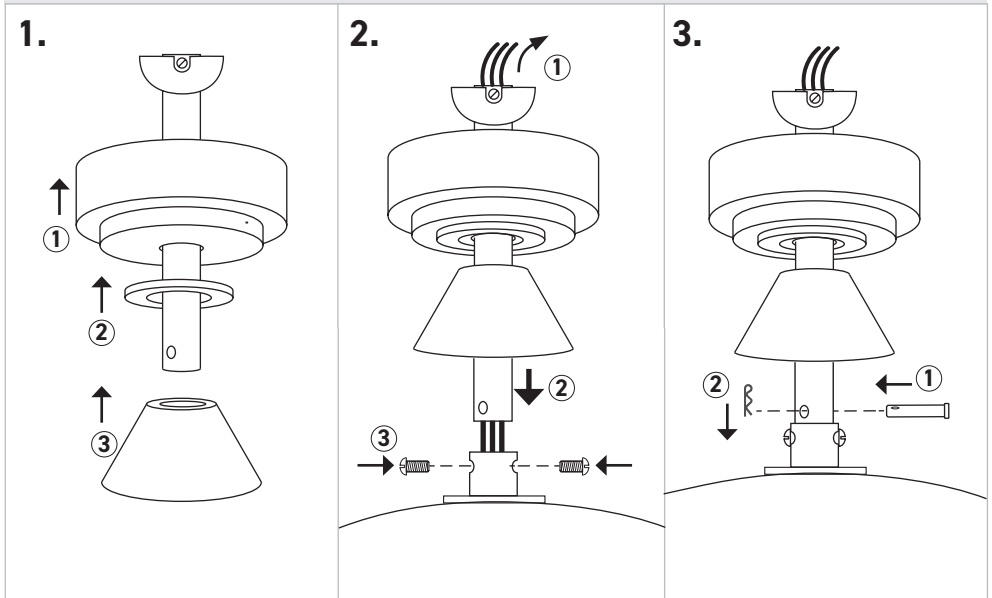

Colgar el ventilador

Pendurar o ventilador

Hang the fan

Pendure o ventilador

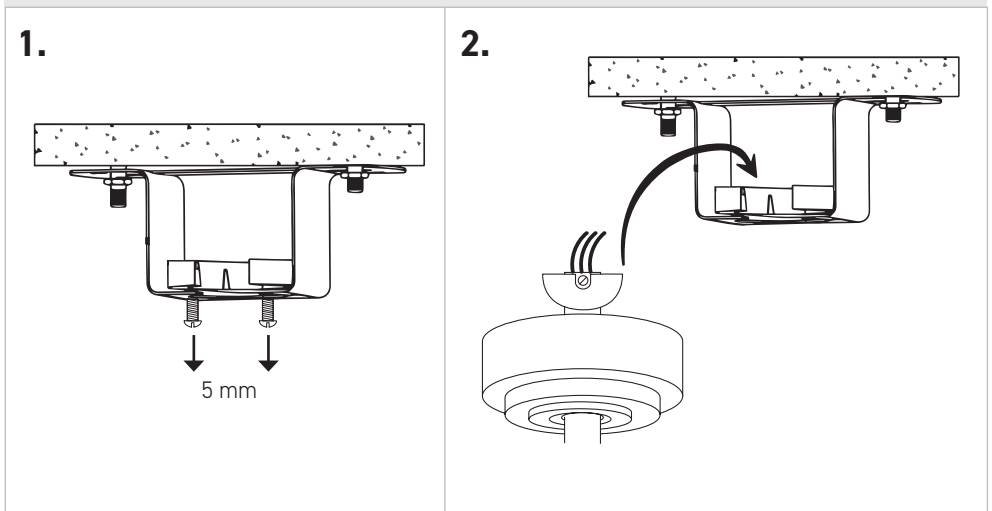

Conectar los cables

Conectar os cabos

Connect the cables

Vonnercter les câbles

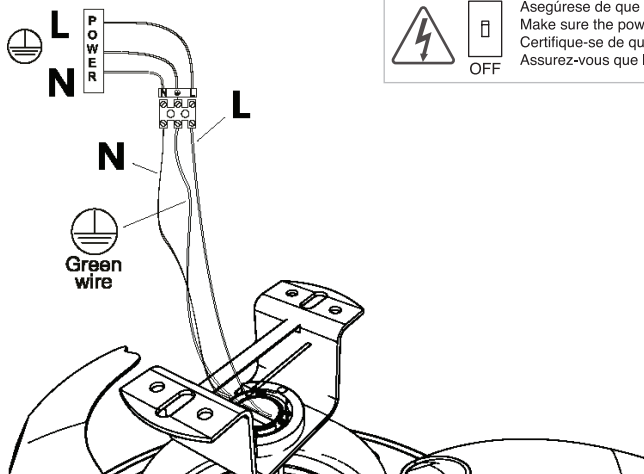

Asegúrese de que la corriente está apagada.
Make sure the power is turn off.
Certifique-se de que a energia está desligada.
Assurez-vous que le courant est coupé.

Colocación del florón

Colocação de fleuron

Setting the fleuron

Placement de le fleuron

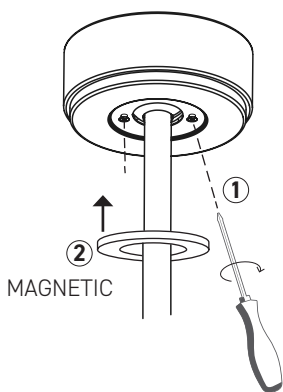

Colocación del difusor

Colocação do diffusor

Setting the diffuser

Placement de le diffuseur

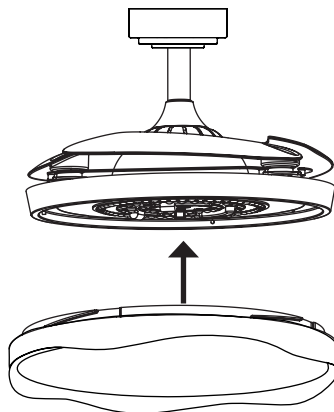

► FUNCIONAMIENTO DEL MANDO

► FUNCIONAMIENTO DE CONTROL REMOTO

► REMOTE CONTROL OPERATION

► FONCTIONNEMENT DE LA TÉLÉCOMMANDE

2x AAA



1. Encender y apagar el ventilador
Ligar e desligar o ventilador
Turn fan on/off
Allumer/éteindre le ventilateur
2. Luz indicador / Luz indicadora
Indicator light / Voyant lumineux
3. Apagar / Desligar / Turn off / Éteindre
4. Velocidades / Speeds / Vitesses
5. Emparejamiento. Apagar ventilador
Emparelhamento. Desligar ventilador
Pairing. Turn fan off
Appairage. Éteindre le ventilateur
6. Bip on/off / Beep on/off / Bip on/off
7. Aire natural / Ar natural
Natural air / Air naturel
8. Función verano-invierno
Função verão-inverno
Summer-winter function / Fonction été-hiver
9. +/- luminosidad / luminosidade
brightness / luminosité
10. Ajuste gradual de la temperatura de la luz
Ajuste gradual da temperatura da luz
Gradual light temperature adjustment
Réglage progressif de la lumière
11. 6000/3000/4000K
12. Luz nocturna / Night light / Veilleuse
13. Temporizador / Timer / Minuteur

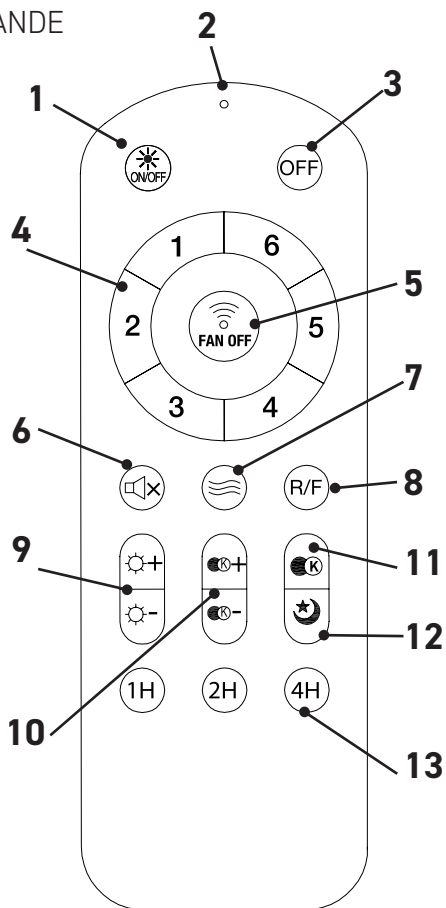

► **Emparejamiento:** El mando viene sincronizado con el ventilador de fábrica. En caso de perder la sincronización, encienda el ventilador desde el interruptor de la pared y pulse el botón "5" manteniendo la luz intermitente y el pitido durante 5 seg. Para desemparejar pulse el interruptor de la pared apagando y encendiendo 12 veces.

► **Emparelhamento:** O controle remoto vem sincronizado com o ventilador de fábrica. Caso perca a sincronização, ligue o ventilador pelo interruptor de parede e pressione o botão "5" mantendo a luz piscando e o bip por 5 seg. Para desincronizar, pressione o interruptor de parede ligando e desligando 12 vezes.

► **Pairing:** The remote control comes pre-synced with the fan from the factory. If the synchronization is lost, turn on the fan using the wall switch and press the "5" button, holding it until the light flashes and the beep sounds for 5 seconds. To unpair, turn the wall switch off and on 12 times.

► **Appairage:** La télécommande est synchronisée avec le ventilateur en usine. En cas de perte de synchronisation, allumez le ventilateur à l'aide de l'interrupteur mural et appuyez sur le bouton "5", en maintenant la lumière clignotante et le bip sonore pendant 5 secondes. Pour désappairer, éteignez et rallumez l'interrupteur mural 12 fois.

Importado por: / Imported by: / Importé par:
CristalRecord S.L.U B50631175
Pol Ruisiñores I. Ctra. de Logroño m 8,5
50.011 Zaragoza - España
Made in China



GARANTÍA LIMITADA DEL MOTOR 8 AÑOS

1. GARANTIA VIDA DEL MOTOR – Si se produjera un fallo en el funcionamiento del motor, debido a un defecto en los materiales o en la fabricación del mismo, durante los primeros 8 años después de su compra, CRISTALRECORD S.L.U., proporcionará la pieza de repuesto, o si es necesario un motor nuevo para solucionar el problema, tras la recepción del ventilador defectuoso. Será necesario el ticket de compra junto con el embalaje original en perfecto estado y el cliente se hará responsable de todos los gastos que genere la reinstalación y de los costes de los envíos.

2. Esta garantía carece de valor y no se aplica a daños que puede sufrir el motor por:

- Instalación incorrecta
- Accidentes
- Uso indebido del ventilador
- Modificaciones del producto original
- Exposición excesiva al calor o a la humedad
- No seguir las instrucciones suministradas

3. Todos los gastos que se generen, tanto de envíos como de desmontaje o reinstalación, corre a cargo del cliente final del producto, no de la tienda que vendió el ventilador ni de CRISTALRECORD S.L.U.

4. Toda incidencia referida a fallos en el motor debe ser autorizada desde CRISTALRECORD S.L.U. El cliente final deberá contactar a través de la tienda donde compró el ventilador para iniciar los trámites necesarios, y así hacer uso de esta garantía.

5. Esta garantía está limitada al motor, el resto de partes del ventilador quedan enmarcadas dentro de los términos generales de la garantía de 5 años del producto.

8 ANOS DE GARANTIA LIMITADA DO MOTOR

1. GARANTIA DE VIDA MOTOR - Se houver uma falha no funcionamento do motor, devido a um defeito nos materiais ou no fabrico do mesmo, durante os primeiros 8 anos após a sua compra, a CRISTALRECORD S.L.U. fornecerá a peça de substituição, ou se necessário um motor novo para resolver o problema, após a recepção do ventilador defeituoso. O recibo de compra juntamente com a embalagem original em perfeitas condições será exigido e o cliente será responsável por todas as despesas geradas pela reinstalação e pelos custos de envio.

2. Esta garantia é nula e não se aplica a danos no motor causados por:

- Instalação incorrecta
- Accidentes
- Utilização inadequada do ventilador
- Modificações ao produto original
- Exposição excessiva ao calor ou humidade
- Falha em seguir as instruções fornecidas.

3. todas as despesas geradas, tanto para o envio como para a desmontagem ou reinstalação, serão pagas pelo cliente final do produto, não pela loja que vendeu o ventilador nem pela CRISTALRECORD S.L.U.

4. Qualquer incidente referente a avarias no motor deve ser autorizado pela CRISTALRECORD S.L.U. O cliente final deve contactar a loja onde o ventilador foi adquirido para iniciar os procedimentos necessários, e assim fazer uso desta garantia.

5. Esta garantia é limitada ao motor, o resto das partes do ventilador são enquadradas dentro dos termos gerais da garantia de 5 anos do produto.

LIMITED MOTOR WARRANTY 8 YEARS

1. ENGINE LIFE GUARANTEE - If there is a failure in the operation of the engine, due to a defect in the materials or in the manufacture thereof, during the first 8 years after its purchase, CRISTALRECORD S.L.U. It will provide the spare part, or if a new engine is needed to solve the problem, upon receipt of the defective fan. The purchase ticket will be necessary along with the original packaging in perfect condition and the customer will be responsible for all the expenses generated by the reinstallation and the shipping costs.

2. This warranty has no value and does not apply to damage that the engine may suffer from:

- Incorrect installation
- Accidents
- Bad use of the fan
- Modifications of the original product
- Excessive exposure to heat or moisture
- Do not follow the instructions supplied

3. All the expenses that are generated, as much of shipments as of disassembly or reinstallation, are the responsibility of the final customer of the product, not of the store that sold the fan or of CRISTALRECORD S.L.U.

4. Any incident related to engine failures must be authorized from CRISTALRECORD S.L.U. The final customer should contact through the store where he bought the fan to start the necessary procedures, and thus make use of this guarantee.

5. This warranty is limited to the engine, all other parts of the fan are framed within the general terms of the 5-year product warranty.

GARANTIE LIMITÉE DU MOTEUR 8 ANS

1. GARANTIE DE LA VIE DU MOTEUR - En cas de défaillance du fonctionnement du moteur, due à un défaut des matériaux ou de sa fabrication, au cours des 8 premières années après son achat, CRISTALRECORD S.L.U. Il fournira la pièce de rechange, ou si un nouveau moteur est nécessaire pour résoudre le problème, à la réception du ventilateur défectueux. Le ticket d'achat sera nécessaire avec l'emballage d'origine en parfait état et le client sera responsable de toutes les dépenses générées par la réinstallation et les frais d'expédition.

2. Cette garantie n'a aucune valeur et ne s'applique pas aux dommages dont le moteur pourrait souffrir:

- Installation incorrecte
- Accidents
- Mauvaise utilisation du ventilateur
- Modifications du produit d'origine
- Exposition à la chaleur ou à l'humidité
- Ne suivez pas les instructions fournies

3. Toutes les dépenses générées, autant des expéditions que du démontage ou de la réinstallation, sont à la charge du client final du produit, et non du magasin qui a vendu le ventilateur ou de CRISTALRECORD S.L.U.

4. Tout incident lié à une panne moteur doit être autorisé par CRISTALRECORD S.L.U. Le client final doit contacter via le magasin où il a acheté le ventilateur pour démarrer les procédures nécessaires, et ainsi faire usage de cette garantie.

5. Cette garantie est limitée au moteur, toutes les autres pièces du ventilateur sont encadrées dans les conditions générales de la garantie produit de 5 ans.