

2025/07-V02

EAN CODE :

3276007964257	3276007964325
3276007964363	3276007964349
3276007964356	3276007964271
3276007964295	3276007964332
3276007964301	



FR Notice de montage -
Utilisation - Entretien

ES Instrucciones de Montaje,
Utilización y Mantenimiento

PT Instruções de Montagem,
Utilização e Manutenção

IT Istruzioni per il Montaggio,
l'Uso e la Manutenzione

EL Εγχειρίδιο συναρμολόγησης,
χρήσης και συντήρησης

PL Instrukcja Montażu,
Użytkowania i Konserwacji

UA Керівництво По Збірці і
Експлуатації

RO Manual asamblare,
utilizare și întreținere

EN Assembly - Use -
Maintenance Manual

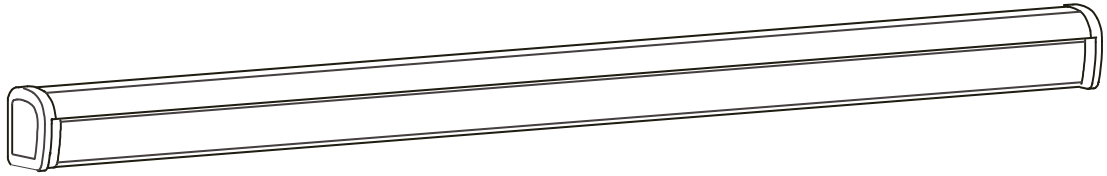
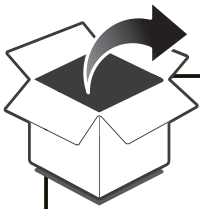

A
x1

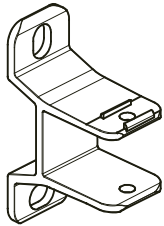

B
x2 (2,95x2,5)
x3 (3,95x3)
x4 (4,95x3)

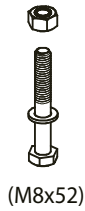

C
x2 (2,95x2,5)
x3 (3,95x3)
x4 (4,95x3)

D
x1



E
x1

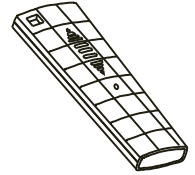

F
x1

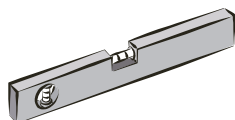
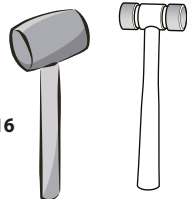
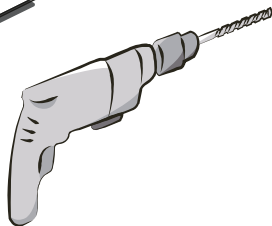
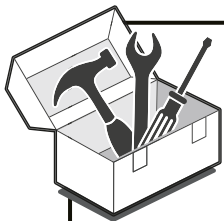
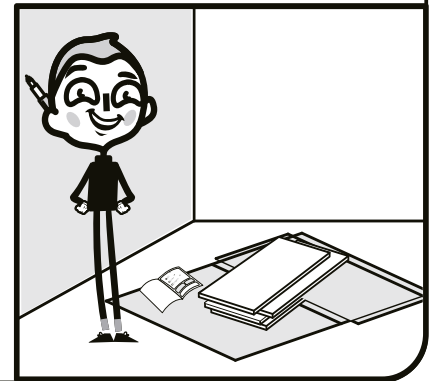
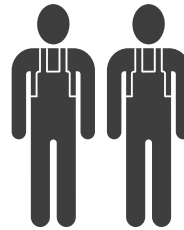
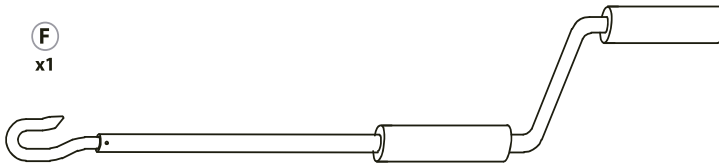

x2

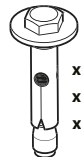

x4 (2,95x2,5)
x6 (3,95x3)
x8 (4,95x3)



Ø16x110mm



x1

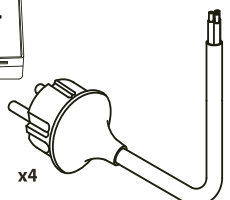

x4

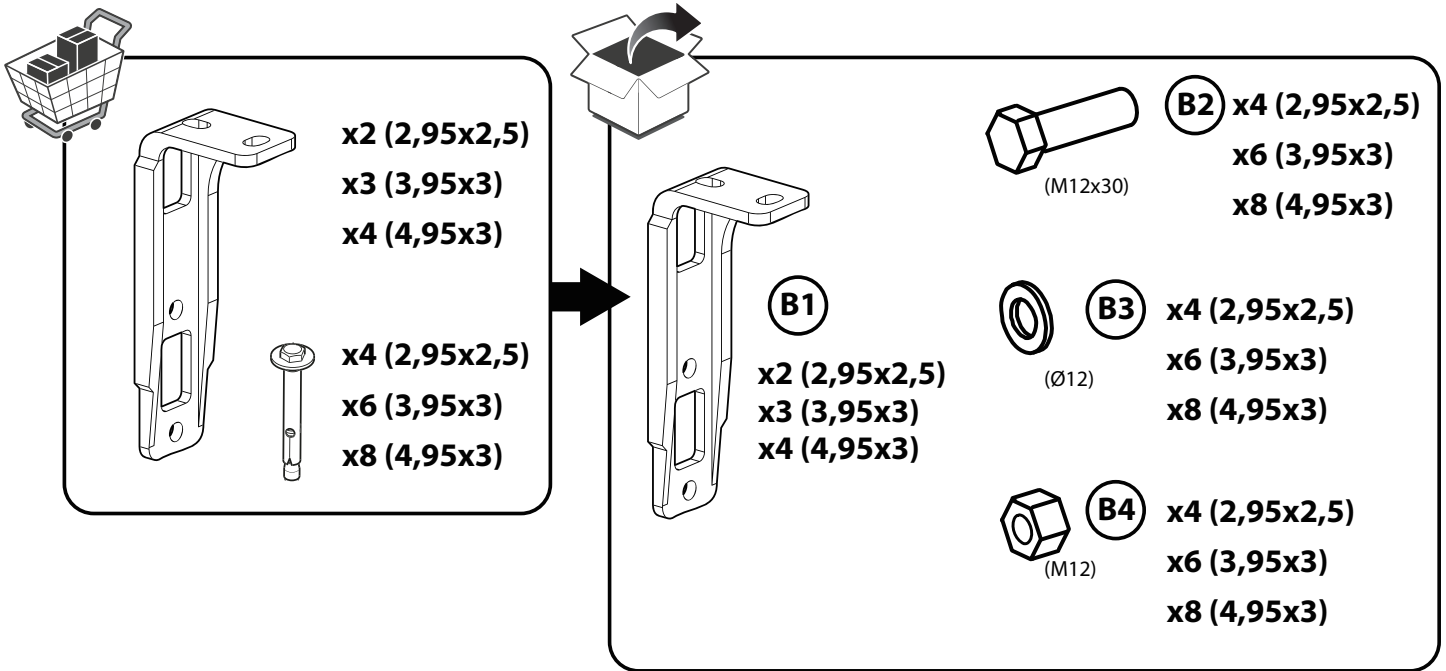

Instructions, Informations de sécurité et Garantie / Instrucciones, Información de seguridad y Garantía / Instruções, Informações de segurança e Garantia / Istruzioni, Informazioni sulla sicurezza e Garanzia / Οδηγίες, Πληροφορίες σχετικά με την ασφάλεια και Εγγύηση / Instrukcje, Informacje dotyczące bezpieczeństwa i Gwarancja / Instrucțiuni, Informații de siguranță și Garanție / Інструкції, інформація з техніки безпеки та гарантія / Instructions, Safety and Warranty information



5→61



Montage / Montaje / Montagem / Montaggio / Συναρμολόγηση / Montaż / Montaj / Збірка / Assembly



62→71 - 73→75 - 77→91



Utilisation / Utilizaci3n / Utilizaç3o / Uso / Χρήση / Użytkowanie / Використання / Utilizare / Use



72-76

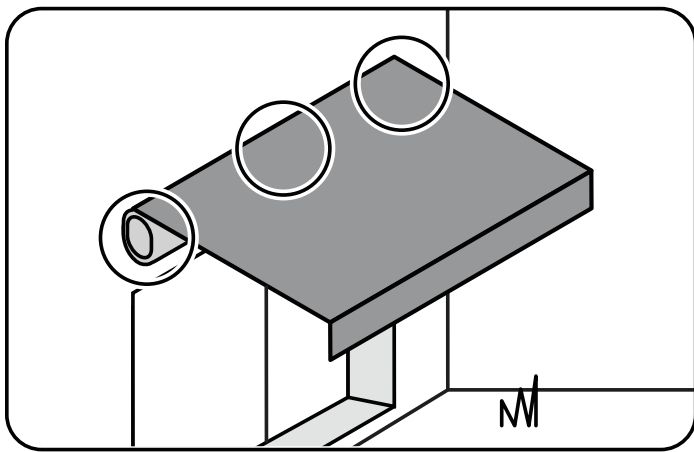

ES/ ADVERTENCIA:

Para evitar cualquier riesgo de vuelco, este mueble/objeto debe ser firmemente fijado a la pared. Un montaje inadecuado puede causar la caída del mueble u objeto y que se produzcan daños corporales. En caso de duda en relación a la instalación, pregunte a un vendedor especializado o recurra a un profesional.

* Utilice tornillos, arandelas y tacos adecuados para el material de la pared. El producto no incluye la tornii lería ni los tacos de sujeción. Para saber cuáles son los elementos de fijación más adecuados para su pared, pregunte a un vendedor especializado.

IT/ ATTENZIONE:

Per evitare qualsiasi rischio di ribaltamento, questo mobile/oggetto deve essere saldamente attaccato al muro. Un montaggio non effettuato correttamente può provocare la caduta del mobile/dell'oggetto e lesioni gravi alle persone. In caso di dubbio circa l'installazione, rivolgetevi a un venditore specializzato o contattate un professionista.

* Utilizzare viti, rondelle e pernotti (non inclusi) adeguati al tipo di materiale della vostra parete, (non inclusi) Per informazioni su viti e ferramenta adatti alla vostra parete, rivolgetevi a un venditore specializzato.

PL/ OSTRZEZENIE:

Aby uniknąć ryzyka przewrócenia się, ten mebel/przedmiot należy umieścić bezpiecznie przymocowany do ściany. Nieprawidłowo wykonany montaż może spowodować upadek mebla/produktu prowadzący do poważnych obrażeń ciała.

W razie wątpliwości dotyczących montażu, należy zasięgnąć porady u kompetentnego sprzedawcy lub skontaktować się z fachowcem.

* Użyj śrub, podkładek i kołków odpowiednich do rodzaju ściany. Elementy te nie są dołączone do zestawu. Aby zasięgnąć porady na temat odpowiednich śrub i okuć należy skontaktować się z kompetentnym sprzedawcą.

RO/ AVERTIZARE:

Pentru a evita orice risc de răsturnare, această piesă de mobilier/obiect trebuie să fie atașat ferm de perete.

Verificați rezistența și soliditatea peretelui, pentru a vă asigura că acesta poate suporta greutatea mobilei/obiectului și poate rezista forțelor generate la nivelul dispozitivelor de fixare. Montarea efectuată greșit poate determina căderea mobilei/obiectului și vătămarea gravă a persoanelor. În caz de dubii privind instalarea, cereți sfatul unui comerciant specializat sau contactați un profesionist.

* Utilizați șuruburi, șaibe și dibluri adaptate tipului de material a peretelui. Acestea nu sunt incluse. Pentru a obține recomandări privind șuruburile și piesele adaptate peretelui dvs., adresați-vă unui comerciant specializat.

FR/ AVERTISSEMENT :

Pour éviter tout risque de basculement, ce meuble/cet objet doit être solidement fixé au mur. Un montage mal effectué peut provoquer la chute du meuble/de l'objet et des blessures graves sur les personnes. En cas de doute concernant l'installation, demandez conseil à un vendeur spécialisé ou contactez un professionnel.

* Utiliser des vis, rondelles et chevilles adaptées au type de matériau de votre mur. Celles-ci ne sont pas incluses. Pour obtenir des conseils sur les vis et ferrures adaptées à votre mur, adressez-vous à un vendeur spécialisé.

PT/ AVISO:

Para evitar qualquer risco de tombamento, este móvel/objeto deve ser firmemente preso à parede. Verifique a adequabilidade e solidez da parede para se certificar de que pode suportar a carga do móvel/objeto e resistir às forças aplicadas ao nível das fixações. Uma montagem mal feita pode originar a queda do móvel/objeto e provocar danos pessoais graves. Em caso de dúvida em relação à instalação, peça conselho a um vendedor especializado ou contacte um profissional.

* Utilize parafusos, anilhas e buchas adaptadas ao tipo de material da sua parede. Estes elementos de fixação não estão incluídos. Para obter conselho sobre os parafusos e ferragens adaptados à sua parede, consulte um vendedor especializado.

EL/ ΠΡΟΕΙΔΟΠΟΙΗΣΗ:

Για να αποφευχθεί ο κίνδυνος ανατροπής, αυτό το έπιπλο/αντικείμενο πρέπει να είναι στερεωμένο με ασφάλεια στον τοίχο. Η κακή τοποθέτηση μπορεί να οδηγήσει σε πτώση του επίπλου/ αντικειμένου και σοβαρούς τραυματισμούς ατόμων. Σε περίπτωση αμφιβολίας σχετικά με την εγκατάσταση, ζητήστε συμβουλές από έναν εξειδικευμένο πωλητή ή καλέστε έναν επαγγελματία.

* Χρησιμοποιήστε κατάλληλες βίδες, ροδέλες και ούπα ανάλογα με το υλικό της τοιχοποιίας σας. Τα υλικά αυτά δεν περιλαμβάνονται. Για συμβουλές σχετικά με τις βίδες και τα μεταλλικά στηρίγματα που ενδείκνυνται για τον τοίχο σας, απευθυνθείτε σε έναν εξειδικευμένο πωλητή.

UA/ ПОПЕРЕДЖЕННЯ:

Щоб уникнути будь-якого ризику перекидання, цей предмет меблів/ предмет повинен бути надійно кріпиться до стіни.

Перевірте міцність і функціональну придатність стіни та переконайтеся в тому, що вона зможе витримати вагу меблів/предмета й навантаження в місцях кріплення. Невідповідно виконаний монтаж може привести до падіння меблів/предмета й серйозного травмування людей. Якщо у вас виникли сумніви щодо установки, зверніться до продавця спеціалізованого магазину або зв'яжіться зі спеціалістом.

* Використовуйте відповідні до типу стіни гвинти, шайби та штифти. Вони не постачаються в комплекті. Для отримання рекомендацій стосовно відповідних для типу стіни гвинтів і арматури зверніться до спеціалізованого магазину.

EN/ WARNING:

To avoid any risk of toppling, this furniture item/object must be securely attached to the wall. Improper installation can result in the furniture/object falling and cause serious injuries to people. In case of a doubt regarding the installation, ask for advice from a specialised sales assistant or contact a professional.

* Use screws, washers and plugs suited to the type of material of your wall. These are not included. To obtain advice on the screws and fittings suited to your wall, ask a specialised sales assistant.



ATTENTION ! VEUILLEZ LIRE CE MANUEL D'UTILISATION AVANT TOUTE INSTALLATION ET UTILISATION DE CE PRODUIT.

AVERTISSEMENT : Consignes importantes de sécurité Il est impératif de suivre ces instructions afin d'assurer la sécurité des personnes. Conservez ces instructions.



Avant d'ouvrir le store banne vous devez être sûr que les fixations et les éléments de sécurité ont été installés de façon correcte.

Vous devez toujours fermer votre store banne quand le vent souffle, durant une averse et quand vous n'en avez pas l'usage.

Ne pas respecter ces consignes pourrait provoquer des dommages matériels et structurels.

Les bras du store banne sont tendus et peuvent provoquer en cas d'ouverture brutale, des blessures et des dommages.

Ne jamais essayer de démonter ou de réparer vous-même ce store banne. Faites appel à un technicien qualifié.

1. GÉNÉRAL

MISE EN GARDE : Instructions importantes de sécurité. Suivre toutes les instructions car une installation incorrecte peut conduire à des blessures graves.

Respectez les instructions de sécurité afin de prévenir tout dommage lié à une utilisation incorrecte ! Respectez tous les avertissements apposés sur le store. Conservez ce manuel d'utilisation pour pouvoir vous y référer ultérieurement. Lorsque vous cédez ce store à une tierce personne, ce manuel d'instructions doit également lui être remis.

Utilisez seulement ce store en fonction utilisation prévue.

Nous déclinons toute responsabilité en cas de dommage lié à une utilisation incorrecte ou au non-respect des instructions.

Les parties mobiles dangereuses non protégées du moteur doivent être installées à plus de 2,5 m au-dessus du sol ou de tout autre niveau permettant d'y accéder.

Ne laissez pas les enfants jouer avec les commandes fixes. Gardez les télécom-

mandes hors de portée des enfants ; Examinez fréquemment l'installation pour détecter tout déséquilibre et tout signe d'usure ou de détérioration des câbles et des ressorts.

Ne pas utiliser ce produit si une réparation ou un réglage est nécessaire ; prendre toutes les précautions nécessaires lors de l'utilisation du dispositif de commande manuelle car un volet roulant ouvert peut se refermer rapidement en raison de ressorts affaiblis ou cassés. Ne pas utiliser le moteur pour des opérations d'ouverture/fermeture au-delà du nombre de cycles prévus (3 000 fois).

Si le cordon d'alimentation est endommagé, contactez votre revendeur pour connaître la démarche à suivre.

AVERTISSEMENT : le moteur doit être déconnecté de sa source d'alimentation pendant le nettoyage, l'entretien et le



remplacement de pièces.

2. MONTAGE

Maintenez une distance horizontale de 0,4m au moins entre la partie motorisée déployée et toute installation permanente/fixe.

Le raccordement des fils électriques doit être fait conformément aux normes électriques en vigueur en France (norme NF C15100). En cas de doute, contacter un électricien agréé.

Lorsque vous êtes prêt à déballer et assembler le produit, assurez-vous de disposer de tous les outils appropriés, de suffisamment de personnes (il est conseillé d'être trois personnes) et d'espace et de disposer d'un endroit propre et sec pour procéder à l'installation.

Coupez le courant avant l'installation et le raccordement du câble électrique.

Avant de procéder à l'installation du produit, retirez les cordons inutiles. Puis, débranchez tout équipement non requis pour l'alimentation.

Sélectionnez un endroit sûr.

Ne l'installez jamais dans des endroits en hauteur et exposés au vent car le store pourrait tomber et blesser des personnes.

Avant toute installation, déterminer par rapport à l'emplacement de votre store: l'endroit de fixation de votre automatisme, cet endroit doit permettre à l'automatisme de capter les signaux afin d'assurer un maximum de sensibilité de la commande. N'utilisez pas le store dans des endroits soumis à des vibrations ou des impulsions.

En cas d'utilisation d'un boîtier de la carte électronique doit être verticale et à l'abri des intempéries.

L'installation peut être effectuée par des personnes non professionnelles à condition que les instructions soient correctement suivies. En cas de problème au cours de l'assemblage du store, veuillez faire appel à une personne qualifiée pour obtenir de l'assistance.

Veuillez correctement utiliser toutes les vis et écrous au cours de l'installation, car si le store n'est pas fermement assemblé, cela peut être très dangereux.

Faites attention à vos doigts en manipulant les pièces mobiles du produit pendant l'installation.

3. SÉCURITÉ ÉLECTRIQUE

ATTENTION, L'installation doit être conforme à la NF C15-100. Pour votre sécurité, avant toute opération d'installation et de branchement, assurez-vous que le courant est bien coupé.

Matériel nécessaire : Matériel non fourni :

> Boîtes de dérivation étanches (P54)

> Câbles > Pile (CR2430 3V)x1

Avant de raccorder le store à une source d'alimentation, vérifiez que la tension de cette source d'alimentation et la tension nominale correspondent aux spécifications d'alimentation figurant sur la plaque signalétique du store.

Un moyen de déconnexion doit être prévu dans les canalisations fixes conformément aux règles d'installation.

Danger d'électrocution ! Ne tentez pas de réparer le store vous-même. En cas de dysfonctionnement, les réparations ne doivent être effectuées que par du personnel qualifié.

La modification de la conception ou de la configuration de l'équipement sans consulter le fabricant ou son représentant autorisé peut mener à une situation dangereuse.

Le câble d'alimentation de cette motorisation ne peut être remplacé que par le même type de câble fourni par le fabricant de motorisation.

En cas d'endommagement du cordon d'alimentation, veuillez ne confier le remplacement qu'au fabricant, à son service de réparation ou à du personnel possédant les mêmes qualifications, afin d'éviter tout danger.

Avant tout contrôle ou entretien des composants électriques, le store banne doit être déconnecté de l'alimentation électrique d'une manière sûre et fiable.

4. UTILISATION

Charge maximale pour la partie non-rétractable



: 800Pa. L'actionneur doit être accessible depuis une hauteur inférieure à 1,3m. N'apportez aucune modification au store !

Ne jamais ouvrir le boîtier électronique (annulation de la garantie).

N'utilisez jamais d'accessoires non recommandés par le fabricant. Ceux-ci pourraient en effet créer des risques pour l'utilisateur et endommager le store. N'utilisez que des pièces et des accessoires d'origine.

N'accrochez rien sur l'armature ou les bras déployables du store. Il pourrait tomber et provoquer des dommages matériels ou des blessures corporelles.

N'utilisez pas le store en cas de mauvaises conditions météorologiques. Lorsque la vitesse du vent est supérieure à un vent de classe 1 (> 28 km/h), enrroulez le store.

N'utilisez pas le store les jours pluvieux.

N'utilisez pas le store à des endroits exposés à des hautes températures, tels que des murs situés à proximité de fours.

L'utilisation dans des conditions de gel peut endommager le store.

Assurez-vous de laisser suffisamment d'espace autour du store lorsque vous l'enroulez ou le déroulez.

N'installez pas de barbecue sous le store et n'allumez pas de feu à proximité.

Vérifiez le store une fois tous les 3 mois afin de vous assurer que toutes les fixations sont fermes et que le store ne présente aucun dommage.

Inspectez régulièrement l'état de l'installation, vérifiez qu'il n'y a pas de déséquilibre ainsi que les câbles et ressorts ne présentent aucun signe d'usure ou de dommage. Ne pas utiliser ce store si une réparation ou un réglage est nécessaire.

N'utilisez jamais un appareil endommagé ! Déconnectez le store de l'alimentation électrique (interrupteur ou fusible), puis contactez votre revendeur en cas de dommage. Sans l'avis d'un technicien, n'utilisez pas le store si une réparation ou un réglage est nécessaire.

Prenez garde lorsque vous déployez le store externe, celui-ci peut rapidement chuter si le ressort est affaibli ou endommagé.

Surveillez le volet en mouvement et éloignez les personnes jusqu'à ce que le volet soit

complètement fermé.

Faites attention lorsque vous actionnez le déclencheur manuel avec le store extérieur rentré, car il peut tomber rapidement en raison de ressorts faibles ou cassés.

Ne pas solliciter en ouverture/fermeture le moteur au delà du nombre de cycles assignés (3000 fois).

Ne faites pas fonctionner le store lorsque des opérations d'entretien, comme le nettoyage des fenêtres, sont effectuées à proximité.

Déconnectez le store de l'alimentation électrique lors d'un entretien ménager, tel que le nettoyage de fenêtres, à proximité.

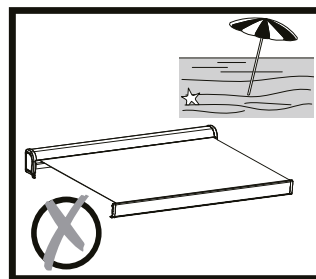
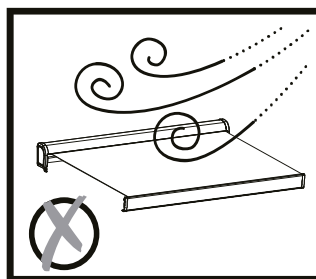
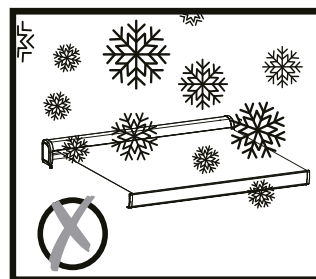
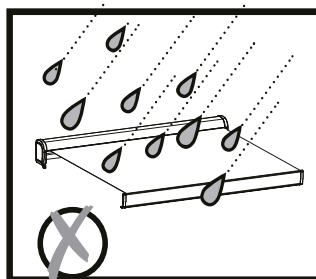

5. PROTECTION DES ENFANTS

Ne pas laisser les enfants jouer avec les dispositifs de commande fixes. Mettez les dispositifs de télécommande hors de portée des enfants.

Cet appareil peut être utilisé par des personnes (y compris les enfants) dont les capacités physiques, sensorielles ou mentales sont réduites ou des personnes dénuées d'expérience ou de connaissance, si elles ont pu bénéficier d'une surveillance ou d'instructions préalables concernant l'utilisation de l'appareil en toute sécurité et avoir compris les dangers impliqués.

Surveillez vos enfants afin de vous assurer que ceux-ci ne jouent pas avec le store.



6. PILES : SI TELECOMMANDE

Danger d'explosion ! Ne JAMAIS incinérer, court-circuiter, désassembler, recharger, ou tenter de réactiver les piles.

N'exposez pas les piles à des températures extrêmes. Ne posez pas la télécommande sur un radiateur. Les fuites d'acide des piles peuvent causer des dommages.

Remplacez les piles usagées par des piles de même type uniquement.

Attention ! Danger d'explosion ! N'insérez jamais de piles dans le sens inverse.

En cas de fuite, retirez-les du compartiment à piles à l'aide d'un chiffon.

Mettez vos piles au rebut conformément aux réglementations en vigueur. En cas de fuite d'acide de la pile, évitez tout contact avec la peau, les yeux et les muqueuses. Rincez immédiatement les zones touchées après le contact avec l'acide et rincez abondamment à l'eau. Consultez un médecin.

Avaler des piles peut être fatal. Maintenez les piles hors de portée des enfants et des animaux de compagnie.

Consultez immédiatement un médecin en cas d'ingestion d'une pile.

Retirez les piles usées de la télécommande. Retirez les piles de la télécommande lorsque vous ne l'utiliserez pas pendant une période prolongée.



X1 changement de pile

Protection thermique :

Le moteur se met en protection thermique après 2 descentes et 2 montées successives.

7. RÉGLAGE EN CAS DE CHANGEMENT DE LA

TÉLÉCOMMANDE

Étape 1 : Coupez le courant. Préparez une interface d'alimentation de 230V. Ensuite, connectez les cordons électriques marron et bleu du moteur à l'interface d'alimentation (ou avec le cordon électrique du moteur branché dans un panneau d'alimentation).

Étape 2 : Prenez la télécommande et mettez la pile en place, la lumière de l'inducteur sera allumée. Si elle n'est pas en place, le voyant de l'inducteur ne sera pas allumé. Il n'est pas nécessaire de mettre le couvercle de la batterie en place avant de l'appairer.

Étape 3 : Gardez l'oreille à proximité de la tête du moteur et mettez l'appareil sous tension dans un environnement calme (avant de mettre l'appareil sous tension, il doit être éteint pendant plus de 10 secondes), puis au même temps, vous entendrez un son «Di» clair mais faible et court. Cela montre qu'il fonctionne bien. Si vous n'entendez pas ce son, vous devez vérifier le branchement du cordon ou l'alimentation.

Étape 4 : Repérez le bouton «P2» dans la fente de la batterie. Gardez l'oreille près de la tête du moteur dans un environnement calme, puis appuyez sur le bouton «P2» 2 fois de suite. En même temps, vous entendrez un son «Di-Di» plus faible et plus court.

Étape 5 : Après le son «Di-Di», appuyez sur le bouton «Open» pendant 3 secondes, puis relâchez, vous entendrez successivement un son court de «Di-Di-» en même temps que lorsque vous appuyez sur le bouton «open». Cela signifie que l'appairage du moteur fonctionne.

Étape 6 : Vérifiez si le moteur fonctionne. Si le moteur est en marche, appuyez sur le bouton «close» (fermer) pendant 3 secondes. Si le moteur tourne dans le sens contraire, comme lors de l'ouverture avec le bouton «open» (ouvrir), cela signifie que le moteur peut fonctionner normalement. (Si le moteur ne tourne pas, sa limite doit alors être ajustée. (Voir la méthode de réglage de la limite du moteur)).



8. AVERTISSEMENT

Attention : Terminez bien le programme de réglage pour tous les composants électriques afin de ne pas avoir besoin de régler le moteur de nouveau.

L'utilisateur pourra ajuster les fins de course pour une direction à la fois, ne pas régler les deux à la fois.

Ne forcez pas les boutons, veuillez utiliser votre télécommande pour vérifier les fins de course en actionnant une rotation d'un demi-cycle à la fois jusqu'au réglage que vous souhaitez.

AVERTISSEMENT

Les piles doivent être remplacées et installées par un adulte.

Retirez les piles usées du produit.

N'exposez pas les piles au feu, risque de fuites ou d'explosion.

Ne mettez pas les bornes d'une pile en court-circuit.

Ne mélangez pas des piles neuves et des piles anciennes.

N'utilisez pas les accumulateurs (piles rechargeable) dans ce produit.

Ne rechargez pas les piles qui ne sont pas rechargeables.

Utilisez uniquement le type de piles conseillé.

Tenez ce produit hors la portée des enfants.

Déposez les piles usagées dans les bacs de collecte prévus à cet effet.

AVERTISSEMENT : coupez l'alimentation lors du nettoyage, l'entretien et le remplacement de pièces.

Assurez-vous que le store est fermement fixé avant de procéder au nettoyage.

Nettoyez les surfaces métalliques du store à l'aide d'un chiffon légèrement humide.

Nettoyez la télécommande et les supports muraux à l'aide d'un chiffon légèrement humide.

Lorsque le store est sale ou lorsque vous ne l'utilisez pas pendant une longue période, nettoyez le tissu en utilisant un chiffon doux et sec pour essuyer les saletés.

N'utilisez pas de produits de nettoyage abrasifs tels que des produits chimiques, du benzène ou de l'alcool.

Ne rétractez pas le store lorsque celui-ci est mouillé.

Laissez sécher à l'air libre le tissu lorsque celui-ci

est mouillé.

Coupez l'alimentation électrique lorsque vous pensez ne plus utiliser le store pendant une longue période.

9. UN DES CÔTÉS DU STORE NE SE REPLIE PAS CORRECTEMENT À CAUSE D'UN PROBLÈME DE CALAGE.

Cause : allongement naturel de la toile. Le tissu s'est étiré de manière inégale sur les deux côtés.

Solution : collez une cale de silicone (disponible en service après-vente) sur le côté du tissu qui ne se replie pas correctement. La cale doit être positionnée sous la couture d'extrémité de la toile, puis ouvrir.

Vérifiez la fermeture, si c'est nécessaire, répéter l'opération en augmentant le nombre de plis.

10. RÉGLAGE DES FINS DE COURSE.

Pour régler l'ouverture, commencer par ouvrir complètement le store. Actionner la vis de réglage rouge vers la droite pour plus d'ouverture; ou vers la gauche pour moins d'ouverture.

Refermez le store, puis ouvrez-le de nouveau afin de valider la profondeur d'ouverture. Recommencez les manipulations si nécessaire.

Attention : le moteur se mettra en protection thermique après 2 descentes et 1 montée successives.

Pour régler la fermeture, fermer le store puis actionner la vis de réglage blanche vers la droite pour plus de fermeture; ou vers la gauche pour moins de fermeture.



11. SPÉCIFICATIONS TECHNIQUES

Alimentation électrique :	230V ~50Hz, 0.86A
Puissance nominale:	198W
Vitesse de rotation:	15 rpm
Couple :	40Nm
Nombre de cycles estimé :	2
Classe de protection :	IPX4
Modèle du moteur:	Dooya DM45RM-40/15
Modèle de la télécommande :	DC90
Classe de protection électrique :	Classe 1
Le niveau de pression acoustique émis	<70 db(A)
AW5 RM 2,95X2,5	Toile polyester 2820mm X 2700 mm
AW5 RM 3,95X3	Toile polyester 3820mm X 3200 mm
AW5 RM 4,95X3	Toile polyester 4820mm X 3200 mm
Puissance d'émission FR (Fréquence de Réception) maximale	10 dBm
Fréquence d'émission (MHz)	433,91

12. GARANTIE

Toile et armature garantie 3 ans et moteur garantie 2 ans.

Les réparations et les changements de pièces n'entraînent pas d'extension de la période de garantie initiale. Vous devez être en mesure de fournir une preuve d'achat de ce produit et la date de l'achat. La couverture de la garantie est limitée à la valeur du produit.

produits électriques et électroniques. Cela signifie que ce produit ne doit pas être jeté avec les ordures ménagères, mais doit être remis à un système de récupération conforme à la directive européenne 2012/19/UE. Il signifie que ce produit doit être recyclé ou démonté afin de réduire son impact sur l'environnement. Les équipements électriques contiennent des substances dangereuses qui peuvent représenter un risque pour l'environnement et la santé humaine.

13. PROTECTION DE L'ENVIRONNEMENT



ATTENTION!

Ce produit porte un symbole relatif à la mise au rebut des déchets de



¡ATENCIÓN! LEA ESTE MANUAL DE INSTRUCCIONES ANTES DE CUALQUIER INSTALACIÓN Y UTILIZACIÓN DE ESTE PRODUCTO.

¡ATENCIÓN! Es obligatorio seguir estas instrucciones para garantizar la seguridad de las personas. Conservar estas instrucciones.



Antes de abrir el toldo debe asegurarse de que las fijaciones y los elementos de seguridad se han instalado correctamente.

Siempre debe cerrar el toldo cuando sople el viento, durante un chaparrón y cuando no lo use.

No respetar estas instrucciones podría provocar daños materiales y estructurales.

Los brazos del toldo se tensan y, en caso de apertura brusca, pueden provocar lesiones y daños.

No intente nunca desmontar ni reparar usted mismo este toldo. Llame a un técnico cualificado.

1. GENERAL

ADVERTENCIA: Instrucciones Importantes de seguridad. Hay que seguir todas las instrucciones puesto que una instalación incorrecta puede producir graves daños. ¡Respete las instrucciones de seguridad para evitar un uso incorrecto! Respete todas las advertencias que figuren sobre el toldo.

Conserve este manual de uso para posteriores consultas. Cuando entregue este toldo a una tercera persona, también debe entregarle este manual de instrucciones. Utilice este toldo solamente para la función del uso previsto.

Se declina toda responsabilidad en caso de daño relacionado con un uso incorrecto o con un incumplimiento de las instrucciones.

Las partes móviles peligrosas no protegidas del motor deben instalarse a una altura superior a 2,5 m del suelo o de cualquier otro nivel desde el que se pueda acceder a ellas.

No deje que los niños jueguen con los mandos fijos. Mantenga los mandos fuera del alcance de los niños; Examine con fre-

cuencia la instalación para detectar desequilibrios y signos de desgaste o de daños en los cables y en los muelles.

No utilice este producto si es necesario repararlo o ajustarlo; tome todas las precauciones necesarias al utilizar el dispositivo de control manual, ya que una persiana abierta puede cerrarse rápidamente en caso de tener muelles debilitados o rotos. No utilice el motor para operaciones de apertura/cierre más allá del número de ciclos previsto (3 000 veces). En caso de fallo de funcionamiento, póngase en contacto con su distribuidor para saber cómo proceder.

ADVERTENCIA: el motor debe estar desconectado de la fuente de alimentación durante la limpieza, el mantenimiento y la sustitución de piezas.



2. MONTAJE

Mantenga una distancia horizontal de al menos 0,4 m entre la parte motorizada desplegada y cualquier instalación permanente/fija.

La instalación debe ser realizada en conformidad con la normativa del país. En caso de dudas, póngase en contacto con un electricista cualificado.

Cuando esté listo para desembalar y ensamblar el toldo, asegúrese de que dispone de todas las herramientas adaptadas, de suficientes personas (se aconseja ser 3 personas) y espacio y de disponer de un lugar limpio y seco para proceder a la instalación.

Corte la corriente antes de la instalación y de la conexión del cable eléctrico.

Antes de proceder a la instalación del producto, retire los cordones innecesarios.

A continuación, desconecte todos los equipos no requeridos para el funcionamiento. Seleccionar un lugar seguro

No lo instale nunca en zonas altas y expuestas al viento puesto que el toldo podría caer y herir a personas.

El lugar de fijación de su automatismo: este lugar debe permitir al automatismo captar las señales para garantizar un máximo de sensibilidad del mando.

No utilice el toldo en lugares sometidos a vibraciones o impulsos.

En caso de una caja: la tarjeta electrónica debe estar en vertical y a cubierto de las inclemencias meteorológicas.

Personas no profesionales pueden realizar la instalación, a condición de que se sigan correctamente las instrucciones. En caso de problema durante el ensamblado del toldo, llame a una persona cualificada para que le facilite asistencia técnica.

Utilice correctamente todos los tornillos y tuercas durante la instalación puesto que si el toldo no está firmemente ensamblado puede ser muy peligroso. Tenga cuidado con sus dedos durante la instalación.

3. SEGURIDAD ELECTRICA

ATENCIÓN: La instalación debe ser realizada en conformidad con la normativa del país. Para garantizar su seguridad, antes de cualquier operación de instalación y de conexión, asegúrese de que la corriente está cortada.

Material necesario: Material no proporcionado:

> Cajas de superficie estancas (IP54)

> Cables > **PILAS** (CR2430 3V)x1

Antes de conectar el toldo a una fuente de alimentación, compruebe que la tensión de esta fuente de alimentación y la tensión nominal se corresponden con las especificaciones de alimentación que figuran en la placa de datos técnicos del estor. Se debe prever un medio de desconexión en las canalizaciones fijas en conformidad con las normas de instalación.

¡Riesgo de electrocución! No intente reparar el toldo usted mismo. En caso de funcionamiento incorrecto, las reparaciones solamente deben ser realizadas por personal cualificado.

La modificación de la concepción o de la configuración del equipo sin consultar al fabricante o su representante autorizado puede llevar a una situación peligrosa.

El cable de alimentación de esta motorización solamente puede ser sustituido por el mismo tipo de cable que el proporcionado por el fabricante de dicha motorización.

Si el cable de alimentación está dañado, para evitar cualquier peligro, no encargue su sustitución más que al fabricante, a su servicio de reparación o a personal que posea una cualificación equivalente. Antes de cualquier revisión o mantenimiento de los componentes eléctricos, el toldo exterior debe desconectarse de la alimentación eléctrica de manera segura y fiable.

4. UTILIZACIÓN

Carga máxima para la parte no retráctil: 800 Pa.
El actuador debe estar accesible a una altura inferior a 1,3 m

¡No realice ninguna modificación al toldo!

No abra nunca la caja electrónica (anula la



garantía).

No utilice nunca accesorios no recomendados por el fabricante. Estos podrían, en efecto, crear riesgos para el usuario y dañar el toldo. Utilice solamente piezas y accesorios originales.

No cuelgue nada de la estructura ni de los brazos desplegables del toldo. Podría caer y provocar daños materiales o corporales.

No utilice el toldo en caso de condiciones climáticas adversas. Cuando la velocidad del viento sea superior a un viento de clase 1 (>28 km/h), enrolle el toldo.

No utilice el toldo los días de lluvia.

No utilice el toldo en lugares expuestos a altas temperaturas como paredes cercanas a hornos.

El uso en condiciones con presencia de hielo puede dañar el toldo.

Asegúrese de dejar suficiente espacio alrededor del toldo al enrollarlo o desenrollarlo. No instale la barbacoa debajo del toldo y no encienda el fuego en su proximidad. Compruebe el toldo una vez cada 3 meses para asegurarse de que todas las fijaciones están firmes y de que el toldo no presenta ningún daño.

Inspeccione periódicamente el estado de la instalación, compruebe que no hay desequilibrios y que los cables y los muelles no presentan ningún signo de desgaste ni daños. No utilice este toldo si necesita una reparación o un ajuste.

¡No utilice nunca un aparato dañado! En caso de daño, desconecte el toldo de la alimentación eléctrica (interruptor o fusible) y póngase en contacto con su distribuidor. No utilice este toldo si necesita una reparación o un ajuste, sin la opinión de un técnico. Tenga cuidado al desplegar el toldo externo, puede caer rápidamente si el muelle está debilitado o dañado.

Vigile la persiana en movimiento y aleje las personas hasta que la persiana está completamente cerrada.

Tenga cuidado al accionar el activador manual con el estor exterior de entrada puesto que puede caer rápidamente en caso de muelles debilitados o rotos.

No emplear en apertura/cierre el motor más allá del número de ciclos asignados (3000 veces).

No ponga a funcionar el estor durante operaciones de mantenimiento que se realizan en proximidad,

como la limpieza de las ventanas.

Desconecte el toldo de la alimentación eléctrica durante una limpieza doméstica como la limpieza de ventanas cercanas.

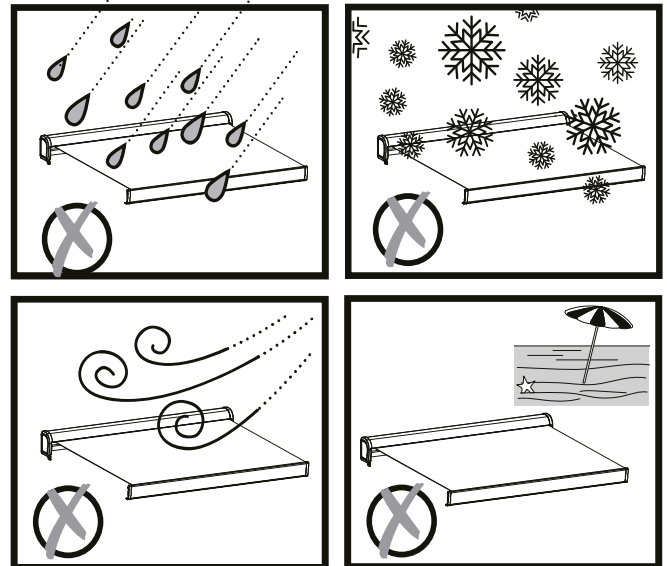

5. PROTECCIÓN DE LOS NIÑOS

No deje que los niños jueguen con los dispositivos de mando fijos. Los mandos deben mantenerse fuera del alcance de los niños.

Este aparato puede ser utilizado por personas (incluidos los niños) cuyas capacidades físicas, sensoriales o mentales son reducidas o por personas sin experiencia o conocimientos, si se han podido beneficiar de una vigilancia o de instrucciones previas con respecto a la utilización aparato en condiciones de seguridad y si han entendido los riesgos que implica.

Vigile a los niños para asegurarse de que no juegan con el toldo ni con el mando.

6. PILAS SI HAY MAN DO

¡Peligro de explosión! NO incinerar, cortocircuitar, desensamblar, recargar ni intentar reactivar NUNCA las pilas.

No exponga las pilas a temperaturas extremas. No deje el mando a distancia encima de un radiador. Las fugas de ácido de pilas pueden causar daños. Sustituya las pilas gastadas solamente por pilas



del mismo tipo.

¡Atención! ¡Peligro de explosión! No introduzca nunca las pilas en el sentido contrario.

En caso de fuga, retírelas del compartimento de pilas con ayuda de un paño.

Elimine sus pilas en conformidad con la normativa en vigor. En caso de fuga ácida de la pila, evite cualquier tipo de contacto con la piel, los ojos y las mucosas. Aclare inmediatamente las zonas afectadas después de haber entrado en contacto con el ácido y lave con abundante agua. Consulte a un médico.

Tragar pilas puede ser fatal. Mantenga las pilas fuera del alcance de los niños y de los animales de compañía.

En caso de ingestión de una pila, consulte inmediatamente a un médico.

Retire las pilas gastadas del mando a distancia.

Retire las pilas del mando a distancia cuando no lo vaya a utilizar durante un largo período de tiempo.

Protección térmica:

El motor se pone en protección térmica después de 2 subidas y de 2 bajadas sucesivas.



X1 Carga de pila

Protección térmica:

El motor se pone en protección térmica después de 2 subidas y de 2 bajadas sucesivas.

7. AJUSTE AL CAMBIAR EL MANDO A DISTANCIA

Paso 1: Prepare una interfaz de alimentación de 230 V, antes corte la alimentación. A continuación, conecte los cables eléctricos marrón y azul del motor a la interfaz de alimentación (o con el cable eléctrico del motor enchufado a un panel de alimentación pero antes hay que cortar la alimentación).

Paso 2: Saque el controlador y coloque la batería en su lugar, se encenderá la luz del inductor. Si no está en su sitio, el testigo del inductor no se encenderá. No es necesario poner la tapa de la batería antes de codificar.

Paso 3: Sitúe la oreja cerca de la cabeza del motor y ponga el aparato bajo tensión en un ambiente tranquilo (antes de poner el aparato bajo tensión debe estar apagado durante más de 10 segundos), luego, al mismo tiempo, oír un sonido «Di» claro pero débil y corto. Esto significa que funciona bien. Si no escucha ese sonido, deberá comprobar que el cable está enchufado o conectado a la alimentación.

Paso 4: 1. Primero, localice el botón «P2» en la rendija de la batería 2. Sitúe la oreja cerca de la cabeza del motor en un ambiente tranquilo y a continuación pulse sobre el botón «P2» 2 veces seguidas. Al mismo tiempo, oír un sonido «Di-Di» pequeño y más corto.

Paso 5: Después del sonido «Di-Di», pulse sobre el botón «Open» durante 3 segundos, a continuación, suéltelo y oír sucesivos sonidos cortos de «Di-Di---» al mismo tiempo, cuando presione el botón «open». Esto significa que la codificación del motor funciona.

Paso 6: 1. Compruebe si el motor funciona. 2. Si el motor está en funcionamiento, pulse sobre el botón «close» (cerrar) durante 3 segundos. Si el motor gira en el sentido contrario, como al abrir con el botón «open» (abrir), esto significa que el motor puede funcionar normalmente. (Si el motor no gira, será necesario ajustar su límite. (Véase el método de ajuste del límite del motor)).

8. ADVERTENCIA

Atención: Termine bien el programa de ajuste para todos los componentes eléctricos para no necesitar ajustar el motor de nuevo.

El usuario podrá ajustar los interruptores de fin de carrera para una dirección a la vez, no deben



ajustarse los dos al mismo tiempo.

No fuerce los botones, utilice su mando a distancia para comprobar los interruptores de fin de carrera accionando una rotación de medio ciclo al mismo tiempo hasta alcanzar el ajuste deseado.

ADVERTENCIA

Las pilas deben ser sustituidas e instaladas por un adulto.

Retire las pilas gastadas de este producto.

No exponga las pilas al fuego, por riesgo de fugas o de explosiones.

No cortocircuite los bornes de una pila.

No mezcle pilas nuevas y pilas viejas.

No utilice acumuladores (pilas recargables) en este producto.

No recargue las pilas que no son recargables.

Utilice solamente el tipo de pilas aconsejado.

Mantenga este producto fuera del alcance de los niños.

Deposite las pilas usadas en los recipientes de recogida previstos para ello.

ADVERTENCIA: corte la alimentación durante los trabajos de limpieza, de mantenimiento y de sustitución de piezas.

Mantenimiento

Asegúrese de que el toldo está firmemente fijado antes de proceder a la limpieza.

Limpie las superficies metálicas del toldo con ayuda de un paño ligeramente humedecido.

Limpie el mando a distancia y los soportes de la pared con ayuda de un paño ligeramente humedecido.

Cuando el toldo esté sudado o cuando no vaya a utilizarlo durante un largo periodo, limpie el tejido utilizando un paño suave y seco para restregar la suciedad.

No utilice productos de limpieza abrasivos como productos químicos, benceno o alcohol.

No retraiga el toldo cuando esté mojado.

Deje secar al aire libre el tejido cuando esté mojado

Corte la alimentación eléctrica cuando no vaya a utilizar este toldo durante un largo período de tiempo.

9. UNO DE LOS LADOS DEL TOLDO NO SE RECOGE CORRECTAMENTE DEBIDO A UN PROBLEMA CON EL ANILLO.

Causa: estiramiento natural de la lona. La lona se ha estirado de forma desigual en los dos lados.

Solución: coloque una pieza de silicona (disponible en el servicio posventa) en el lado de la lona que no se recoge correctamente. La pieza de silicona debe colocarse debajo de la costura final de la lona y, a continuación, debe abrirse.

Compruebe el cierre y, en caso de que sea necesario, repita la operación aumentando el número de vueltas.

10. AJUSTE DEL FINAL DE CARRERA.

Para ajustar la apertura, primero abra por completo el toldo. Gire el tornillo de ajuste rojo hacia la derecha para mayor apertura, o hacia la izquierda para menor apertura.

Cierre el toldo y vuelva a abrirlo para comprobar la apertura. Si es necesario, repita la operación.

Atención, el motor se pondrá en protección térmica después de 2 bajadas y 1 subida sucesivas.

Para ajustar el cierre, cierre el toldo y, a continuación, gire el tornillo de ajuste blanco hacia la derecha para mayor cierre; o hacia la izquierda para menor cierre.



11. DATOS TECNICOS

Alimentación eléctrica:	230V ~50Hz, 0.86A
Potencia nominal:	198W
Velocidad de rotación:	15rpm
Torque:	40Nm
Número de ciclos estimado:	2
Clase de protección:	IPX4
Modelo del motor:	Dooya DM45RM-40/15
Modelo del mando a distancia:	DC90
Clase de protección eléctrica:	Clase 1
Nivel de presión acústica emitido	<70 db(A)
AW5 RM 2,95X2,5	Lona de poliéster 2820mm X 2700 mm
AW5 RM 3,95X3	Lona de poliéster 3820mm X 3200 mm
AW5 RM 4,95X3	Lona de poliéster 4820mm X 3200 mm
Potencia de emisión FR (Frecuencia de recepción) máxima	10 dBm
Frecuencia de emisión (MHz)	433,91

12. GARANTÍA

Lona y estructura 3 años de garantía y motor 2 años de garantía.

Las reparaciones y los cambios de piezas no suponen una prórroga del período de garantía inicial. Debe estar en condiciones de proporcionar una prueba de compra de este producto y la fecha de compra. La cobertura de la garantía del producto está limitada al valor del producto.

13. ELIMINACIÓN Y RECICLAJE



Este producto incluye el símbolo de clasificación y recogida por separado de aparatos eléctricos y electrónicos de desecho (RAEE). Esto significa que durante el procesamiento y desmantelamiento de tal producto, se debe cumplir con los requisitos de la Directiva Europea 2012/19/UE para reducir el impacto negativo que pueda tener en el medioambiente. Para más información, pongase en contacto con sus autoridades locales o regionales. Los productos electrónicos que no han sido desechados y recogidos por separado podrían ser peligrosos para el medioambiente y la salud humana debido a la presencia de sustancias nocivas.



ATENÇÃO! QUEIRA LER ESTE MANUAL DE INSTRUÇÕES ANTES DE QUALQUER INSTALAÇÃO E UTILIZAÇÃO DESTA PRODUTO.

ATENÇÃO: É imprescindível respeitar estas instruções para garantir a segurança das pessoas. Guarde estas instruções.



Antes de abrir o toldo deve assegurar-se que as fixações e os elementos de segurança foram devidamente instalados.

Deve sempre fechar o toldo em caso de ventania ou aguaceiro e quando não necessita dele.

O não-respeito destas instruções poderia provocar danos materiais e estruturais.

Os braços articulados do toldo são esticados e podem provocar danos e ferimentos quando abertos repentinamente.

Nunca tente pessoalmente desmontar ou consertar este toldo. Recorra a um técnico qualificado.

1. GERAL

ADVERTÊNCIA: Instruções importantes de segurança. Respeitar todas as instruções, pois uma instalação deficiente pode provocar ferimentos graves.

Cumpra as instruções de segurança para precaver-se de qualquer dano devido a um uso incorreto do produto! Esteja atento a todas as advertências inscritas no próprio toldo. Guarde este manual de utilização para poder consultá-lo ulteriormente. Caso ceda este toldo a terceiros, deverá também entregar-lhes o mesmo.

Utilize somente este toldo dentro dos critérios da utilização prevista.

Não nos responsabilizamos por quaisquer danos resultantes de um uso incorreto ou do incumprimento das instruções.

As partes móveis perigosas desprotegidas do motor devem ser instaladas a mais de 2,5 m acima do solo ou de qualquer outro nível que permita o seu acesso.

Não deixe as crianças brincar com os comandos fixos. Mantenha os teclados fora do alcance das crianças;

Examine frequentemente a instalação para detectar qualquer desequilíbrio e sinais de

desgaste ou danos nos cabos e molas.

Não utilize este produto se for necessária uma reparação ou afinação; tome todas as precauções necessárias quando utilizar o dispositivo de comando manual, pois uma persiana ou um toldo aberto pode fechar-se rapidamente devido a molas fracas ou partidas. Não utilize o motor para operações de abertura/fecho além do número de ciclos previstos (3000 vezes). Se o cabo de alimentação estiver danificado, contacte o seu revendedor para obter instruções.

AVISO: O motor deve ser desconectado da fonte de alimentação durante a limpeza, a manutenção e a substituição de peças.

2. MONTAGEM

Mantenha uma distância horizontal mínima de 0,4 m entre a parte motorizada aberta e qualquer instalação permanente/fixa.

A instalação deve estar em conformidade com a



regulamentação do país. Em caso de dúvida, queira contactar um electricista certificado.

Quando estiver pronto para desempacotar e montar o toldo, assegure-se de que dispõe de todas as ferramentas adequadas, do número suficiente de pessoas (é aconselhado que sejam três pessoas) e de ter à disposição um espaço amplo, limpo e seco para efetuar a instalação.

Desligue a corrente elétrica antes da instalação e da ligação do cabo elétrico.

Antes de proceder à instalação do produto, remova os cabos desnecessários.

Em seguida, desligue qualquer equipamento que não seja necessário à alimentação elétrica.

Selecione um lugar seguro

Nunca instale o toldo em sítios altos e expostos ao vento, pois o toldo poderia cair e provocar ferimentos nas pessoas.

O lugar de fixação do sistema automático: este lugar deve permitir que o sistema automático possa captar os sinais para poder assegurar um máximo de sensibilidade do comando.

Não utilize o toldo em zonas sujeitas a vibrações ou impulsos.

Caso utilize uma caixa, o cartão eletrónico deve encontrar-se na vertical e ao abrigo das intempéries.

A instalação pode ser efetuada por não profissionais desde que as instruções sejam corretamente seguidas. Em caso de problema durante a montagem do toldo, queira recorrer a um profissional qualificado para obter a devida assistência.

Queira utilizar corretamente todos os parafusos e porcas durante a instalação pois, se o toldo não estiver montado com a devida firmeza, tal situação pode revelar-se muito perigosa.

Tenha cuidado com os dedos ao manipular as peças móveis do produto durante a instalação.

3. SEGURANÇA ELÉCTRICA

ATENÇÃO: A instalação deve estar em conformidade com a regulamentação do país. Para a sua própria segurança e antes de qualquer operação de instalação e de conexão, assegure-se que a alimentação elétrica

se encontra devidamente desligada.

Material necessário: Material não fornecido:

> Caixas de derivação estanques (IP54)

> Cabos > **PILHAS** (CR2430 3V)x1

Antes de ligar o toldo a uma fonte de alimentação elétrica, certifique-se que a tensão desta fonte de alimentação elétrica e a tensão nominal correspondem às especificações de alimentação presentes na placa sinalética do toldo.

Deve ser previsto um modo de desconexão nas canalizações fixas, em conformidade com as regras de instalação.

Perigo de electrocução! Não tente consertar o toldo sozinho. Em caso de anomalia, os consertos só devem ser efetuados por profissionais qualificados.

A modificação da concepção ou da configuração do equipamento sem consultar o fabricante ou o seu representante autorizado pode criar uma situação perigosa.

O cabo de alimentação desta motorização só pode ser substituído pelo mesmo tipo de cabo fornecido pelo fabricante do motor.

No caso de avaria do cabo de alimentação elétrica, queira somente confiar a substituição ao fabricante, ao seu serviço de reparação ou a profissionais que tenham as mesmas qualificações para evitar qualquer perigo.

Antes de qualquer controlo ou manutenção das componentes elétricas, o toldo deve ser desconectado da alimentação elétrica de modo seguro e fiável.

4. UTILIZAÇÃO

Carga máxima para a parte não contráctil: 800Pa. O actuador deve ser acessível a partir de uma altura inferior a 1,3 m.

Não proceda a nenhuma alteração do toldo!

Nunca abra a caixa eletrónica (anulação da garantia).

Nunca utilize acessórios que não foram indicados pelo fabricante. Tais elementos podem, de facto, criar riscos graves para o utilizador e danificar



o toldo. Utilize somente peças e acessórios de origem.

Não pendure nada na armação ou nos braços desdobráveis do toldo. Isso poderia provocar a sua queda e causar danos materiais ou ferimentos corporais.

Não utilize o toldo em caso de más condições meteorológicas. Quando a velocidade do vento é superior a um vento de classe 1 (>28 km/h), enrole o toldo.

Não utilize o toldo em dias de chuva.

Não utilize o toldo em locais expostos a temperaturas altas, tais como paredes situadas junto de fornos.

A utilização em situações de geada e frio intenso pode danificar o toldo.

Assegure-se que dispõe de espaço suficiente em redor do toldo quando o enrola ou desenrola.

Não instale um barbecue debaixo do toldo nem faça nenhuma fogueira nas suas proximidades.

Controle o toldo de 3 em 3 meses para se assegurar de que todas as fixações estão fixas e que o toldo não sofreu nenhum dano.

Controle regularmente o estado da instalação, certifique-se que não existe desequilíbrio e também que os cabos e as molas não apresentam sinais de desgaste ou de danos. Não utilize o toldo se este necessitar de uma reparação ou de um ajustamento.

Nunca utilize um aparelho danificado! Desligue o toldo da alimentação elétrica (interruptor ou fusível) e dirija-se ao seu revendedor em caso de avaria.

Não utilize o toldo sem o parecer de um técnico, caso seja necessário efetuar uma reparação ou um ajuste.

Tenha cuidado ao desenrolar o toldo externo, pois ele pode cair rapidamente se a mola estiver enfraquecida ou danificada.

Vigie o toldo em movimento e mantenha as pessoas afastadas até que esteja completamente fechado.

Tenha cuidado ao fazer funcionar o ativador manual com o toldo retraído, pois pode cair rapidamente devido a molas fracas ou partidas.

Não deve tentar abrir ou fechar o motor para além do número de ciclos estipulados (3000 vezes).

Não faça funcionar o toldo durante a manutenção, tal como limpeza de janelas, está a ser feitas nas proximidades.

Desligue o toldo da alimentação elétrica durante a lida da casa, tal como a limpeza de janelas nas proximidades.

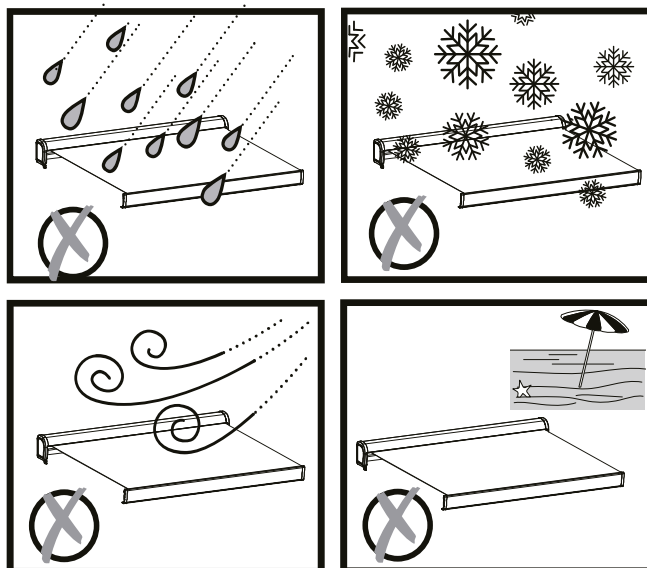

5. PROTEÇÃO DAS CRIANÇAS

Não deixe as crianças brincar com os dispositivos de comando fixos. Mantenha os dispositivos de telecomando fora do alcance das crianças.

Este aparelho pode ser utilizado por pessoas (inclusive crianças) cujas capacidades físicas, sensoriais ou mentais sejam reduzidas ou por pessoas carecendo de experiência ou de conhecimento, desde que tenham tido a possibilidade de beneficiar de vigilância ou de instruções prévias quanto à utilização do aparelho com toda a segurança e que tenham compreendido os perigos inerentes ao seu uso.

Vigie os seus filhos para ter a certeza que não brincam com o toldo.

6. PILHAS, SE COM TELECOMANDO

Perigo de explosão! NUNCA incinerar, curto-circuitar, desmontar, recarregar ou tentar reativar



as pilhas.

Não exponha as pilhas a temperaturas extremas. Não coloque o telecomando num radiador. As fugas de ácido de pilhas podem causar danos.

Substitua as pilhas gastas unicamente por pilhas do mesmo tipo.

Atenção! Perigo de explosão! Nunca insira pilhas em sentido contrário.

Em caso de fuga, retire-as do compartimento para pilhas com um pano.

Descarte as suas pilhas em conformidade com as regulamentações vigentes. No caso de fuga de ácido da pilha, evite qualquer contacto com a pele, os olhos e as membranas mucosas. Passe imediatamente por água limpa as zonas afetadas pelo contacto com o ácido e enxague abundantemente com água. Consulte um médico. Engolir pilhas pode ser letal. Mantenha as pilhas fora do alcance das crianças e dos animais de estimação.

Consulte imediatamente um médico no caso de ingestão de uma pilha.

Retire as pilhas gastas do telecomando. Retire também as pilhas do telecomando quando não o utiliza durante um período de tempo prolongado.

Proteção térmica:

O motor coloca-se em modo de proteção térmica após 2 descidas e 2 subidas sucessivas



X 1 Mudança de pilha

Proteção térmica:

O motor coloca-se em modo de proteção térmica após 2 descidas e 2 subidas sucessivas.

7. AJUSTE AO MUDAR O CONTROLE REMOTO

Etapa 1: Prepare uma interface de alimentação de 230 V, desligue primeiro a alimentação. Em seguida, conecte os cabos elétricos catanho e azul do motor à interface de alimentação (ou com

o cabo elétrico do motor conectado a um painel de alimentação, mas primeiro a energia deve ser desligada).

Etapa 2: Retire o controlador e mantenha a pilha no lugar, a luz do indutor ficará acesa. Se não estiver no seu lugar, a luz do indutor não acenderá. Não é necessário colocar a tampa da pilha no lugar antes de codificar.

Etapa 3: Mantenha o ouvido próximo do cabeçote do motor e ligue o aparelho num ambiente silencioso (antes de ligar o aparelho, o mesmo deverá estar desligado durante mais de 10 segundos), depois ao mesmo tempo, ouvirá um som «Di» claro mas fraco e curto. Isso prova que funciona bem. Se não ouvir esse som, verifique a conexão do cabo ou a fonte de alimentação.

Etapa 4: 1. Localize para começar o botão «P2» no compartimento da pilha 2. Mantenha o ouvido perto do cabeçote do motor num ambiente silencioso e, em seguida, pressione o botão «P2» 2 vezes consecutivas. Ao mesmo tempo, ouvirá um som «Di-Di» mais baixo e mais curto.

Etapa 5: Após o som de «Di-Di», pressione o botão «Open» (Abrir) durante 3 segundos, depois solte-o, ouvirá sucessivamente um breve som de «Di-Di ---» ao mesmo tempo quando pressionar o botão «Open» (Abrir). Isso significa que a codificação do motor funciona.

Etapa 6: 1. Verifique se o motor funciona. 2. Se o motor funcionar, pressione o botão “close” (fechar) durante 3 segundos. Se o motor funcionar na direção oposta, como ao abrir com o botão «open» (abrir), isso significa que o motor pode funcionar normalmente. (Se o motor não funcionar, o limite precisa ser regulado. (Consulte o Método de regulação do limite do motor)).

8. ADVERTÊNCIA

Atenção: Assegure-se de acabar efetivamente



o programa de ajustamento para todas as componentes elétricas para não ter que regular o motor novamente.

O utilizador pode ajustar os fins de curso para uma direção de cada vez, não regular os dois ao mesmo tempo.

Não force os botões, queira utilizar o seu telecomando para verificar os fins de curso acionando uma rotação de meio-ciclo de cada vez até obter o ajustamento desejado.

ADVERTÊNCIA

As pilhas devem ser substituídas e instaladas por uma pessoa adulta.

Retire as pilhas gastas deste produto.

Não exponha as pilhas ao lume ou chamas, risco de vazamentos ou explosões.

Não ponha os polos de uma pilha em curto-circuito.

Não misture pilhas novas com pilhas antigas.

Não utilize acumuladores (pilhas recarregáveis) neste produto.

Não recarregue as pilhas não-recarregáveis.

Utilize unicamente o tipo de pilhas recomendado.

Mantenha este produto fora do alcance das crianças.

Descarte-se das pilhas gastas em coletores para pilhas usadas previstos para tal.

ADVERTÊNCIA: desligue a alimentação elétrica durante a limpeza, a manutenção e a substituição de peças.

Manutenção

Assegure-se que o toldo se encontra devidamente fixado antes de proceder à limpeza.

Limpe as superfícies metálicas do toldo com um pano levemente húmido.

Limpe o telecomando e os suportes murais com um pano levemente húmido.

Quando o toldo está sujo ou quando não é utilizado durante um período considerável de tempo, limpe o tecido utilizando um pano macio e seco para limpar as impurezas.

Não utilize produtos de limpeza abrasivos, tais como produtos químicos, benzeno ou álcool.

Não feche o toldo quando está húmido.

Deixe secar o tecido ao ar livre quando está húmido.

Corte a alimentação elétrica quando não tenciona utilizar este toldo durante um período de tempo prolongado.

9. UM LADO DO TOLDO NÃO ESTÁ A DOBRAR CORRETAMENTE DEVIDO A UM PROBLEMA DE CALÇO

Causa: estiramento natural do tecido. O tecido esticou de forma desigual em ambos os lados.

Solução: coloque um calço de silicone (disponível no seu serviço pós-venda) no lado do tecido que não está a dobrar corretamente. O calço deve ser colocado sob a costura final do tecido e depois abrir.

Verifique o fecho, se necessário, repetir a operação, aumentando o número de dobras.

10. REGULAÇÃO DOS FINS DE CURSO.

Para regular a abertura, comece por abrir totalmente o toldo. Rode o parafuso de ajuste vermelho para a direita para uma maior abertura; ou para a esquerda para uma menor abertura.

Feche o toldo e, em seguida, abra-o novamente para confirmar a profundidade da abertura. Repita as manipulações, se necessário.

Cuidado: o motor entra em proteção térmica após 2 descidas e 1 subida sucessivas.

Para regular o fecho, fechar o toldo e rodar o parafuso de regulação branco para a direita para um maior fecho; ou para a esquerda para um menor fecho.



11. CARACTERÍSTICAS TÉCNICAS

Alimentação elétrica:	230V ~50Hz, 0.86A
Potência nominal:	198W
Velocidade de rotação:	15 rpm
Torque:	40Nm
Número de ciclos estimativo:	2
Tipo de proteção:	IPX4
Modelo do motor:	Dooya DM45RM-40/15
Modelo do telecomando:	DC90
Classe de proteção elétrica:	Classe 1
Nível de emissão de pressão acústica	<70 db(A)
AW5 RM 2,95X2,5	Tela de poliéster 2820mm X 2700 mm
AW5 RM 3,95X3	Tela de poliéster 3820mm X 3200 mm
AW5 RM 4,95X3	Tela de poliéster 4820mm X 3200 mm
Potência máxima de transmissão RF (Frequência de Recepção)	10 dBm
Frequência de transmissão (MHz)	433,91

12. GARANTIA

Tela e armação garantidas 3 anos e motor garantido 2 anos.

As reparações e a troca de peças não prolongam o período de garantia inicial. Deverá poder fornecer uma prova de compra deste produto e a data da compra. A cobertura da garantia está limitada ao valor do produto.

13. ELIMINAÇÃO E RECICLAGEM



Este produto está equipado com o sinal de recolha separada dos resíduos de equipamento elétrico e eletrónico (REEE). Isto significa que, ao processar e desmontar este produto, deve obedecer aos requisitos da Diretiva Europeia 2012/19/UE, de modo a reduzir o impacto negativo no ambiente. Para mais informação contacte as autoridades locais ou regionais. Os produtos eletrónicos que não tenham sido recolhidos e selecionados podem constituir um perigo para o ambiente e para a saúde humana devido à presença de substâncias nocivas.



AVVERTENZA! QUESTO MANUALE PER LE ISTRUZIONI DEVE ESSERE LETTO PRIMA DI INSTALLARE ED USARE IL PRODOTTO

AVVERTENZA: Per la sicurezza delle persone, è importante attenersi a queste istruzioni. Mettete da parte queste Istruzioni.



Prima di aprire la tenda, assicurarsi che i bulloni di fissaggio e i dispositivi di sicurezza siano ben posati e stretti.

Chiudere sempre la tenda quando piove, quando tira vento o quando non si usa. Il non rispetto di queste istruzioni può condurre a danni ai materiali e alle caratteristiche costruttive della tenda.

I bracci retrattili della tenda sono sotto tensione e possono causare danni anche fisici, qualora venissero aperti in maniera improvvisa.

Non provare mai a smontare la tenda o a ripararla da soli. Chiedete l'assistenza di un tecnico competente.

1. GENERALE

AVVERTENZA: Importanti istruzioni per la sicurezza.

Seguire tutte le istruzioni perché un'installazione sbagliata può avere come conseguenza gravi ferite.

Seguite scrupolosamente le istruzioni per la sicurezza per evitare danni a causa di un uso inappropriato! Seguire le avvertenze sul prodotto. Conservare il presente manuale per le istruzioni per un'ulteriore consultazione. In caso doveste cedere questo prodotto a terzi, non dimenticate di includere anche questo manuale per le istruzioni. Usare il prodotto solamente per l'uso previsto. Decliniamo ogni responsabilità per danni che risultino da un uso inappropriato o per non aver agito in accordo a queste istruzioni.

I pezzi mobili pericolosi non protetti del motore devono essere installati a più di 2,5 m da terra o di qualsiasi altro livello che permetta di averci accesso.

Non lasciare giocare i bambini con i comandi fissi. Tenere i telecomandi lontano dalla portata dei bambini;

Esaminare frequentemente l'impianto per rilevare qualsiasi squilibrio e segni di usura o di

deterioramento dei cavi e delle molle.

Non usare questo prodotto se è necessario apportare regolazioni o riparazioni: prendere tutte le precauzioni necessarie per l'utilizzo del dispositivo di comando manuale perché una tapparella aperta potrebbe chiudersi rapidamente se le molle sono indebolite o rotte. Non usare il motore per operazioni di apertura/chiusura oltre il numero di cicli previsti (3 000 volte).

Se il cavo di alimentazione è danneggiato, contattare il rivenditore per ricevere istruzioni.

AVVERTENZA: Il motore deve essere scollegato dalla propria fonte di alimentazione durante la pulizia, la manutenzione e la sostituzione dei pezzi.

2. MONTAGGIO

La posa deve essere conforme alle normative del paese.

Bisogna mantenere una distanza di almeno 0,4 m tra il pezzo motorizzato completamente srotolato ed ogni oggetto permanente.



Quando si procede al collegamento per la posa, in conformità alle regole del cablaggio, bisogna aggiungere dei dispositivi d'interruzione che dispongano di separazione tra i contatti ad ogni polo.

Quando siete pronti per aprire la confezione e montare la tenda, assicuratevi di avere gli utensili appropriati, un numero di persone sufficiente (suggeriamo 3 persone) e spazio, nonché una superficie asciutta e pulita per effettuare la posa. Staccare la corrente prima di installare e collegare i cavi.

Prima di installare il prodotto, rimuovere il cavo in eccesso e disattivare tutte le apparecchiature non necessarie al funzionamento elettrico.

Scegliere un luogo sicuro.

Non installare mai la tenda in posti alti e ventosi, poiché potrebbe cadere e ferire delle persone.

Il punto in cui fissare il vostro dispositivo di automazione: questo punto deve permettere al dispositivo di automazione di captare i segnali per assicurare la massima sensibilità del comando. Non usatela in posti che subiscano vibrazioni o impulsi.

Se si usa una scatola: la scheda elettronica deve essere posata in maniera verticale e al riparo dalle intemperie.

L'installazione può essere effettuata da non professionisti dando per scontato che le istruzioni siano seguite scrupolosamente. In caso di difficoltà durante il montaggio, richiedere l'assistenza di una persona qualificata.

Siete pregati di usare correttamente tutte le viti e i dadi durante l'installazione, perché sarebbe molto pericoloso se doveste lasciarne di allentati.

Attenzione alle dita attorno ai pezzi mobili del prodotto durante la posa.

3. SICUREZZA ELETTRICA

ATTENZIONE: La posa deve essere conforme alle normative del paese. Per la vostra sicurezza, prima di procedere a qualsiasi operazione d'installazione e collegamento, assicurarsi che la corrente sia staccata.

Materiale necessario: Materiale non fornito:

> Scatole di derivazione a tenuta stagna (IP54)

> Cavi > **PILE** (CR2430 3V)x1

Prima di collegare il prodotto alla rete elettrica, verificate che il voltaggio e la corrente nominale d'alimentazione corrispondano a quanto indicato sull'etichetta dei dati nominali.

In conformità con le regole d'installazione, deve essere previsto un modo di sconnessione nelle canalizzazioni fisse.

Pericolo di scossa elettrica! Non provate a riparare da soli il prodotto. In caso di guasto, ogni riparazione dovrà essere effettuata solamente da personale qualificato.

La modifica del design o configurazione dell'attrezzatura, senza prima consultare il fabbricante o il suo rappresentante autorizzato, può dare origine a situazioni pericolose.

Il cavo di alimentazione di questo motore può essere sostituito solo dallo stesso tipo di cavo fornito dal fabbricante del motore.

Qualora il cavo di alimentazione fosse danneggiato, dovrà essere sostituito dal fabbricante, dal suo servizio di assistenza tecnica o da personale similmente qualificato, onde evitare rischi.

Per un'ispezione o manutenzione dei pezzi elettrici, la tenda esterna deve essere scollegata dalla rete elettrica in maniera sicura.

4. USO

Il carico massimo per un pezzo fisso: 800 Pa.

L'elemento che aziona il dispositivo deve essere accessibile da un'altezza inferiore a 1,3 m.

Mai modificare il prodotto in nessun modo!

Non aprire mai la scatola elettronica (garanzia annullata).

Mai usare accessori che non siano stati raccomandati dal fabbricante, poiché potrebbero costituire un rischio per la sicurezza dell'utilizzatore e potrebbero danneggiare il prodotto. Usare solo pezzi ed accessori originali.

Mai appendere niente sul telaio o sui bracci retrattili poiché la tenda potrebbe cadere e



causare danni materiali o fisici.

Non usare il prodotto in caso di condizioni climatiche avverse. Se la velocità del vento è superiore a un vento di classe 1 (>28km/o), ritirare la tenda.

Non usare il prodotto in giorni di pioggia.

Non usatela in posti esposti ad alte temperature come su muri vicino a forni.

Usare la tenda in condizioni di gelo può danneggiarla.

Lasciate abbastanza spazio attorno alla tenda per quando la aprite o la chiudete.

Non fate barbecue sotto la tenda né accendete fuochi vicino ad essa.

Ogni 3 mesi controllare le condizioni della tenda, per assicurarsi che tutti i fissaggi siano stretti e che il prodotto non presenti danni.

Esaminare frequentemente l'installazione per rilevare squilibri e segni di usura o danni a cavi e molle. Da non usare se il prodotto necessita riparazione o regolazioni.

Mai usare il prodotto se è danneggiato! Staccare il prodotto dalla rete elettrica e contattate il vostro rivenditore in caso di danno.

Se dovesse rivelarsi necessario effettuare una riparazione o una regolazione, non usare la tenda senza prima aver avuto il parere di un tecnico.

State attenti se usate il comando manuale quando la tenda esterna è in posizione retratta, perché può cadere rapidamente a causa di molle indebolite o rotte.

Guardare la serranda muoversi e mantenere a distanza la gente fino alla completa chiusura della serranda.

Prestare attenzione se si usa lo sblocco manuale con le tende esterne ritratte perché potrebbero cadere rapidamente a causa di molle deboli o rotte.

Non sollecitare il motore, in apertura/chiusura, oltre il numero di giri assegnati (3000 volte).

Non usare la tenda quando nelle vicinanze si effettuano lavori di manutenzione, come la pulizia delle finestre.

Durante le operazioni di manutenzione che si eseguono vicino alla tenda, come la pulizia delle finestre, pensate a scollegare la tenda dalla rete elettrica.

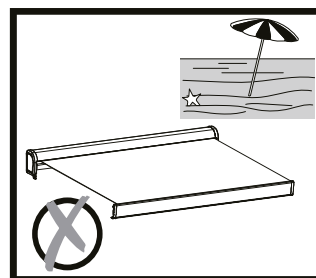
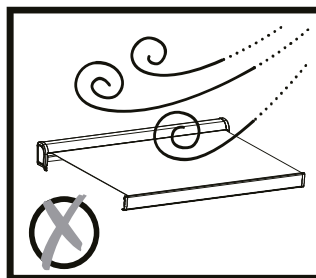
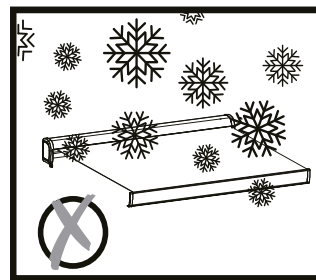
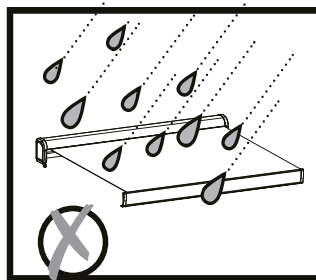

5. PROTEZIONE DEI BAMBINI

Non lasciate che i bambini giochino con i controlli fissi. Mantenere i telecomandi fuori dalla portata dei bambini.

La tenda non è concepita per essere usata da persone (bambini inclusi) dalle ridotte capacità fisiche, sensoriali o mentali, o che manchino di esperienza o conoscenza, a meno che non lo facciano sotto supervisione o siano state istruite sull'uso della tenda da una persona responsabile della loro sicurezza.

I bambini devono essere tenuti sotto sorveglianza per assicurarsi che non giochino con il prodotto.

6. PILE SE TELECOMANDO

Pericolo di esplosione! Le batterie non possono essere ricaricate o riattivate con altri strumenti, smontate, gettate al fuoco o essere messe in corto circuito.

Non esporre le batterie a temperature estreme. Non lasciare il telecomando sui radiatori. La fuoriuscita di acido dalle batterie può causare danni.

Sostituire le batterie scariche solamente con la stesso tipo.

Attenzione! Pericolo di esplosione! Mai invertire il senso delle batterie.

Se dovessero verificarsi delle fuoriuscite di acido dalle batterie, usate un panna per estrarle dal vano



batterie.

Smaltire le batterie seconda la regolamentazione in vigore. Evitare il contatto con la pelle con gli occhi o le mucose se dell'acido è fuoriuscito dalle batterie. Sciacquare immediatamente le zone contaminate dopo il contatto con l'acido e lavare con abbondante acqua pulita. Consultate un medico.

Ingoiare le batterie puà rivelarsi letale. Mantenere le batterie lontane da bambini e animali.

Far immediatamente ricorso ad assistenza medica se una batteria viene ingoiata. Estrarre le batterie scariche dal telecomando. Estrarre le batterie dal telecomando, se non doveste usarlo per periodi prolungati.



X1 Cambio pile

Protezione termica:

La protezione termica del motore si attiva dopo 2 discese e 2 salite successive.

7. REGOLAZIONE QUANDO SI CAMBIA IL TELECOMANDO

Fase 1: Preparare un'interfaccia di alimentazione da 230 V ma prima di tutto staccare la corrente. Collegare poi il filo marrone ed il filo blu del motore con l'interfaccia di alimentazione (O con il filo elettrico del motore attaccato al quadro elettrico di alimentazione, ma bisogna prima staccare la corrente).

Fase 2: Estrarre il comando e mantenere a posto la batteria, la luce dell'induttore si accenderà. Nessun bisogno di mettere un coperchio alla batteria prima della programmazione.

Fase 3: Mettersi a portata di orecchio della testa del motore ed accenderlo in un ambiente calmo (prima di accendere deve essere stato spento per più di 10 secondi). A questo punto si sentirà un

chiaro ma debole breve suono «Di» che conferma il buon funzionamento. Se non si sentisse questo suono, bisognerà riverificare il collegamento dei fili o l'alimentazione.

Fase 4: 1. Prima di tutto bisogna trovare il tasto «P2» nel comparto della batteria. 2. Mettersi a portata di orecchio della testa del motore in un ambiente calmo e premere per 2 volte in successione il tasto «P2». Si sentirà allo stesso tempo un suono «Di-Di» debole e più breve.

Fase 5: Dopo aver sentito il suono «Di-Di», premere sul tasto «Apri» per 3 secondi e poi lasciare, si sentirà successivamente il suono breve «Di-Di---» mentre si preme sul tasto «apri». Ciò significa che il cablaggio del motore programmazione del motore funziona

Fase 6: 1. Verificare che il motore funzioni. 2. Se il motore è in funzione, premere sul tasto «close» (chiudi) per 3 secondi. Se il motore gira nella direzione inversa quando si aziona il tasto «open» (apri), significa che il motore funziona normalmente. (Se il motore non gira, allora bisogna impostare i limiti. (V. Metodo per impostare i limiti del motore)).

8. AVVERTENZA

Attenzione: effettuare bene il programma di regolamento per tutte le componenti elettriche per non aver di nuovo bisogno di regolare il motore. L'utilizzatore puà regolare i fine corsa una direzione per volta, non regolare entrambi i comandi contemporaneamente.

Non forzare sui comandi, siete pregati di regolare l'apparecchio con il telecomando con rotazioni di mezzo ciclo e vedere se la regolazione vi soddisfa. **AVVERTENZA**

La sostituzione e l'installazione delle batterie dev'essere eseguita da un adulto.

Estrarre le batterie scariche dal prodotto.

Non esporre le batterie al fuoco perché potrebbero lasciar uscire acido o esplodere.

Non cortocircuitare i terminali delle batterie.

Non mischiare batterie vecchie e nuove.



Non usare batterie ricaricabili con questo prodotto. Non ricaricare le batterie se non sono ricaricabili. Usare solo il tipo di batterie raccomandato.

Mantenere il prodotto fuori della portata dei bambini.

Smaltire le batterie solamente negli spazi adibiti al loro riciclo.

AVVERTENZA: staccare la corrente durante le operazioni di pulizia, manutenzione o in caso di sostituzione di un pezzo.

Manutenzione

Effettuare un controllo per assicurarsi che la tenda sia fissata solidamente e in totale sicurezza prima di effettuarne la pulizia.

Pulire le su perfid di metallo della tenda con un panno leggermente inumidito.

Pulire il telecomando e il fissaggio al muro con un panno leggermente inumidito.

Se la tenda è sporca o se non viene usata per un periodo prolungato, rimuovere i residui dal tessuto usando un panno asciutto e morbido.

Non usare prodotti di pulizia abrasivi come sostanze chimiche, benzene o alcol.

Non ritirare la tenda se è bagnata.

Lasciare asciugare naturalmente il tessuto se è bagnato.

Scollegare la tenda dalla rete elettrica se non viene usata per un periodo di tempo prolungato.

10. UN LATO DELLA TENDA NON SI PIEGA CORRETTAMENTE A

CAUSA DI UN PROBLEMA DI ZEPPATURA.

Causa: allungamento naturale del tessuto. Il tessuto si è allungato in modo non uniforme su entrambi i lati.

Soluzione: applicare uno spessore in silicone (disponibile presso il servizio di assistenza) sul lato del tessuto che non si piega correttamente. Lo spessore deve essere posizionato sotto la cucitura finale del tessuto, poi aprire.

Se necessario, ripetere l'operazione aumentando il numero di pieghe.

11. IMPOSTAZIONE DEI FINECORSI.

Per regolare l'apertura, aprire completamente la tenda. Ruotare la vite di regolazione rossa verso destra per aumentare l'apertura o verso sinistra per diminuirla.

Chiudere la tenda, poi riaprirla per confermare la profondità di apertura. Ripetere l'operazione se necessario.

Attenzione: il motore entra in protezione termica dopo 2 movimenti successivi verso il basso e 1 verso l'alto.

Per regolare la chiusura, chiudere la tenda e ruotare la vite di regolazione bianca verso destra per una maggiore chiusura o verso sinistra per una minore chiusura.



9. SPECIFICHE TECNICHE

Tensione di alimentazione e corrente:	Tela in poliestere 4820mm X 3200 mm 230V ~50Hz, 0.86A
Potenza nominale:	198W
Velocità di rotazione:	15rpm
Coppia:	40Nm
Numero di giri esaminato:	2
Classe di protezione:	IPX4
Modello motore:	Dooya DM45RM-40/15
Modello telecomando:	DC90
Protezione elettrica:	Classe 1
Livello di pressione di emissione sonora	<70db(A)
AW5 RM 2,95X2,5	Tela in poliestere 2820mm X 2700 mm
AW5 RM 3,95X3	Tela in poliestere 3820mm X 3200 mm
AW5 RM 4,95X3	Tela in poliestere 4820mm X 3200 mm
Potenza d'emissione FR (Frequenza di Ricezione) massima	10 dBm
Spettro d'emissione (MHz)	433,91

10. GARANZIA

Tela e armatura garantiti 3 anni e motore garantito 2 anni.

Le riparazioni ed i cambiamenti di pezzi non comportano alcuna estensione della garanzia iniziale. Dovete essere in grado di fornire una prova d'acquisto di questo prodotto e la data d'acquisto. La copertura della garanzia è limitata al valore del prodotto.

11. SMALTIMENTO E RICICLAGGIO



Questo prodotto reca il simbolo relativo alla raccolta differenziata delle apparecchiature elettriche ed elettroniche (RAEE). Ciò significa che il prodotto deve essere trattato nel rispetto della direttiva europea 2012/19/EU affinché possa essere riciclato o smantellato per minimizzarne l'impatto sull'ambiente. Per ulteriori informazioni, contattare le autorità preposte locali. I prodotti elettronici non inseriti nel processo di raccolta differenziata dei rifiuti sono potenzialmente pericolosi per l'ambiente e per la salute umana per la presenza di sostanze pericolose.



ΠΡΟΕΙΔΟΠΟΙΗΣΗ! ΔΙΑΒΑΣΤΕ ΤΙΣ ΟΔΗΓΙΕΣ ΧΡΗΣΗΣ ΠΡΙΝ ΑΠΟ ΤΗ ΧΡΗΣΗ ΚΑΙ ΤΗΝ ΕΓΚΑΤΑΣΤΑΣΗ ΤΟΥ ΠΡΟΪΟΝΤΟΣ
ΠΡΟΕΙΔΟΠΟΙΗΣΗ: Για την ασφάλεια των ατόμων είναι σημαντικό να ακολουθήσετε τις παρουσες οδηγίες. Φυλάξτε αυτες τις οδηγίες.



Πριν ανοίξετε την προστατευτική τέντα, βεβαιωθείτε ότι οι κοχλίες στερέωσης και οι μηχανισμοί ασφαλείας είναι εγκατεστημένοι σωστά και έχουν σφικτεί.

Κλείνετε πάντα την προστατευτική τέντα όταν βρέχει, όταν φυσάει ή όταν δεν τη χρησιμοποιείτε.

Η μη τήρηση αυτών των οδηγιών μπορεί να οδηγήσει σε υλική ή κατασκευαστική ζημιά της προστατευτικής τέντας. Οι πτυσσόμενοι βραχίονες της προστατευτικής τέντας δέχονται πίεση και μπορούν να προκαλέσουν ζημιά ή τραυματισμό, όταν ανοίγουν απότομα.

Μην προσπαθήσετε ποτέ να αποσυναρμολογήσετε την προστατευτική τέντα ή να την επισκευάσετε μόνοι σας. Συμβουλευτείτε έναν έμπειρο τεχνικό για βοήθεια.

1. ΓΕΝΙΚΑ

ΠΡΟΕΙΔΟΠΟΙΗΣΗ: Σημαντικές οδηγίες ασφαλείας. Ακολουθήστε όλες τις οδηγίες, καθώς η λανθασμένη εγκατάσταση μπορεί να προκαλέσει σοβαρούς τραυματισμούς.

Ακολουθήστε όλες τις οδηγίες ασφαλείας για την αποφυγή ζημιών λόγω ακατάλληλης χρήσης! Ακολουθήστε όλες τις προειδοποιήσεις που βρίσκονται στο προϊόν.

Φυλάξτε τις οδηγίες χρήσης για μελλοντική χρήση. Σε περίπτωση που το προϊόν δοθεί σε τρίτο πρόσωπο, θα πρέπει να δοθούν μαζί και οι οδηγίες χρήσης.

Χρησιμοποιήστε το προϊόν μόνο για τη χρήση που προορίζεται.

Δεν φέρουμε καμία ευθύνη σε περίπτωση ζημιάς λόγω ακατάλληλης χρήσης ή χρήσης που δεν συμμορφώνεται με τις οδηγίες χρήσης.

Επικίνδυνα προστατευμένα κινούμενα μέρη του σκληρού δίσκου θα πρέπει να εγκατασταθούν

τουλάχιστον 2.5 μ πάνω από το πάτωμα ή από οποιοδήποτε άλλο επίπεδο στο οποίο θα μπορούσε να υπάρξει πρόσβαση.

Μην αφήνετε τα παιδιά να παίζουν με τα σταθερά χειριστήρια. Φυλάξτε τα τηλεχειριστήρια μακριά από παιδιά

Ελέγχετε συχνά την εγκατάσταση για τυχόν

αστάθεια και σημάδια φθοράς ή ζημιάς στα καλώδια και στα ελατήρια.

Να μη χρησιμοποιείται εάν χρειάζεται επισκευή ή διόρθωση, παρακαλώ πάρτε όλες τις αναγκαίες προφυλάξεις όταν χρησιμοποιείτε συσκευή χειροκίνητης παράκαμψης καθώς ένα ανοιχτό ρολό μπορεί να γεμίσει γρήγορα λόγω εξασθενημένων ή σπασμένων ελατηρίων. Παρακαλώ μη χρησιμοποιείτε τη μηχανή για οποιαδήποτε ενέργεια ανοίγματος/κλεισίματος πέρα από τον καθορισμένο αριθμό κύκλων (3.000 φορές).

Εάν το καλώδιο τροφοδοσίας έχει υποστεί ζημιά, επικοινωνήστε με τον αντιπρόσωπό σας για να ενημερωθείτε για τις ενέργειες που πρέπει να ακολουθήσετε.

ΠΡΟΕΙΔΟΠΟΙΗΣΗ: ο δίσκος θα πρέπει να έχει αποσυνδεθεί από την πηγή ενέργειας του κατά τη διάρκεια του καθαρισμού, της συντήρησης και της αντικατάστασης των μερών του.

2. ΣΥΝΑΡΜΟΛΟΓΗΣΗ

Η εγκατάσταση πρέπει να συμμορφώνεται με τη νομοθεσία της χώρας.

Μεταξύ του κινητήριου τμήματος που έχει ξετυλιχθεί



πλήρως και κάθε μόνιμου αντικειμένου θα πρέπει να διατηρείται οριζόντια απόσταση τουλάχιστον 0,4 μ. Σύμφωνα με τους κανόνες εγκατάστασης, στη σταθερή σωλήνωση θα πρέπει να προβλεφθεί ένα μέσο αποσύνδεσης από το δίκτυο τροφοδοσίας με διαχωρισμό επαφών σε όλους τους πόλους.

Όταν θελήσετε να αποσυνδεθείτε και να συναρμολογήσετε την προστατευτική τέντα, βεβαιωθείτε ότι διαθέτετε τα κατάλληλα εργαλεία, τους επαρκείς χειριστές (συνιστώνται 3 άτομα) και τον χώρο, καθώς και μια καθαρή και στεγνή περιοχή για να πραγματοποιήσει την εγκατάσταση.

Απενεργοποιήστε τη συσκευή πριν από την εγκατάσταση των καλωδίων.

Πριν από την εγκατάσταση του προϊόντος, αφαιρέστε το περιττό κορδόνι και απενεργοποιήστε τον εξοπλισμό που δεν απαιτείται για τη λειτουργία ισχύος. Επιλέξτε μια ασφαλή τοποθεσία

Μην την εγκαταστήσετε ποτέ σε ψηλά σημεία και σε σημεία με αέρα, επειδή το πανί της τέντας μπορεί να πέσει και να χτυπήσει κάποιον.

Το σημείο στερέωσης του αυτοματισμού σας: το σημείο αυτό πρέπει να επιτρέπει στον αυτοματισμό να ανιχνεύει τα σήματα για να εξασφαλιστεί η μέγιστη αναγνώριση της εντολής.

Μην τη χρησιμοποιείτε σε μέρη όπου υπάρχουν δονήσεις ή παλμοί.

Σε περίπτωση χρήσης κυτίου: η ηλεκτρονική κάρτα πρέπει να είναι κάθετη και προστατευμένη από κακοκαιρία.

Η εγκατάσταση μπορεί να γίνει από μη επαγγελματίες, εφόσον ακολουθούνται σωστά οι οδηγίες. Εάν αντιμετωπίσετε οποιοδήποτε πρόβλημα κατά τη διάρκεια της συναρμολόγησης, συμβουλευτείτε ένα ειδικευμένο άτομο για βοήθεια. Χρησιμοποιήστε σωστά όλες τις βίδες και τα παξιμάδια κατά τη διάρκεια της εγκατάστασης, επειδή θα υπάρχει σοβαρός κίνδυνος σε περίπτωση όπου δεν είναι σταθερή η εγκατάσταση.

Προσέχετε να μην πλησιάζετε τα δάχτυλά σας κοντά στα κινούμενα εξαρτήματα του προϊόντος κατά την εγκατάσταση.

3. ΗΛΕΚΤΡΙΚΗ ΑΣΦΑΛΕΙΑ

ΠΡΟΣΟΧΗ: Η εγκατάσταση πρέπει να συμμορφώνεται με τη νομοθεσία της χώρας.

Για την ασφάλεια σας, πριν από κάθε εργασία εγκατάστασης και σύνδεσης, βεβαιωθείτε ότι δεν υπάρχει παροχή ρεύματος.

Απαραίτητο υλικό: Δεν παρέχεται υλικό:

> Στεγανά κουτιά διακλάδωσης (IP54)

> Καλώδια > **ΜΠΑΤΑΡΙΕΣ** (CR2430 3V) x 1

Πριν συνδέσετε το προϊόν στην παροχή ρεύματος, ελέγξτε ότι η τάση τροφοδοσίας και η τρέχουσα τιμή ρεύματος συμφωνούν με τα στοιχεία της παροχής ρεύματος που αναγράφονται στην πικέτα χαρακτηριστικών του προϊόντος.

Στις σταθερές σωληνώσεις θα πρέπει να προβλεφθεί ένα μέσο αποσύνδεσης το οποίο να συμμορφώνεται με τους κανόνες εγκατάστασης.

Η αλλαγή του σχεδίου ή η τροποποίηση του εξοπλισμού χωρίς να λαμβάνεται η συμβουλή του κατασκευαστή ή του εξουσιοδοτημένου αντιπροσώπου του, ενδέχεται να προκαλέσει κίνδυνο.

Το καλώδιο τροφοδοσίας αυτού του μηχανοκίνητου συστήματος πρέπει να αντικαθίσταται μόνο από τον ίδιο τύπο καλωδίου, το οποίο παρέχεται από τον κατασκευαστή του μηχανοκίνητου συστήματος.

Κίνδυνος ηλεκτροπληξίας! Μην προσπαθήσετε να επισκευάσετε μόνοι σας το προϊόν. Σε περίπτωση δυσλειτουργίας, οι επισκευές θα πρέπει να διεξάγονται μόνο από καταρτισμένο προσωπικό.

Αν το καλώδιο τροφοδοσίας έχει υποστεί φθορά, πρέπει να αντικαθίσταται από τον κατασκευαστή, τον εξουσιοδοτημένο αντιπρόσωπο ή εξίσου καταρτισμένα άτομα, ώστε να αποφευχθεί ο κίνδυνος.

Για τον έλεγχο ή τη συντήρηση των ηλεκτρικών τμημάτων, η εξωτερική περσίδα θα πρέπει να αποσυνδεθεί από την παροχή ενέργειας με τον σωστό τρόπο.

4. ΧΡΗΣΗ

Το μέγιστο φορτίο για μη ανασυρόμενο τμήμα ανέρχεται σε: 800 Pa.

Το μέλος ενεργοποίησης θα πρέπει να είναι προσβάσιμο από ύψος μικρότερο από 1,3 μ.



Μην τροποποιείτε το προϊόν με κανέναν τρόπο!
Μην ανοίγετε ποτέ το ηλεκτρονικό κουτί (ακύρωση της εγγύησης).

Μη χρησιμοποιείτε εξαρτήματα που δεν συνιστώνται από τον κατασκευαστή.

Ενδεχομένως να θέσουν σε κίνδυνο την ασφάλεια του χρήστη και πιθανόν να προκαλέσουν ζημιά στο προϊόν. Χρησιμοποιείτε μόνο αυθεντικά ανταλλακτικά και εξαρτήματα.

Μην κρεμάτε τίποτα στον σκελετό ή στους πτυσσόμενους βραχίονες, επειδή η προστατευτική τέντα μπορεί να πέσει και να προκαλέσει κάποια ζημιά ή τραυματισμό.

Μη χρησιμοποιείτε το προϊόν σε δυσμενείς καιρικές συνθήκες. Αν η ταχύτητα του ανέμου είναι ισχυρότερη από άνεμος κατηγορίας 1 (>28km/Ω), ανεβάστε την προστατευτική τέντα.

Μη χρησιμοποιείτε ποτέ το προϊόν κατά τις βροχερές ημέρες.

Μην τη χρησιμοποιείτε σε μέρη με υψηλή θερμοκρασία, όπως τοίχοι κοντά σε καυστήρες. Η λειτουργία σε συνθήκες παγετού μπορεί να προκαλέσει ζημιά στην προστατευτική τέντα. Κρατήστε αρκετό ελεύθερο χώρο γύρω από την προστατευτική τέντα κατά το ανέβασμα και το κατέβασμά της.

Μη ψήνετε κάτω από την προστατευτική τέντα ή μην ανάβετε φωτιά κοντά σε αυτήν. Ελέγξτε την προστατευτική τέντα κάθε 3 μήνες για να διασφαλίσετε ότι όλοι οι κοχλίες στερέωσης είναι σφιχτοί και δεν υπάρχει κάποια ζημιά στα προϊόντα. Ελέγχετε συχνά την εγκατάσταση για τυχόν αστάθεια και σημάδια φθοράς ή ζημιάς στα καλώδια και στα ελατήρια. Μη χρησιμοποιείτε το προϊόν, εάν χρειάζεται επισκευή ή ρύθμιση.

Μη χρησιμοποιείτε το προϊόν όταν έχει υποστεί ζημιές! Αποσυνδέστε το προϊόν από την παροχή ρεύματος και επικοινωνήστε με τον προμηθευτή σας, εάν έχει υποστεί ζημιά. Σε περίπτωση που είναι απαραίτητη κάποια επιδιόρθωση ή ρύθμιση, μην χρησιμοποιείτε τις περσίδες χωρίς τη συμβουλή τεχνικού

Προσέχετε κατά το χειροκίνητο κατέβασμα της εξωτερικής μαζεμένης περσίδας, επειδή μπορεί να πέσει γρήγορα εξαιτίας χαλαρών ή σπασμένων ελατηρίων.

Προσέχετε το ρολό ενώ βρίσκεται σε λειτουργία και διασφαλίστε ότι όλοι βρίσκονται σε απόσταση έως

όπου το ρολό κλείσει πλήρως.

Προσέχετε κατά το χειροκίνητο κατέβασμα της εξωτερικής μαζεμένης περσίδας, επειδή μπορεί να πέσει γρήγορα εξαιτίας χαλαρών ή σπασμένων ελατηρίων.

Μην κινείτε τον κινητήρα στο άνοιγμα ή στο κλείσιμο πάνω από τον αριθμό των προκαθορισμένων κύκλων (3000 φορές).

Μην θέτετε σε λειτουργία την τέντα όταν πραγματοποιείται συντήρηση σε κοντινή απόσταση, όπως καθαρισμός των παραθύρων.

Αποσυνδέστε την προστατευτική τέντα από την παροχή ρεύματος, όταν γίνεται συντήρηση σε κοντινή απόσταση, όπως ο καθαρισμός των παραθύρων.

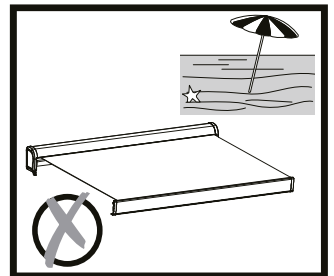
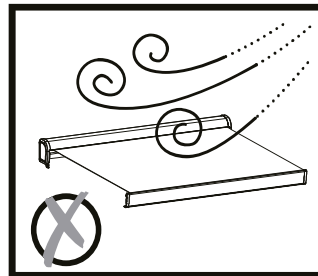
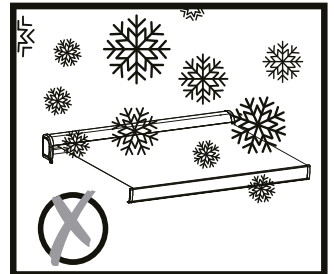
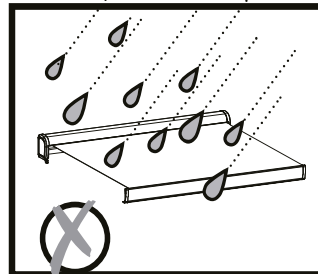

5. ΠΡΟΣΤΑΣΙΑ ΤΩΝ ΠΑΙΔΙΩΝ

Μην αφήνετε τα παιδιά να παίζουν με τα σταθερά χειριστήρια. Φυλάξτε τα τηλεχειριστήρια μακριά από παιδιά.

Η τέντα δεν προορίζεται για χρήση από άτομα (συμπεριλαμβανομένων παιδιών) με μειωμένες σωματικές, αισθητηριακές ή ψυχικές ικανότητες, με ελλιπή εμπειρία ή γνώση, εκτός και αν τους παρέχεται επιτήρηση ή καθοδήγηση σε οτιδήποτε αφορά τη χρήση της συσκευής από άτομο υπεύθυνο για την ασφάλειά τους.

Τα παιδιά θα πρέπει να βρίσκονται υπό επιτήρηση για να διασφαλιστεί ότι δεν παίζουν με την προστατευτική τέντα ή με.

6. ΜΠΑΤΑΡΙΕΣ



ΤΗΛΕΧΕΙΡΙΣΤΗΡΙΟΥ

Κίνδυνος έκρηξης ! Οι μπαταρίες δεν πρέπει να φορτίζονται, να επανενεργοποιούνται από άλλα μέσα, να αποσυναρμολογούνται, να πετιούνται στη φωτιά, ή να βραχυκυκλώνονται. Μην εκθέτετε τις μπαταρίες σε ακραίες θερμοκρασίες. Μην τοποθετείτε το τηλεχειριστήριο πάνω σε θερμαντικά σώματα. Η διαρροή των υγρών μπαταρίας μπορεί να προκαλέσει ζημιές.

Αντικαταστήστε όλες τις χρησιμοποιημένες μπαταρίες μόνο με τον ίδιο τύπο.

Προσοχή! Κίνδυνος έκρηξης ! Μην τοποθετείτε ποτέ τις μπαταρίες αντίστροφα. Εάν οι μπαταρίες έχουν διαρροή, αφαιρέστε τες με ένα ύφασμα από τη θήκη τους.

Απορρίψτε τις μπαταρίες σύμφωνα με τη νομοθεσία. Εάν υπάρχει διαρροή υγρών μπαταρίας αποφύγετε την επαφή με το δέρμα, τα μάτια και τις βλεννογόνους Ξεπλύνετε τις πληγείσες περιοχές αμέσως μετά την επαφή με τα υγρά και πλύνετε με άφθονο καθαρό νερό. Επισκεφθείτε γιατρό.

Η κατάποση μπαταριών είναι θανατηφόρα. Φυλάσσετε τις μπαταρίες μακριά από παιδιά και κατοικίδια ζώα.

Σε περίπτωση κατάποσης μπαταρίας ζητήστε αμέσως ιατρική βοήθεια.

Αφαιρέστε τις άδειες μπαταρίες από το τηλεχειριστήριο. Απομακρύνετε τις μπαταρίες από το τηλεχειριστήριο, εάν δεν το χρησιμοποιείτε για μεγάλο χρονικό διάστημα.



X1 Αλλαγή μπαταρίας

Προστασία από τη θερμότητα:

ροστασία από τη θερμότητα: Η προστασία του μοτέρ από τη θερμότητα ενεργοποιείται μετά από 2 διαδοχικές καθόδους και ανόδους.

7. ΡΥΘΜΙΣΗ ΚΑΤΑ ΤΗΝ ΑΛΛΑΓΗ ΤΟΥ ΤΗΛΕΧΕΙΡΙΣΤΗΡΙΟΥ

Βήμα 1: Προετοιμάστε μια μονάδα τροφοδοσίας ρεύματος 230V, έχοντας πρώτα διακόψει την παροχή ρεύματος. Έπειτα, συνδέστε τα καφέ και μπλε καλώδια τροφοδοσίας του μοτέρ στη μονάδα τροφοδοσίας ρεύματος (ή συνδέστε τα καλώδια τροφοδοσίας του μοτέρ σε έναν ηλεκτρικό πίνακα, ωστόσο θα πρέπει πρώτα να διακόψετε την παροχή ρεύματος).

Βήμα 2: Κρατήστε το χειριστήριο και τοποθετήστε την μπαταρία στη θήκη της. Η επαγωγική λυχνία θα ανάψει. Αν η μπαταρία δεν είναι σωστά τοποθετημένη, η επαγωγική λυχνία δεν θα ανάψει. Δεν χρειάζεται να καλύψετε την μπαταρία με το καπάκι πριν ολοκληρώσετε τον προγραμματισμό.

Βήμα 3: Πλησιάστε την κεφαλή του μοτέρ και, έπειτα, ανοίξτε την παροχή ρεύματος σε ήσυχο περιβάλλον (πριν ανοίξετε την παροχή ρεύματος πρέπει να έχουν παρέλθει 10 δευτερόλεπτα). Έπειτα, την ίδια στιγμή, θα ακούσετε έναν καθαρό αλλά μικρό και σύντομο ήχο «μπιπ». Αυτό σημαίνει ότι το μοτέρ λειτουργεί σωστά. Αν δεν παραχθεί ήχος, θα πρέπει να ελέγξετε τη σύνδεση των καλωδίων ή την παροχή ρεύματος.

Βήμα 4: 1. Βρείτε πρώτα το κουμπί «P2» στη θήκη της μπαταρίας. 2. Πλησιάστε την κεφαλή του μοτέρ σε ήσυχο περιβάλλον και, έπειτα, πατήστε το κουμπί «P2» δύο φορές. Την ίδια στιγμή, θα ακούσετε τον επαναλαμβανόμενο ήχο «μπιπ-μπιπ», με μικρότερη διάρκεια.

Βήμα 5: Μετά τον ήχο «μπιπ-μπιπ», πιέστε το κουμπί «άνοιγμα» για 3 δευτερόλεπτα και έπειτα αφήστε το. Μόλις πατήσετε το κουμπί «άνοιγμα», θα ακούσετε επαναλαμβανόμενα τον σύντομο ήχο «μπιπ-μπιπ---». Αυτό σημαίνει ότι ο προγραμματισμός του μοτέρ είναι επιτυχής.

Βήμα 6: 1. Ελέγξτε ότι το μοτέρ λειτουργεί. 2. Αν το μοτέρ βρίσκεται σε κατάσταση λειτουργίας, κρατήστε πατημένο το κουμπί «κλείσιμο» για 3 δευτερόλεπτα. Αν το μοτέρ στρίβει προς την αντίθετη κατεύθυνση σε σχέση με όταν πατάτε το κουμπί «άνοιγμα», τότε το μοτέρ λειτουργεί κανονικά. (Αν το μοτέρ δεν στρίβει, πρέπει να ρυθμίσετε το όριό του. (Βλ. Μέθοδος ρύθμισης ορίου του μοτέρ)).



8. ΠΡΟΕΙΔΟΠΟΙΗΣΗ

Προσοχή: Ολοκληρώστε τις ρυθμίσεις για όλα τα ηλεκτρικά τμήματα, έτσι ώστε ο τελικός πελάτης να μη χρειάζεται να ρυθμίσει ξανά τον μηχανισμό.

Ο χρήστης μπορεί να ρυθμίσει το όριο μίας κατεύθυνσης τη φορά. Μη ρυθμίζετε δύο διακόπτες την ίδια στιγμή.

Μη γυρίζετε τους διακόπτες απότομα. Ελέγξτε το όριο με το τηλεχειριστήριο ανά περιστροφή περίπου μισού κύκλου και ελέγξτε εάν η ρύθμιση σας ικανοποιεί.

ΠΡΟΕΙΔΟΠΟΙΗΣΗ

Η αντικατάσταση και εγκατάσταση των μπαταριών πρέπει να γίνεται από κάποιον ενήλικα.

Αφαιρέστε τις άδειες μπαταρίες από το προϊόν.

Μην εκθέτετε τις μπαταρίες σε φωτιά, επειδή μπορεί προκληθεί διαρροή των υγρών τους ή να εκραγούν.

Μη βραχυκυκλώνετε τους ακροδέκτες των μπαταριών.

Μη χρησιμοποιείτε εξαντλημένες με καινούργιες μπαταρίες.

Μη χρησιμοποιείτε επαναφορτιζόμενες μπαταρίες στο προϊόν.

Μη φορτίζετε μπαταρίες που δεν είναι επαναφορτιζόμενες.

Χρησιμοποιείτε μόνο τους συνιστώμενους τύπους μπαταριών.

Φυλάξτε το προϊόν μακριά από παιδιά.

Απορρίψτε τις μπαταρίες μόνο σε σημεία ανακύκλωσης.

ΠΡΟΕΙΔΟΠΟΙΗΣΗ: ο κινητήρας θα πρέπει να αποσυνδεθεί από την πηγή ισχύος κατά τον καθαρισμό, τη συντήρηση και κατά την αντικατάσταση εξαρτημάτων.

Συντήρηση

Βεβαιωθείτε ότι η προστατευτική τέντα έχει εγκατασταθεί σωστά και σταθερά πριν την καθαρίσετε.

Καθαρίστε τις μεταλλικές επιφάνειες της προστατευτικής τέντας με ένα ελαφρώς νωπό ύφασμα.

Καθαρίστε το τηλεχειριστήριο και την επιτοίχια βάση με ένα ελαφρώς νωπό ύφασμα.

Σκουπίστε υπολείμματα από το υφασμάτινο κάλυμμα χρησιμοποιώντας ένα στεγνό, μαλακό ύφασμα, όταν η προστατευτική τέντα δεν είναι καθαρή ή όταν δεν τη χρησιμοποιείτε για μεγάλο χρονικό διάστημα.

Μη χρησιμοποιείτε καυστικά καθοριστικά προϊόντα, όπως χημικά, βενζόλιο ή οινόπνευμα.

Μην ανεβάζετε την προστατευτική τέντα όταν είναι βρεγμένη.

Αφήστε το πανί να στεγνώσει με φυσικό τρόπο, όταν αυτό είναι βρεγμένο.

Κλείστε το ρεύμα, όταν η προστατευτική τέντα δεν χρησιμοποιείται για μεγάλο χρονικό διάστημα.

10. Η ΜΙΑ ΠΛΕΥΡΑ ΤΗΣ ΤΕΝΤΑΣ ΔΕΝ ΔΙΠΛΩΝΕΙ ΣΩΣΤΑ ΛΟΓΩ ΠΡΟΒΛΗΜΑΤΟΣ ΣΤΗΝ ΚΑΛΩΔΙΩΣΗ.

Αιτία: μη φυσιολογικό τέντωμα του υφάσματος. Το ύφασμα έχει τεντωθεί ανομοιόμορφα στις δύο πλευρές.

Λύση: Κολλήστε ένα αυτοκόλλητο σιλικόνης (διατίθεται από το τμήμα εξυπηρέτησης μετά την πώληση) στην πλευρά του υφάσματος όπου αυτό δεν αναδιπλώνεται σωστά. Το αυτοκόλλητο πρέπει να τοποθετηθεί κάτω από την ραφή στο άκρο του υφάσματος και, στη συνέχεια, η τέντα θα πρέπει να ανοιχτεί.

Κλείστε ξανά την τέντα και επαναλάβετε τη διαδικασία, αυξάνοντας τον αριθμό των αναδιπλώσεων.

11. ΡΥΘΜΙΣΗ ΤΩΝ ΔΙΑΚΟΠΤΩΝ ΤΕΡΜΑΤΙΣΜΟΥ.

Για να ρυθμίσετε το άνοιγμα, ανοίξτε πρώτα πλήρως την τέντα. Περιστρέψτε την κόκκινη βίδα ρύθμισης προς τα δεξιά για περισσότερο άνοιγμα ή προς τα αριστερά για λιγότερο άνοιγμα.

Κλείστε την τέντα και, στη συνέχεια, ανοίξτε την ξανά για να επιβεβαιώσετε το εύρος ανοίγματος. Επαναλάβετε τα βήματα, εάν είναι απαραίτητο.

Προειδοποίηση: το μοτέρ τίθεται σε λειτουργία προστασία από τη θερμότητα μετά από 2 διαδοχικές καθόδους και 1 άνοδο.

Για να ρυθμίσετε το κλείσιμο, κλείστε την τέντα και, στη συνέχεια, γυρίστε τη λευκή βίδα ρύθμισης προς τα δεξιά για να κλείσετε περισσότερο ή προς τα αριστερά για να κλείσετε λιγότερο την τέντα.



9. ΤΕΧΝΙΚΕΣ ΠΡΟΔΙΑΓΡΑΦΕΣ

Τάση τροφοδοσίας και ρεύμα:	230V ~50Hz, 0.86A
Ονομαστική ισχύς:	198W
Ταχύτητα περιστροφής:	15 rpm
Ροπή στρέψης:	40Nm
Αριθμός περιστροφών (εκτίμηση):	2
Κατηγορία προστασίας:	IPX4
Μοντέλο κινητήρα:	Dooya DM45 RM-40/15
ΜοντiΑο 1qΑΕΧΕ1p10111ριου:	DC90
Προστασία από ηλεκτροπληξία:	Κλάση 1
η στάθμη ηχητικής πίεσης εκπομπής	<70 db(A)
AW5 RM 2,95X2,5	Ύφασμα πολυεστέρα 2820mm X 2700 mm
AW5 RM 3,95X3	Ύφασμα πολυεστέρα 3820mm X 3200 mm
AW5 RM 4,95X3	Ύφασμα πολυεστέρα 4820mm X 3200 mm
Μέγιστη συχνότητα λήψης (RF) Ισχύς εκπομπής	10 dBm
Συχνότητα μετάδοσης (MHz)	433,91

10. ΕΓΓΥΗΣΗ

Το ύφασμα και ο σκελετός έχουν 3 χρόνια εγγύηση και ο μηχανισμός έχει 2 χρόνια εγγύηση. Οι επισκευές και η αντικατάσταση εξαρτημάτων δεν συνεπάγονται την παράταση της αρχικής περιόδου εγγύησης. Οφείλετε να προσκομίσετε την απόδειξη της αγοράς του προϊόντος και της σχετικής ημερομηνίας. Η κάλυψη της εγγύησης περιορίζεται στην αξία του παρόντος προϊόντος.

11. ΑΠΟΡΡΙΨΗ ΚΑΙ ΑΝΑΚΥΚΛΩΣΗ



Αυτό το προϊόν διαθέτει σήμα για την ξεχωριστή συλλογή και διαλογή αποβλήτων ειδών ηλεκτρικού και ηλεκτρονικού εξοπλισμού (ΑΗΗΕ). Αυτό σημαίνει, πως κατά την επεξεργασία και αποσυναρμολόγηση αυτού του τύπου προϊόντος, θα πρέπει να πληροί τις απαιτήσεις της Ευρωπαϊκής Οδηγίας 2012/19/ΕΕ, για την ελαχιστοποίηση της αρνητικής επίπτωσης στο περιβάλλον. Για περισσότερες πληροφορίες, σας παρακαλούμε να επικοινωνήσετε με τις τοπικές ή περιφερειακές αρχές. Τα ηλεκτρονικά προϊόντα που δεν συλλέγονται ξεχωριστά ούτε περιλαμβάνονται στην διαδικασία διαλογής είναι δυνητικά επικίνδυνα για το περιβάλλον και την ανθρώπινη υγεία, λόγω της παρουσίας επικίνδυνων ουσιών.



UWAGA! NALEŻY PRZECZYTAĆ NINIEJSZĄ INSTRUKCJĘ OBSŁUGI PRZED UŻYTKOWANIEM I INSTALACJĄ PRODUKTU

WARNING: Przestrzeganie tych instrukcji jest ważne dla bezpieczeństwa osób. Zachować tą instrukcję do ewentualnego użycia w przyszłości.



Przed otwarciem markizy upewnić się, że wszystkie śruby mocujące i zabezpieczenia są prawidłowo zamontowane i dokręcone.

Markizę należy zawsze zamykać w deszczowe, wietrzne dni lub kiedy markiza nie jest używana.

Nie przestrzeganie tych instrukcji może prowadzić do uszkodzenia materialnego i konstrukcyjnego markizy. Składane ramiona markizy są naprężone i mogą spowodować uszkodzenie i obrażenia ciała podczas nagłego otwarcia.

Nie należy nigdy samodzielnie demontować lub naprawiać markizy. Skonsultować się z kompetentnym technikiem w celu uzyskania pomocy.

1. OGÓLNE

OSTRZEŻENIE: Ważne instrukcje bezpieczeństwa.

Należy postępować zgodnie ze wszystkimi instrukcjami, ponieważ nieprawidłowa instalacja może doprowadzić do poważnych obrażeń.

Przestrzegać wszystkich wskazówek bezpieczeństwa, aby zapobiec uszkodzeniom w przypadku nieprawidłowego użytkowania! Należy przestrzegać wszystkich wskazówek ostrzegawczych umieszczonych na urządzeniu. Instrukcję obsługi należy zachować do wykorzystania w przyszłości. W przypadku przekazania urządzenia osobie trzeciej należy dołączyć niniejszą instrukcję obsługi. Urządzenie należy użytkować wyłącznie zgodnie z przeznaczeniem.

Nie ponosimy odpowiedzialności za szkody powstałe w wyniku nieprawidłowego użytkowania lub nieprzestrzegania niniejszej instrukcji.

Niebezpieczne, niezabezpieczone ruchome części silnika muszą zostać zainstalowane na wysokości ponad 2,5 m nad ziemią lub na innym poziomie, z którego mogą być łatwo dostępne.

Nie pozwalać dzieciom na zabawę stałymi elementami sterującymi. Pilot zdalnego

sterowania powinien być przechowywany w miejscu niedostępnym dla dzieci;

Należy często sprawdzać instalację w celu sprawdzenia ewentualnych oznak zużycia lub braku wyważenia oraz ewentualnego uszkodzenia linek i sprężyn.

Nie należy używać tego produktu, jeśli wymagana on naprawy lub regulacji; należy podjąć wszelkie niezbędne środki ostrożności podczas korzystania z ręcznego urządzenia sterującego, ponieważ otwarta roleta może gwałtownie się zamknąć z powodu osłabionych lub pękniętych sprężyn. Nie używać silnika do czynności otwierania/zamykania po przekroczeniu określonej liczby cykli (3000 razy).

Jeśli kabel zasilający został uszkodzony, usterki skontaktuj się ze sprzedawcą, aby dowiedzieć się, jak postępować.

OSTRZEŻENIE: Przed przystąpieniem do czyszczenia, konserwacji lub wymiany części, silnik musi zostać odłączony od źródła zasilania.

2. MONTAŻ



Instalacja musi być zgodna z przepisami obowiązującymi w danym kraju.

Należy zachować dystans w poziomie co najmniej 0,4 m między całkowicie rozwiniętą napędzaną częścią a dowolnym stałym obiektem

Środki do rozłączania mające styki we wszystkich biegunach muszą być przyłączone do stałych przewodów zgodnie z zasadami okablowania.

Przed rozpakowaniem i montażem markizy upewnić się, że posiadacie odpowiednie narzędzia, wystarczającą liczbę osób do pomocy (sugerujemy 3 osoby) odpowiednią ilość miejsca i czystą suchą powierzchnię, do wykonania instalacji.

Przed instalacją kabla odłączyć zasilanie.

Przed przystąpieniem do montażu należy usunąć niepotrzebne przewody i wyłączyć wszelkie urządzenia, które nie są potrzebne do pracy.

Wybór bezpiecznej lokalizacji

Nigdy nie instalować w zbyt wysokich i wietrznych miejscach, ponieważ osłona przeciwsłoneczna może spaść i zranić ludzi.

Miejsce instalacji automatyki systemu: miejsce to powinno pozwolić na odbieranie sygnałów przez system w celu zapewnienia maksymalnej czułości systemu sterowania. Nie używać w miejscach, w których występują wibracje lub impulsy.

W przypadku stosowania skrzynki: płyta elektroniczna powinna znajdować się w pionie i być chroniona przed złymi warunkami pogodowymi.

Instalacja może być wykonana przez osoby niebędące specjalistami, pod warunkiem przestrzegania instrukcji. W przypadku jakichkolwiek problemów podczas montażu należy skonsultować się z wykwalifikowaną osobą.

Podczas montażu należy prawidłowo użyć wszystkich śrub i nakrętek, ponieważ nieprawidłowe ich dokręcenie może być bardzo niebezpieczne.

Podczas instalacji należy zachować ostrożność, dotykając palcami ruchomych części produktu.

3. BEZPIECZEŃSTWO ELEKTRYCZNE

UWAGA: Instalacja musi być zgodna z przepisami obowiązującymi w danym kraju. Przed zainstalowaniem i podłączeniem urządzenia należy upewnić się, że zasilanie jest wyłączone.

Wymagane wyposażenie: Wyposażenie nie jest dołączone:

> Wodoodporne skrzynki przyłączeniowe (IP54)

> Kable > **BATERIE (CR2430 3V)x1**

Przed podłączeniem urządzenia do sieci należy sprawdzić, czy napięcie zasilania i natężenie prądu zasilania odpowiadają danym podanym na tabliczce znamionowej urządzenia.

W rurociągach stałych należy zapewnić mechanizm odłączania zgodnie z przepisami instalacyjnymi.

Zmiana struktury lub konfiguracji urządzenia bez konsultacji z producentem lub jego upoważnionym przedstawicielem może stworzyć niebezpieczną sytuację.

Kabel zasilający napędu może być zastąpiony tylko przez kabel tego samego typu dostarczony przez producenta napędu.

Niebezpieczeństwo porażenia prądem elektrycznym! Nie próbować naprawiać urządzenia samodzielnie. W przypadku wadliwego działania, naprawa może zostać wykonana wyłącznie przez wykwalifikowany personel.

W przypadku uszkodzenia przewodu zasilającego, musi on zostać wymieniony przez producenta, jego przedstawiciela serwisowego lub osoby o podobnych kwalifikacjach w celu uniknięcia niebezpieczeństwa.

Podczas przeglądu lub konserwacji części elektrycznych należy odłączyć żaluzje zewnętrzne od zasilania energią elektryczną.

4. UŻYTKOWANIE

Maks. obciążenie dla części niewysuwalnej: 800Pa. Element uruchamiający powinien być dostępny z wysokości mniejszej niż 1,3 m.

Nie wolno w żaden sposób modyfikować urządzenia!



Nigdy nie otwierać skrzynki elektrycznej (utrata gwarancji).

Nigdy nie używać akcesoriów, które nie są zalecane przez producenta. Mogą one stanowić zagrożenie dla użytkownika i spowodować uszkodzenie urządzenia. Stosować wyłącznie oryginalne części i akcesoria.

Nie używać urządzenia w niekorzystnych warunkach atmosferycznych. Jeśli prędkość wiatru jest większa niż wiatr klasy 1 (>28km/g), zwinać markizę.

Nie zawieszać niczego na ramie lub składanych ramionach, ponieważ markiza może upaść i spowodować uszkodzenia lub obrażenia ciała.

Nigdy nie używać urządzenia w deszczowe dni.

Nie używać jej w miejscach o wysokiej temperaturze, takich jak ściany w pobliżu pieców. Praca w mroźnych warunkach może spowodować uszkodzenie markizy.

Przewidzieć wystarczająco dużo wolnego miejsca wokół markizy podczas zwijania lub rozwijania.

Nie należy używać grilla ani rozpalać ognia w pobliżu markizy.

Co 3 miesiące sprawdzać markizę w celu upewnienia się, że wszystkie elementy mocujące są dokręcone i nie ma uszkodzeń na produkcie.

Należy często sprawdzać instalację pod kątem niewyważenia i oznak zużycia lub uszkodzeń kabli i sprężyn. Nie używać w przypadku konieczności naprawy lub regulacji. Nigdy nie używać uszkodzonego urządzenia! Odłączyć urządzenie od źródła zasilania i skontaktować się ze sprzedawcą w przypadku jego uszkodzenia.

W przypadku kiedy konieczna jest naprawa lub regulacja markizy nie należy jej używać bez osiągnięcia porady technika.

Należy zachować ostrożność podczas ręcznego zwalniania przy cofniętej roletce zewnętrznej, ponieważ może ona gwałtownie spaść z powodu słabych lub uszkodzonych sprężyn.

Uważaj na poruszającą się roletę (zastonę) i nie pozwalaj zbliżać się ludziom, dopóki nie zostanie ona całkowicie zamknięta.

Należy zachować ostrożność podczas obsługi ręcznego zwalniania przy wciągniętej roletce zewnętrznej, ponieważ może ona szybko opaść z powodu słabych lub złamanych sprężyn.

Silnika nie należy używać po przekroczeniu

przypisanej liczby cykli, otwieranie/zamykanie (3000 razy).

Nie należy używać markizy kiedy w pobliżu przeprowadzane są prace konserwacyjne, np. mycia okien.

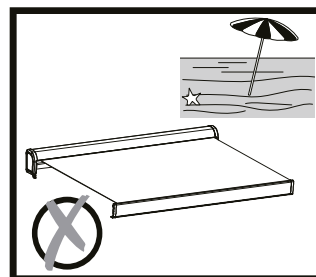
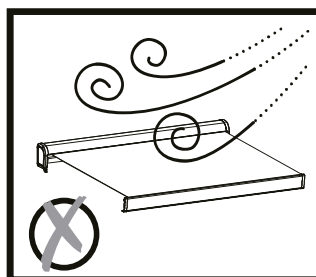
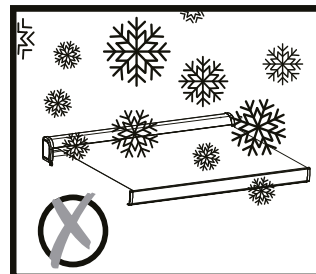
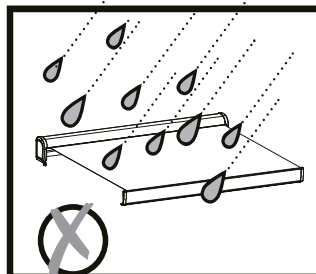

5. OCHRONA DZIECI

Markizę należy odłączyć od zasilania podczas prac konserwacyjnych, takich jak odbywające się w pobliżu czyszczenie okien.

Nie pozwalać dzieciom bawić się stałymi elementami sterującymi. Trzymać pilota zdalnego sterowania z dala od dzieci.

Markiza nie jest przeznaczona do używania przez osoby (w tym dzieci) o ograniczonych zdolnościach fizycznych, zmysłowych lub umysłowych, lub osoby nieposiadające odpowiedniego doświadczenia i wiedzy, chyba że osoby te znajdują się pod nadzorem osób odpowiedzialnych za ich bezpieczeństwo i zostały one przeszkolone w kwestiach dotyczących używania markizy.

Należy dopilnować, aby dzieci nie bawiły się urządzeniem lub pilotem zdalnego.

6. BATERIE JEŚLI PILOT ZDALNEGO STEROWANIA

Niebezpieczeństwo wybuchu! Baterie nie mogą być ładowane lub ponownie aktywowane innymi sposobami, demontowane, wrzucane do ognia lub zwierane. Nie wystawiać baterii na



działanie ekstremalnych temperatur. Nie umieszczać pilota na grzejnikach. Wyciek kwasu akumulatorowego może spowodować uszkodzenia. Wszystkie używane baterie należy wymieniać wyłącznie na baterie /akumulatory tego samego typu.

Uwaga! Niebezpieczeństwo wybuchu! Wkładać baterie zgodnie z polaryzacją.

W przypadku wycieku baterii wyjąć je przy pomocy szmatki z przedziału baterii.

Baterie należy utylizować zgodnie z przepisami. W przypadku wycieku kwasu należy unikać kontaktu ze skórą, oczami i błoną śluzową. Natychmiast przepłukać miejsca dotknięte kwasem

i zmyć dużą ilością czystej wody. Pójść do lekarza.

Połknięte baterie są śmiertelne. Baterie należy przechowywać w miejscu niedostępnym dla dzieci i zwierząt domowych.

W przypadku połknięcia baterii należy natychmiast poprosić o pomoc medyczną. Wyjąć zużyte baterie z pilota zdalnego sterowania. Wyjąć baterie z pilota zdalnego sterowania, jeśli nie będzie on używany przez dłuższy czas.



X1 Wymiana baterii

Ochrona termiczna:

Po dwóch opuszczeniach i dwóch podnoszeniach następujących bezpośrednio po sobie zadziała zabezpieczenie termiczne silnika

7. REGULACJA PRZY ZMIANIE PILOTA

Krok 1: Przygotować interfejs zasilania 230V, najpierw wyłączyć zasilanie. Następnie podłączyć brązowy i niebieski przewód elektryczny silnika do interfejsu zasilania (lub za pomocą przewodu elektrycznego silnika podłączonego do panelu zasilania, ale najpierw należy wyłączyć zasilanie).

Krok 2: Wyjmij sterownik i przytrzymaj baterię na miejscu, zaświeci się kontrolka induktora. Jeśli nie jest na miejscu, lampka induktora nie zapali się. Nie ma potrzeby zakrywania pokrywy baterii przed prawidłowym kodowaniem.

Krok 3: Przybliż ucho do głowicy silnika, a następnie włącz zasilanie w cichym otoczeniu (przed ponownym włączeniem zasilania musi być ono wyłączone na dłużej niż 10 sekund), a następnie w tym samym czasie usłyszysz wyraźny, ale mały i krótki dźwięk «Di». Wskazuje to że wszystko działa prawidłowo. Jeśli nie usłyszysz tego dźwięku, należy sprawdzić podłączenie kabla lub zasilanie.

Krok 4: 1. Najpierw znajdź przycisk „P2” w komorze baterii 2. Przybliż ucho do głowicy silnika w cichym otoczeniu a następnie naciśnij 2 razy sukcesywnie przycisk P2. W tym samym czasie usłyszysz słaby i krótki dźwięk «Di-Di».

Krok 5: Po usłyszeniu dźwięku «Di-Di», naciśnij i przytrzymaj przez 3 sekundy przycisk «Otworzyć», a następnie zwolnij go, usłyszysz kolejny krótki dźwięk „Di-Di ---” w tym samym czasie kiedy naciskasz przycisk „Otworzyć”. Oznacza to, że kodowanie silnika działa.

Krok 6: 1. Sprawdzić, czy silnik pracuje. 2. Podczas kiedy silnik pracuje, naciśnij przycisk «Zamknąć» przez 3 sekundy. Jeśli silnik obraca się w przeciwnym kierunku, jak przy otwieraniu przy użyciu przycisku „otworzyć”. Oznacza to, że silnik może pracować normalnie. (Jeśli silnik nie chce się obracać, to musisz wyregulować jego limit (wartość graniczną). (Patrz: metoda regulacji limitu silnika))

8. OSTRZEŻENIE

Uwaga: Dokonałiśmy niezbędnych ustawień dla wszystkich elementów elektrycznych, klient końcowy nie musi ponownie regulować silnika. Użytkownik może jednocześnie ustawić limit jednego kierunku, nie regulować jednocześnie dwoma pokrętłami.



Nie obracaj gałkami gwałtownie, sprawdzić limit za pomocą pilota dokonując połowę obrotu, i sprawdzić, czy osiągnięto żądane ustawienie.

OSTZEŻENIE

Wymianę i instalację baterii musi dokonać osoba dorosła.

Wyjąć zużytą baterię z tego produktu.

Nie wystawiać baterii na działanie ognia, może to spowodować wyciek lub eksplozję.

Nie zwierać końcówek baterii.

Nie mieszać starych baterii z nowymi.

Nie należy używać baterii ładowalnych w tym urządzeniu.

Nie ładować baterii, które nie są ładowalne.

Używać wyłącznie baterii zalecanego typu.

Trzymać ten produkt dala od dzieci.

Zużyte baterie należy utylizować wyłącznie w punktach zajmujących się

OSTRZEŻENIE: Napęd powinien zostać odłączony od źródła zasilania podczas czyszczenia, konserwacji lub wymiany części recyklingiem

Zużyte baterie należy utylizować wyłącznie w punktach zajmujących się recyklingiem.

Konserwacja

Przed przystąpieniem do czyszczenia należy upewnić się, że markiza jest mocno i pewnie zamocowana.

Powierzchnie metalowe markizy oczyścić lekko wilgotną ściereczką.

Pilota zdalnego sterowania i podstawę mocującą czyścić lekko zwilżoną ściereczką.

Usunąć zanieczyszczenia z pokrywy tkaniny suchą, miękką ściereczką, jeśli markiza jest zabrudzona lub kiedy nie jest używany przez dłuższy okres czasu.

Nie używać żadnych ściernych środków czyszczących, takich jak chemikalia, benzen lub alkohol.

Nie zwijać markizy jeśli jest mokra.

Osuszyć tkaninę w sposób naturalny, kiedy jest mokra.

Jeśli markiza nie jest używana przez dłuższy okres czasu należy wyłączyć zasilanie.

9. JEDEN Z BOKÓW ROLETY NIE SKŁADA SIĘ PRAWIDŁOWO Z POWODU ZAKLINOWANIA.

Przyczyna: naturalne rozciąganie tkaniny. Tkanina rozciągnęła się nierównomiernie po obu stronach.

Rozwiązanie: przyklej silikonowy klin (dostępny w serwisie) na boku tkaniny, która nie uклада się prawidłowo. Klin należy umieścić pod końcowym szwem płótna, a następnie otworzyć.

Sprawdzić zwinięcie a w razie potrzeby powtórzyć operację zwiększając liczbę zakładek.

10. REGULACJA WYŁĄCZNIKA KRAŃCOWEGO.

Aby wyregulować otwarcie, należy najpierw całkowicie rozwinąć/ otworzyć roletę. Obrócić czerwoną śrubę regulacyjną w prawo, aby zwiększyć otwarcie, lub w lewo, aby zmniejszyć otwarcie.

Zamknij/ zwiń roletę, a następnie otwórz ją ponownie, aby potwierdzić głębokość otwarcia. W razie potrzeby powtórz tę czynność.

Ostrzeżenie: silnik przejdzie w stan zabezpieczenia termicznego po 2 kolejnych ruchach w dół i 1 kolejnym ruchu w górę.

Aby wyregulować zamknięcie, zamknij roletę, a następnie obróć białą śrubę regulacyjną w prawo, aby zwiększyć zamknięcie, lub w lewo, aby zmniejszyć zamknięcie.



11. SPECYFIKACJA TECHNICZNA

Napięcie zasilania i prąd:	230V ~50Hz, 0.86A
Nominalna moc:	198W
Prędkość obrotowa:	15rpm
Moment obrotowy:	40Nm
Oceniony numer cyklu:	2
Klasa ochrony:	IPX4
Model silnika:	Dooya DM45RM-40/15
Model pilota zdalnego sterowania:	DC90
Ochrona przed porażeniem prądem elektrycznym:	Klasa 1
poziom emitowanego ciśnienia akustycznego	<70 db(A)
AW5 RM 2,95X2,5	Tkanina poliestrowa 2820mm X 2700 mm
AW5 RM 3,95X3	Tkanina poliestrowa 3820mm X 3200 mm
AW5 RM 4,95X3	Tkanina poliestrowa 4820mm X 3200 mm
Maksymalna moc nadawania RF (Częstotliwość Odbioru)	10 dBm
Częstotliwość nadawcza (MHz)	433,91

12. GWARANCJA

Gwarancja na płótno i ramę na 3 lat a silnik na 2 lata.

Naprawy i wymiana części nie przedłużają pierwotnego okresu gwarancji. Użytkownik musi być w stanie udokumentować zakup tego produktu i podać datę zakupu. Zakres gwarancji ograniczony jest do wartości produktu.

13. UTYLIZACJA I RECYKLING



Ten produkt jest oznaczony symbolem selektywnej zbiorki i sortowania zużytego sprzętu elektrycznego i elektronicznego (WEEE). Oznacza to, że podczas demontażu i utylizacji tego typu produktu należy postępować zgodnie z wymaganiami dyrektywy Unii Europejskiej nr 2012/19/UE w celu ograniczenia negatywnego wpływu na środowisko. Aby uzyskać więcej informacji, należy się skontaktować z władzami miejscowymi lub regionalnymi. Ze względu na obecność niebezpiecznych substancji, produkty elektroniczne, które nie zostały uwzględnione w procesie sortowania i zbiorki selektywnej, mogą być niebezpieczne dla środowiska i zdrowia człowieka.



ЗАСТЕРЕЖЕННЯ! ЦЕ КЕРІВНИЦТВО З ЕКСПЛУАТАЦІЇ МАЄ БУТИ ПРОЧИТАНЕ ПЕРЕД ВИКОРИСТАННЯМ ТА УСТАНОВКОЮ ВИРОБУ
ЗАСТЕРЕЖЕННЯ: Для безпеки людей важливо дотримуватися цих інструкцій. Збережіть ці інструкції.



Перед тим, як відкрити маркізу (навіс), переконайтеся, що всі кріпильні болти і захисні пристрої правильно встановлені і затягнуті.

Завжди закривайте навіс в дощові дні, вітряні дні або коли навіс не використовується.

Недотримання інструкції може призвести до пошкодження тканини і конструкції навісу.

Складні лікті навісу знаходяться під тиском і можуть призвести до пошкодження і травми, коли вони раптово відкриваються.

Ніколи не намагайтеся розібрати або відремонтувати навіс самостійно. Зверніться за допомогою до компетентного фахівця.

1. ЗАГАЛЬНІ ВІДОМОСТІ

ПОПЕРЕДЖЕННЯ: Важливі інструкції з техніки безпеки.

Дотримуйтесь всіх інструкцій, оскільки неправильна установка може призвести до

серйозних травм.

Дотримуйтесь всіх інструкцій з техніки безпеки, щоб уникнути пошкоджень в результаті

неправильного використання! Дотримуйтесь усіх попереджень на пристрої.

Збережіть це керівництво для подальшого використання. Якщо даний пристрій передасться третій особі, дане керівництво з експлуатації повинно бути також передане.

Використовуйте цей пристрій тільки за призначенням.

Виробник не несе відповідальності за збиток, що виник в результаті неправильного використання або недотримання цих інструкцій.

Незахищені небезпечні рухомі частини двигуна мають встановлюватися на висоті

понад 2,5 м над рівнем землі або на будь-якому іншому рівні, на якому є доступ до нього.

Не дозволяйте дітям грати з фіксованими елементами управління. Тримайте пульт дистанційного керування в недоступному для дітей місці.

Якщо є можливість, перевіряйте обладнання на предмет збалансованості й ознак зносу або пошкодження кабелів і пружин.

Не використовуйте, якщо необхідний ремонт або регулювання. Дотримуйтесь усіх необхідних запобіжних заходів під час використання ручного управління, оскільки підняті ролети можуть швидко впасти через ослаблені або зламані пружини. Не використовуйте двигун для операцій відкривання/закривання, що перевищують передбачену кількість циклів (3000 разів).

Якщо шнур живлення пошкоджений, зверніться до свого дилера, щоб дізнатися про подальші дії.

ПОПЕРЕДЖЕННЯ: під час очищення, обслуговування



та заміни деталей двигун має бути від'єднаний від джерела живлення.

2. ЗБІРКА

Установка повинна відповідати нормам країни. Горизонтальна відстань не менше 0,4м повинна зберігатися між повністю розгорнутою керованою частиною і будь-яким постійним об'єктом.

Електрична проводка повинна бути підключена в відповідності з діючими правилами улаштування електроустановок (ПУЕ). У разі сумніву зверніться до ліцензованого електрика.

Коли ви будете готові розпакувати і зібрати навіс, переконайтеся, що у вас є відповідні інструменти, достатня кількість помічників (рекомендується 3 людини) і простору, а також чисте і сухе місце для виконання установки.

Вимкніть живлення перед установкою кабелю. Перед установкою виробу видаліть непотрібний шнур і вимкніть будь-яке обладнання, яке не потрібне для роботи в мережі.

Вибір безпечного місця

Ніколи не встановлюйте його на висоті і в вітряних місцях, оскільки сонцезахисний козирок може впасти і травмувати людей.

Місце фіксації вашої автоматики: це місце повинно дозволяти автоматиці вловлювати сигнали, щоб забезпечити максимальну чутливість елемента керування

Не використовуйте його в місцях з вібраціями або імпульсами.

У разі використання блоку управління: електронна карта повинна бути закріплена у вертикальне положення і захищена від непогоди.

Установка може проводитися непрофесіоналами за умови правильного

дотримання інструкції. При виникненні проблем під час складання зверніться за допомогою до кваліфікованого фахівця.

Будь ласка, використовуйте всі гвинти і гайки правильно під час установки, оскільки залишати їх незакріпленими дуже небезпечно.

Бережіть пальці під час установки.

Не використовуйте його в місцях з високою температурою, таких як стіни біля печей.

Під час встановлення тримайте пальці подалі від рухомих частин виробу.

3. ЕЛЕКТРОБЕЗПЕКА

ЗАСТЕРЕЖЕННЯ: Установка повинна відповідати нормам країни.. Для вашої безпеки, перед встановленням і підключенням переконайтеся, що живлення вимкнене.

Необхідне обладнання:

Обладнання не надається:

> Водонепроникні розподільні коробки (IP54)

> Кабелі > **БАТАРЕЇ** (CR2430 3V)x1

Перед підключенням приладу до джерела живлення переконайтеся, що напруга живлення і номінальний струм відповідають показанням джерела живлення, зазначеним на етикетці з характеристиками приладу.

У стаціонарних трубопроводах має бути передбачений засіб відключення згідно з правилами установки.

Внесення змін у конструкцію або конфігурацію обладнання без консультації з виробником або його уповноваженим представником може призвести до виникнення небезпечної ситуації.

Кабель живлення для цього приводу можна замінити лише кабелем того ж типу, що постачається виробником приводу.

Небезпека ураження електричним струмом! Не намагайтеся самостійно відремонтувати прилад. У разі несправності ремонт повинен здійснюватися тільки кваліфікованим



персоналом.

Якщо шнур живлення пошкоджений, його необхідно замінити виробником, його сервісним агентом або особами з аналогічною кваліфікацією, щоб уникнути небезпеки.

Для перевірки або обслуговування електричних частин зовнішній навіс повинен бути надійно відключений від джерела енергії.

4. ЕКСПЛУАТАЦІЯ

Максимальне навантаження для невисувної частини: 800Па.

Приводний елемент повинен бути доступний з висоти менше 1,3м

Не змінюйте пристрій ніяким чином!

Ніколи не відкривайте електронний блок управління (анулювання гарантії).

Ніколи не використовуйте аксесуари, які не рекомендуються виробником. Вони можуть представляти загрозу безпеці користувача і можуть пошкодити пристрій. Використовуйте тільки оригінальні деталі та аксесуари.

Не вішайте нічого на раму або складні лікті, так як навіс може впасти і призвести до травми або заподіяти пошкодження.

Не використовуйте цей прилад при несприятливих погодних умовах. Якщо швидкість вітру сильніше вітер 1 класу (>28km/Г), згорніть маркізу.

Ніколи не використовуйте прилад в дощові дні.

Не використовуйте його в місцях з високою температурою, таких як стіни біля печей.

Експлуатація в зимових умовах може пошкодити навіс.

Залиште достатньо вільного місця навколо навісу під час згортання або розгортання.

Не розпалюйте гриль-барбекю і не смажте під навісом і не розпалюйте вогонь поруч з навісом. Перевіряйте маркізу кожні 3 місяці, щоб переконатися, що всі кріплення затягнуті і виріб не пошкоджений.

Часто перевіряйте установку на нестійкість і ознаки зносу або пошкодження кабелів і пружин. Не використовуйте, якщо потребується ремонт або налаштування.

Ніколи не використовуйте пошкоджений пристрій! Від'єднайте пристрій від джерела живлення і зверніться до постачальника, якщо він пошкоджений. Якщо необхідний ремонт або регулювання, не використовуйте маркізу без консультації фахівця.

Будьте обережні при роботі з ручним приводом при згортанні зовнішнього навісу, так як він може швидко впасти через слабкі або зламані пружини.

Слідкуйте за рухом жалюзі і не підпускайте до неї людей доки вони повністю не закриються.

Будьте обережні при використанні ручного розблокування з прибраною зовнішньою шторою, оскільки вона може різко впасти, якщо пружини ослабнуть або зламаються.

Не навантажуйте двигун при відкритті/закритті понад встановленої кількості циклів (3000 разів).

Не використовуйте тент при виконанні будь-яких робіт з обслуговування і догляду, наприклад, миття вікон.

Від'єднайте маркізу від електромережі, коли поблизу проводяться будь-які роботи, такі як очищення вікон.

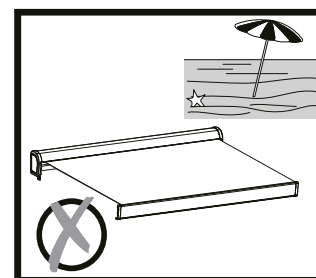
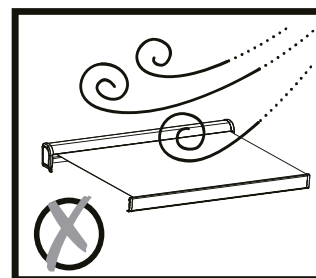
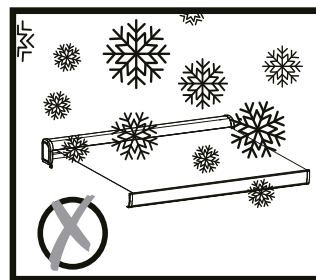
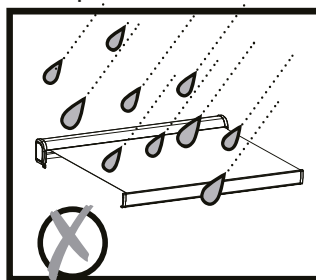

5. ЗАХИСТ ДІТЕЙ

Не дозволяйте дітям грати з стаціонарним пультом управління. Тримайте пульти дистанційного керування подалі від дітей.



Маркіза не призначена для використання особами (включаючи дітей) з обмеженими фізичними, сенсорними або розумовими здібностями, а також особами, які не мають достатнього досвіду і знань, вона може використовуватися тільки в присутності особи, що відповідає за їх безпеку, або після отримання від відповідальної особи інструкцій щодо безпечного використання навісу. Діти повинні перебувати під наглядом для впевненості, що вони не грають з приладом.

6. БАТАРЕЇ, ЯКЩО ПУЛЬТ ДК

Небезпека вибуху! Батареї не можна заряджати або повторно активувати іншими засобами, розбирати, викидати у вогонь або замикати їх контакти.

Не піддавайте батареї впливу екстремальних температур. Не встановлюйте пульт ДК на нагрівані. Витік акумуляторної кислоти може призвести до пошкодження. Замінійте всі використані батареї тільки батареями того ж типу.

Обережно! Небезпека вибуху! Ніколи не вставляйте батареї зворотному напрямку.

Якщо батареї протікають, видаліть їх за допомогою тканини з батарейного відсіку.

Утилізуйте батареї відповідності з законодавчими вимогами. Якщо акумуляторна кислота протекла, уникайте контакту зі шкірою, очима та слизовими оболонками.

Негайно промийте уражені ділянки після контакту з кислотою великою кількістю чистої води. Зверніться до лікаря.

Проковтнуті батареї смертельні. Зберігайте батареї в недоступному для дітей та домашніх тварин місці.

Якщо хто-небудь проковтнув батарею, негайно зверніться до лікаря.

Вийміть розряджені батареї з пульта ДК. Вийміть батареї з пульта ДК, якщо ви не будете використовувати його протягом тривалого часу.

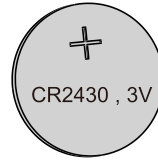

X1 Заміна батареї

Захист від теплового перевантаження:
Двигун переходить в режим захисту від теплового перевантаження після 2 послідовних розгортань і згортань.

7. РЕГУЛЮВАННЯ ПРИ ЗМІНІ ПУЛЬТА ДИСТАНЦІЙНОГО КЕРУВАННЯ

Крок 1: Підготуйте інтерфейс з блоком живлення 230В, спочатку вимкніть живлення. Потім підключіть коричневі та сині електричні дроти двигуна до інтерфейсу з блоком живлення (або до електричного кабелю двигуна, підключеного до панелі живлення, спочатку вимкнувши живлення).

Крок 2: Вийміть контролер і залишіть акумулятор на місці, індуктивний індикатор буде горіти. Якщо він не буде встановлений, індуктивний індикатор не горітиме. Не потрібно закривати кришку акумулятора доки кодування не буде успішно завершено.

Крок 3: Приставте вухо поруч з головою двигуна, а потім увімкніть живлення в тихому місці (до увімкнення живлення воно повинно бути вимкненим більше 10 секунд). Тоді ви почуєте чіткий, тихий і короткий звук «Ді». Це підтверджує, що це все працює добре. Якщо звук не пролунав, потрібно перевірити підключення кабелю або живлення.

Крок 4: 1. Спочатку знайдіть кнопку «P2» у гнізді для акумулятора. 2. Приставте вухо поруч з головою двигуна в тихому місці, а потім натисніть кнопку «P2» 2 рази поспіль. Одночасно ви почуєте тихий і короткий звук «Ді-Ді».



Крок 5: Після звуку «Ді-Ді» натисніть і тримайте кнопку «відкрити» протягом 3 секунд, а потім відпустіть її. Одночасно з натисканням кнопки «відкрити» ви почуєте послідовний короткий звук «Ді-Ді ---». Це означає, що відбувається кодування двигуна.

Крок 6: 1. Перевірте, чи двигун працює. 2. Якщо двигун працює, натисніть і утримуйте кнопку «закрити» протягом 3 секунд. Якщо двигун обертається в протилежному напрямку, як при натисканні кнопки «відкрити», це означає, що двигун може працювати в нормальному режимі. (Якщо двигун відмовляється обертатися, потрібно відрегулювати його граничне значення потужності. (Див. метод регулювання граничного значення потужності двигуна)).

8. ЗАСТЕРЕЖЕННЯ

Увага: Завершіть програму настройки для всіх електричних компонентів, щоб Вам не довелося знову налаштовувати двигун.

Користувач може одночасно відрегулювати одну межу тільки в одному напрямку, не регулюйте дві ручки одночасно.

Не тисніть сильно на кнопки, будь ласка, перевірте кінцевий вимикач за допомогою пульта ДК, роблячи половину циклу за раз до необхідного налаштування.

ЗАСТЕРЕЖЕННЯ

Заміна і установка батарей повинні виконуватись дорослим.

Вийміть зношені батареї з даного виробу.

Не піддавайте батареї впливу вогню, вони можуть протекти або вибухнути.

Не замикайте контакти батарей.

Не змішуйте старі батареї з новими.

Не використовуйте акумуляторні батареї в даному виробі.

Не перезаряджайте батареї, які не є заряджуваними.

Використовуйте тільки рекомендовані типи батарей.

Зберігайте цей продукт в недоступному для

дітей місці.

Викидайте батареї тільки в місці утилізації.

ПОПЕРЕДЖЕННЯ: привід повинен бути відключений від джерела живлення під час чищення, технічного обслуговування і при заміні деталей

Обслуговування

Перед очищенням переконайтеся, що маркіза зафіксована щільно і надійно.

Очистіть металеві поверхні навісу злегка вологою тканиною.

Очистіть пульт дистанційного керування і настінне кріплення злегка вологою тканиною.

Витріть сміття з тканинного покриття за допомогою сухої м'якої тканини, коли навіс брудний або коли він не буде використовуватися протягом тривалого часу.

Не використовуйте абразивні чистячі засоби, такі як хімікати, бензол або спирт.

Не згортайте навіс, коли він мокрий.

При намоканні осушіть ткане покриття в розкритому вигляді.

Вимикайте живлення, коли навіс не використовується протягом тривалого часу.

9. ОДНА ЗІ СТОРІН ШТОРИ НЕ СКЛАДАЄТЬСЯ НАЛЕЖНИМ ЧИНОМ ЧЕРЕЗ НАЯВНІСТЬ ЗАКЛИНЮВАННЯ.

Причина: природне розтягнення тканини.

Тканина нерівномірно розтягнулася з обох боків.

Рішення: наклейте силіконову прокладку (можна придбати в сервісному центрі) на сторону

тканини, яка не складається належним чином.

Прокладку слід розташувати під крайнім швом тканини, а потім розкрити.

За необхідності повторіть операцію, збільшивши кількість складок.



10. НАЛАШТУВАННЯ КІНЦЕВИХ ВИМИКАЧІВ.

Щоб відрегулювати відкриття, спочатку повністю розгорніть штору. Поверніть червоний гвинт регулювання вправо для більшого відкриття; або вліво для меншого відкриття.

Закрийте штору, а потім знову розгорніть її, щоб меншого закриття.

встановити глибину відкриття. За необхідності повторіть.

Попередження: двигун перейде в режим теплового захисту після 2 послідовних рухів вниз і 1 послідовного руху вгору.

Щоб відрегулювати ступінь закриття, згорніть штору, а потім поверніть білий гвинт регулювання вправо для більшого закриття; або вліво для

11. ТЕХНІЧНІ ХАРАКТЕРИСТИКИ

Напруга живлення і струм:	230V -50HZ, 0.86A
Номінальна потужність:	198W
Швидкість обертання:	15 rpm
Крутний момент:	40Nm
Оцінюване число циклів:	2
Клас захисту:	IPX4
Модель двигуна:	Dooya DM45RM-40/15
МоАенb пунbТа АК:	DC90
Захист від ураження електричним струмом:	Клас I
Рівень поширення звукового тиску	<70 db(A)
AW5 RM 2,95X2,5	тканина: поліестер 2820mm X 2700 mm
AW5 RM 3,95X3	тканина: поліестер 3820mm X 3200 mm
AW5 RM 4,95X3	тканина: поліестер 4820mm X 3200 mm
Максимальна ЧП (частота прийому), Потужність передачі	10 dBm
Частота передачі (МГц)	433,91



12. ГАРАНТІЯ

На полотно й каркас гарантія 3 років, на механізм гарантія 2 роки.

Ремонт і заміна деталей не продовжують початковий гарантійний строк. Покупець мусить надати доказ покупки цього товару й підтвердити дату покупки. Гарантійні зобов'язання обмежені вартістю товару.

13. УТИЛІЗАЦІЯ ТА ПЕРЕРОБКА



Цей виріб має маркування збору та сортування відходів електричного та електронного обладнання (WEEE). Це означає, що при переробці і демонтажі такий виріб має відповідати вимогам Європейської Директиви 2012/19/EU для зниження негативного впливу на навколишнє середовище.

■ За додатковою інформацією звертайтеся в місцеві або регіональні органи влади... Електронні вироби, які не включені в процес селективного збору відходів, становлять потенційну небезпеку для навколишнього середовища і здоров'я люди через вміст шкідливих речовин.



ATENȚIE! ACEST MANUAL DE INSTRUCȚIUNI TREBOIE CITIT ÎNAINTE DE UTILIZAREA ȘI INSTALAREA PRODUSULUI

ATENȚIE: Este important pentru siguranța persoanelor să se respecte aceste instrucțiuni. Păstrați aceste instrucțiuni.



Înainte de a deschide copertina, asigurați-vă că toate bolțurile de fixare și dispozitivele de siguranță sunt bine montate și strânse.

Întotdeauna închideți copertina în zilele ploioase, în zilele vântoase sau în cazul în care copertina nu este utilizată. Nerespectarea instrucțiunii poate duce la deteriorarea materială și construcției copertinei.

Brațele pliabile ale copertinei sunt tensionate și pot provoca daune și vătămări atunci când sunt deschise brusc.

Nu încercați niciodată să dezasamblați copertina sau să reparați singur copertina. Consultați un tehnician competent pentru ajutor.

1. GENERALITĂȚI

AVERTISMENT: Instrucțiuni importante de siguranță.

Urmați toate instrucțiunile, deoarece instalarea necorespunzătoare poate duce la vătămări grave.

Respectați toate instrucțiunile de siguranță pentru a evita deteriorarea prin utilizarea necorespunzătoare! Respectați toate avertismentele de avertizare ale aparatului.

Păstrați acest manual de instrucțiuni pentru utilizare ulterioară. În cazul în care acest aparat va fi transmis unui terț, acest manual de instrucțiuni trebuie să fie indus. Folosiți acest aparat numai pentru utilizarea dorită.

Nu se acceptă nicio răspundere pentru daunele rezultate din utilizarea necorespunzătoare sau nerespectarea acestor instrucțiuni.

Părțile mobile protejate periculoase ale unității trebuie instalate la o distanță mai mare de 2,5 m deasupra pardoselii sau la alt nivel care ar putea

oferi acces la acesta.

Nu lăsați folia la îndemâna copiilor mici. Nu lăsați telecomenzile la îndemâna copiilor;

Verificați frecvent unitatea pentru dezechilibre și semne de uzură sau deteriorare a cablurilor și

arcurilor.

Nu utilizați dacă este necesară repararea sau reglarea unității; Vă rugăm, luați toate măsurile de precauție necesare atunci când utilizați dispozitivul de comandă manuală, deoarece un rulou deschis se poate închide rapid din cauza arcurilor slăbite sau rupte. Vă rugăm, nu utilizați motorul pentru orice operațiuni de deschidere/închidere, în plus față de numărul de cicluri alocat (3000 de ori).

Dacă cablul de alimentare este deteriorat, contactați vânzătorul dvs. pentru a afla procedura de urmat.

AVERTISMENT: aparatul trebuie să fie deconectat de la sursa de alimentare, în timpul curățării sau întreținerii și la înlocuirea pieselor de schimb.

2. ASAMBLARE

Operațiunea de instalare trebuie să respecte



reglementările naționale.

Trebuie să se mențină o distanță orizontală de cel puțin 0/4 m între piesa antrenată complet și orice obiect permanent

Mijloacele de deconectare care au o separare a contactelor în toți polii trebuie să fie încorporate în cablajul fix în conformitate cu regulile de cablare. nteți gata să despachetați și să montați copertina, asigurați-vă că aveți instrumentele necesare, operatori suficienți (se recomandă 3 persoane) și spațiu și o zonă curată și uscată pentru a efectua instalarea.

Opriti alimentarea înainte de instalarea cablului. Înainte de a instala produsul, scoateți cablul inutil și dezactivați orice echipament care nu este necesar pentru funcționarea alimentării cu energie electrică.

Alegeți un loc sigur

Nu instalați niciodată în locuri înalte și vântoase, deoarece parasolarul poate cădea și ar putea răni oamenii.

Punctul de fixare: această punct trebuie să permită automatizării să recepționeze semnalele pentru a asigura o sensibilitate maximă a comenzii

Să nu o folosiți în locuri cu vibrații sau impulsuri.

În cazul utilizării unei carcase: cârdul electronic trebuie să fie vertical și protejat de vreme rea.

Instalarea se poate face de neprofesioniști, presupunând că instrucțiunile sunt respectate întocmai. Dacă aveți probleme în timpul montării, consultați o persoană calificată care să vă ajute.

Folosiți corect toate șuruburile și piulițele în timpul instalării, deoarece este foarte periculoasă dacă o lăsați liberă.

Aveți grijă la degete în apropierea părților aflate în mișcare ale produsului în timpul instalării.

3. SIGURANTA ELECTRICĂ

ATENȚIE: Operațiunea de instalare trebuie să respecte reglementările naționale. Pentru siguranța dvs., înainte de orice instalare și conectare, asigurați-vă că alimentarea este oprită.

Material necesar: Materialul nu este furnizat:

> Cutie de derivație etanșă (P54)

> Cabluri > **BATERII** (CR2430 3V)x1

Înainte de a conecta aparatul la sursa de alimentare, verificați dacă tensiunea de alimentare și curentul corespund cu detaliile sursei de alimentare indicate pe eticheta de pe aparat.

Trebuie prevăzute mijloace de deconectare în țevile fixe, în conformitate cu regulile de instalare. Pericol de electrocutare! Nu încercați să reparați singur aparatul. În caz de disfuncționalitate, reparațiile trebuie efectuate numai de personal calificat.

Dacă cablul de alimentare este deteriorat, acesta trebuie înlocuit de producător, de agentul de service sau de persoane calificate în mod similar, pentru a evita pericolul.

Modificarea proiectării sau a configurării echipamentului fără consultarea producătorului sau a reprezentantului autorizat al acestuia poate genera situații periculoase.

Cablul de alimentare al acestui motor trebuie înlocuit numai cu același tip de cablu, furnizat de producătorul motorului.

Pentru inspecția sau întreținerea pieselor electrice, jaluzelele externe trebuie să fie deconectate de la sursa de energie într-un mod sigur.

4. UTILIZARE

Încărcătura maximă pentru piesa ne-retractabilă: 800Pa.

Elementul de acționare trebuie să fie accesibil de la o înălțime mai mică de 1,3 m

Nu modificați aparatul în nici un fel!

Nu deschideți niciodată carcasa electronică (anularea garanției).

Nu folosiți niciodată accesorii care nu sunt recomandate de producător. Acestea pot prezenta un risc de siguranță pentru utilizator și ar putea deteriora aparatul. Utilizați numai piese și accesorii originale.



Nu atârnați nimic pe cadru sau pe brațele pliante, deoarece copertina poate cădea și poate provoca daune sau vătămări corporale.

Nu utilizați acest aparat în condiții meteorologice nefavorabile. Dacă viteza vântului este mai mare decât un vânt de clasa 1 (>28km/o), retrageți copertina.

Nu folosiți niciodată aparatul în zilele ploioase.

Nu îl folosiți în locuri cu temperaturi ridicate, cum ar fi pereții din apropierea cuptoarelor.

Operarea în condiții de îngheț poate deteriora copertina.

Lăsați suficient spațiu liber în jurul copertinei în timpul strângerii sau întinderii acesteia. Nu gătiți la grătar sub copertină și nu aprindeți un foc în apropierea copertinei.

Verificați copertina la fiecare 3 luni pentru a vă asigura că toate fixările sunt strânse și nu sunt deteriorate produsele.

Examinați frecvent instalația pentru dezechilibre și semne de uzură sau deteriorare a cablurilor și a arcurilor. Nu utilizați dacă este necesară repararea sau reglarea.

Nu folosiți niciodată un aparat deteriorat! Deconectați aparatul de la sursa de alimentare și contactați furnizorul dvs. dacă acesta este deteriorat.

Nu utilizați copertina dacă este necesară o reparație sau o reglare fără sfatul unui tehnician. Aveți grijă atunci când acționați dispozitivul de eliberare manuală cu jaluzele externe retrase, deoarece acesta poate cădea rapid din cauza arcurilor slabe sau rupte.

Supravegheați oblonul mobil și nu lăsați pe nimeni să se apropie până când oblonul nu este complet închis.

Aveți grijă atunci când acționați desfacerea manuală cu oblonul extern retractat, întrucât acesta poate să se miște rapid din cauza arcurilor slăbite sau defecte.

Nu solicitați deschiderea/închiderea motorului în afara numărului de cicluri nominale (de 3000 de ori).

Nu puneți în funcțiune copertina în timp ce operațiuni de întreținere, cum ar fi curățarea ferestrelor, sunt efectuate în apropiere.

Deconectați copertina de la alimentare când se

face întreținerea, cum ar fi curățarea geamurilor, în vecinătate.

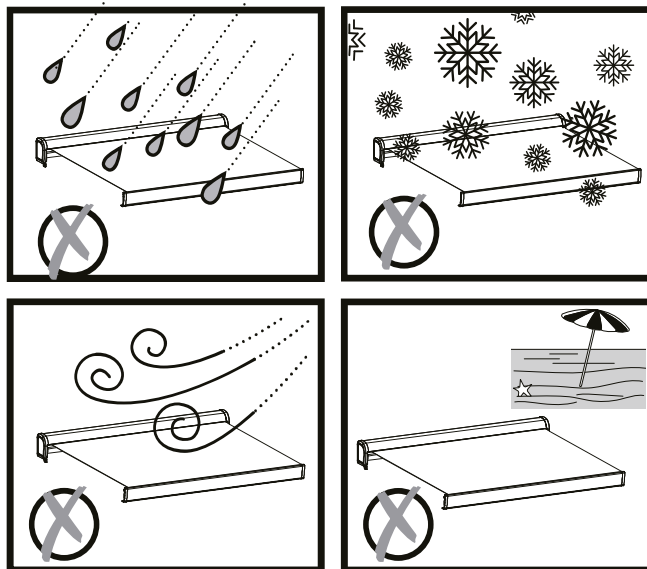

5. PROTECTIA COPILOR

Nu permiteți copiilor să se joace cu controale fixe. Țineți telecomenzile departe de copii. Copertina nu este destinată utilizării de persoane (inclusiv copii) cu capacități fizice, senzoriale sau mentale reduse sau lipsă de experiență și cunoștințe, cu excepția cazului în care au fost supravegheați sau instruiți cu privire la folosirea copertinei de o persoană responsabilă pentru siguranța lor. Copiii trebuie supravegheați pentru a se asigura că nu se joacă cu aparatul sau.

6. BATERII SI TELECOMANDA

Pericol de explozie! Bateriile nu pot fi încărcate sau re-activate prin alte mijloace, dezamblate, aruncate în foc sau scurtcircuitate. Nu expuneți bateriile la temperaturi extreme. Nu așezați telecomanda pe încălzitoare. Acidul de baterie scurs poate provoca daune. Înlocuiți toate bateriile uzate numai cu același tip. Atenție! Pericol de explozie! Nu introduceți bateriile invers niciodată. Dacă bateriile curg, scoateți-le cu o cârpă din compartimentul bateriei. Aruncați bateriile în conformitate cu reglementările. Dacă acidul bateriei a curs, evitați contactul cu pielea, ochii și membranele mucoase.



Clătiți zonele afectate imediat după contactul cu acidul și spălați cu multă apă curată. Mergeți la doctor.

Bateriile înghițite sunt letale. Nu lăsați bateriile la îndemâna copiilor și a animalelor de companie.

Cereți imediat asistență medicală dacă o baterie este înghițită.

Scoateți bateriile consumate de la telecomandă.

Scoateți bateriile din telecomandă, dacă nu o folosiți o perioadă mai lungă de timp.



X1 Schimbarea bateriei

Protecție termică:

Motorul intră în protecție termică după 2 coborâri și 2 urcări succesive

7. REGLARE LA SCHIMBAREA TELECOMENZII

Pasul 1: Pregătiți o sursă de alimentare de 230V, mai întâi opriți alimentarea. Conectați apoi firele electrice maro și albastru ale motorului la sursa de alimentare (Sau cu cablul de alimentare al motorului cuplat la priza de alimentare electrică, dar oprind mai întâi curentul).

Pasul 2: Luați telecomanda și introduceți bateria, becul inductor se va aprinde. Dacă nu se introduce bateria, becul inductor nu se va aprinde. Nu este nevoie să puneți capacul bateriei înainte de a efectua conectarea.

Pasul 3: Apropiati urechea de capul motorului și porniți alimentarea electrică, într-un mediu silențios (înaintea de pornirea alimentării electrice, aceasta trebuie să fi fost oprită pentru mai mult de 10 secunde), Apoi, în același timp, veți auzi un sunet «Di» clar, dar de intensitate și durată reduse. Acesta înseamnă că motorul funcționează bine. În absența acestui sunet, trebuie să verificați

cablul sau sursa de alimentare.

Pasul 4: 1. Identificați mai întâi butonul «P2» în compartimentul bateriei 2. Apropiati urechea de capul motorului într-un mediu silențios și apoi apăsați butonul «P2» de 2 ori succesiv. În același timp veți auzi «Di-Di», cu intensitate redusă și mai scurt.

Pasul 5: După sunetul «Di-Di», apăsați butonul «Open» pentru 3 secunde și eliberați-l, veți auzi sunete scurte succesive «Di-Di---» în timp ce apăsați butonul «open». Aceasta înseamnă că funcționează conectarea motorului.

Pasul 6: 1. Verificați dacă motorul funcționează. 2. Dacă funcționează, apăsați butonul «close» pentru 3 secunde. Dacă motorul se învârtă în sens contrar, aceasta înseamnă că acesta poate funcționa normal. (Dacă motorul refuză să se învârtă, limitele sale trebuie reglate. (A se vedea Metoda de reglare a limitelor motorului).

8. AVERTISMENT

Atenție: Finalizați programul de setare deja pentru toate elementele electrice, clientul final nu trebuie să regleze motorul din nou.

Utilizatorul poate regla limita unei direcții o dată, nu reglați simultan două butoane.

Nu rotiți butoanele brusc, verificați limita cu telecomanda pentru fiecare rotire, circa jumătate de ciclu și verificați dacă s-a făcut setarea.

AVERTISMENT

Înlocuirea și instalarea bateriilor trebuie efectuate de un adult.

Scoateți bateriile uzate ale acestui produs.

Nu expuneți bateriile la foc, pot apărea scurgeri sau exploda.

Nu scurtcircuitați bornele bateriei.

Nu amestecați bateriile vechi cu cele noi.

Nu utilizați baterii reîncărcabile în acest produs.

Nu reîncărcați bateriile care nu sunt reîncărcabile.

Utilizați numai tipul recomandat de baterii.

Nu lăsați produsul la îndemâna copiilor.

Aruncați bateriile numai într-un loc de reciclare.

AVERTISMENT: unitatea trebuie să fie deconectată



de la sursa de alimentare în timpul curățării, întreținerii și înlocuirii pieselor.

Întreținere

Verificați pentru a vă asigura că este fixată bine copertina și în siguranță înainte de curățare.

Curățați suprafețele metalice ale copertinei cu o cârpă ușor umedă.

Curățați baza telecomenzii și suportul pentru perete cu o cârpă ușor umezită.

Ștergeți resturile de pe capacul țesăturii folosind o cârpă uscată și moale atunci când copertina nu este curată sau când nu este utilizată pentru o perioadă mai lungă de timp.

Nu folosiți produse de curățare abrazive cum ar fi produse chimice, benzen sau alcool.

Nu strângeți copertina atunci când este udă.

Uscați capacul țesăturii în mod natural când este umed.

Opriti alimentarea atunci când copertina nu este folosită pentru o perioadă mai lungă.

9. UNA DINTRE PĂRȚILE JALUZELEI NU SE STRÂNGE CORECT DIN CAUZA UNEI PROBLEME DE CALIBRARE.

Cauza: alungirea naturală a pânzei. Țesătura s-a întins inegal pe ambele părți.

Soluție: lipiți o cală de silicon (disponibil în service post-vânzare) pe partea țesăturii care nu se pliază corect. Cală trebuie să fie poziționată sub cusătura de la capătul pânzei, apoi deschideți.

Verificați închiderea, dacă este necesar, repetați operațiunea măbind numărul de pliuri.

10. REGLAREA LIMITELOR DE CURSĂ.

Pentru a regla deschiderea, începeți prin a deschide complet jaluzeaua. Acționați șurubul de reglare roșu spre dreapta pentru o deschidere mai mare; sau spre stânga pentru o deschidere mai mică.

Închideți jaluzeaua, apoi deschideți-o din nou pentru a valida adâncimea deschiderii. Repetați manipulările dacă este necesar.

Atenție: motorul va intra în protecție termică după 2 coborâri și 1 urcare succesive.

Pentru a regla închiderea, închideți jaluzeaua și apoi acționați șurubul de reglare alb spre dreapta pentru o închidere mai mare; sau spre stânga pentru o închidere mai mică.

11. SPECIFICAȚII TEHNICE

Tensiune de alimentare și curent:	230V ~50Hz, 0.86A
Putere nominală:	198W
Viteza de rotație:	15rpm
Cuplu:	40Nm
Numărul ciclului evaluat:	2
Clasa de protecție:	IPX4
Modelul motorului:	Dooya DM45RM-40/15



Modelul telecomenzii:	DC90
Protecția împotriva șocurilor electrice:	Clasa I
Nivelul de zgomot la presiune	<70 db(A)
AW5 RM 2,95X2,5	Țesătură din poliester 2820mm X 2700 mm
AW5 RM 3,95X3	Țesătură din poliester 3820mm X 3200 mm
AW5 RM 4,95X3	Țesătură din poliester 4820mm X 3200 mm
Frecvență Recepționată (FR) Maximă, Puterea Transmisă	10 dBm
Frecvența emisă (MHz)	433,91

12. GARANȚIE

Pânză și armătură garanție 3 ani și motor garanție 2 ani.

Reparațiile și modificările de piese nu prelungesc perioada de garanție inițială. Trebuie să puteți fi în măsură să furnizați o dovadă a achiziționării acestui produs și data achiziționării. Acoperirea garanției este limitată la valoarea produsului.

13. ELIMINAREA ȘI RECICLAREA



Acest produs este echipat cu semnul de colectarea separată și sortarea deșeurilor de echipamente electrice și electronice (DEEE) separat. Acest lucru înseamnă că procesarea și demontarea unui astfel de produs trebuie să fie conforme cu cerințele Directivei Europene 2012/19/CE, pentru a reduce negativ asupra mediului. Pentru mai multe informații, vă rugăm să contactați autoritățile locale sau regionale. Produsele electronice neinduse în procesul de sortare selectivă pot prezenta riscuri pentru mediu și sănătatea oamenilor din cauza prezenței substanțelor periculoase.



WARNING! THIS INSTRUCTION MANUAL SHALL BE READ BEFORE THE USE AND THE INSTALLATION OF THE PRODUCT

WARNING: Important safety instructions. It is important for the safety of persons to follow these instructions. Save these instructions.



Before opening the awning, make sure all the fixing bolts and security devices are properly installed and tightened.

Always close the awning during rainy days, windy days or the awning is not in use.

Failed to observe the instruction may lead to material and constructional damage of the awning.

The folding arms of the awning are under tension and can cause damage and injury when they are open up suddenly.

Never try to disassemble the awning or repair the awning by yourself. Consult a competent technician for help.

1. GENERAL

WARNING: Important safety instructions. Please follow all the instructions because a faulty setup may result in serious injuries.

Follow all safety instructions to avoid damage through improper use! Follow all warning notices on the appliance.

Keep this instruction manual for future use. Should this appliance be passed on to a third party, this instruction manual must be included.

Use this appliance only for its intended use.

No responsibility is accepted for damage resulting from improper use or non-compliance with these Instructions.

Hazardous up protected moving parts of the drive shall be installed higher than 2.5m above the floor or other level that could provide access to it.

Do not allow children to play with fixed controls.

Keep remote controls away from children;

Frequently examine the installation for imbalance and signs of wear or damage to cables and springs.

Do not use if repair or adjustment is necessary; please take all necessary precautions when use manual override device since an open roller-shutter may full down quickly due to weakened or

broken springs. please do not use motor for any opening/closing operations beyond the assigned number of cycles (3000 times).

If the power cord is damaged, contact your retailer for instructions.

WARNING: the drive shall be disconnected from its power source during cleaning, maintenance and when replacing parts.

2. ASSEMBLY

The installation must be conform to the regulation of the country.

A horizontal distance of at least 0.4 m is to be maintained between fully unrolled driven part and any permanent object.

Means for disconnection having a contact separation in all poles must be incorporated in the fixed wiring in accordance with the wiring rules.

When you are ready to unpack and assemble the awning, make sure that you have the appropriate tools, sufficient operators (3 persons are



suggested) and space, and a clean and dry area to perform the installation.

Switch the power off before cable installation. Before installing the product, remove the unnecessary cord and disable any equipment not needed for power operation.

Choosing a safe location

Never install it in high and windy places, as the sunshade may drop and hurt people. The location for mounting your automation device: this location must allow for the automation device to pick up the signals easily to ensure maximum sensitivity of the command box.

Do not use it in places that have vibrations or impulsions.

In case of use of a command box, the electronics board must be set vertically and sheltered from the weather.

The installation can be made by non-professionals assuming the instruction is followed correctly. Should you have any trouble during assembly, please consult a qualified person for help.

Please use all the screws and nuts correctly during installation as it is very dangerous if you leave it loose.

Be careful with your fingers around moving parts of the product during installation.

3. ELECTRICAL SAFETY

CAUTION: The installation must be conform to the regulation of the country. For your safety, please make sure that the electric current is switched off before carrying out any setup or connection operation.

What you will need: hardware not provided:
> Waterproof junction box (P54)
> Cables > **BATTERIES** (CR2430 3V)x1

Before connecting the appliance to the power supply, check that the power supply voltage and current rating corresponds with the power supply details shown on the appliance rating label. A readily accessible disconnect device must be

incorporated in the fixed wiring in compliance with setup regulations.

Danger of electric shock! Do not attempt to repair the appliance yourself. In case of malfunction, repairs are to be conducted by qualified personnel only.

The modification of the design or configuration of the equipment without consulting the manufacturer or his authorized representative may create a dangerous situation.

The power cable for this motor can only be replaced with the same type of cable supplied by the motor manufacturer.

If the supply cord is damaged, it must be replaced by the manufacturer, its service agent or similarly qualified persons in order to avoid a hazard.

For an inspection or maintenance of the electrical parts, the external blind shall be disconnected from the energy supply in a reliable way.

4. USE

Max. load for non-retractable parts: 800Pa
The controller shall be fixed lower than 1.3m.

Do not modify the appliance in any way!
Never open the electronic command box (this will void the warranty).

Never use accessories which are not recommended by the manufacturer. They could pose a safety risk to the user and might damage the appliance. Only use original parts and accessories. Do not hang anything on the frame or on the folding arms as the awning may fall down and cause damage or personal injury.

Do not use this appliance in adverse weather conditions. If wind speeds are stronger than a class 1 wind (>28km/h), retract the awning.

Never use the appliance on rainy days.
Do not use it in places of high temperature such as walls near furnaces.

The operation in frosty conditions may damage the awning.

Save enough free space around the awning while rolling or unrolling.

Do not barbecue under the awning or ignite a fire near to the awning.

Check the awning every 3 months to ensure



all fixing are tightened and no damage on the products.

Frequently examine the installation for imbalance and signs of wear or damage to cables and springs.

Do not use if repair or adjustment is necessary.

Never use a damaged appliance! Disconnect the appliance from the power supply and contact your supplier if it is damaged.

Unless advised to the contrary by a technician, do not attempt to use the awning if repair or adjustment is needed.

Take care when operating the manual release with the external blind retracted since it may fall rapidly due to weak or broken springs.

Watch the moving shutter and keep people away until the shutter is completely closed.

Take care when operating the manual release with the external blind retracted since it may fall rapidly due to weak or broken springs.

Please do not use the motor for any opening/dosing operations beyond the assigned number of cycles (3000 times).

Do not operate the awning when maintenance, such as window cleaning, is being carried out in the vicinity.

Disconnect the awning from the supply when maintenance, such as window cleaning, is being carried out in the vicinity.

Do not allow children to play with fixed controls. Keep remote controls away from children.

The awning is not Intended for use by persons (including children) with reduced physical, sensory or mental capabilities, or lack of experience and knowledge, unless they have been given supervision or instruction concerning use of the awning by a person responsible for their safety.

Children should be supervised to ensure that they do not play with the appliance.

6. BATTERIES IF REMOTE CONTROL

Danger of explosion! The batteries may not be charged or re-activated by other means, disassembled, thrown into fire, or short-circuited. Do not expose batteries to extreme temperatures. Do not place the remote control on heaters.

Leaked battery acid can cause damages.

Replace all used batteries with the same type only. Attention! Danger of explosion! Never insert batteries inversely.

If batteries should leak, remove them with a cloth from the battery compartment.

Dispose of batteries according to the regulations. If battery acid has leaked avoid contact to skin, eyes and mucous membranes. Rinse affected areas immediately after contact with the acid and wash with plenty of clean water. Visit a physician.

Swallowed batteries are lethal. Keep batteries out of reach of children and pets. Immediately ask for medical assistance if a battery is swallowed.

Remove exhausted batteries from the remote control. Remove the batteries from the remote control, if you will not use it for an extended period of time.

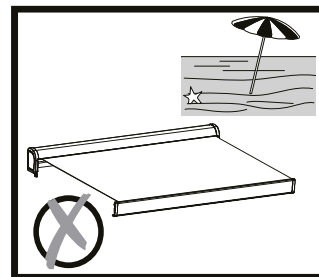
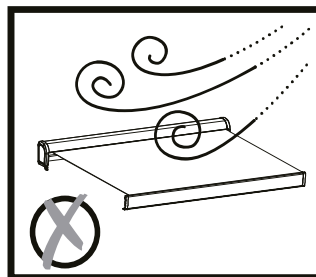
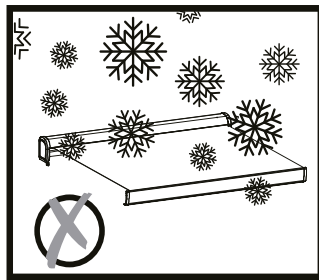
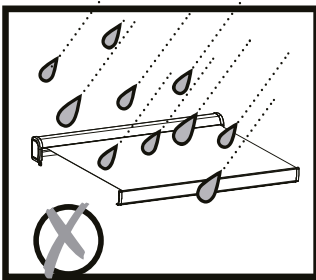

5. PROTECTION OF CHILDREN



X1 Changing batteries

Overheat protection:

The motor will automatically go into overheat-protection mode after two consecutive extending (down) and retracting (up) operations

7. ADJUSTMENT WHEN CHANGING THE REMOTE CONTROL

Step 1: Prepare a power interface of 230V, turn off the power firstly. Then connect brown and blue electric cords of motor to the power interface (Or with electric cord of motor plugged in a power panel, but firstly need to cut the power off).

Step 2: Take out the controller and keep the battery in place, the inductor light will be on. If not in place, the inductor light will not be on. No need to cover the battery lid before well-coding.

Step 3: Keep ear close to the head of motor and then turn on the power under a quite environment (before turn on the power it must be off more than 10 seconds), Then at the same time, you will hear a clear but small and short sound «Di». This shows it work well. If without that sound, you need to check the cord-connecting or the power.

Step 4: 1. Find «P2» button in the battery slot firstly
2. Keep ear near to the head of motor under quite environment and then press «P2» button 2 times successively. At the same time you will hear «Di-Di», small and more shorter.

Step 5: After the sound of «Di-Di», press «Open» button for 3 seconds and then release, you will hear successive short sound of «Di-Di---» at the same time when you press the «open» button. That means motor-coding works.

Step 6: 1. Check whether motor is working. 2. If motor is on the work, press «close» button for 3 seconds. If motor turns in the contrary direction as when opening «open» button. It means motor can work normally. (If motor refuse to turn, then it needs to adjust its limit. (See Method for adjusting motor limit)).

8. WARNING

Attention: Well finish the setting program already for all electric items, final client no need adjust the motor again.

The user can adjust the limit of one direction at one time, do not adjust two knobs at the same time. Do not turn knobs fiercely, please check the limit with remote control per revolute about half cycle, and check if the setting you satisfied.

WARNING

The replacement and installation of batteries must be done by an adult.

Remove the worn out batteries of this product. Do not expose the batteries to fire, they may leak or explode.

Do not short-circuit the battery terminals.

Do not mix old batteries with new ones.

Do not use rechargeable batteries in this product. Do not recharge batteries that are not rechargeable.

Use only the recommended type of batteries.

Keep this product away from the reach of children.

Dispose off the batteries only in a recycling place.

The drive shall be disconnected from its power source during cleaning, maintenance and when replacing parts.

WARNING: the drive shall be disconnected from its power source during cleaning, maintenance and when replacing parts.

Maintenance

Check to make sure that the awning is fixed tightly and securely before cleaning.

Clean the metal surfaces of the awning with a slightly damp cloth.

Clean the remote control and wall mount base with a slightly damp cloth.

Wipe off debris from the fabric cover using a dry, soft cloth when the awning is not clean or when it



is not used for longer period of time.
Do not use any abrasive cleansers like chemicals, benzene or alcohol.
Do not roll-in the awning when wet.
Dry the fabric cover naturally when it is wet.
Turn off the power when the awning is not used for a longer period of time.

9. ONE SIDE OF THE AWNING IS NOT FOLDING CORRECTLY DUE TO A PROBLEM WITH THE POSITIONING.

Cause: natural stretching of the fabric. The fabric has stretched unevenly on both sides.

Solution: stick a silicone shim (available from your after-sales service) on the side of the fabric that is not folding properly. The shim should be positioned under the end seam of the fabric, then opened.

Check the closure and, if required, repeat the operation, increasing the number of folds.

10. SETTING THE LIMIT SWITCHES.

To adjust the opening, first open the awning fully. Turn the red setting screw to the right for greater opening or to the left for less opening.

Close the awning, then open it again to confirm the opening depth. Repeat if required.

Warning: the motor will go into heat protection mode after 2 successive downward and 1 successive upward movement.

To adjust the closing, close the awning then turn the white setting screw to the right for more closing; or to the left for less closing.

11. TECHNICAL SPECIFICATIONS

Supply Voltage and Current:	230V~50Hz, 0.86A
Nominal power:	198W
Rotation speed:	15rpm
Torque:	40Nm
Evaluated cycle number:	2
Protection class:	IPX4
Model of the engine:	Dooya DM45RM-40/15
Model of the remote control:	DC90
Protection against electric shock:	Classe I
Emission sound pressure level	<70 db(A)
AW5 RM 2,95X2,5	Polyester fabric 2820mm X 2700 mm
AW5 RM 3,95X3	Polyester fabric 3820mm X 3200 mm
AW5 RM 4,95X3	Polyester fabric 4820mm X 3200 mm



Maximum RF (Receiving Frequency) Transmit Power	10 dBm
Transmitting Frequency (MHz)	433,91

12. WARRANTY

Canvas and frame 3-year warranty and motor 2-year warranty.

Repairs and changes of parts do not extend the original warranty period. You must be able to provide proof of purchase of this product and the date of purchase. Warranty coverage is limited to the value of the product.

13. DISPOSAL AND RECYCLING



This product is equipped with the sign for separate collection and sorting of waste electrical and electronic equipment (WEEE). This means that when this type of product is processed and dismantled, it must comply with the requirements of European Directive 2012/19/EU, to reduce the negative impact on the environment. For more information, contact your local or regional authorities.

Electronic products that have not been separately collected and sorted, may be dangerous for the environment and human health due to the presence of harmful substances.

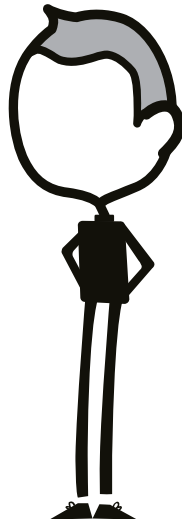
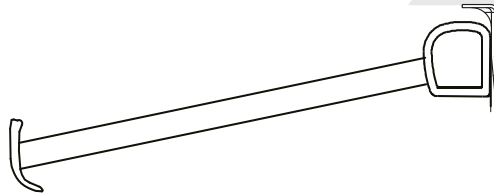
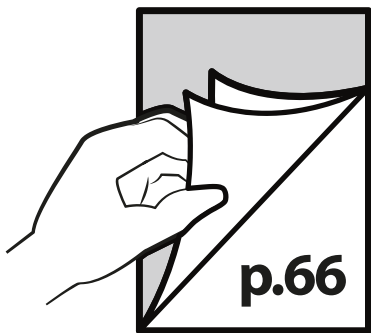
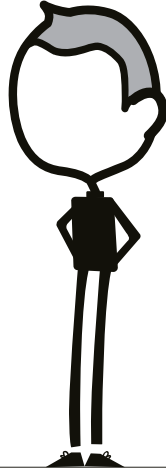
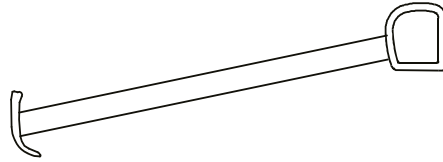
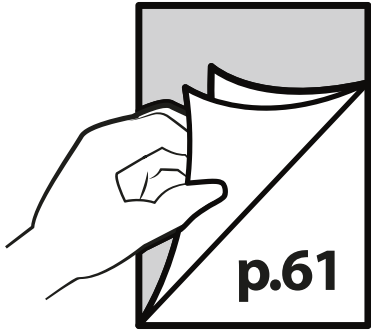



1

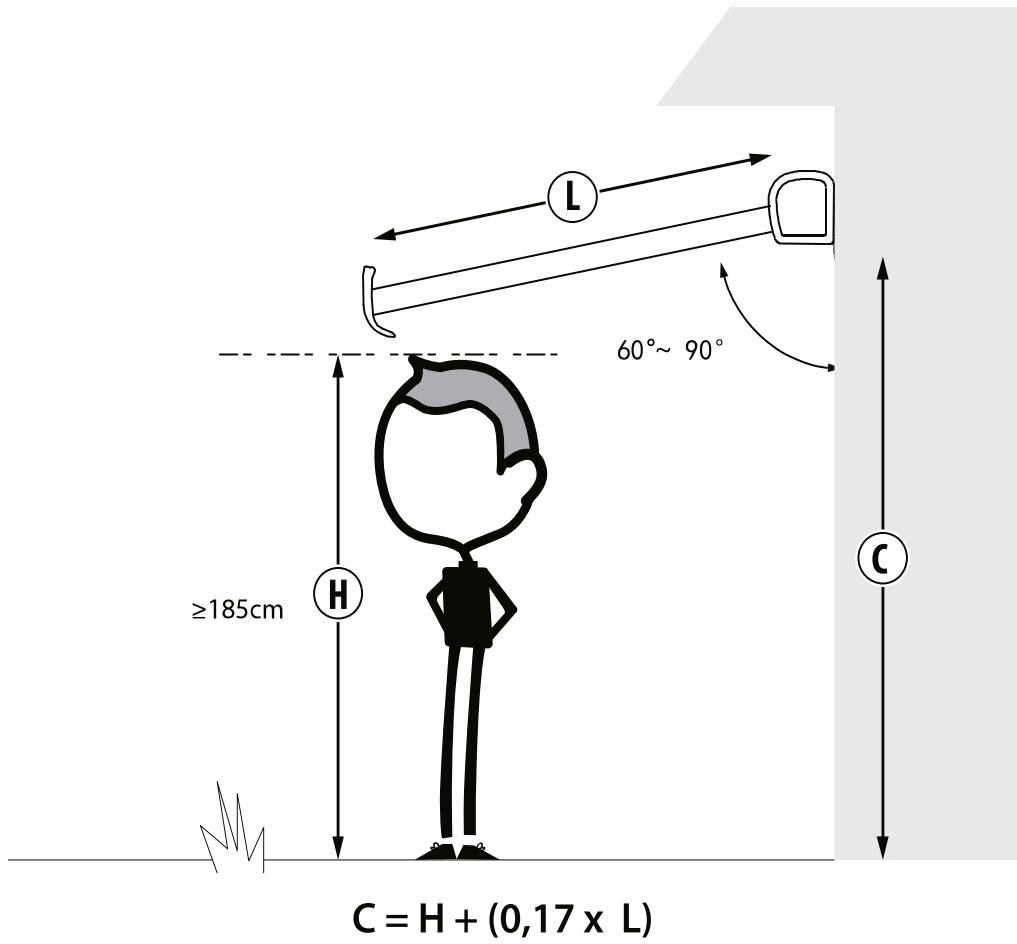

2

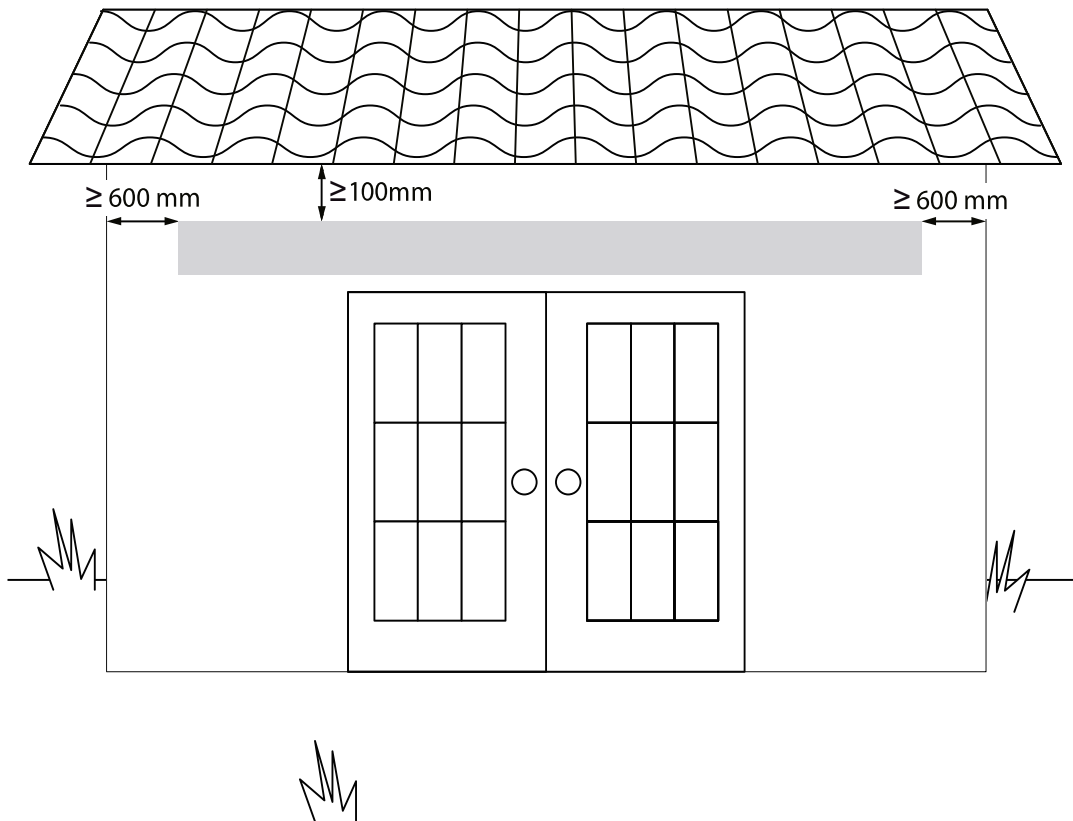



3

295 x 250 cm

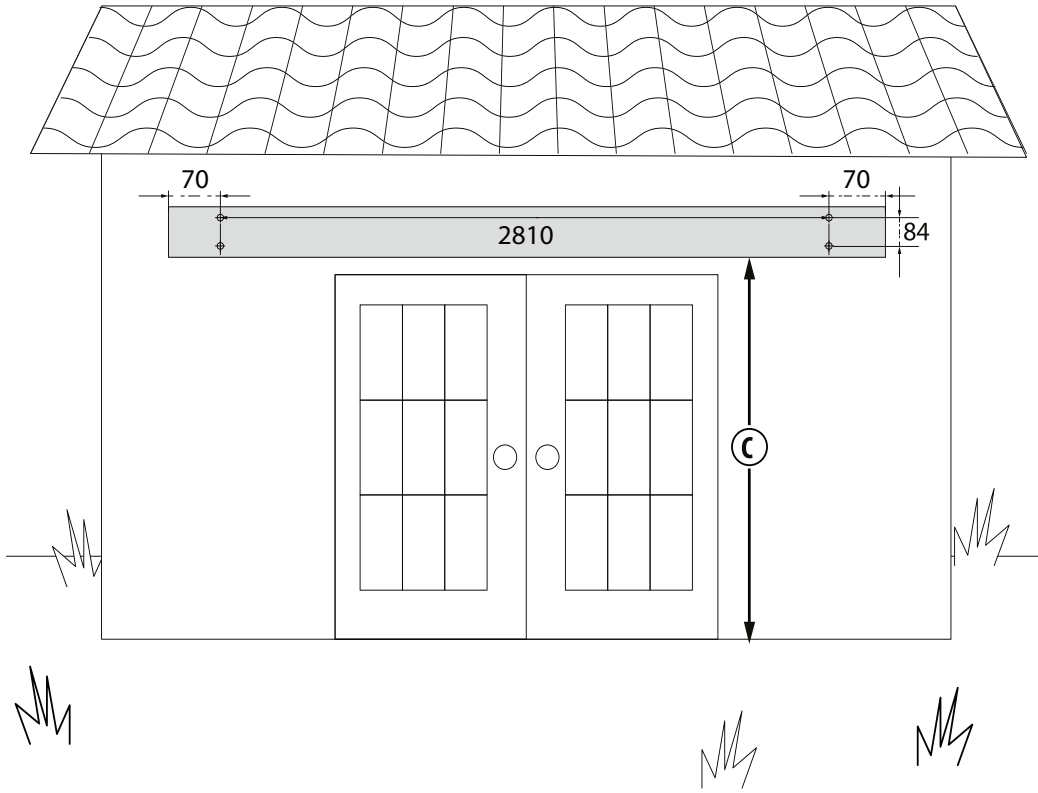

4

395 x 300 cm

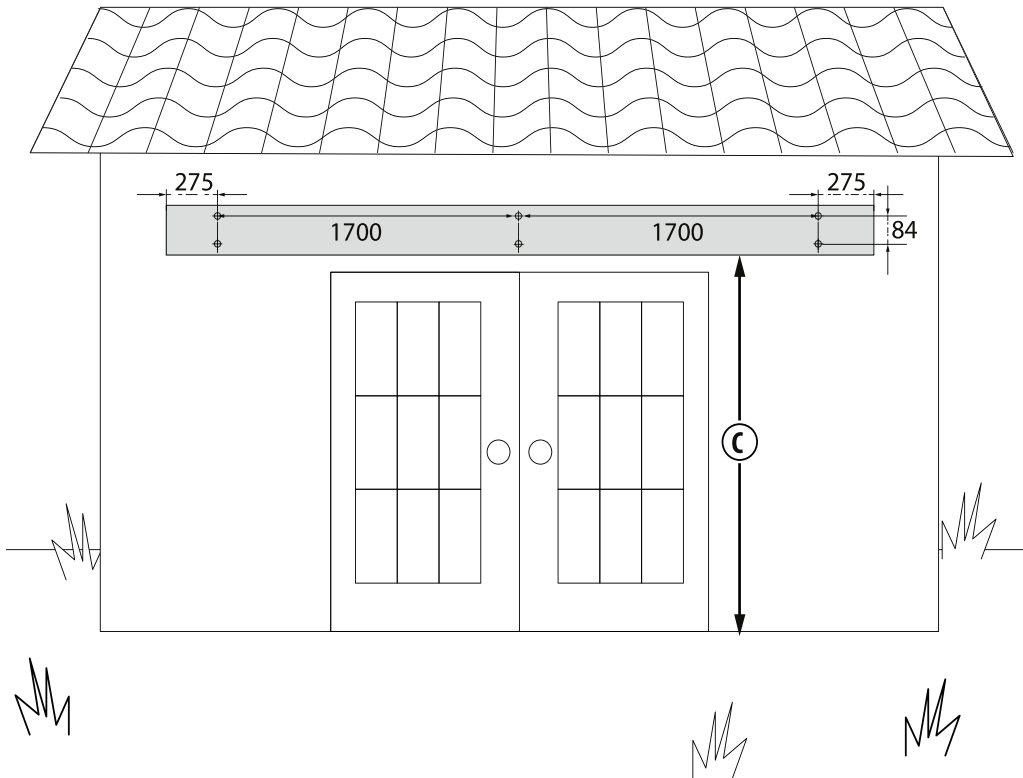



5

495 x300 cm

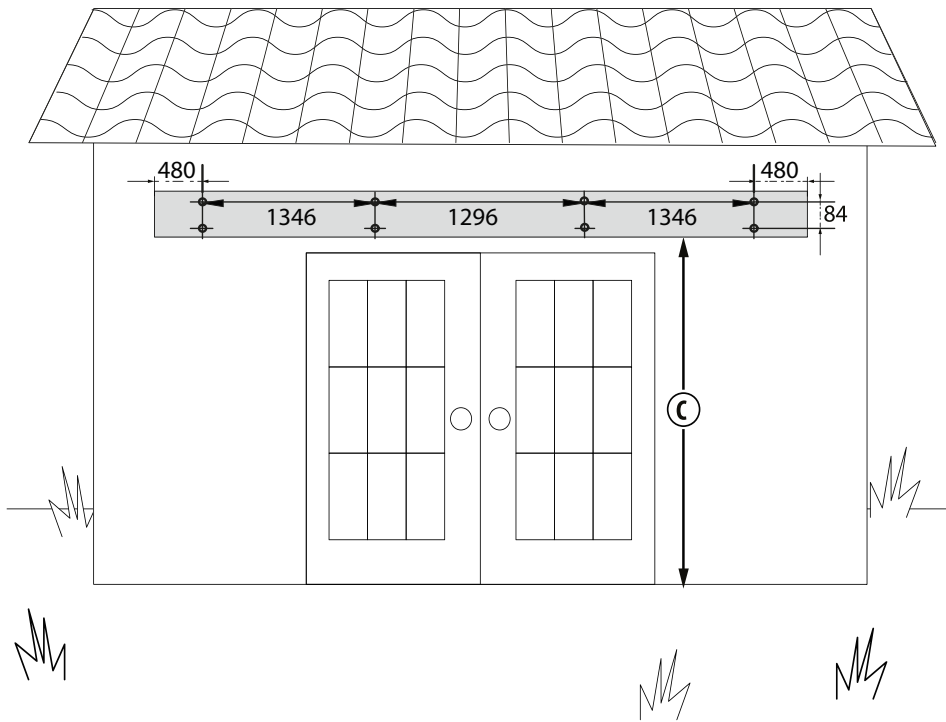

6

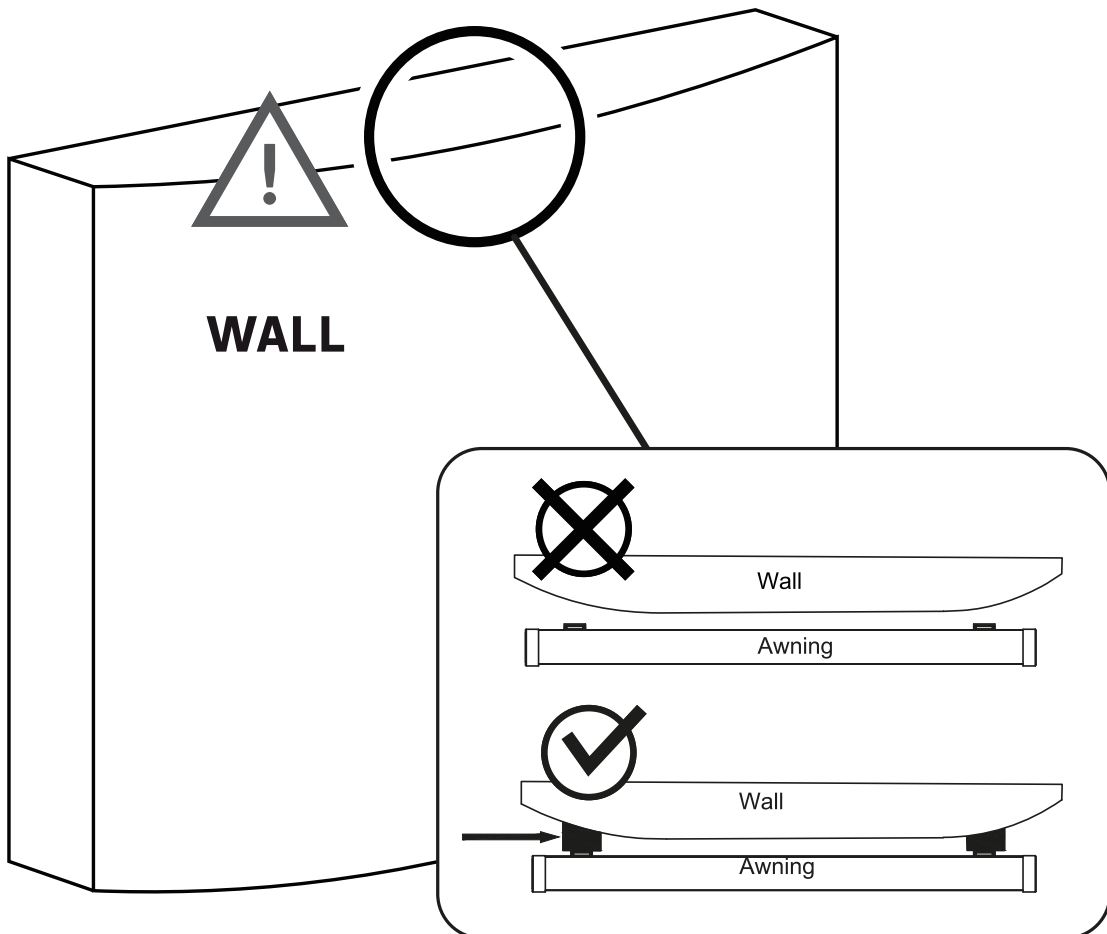



7

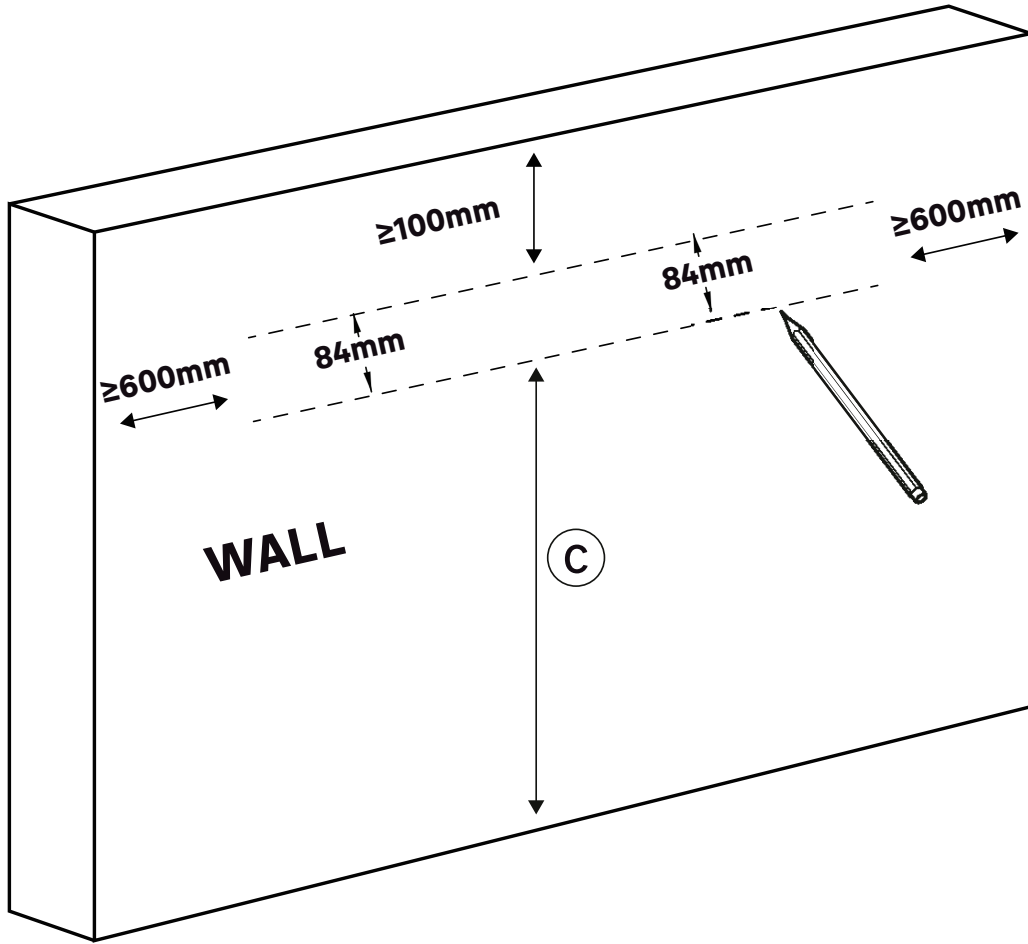

8

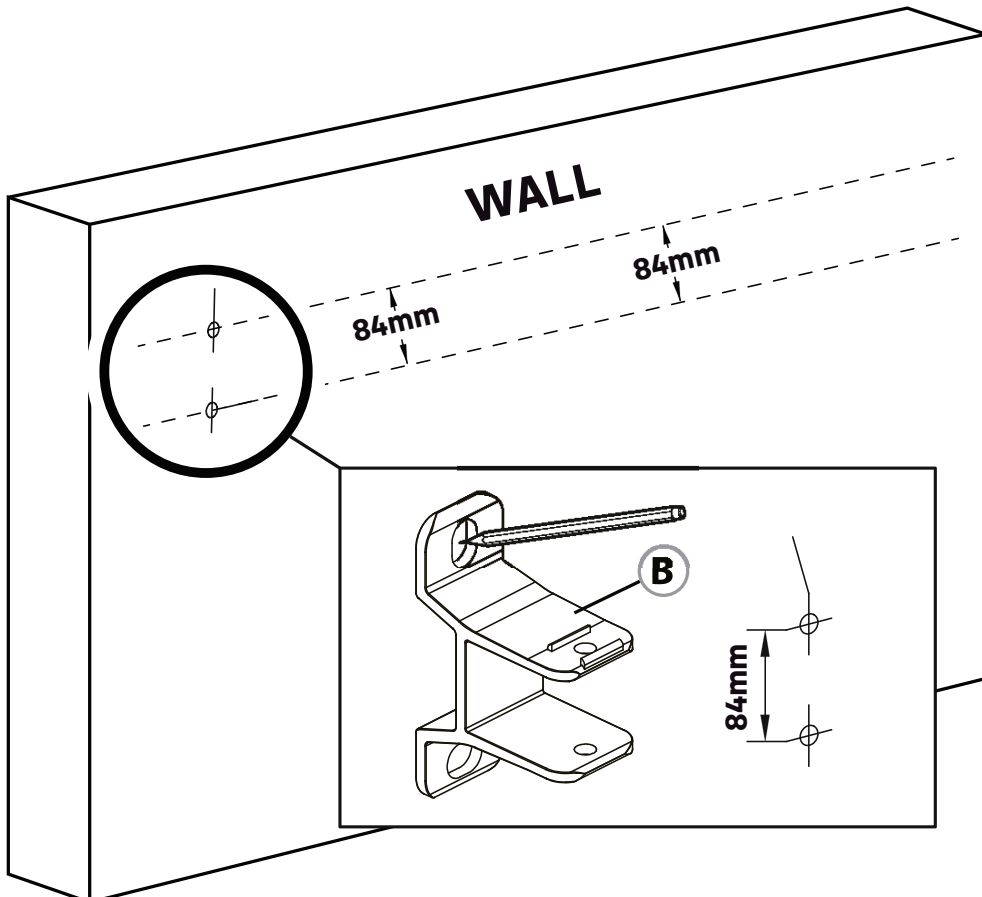



9

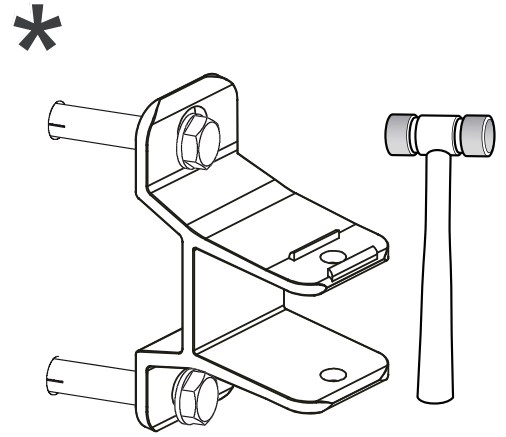
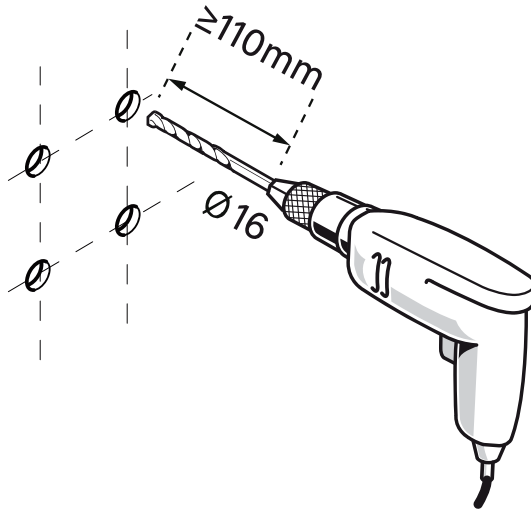
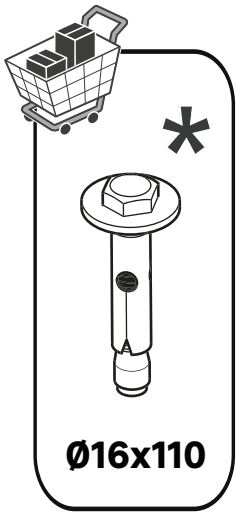

10

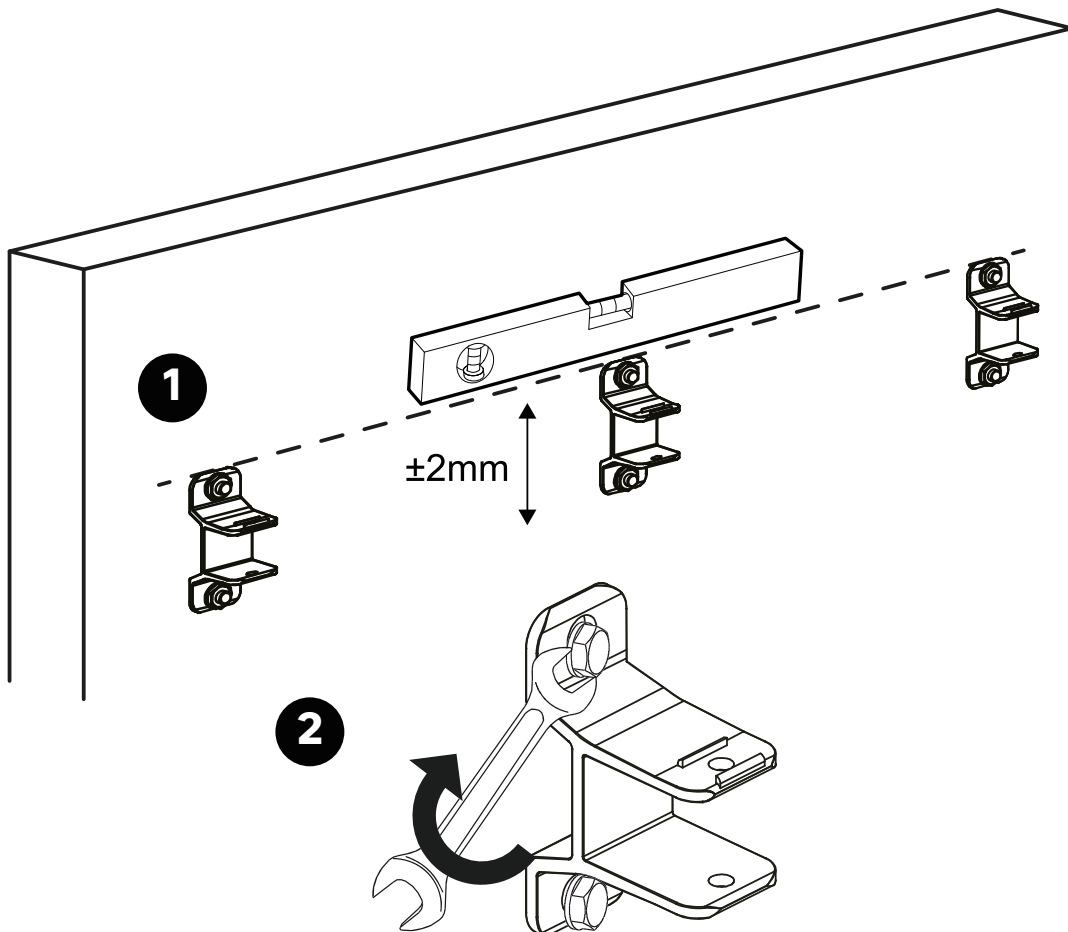



11

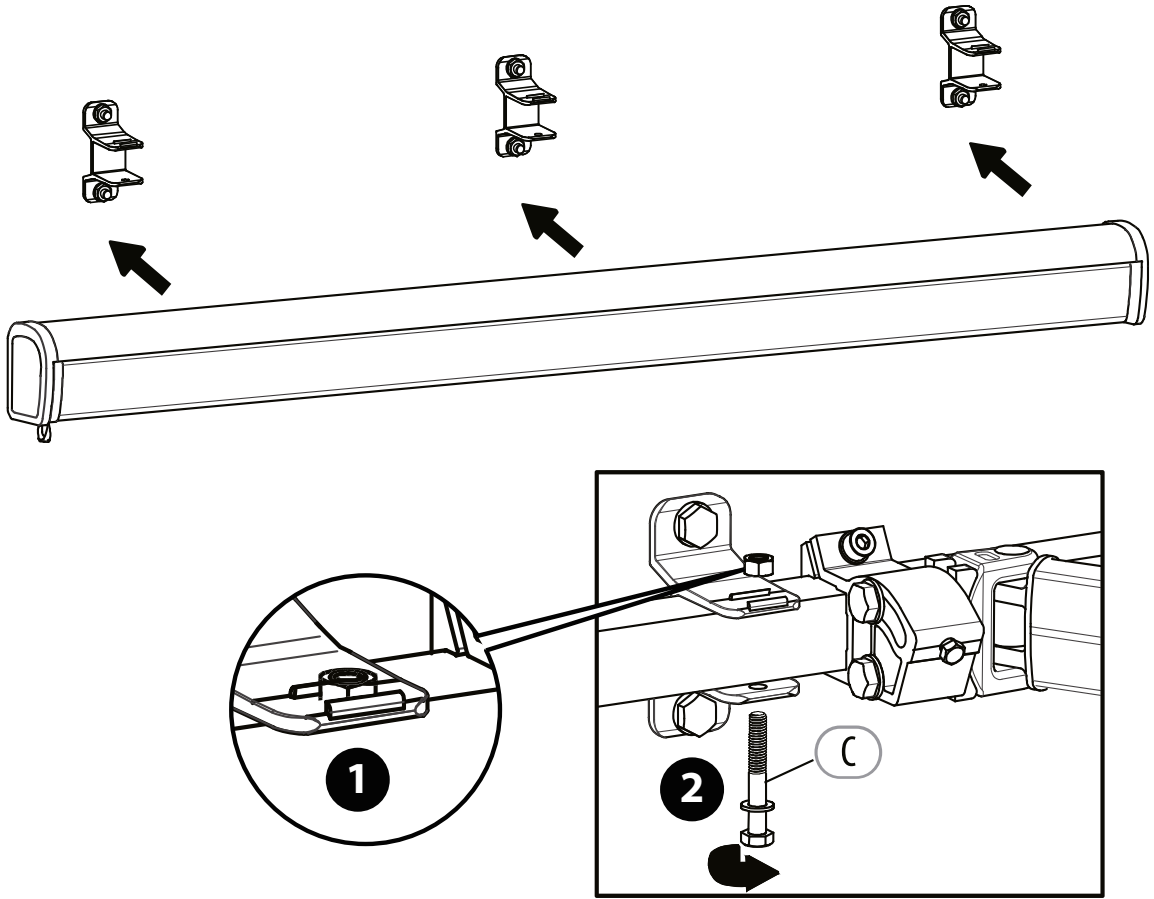

1

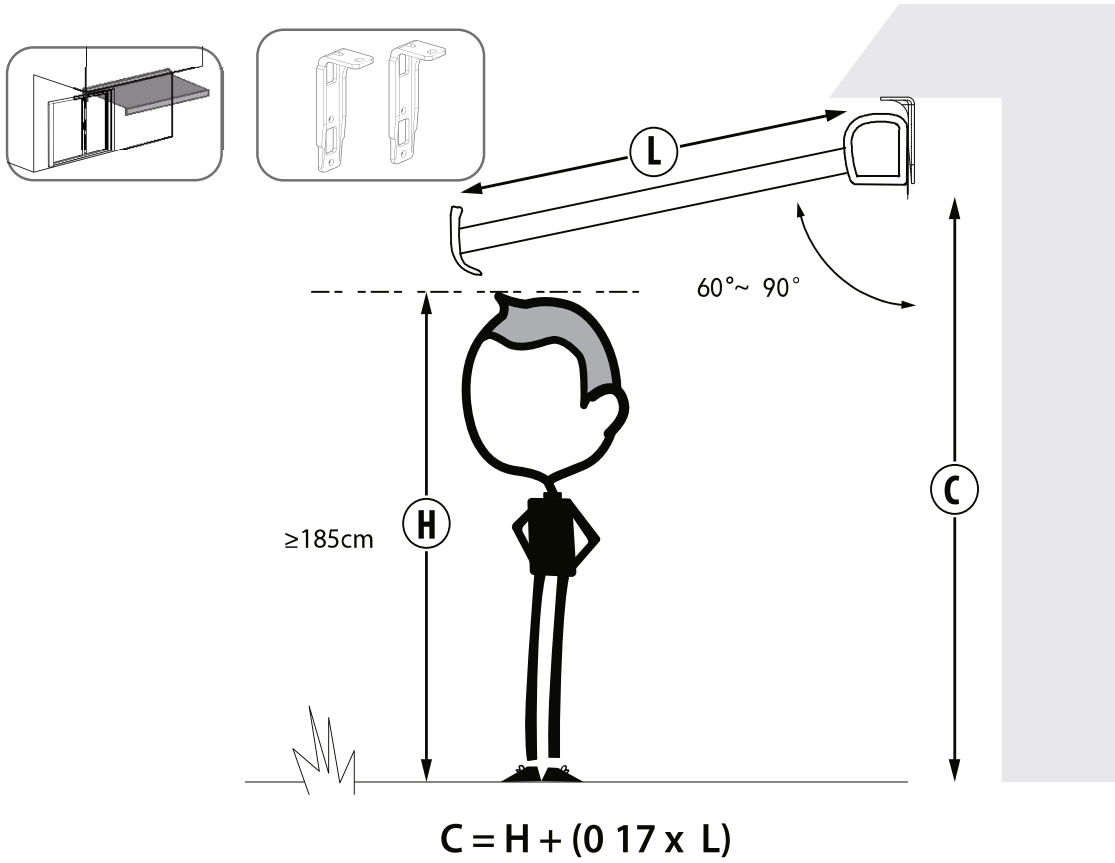



2

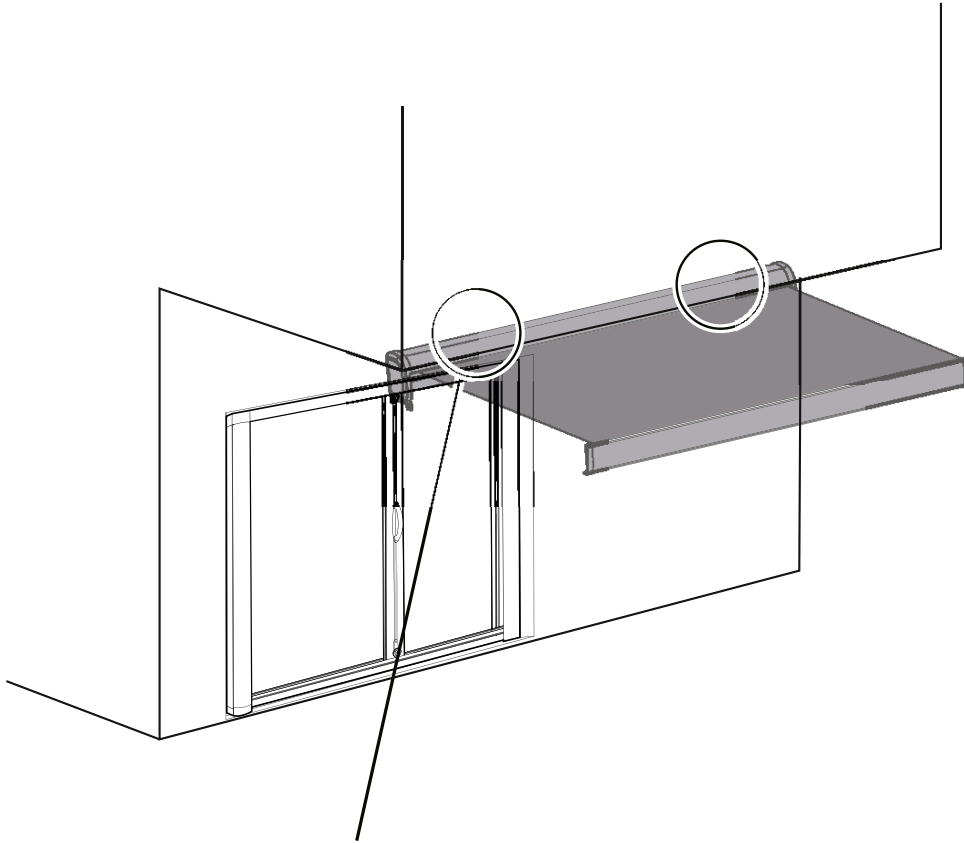

295 x250 cm

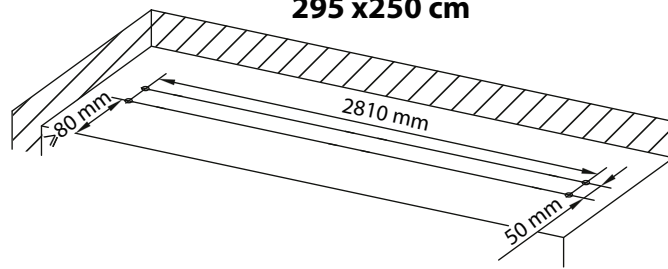

395 x300 cm

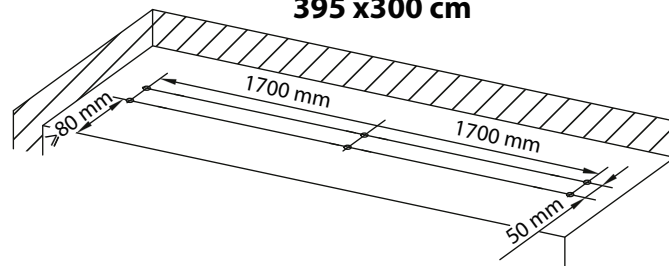

495 x300 cm

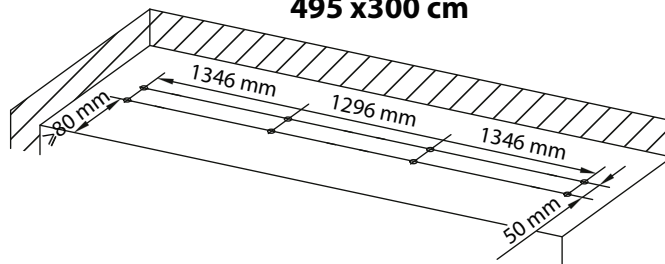



3

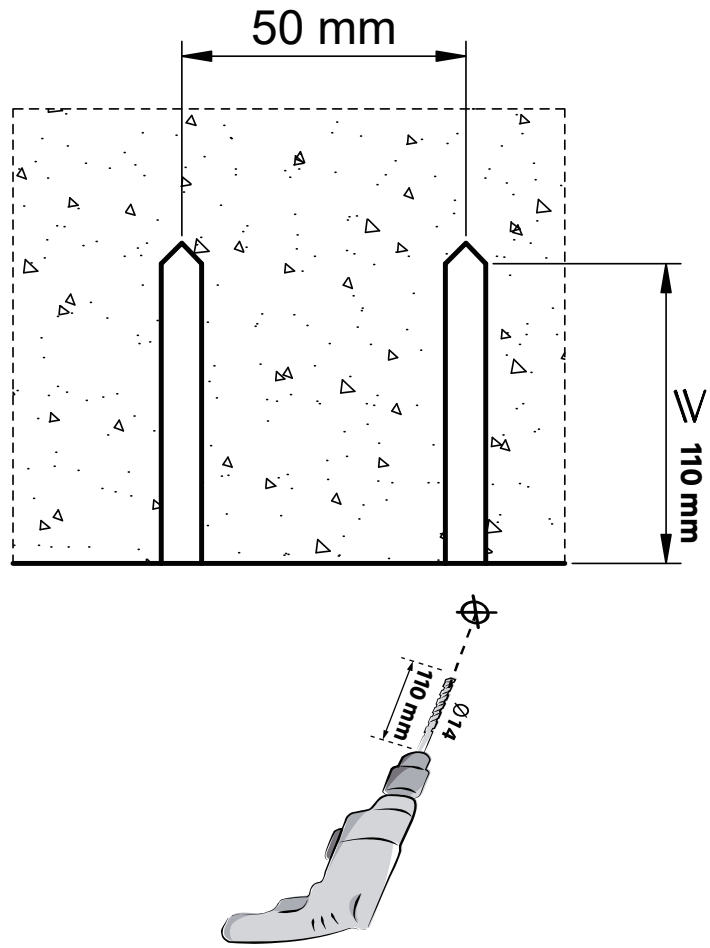

4

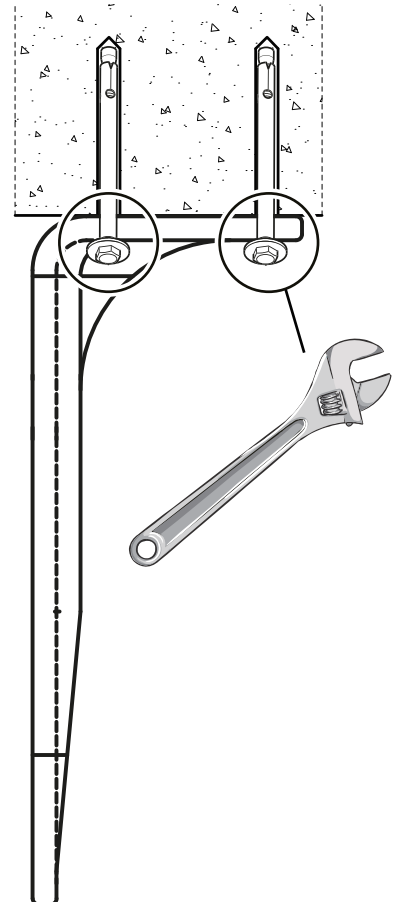
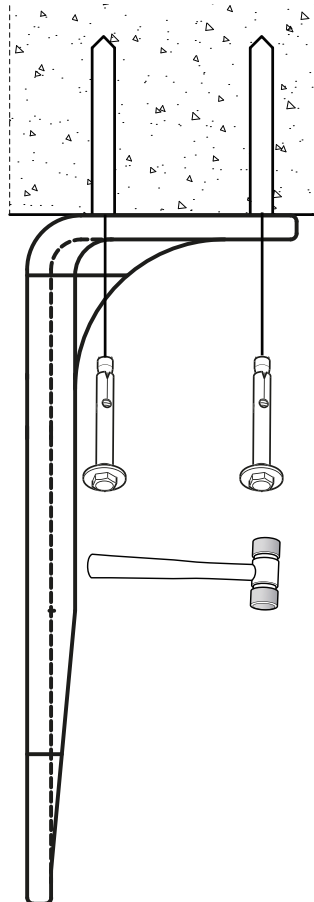
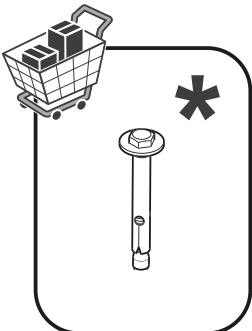
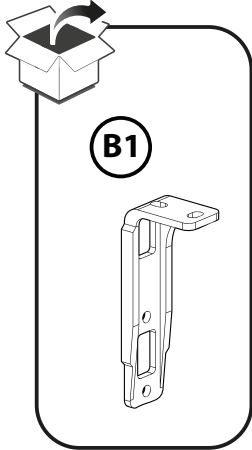



5

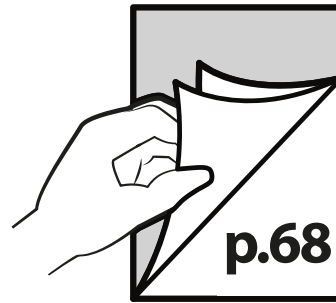
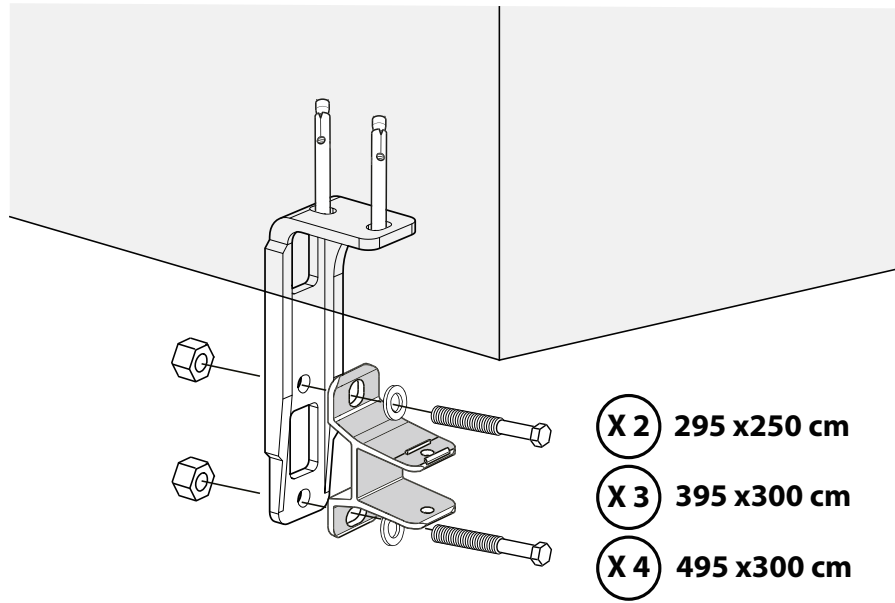
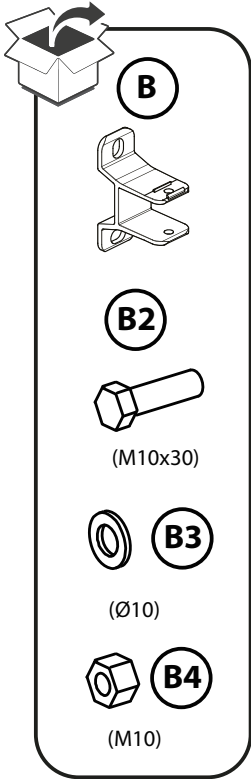



1

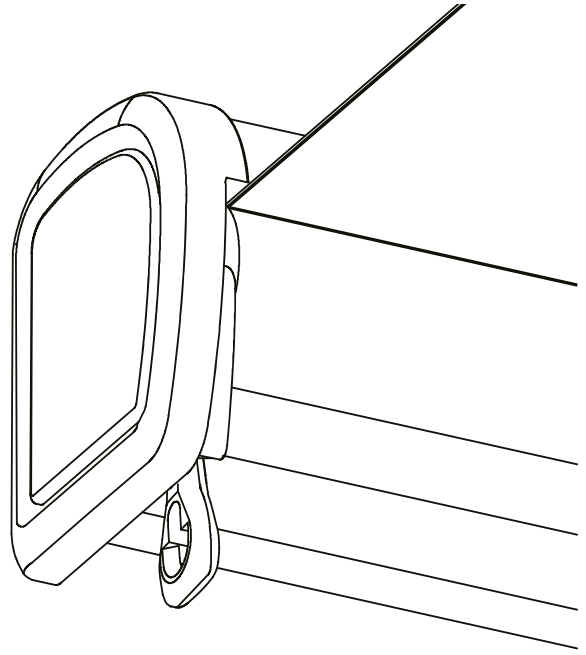
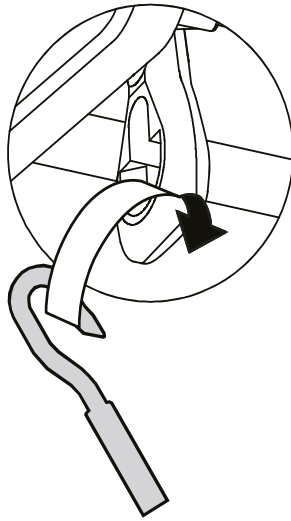
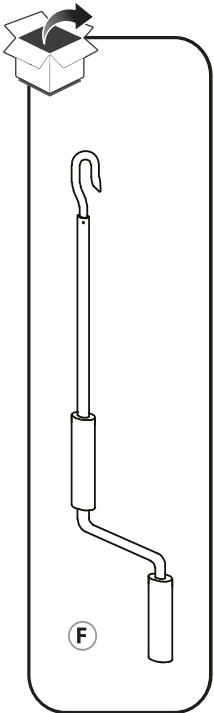

2

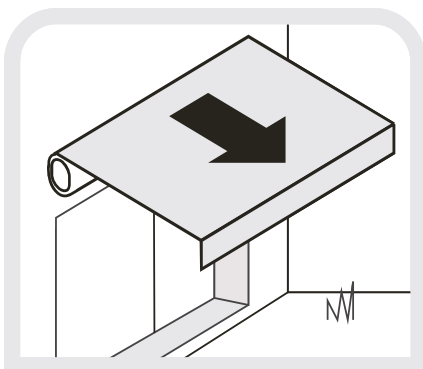
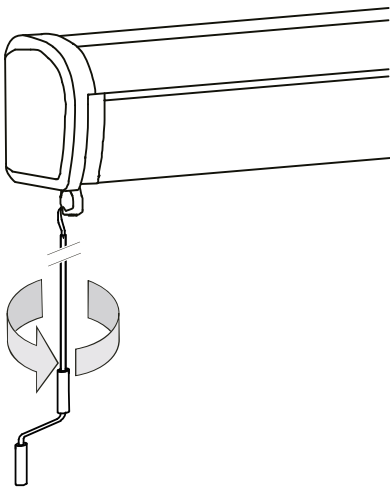

3

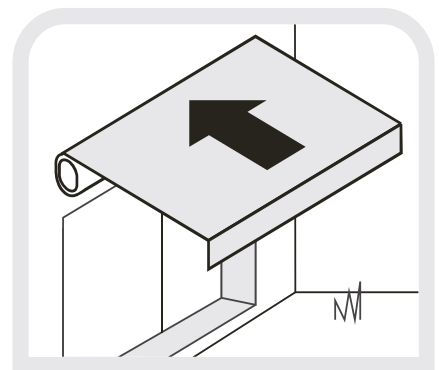
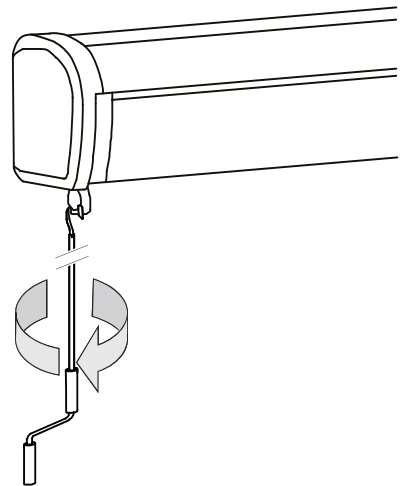



1

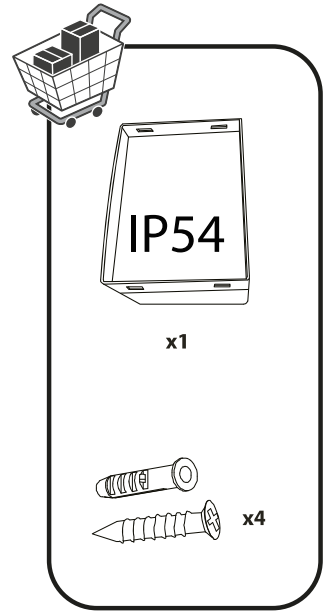
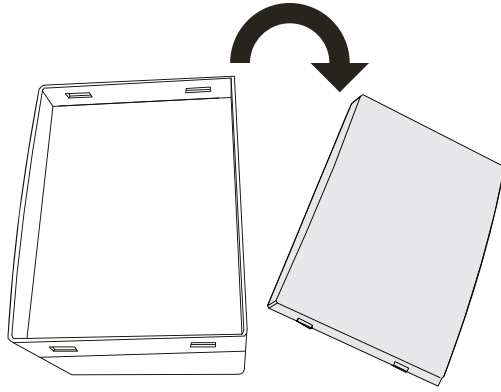

2

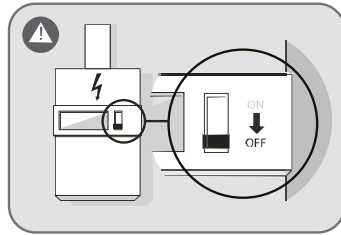

OFF

3

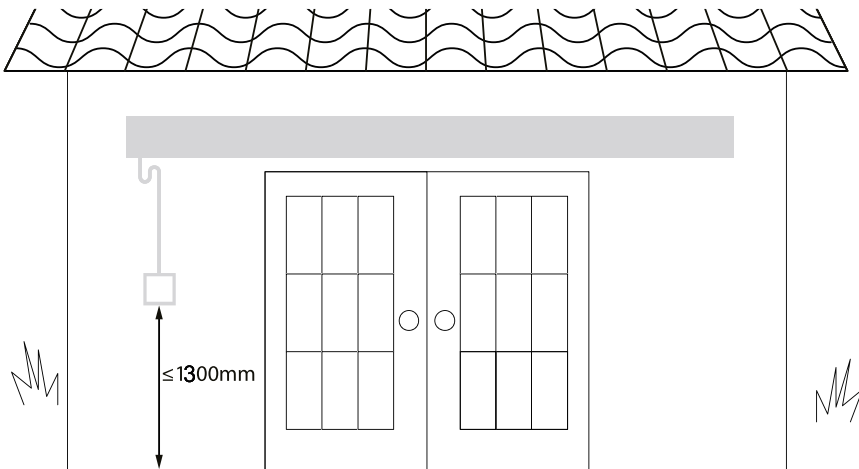

4

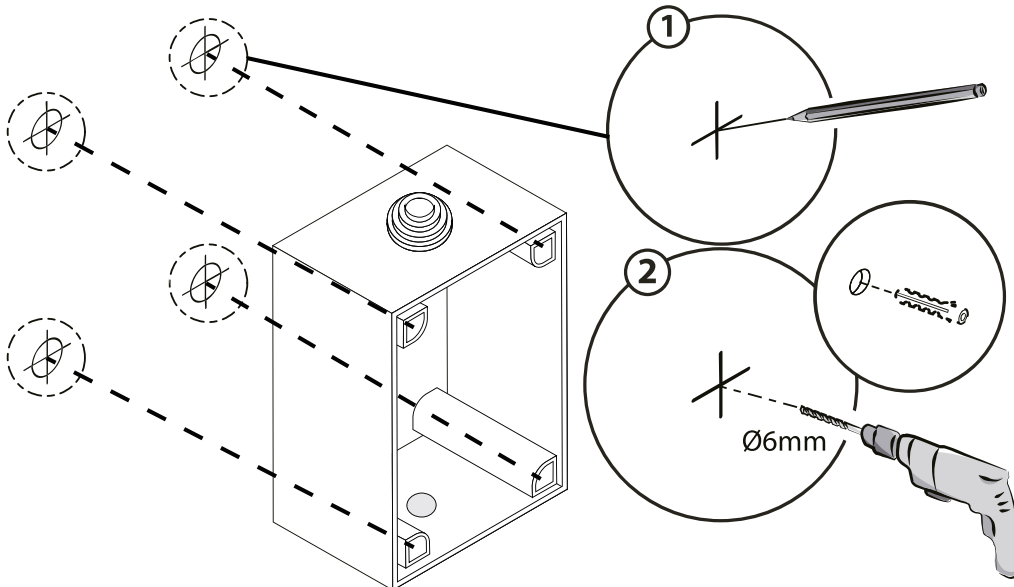



5

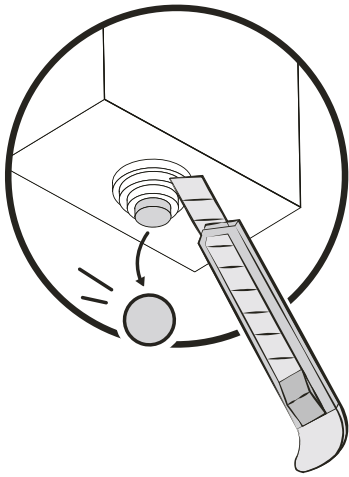

6

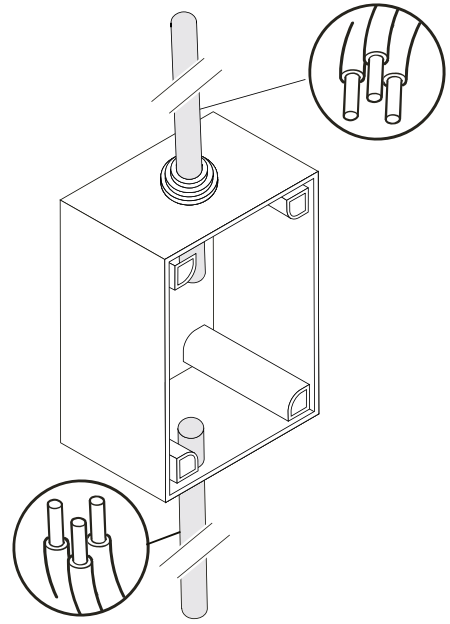

7

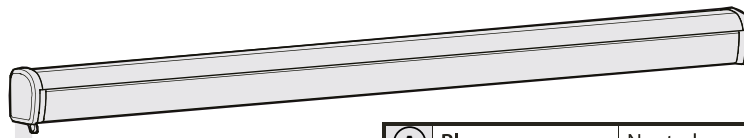

A	Blue	Neutral
B	Brown	Live
C	Yellow and green	Earth
D	Blue	Neutral
E	Brown	Live
F	Yellow and green	Earth

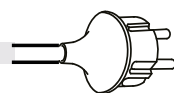
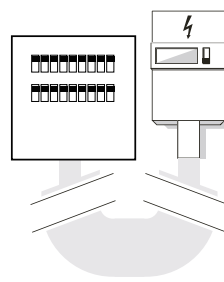
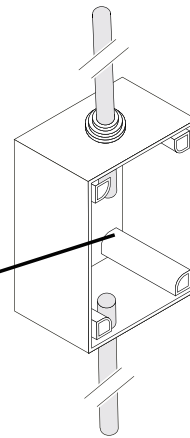
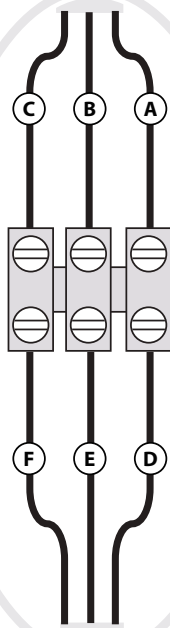



8

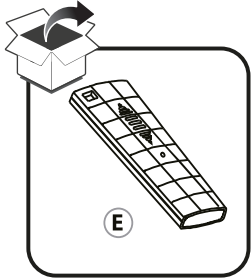
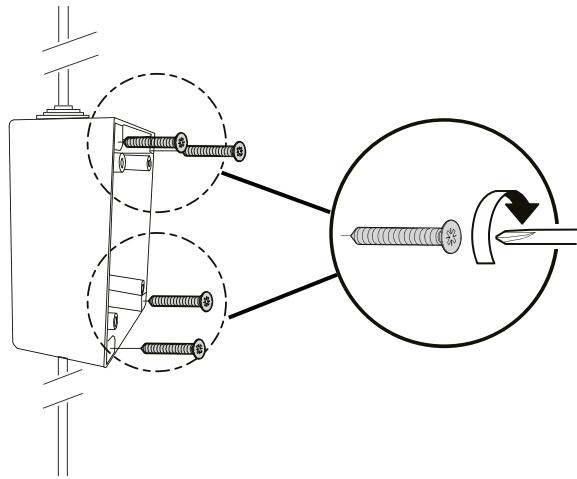

9

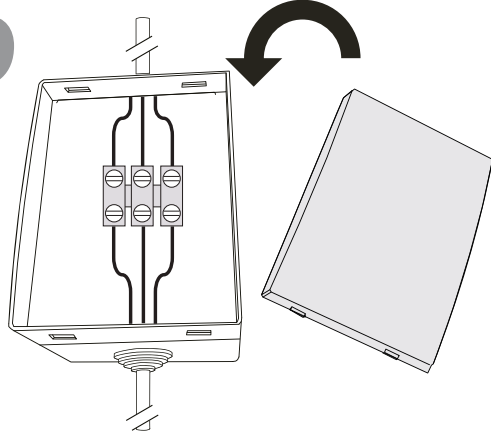

10

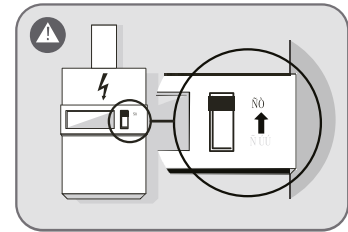

ON

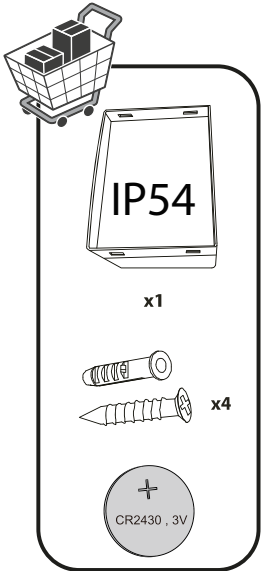

x1

x4

+

CR2430, 3V

11

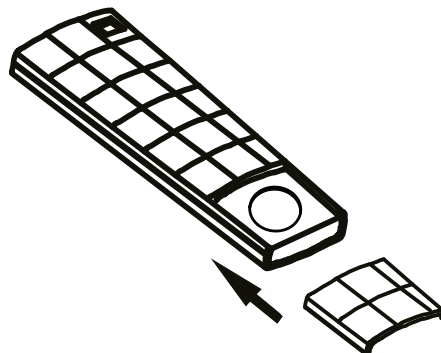
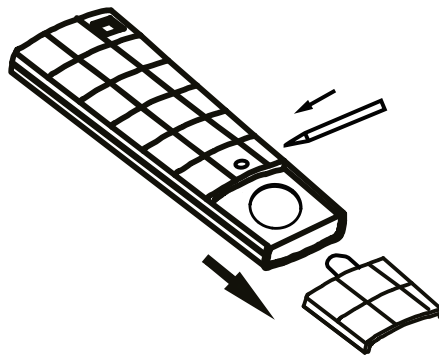



1

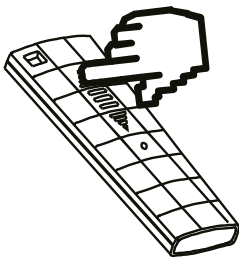
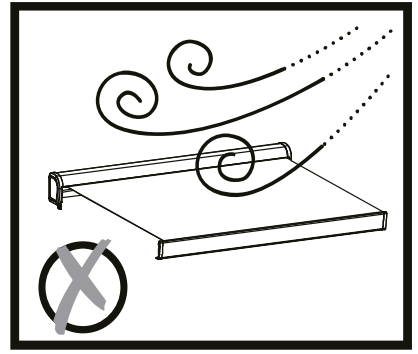
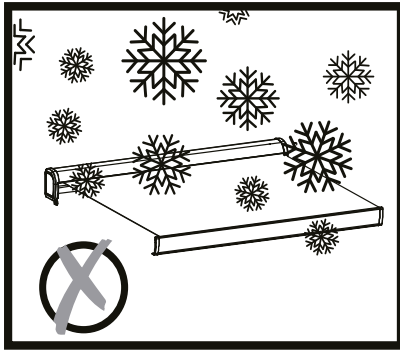
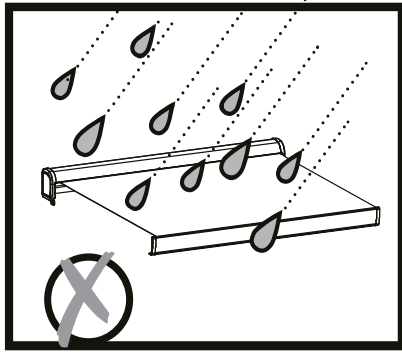

Close

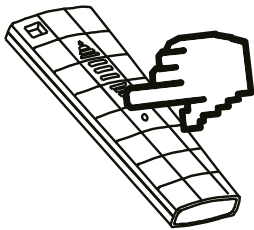
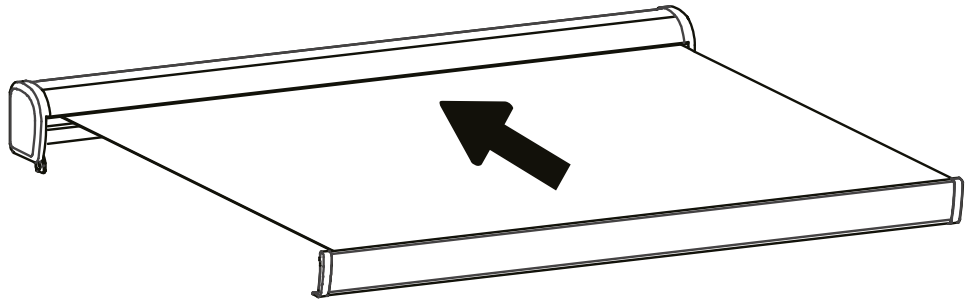

Open

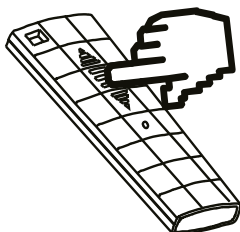
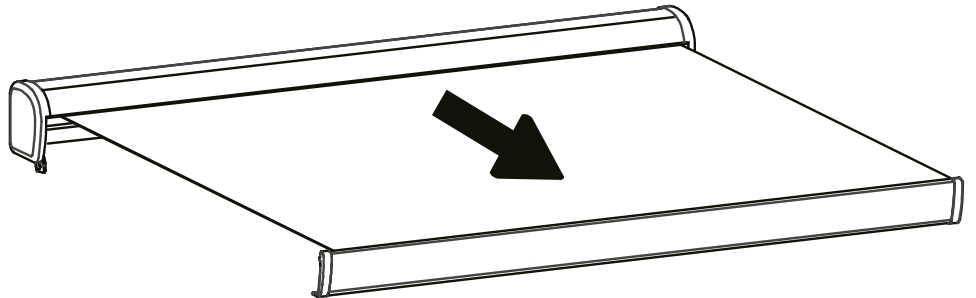

Stop

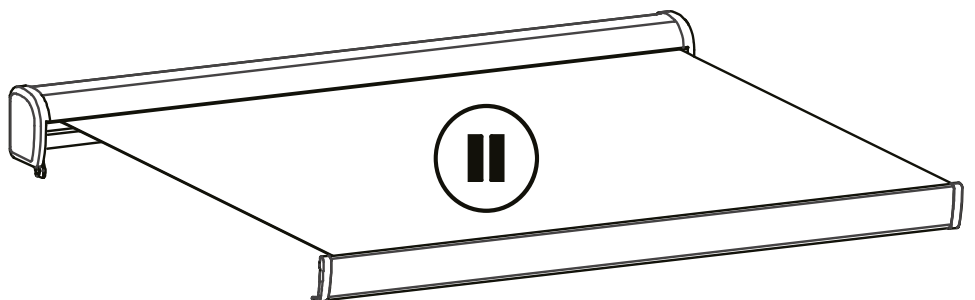

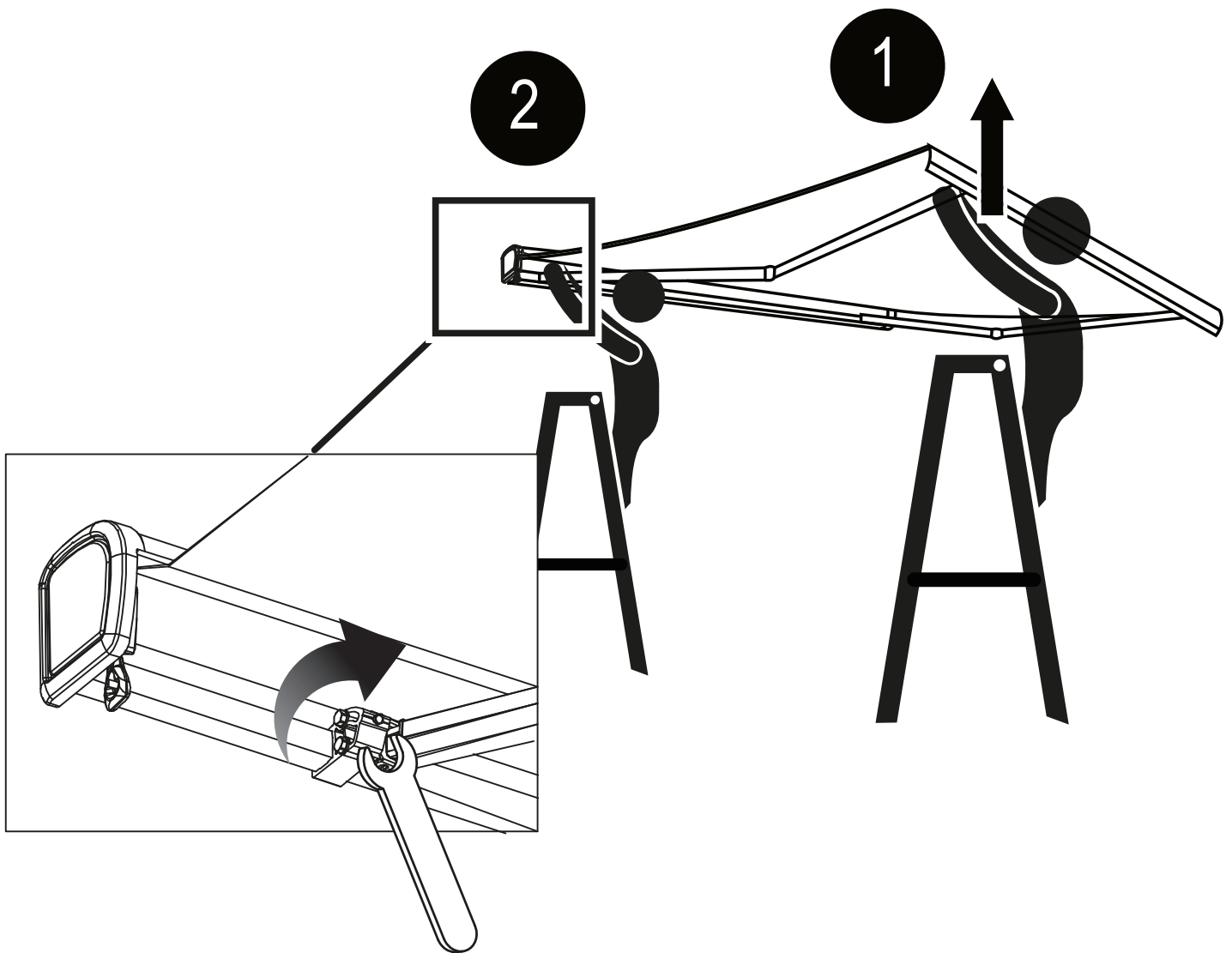
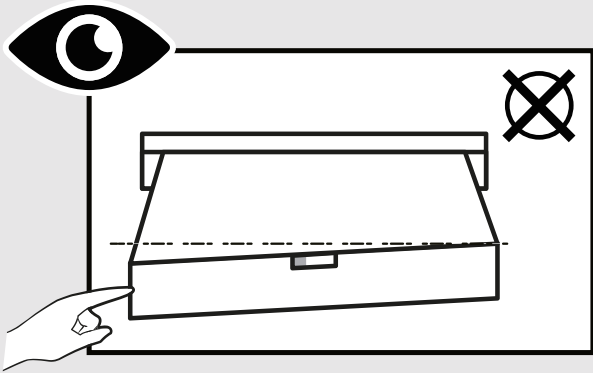

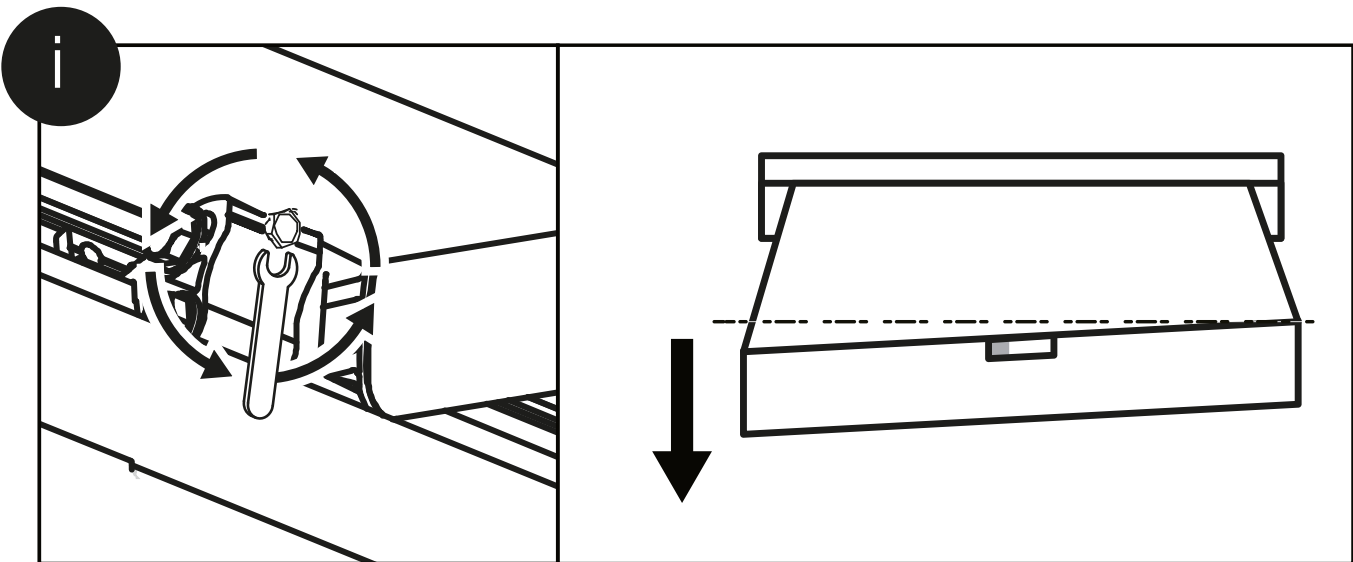
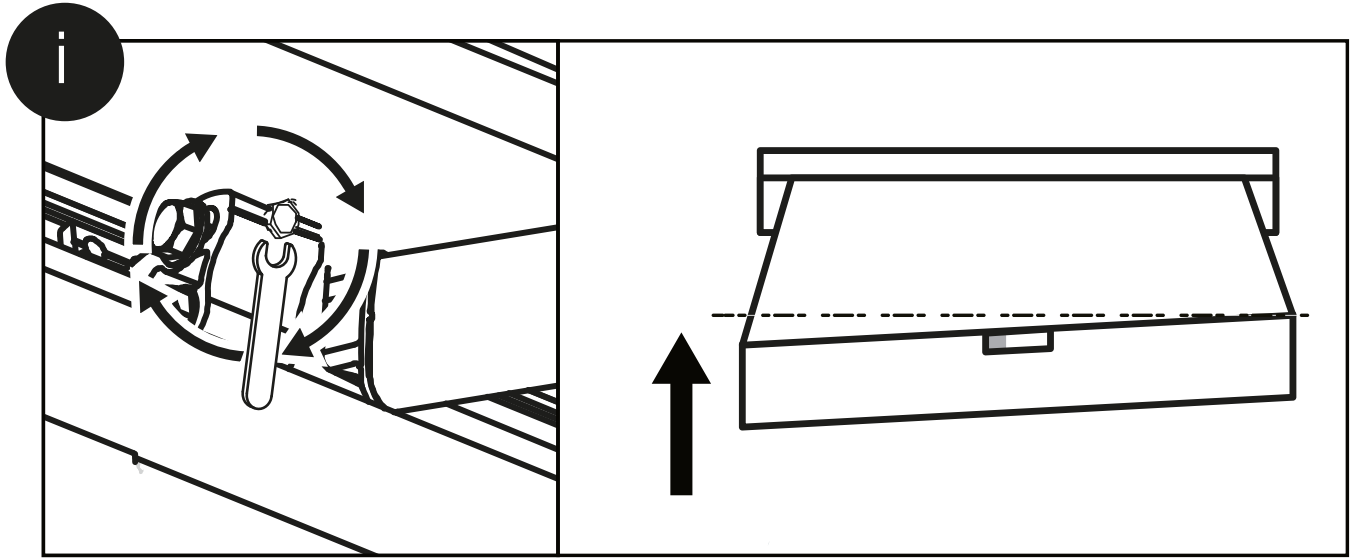

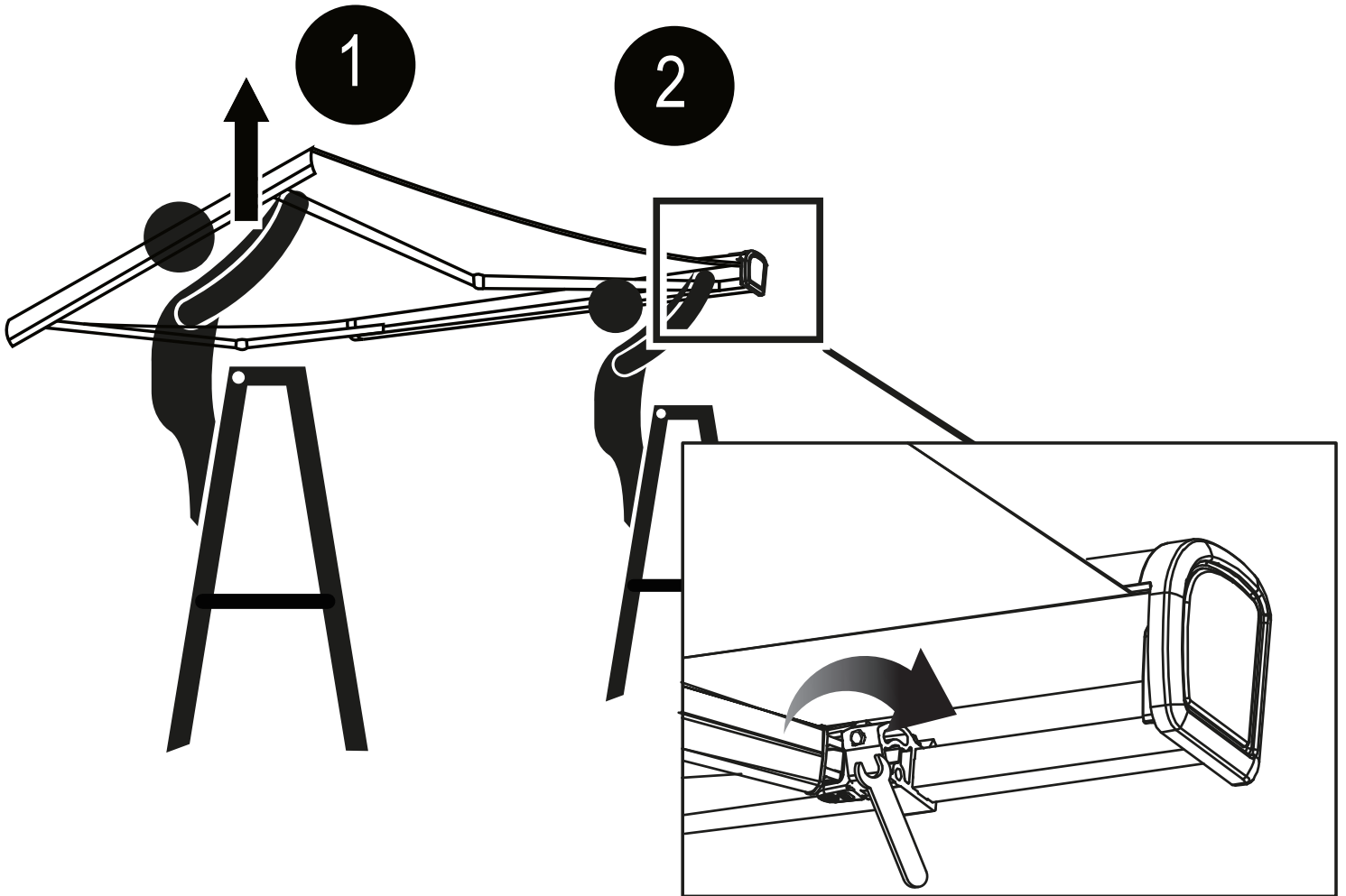
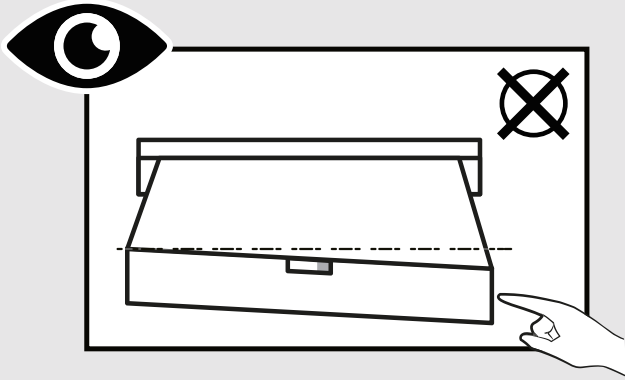

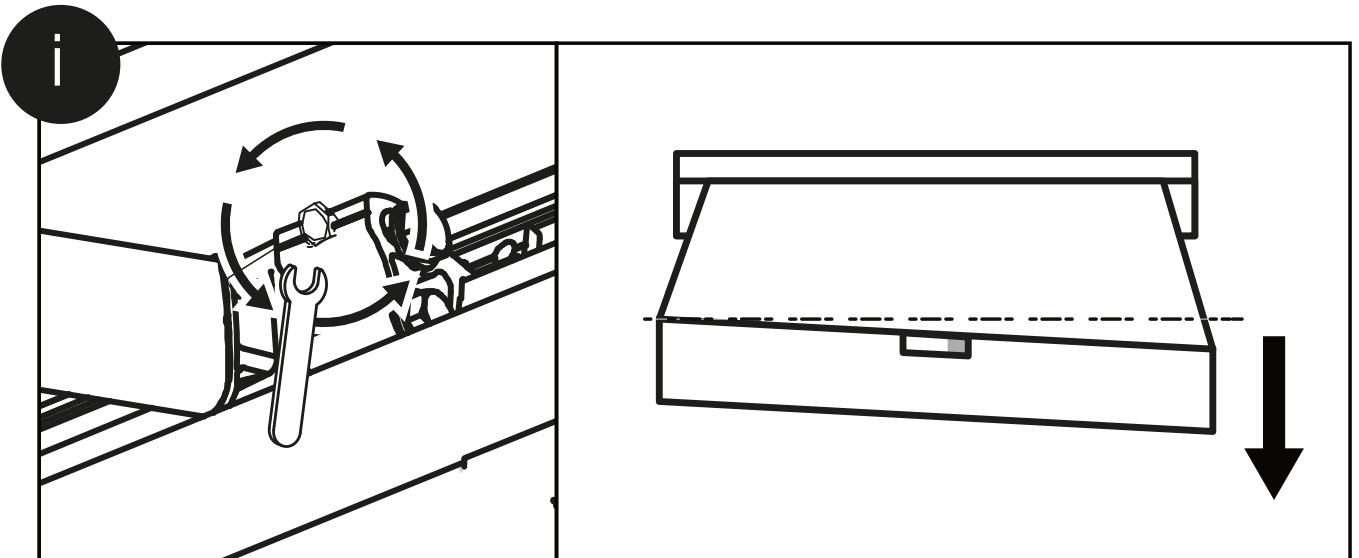
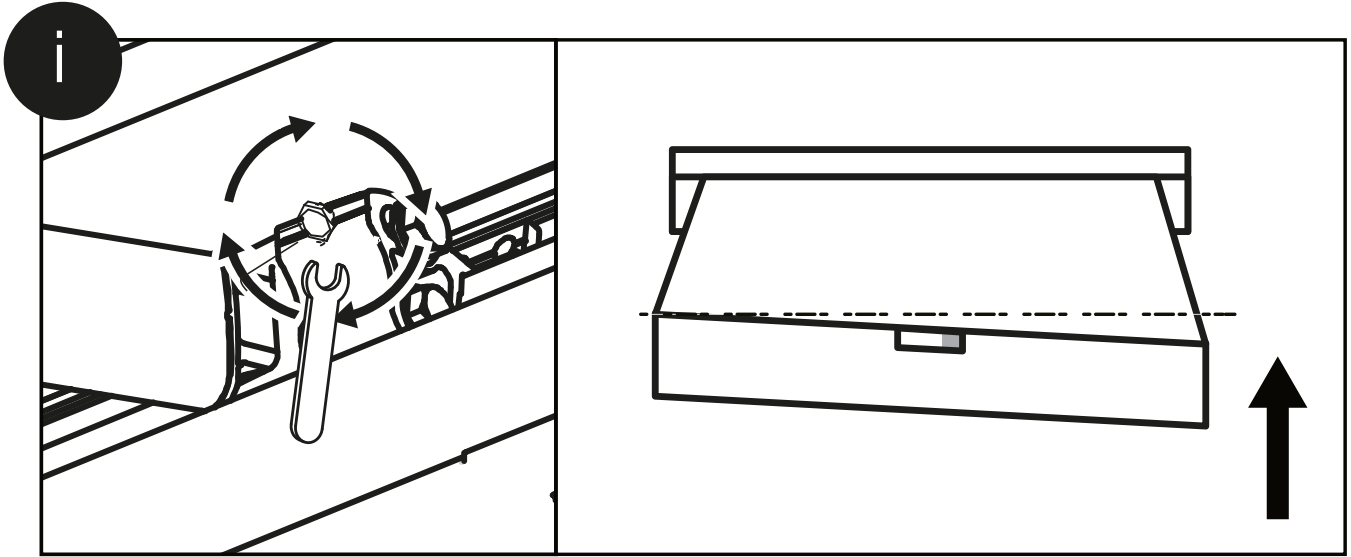

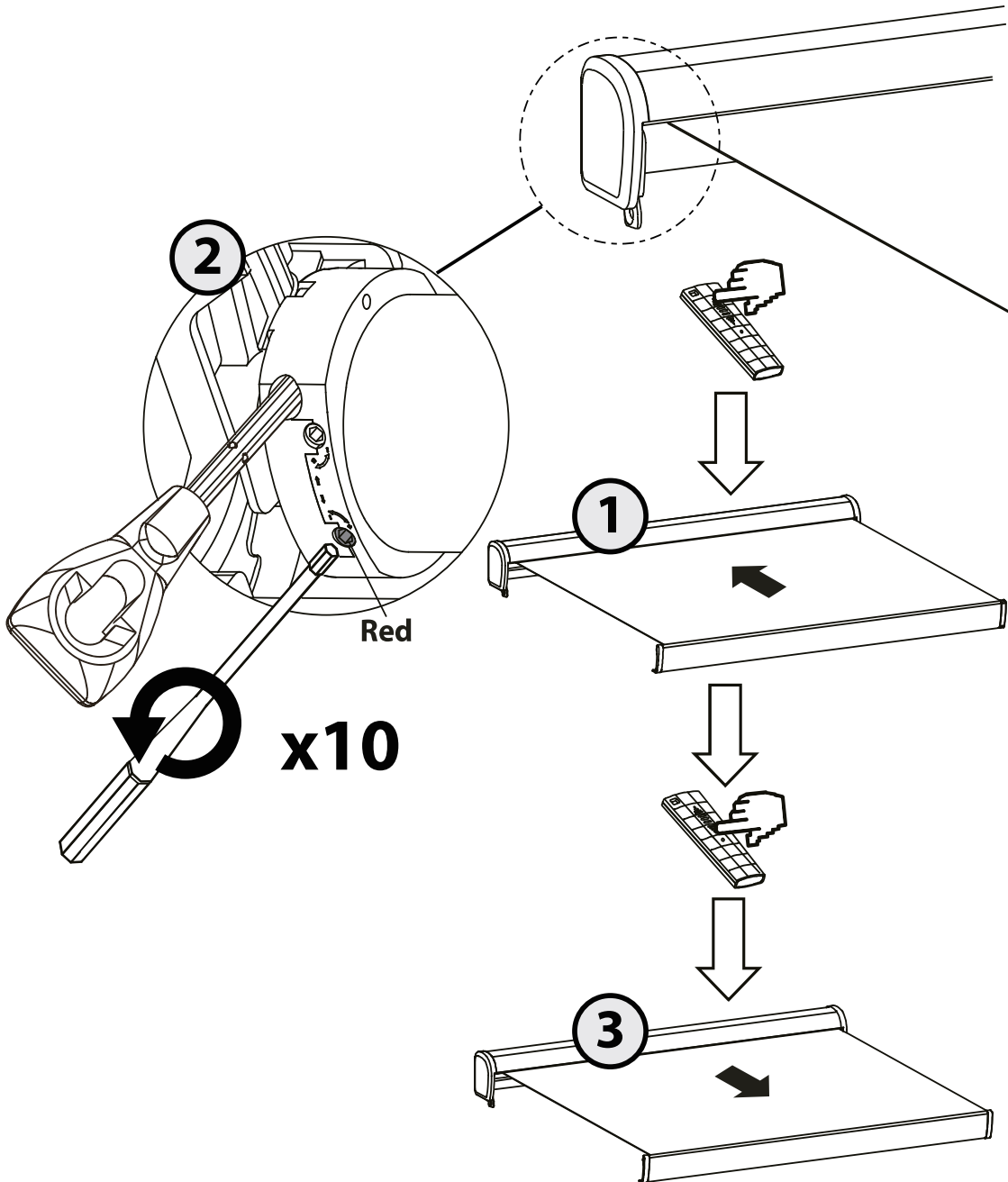
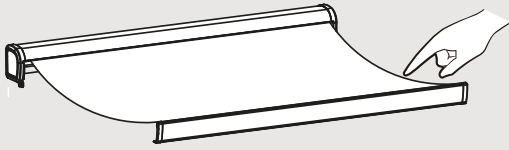



4

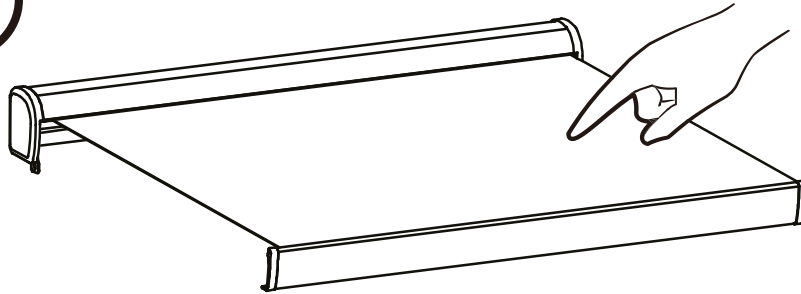
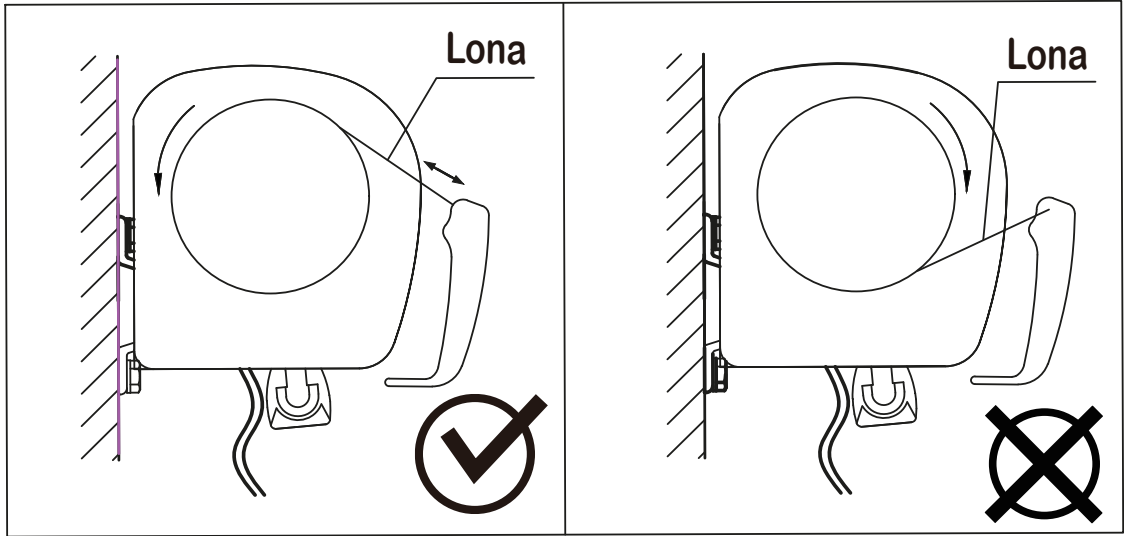

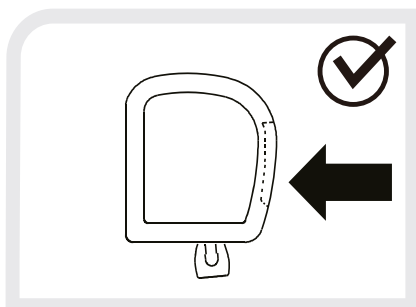
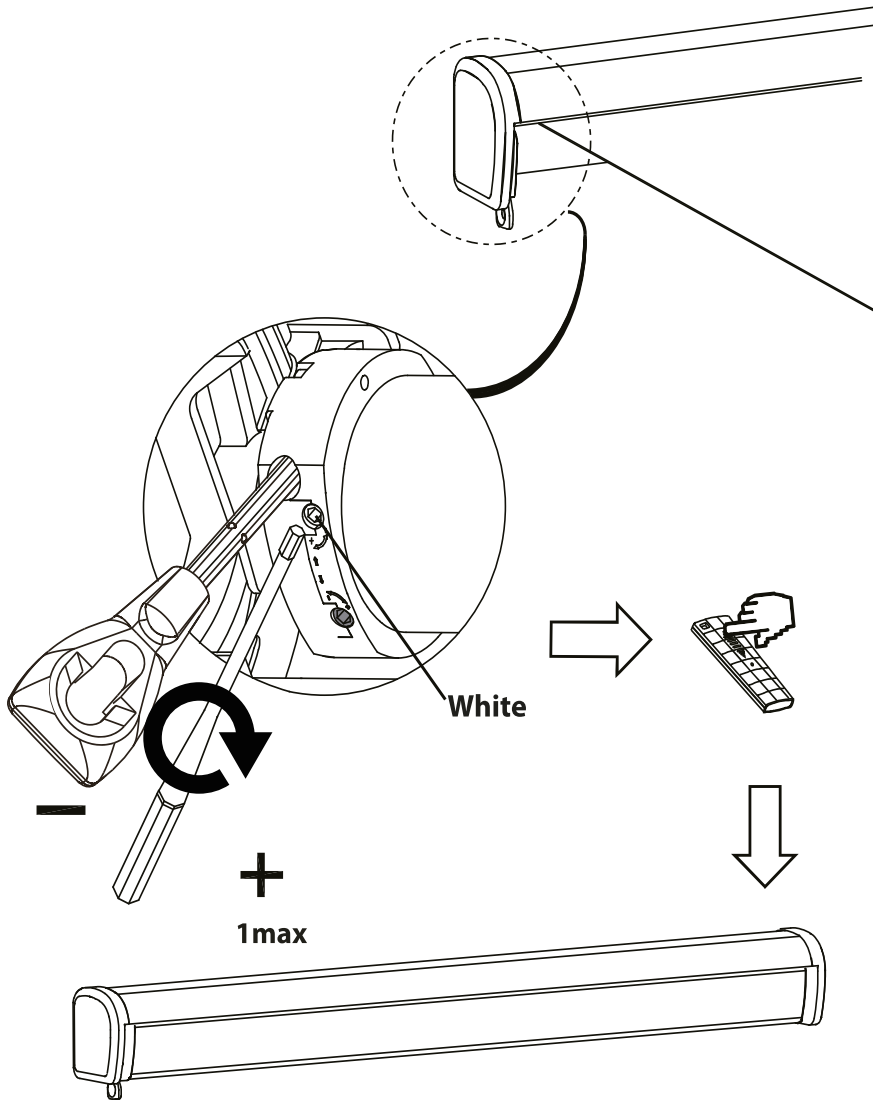
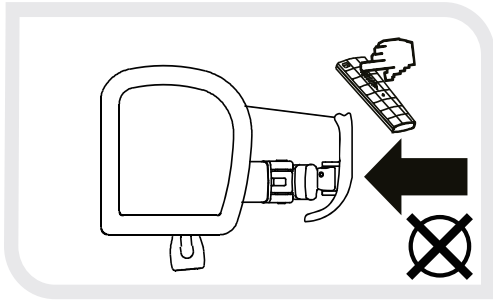

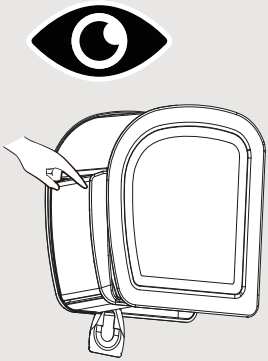

FR. Un des côtés du store ne se replie pas correctement à cause d'un problème de calage.
 ES. Uno de los lados del toldo no se recoge correctamente debido a un problema con el anillo.
 PT. Um lado do toldo não está a dobrar corretamente devido a um problema de calço
 IT. Un lato della tenda non si piega correttamente a causa di un problema di zeppatura.
 EL. Η μία πλευρά της τέντας δεν διπλώνει σωστά λόγω προβλήματος στην καλωδίωση.
 PL. Jeden z boków rolety nie składa się prawidłowo z powodu zaklinowania.
 UA. Одна зі сторін штори не складається належним чином через наявність заклинювання.
 RO. Una dintre părțile jaluzelei nu se strânge corect din cauza unei probleme de calibrare.
 NL. Een van de zijkanten van het rolgordijn vouwt niet goed door een probleem met de wig.
 EN. One side of the awning is not folding correctly due to a problem with the positioning.

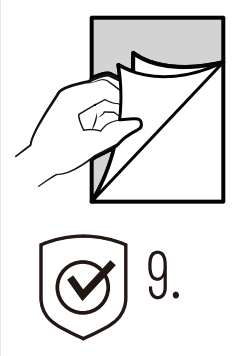

1

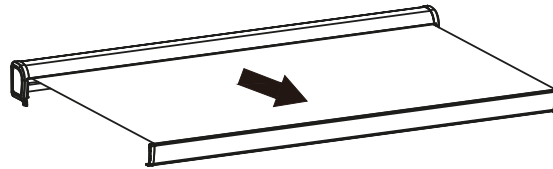
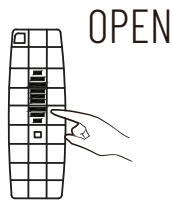

2

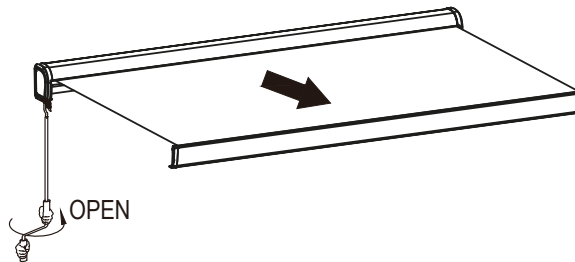
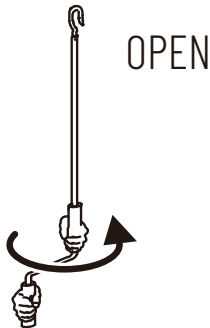

3

FR. cale silicone
 ES. Pieza de silicona.
 PT. Calço de silicone.
 IT. Spessore in silicone
 EL. Αυτοκόλλητο σιλικόνης.
 PL. Klin silikonowy.
 UA. Силіконова прокладка.
 RO. Cala de silicon.
 NL. Siliconen wig.
 EN. Silicone shim.

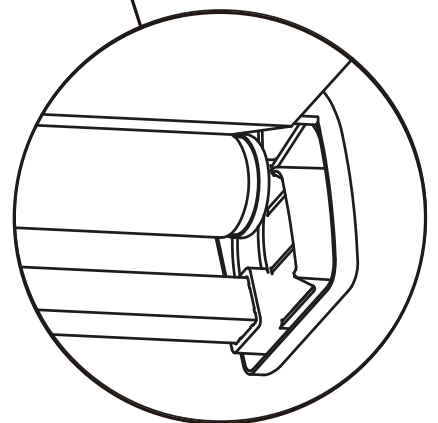
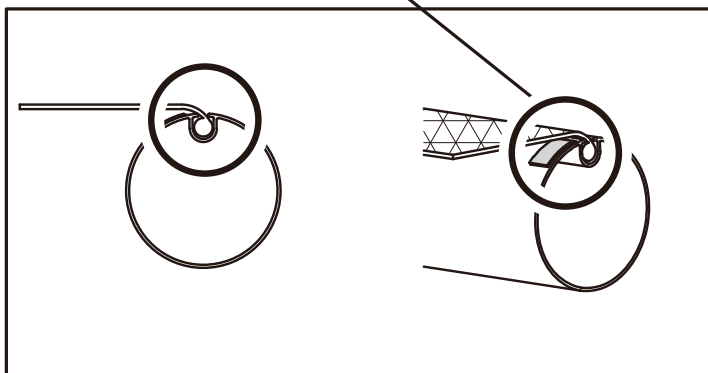
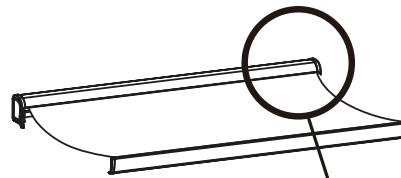



4

CLOSE

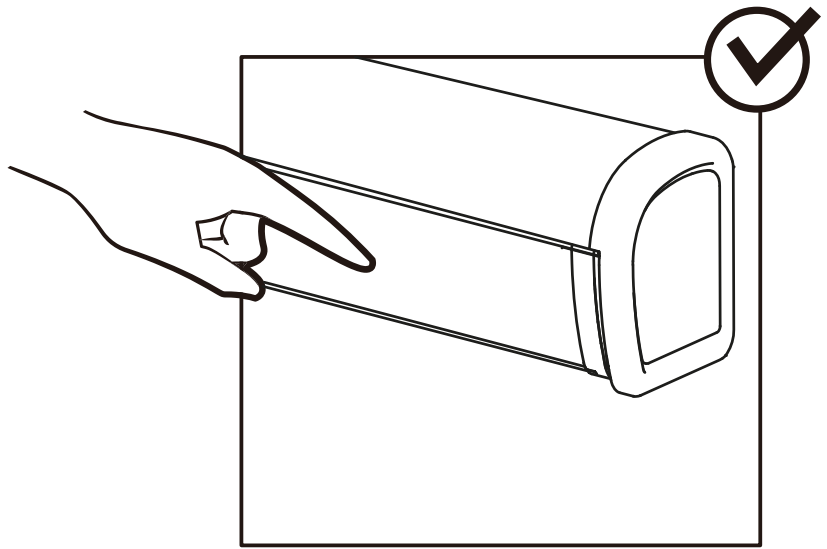
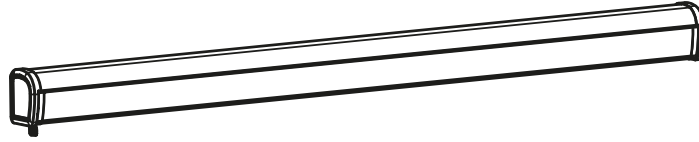
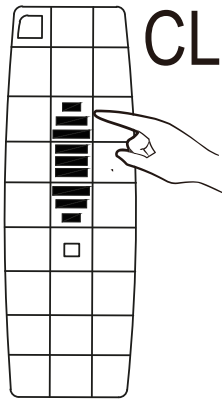

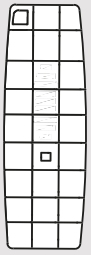

FR. La télécommande n'est plus synchronisée avec le moteur.
ES. El mando a distancia ya no está sincronizado con el motor.
PT. O telecomando não está sincronizado com o motor.
IT. Il telecomando non è più sincronizzato con il motore.
EL. Το τηλεχειριστήριο δεν είναι πλέον συγχρονισμένο με το μοτέρ.
PL. Pilot zdalnego sterowania nie jest już zsynchronizowany z silnikiem.
UA. Пульт дистанційного керування більше не синхронізується з двигуном.
RO. Telecomanda nu mai este sincronizată cu motorul.
NL. De afstandsbediening is niet langer gesynchroniseerd met de motor.
EN. The remote control is no longer synchronised with the motor.

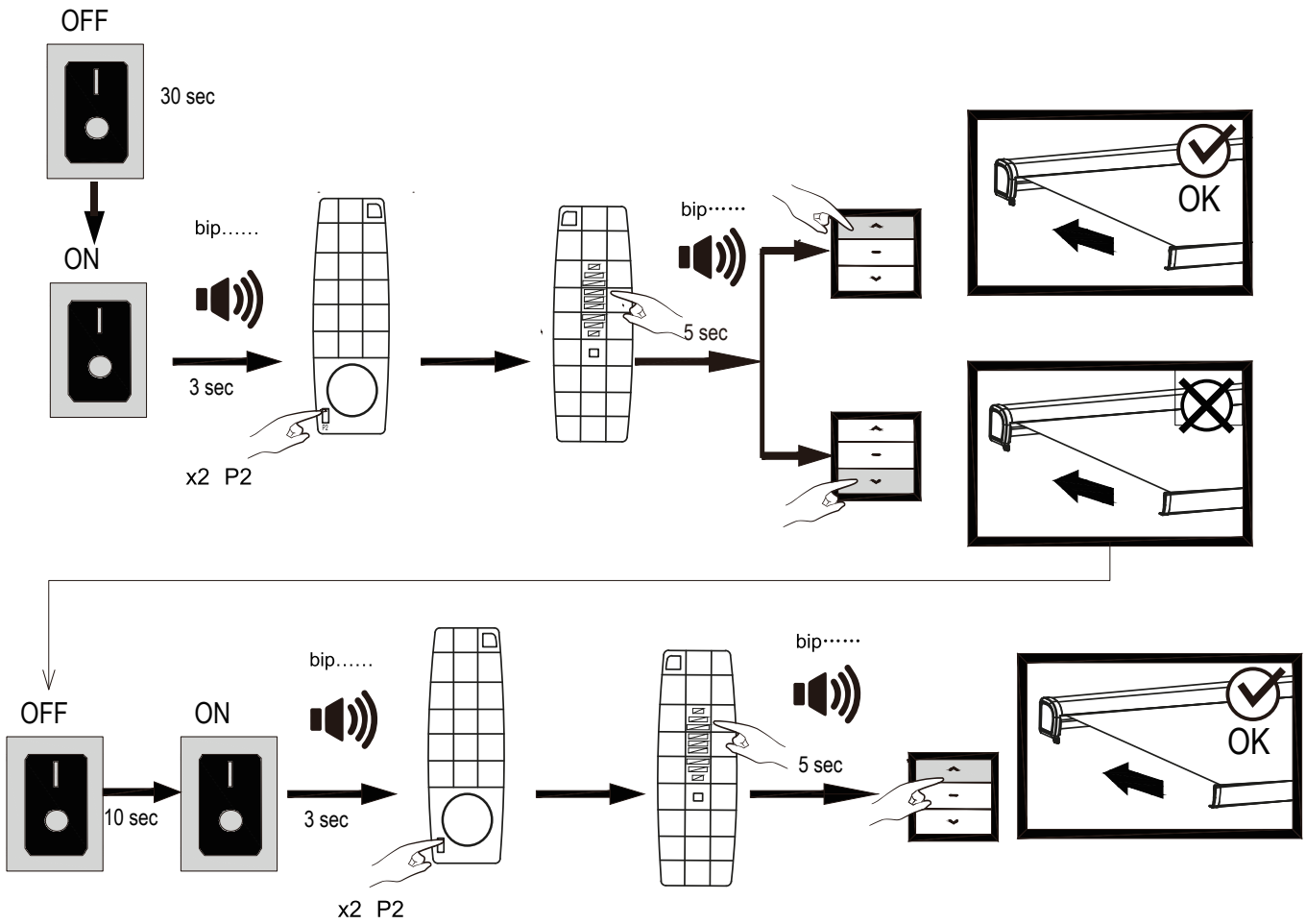

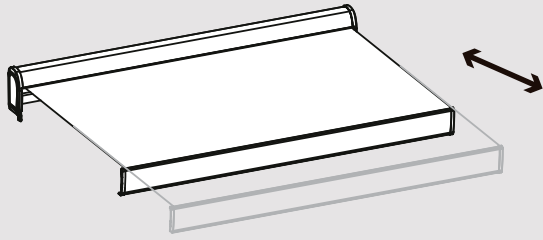

FR. Réglage des fins de course.
ES. Ajuste del final de carrera.
PT. Regulação dos fins de curso.
IT. Impostazione dei finecorsa.
EL. Ρύθμιση των διακοπών τερματισμού.
PL. Regulacja wyłącznika krańcowego.
UA. Налаштування кінцевих вимикачів.
RO. Reglarea limitelor de cursă.
NL. Afstelling eindschakelaar.
EN. Setting the limit switches.

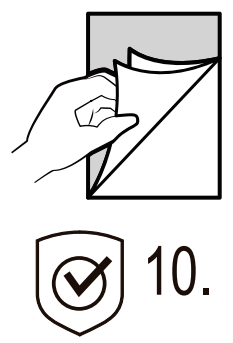

1

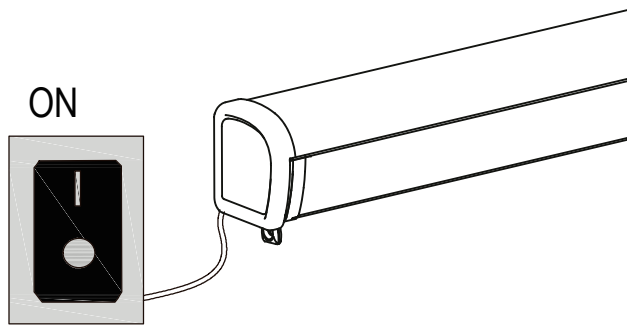

2

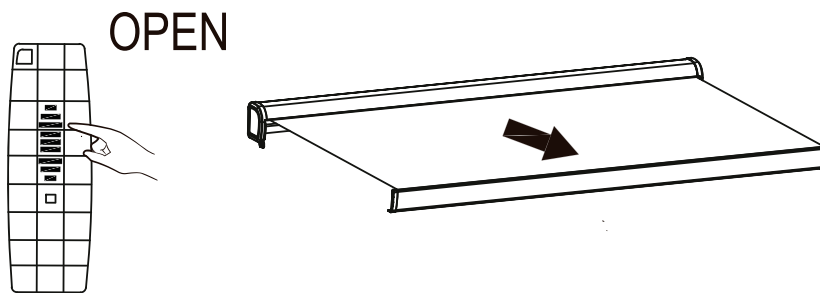

3

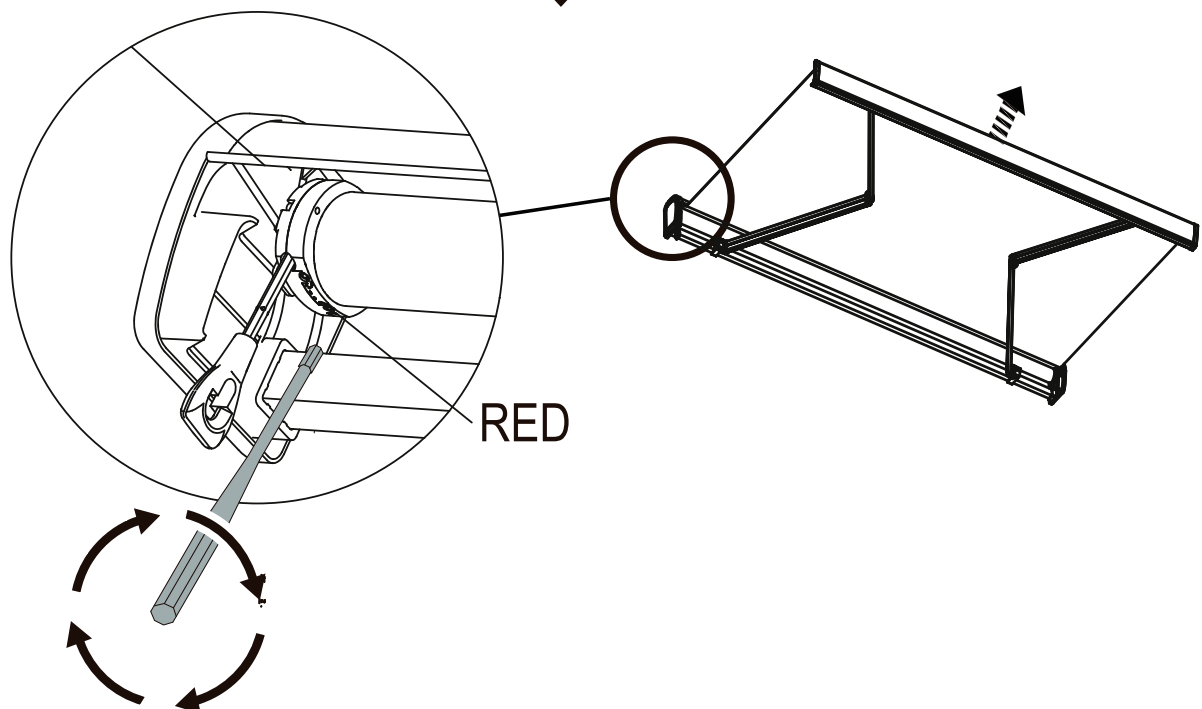



4

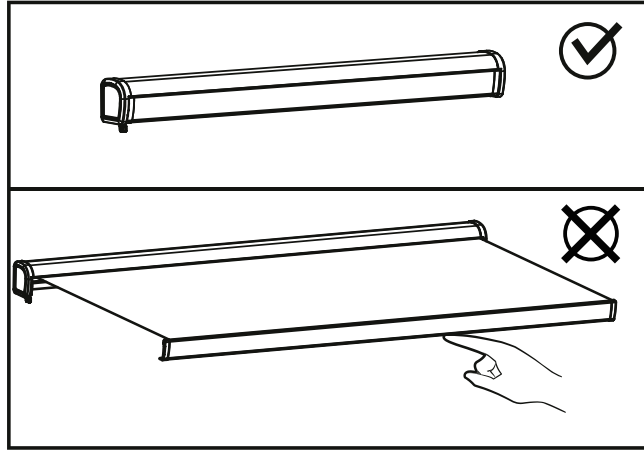
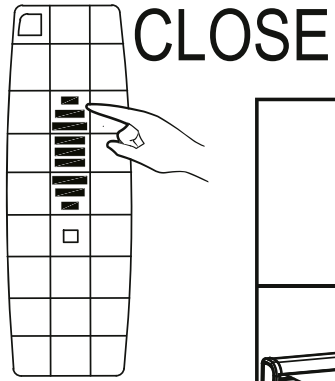

5

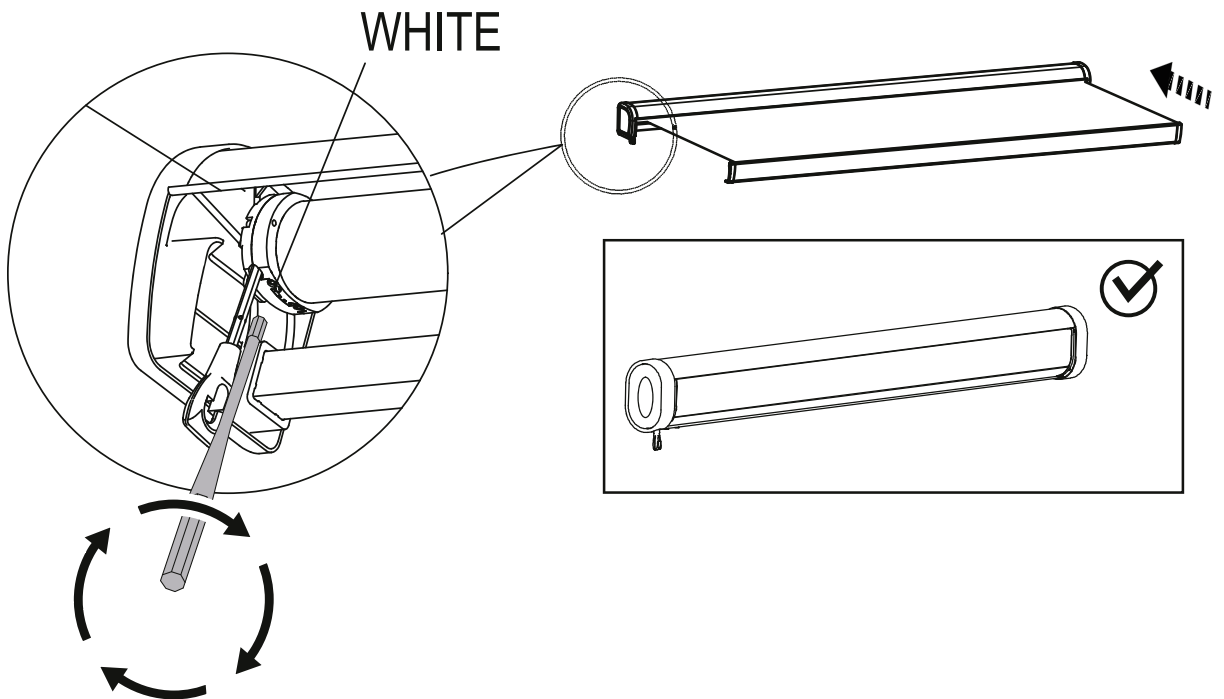
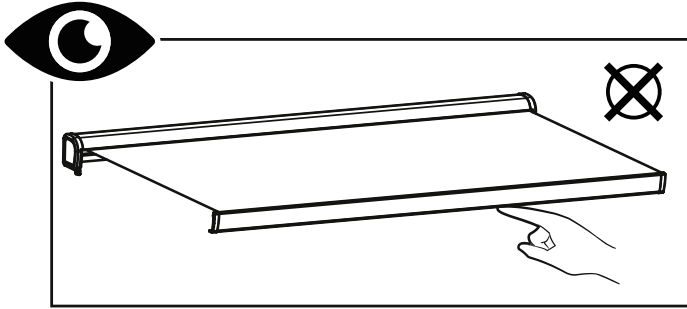

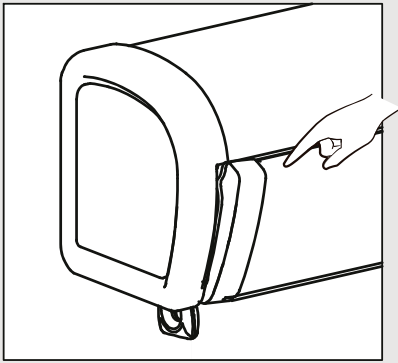

1

OPEN

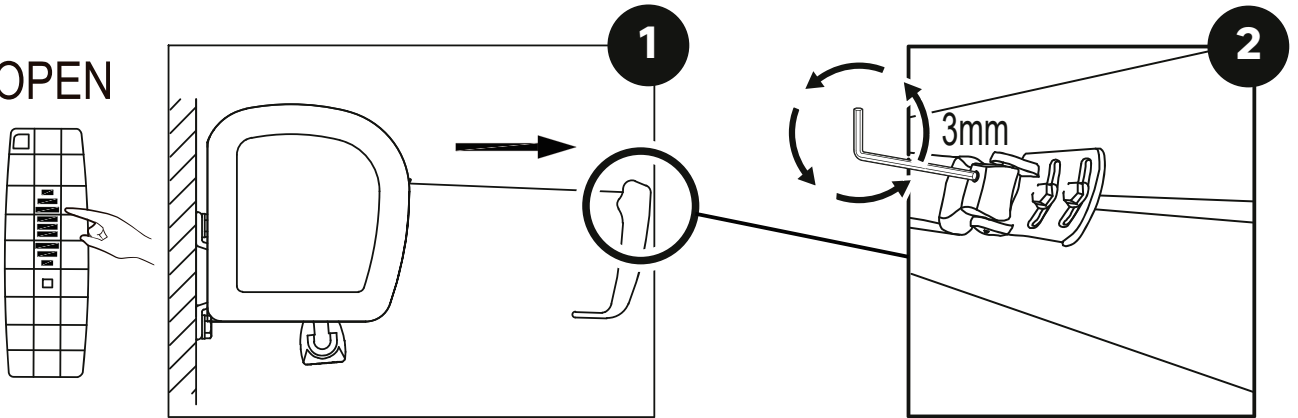

2

CLOSE

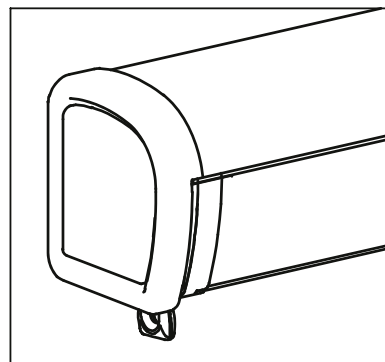
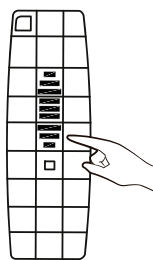
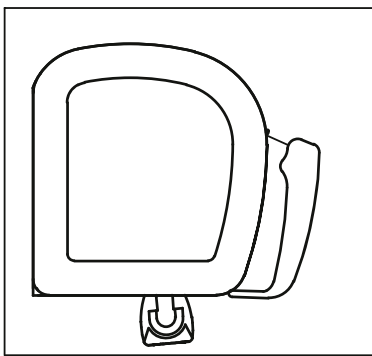

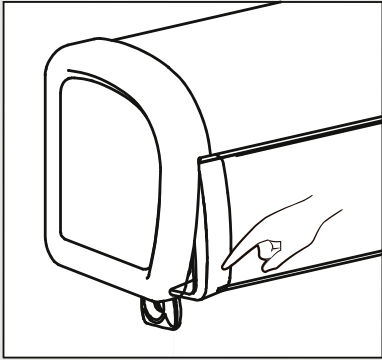

1

OPEN

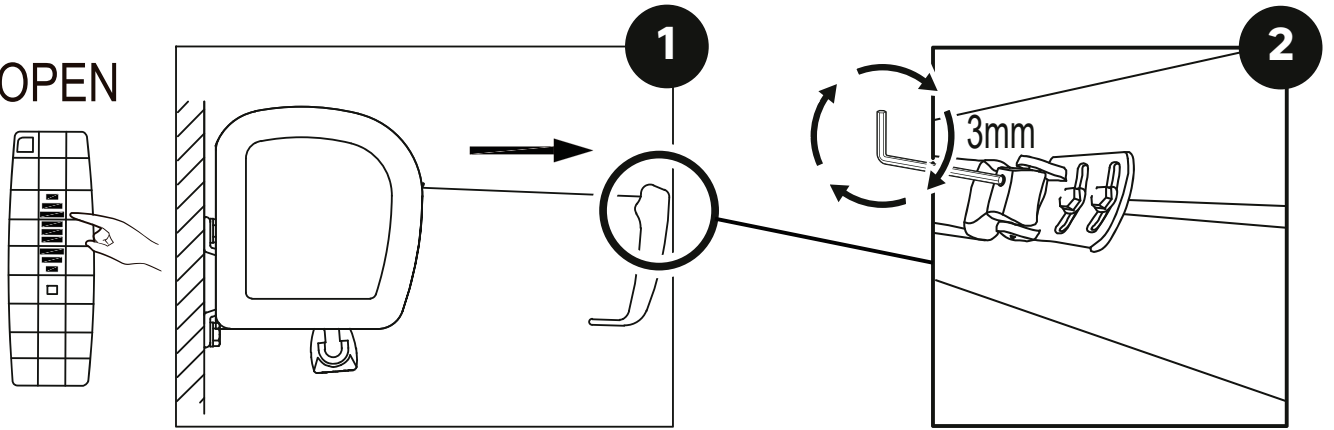

2

CLOSE

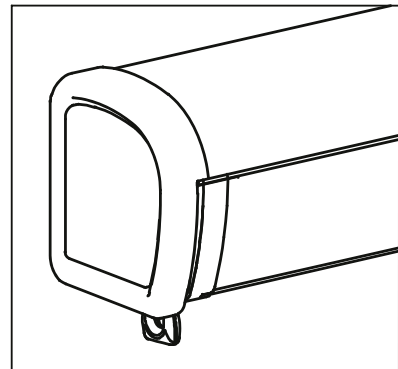
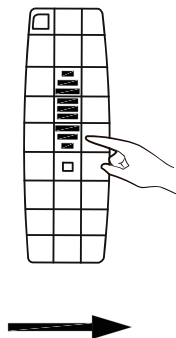
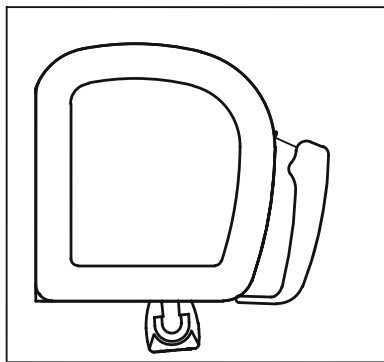



FR. Les bras du store font du bruit. EL. Οι βραχίονες της τέντας κάνουν θόρυβο NL. De luifelarmen maken geluid.
ES. Los brazos del toldo hacen ruido.. PL. Ramiona markizy hałasują. EN. Awning arms are making noise..
PT. Os braços do toldo fazem barulho. UA. Ручки штори створюють шум..
IT. I bracci della tenda fanno rumore. RO. Brațele jaluzelei fac zgomot.

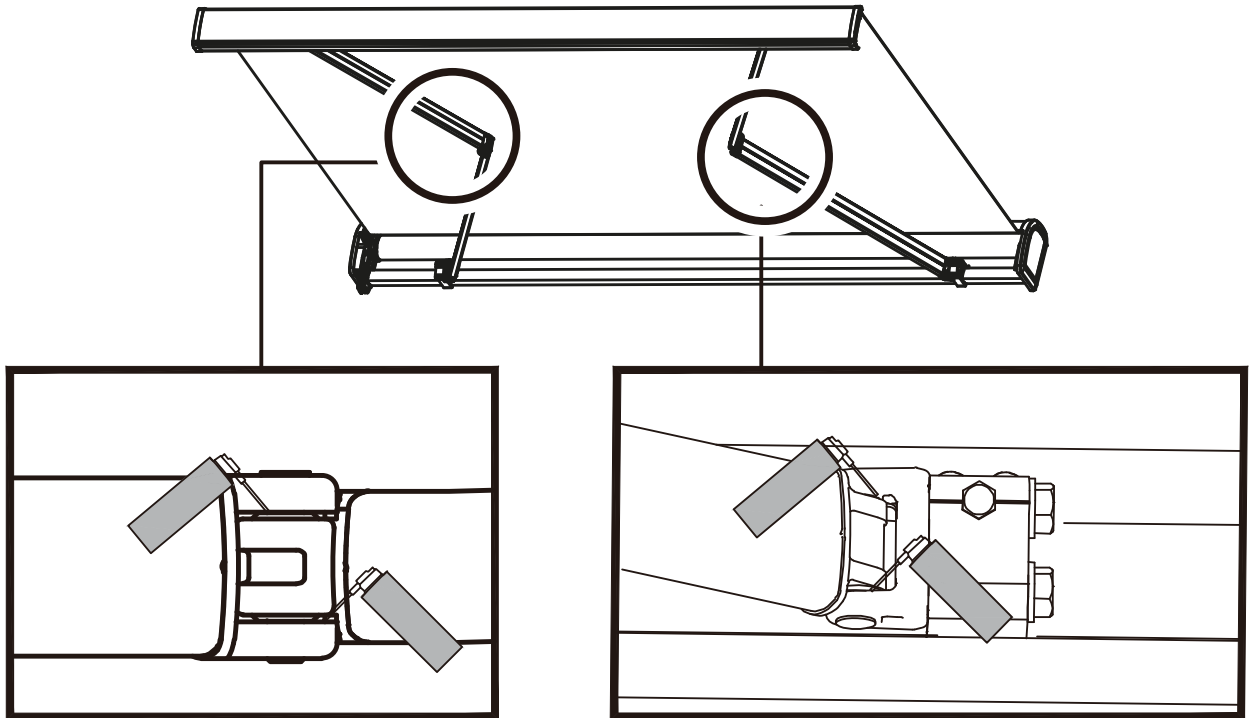

FR. Cause : Grippage des axes de rotations.

Solution : Ajoutez régulièrement de l'huile de lubrification pour l'entretien.

ES. Causa: Gripado de los ejes de rotación.

Solución: Añada periódicamente aceite lubricante para su mantenimiento.

PT. Causa : Bloqueio dos eixos de rotação.

Solução: Acrescente regularmente óleo lubrificante para manutenção..

IT. Causa: Grippaggio degli assi di rotazione.

Soluzione: Aggiungere regolarmente olio lubrificante per la manutenzione.

EL. Αιτία: Φρακάρισμα των αξόνων περιστροφής.

Λύση: Προσθέτετε τακτικά λιπαντικό έλαιο για τη συντήρησή τους.

PL. Przyczyna: Zatarcie osi obrotu.

Rozwiązanie: Regularnie smaruj urządzenie olejem w celu konserwacji.

UA. Причина: заїдання осей обертання.

Рішення: регулярно доливайте мастило для профілактики.

RO. Cauza: Blocarea axelor de rotație.

Soluție: Adăugați regulat ulei de lubrifiere pentru întreținere.

NL. Oorzaak: stroefheid op rotatieassen.

Oplossing: voeg regelmatig smeerolie toe voor onderhoud.

EN. Cause: Seizing of the rotation shafts.

Solution: Add lubricating oil regularly for maintenance.



Déclaration UE / CE de conformité
UE / Dichiarazione di conformità CE
Deklaracja zgodności UE/WE
Δήλωση συμμόρφωσης ΕΕ / ΕΚ



Modèle du produit | Modello di prodotto/prodotto | Model produktu/produkt | Μοντέλο προϊόντος/Προϊόν:

95497716

Nom et adresse du fabricant ou de son mandataire | La presente dichiarazione di conformità è rilasciata sotto la responsabilità esclusiva del fabbricante | Niniejsza deklaracja zgodności wydana zostaje na wyłączną odpowiedzialność producenta. | Επισημαίνεται και διεύθυνση του κατασκευαστή ή του εξουσιοδοτημένου αντιπροσώπου του

ADEO Services, 135 Rue Sadi Carnot - CS 00001 59790 Ronchin - France

La présente déclaration de conformité est établie sous la seule responsabilité du fabricant | La presente dichiarazione di conformità è rilasciata sotto la responsabilità esclusiva del fabbricante | Niniejsza deklaracja zgodności wydana zostaje na wyłączną odpowiedzialność producenta. | Η παρούσα δήλωση συμμόρφωσης εκδίδεται με αποκλειστική ευθύνη του κατασκευαστή

Objet de la déclaration | Objeto de la declaración | Przedmiot deklaracji | Στόχος της δήλωσης :

Type de produit - Description Tipologia di prodotto Rodzaj produktu Τύπος Προϊόντος	AWNING ZEFIR II MOTORIZED 5X3M BEIGE FAB WHITE STR NATERIAL
Référence produit Riferimento del prodotto Referencje produktu Αναφορά προϊόντος	95497716
Industrial Type Design Reference Riferimento del Modello industriale di Tipo Model/typ/numer fabryczny Αναφορά σχεδιασμού βιομηχανικού τύπου	AW5 RM
Marque Produit Marca del prodotto Marka produktu Μάρκα προϊόντος	NATERIAL
EAN	3276007964295
Codification du numéro de série ou de lot Codifica del numero di serie Kodowanie numeru seryjnego Κωδικοποίηση σειριακού αριθμού	XXXXXX YY WW (XXXXXX: Last six number of PO; YY : Year of manufacture; WW: Week of manufacture)

L'objet de la déclaration décrit ci-dessus est conforme à la législation d'harmonisation de Références des normes harmonisées pertinentes appliquées ou des spécifications par rapport à l'Union applicable | L'oggetto della dichiarazione di cui sopra è conforme alla pertinente normativa di armonizzazione dell'Unione | Wymieniony powyżej przedmiot niniejszej deklaracji jest zgodny z odnośnymi wymaganiami unijnego prawodawstwa harmonizacyjnego | Ο στόχος της δήλωσης που περιγράφεται παραπάνω είναι σύμφωνα με τη σχετική ενωσιακή νομοθεσία εναρμόνισης:

auxquelles la conformité est déclarée | Riferimenti alle pertinenti norme armonizzate utilizzate o alle specifiche in relazione alle quali è dichiarata la conformità | Odwołania do odnośnych norm zharmonizowanych, które zastosowano, lub do specyfikacji, w odniesieniu do których deklarowana jest zgodność. | Μνεία των σχετικών εναρμονισμένων προτύπων που χρησιμοποιούνται ή μνεία των προδιαγραφών σε σχέση με τις οποίες δηλώνεται η συμμόρφωση:

Le cas échéant, le nom et le numéro de l'organisme notifié | Dove applicabile il nome e il numero del laboratorio notificato che ha rilasciato la certificazione e il riferimento al documento | W stosownych przypadkach, notyfikowana nazwa i numer laboratorium, które wydało certyfikat oraz odniesienie do dokumentu | Όπου ισχύει το γνωστοποιημένο όνομα και τον αριθμό του εργαστηρίου που εξέδωσε την πιστοποίηση και την αναφορά στο έγγραφο

Directive 2006/42/EC (Directive on machinery)	EN 13561:2015
Directive 2011/65/EU (RoHS Directive)	EN IEC 63000:2018
Directive 2014/53/EU (Radio Equipment Directive (RED))	EN IEC 55014-1:2021 EN IEC 55014-2:2021 EN IEC 61000-3-2:2019/A1:2021 EN 61000-3-3:2013/A2:2021 EN 301 489-1 V2.2.3:2019 EN 301 489-3 V2.3.2:2023 EN 300 220-2 V3.1.1:2017 EN 50663:2017 EN 60335-1:2012/A15:2021 EN 60335-2-97:2006/A12:2015 EN 62233:2008

Signé par et au nom de | Firmato in vece e per conto di | Podpisano w imieniu | Υπογραφή για και εξ ονόματος

LEMOINE ERIC

International Projects Quality Leader

Lieu d'établissement | Luogo | miejsce | Τόπος

Ronchin - FRANCE

Date | data del rilascio | Data wydania | ημερομηνία έκδοσης

15/07/2025

ADEO Services SAS
135 Rue Sadi Carnot
CS 00001
59790 RONCHIN



Déclaration UE / CE de conformité
UE / Dichiarazione di conformità CE
Deklaracja zgodności UE/WE
Δήλωση συμμόρφωσης ΕΕ / ΕΚ



Modèle du produit | Modello di prodotto/prodotto | Model produktu/produkt | Μοντέλο προϊόντος/Προϊόν:

95497720

Nom et adresse du fabricant ou de son mandataire | La presente dichiarazione di conformità è rilasciata sotto la responsabilità esclusiva del fabbricante | Niniejsza deklaracja zgodności wydana zostaje na wyłączną odpowiedzialność producenta. | Επισημαίνεται και διεύθυνση του κατασκευαστή ή του εξουσιοδοτημένου αντιπροσώπου του

ADEO Services, 135 Rue Sadi Carnot - CS 00001 59790 Ronchin - France

La présente déclaration de conformité est établie sous la seule responsabilité du fabricant | La presente dichiarazione di conformità è rilasciata sotto la responsabilità esclusiva del fabbricante | Niniejsza deklaracja zgodności wydana zostaje na wyłączną odpowiedzialność producenta. | Η παρούσα δήλωση συμμόρφωσης εκδίδεται με αποκλειστική ευθύνη του κατασκευαστή

Objet de la déclaration | Objeto de la declaración | Przedmiot deklaracji | Στόχος της δήλωσης :

Type de produit - Description Tipologia di prodotto Rodzaj produktu Τύπος Προϊόντος	AWNING ZEFIR II MOTORIZED 5X3M BRUN TAUPE FAB WHITE STR MATERIAL
Référence produit Riferimento del prodotto Referencje produktu Αναφορά προϊόντος	95497720
Industrial Type Design Reference Riferimento del Modello industriale di Tipo Model/typ/numer fabryczny Αναφορά σχεδιασμού βιομηχανικού τύπου	AW5 RM
Marque Produit Marca del prodotto Marka produktu Μάρκα προϊόντος	NATERIAL
EAN	3276007964325
Codification du numéro de série ou de lot Codifica del numero di serie Kodowanie numeru seryjnego Κωδικοποίηση σειριακού αριθμού	XXXXXX YY WW (XXXXXX: Last six number of PO; YY : Year of manufacture; WW: Week of manufacture)

L'objet de la déclaration décrit ci-dessus est conforme à la législation d'harmonisation de Références des normes harmonisées pertinentes appliquées ou des spécifications par rapport à l'Union applicable | L'oggetto della dichiarazione di cui sopra è conforme alla pertinente normativa di armonizzazione dell'Unione | Wymieniony powyżej przedmiot niniejszej deklaracji jest zgodny z odnośnymi wymaganiami unijnego prawodawstwa harmonizacyjnego | Ο στόχος της δήλωσης που περιγράφεται παραπάνω είναι σύμφωνα με τη σχετική ενωσιακή νομοθεσία αναρμόνωσης:

Le cas échéant, le nom et le numéro de l'organisme notifié | Dove applicabile il nome e il numero del laboratorio notificato che ha rilasciato la certificazione e il riferimento al documento | W stosownych przypadkach, notyfikowana nazwa i numer laboratorium, które wydało certyfikat oraz odniesienie do dokumentu | Όπου ισχύει το γνωστοποιημένο όνομα και τον αριθμό του εργαστηρίου που εξέδωσε την πιστοποίηση και την αναφορά στο έγγραφο

auxquelles la conformité est déclarée | Riferimenti alle pertinenti norme armonizzate utilizzate o alle specifiche in relazione alle quali è dichiarata la conformità | Odwołania do odnośnych norm zharmonizowanych, które zastosowano, lub do specyfikacji, w odniesieniu do których deklarowana jest zgodność. | Μνεία των σχετικών αναρμοσιμένων προτύπων που χρησιμοποιούνται ή μνεία των προδιαγραφών σε σχέση με τις οποίες δηλώνεται η συμμόρφωση:

Directive 2006/42/EC (Directive on machinery)	EN 13561:2015
Directive 2011/65/EU (RoHS Directive)	EN IEC 63000:2018
Directive 2014/53/EU (Radio Equipment Directive (RED))	EN IEC 55014-1:2021 EN IEC 55014-2:2021 EN IEC 61000-3-2:2019/A1:2021 EN 61000-3-3:2013/A2:2021 EN 301 489-1 V2.2.3:2019 EN 301 489-3 V2.3.2:2023 EN 300 220-2 V3.1.1:2017 EN 50663:2017 EN 60335-1:2012/A15:2021 EN 60335-2-97:2006/A12:2015 EN 62233:2008

Signé par et au nom de | Firmato in vece e per conto di | Podpisano w imieniu | Υπογραφή για και εξ ονόματος

LEMOINE ERIC

International Projects Quality Leader

Lieu d'établissement | Luogo | miejsce | Τόπος

Ronchin - FRANCE

Date | data del rilascio | Data wydania | ημερομηνία έκδοσης

15/07/2025





Déclaration UE / CE de conformité
UE / Dichiarazione di conformità CE
Deklaracja zgodności UE/WE
Δήλωση συμμόρφωσης ΕΕ / ΕΚ



Modèle du produit | Modello di prodotto/prodotto | Model produktu/produkt | Μοντέλο προϊόντος/Προϊόν:

95497722

Nom et adresse du fabricant ou de son mandataire | La presente dichiarazione di conformità è rilasciata sotto la responsabilità esclusiva del fabbricante | Niniejsza deklaracja zgodności wydana zostaje na wyłączną odpowiedzialność producenta. | Επιθυμία και διεύθυνση του κατασκευαστή ή του εξουσιοδοτημένου αντιπροσώπου του

ADEO Services, 135 Rue Sadi Carnot - CS 00001 59790 Ronchin - France

La présente déclaration de conformité est établie sous la seule responsabilité du fabricant | La presente dichiarazione di conformità è rilasciata sotto la responsabilità esclusiva del fabbricante | Niniejsza deklaracja zgodności wydana zostaje na wyłączną odpowiedzialność producenta. | Η παρούσα δήλωση συμμόρφωσης εκδίδεται με αποκλειστική ευθύνη του κατασκευαστή

Objet de la déclaration | Objeto de la declaración | Przedmiot deklaracji | Στόχος της δήλωσης :

Type de produit - Description Tipologia di prodotto Rodzaj produktu Τύπος Προϊόντος	AWNING ZEFIR II MOTORIZED 3X2.5M BEIGE FAB WHITE STR NATERIAL
Référence produit Riferimento del prodotto Referencje produktu Αναφορά προϊόντος	95497722
Industrial Type Design Reference Riferimento del Modello industriale di Tipo Model/typ/numer fabryczny Αναφορά σχεδιασμού βιομηχανικού τύπου	AW5 RM
Marque Produit Marca del prodotto Marka produktu Μάρκα προϊόντος	NATERIAL
EAN	3276007964349
Codification du numéro de série ou de lot Codifica del numero di serie Kodowanie numeru seryjnego Κωδικοποίηση σειριακού αριθμού	XXXXXX YY WW (XXXXXX: Last six number of PO; YY : Year of manufacture; WW: Week of manufacture)

L'objet de la déclaration décrit ci-dessus est conforme à la législation d'harmonisation de Références des normes harmonisées pertinentes appliquées ou des spécifications par rapport à l'Union applicable | L'oggetto della dichiarazione di cui sopra è conforme alla pertinente normativa di armonizzazione dell'Unione | Wymieniony powyżej przedmiot niniejszej deklaracji jest zgodny z odnośnymi wymaganiami unijnego prawodawstwa harmonizacyjnego | Ο στόχος της δήλωσης που περιγράφεται παραπάνω είναι σύμφωνα με τη σχετική ενωσιακή νομοθεσία εναρμόνισης:

auxquelles la conformité est déclarée | Riferimenti alle pertinenti norme armonizzate utilizzate o alle specifiche in relazione alle quali è dichiarata la conformità | Odwołania do odnośnych norm zharmonizowanych, które zastosowano, lub do specyfikacji, w odniesieniu do których deklarowana jest zgodność: | Μνεία των σχετικών εναρμονισμένων προτύπων που χρησιμοποιούνται ή μνεία των προδιαγραφών σε σχέση με τις οποίες δηλώνεται η συμμόρφωση:

Le cas échéant, le nom et le numéro de l'organisme notifié | Dove applicabile il nome e il numero del laboratorio notificato che ha rilasciato la certificazione e il riferimento al documento | W stosownych przypadkach, notyfikowana nazwa i numer laboratorium, które wydało certyfikat oraz odniesienie do dokumentu | Όπου ισχύει το γνωστοποιημένο όνομα και τον αριθμό του εργαστηρίου που εξέδωσε την πιστοποίηση και την αναφορά στο έγγραφο

Directive 2006/42/EC (Directive on machinery)	EN 13561:2015
Directive 2011/65/EU (RoHS Directive)	EN IEC 63000:2018
Directive 2014/53/EU (Radio Equipment Directive (RED))	EN IEC 55014-1:2021 EN IEC 55014-2:2021 EN IEC 61000-3-2:2019/A1:2021 EN 61000-3-3:2013/A2:2021 EN 301 489-1 V2.2.3:2019 EN 301 489-3 V2.3.2:2023 EN 300 220-2 V3.1.1:2017 EN 50663:2017 EN 60335-1:2012/A15:2021 EN 60335-2-97:2006/A12:2015 EN 62233:2008

Signé par et au nom de | Firmato in vece e per conto di | Podpisano w imieniu | Υπογραφή για και εξ ονόματος

LEMOINE ERIC

International Projects Quality Leader

Lieu d'établissement | Luogo | miejsce | Τόπος

Ronchin - FRANCE

Date | data del rilascio | Data wydania | ημερομηνία έκδοσης

15/07/2025

ADEO Services SAS
135 Rue Sadi Carnot
CS 00001
59790 RONCHIN



Déclaration UE / CE de conformité
UE / Dichiarazione di conformità CE
Deklaracja zgodności UE/WE
Δήλωση συμμόρφωσης ΕΕ / ΕΚ



Modèle du produit | Modello di prodotto/prodotto | Model produktu/produkt | Μοντέλο προϊόντος/Προϊόν:

95497714

Nom et adresse du fabricant ou de son mandataire | La presente dichiarazione di conformità è rilasciata sotto la responsabilità esclusiva del fabbricante | Niniejsza deklaracja zgodności wydana zostaje na wyłączną odpowiedzialność producenta. | Επισημαίνεται και διεύθυνση του κατασκευαστή ή του εξουσιοδοτημένου αντιπροσώπου του

ADEO Services, 135 Rue Sadi Carnot - CS 00001 59790 Ronchin - France

La présente déclaration de conformité est établie sous la seule responsabilité du fabricant | La presente dichiarazione di conformità è rilasciata sotto la responsabilità esclusiva del fabbricante | Niniejsza deklaracja zgodności wydana zostaje na wyłączną odpowiedzialność producenta. | Η παρούσα δήλωση συμμόρφωσης εκδίδεται με αποκλειστική ευθύνη του κατασκευαστή

Objet de la déclaration | Objeto de la declaración | Przedmiot deklaracji | Στόχος της δήλωσης :

Type de produit - Description Tipologia di prodotto Rodzaj produktu Τύπος Προϊόντος	AWNING ZEFIR II MOTORIZED 3X2.5M GREY FAB GREY STR NATERIAL
Référence produit Riferimento del prodotto Referencje produktu Αναφορά προϊόντος	95497714
Industrial Type Design Reference Riferimento del Modello industriale di Tipo Model/typ/numer fabryczny Αναφορά σχεδιασμού βιομηχανικού τύπου	AW5 RM
Marque Produit Marca del prodotto Marka produktu Μάρκα προϊόντος	NATERIAL
EAN	3276007964271
Codification du numéro de série ou de lot Codifica del numero di serie Kodowanie numeru seryjnego Κωδικοποίηση σειριακού αριθμού	XXXXXX YY WW (XXXXXX: Last six number of PO; YY : Year of manufacture; WW: Week of manufacture)

L'objet de la déclaration décrit ci-dessus est conforme à la législation d'harmonisation de Références des normes harmonisées pertinentes appliquées ou des spécifications par rapport à l'Union applicable | L'oggetto della dichiarazione di cui sopra è conforme alla pertinente normativa di armonizzazione dell'Unione | Wymieniony powyżej przedmiot niniejszej deklaracji jest zgodny z odnośnymi wymaganiami unijnego prawodawstwa harmonizacyjnego | Ο στόχος της δήλωσης που περιγράφεται παραπάνω είναι σύμφωνα με τη σχετική ενωσιακή νομοθεσία/εναρμόνιση;

Le cas échéant, le nom et le numéro de l'organisme notifié | Dove applicabile il nome e il numero del laboratorio notificato che ha rilasciato la certificazione e il riferimento al documento | W stosownych przypadkach, notyfikowana nazwa i numer laboratorium, które wydało certyfikat oraz odniesienie do dokumentu | Όπου ισχύει το γνωστοποιημένο όνομα και τον αριθμό του εργαστηρίου που εξέδωσε την πιστοποίηση και την αναφορά στο έγγραφο

auxquelles la conformité est déclarée | Riferimenti alle pertinenti norme armonizzate utilizzate o alle specifiche in relazione alle quali è dichiarata la conformità | Odwołania do odnośnych norm zharmonizowanych, które zastosowano, lub do specyfikacji, w odniesieniu do których deklarowana jest zgodność. | Μνεία των σχετικών εναρμονισμένων προτύπων που χρησιμοποιούνται ή μνεία των προδιαγραφών σε σχέση με τις οποίες δηλώνεται η συμμόρφωση;

Directive 2006/42/EC (Directive on machinery)	EN 13561:2015
Directive 2011/65/EU (RoHS Directive)	EN IEC 63000:2018
Directive 2014/53/EU (Radio Equipment Directive (RED))	EN IEC 55014-1:2021 EN IEC 55014-2:2021 EN IEC 61000-3-2:2019/A1:2021 EN 61000-3-3:2013/A2:2021 EN 301 489-1 V2.2.3:2019 EN 301 489-3 V2.3.2:2023 EN 300 220-2 V3.1.1:2017 EN 50663:2017 EN 60335-1:2012/A15:2021 EN 60335-2-97:2006/A12:2015 EN 62233:2008

Signé par et au nom de | Firmato in vece e per conto di | Podpisano w imieniu | Υπογραφή για και εξ ονόματος

LEMOINE ERIC

International Projects Quality Leader

Lieu d'établissement | Luogo | miejsce | Τόπος

Ronchin - FRANCE

Date | data del rilascio | Data wydania | ημερομηνία έκδοσης

15/07/2025

ADEO Services SAS
135 Rue Sadi Carnot
CS 00001
59790 RONCHIN



Déclaration UE / CE de conformité
UE / Dichiarazione di conformità CE
Deklaracja zgodności UE/WE
Δήλωση συμμόρφωσης ΕΕ / ΕΚ



Modèle du produit | Modello di prodotto/prodotto | Model produktu/produkt | Μοντέλο προϊόντος/Προϊόν:

95497712

Nom et adresse du fabricant ou de son mandataire | La presente dichiarazione di conformità è rilasciata sotto la responsabilità esclusiva del fabbricante | Niniejsza deklaracja zgodności wydana zostaje na wyłączną odpowiedzialność producenta. | Επισημαίνεται και διεύθυνση του κατασκευαστή ή του εξουσιοδοτημένου αντιπροσώπου του

ADEO Services, 135 Rue Sadi Carnot - CS 00001 59790 Ronchin - France

La présente déclaration de conformité est établie sous la seule responsabilité du fabricant | La presente dichiarazione di conformità è rilasciata sotto la responsabilità esclusiva del fabbricante | Niniejsza deklaracja zgodności wydana zostaje na wyłączną odpowiedzialność producenta. | Η παρούσα δήλωση συμμόρφωσης εκδίδεται με αποκλειστική ευθύνη του κατασκευαστή

Objet de la déclaration | Objeto de la declaración | Przedmiot deklaracji | Στόχος της δήλωσης :

Type de produit - Description | Tipologia di prodotto | Rodzaj produktu | Τύπος Προϊόντος

AWNING ZEFIR II MOTORIZED 4X3M GREY FAB GREY STR NATERIAL

Référence produit | Riferimento del prodotto | Referencje produktu | Αναφορά προϊόντος

95497712

Industrial Type Design Reference | Riferimento del Modello industriale di Tipo |

AW5 RM

Model/type/numer fabryczny | Αναφορά σχεδιασμού βιομηχανικού τύπου

Marque Produit | Marca del prodotto | Marka produktu | Μάρκα προϊόντος

NATERIAL

EAN

3276007964257

Codification du numéro de série ou de lot | Codifica del numero di serie | Kodowanie

XXXXXX YY WW (XXXXXX: Last six number of PO; YY : Year of manufacture;

numer seryjnego | Κωδικοποίηση σειριακού αριθμού

WW: Week of manufacture)

L'objet de la déclaration décrit ci-dessus est conforme à la législation d'harmonisation de Références des normes harmonisées pertinentes appliquées ou des spécifications par rapport à l'Union applicable | L'oggetto della dichiarazione di cui sopra è conforme alla pertinente normativa di armonizzazione dell'Unione | Wymieniony powyżej przedmiot niniejszej deklaracji jest zgodny z odnośnymi wymaganiami unijnego prawodawstwa harmonizacyjnego | Ο στόχος της δήλωσης που περιγράφεται παραπάνω είναι σύμφωνα με τη σχετική ενωσιακή νομοθεσία/εναρμόνιση;

auxquelles la conformité est déclarée | Riferimenti alle pertinenti norme armonizzate utilizzate o alle specifiche in relazione alle quali è dichiarata la conformità | Odwołania do odnośnych norm zharmonizowanych, które zastosowano, lub do specyfikacji, w odniesieniu do których deklarowana jest zgodność. | Μνεία των σχετικών εναρμονισμένων προτύπων που χρησιμοποιούνται ή μνεία των προδιαγραφών σε σχέση με τις οποίες δηλώνεται η συμμόρφωση;

Le cas échéant, le nom et le numéro de l'organisme notifié | Dove applicabile il nome e il numero del laboratorio notificato che ha rilasciato la certificazione e il riferimento al documento | W stosownych przypadkach, notyfikowana nazwa i numer laboratorium, które wydało certyfikat oraz odniesienie do dokumentu | Όπου ισχύει το γνωστοποιημένο όνομα και τον αριθμό του εργαστηρίου που εξέδωσε την πιστοποίηση και την αναφορά στο έγγραφο

Directive 2006/42/EC (Directive on machinery)

EN 13561:2015

Directive 2011/65/EU (RoHS Directive)

EN IEC 63000:2018

EN IEC 55014-1:2021
EN IEC 55014-2:2021
EN IEC 61000-3-2:2019/A1:2021
EN 61000-3-3:2013/A2:2021
EN 301 489-1 V2.2.3:2019
EN 301 489-3 V2.3.2:2023
EN 300 220-2 V3.1.1:2017
EN 50663:2017
EN 60335-1:2012/A15:2021
EN 60335-2-97:2006/A12:2015
EN 62233:2008

Directive 2014/53/EU (Radio Equipment Directive (RED))

LEMOINE ERIC

Signé par et au nom de | Firmato in vece e per conto di | Podpisano w imieniu | Υπογραφή για και εξ ονόματος

International Projects Quality Leader

Lieu d'établissement | Luogo | miejsce | Τόπος

Ronchin - FRANCE

Date | data del rilascio | Data wydania | ημερομηνία έκδοσης

15/07/2025

ADEO Services SAS
135 Rue Sadi Carnot
CS 00001
59790 RONCHIN



Déclaration UE / CE de conformité
UE / Dichiarazione di conformità CE
Deklaracja zgodności UE/WE
Δήλωση συμμόρφωσης ΕΕ / ΕΚ



Modèle du produit | Modello di prodotto/prodotto | Model produktu/produkt | Μοντέλο προϊόντος/Προϊόν:

95497721

Nom et adresse du fabricant ou de son mandataire | La presente dichiarazione di conformità è rilasciata sotto la responsabilità esclusiva del fabbricante | Niniejsza deklaracja zgodności wydana zostaje na wyłączną odpowiedzialność producenta. | Επισημαίνεται και διεύθυνση του κατασκευαστή ή του εξουσιοδοτημένου αντιπροσώπου του

ADEO Services, 135 Rue Sadi Carnot - CS 00001 59790 Ronchin - France

La présente déclaration de conformité est établie sous la seule responsabilité du fabricant | La presente dichiarazione di conformità è rilasciata sotto la responsabilità esclusiva del fabbricante | Niniejsza deklaracja zgodności wydana zostaje na wyłączną odpowiedzialność producenta. | Η παρούσα δήλωση συμμόρφωσης εκδίδεται με αποκλειστική ευθύνη του κατασκευαστή

Objet de la déclaration | Objeto de la declaración | Przedmiot deklaracji | Στόχος της δήλωσης :

Type de produit - Description Tipologia di prodotto Rodzaj produktu Τύπος Προϊόντος	AWNING ZEFIR II MOTORIZED 3X2.5M BRUN TAUPE FAB WHITE STR MATERIAL
Référence produit Riferimento del prodotto Referencje produktu Αναφορά προϊόντος	95497721
Industrial Type Design Reference Riferimento del Modello industriale di Tipo Model/typ/numer fabryczny Αναφορά σχεδιασμού βιομηχανικού τύπου	AW5 RM
Marque Produit Marca del prodotto Marka produktu Μάρκα προϊόντος	NATERIAL
EAN	3276007964332
Codification du numéro de série ou de lot Codifica del numero di serie Kodowanie numeru seryjnego Κωδικοποίηση σειριακού αριθμού	XXXXXX YY WW (XXXXXX: Last six number of PO; YY : Year of manufacture; WW: Week of manufacture)

L'objet de la déclaration décrit ci-dessus est conforme à la législation d'harmonisation de Références des normes harmonisées pertinentes appliquées ou des spécifications par rapport à l'Union applicable | L'oggetto della dichiarazione di cui sopra è conforme alla pertinente normativa di armonizzazione dell'Unione | Wymieniony powyżej przedmiot niniejszej deklaracji jest zgodny z odnośnymi wymaganiami unijnego prawodawstwa harmonizacyjnego | Ο στόχος της δήλωσης που περιγράφεται παραπάνω είναι σύμφωνα με τη σχετική ενωσιακή νομοθεσία εναρμόνισης:

auxquelles la conformité est déclarée | Riferimenti alle pertinenti norme armonizzate utilizzate o alle specifiche in relazione alle quali è dichiarata la conformità | Odwołania do odnośnych norm zharmonizowanych, które zastosowano, lub do specyfikacji, w odniesieniu do których deklarowana jest zgodność: | Μνεία των σχετικών εναρμονισμένων προτύπων που χρησιμοποιούνται ή μνεία των προδιαγραφών σε σχέση με τις οποίες δηλώνεται η συμμόρφωση:

Le cas échéant, le nom et le numéro de l'organisme notifié | Dove applicabile il nome e il numero del laboratorio notificato che ha rilasciato la certificazione e il riferimento al documento | W stosownych przypadkach, notyfikowana nazwa i numer laboratorium, które wydało certyfikat oraz odniesienie do dokumentu | Όπου ισχύει το γνωστοποιημένο όνομα και τον αριθμό του εργαστηρίου που εξέδωσε την πιστοποίηση και την αναφορά στο έγγραφο

Directive 2006/42/EC (Directive on machinery)	EN 13561:2015
Directive 2011/65/EU (RoHS Directive)	EN IEC 63000:2018
Directive 2014/53/EU (Radio Equipment Directive (RED))	EN IEC 55014-1:2021 EN IEC 55014-2:2021 EN IEC 61000-3-2:2019/A1:2021 EN 61000-3-3:2013/A2:2021 EN 301 489-1 V2.2.3:2019 EN 301 489-3 V2.3.2:2023 EN 300 220-2 V3.1.1:2017 EN 50663:2017 EN 60335-1:2012/A15:2021 EN 60335-2-97:2006/A12:2015 EN 62233:2008

Signé par et au nom de | Firmato in vece e per conto di | Podpisano w imieniu | Υπογραφή για και εξ ονόματος

LEMOINE ERIC

International Projects Quality Leader

Lieu d'établissement | Luogo | miejsce | Τόπος

Ronchin - FRANCE

Date | data del rilascio | Data wydania | ημερομηνία έκδοσης

15/07/2025





Déclaration UE / CE de conformité
UE / Dichiarazione di conformità CE
Deklaracja zgodności UE/WE
Δήλωση συμμόρφωσης ΕΕ / ΕΚ



Modèle du produit | Modello di prodotto/prodotto | Model produktu/produkt | Μοντέλο προϊόντος/Προϊόν:

95497717

Nom et adresse du fabricant ou de son mandataire | La presente dichiarazione di conformità è rilasciata sotto la responsabilità esclusiva del fabbricante | Niniejsza deklaracja zgodności wydana zostaje na wyłączną odpowiedzialność producenta. | Επιθυμία και διεύθυνση του κατασκευαστή ή του εξουσιοδοτημένου αντιπροσώπου του

ADEO Services, 135 Rue Sadi Carnot - CS 00001 59790 Ronchin - France

La présente déclaration de conformité est établie sous la seule responsabilité du fabricant | La presente dichiarazione di conformità è rilasciata sotto la responsabilità esclusiva del fabbricante | Niniejsza deklaracja zgodności wydana zostaje na wyłączną odpowiedzialność producenta. | Η παρούσα δήλωση συμμόρφωσης εκδίδεται με αποκλειστική ευθύνη του κατασκευαστή

Objet de la déclaration | Objeto de la declaración | Przedmiot deklaracji | Στόχος της δήλωσης :

Type de produit - Description Tipologia di prodotto Rodzaj produktu Τύπος Προϊόντος	AWNING ZEFIR II MOTORIZED 4X3M BRUN TAUPE FAB WHITE STR MATERIAL
Référence produit Riferimento del prodotto Referencje produktu Αναφορά προϊόντος	95497717
Industrial Type Design Reference Riferimento del Modello industriale di Tipo Model/typ/numer fabryczny Αναφορά σχεδιασμού βιομηχανικού τύπου	AW5 RM
Marque Produit Marca del prodotto Marka produktu Μάρκα προϊόντος	NATERIAL
EAN	3276007964301
Codification du numéro de série ou de lot Codifica del numero di serie Kodowanie numeru seryjnego Κωδικοποίηση σειριακού αριθμού	XXXXXX YY WW (XXXXXX: Last six number of PO; YY : Year of manufacture; WW: Week of manufacture)

L'objet de la déclaration décrit ci-dessus est conforme à la législation d'harmonisation de Références des normes harmonisées pertinentes appliquées ou des spécifications par rapport à l'Union applicable | L'oggetto della dichiarazione di cui sopra è conforme alla pertinente normativa di armonizzazione dell'Unione | Wymieniony powyżej przedmiot niniejszej deklaracji jest zgodny z odnośnymi wymaganiami unijnego prawodawstwa harmonizacyjnego | Ο στόχος της δήλωσης που περιγράφεται παραπάνω είναι σύμφωνα με τη σχετική ενωσιακή νομοθεσία εναρμόνισης:

auxquelles la conformité est déclarée | Riferimenti alle pertinenti norme armonizzate utilizzate o alle specifiche in relazione alle quali è dichiarata la conformità | Odwołania do odnośnych norm zharmonizowanych, które zastosowano, lub do specyfikacji, w odniesieniu do których deklarowana jest zgodność: | Μνεία των σχετικών εναρμονισμένων προτύπων που χρησιμοποιούνται ή μνεία των προδιαγραφών σε σχέση με τις οποίες δηλώνεται η συμμόρφωση:

Le cas échéant, le nom et le numéro de l'organisme notifié | Dove applicabile il nome e il numero del laboratorio notificato che ha rilasciato la certificazione e il riferimento al documento | W stosownych przypadkach, notyfikowana nazwa i numer laboratorium, które wydało certyfikat oraz odniesienie do dokumentu | Όπου ισχύει το γνωστοποιημένο όνομα και τον αριθμό του εργαστηρίου που εξέδωσε την πιστοποίηση και την αναφορά στο έγγραφο

Directive 2006/42/EC (Directive on machinery)

EN 13561:2015

Directive 2011/65/EU (RoHS Directive)

EN IEC 63000:2018

Directive 2014/53/EU (Radio Equipment Directive (RED))

EN IEC 55014-1:2021
EN IEC 55014-2:2021
EN IEC 61000-3-2:2019/A1:2021
EN 61000-3-3:2013/A2:2021
EN 301 489-1 V2.2.3:2019
EN 301 489-3 V2.3.2:2023
EN 300 220-2 V3.1.1:2017
EN 50663:2017
EN 60335-1:2012/A15:2021
EN 60335-2-97:2006/A12:2015
EN 62233:2008

Signé par et au nom de | Firmato in vece e per conto di | Podpisano w imieniu | Υπογραφή για και εξ ονόματος

LEMOINE ERIC

International Projects Quality Leader

Lieu d'établissement | Luogo | miejsce | Τόπος

Ronchin - FRANCE

Date | data del rilascio | Data wydania | ημερομηνία έκδοσης

15/07/2025

ADEO Services SAS
135 Rue Sadi Carnot
CS 00001
59790 RONCHIN



Déclaration UE / CE de conformité
UE / Dichiarazione di conformità CE
Deklaracja zgodności UE/WE
Δήλωση συμμόρφωσης ΕΕ / ΕΚ



Modèle du produit | Modello di prodotto/prodotto | Model produktu/produkt | Μοντέλο προϊόντος/Προϊόν:

95497725

Nom et adresse du fabricant ou de son mandataire | La presente dichiarazione di conformità è rilasciata sotto la responsabilità esclusiva del fabbricante | Niniejsza deklaracja zgodności wydana zostaje na wyłączną odpowiedzialność producenta. | Επισημαίνεται και διεύθυνση του κατασκευαστή ή του εξουσιοδοτημένου αντιπροσώπου του

ADEO Services, 135 Rue Sadi Carnot - CS 00001 59790 Ronchin - France

La présente déclaration de conformité est établie sous la seule responsabilité du fabricant | La presente dichiarazione di conformità è rilasciata sotto la responsabilità esclusiva del fabbricante | Niniejsza deklaracja zgodności wydana zostaje na wyłączną odpowiedzialność producenta. | Η παρούσα δήλωση συμμόρφωσης εκδίδεται με αποκλειστική ευθύνη του κατασκευαστή

Objet de la déclaration | Objeto de la declaración | Przedmiot deklaracji | Στόχος της δήλωσης :

Type de produit - Description Tipologia di prodotto Rodzaj produktu Τύπος Προϊόντος	AWNING ZEFIR II MOTORIZED 4X3M BEIGE FAB WHITE STR NATERIAL
Référence produit Riferimento del prodotto Referencje produktu Αναφορά προϊόντος	95497725
Industrial Type Design Reference Riferimento del Modello industriale di Tipo Model/typ/numer fabryczny Αναφορά σχεδιασμού βιομηχανικού τύπου	AW5 RM
Marque Produit Marca del prodotto Marka produktu Μάρκα προϊόντος	NATERIAL
EAN	3276007964363
Codification du numéro de série ou de lot Codifica del numero di serie Kodowanie numeru seryjnego Κωδικοποίηση σειριακού αριθμού	XXXXXX YY WW (XXXXXX: Last six number of PO; YY : Year of manufacture; WW: Week of manufacture)

L'objet de la déclaration décrit ci-dessus est conforme à la législation d'harmonisation de Références des normes harmonisées pertinentes appliquées ou des spécifications par rapport à l'Union applicable | L'oggetto della dichiarazione di cui sopra è conforme alla pertinente normativa di armonizzazione dell'Unione | Wymieniony powyżej przedmiot niniejszej deklaracji jest zgodny z odnośnymi wymaganiami unijnego prawodawstwa harmonizacyjnego | Ο στόχος της δήλωσης που περιγράφεται παραπάνω είναι σύμφωνα με τη σχετική ενωσιακή νομοθεσία εναρμόνισης:

auxquelles la conformité est déclarée | Riferimenti alle pertinenti norme armonizzate utilizzate o alle specifiche in relazione alle quali è dichiarata la conformità | Odwołania do odnośnych norm zharmonizowanych, które zastosowano, lub do specyfikacji, w odniesieniu do których deklarowana jest zgodność: | Μνεία των σχετικών εναρμονισμένων προτύπων που χρησιμοποιούνται ή μνεία των προδιαγραφών σε σχέση με τις οποίες δηλώνεται η συμμόρφωση:

Le cas échéant, le nom et le numéro de l'organisme notifié | Dove applicabile il nome e il numero del laboratorio notificato che ha rilasciato la certificazione e il riferimento al documento | W stosownych przypadkach, notyfikowana nazwa i numer laboratorium, które wydało certyfikat oraz odniesienie do dokumentu | Όπου ισχύει το γνωστοποιημένο όνομα και τον αριθμό του εργαστηρίου που εξέδωσε την πιστοποίηση και την αναφορά στο έγγραφο

Directive 2006/42/EC (Directive on machinery)	EN 13561:2015
Directive 2011/65/EU (RoHS Directive)	EN IEC 63000:2018
Directive 2014/53/EU (Radio Equipment Directive (RED))	EN IEC 55014-1:2021 EN IEC 55014-2:2021 EN IEC 61000-3-2:2019/A1:2021 EN 61000-3-3:2013/A2:2021 EN 301 489-1 V2.2.3:2019 EN 301 489-3 V2.3.2:2023 EN 300 220-2 V3.1.1:2017 EN 50663:2017 EN 60335-1:2012/A15:2021 EN 60335-2-97:2006/A12:2015 EN 62233:2008

Signé par et au nom de | Firmato in vece e per conto di | Podpisano w imieniu | Υπογραφή για και εξ ονόματος

LEMOINE ERIC

International Projects Quality Leader

Lieu d'établissement | Luogo | miejsce | Τόπος

Ronchin - FRANCE

Date | data del rilascio | Data wydania | ημερομηνία έκδοσης

15/07/2025



Déclaration UE / CE de conformité
UE / Dichiarazione di conformità CE
Deklaracja zgodności UE/WE
Δήλωση συμμόρφωσης ΕΕ / ΕΚ



Modèle du produit | Modello di prodotto/prodotto | Model produktu/produkt | Μοντέλο προϊόντος/Προϊόν:

95497724

Nom et adresse du fabricant ou de son mandataire | La presente dichiarazione di conformità è rilasciata sotto la responsabilità esclusiva del fabbricante | Niniejsza deklaracja zgodności wydana zostaje na wyłączną odpowiedzialność producenta. | Επιθυμία και διεύθυνση του κατασκευαστή ή του εξουσιοδοτημένου αντιπροσώπου του

ADEO Services, 135 Rue Sadi Carnot - CS 00001 59790 Ronchin - France

La présente déclaration de conformité est établie sous la seule responsabilité du fabricant | La presente dichiarazione di conformità è rilasciata sotto la responsabilità esclusiva del fabbricante | Niniejsza deklaracja zgodności wydana zostaje na wyłączną odpowiedzialność producenta. | Η παρούσα δήλωση συμμόρφωσης εκδίδεται με αποκλειστική ευθύνη του κατασκευαστή

Objet de la déclaration | Objeto de la declaración | Przedmiot deklaracji | Στόχος της δήλωσης :

Type de produit - Description | Tipologia di prodotto | Rodzaj produktu | Τύπος Προϊόντος

AWNING ZEFIR II MOTORIZED 5X3M GREY FAB GREY STR NATERIAL

Référence produit | Riferimento del prodotto | Referencje produktu | Αναφορά προϊόντος

95497724

Industrial Type Design Reference | Riferimento del Modello industriale di Tipo |

AW5 RM

Model/typ/numer fabryczny | Αναφορά σχεδιασμού βιομηχανικού τύπου

Marque Produit | Marca del prodotto | Marka produktu | Μάρκα προϊόντος

NATERIAL

EAN

3276007964356

Codification du numéro de série ou de lot | Codifica del numero di serie | Kodowanie

XXXXXX YY WW (XXXXXX: Last six number of PO; YY : Year of manufacture;

numeru seryjnego | Κωδικοποίηση σειριακού αριθμού

WW: Week of manufacture)

L'objet de la déclaration décrit ci-dessus est conforme à la législation d'harmonisation de Références des normes harmonisées pertinentes appliquées ou des spécifications par rapport

Le cas échéant, le nom et le numéro de l'organisme notifié | Dove applicabile il

l'union applicable | L'oggetto della dichiarazione di cui sopra è conforme alla pertinente

auxquelles la conformité est déclarée | Riferimenti alle pertinenti norme armonizzate utilizzate o alle

nome e il numero del laboratorio notificato che ha rilasciato la certificazione e il

normativa di armonizzazione dell'Unione | Wymieniony powyżej przedmiot niniejszej

specyficzne w relacje alle quali è dichiarata la conformità | Odwołania do odnośnych norm

riferimento al documento | W stosownych przypadkach, notyfikowana nazwa i

deklaracji jest zgodny z odnośnymi wymaganiami unijnego prawodawstwa

zharmonizowanych, które zastosowano, lub do specyfikacji, w odniesieniu do których deklarowana

numer laboratorium, które wydało certyfikat oraz odniesienie do dokumentu |

harmonizacyjnego | Ο στόχος της δήλωσης που περιγράφεται παραπάνω είναι

jest zgodność: | Μνεία των σχετικών εναρμονισμένων προτύπων που χρησιμοποιούνται ή μνεία

Όπου ισχύει το γνωστοποιημένο όνομα και τον αριθμό του εργαστηρίου που

σύμφωνος με τη σχετική ενωσιακή νομοθεσία εναρμόνισης;

των προδιαγραφών σε σχέση με τις οποίες δηλώνεται η συμμόρφωση;

εξέδωσε την πιστοποίηση και την αναφορά στο έγγραφο

Directive 2011/65/EU (RoHS Directive)

EN IEC 63000:2018

EN IEC 55014-1:2021
EN IEC 55014-2:2021
EN IEC 61000-3-2:2019/A1:2021
EN 61000-3-3:2013/A2:2021
EN 301 489-1 V2.2.3:2019
EN 301 489-3 V2.3.2:2023
EN 300 220-2 V3.1.1:2017
EN 50663:2017
EN 60335-1:2012/A15:2021
EN 60335-2-97:2006/A12:2015
EN 62233:2008

Directive 2014/53/EU (Radio Equipment Directive (RED))

Directive 2006/42/EC (Directive on machinery)

EN 13561:2015

Signé par et au nom de | Firmato in vece e per conto di | Podpisano w imieniu | Υπογραφή για και εξ ονόματος

LEMOINE ERIC

International Projects Quality Leader

Lieu d'établissement | Luogo | miejsce | Τόπος

Ronchin - FRANCE

Date | data del rilascio | Data wydania | ημερομηνία έκδοσης

15/07/2025

ADEO Services SAS
135 Rue Sadi Carnot
CS 00001
59790 RONCHIN



Declaração de conformidade da UE/CE
EU/EC Declaration of conformity
Declaración de conformidad UE/CE
Declarația de conformitate a UE/CE



Modelo do produto | Product Model | Modelo del producto | Modelul de produs/produsul:

95497724

Nome e endereço do fabricante ou do seu representante autorizado | Name and address of the manufacturer or his authorised representative | Nombre y dirección del fabricante o de su representante autorizado | Denumirea și adresa producătorului sau a reprezentantului său autorizat:

ADEO Services, 135 Rue Sadi Carnot - CS 00001 59790 Ronchin - France

Esta declaração de conformidade é emitida sob a exclusiva responsabilidade do fabricante. | This declaration of conformity is issued under the sole responsibility of the manufacturer | La presente declaración de conformidad se expide bajo la exclusiva responsabilidad del fabricante | Declarația de conformitate este emisă pe răspunderea exclusivă a producătorului

Objeto da declaração | Object of the declaration | Objeto de la declaración | Obiectul declarației :

Tipo de producto | Product Type - Description | Tip produs

AWNING ZEFIR II MOTORISED 5X3M GREY FAB GREY STR NATERIAL

Referência do produto: | Product Reference | Referencia del producto

95497724

| Referință produs

Referência Industrial de Tipo | Industrial Type Design Reference |

Referencia Industrial de Tipo | Referință de desing industrial

AW5 RM

Marca do produto | Product Brand | Marca | Marcă a produsului:

NATERIAL

EAN

3276007964356

Codificação do número de série | Serial number coding or batch

number | Codificación del número de serie | Cod de numere de serie

XXXXXX YY WW (XXXXXX: Last six number of PO; YY : Year of manufacture; WW: Week of manufacture)

O objeto da declaração acima descrita está em conformidade com a legislação de harmonização da União aplicável: | The object of the declaration described above is in conformity with the relevant Union harmonization legislation | El objeto de la declaración descrita anteriormente es conforme a la legislación de armonización pertinente de la Unión | Obiectul declarației descris mai sus este în conformitate cu legislația comunitară relevantă de armonizare a Uniunii

Referências às normas harmonizadas pertinentes utilizadas ou referências às especificações para as quais a conformidade é declarada | References to the relevant harmonised standards used or references to the specifications in relation to which conformity is declared | Referencias a las normas armonizadas pertinentes utilizadas, o referencias a las especificaciones respecto a las cuales se declara la conformidad | Referințele standardelor armonizate relevante folosite sau referințele specificațiilor în documento | Unde este cazul numele și numărul de laborator notificat care a legătură cu care se declară conformitatea:

Quando aplicável o nome e número do laboratório notificado que emitiu a certificação e a referência ao documento | When applicable, the name and number of notified body number | Cuando corresponda, el nombre y número de laboratorio notificado que haya emitido la certificación y la referencia al laboratorio notificado que haya emitido la certificación y la referencia al documento | Unde este cazul numele și numărul de laborator notificat care a eliberat certificarea și trimiterea la document

Directive 2011/65/EU (RoHS Directive)

EN IEC 63000:2018

EN IEC 55014-1:2021
 EN IEC 55014-2:2021
 EN IEC 61000-3-2:2019/A1:2021
 EN 61000-3-3:2013/A2:2021
 EN 301 489-1 V2.2.3:2019
 EN 301 489-3 V2.3.2:2023
 EN 300 220-2 V3.1.1:2017
 EN 50663:2017
 EN 60335-1:2012/A15:2021
 EN 60335-2-97:2006/A12:2015
 EN 62233:2008

Directive 2014/53/EU (Radio Equipment Directive (RED))

Directive 2006/42/EC (Directive on machinery)

EN 13561:2015

Assinado por e em nome de: | Signed for and on behalf of | Firmado por y en nombre de | Semnat pentru și în numele

LEMOINE ERIC

International Projects Quality Leader

Local | Place | Lugar | Locație

Ronchin - FRANCE

data de emissão | Date of issue | Fecha de expedición | Datat

15/07/2025





Traduction de la version originale du mode d'emploi / Traducción de las Instrucciones originales /
Tradução das Instruções Originais / Traduzione delle istruzioni originali / Μετάφραση
των πρωτότυπων οδηγιών / Tłumaczenie instrukcji oryginalnej / Traducerea versiunii originale a
instrucțiunilor de utilizare / Переклад оригінальної інструкції / Original Instructions

Made in CHINA
Країна походження:
Китай.

FR ADEO Services - 135 Rue Sadi Carnot -
CS 00001 - 59790 RONCHIN - France
www.product-regulatory.adeoservices.com

UA Виробник: ТОВ "Адео Сервісез С.А.", вул. Саді Карно, CS 00001, 59790 Роншен,
Франція
Імпортер, суб'єкт господарювання, що відповідає за виконання гарантійних
зобов'язань: ТОВ "Леруа Мерлен Україна", 04201 Україна, м.Київ, вул. Полярна 17А,
+380 44 498 46 00.

