

DEXTER

5
YEAR
Guarantee*

Belt sander

900BS2.2001

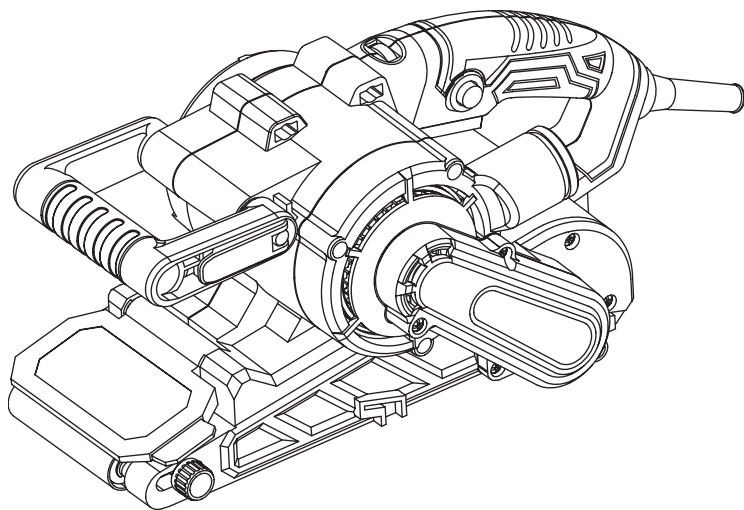

- FR** Ponceuse à bande
- ES** Lijadora de banda
- PT** Lixadeira de cinta
- IT** Levigatrice a nastro
- EL** Τριβείο ζώντα
- PL** Szlifierka taśmowa
- UA** Стрічкова шліфувальна машина
- RO** Șlefuitor cu bandă
- EN** Belt sander



EAN CODE: 3276007931303

FR Mode d'emploi

ES Manual de Instrucciones

PT Manual de Instruções

IT Manuale di istruzioni

EL Εγχειρίδιο Οδηγιών













PL Instrukcja Obsługi

UA Інструкція з Експлуатації

RO Manual de Instrucțiuni

EN Instructions manual

SYMBOLES

	Pour réduire le risque de blessure, l'utilisateur doit lire le manuel d'instructions.
	Conformément aux normes de sécurité essentielles applicables des directives européennes.
	Machine de classe II - Double isolation - Vous n'avez pas besoin de prise de terre.
	Indique un risque de blessures ou de dommages à l'outil en cas de non-respect des instructions de ce manuel.
	Indique un risque de choc électrique.
	Les appareils électriques ou électroniques défectueux et/ou mis au rebut doivent être collectés dans les lieux de recyclage appropriés.
	Débrancher immédiatement la fiche d'alimentation de la prise électrique si elle est endommagée ainsi que pendant les opérations d'entretien.
	Porter un équipement de protection oculaire.
	Porter un masque anti-poussière.
	Portez un équipement de protection auditive.
	Portez des chaussures de sécurité.
	Portez des gants de protection.
	Marquage de conformité indiquant que le produit est conforme aux réglementations techniques ukrainiennes applicables.

SOMMAIRE

1. Utilisation prévue de la ponceuse à bande
2. Consignes de sécurité
3. Description
4. Données techniques
5. Avant la mise en service de l'appareil
6. Fonctionnement
7. Entretien
8. Résolution de problèmes
9. Protéger notre environnement
10. Garantie
11. Vue éclatée avec liste des pièces
12. Déclaration de conformité CE

1. UTILISATION PRÉVUE DE LA PONCEUSE À BANDE

Cette machine est destinée à être utilisée pour le ponçage à sec avec des bandes abrasives. Elle convient pour le ponçage de surface du bois, du métal, du plastique et des surfaces peintes, l'enlèvement de couches de peinture ancienne, le ponçage intermédiaire et l'élimination de la rouille. Ne pas utiliser de machines, outils ou accessoires pour des applications additionnelles (voir les instructions du fabricant) ou des travaux autres que ceux pour lesquels ils ont été conçus. Toutes les autres applications sont expressément interdites.

2. CONSIGNES DE SÉCURITÉ

AVERTISSEMENTS DE SÉCURITÉ GÉNÉRAUX POUR L'OUTIL ÉLECTRIQUE

 **AVERTISSEMENT! Lire tous les avertissements de sécurité, les instructions, les illustrations et les spécifications fournis avec cet outil électrique.** Ne pas suivre les instructions énumérées ci-dessous peut provoquer un choc électrique, un incendie et/ou une blessure sérieuse.

CONSERVER TOUS LES AVERTISSEMENTS ET TOUTES LES INSTRUCTIONS POUR POUVOIR S'Y REPORTER ULTÉRIEUREMENT.

Le terme « outil électrique » dans les avertissements fait référence à votre outil électrique alimenté par le secteur (avec cordon d'alimentation) ou votre outil électrique fonctionnant sur batterie (sans cordon d'alimentation).

1) SÉCURITÉ DE LA ZONE DE TRAVAIL

- A. Conserver la zone de travail propre et bien éclairée.** Les zones en désordre ou sombres sont propices aux accidents.
- B. Ne pas faire fonctionner les outils électriques en atmosphère explosive, par exemple en présence de liquides inflammables, de gaz ou de poussières.** Les outils électriques produisent des étincelles qui peuvent enflammer les poussières ou les fumées.
- C. Maintenir les enfants et les personnes présentes à l'écart pendant l'utilisation de l'outil électrique.** Les distractions peuvent vous faire perdre le contrôle de l'outil.

2) SÉCURITÉ ÉLECTRIQUE

- A. Il faut que les fiches de l'outil électrique soient adaptées au socle. Ne jamais modifier la fiche de quelque façon que ce soit.** Ne pas utiliser d'adaptateurs avec des outils électriques à branchement de terre. Des fiches non modifiées et des socles adaptés réduisent le risque de choc électrique.
- B. Éviter tout contact du corps avec des surfaces reliées à la terre telles que les tuyaux, les radiateurs, les cuisinières et les réfrigérateurs.** Il existe un risque accru de choc électrique si votre corps est relié à la terre.
- C. Ne pas exposer les outils électriques à la pluie ou à des conditions humides.** La pénétration d'eau à l'intérieur d'un outil électrique augmente le risque de choc électrique.
- D. Ne pas maltraiter le cordon. Ne jamais utiliser le cordon pour porter, tirer ou débrancher l'outil électrique. Maintenir le cordon à l'écart de la chaleur, du lubrifiant, des arêtes vives ou des parties en mouvement.** Des cordons endommagés ou emmêlés augmentent le risque de choc électrique.
- E. Lorsqu'on utilise un outil électrique à l'extérieur, utiliser un prolongateur adapté à l'utilisation extérieure.** L'utilisation d'un cordon adapté à l'utilisation extérieure réduit le risque de choc électrique.
- F. Si l'usage d'un outil électrique dans un emplacement humide est inévitable, utiliser une alimentation protégée par un dispositif à courant différentiel résiduel (RCD).** L'usage d'un RCD réduit le risque de choc électrique.

3) SÉCURITÉ DES PERSONNES

- A. Rester vigilant, regarder ce que vous êtes en train de faire et faire preuve de bon sens dans votre utilisation de l'outil électrique. Ne pas utiliser un outil électrique lorsque vous êtes fatigué ou sous l'emprise de drogues, de l'alcool ou de médicaments.** Un moment d'inattention en cours d'utilisation d'un outil électrique peut entraîner des blessures graves.
- B. Utiliser un équipement de protection individuelle. Toujours porter une protection pour les yeux.** Les équipements de protection individuelle tels que les masques contre les poussières, les chaussures de sécurité antidérapantes, les casques ou les protections auditives utilisés pour les conditions appropriées réduisent les blessures.
- C. Éviter tout démarrage intempestif. S'assurer que l'interrupteur est en position arrêt avant de brancher l'outil au secteur et/ou au bloc de batteries, de le ramasser ou de le porter.** Porter les outils électriques en ayant le doigt sur l'interrupteur ou brancher des outils électriques dont l'interrupteur est en position marche est source d'accidents.
- D. Retirer toute clé de réglage avant de mettre l'outil électrique en marche.** Une clé laissée fixée sur une partie tournante de l'outil électrique peut donner lieu à des blessures.
- E. Ne pas se précipiter. Garder une position et un équilibre adaptés à tout moment.** Cela permet un meilleur contrôle de l'outil électrique dans des situations inattendues.
- F. S'habiller de manière adaptée. Ne pas porter de vêtements amples ou de bijoux. Garder les cheveux et les**

vêtements à distance des parties en mouvement. Des vêtements amples, des bijoux ou les cheveux longs peuvent être pris dans des parties en mouvement.

G. Si des dispositifs sont fournis pour le raccordement d'équipements pour l'extraction et la récupération des poussières, s'assurer qu'ils sont connectés et correctement utilisés. Utiliser des collecteurs de poussière peut réduire les risques dus aux poussières.

H. Rester vigilant et ne pas négliger les principes de sécurité de l'outil sous prétexte que vous avez l'habitude de l'utiliser. Une fraction de seconde d'inattention peut provoquer une blessure grave.

4) UTILISATION ET ENTRETIEN DE L'OUTIL ÉLECTRIQUE

A. Ne pas forcer l'outil électrique. Utiliser l'outil électrique adapté à votre application. L'outil électrique adapté réalise mieux le travail et de manière plus sûre au régime pour lequel il a été construit.

B. Ne pas utiliser l'outil électrique si l'interrupteur ne permet pas de passer de l'état de marche à arrêt et inversement. Tout outil électrique qui ne peut pas être commandé par l'interrupteur est dangereux et il faut le réparer.

C. Débrancher la fiche de la source d'alimentation et/ou enlever le bloc de batteries, s'il est amovible, avant tout réglage, changement d'accessoires ou avant de ranger l'outil électrique. De telles mesures de sécurité préventives réduisent le risque de démarrage accidentel de l'outil électrique.

D. Conserver les outils électriques à l'arrêt hors de la portée des enfants et ne pas permettre à des personnes ne connaissant pas l'outil électrique ou les présentes instructions de le faire fonctionner. Les outils électriques sont dangereux entre les mains d'utilisateurs novices.

E. Observer la maintenance des outils électriques et des accessoires. Vérifier qu'il n'y a pas de mauvais alignement ou de blocage des parties mobiles., de pièces cassées ou toute autre condition pouvant affecter le fonctionnement de l'outil électrique. En cas de dommages, faire réparer l'outil électrique avant de l'utiliser. De nombreux accidents sont dus à des outils électriques mal entretenus.

F. Garder affûtés et propres les outils permettant de couper. Des outils destinés à couper correctement entretenus avec des pièces coupantes tranchantes sont moins susceptibles de bloquer et sont plus faciles à contrôler.

G. Utiliser l'outil électrique, les accessoires et les lames, etc., conformément à ces instructions, en tenant compte des conditions de travail et du travail à réaliser. L'utilisation de l'outil électrique pour des opérations différentes de celles prévues peut donner lieu à des situations dangereuses.

H. Il faut que les poignées et les surfaces de préhension restent sèches, propres et dépourvues d'huiles et de graisses. Des poignées et des surfaces de préhension glissantes rendent impossibles la manipulation et le contrôle en toute sécurité de l'outil dans les situations inattendues.

5) MAINTENANCE ET ENTRETIEN

A. Faire entretenir l'outil électrique par un réparateur qualifié utilisant uniquement des pièces de rechange identiques. Cela assure le maintien de la sécurité de l'outil électrique.

Avertissements de sécurité concernant la ponceuse à bande :

- Tenez l'outil électrique par les surfaces de préhension isolées, car la surface de ponçage peut entrer en contact avec son propre cordon. Couper un fil « sous tension » peut mettre « sous tension » les parties métalliques exposées de l'outil électrique et provoquer un choc électrique à l'opérateur.



AVERTISSEMENT ! Le contact ou l'inhalation de poussières nocives ou toxiques provenant du ponçage de surfaces peintes au plomb, de bois et de métaux peut mettre en danger la santé de l'opérateur et des personnes présentes. Prenez des précautions spécifiques pour vous protéger de ces poussières, en respectant notamment les consignes suivantes :

Prenez des précautions spécifiques pour vous protéger de ces poussières, en respectant notamment les consignes suivantes :

- En plus d'utiliser un dispositif d'extraction des poussières et de veiller à ce que la zone de travail soit bien aérée, toutes les personnes pénétrant dans la zone de travail doivent porter un masque homologué spécialement conçu pour protéger des poussières toxiques/nocives.
- Les enfants et les femmes enceintes ne doivent pas entrer dans la zone de travail.
- Ne mangez pas, ne buvez pas et ne fumez pas dans la zone de travail.

Tout bâtiment construit avant 1960 peut comporter des peintures contenant du plomb sur des surfaces en bois ou en métal. Si vous pensez que l'élément à traiter contient du plomb, demandez l'avis d'un professionnel.

- Certains produits en bois et en matériaux dérivés du bois, notamment les panneaux de fibres à densité moyenne (MDF), peuvent produire des poussières dangereuses pour la santé. Nous vous recommandons d'utiliser un masque facial homologué avec filtres remplaçables lors de l'utilisation de cet outil, en plus de l'utilisation d'un dispositif d'extraction des poussières.
- Tenez l'outil correctement à deux mains et adoptez une posture stable. Veillez à ce que le cordon d'alimentation

de l'outil ne puisse pas entrer en contact avec l'outil si s'emmêler avec un autre objet, ce qui vous empêcherait de terminer la passe de ponçage.

- Cet outil est conçu pour enlever des matériaux de surface à l'aide d'accessoires abrasifs.
 - Assurez-vous d'avoir retiré les objets étrangers tels que les clous et les vis de la pièce avant de commencer le ponçage.
 - Ne l'utilisez pas pour le ponçage à l'eau, uniquement pour le ponçage à sec.
 - Dans la mesure du possible, fixez les petites pièces à poncer pour éviter qu'elles ne bougent pendant le ponçage. Fixez la pièce (une pièce serrée à l'aide de dispositifs de serrage ou dans un étau est maintenue plus solidement qu'à la main).
 - Ne forcez pas la ponceuse, laissez l'outil faire le travail à une vitesse raisonnable. Si vous exercez une pression trop importante, l'outil sera en surcharge et le moteur ralentira, ce qui rendra le ponçage inefficace et entraînera des dommages éventuels au moteur de la ponceuse.
 - N'utilisez pas de boîtier/sac de récupération des poussières lorsque vous ponchez du métal. Les particules métalliques brûlantes peuvent enflammer les poussières de bois résiduelles ou le filtre interne en papier.
 - Cessez d'utiliser les bandes abrasives lorsqu'elles sont usées, déchirées ou fortement encrassées.
 - Ne touchez pas la bande abrasive lorsqu'elle est en mouvement.
- La température idéale de fonctionnement se situe entre 20 °C et 25 °C.

3. DESCRIPTION

1. Poignée avant
2. Poignée principale
3. Gâchette de mise en marche
4. Bouton de verrouillage de la gâchette
5. Molette de réglage de la vitesse
6. Levier de tension de la bande abrasive
7. Rouleau avant
8. Rouleau d'entraînement
9. Protecteur mobile
10. Molette de réglage du centrage de la bande
11. Orifice d'extraction des poussières
12. Adaptateur pour aspirateur de Ø35 mm

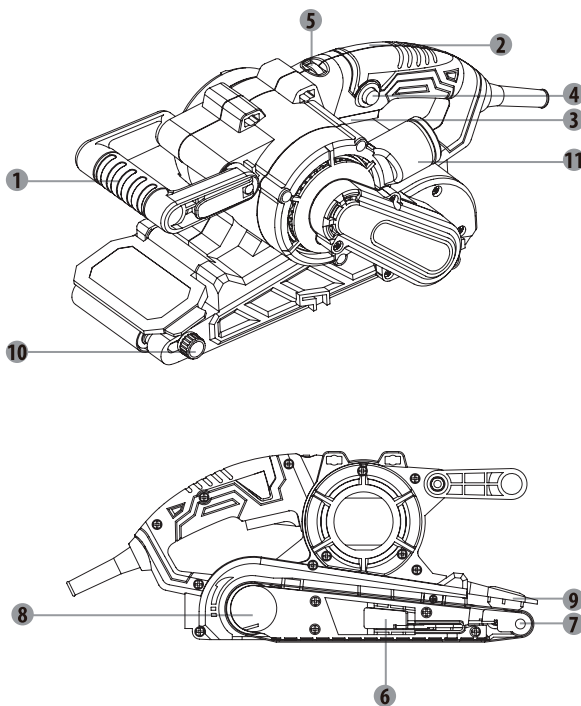

4. DONNÉES TECHNIQUES

Puissance	900 W
Tension	220-240 V- 50 Hz
Taille de la bande	75 x 533 mm
Vitesse de rotation à vide	120-380 m/min
Niveau de pression acoustique L_{pA}	92 dB(A) ($K_{pA} = 3$ dB(A))
Niveau de puissance acoustique L_{WA}	100 dB(A) ($K_{WA} = 3$ dB(A))
Valeur totale des vibrations	2,5 m/s ² ($k = 1,5$ m/s ²)

**NOTE :**

- La ou les valeurs totales déclarées de vibration et la ou les valeurs déclarées d'émission sonore ont été mesurées conformément à une méthode d'essai normalisée et peuvent être utilisées pour comparer des outils ;
- La ou les valeurs totales déclarées de vibration et la ou les valeurs déclarées d'émission sonore peuvent aussi être utilisées dans une évaluation préliminaire de l'exposition.

**AVERTISSEMENT :**

- L'émission de vibration et l'émission sonore pendant l'utilisation de l'outil électrique peuvent être différentes des valeurs déclarées selon les façons d'utiliser l'outil, en particulier le type de pièce à usiner.
- Éviter les risques de vibration, par exemple : entretenir l'outil et les accessoires, porter des gants pendant l'utilisation, limiter le temps d'utilisation et raccourcir le temps de déclenchement.
- Il est nécessaire d'identifier les mesures de sécurité destinées à protéger l'opérateur qui sont basées sur une estimation de l'exposition dans les conditions réelles d'utilisation (en prenant en compte toutes les parties du cycle de manœuvres, telles que les moments où l'outil est hors tension et où il fonctionne à vide, en plus du temps d'actionnement de la manette).

Contenu de l'emballage

- 1 Ponceuse à bande avec bande abrasive (Grain 80)
- 1 Sac à poussière
- 1 Adaptateur pour aspirateur de poussière
- 1 Mode d'emploi (avec 1 notice de sécurité)

Après le déballage, vérifiez que l'outil et les accessoires ne sont pas endommagés et n'utilisez pas l'outil si un élément est défectueux.

5. AVANT LA MISE EN SERVICE DE L'APPAREIL**Sélectionner une bande abrasive d'un grain approprié**

Vous pouvez vous procurer des bandes abrasives de grains différents auprès du vendeur qui vous a vendu l'outil. Les grains disponibles sont : gros, moyen et fin. Utilisez un grain gros pour dégrossir des surfaces rugueuses, un grain moyen pour lisser et un grain fin pour la finition. Il est préférable de procéder à un essai sur un morceau de matériau non utilisé pour déterminer le grain le plus approprié à un travail spécifique.

TABLEAU DE SÉLECTION DES GRAINS

Grain	Type	Exemple d'utilisation
60 ou moins	Très gros	Enlever de la matière, décaper des peintures épaisses, façonner le bois
80-100	Gros	Décaper de la peinture, préparer des surfaces rugueuses (p. ex. bois non raboté)
120-220	Moyen-fin	Préparer la surface de pièces en bois raboté.
240 ou plus	Très fin	Finition finale

Fixer le papier abrasif

Assurez-vous toujours que la machine est éteinte et que la fiche est retirée de la prise électrique avant d'effectuer un réglage.

1. Sélectionnez un grain approprié.
2. Tirez le levier de tension de la bande abrasive.
3. Insérez une bande abrasive de sorte que la flèche présente sur sa face interne pointe dans la même direction que l'indicateur du sens de rotation présent sur la ponceuse.
4. Rabattez le levier.



AVERTISSEMENT : Ne continuez pas à utiliser la ponceuse avec un papier abrasif usé ou endommagé.

 **AVERTISSEMENT** : N'utilisez pas le même papier abrasif pour le bois et le métal. Les particules métalliques s'incrusteront dans le papier abrasif et abîment les surfaces en bois.

 **AVERTISSEMENT** : Veillez à nettoyer régulièrement la poussière accumulée sur la base sous le papier abrasif et à ne pas laisser le papier abrasif s'user complètement avant de le remplacer. Le non-respect de ces deux mesures de précaution peut endommager la partie auto-agrippante de la base et le papier abrasif ne se fixera pas correctement.

 **AVERTISSEMENT** : Nettoyez régulièrement les ouïes d'aération de votre outil électrique. Le ventilateur du moteur aspire les poussières à l'intérieur du boîtier et une accumulation excessive de poudre métallique peut occasionner un danger électrique.

Régler le centrage de la bande abrasive

 **AVERTISSEMENT** : Pour votre sécurité, avant de brancher l'outil sur une prise électrique, assurez-vous que l'interrupteur est sur la position Arrêt.

1. Branchez la ponceuse dans une prise électrique. Réglez le variateur de vitesse sur «1». Tenez fermement la ponceuse et appuyez sur son interrupteur à gâchette, puis relâchez-le. La bande tourne pendant une courte durée.
2. Lorsque la bande tourne, ajustez la molette de réglage du centrage pour aligner la bande avec le centre du rouleau.
3. Remettez brièvement le moteur en marche et continuez de régler le centrage de la bande jusqu'à ce qu'elle soit correctement centrée.
4. Faites fonctionner la ponceuse pendant une minute environ pour vérifier que la bande soit correctement centrée avant de commencer à poncer.

Extraction des poussières

Nous vous recommandons d'utiliser en permanence un dispositif d'extraction des poussières. Emboîtez simplement le sac à poussières sur la bouche d'extraction des poussières. Il est recommandé d'utiliser un aspirateur adapté pour les utilisations prolongées ou le travail sur de grandes pièces.

6. FONCTIONNEMENT

Mise en marche et arrêt

 **AVERTISSEMENT** : Vérifiez toujours que l'alimentation électrique correspond à celle indiquée sur la plaque nominative de l'outil.

1. Pour démarrer la ponceuse, appuyez sur l'interrupteur à gâchette.
2. Pour arrêter la ponceuse, relâchez l'interrupteur à gâchette.
3. Si vous appuyez sur le bouton de verrouillage pendant que l'interrupteur est enfoncé, l'interrupteur est maintenu en position de fonctionnement. Cette fonction est pratique lorsque l'opération nécessite un fonctionnement en continu pendant de longues périodes.
4. Pour débloquer le bouton de verrouillage, appuyez sur l'interrupteur à gâchette puis relâchez-le.



NOTE : Toujours soulever la ponceuse de la pièce avant de l'allumer ou de l'éteindre.

Interrupteur

Pour démarrer la ponceuse à bande, appuyez sur l'interrupteur marche/arrêt. Pour arrêter la ponceuse à bande, relâchez l'interrupteur marche/arrêt. Pour un fonctionnement continu, appuyez sur l'interrupteur marche/arrêt, puis sur le bouton de verrouillage et relâchez l'interrupteur marche/arrêt. Pour arrêter votre ponceuse à bande, appuyez sur l'interrupteur marche/arrêt pour libérer le bouton de verrouillage. Relâchez l'interrupteur marche/arrêt.

Conseils pratiques

- Démarrez toujours votre ponceuse à bande avant qu'elle n'entre en contact avec la pièce et ne l'éteignez qu'après l'avoir soulevée de la pièce.

- Tenez toujours votre ponceuse à bande à deux mains.
- Dans la mesure du possible, fixez l'élément à travailler sur un établi ou une surface solide similaire.
- Utilisez une bande abrasive dont le grain est adapté à votre application. La liste précédente est une liste indicative de grains de bande abrasive à utiliser avec différents matériaux.

7. ENTRETIEN



Débranchez toujours l'outil avant d'effectuer un réglage ou une opération d'entretien. Si le remplacement du cordon d'alimentation est nécessaire, il doit être effectué par le fabricant ou son agent afin d'éviter tout danger.

Débranchez immédiatement l'outil si le cordon d'alimentation est endommagé.

Veillez à ne pas exposer cet outil à la pluie.

Si les balais (=charbons) doivent être remplacés, le faire faire par un réparateur qualifié (toujours remplacer les deux balais en même temps).

Nettoyage

N'utilisez pas de solvant pour nettoyer les pièces en plastique. La plupart des pièces en plastique sont susceptibles d'être détériorées par de nombreux types de solvants vendus dans le commerce. Utilisez des chiffons propres pour enlever la saleté, les poussières de carbone, etc.

Lubrification

Tous les roulements sont lubrifiés avec une quantité suffisante de lubrifiant de haute qualité pour l'ensemble de la durée de vie de l'outil dans des conditions d'utilisation normales. Par conséquent, aucune lubrification supplémentaire n'est nécessaire.

8. RÉOLUTION DE PROBLÈMES

Les dysfonctionnements supposés sont souvent dus à des problèmes que l'utilisateur peut régler lui-même. Par conséquent, inspectez l'outil en vous reportant à cette rubrique. Dans la plupart des cas, le problème peut être résolu rapidement.



AVERTISSEMENT ! N'essayez pas d'effectuer d'autres manipulations que celles décrites dans le manuel d'instructions ! Si vous n'arrivez pas à régler le problème par vous-même, toutes les autres opérations d'inspection, de maintenance ou de réparation ne doivent être effectuées que par un centre de réparation agréé ou un spécialiste de qualifications similaires !

Problème	Causes probables	Solution
L'outil ne démarre pas	Pas de branchement à l'alimentation électrique	Brancher à l'alimentation électrique
	La fiche ou le cordon d'alimentation est défectueux	Faire vérifier par un électricien spécialisé
	Autre défaut électrique du produit	Faire vérifier par un électricien spécialisé
Le produit n'atteint pas sa puissance maximale	La rallonge ne convient pas à l'utilisation de ce produit	Utiliser une rallonge appropriée
	La tension de l'alimentation électrique (par exemple, du générateur) est trop basse	Brancher à une autre source d'alimentation
	Les sorties d'air sont obstruées	Nettoyer les sorties d'air
Performance non satisfaisante	La bande abrasive est usée	La remplacer par une bande neuve
	La bande abrasive ne convient pas au matériau de la pièce	Utiliser une bande abrasive adaptée

9. PROTÉGER NOTRE ENVIRONNEMENT



Les produits électriques ne doivent pas être jetés avec les ordures ménagères. Recyclez-les dans les déchèteries prévues à cet effet. Contactez les autorités locales ou les magasins pour obtenir des conseils sur le recyclage.

La présence de substances dangereuses dans les équipements électriques et électroniques peut avoir des effets sur l'environnement et la santé humaine.

Pour sa mise au rebut, cet outil peut également être retourné à la quincaillerie ou au vendeur (ou au revendeur Dexter).

10. GARANTIE

Les produits Dexter sont conçus selon les standards de qualité des produits grand public les plus exigeants.

Ce produit est couvert par une garantie de 5 ans à compter de la date d'achat. Cette garantie couvre tous les défauts de fabrication ou de matériel.

En cas de panne, reportez-vous d'abord à la page de résolution de problèmes (problèmes et solutions) de la brochure ; si le problème persiste, adressez-vous au magasin le plus proche.

Votre magasin fera tout son possible pour résoudre le problème.

Les réparations et les remplacements de pièces ne prolongent pas la durée de la garantie initiale.

Les pannes résultant de l'usure normale ou d'une mauvaise utilisation du produit ne sont pas couvertes par la garantie. Cela concerne notamment les interrupteurs, le disjoncteur de sécurité et les moteurs, en cas d'usure.

Veillez noter qu'il existe des conditions de garantie spécifiques pour certains pays.

En cas de doute, veuillez vérifier auprès de votre point de vente.

Pour que les réclamations relatives à la garantie soient prises en compte, les éléments suivants sont nécessaires :

- Fournir une preuve d'achat
- Qu'aucune réparation et/ou aucun changement de pièces n'ait été effectué par un tiers.
- Que le problème ne soit pas dû à l'usure normale.
- Que les travaux d'entretien et de réparation nécessaires aient été effectués correctement.
- Qu'il n'y ait pas eu de forçage, de manipulation incorrecte, d'utilisation non autorisée ou d'accident.
- Qu'il n'y ait pas eu de détérioration due à une surchauffe résultant de l'obstruction du bloc ventilateur.
- Qu'aucun travail n'ait été effectué sur le produit par une personne non qualifiée et qu'aucune réparation inadaptée n'ait été tentée.
- Que l'outil n'ait jamais été démonté ou ouvert.
- Que l'outil n'ait jamais été placé dans un environnement humide (rosée, pluie, immersion dans l'eau, etc.).
- Qu'aucune pièce non conforme n'ait été utilisée (pièces non fabriquées par DEXTER), alors qu'elles s'avèrent être à l'origine de la détérioration.
- Que l'outil n'ait pas été utilisé de manière inadaptée (surcharge de l'outil, ou utilisation d'accessoires non homologués).
- Qu'aucun dommage ne soit dû à des causes externes ou à des corps étrangers tels que du sable ou des pierres.
- Qu'aucun dommage n'ait été causé par le non-respect des recommandations de sécurité et des instructions d'utilisation.

Le produit doit être utilisé dans des conditions d'utilisation normales et non à des fins professionnelles.





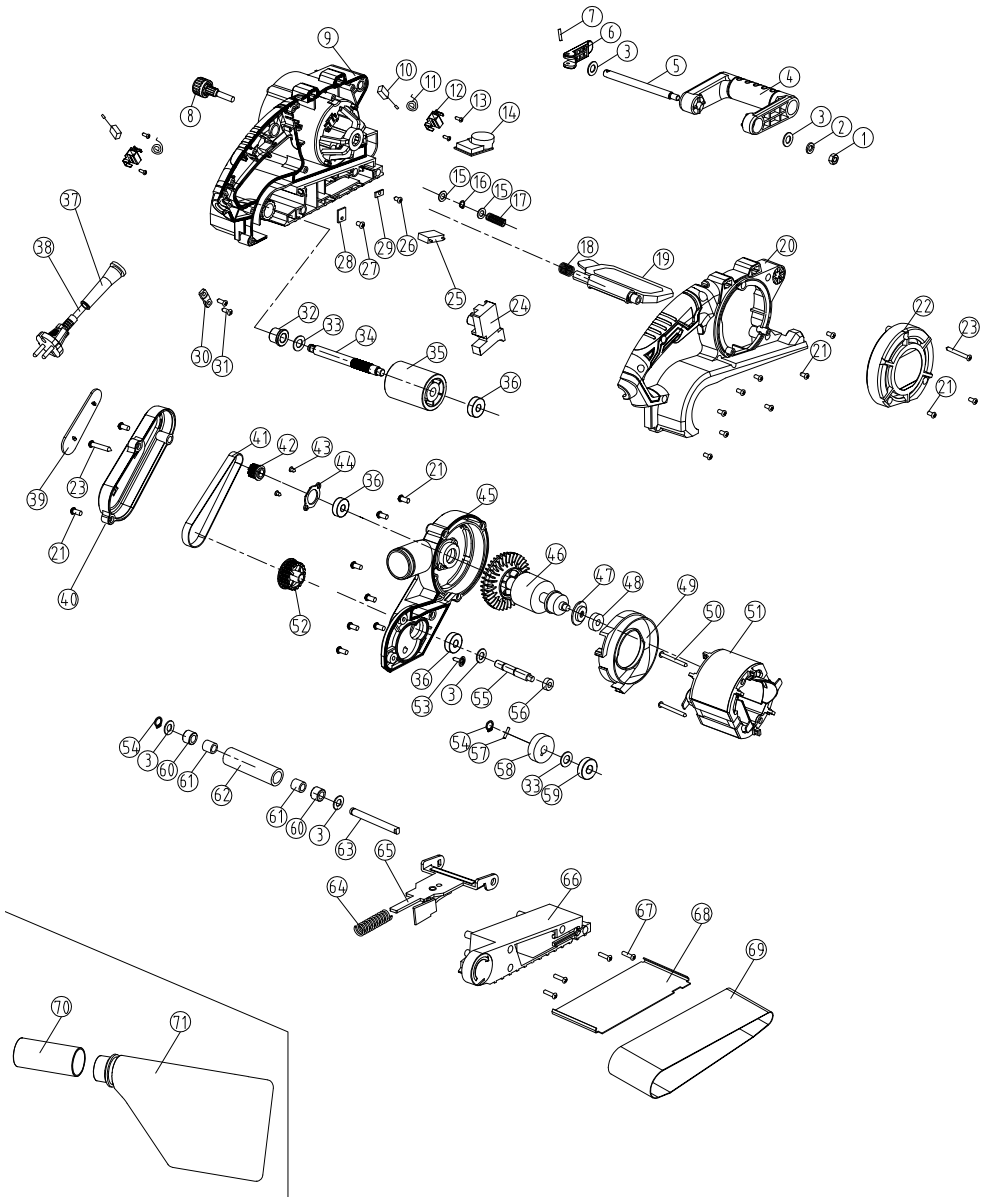







Sont donc exclus de cette garantie les produits utilisés par les entreprises, les autorités locales ainsi que les sociétés proposant une location d'équipement payante ou gratuite.

11. VUE ÉCLATÉE



N°	Description	Qté	N°	Description	Qté
1	Écrou M6	1	37	Gaine du câble	1
2	Rondelle 6	1	38	Cordon d'alimentation	1
3	Rondelle plate $\phi 8 * \phi 14 * 1$	5	39	Étiquette de couvercle de bande	1
4	Poignée auxiliaire	1	40	Couvercle de bande	1
5	Levier de verrouillage de la poignée auxiliaire	1	41	Courroie synchrone	1
6	Verrouillage de la gâchette	1	42	Petit pignon	1
7	Goupille d'extension	1	43	Vis ST4*10	2
8	Ensemble de molette de réglage	1	44	Couvercle de palier	1
9	Partie gauche du boîtier	1	45	Couvercle latéral	1
10	Brosse en carbone	2	46	Rotor	1
11	Ressort du porte-brosse	2	47	Bague anti-poussière	1
12	Porte-brosse	2	48	Palier 607	1
13	Vis ST3*10	4	49	Pare-vent	1
14	Contrôleur de vitesse	1	50	Vis ST4*55	2
15	Rondelle plate $\phi 5 * \phi 12 * 1$	2	51	Stator	1
16	Bague de serrage 5	1	52	Grand pignon	1
17	Ressort de molette de réglage	1	53	Vis ST3*8	1
18	Ressort de torsion à volet	1	54	Bague de serrage 8	2
19	Revers	1	55	Petit engrenage	1
20	Partie droite du boîtier	1	56	Palier 606-2RS	1
21	Vis ST4*14	19	57	Goupille	1
22	Couvercle arrière	1	58	Grand engrenage	1
23	Vis ST4*40	2	59	Palier 6900	1
24	Interrupteur	1	60	Couvercle anti-poussière du rouleau avant	2
25	Condensateur	1	61	Roulement à aiguilles HK0810	2
26	Vis ST3*8	1	62	Rouleau avant	1
27	Vis S3.5*8-F	1	63	Essieu avant	1
28	Pastille en céramique 1	1	64	Ressort de tension	1
29	Pastille en céramique 2	1	65	Ensemble de tension	1
30	Plaque du câble	1	66	Couvercle inférieur	1
31	Vis ST4*14	2	67	Vis ST4*30	4
32	Palier à huile	1	68	Plaque de base	1
33	Rondelle plate / $\phi 10 * \phi 19 * 0,5$	2	69	Bande abrasive	1
34	Arbre de sortie	1	70	Adaptateur	1
35	Ensemble de rouleau	1	71	Sac collecteur de poussière	1
36	Palier 608	3			

SÍMBOLOS

	El usuario deberá leer atentamente el manual de instrucciones para reducir el riesgo de sufrir lesiones.
	En conformidad con las normas básicas de seguridad aplicables de las directivas europeas.
	Máquina de clase II - Doble aislamiento - No necesita enchufe con toma de tierra.
	Indica riesgo de lesiones personales o daños a la herramienta en caso de incumplimiento de las instrucciones de este manual.
	Indica peligro de descarga eléctrica.
	Los aparatos eléctricos o electrónicos defectuosos o desechados deberán recogerse en los lugares de reciclaje adecuados.
	Desconecte inmediatamente el enchufe de la toma de corriente si el cable estuviera dañado y durante el mantenimiento.
	Utilice protección ocular.
	Utilice una mascarilla antipolvo.
	Utilice protección auditiva.
	Utilice calzado de protección.
	Utilice guantes de protección.
	Marcado de conformidad que indica que el producto cumple con las normativas técnicas ucranianas aplicables.

ÍNDICE

1. Uso previsto de la lijadora de banda
2. Instrucciones de seguridad
3. Descripción
4. Datos técnicos
5. Antes de poner el equipo en funcionamiento
6. Funcionamiento
7. Mantenimiento
8. Resolución de problemas
9. Proteger nuestro medio ambiente
10. Garantía
11. Despiece con lista de piezas
12. Declaración CE de conformidad

1. USO PREVISTO DE LA LIJADORA DE BANDA

Esta máquina está concebida para el lijado en seco con bandas de lijado de papel abrasivo adecuadas. Es adecuada para el lijado de superficies de madera, metal, plástico y superficies pintadas, la eliminación de capas de pintura vieja, el lijado intermedio y la eliminación de óxido. No utilice máquinas, herramientas ni accesorios para otras aplicaciones y fines que no sean aquellos para los que han sido diseñados (véanse las instrucciones del fabricante). Queda expresamente excluida cualquier otra aplicación.

2. INSTRUCCIONES DE SEGURIDAD

ADVERTENCIAS GENERALES DE SEGURIDAD DE LAS HERRAMIENTAS ELÉCTRICAS

 **¡ADVERTENCIA!** Lea todas las advertencias de seguridad, instrucciones, ilustraciones y especificaciones suministradas con esta herramienta eléctrica. El incumplimiento de todas las instrucciones enumeradas a continuación podría dar lugar a descargas eléctricas, incendios o lesiones graves.

GUARDE TODAS LAS ADVERTENCIAS E INSTRUCCIONES PARA FUTURAS CONSULTAS.

El término “herramienta eléctrica” en las advertencias se refiere a la herramienta eléctrica alimentada por la red eléctrica (con cable) o a la que funciona con batería (inalámbrica).

1) SEGURIDAD EN EL ÁREA DE TRABAJO

- A. Mantenga el área de trabajo limpia y bien iluminada.** Las áreas desordenadas u oscuras son propensas a accidentes.
- B. No utilice herramientas eléctricas en atmósferas explosivas como, por ejemplo, en presencia de líquidos, gases o polvo inflamables.** Las herramientas eléctricas generan chispas que pueden causar la ignición del polvo o los gases.
- C. Mantenga alejados a los niños y a los transeúntes cuando esté utilizando una herramienta eléctrica.** Las distracciones podrían hacerle perder el control.
- D. Recomienda-se ajustar a lixa na primeira velocidade.**

2) SEGURIDAD ELÉCTRICA

- A. Los enchufes de las herramientas eléctricas deberán coincidir con la toma de corriente. No modifique nunca el enchufe en modo alguno. No utilice ningún adaptador para enchufes con las herramientas eléctricas conectadas a tierra.** No modificar los enchufes ni las tomas de corriente reduce el riesgo de descargas eléctricas.
- B. Evite el contacto corporal con superficies conectadas a tierra o a masa, como tuberías, radiadores, cocinas eléctricas y frigoríficos.** El riesgo de sufrir descargas eléctricas aumentará si su cuerpo hace de conductor a tierra o a masa.
- C. No exponga las herramientas eléctricas a condiciones de lluvia o de humedad.** La entrada de agua en una herramienta eléctrica aumentará el riesgo de descarga eléctrica.
- D. No manipule de forma brusca el cable. No utilice nunca el cable para transportar la herramienta, tirar de ella ni desconectarla. Mantenga el cable alejado de fuentes de calor, aceite, bordes afilados o piezas en movimiento.** Los cables dañados o enredados aumentan el riesgo de descarga eléctrica.
- E. Cuando utilice una herramienta eléctrica al aire libre, emplee un alargador adecuado para uso en exteriores.** El uso de un cable adecuado para exteriores reducirá el riesgo de descarga eléctrica.
- F. Si el uso de una herramienta eléctrica en un lugar húmedo fuera inevitable, utilice una toma de corriente protegida por un dispositivo de corriente residual (RCD).** El uso de un RCD reducirá el riesgo de descarga eléctrica.

3) SEGURIDAD PERSONAL

- A. Manténgase alerta, observe lo que está haciendo y utilice el sentido común al manejar una herramienta eléctrica. No utilice una herramienta eléctrica si sintiera cansancio o si estuviera bajo la influencia de drogas, alcohol o medicamentos.** Un momento de descuido mientras se utilizan herramientas eléctricas podría tener como resultado graves lesiones.
- B. Utilice un equipo de protección individual (EPI). Utilice siempre protección ocular.** Los equipos de protección, como la máscara antipolvo, los zapatos de seguridad antideslizantes, el casco o la protección auditiva utilizados para las condiciones adecuadas reducirán las lesiones personales.
- C. Impida que el dispositivo se encienda de forma accidental. Asegúrese de que el interruptor se encuentre en la posición de apagado antes de conectar la herramienta a la toma de corriente o a la batería, recogerla o transportarla.** Llevar herramientas eléctricas con el dedo en el interruptor o activar herramientas eléctricas que tengan el interruptor activado podría causar accidentes.
- D. Retire cualquier llave de ajuste u otro tipo de llave antes de encender la herramienta eléctrica.** Una llave acoplada a una parte giratoria de la herramienta eléctrica podría tener como resultado lesiones.
- E. No adopte una postura forzada. Mantenga una posición y un equilibrio adecuados en todo momento.** Esto le permitirá un mejor control de la herramienta eléctrica en situaciones inesperadas.
- F. Utilice ropa adecuada. No lleve ropa suelta ni joyas. Mantenga el pelo y la ropa lejos de las partes móviles.** La ropa holgada, las joyas o el pelo suelto podrían engancharse en las partes móviles.

G. Si se proporcionaran dispositivos para la conexión de instalaciones de extracción y eliminación del polvo, asegúrese de que estén correctamente conectados y de que se utilicen de manera apropiada. El uso de un colector de polvo puede reducir los peligros relacionados con este.

H. No permita que la familiaridad adquirida con el uso frecuente de las herramientas le haga confiarse e ignorar los principios de seguridad. Una acción descuidada puede causar lesiones graves en una fracción de segundo.

4) USO Y MANTENIMIENTO DE LAS HERRAMIENTAS ELÉCTRICAS

A. No fuerce la herramienta eléctrica. Utilice la herramienta eléctrica correcta para su aplicación. La herramienta eléctrica correcta llevará a cabo la tarea mejor y de forma más segura al ritmo para el que fue diseñada.

B. No utilice la herramienta eléctrica si el interruptor no la enciende y apagara. Cualquier herramienta eléctrica que no se pueda controlar con el interruptor es peligrosa y deberá repararse.

C. Desconecte el enchufe de la toma de corriente o retire la batería de la herramienta eléctrica, si fuera posible, antes de hacer ajustes, cambiar accesorios o almacenar herramientas eléctricas. Estas medidas preventivas de seguridad reducirán el riesgo de que la herramienta eléctrica pueda ponerse en marcha accidentalmente.

D. Almacene fuera del alcance de los niños las herramientas eléctricas que no se usen. No permita utilizar la herramienta eléctrica a las personas que no estén familiarizadas con ella o con estas instrucciones. Las herramientas eléctricas son peligrosas en manos de usuarios no formados.

E. Encárguese del mantenimiento de las herramientas eléctricas y los accesorios. Compruebe si las piezas móviles están desalineadas o encasquilladas, si alguna pieza está rota o si hay cualquier otra cuestión que pudiera afectar al funcionamiento de la herramienta eléctrica. Si estuviera dañada, repare la herramienta eléctrica antes de su uso. Muchos accidentes se deben a un mantenimiento deficiente de las herramientas eléctricas.

F. Mantenga las herramientas de corte afiladas y limpias. Las herramientas de corte mantenidas adecuadamente con los bordes afilados tienen menos probabilidades de encasquillarse y son más fáciles de controlar.

G. Utilice la herramienta eléctrica, los accesorios, las brocas y demás componentes de acuerdo con estas instrucciones, teniendo en cuenta las condiciones de trabajo y la tarea que vaya a realizar. Utilizar la herramienta eléctrica para operaciones distintas de las previstas podría dar lugar a una situación peligrosa.

H. Mantenga las empuñaduras y las superficies de agarre secas, limpias y sin aceite ni grasa. Las empuñaduras y las superficies de agarre resbaladizas impiden la manipulación y el control seguros de la herramienta en situaciones inesperadas.

5) SERVICIO

A. Su herramienta eléctrica solo deberá ser reparada por una persona cualificada y que use únicamente piezas de repuesto idénticas. Esto garantizará que se mantenga la seguridad de la herramienta eléctrica.

Advertencias de seguridad de la lijadora de banda:

- Sujete la herramienta eléctrica por las superficies de agarre aisladas, ya que la superficie de lijado podría entrar en contacto con su propio cable. El corte de un cable "bajo tensión" podría también poner "bajo tensión" las partes de metal expuestas de la herramienta eléctrica y producir una descarga eléctrica al operario.



¡ADVERTENCIA! El contacto o la inhalación de polvos nocivos/tóxicos procedentes del lijado de superficies, maderas y metales pintados con plomo puede poner en peligro la salud del operario y de los transeúntes. **Tenga especial cuidado para protegerse frente** a dichos polvos, incluyendo lo siguiente:

Tenga especial cuidado para protegerse frente a estos polvos, incluyendo lo siguiente:

- Todas las personas que penetren en la zona de trabajo deberán llevar una máscara homologada especialmente diseñada para la protección frente a polvos nocivos o tóxicos, además de usar la instalación de extracción de polvo y mantener el área de trabajo perfectamente ventilada.
- Los niños y las mujeres embarazadas no deberán entrar en la zona de trabajo.
- No coma, beba ni fume en el área de trabajo.

Los edificios anteriores a 1960 podrían tener pintura con contenido de plomo en las superficies de madera o metálicas. Si sospechara de contenido de plomo en la pieza de trabajo, solicite asesoramiento profesional.

- Algunas maderas y algunos productos de tipo madera, especialmente los tableros de fibra de densidad media (MDF), pueden producir polvos peligrosos para la salud. Por lo tanto, se recomienda que, además de utilizar el correspondiente sistema de extracción de polvo, se utilice también una máscara de protección facial homologada que cuente con filtros sustituibles al usar esta herramienta.
- Sujete correctamente la herramienta con ambas manos y adopte una postura estable, asegurándose de que el cable de red no pueda entrar en contacto con la máquina ni quedar atrapado en otros objetos e impedir la finalización del pase de lijado.
- Esta herramienta ha sido diseñada para eliminar el material superficial utilizando un medio abrasivo.

- Asegúrese de haber retirado cualquier objeto extraño, como pueden ser clavos y tornillos, de la pieza de trabajo antes de iniciar el lijado.
- No utilice la lijadora para el lijado en húmedo; úsela únicamente en seco.
- Cuando sea posible, fije las piezas de trabajo más pequeñas para evitar que se muevan bajo la lijadora. Fije la pieza (una pieza amordazada con dispositivos de sujeción o en un tornillo de banco estará sujeta de modo más seguro que a mano).
- No fuerce la lijadora; deje que la herramienta realice el trabajo a una velocidad razonable. Se producirá sobrecarga si se ejerce demasiada presión y el motor se ralentiza, resultando en un lijado ineficaz y posibles daños al motor de la lijadora.
- No utilice la bolsa de recogida de polvo cuando lije superficies metálicas. Las partículas metálicas calientes podrían incendiar el serrín residual presente en la herramienta o su filtro de papel interno.
- No siga utilizando bandas abrasivas que estén desgastadas, rasgadas o que tengan demasiados restos de material adherido a las mismas.
- No toque la banda abrasiva mientras se encuentre en movimiento.
La temperatura ideal de funcionamiento es de 20 °C a 25 °C.

3. DESCRIPCIÓN

1. Empuñadura delantera
2. Empuñadura principal
3. Interruptor de activación
4. Botón de bloqueo
5. Pomo de ajuste de la velocidad
6. Palanca de tensado de la banda de lijado
7. Rodillo delantero
8. Rodillo motriz
9. Protector móvil
10. Pomo de ajuste de la alineación
11. Puerto de extracción del polvo
12. Adaptador de aspiración para Ø35 mm

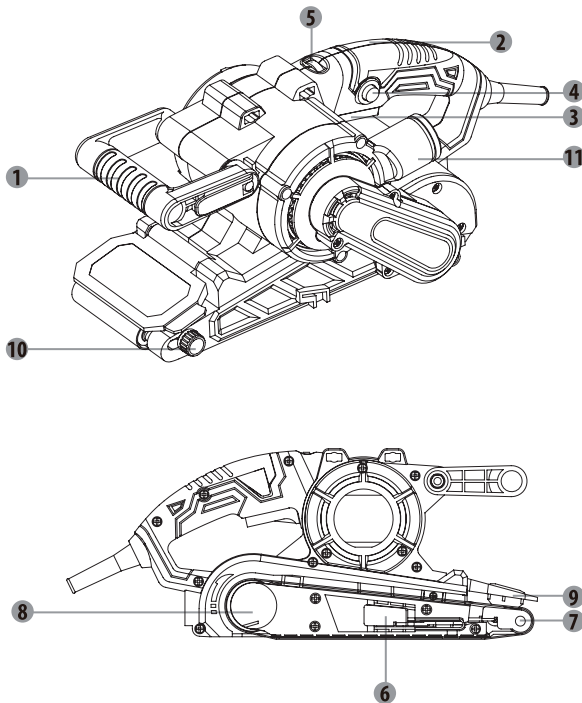

4. DATOS TÉCNICOS

Potencia	900 W
Tensión	220 - 240 V ~ 50 Hz
Tamaño de la banda	75 x 533 mm
Velocidad de rotación en vacío	120-380 m/min
Nivel de presión acústica de emisión L_{PA}	92 dB(A) ($K_{PA} = 3$ dB(A))
Nivel de potencia acústica L_{WA}	100 dB(A) ($K_{WA} = 3$ dB(A))
Valor total de emisión de vibraciones	2,5 m/s ² (k= 1,5 m/s ²)

**NOTA:**

- Los valores totales declarados de vibración y los valores declarados de emisión de ruido se han medido en conformidad con un método de comprobación estándar y pueden utilizarse para comparar distintas herramientas.
- Los valores totales declarados de vibración y los valores declarados de emisión de ruido también pueden utilizarse para una evaluación preliminar de la exposición.

**ADVERTENCIA:**

- Las emisiones de vibraciones y de ruido durante el uso real de la herramienta eléctrica podrían diferir de los valores declarados en función de las formas en las que se utilice la herramienta, especialmente del tipo de piezas de trabajo procesadas.
- Evite el riesgo de vibraciones mediante: el mantenimiento de la herramienta y los accesorios, el uso de guantes durante el funcionamiento, la limitación del tiempo de funcionamiento y la reducción del tiempo de activación.
- Deberán identificarse medidas de seguridad para proteger al operario que estén basadas en una estimación de la exposición en las condiciones reales de uso (teniendo en cuenta todas las partes del ciclo operativo, como los momentos en los que la herramienta está apagada y cuando está funcionando en vacío, además del tiempo de activación).

Contenido del embalaje

- 1 Lijadora de banda con banda de lijado (grano 80)
- 1 Bolsa de polvo
- 1 Adaptador de aspiración del polvo
- 1 Manual de instrucciones (con 1 instrucciones de seguridad)

Tras el desembalaje, compruebe si la herramienta y los accesorios presentan daños y no utilice la herramienta en caso de que algo sea defectuoso.

5. ANTES DE PONER EL EQUIPO EN FUNCIONAMIENTO**Selección del grado abrasivo adecuado de la banda de lijado**

Podrá adquirir bandas abrasivas de diferentes grados en la tienda donde compró la herramienta. Los grados abrasivos disponibles son los siguientes: Grueso, medio y fino. Utilice un grano grueso para lijar los acabados ásperos, un grano medio para alisar el trabajo y un grano fino para el acabado final. Se recomienda efectuar una prueba preliminar en una sección de material desechable para determinar la banda abrasiva del grado óptimo que debe utilizarse para un trabajo específico.

CUADRO DE GRANOS		
Grano	Tipo	Ejemplo de uso
60 o menos	Muy grueso	Eliminación de material, eliminación de pintura pesada, dar forma a la madera
80-100	Grueso	Eliminación de pintura, preparación de superficies rugosas (p. ej., madera no alisada)
120-220	Medio-fino	Preparación de superficies de madera alisadas
240 o más	Muy fino	Acabado final

Fijación del papel de lija

Asegúrese siempre de que la máquina esté apagada y el enchufe retirado de la toma de corriente antes de realizar cualquier ajuste.

1. Seleccione la banda abrasiva del grado adecuado.
2. Tire de la palanca tensora de la banda abrasiva.
3. Inserte la banda abrasiva de tal manera que la flecha del lado interior de la banda apunte en la misma dirección que el indicador de rotación de la lijadora.
4. Baje la palanca.

 **ADVERTENCIA:** No continúe utilizando la lijadora con un papel de lija que esté excesivamente gastado o dañado.

 **ADVERTENCIA:** No utilice el mismo papel de lija para madera y metal. Las partículas metálicas se incrustarán en el papel de lija y producirán abrasiones en una superficie de madera.

 **ADVERTENCIA:** Asegúrese de limpiar periódicamente la acumulación de polvo en la base debajo del papel de lija y de no dejar que el papel de lija se desgaste completamente antes de sustituirlo. El incumplimiento de estas dos medidas de precaución podría conducir a daños en los ganchos y las presillas de la base y el papel de lija no se fijará correctamente.

 **ADVERTENCIA:** Limpie los respiraderos de su herramienta eléctrica periódicamente. El ventilador del motor extraerá el polvo del interior de la carcasa y la acumulación excesiva de polvo metálico podría causar peligros eléctricos.

Ajuste de la alineación de la banda abrasiva

 **ADVERTENCIA:** Por su seguridad, antes de enchufar la herramienta a una toma de corriente, asegúrese de que el interruptor de activación esté en la posición "off".

1. Enchufe la lijadora a la toma de corriente y, con la banda bien tensada, presione el interruptor de activación y vuelva a soltarlo. La banda girará durante unos breves instantes.
2. Con la banda en funcionamiento, ajuste el pomo de ajuste de la alineación para alinear la banda con el centro del rodillo.
3. Repita el accionamiento del gatillo y el ajuste de la alineación hasta que la banda esté alineada correctamente.
4. Haga funcionar la lijadora en vacío durante aproximadamente un minuto para comprobar que la banda abrasiva está correctamente alineada antes de utilizar la lijadora sobre alguna pieza.

Extracción del polvo

Le recomendamos utilizar siempre el dispositivo de extracción de polvo. Para ello, basta con insertar la bolsa colectora de polvo en el puerto de la herramienta previsto a tal efecto. Para períodos prolongados de uso o si la herramienta se utilizara para lijar piezas de gran tamaño, se recomienda utilizar un aspirador apropiado.

6. FUNCIONAMIENTO

Encendido y apagado

 **ADVERTENCIA:** Compruebe siempre que la alimentación eléctrica sea la misma que la indicada en la placa de características de la herramienta.

1. Para poner en marcha la lijadora, presione el interruptor de activación.
2. Para detener la lijadora, suelte el interruptor de activación.
3. Si pulsa el botón de bloqueo mientras el interruptor de activación está presionado, el interruptor se mantendrá en la posición de funcionamiento. Esto es útil cuando se requiere un funcionamiento continuo durante largos períodos de tiempo.
4. Para liberar el botón de bloqueo, presione y suelte el interruptor de activación.



NOTA: Levante siempre la lijadora de la pieza de trabajo antes de encenderla o apagarla.

Interruptor

Para poner en marcha la lijadora de banda, presione el interruptor de encendido/apagado. Para detener la lijadora de banda, libere el interruptor de encendido/apagado. Para un funcionamiento continuo, presione el interruptor de encendido/apagado y, a continuación, pulse el botón de bloqueo y libere el interruptor de encendido/apagado. Para detener la lijadora de banda, presione el interruptor de encendido/apagado para liberar el botón de bloqueo. Libere el interruptor de encendido/apagado.

Consejos prácticos

- Ponga siempre en marcha la lijadora de banda antes de que entre en contacto con la pieza de trabajo, y no la apague hasta después de haberla levantado de la pieza.
- Sujete siempre la lijadora de banda con las dos manos.
- Siempre que sea posible, fije la pieza a un banco de trabajo o a una superficie similar resistente.
- Utilice la banda de lijado de grano adecuado para su aplicación. La lista anterior es una sugerencia de granos de banda para utilizar con diferentes materiales.

7. MANTENIMIENTO



Desconecte siempre el dispositivo antes de realizar cualquier operación de ajuste o mantenimiento. Si fuera necesario cambiar el cable de alimentación, deberá hacerlo el fabricante o su agente de servicio técnico para evitar riesgos de seguridad.

Desconecte de la toma de corriente de inmediato si el cable de alimentación estuviera dañado.

Asegúrese de no exponer esta herramienta a la lluvia.

Si fuera necesario sustituir las escobillas de carbono, encargue dicha operación a un técnico de servicio cualificado (sustituya siempre las dos escobillas a la vez).

Limpieza

No utilice disolventes cuando limpie las piezas de plástico de la herramienta. La mayoría de las piezas de plástico son susceptibles de sufrir daños por diferentes tipos de disolventes comerciales y podrían resultar dañadas por su uso. Utilice paños limpios para eliminar la suciedad, el polvo de carbono, etc.

Lubricación

Todos los rodamientos de esta herramienta están lubricados con una cantidad suficiente de lubricante de alta calidad para toda la vida útil de la unidad en condiciones normales de funcionamiento, por lo que no es necesaria ninguna lubricación adicional.

8. RESOLUCIÓN DE PROBLEMAS

Los funcionamientos anómalos sospechosos se deben a menudo a causas que los usuarios pueden solucionar por sí mismos. Por este motivo, le pedimos que verifique el producto ateniéndose a las indicaciones incluidas en este apartado. En la mayoría de los casos, el problema podrá resolverse rápidamente



¡ADVERTENCIA! ¡Lleve a cabo únicamente los pasos descritos en las presentes instrucciones! Cualquier trabajo de inspección, mantenimiento y reparación adicional deberá ser efectuado por un centro de servicio autorizado o un especialista de cualificación similar si no pudiera resolver el problema por su cuenta.

Problema	Causa probable	Solución
El producto no se enciende	No está conectado a la alimentación	Conecte a la alimentación
	El cable de alimentación o el enchufe es defectuoso	Comprobación por parte de un electricista especializado
	Otro fallo eléctrico en el producto	Comprobación por parte de un electricista especializado
El producto no alcanza la potencia máxima	El cable alargador no es adecuado para el funcionamiento de este producto	Utilice un cable alargador adecuado
	La fuente de alimentación (p. ej., generador) tiene un voltaje demasiado bajo	Conecte a otra fuente de alimentación
	Las aberturas de ventilación están bloqueadas	Limpie las aberturas de ventilación
Resultado no satisfactorio	La banda de lijado está desgastada	Reemplácela por una nueva
	Banda de lijado no adecuada para el material de la pieza de trabajo	Utilice una banda de lijado apropiada

9. PROTEGER NUESTRO MEDIO AMBIENTE



Los productos eléctricos no deberán eliminarse junto con los residuos domésticos. Recíclelos en los puntos limpios especiales para dicho efecto. Póngase en contacto con las autoridades locales o con su distribuidor para obtener consejos sobre el reciclaje.

Efectos potenciales nocivos sobre el medioambiente y la salud humana como resultado de la presencia de sustancias peligrosas en los equipos eléctricos y electrónicos.

Para desecharla, esta herramienta también podrá devolverse a la tienda o al vendedor (o a un distribuidor de Dexter).

10. GARANTÍA

Los productos Dexter están diseñados de acuerdo con los estándares de calidad más exigentes para productos destinados al público en general.

Este producto está cubierto por una garantía de 5 años a contar desde la fecha de compra. Dicha garantía cubre todos los defectos de fabricación o materiales.

En caso de avería, consulte en primer lugar, la página de resolución de problemas (problemas y soluciones) del manual. Si el problema persistiera, consulte con el personal de su tienda más cercana.

El personal de su tienda hará todo lo posible para resolver el problema.

La reparación y la sustitución de piezas no ampliarán la duración del período de garantía inicial.

Las averías resultantes del desgaste y la rotura normales o del uso inadecuado del producto no estarán cubiertas por la garantía. Esto incluye, entre otras cosas, los interruptores, el disyuntor del circuito de seguridad y los motores, en caso de desgaste.

Tenga en cuenta que no existen términos de garantía específicos para ciertos países.

En caso de duda, consulte con su punto de venta.

Para que se tengan en cuenta las reclamaciones relativas a la garantía, será necesario lo siguiente:

- Proporcionar un comprobante de compra.
- Que no se hayan realizado reparaciones ni cambios de piezas por parte de un tercero.
- Que el problema no esté relacionado con el desgaste y la rotura normales.
- Que se hayan llevado a cabo correctamente las operaciones de mantenimiento y de reparación necesarias.
- Que no haya existido funcionamiento forzado, manipulación inadecuada, uso no autorizado ni accidentes.
- Que no se haya producido ningún deterioro debido al sobrecalentamiento resultante del atasco del bloque del ventilador.
- Que no se hayan llevado a cabo trabajos en el producto por parte de una persona no cualificada, y que no se hayan realizado reparaciones incorrectas.
- Que no se haya desmontado ni abierto la herramienta.
- Que la herramienta no haya estado expuesta a un entorno húmedo (rocío, lluvia, sumergida en agua...).
- Que no se hayan utilizado piezas incorrectas o piezas no fabricadas por Dexter, y que demuestren ser la causa del deterioro.
- Que la herramienta no se haya usado inapropiadamente (sobrecarga de la misma o uso de accesorios no homologados).
- Que no se hayan producido daños resultantes de causas externas o cuerpos extraños, como arena o piedras.
- Que no se hayan producido daños resultantes del incumplimiento de las recomendaciones de seguridad y las instrucciones de uso.

El producto deberá utilizarse en circunstancias de uso normales y con fines no profesionales.





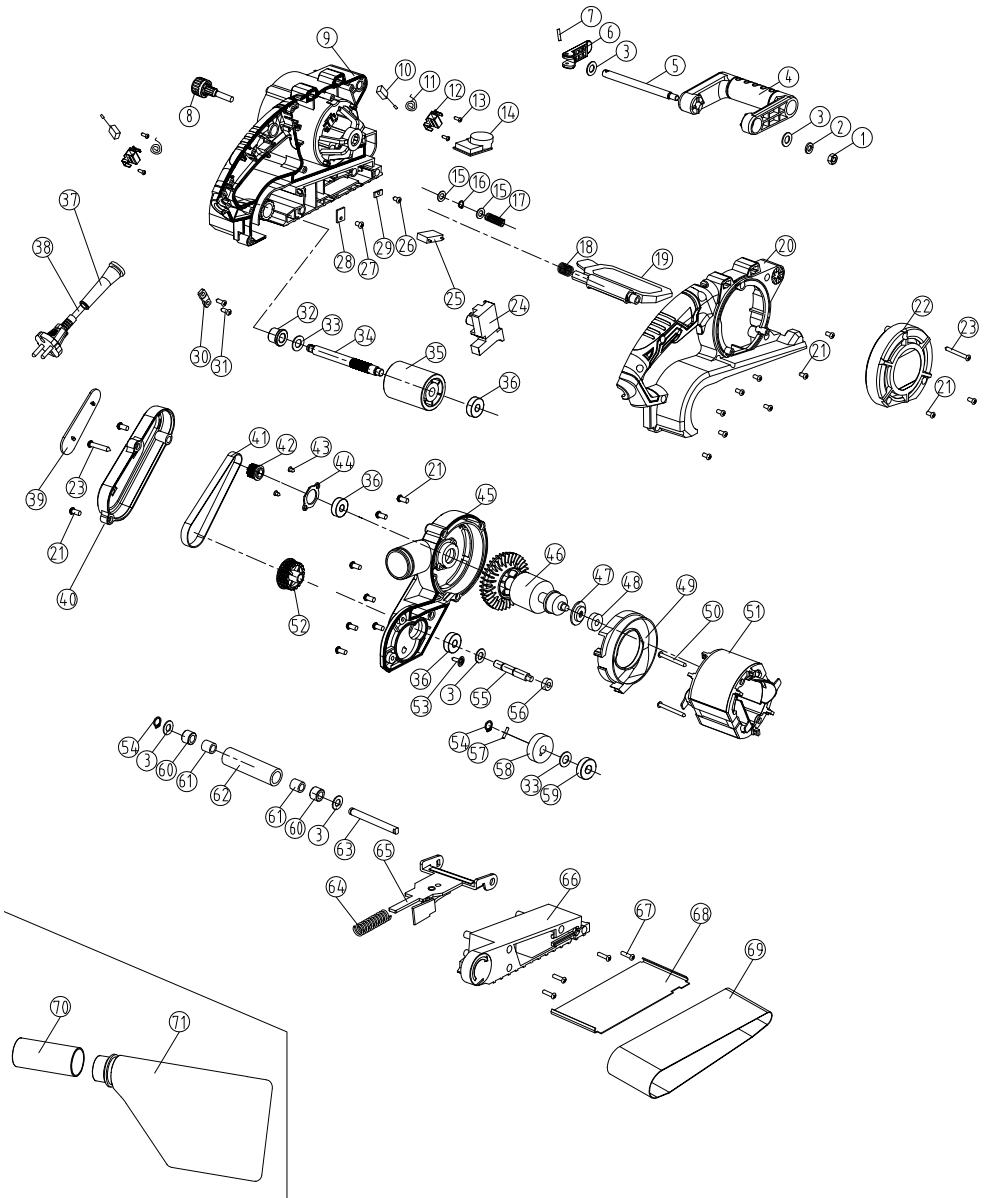







Por lo tanto, quedan excluidos de esta garantía los productos utilizados por empresas, autoridades locales, así como empresas que ofrezcan alquileres de pago o préstamo gratuito de equipos.

11. DESPIECE



N.º	Descripción	Cant.	N.º	Descripción	Cant.
1	Tuerca M6	1	37	Vaina del cable	1
2	Arandela 6	1	38	Cable de alimentación	1
3	Arandela plana $\phi 8 * \phi 14 * 1$	5	39	Etiqueta de cubierta de banda	1
4	Empuñadura auxiliar	1	40	Cubierta de banda	1
5	Palanca de bloqueo de empuñadura auxiliar	1	41	Correa síncrona	1
6	Bloqueo del gatillo	1	42	Engranaje de correa pequeño	1
7	Pasador de estiramiento	1	43	Tornillo ST4*10	2
8	Unidad de mando de ajuste	1	44	Cubierta de rodamiento	1
9	Carcasa izquierda	1	45	Cubierta lateral	1
10	Escobilla de carbono	2	46	Rotor	1
11	Muelle de portaescobillas	2	47	Anillo antipolvo	1
12	Portaescobillas	2	48	Rodamiento 607	1
13	Tornillo ST3*10	4	49	Paraviento	1
14	Regulador de velocidad	1	50	Tornillo ST4*55	2
15	Arandela plana $\phi 5 * \phi 12 * 1$	2	51	Estátor	1
16	Anillo de cierre 5	1	52	Engranaje de correa grande	1
17	Muelle de mando de ajuste	1	53	Tornillo ST3*8	1
18	Muelle de torsión de aletas	1	54	Anillo de cierre 8	2
19	Abatible	1	55	Engranaje pequeño	1
20	Carcasa derecha	1	56	Rodamiento 606-2RS	1
21	Tornillo ST4*14	19	57	Pasador	1
22	Cubierta posterior	1	58	Engranaje grande	1
23	Tornillo ST4*40	2	59	Rodamiento 6900	1
24	Interruptor	1	60	Guardapolvos de rodillo delantero	2
25	Condensador	1	61	Rodamiento de agujas HK0810	2
26	Tornillo ST3*8	1	62	Rodillo delantero	1
27	Tornillo S3.5*8-F	1	63	Eje delantero	1
28	Chip cerámico 1	1	64	Muelle tensor	1
29	Chip cerámico 2	1	65	Unidad de tensado	1
30	Placa prensacables	1	66	Cubierta inferior	1
31	Tornillo ST4*14	2	67	Tornillo ST4*30	4
32	Rodamiento de aceite	1	68	Placa base	1
33	Arandela plana / $\phi 10 * \phi 19 * 0,5$	2	69	Banda abrasiva	1
34	Árbol de salida	1	70	Adaptador	1
35	Unidad de rodillo	1	71	Bolsa de recogida de polvo	1
36	Rodamiento 608	3			

SÍMBOLOS

	Para reduzir o risco de lesões, o utilizador deve ler o manual de instruções.
	Em conformidade com as normas de segurança essenciais aplicáveis das diretivas europeias.
	Máquina de classe II - Duplo isolamento - Não necessita de ficha com ligação à terra.
	Indica o risco de ferimentos pessoais ou danos na ferramenta em caso de incumprimento das instruções deste manual.
	Indica perigo de choque elétrico.
	Os aparelhos elétricos ou eletrónicos avariados e/ou fora de uso devem ser recolhidos nos locais de reciclagem adequados.
	Desligue imediatamente a ficha da rede eléctrica se o cabo ficar danificado e durante a manutenção.
	Utilize proteção ocular.
	Utilize máscara contra o pó.
	Utilize proteção de ouvidos.
	Utilize calçado de proteção
	Utilize luvas de proteção.
	Marcação da conformidade do produto com os regulamentos técnicos aplicáveis na Ucrânia.

ÍNDICE

1. Utilização prevista da lixadora de cinta
2. Instruções de segurança
3. Descrição
4. Dados técnicos
5. Antes de colocar o equipamento em funcionamento
6. Funcionamento
7. Manutenção
8. Resolução de problemas
9. Proteja o nosso ambiente
10. Garantia
11. Vista explodida com lista de peças
12. Declaração de conformidade

1. UTILIZAÇÃO PREVISTA DA LIXADEIRA DE CINTA

Esta máquina destina-se a ser utilizada para lixar a seco com cintas de lixa adequadas e papéis abrasivos. É adequada para o desbaste de superfícies de madeira, metal, plástico e superfícies pintadas, remoção de camadas de tinta velha, desbaste intermédio e remoção de ferrugem. Não utilize máquinas, ferramentas e acessórios para aplicações adicionais (consulte as instruções do fabricante) para trabalhos que não sejam aqueles para os quais foram criados. Todas as outras aplicações estão expressamente excluídas.

2. INSTRUÇÕES DE SEGURANÇA

AVISOS GERAIS DE SEGURANÇA DA FERRAMENTA ELÉTRICA

 **AVISO! Leia todos os avisos de segurança, instruções, ilustrações e especificações fornecidos com esta ferramenta elétrica.** O descumprimento de todas as instruções enumeradas abaixo pode resultar em choques elétricos, incêndios e/ou ferimentos graves.

GUARDE TODOS OS AVISOS E INSTRUÇÕES PARA REFERÊNCIA FUTURA

O termo “ferramenta elétrica” nos avisos refere-se à sua ferramenta elétrica operada com ligação à rede de alimentação elétrica (com fios) ou operada com a bateria (sem fios).

1) SEGURANÇA NA ÁREA DE TRABALHO

- A. Mantenha a área de trabalho limpa e iluminada.** Áreas desarrumadas ou escuras são propensas a acidentes.
- B. Não manuseie as ferramentas elétricas em atmosferas explosivas, como no caso da presença de líquidos, gases ou poeiras inflamáveis.** As ferramentas elétricas criam faíscas que podem incendiar as poeiras ou os fumos.
- C. Mantenha as crianças e os transeuntes afastados quando estiver a utilizar uma ferramenta elétrica.** As distrações podem causar a perda do controlo.
- D. Recomenda-se ajustar a lixa na primeira velocidade.**

2) SEGURANÇA ELÉTRICA

- A. As fichas das ferramentas elétricas devem corresponder à tomada de alimentação. Nunca modifique de forma alguma a ficha. Não utilize fichas adaptadoras com ferramentas elétricas ligadas à terra (aterradas).** As fichas não modificadas e correspondentes às tomadas de alimentação elétrica reduzem o risco de choque elétrico.
- B. Evite o contacto do corpo com superfícies ligadas à terra ou aterradas, tais como tubos, radiadores, fogões e frigoríficos.** Existe um risco acrescido de choque elétrico se o seu corpo estiver ligado à terra ou em contacto com dispositivos aterrados.
- C. Não exponha as ferramentas elétricas a chuva ou a condições de humidade.** O contacto da ferramenta elétrica com a água aumenta o risco de choque elétrico.
- D. Tenha cuidado com o cabo. Nunca utilize o cabo para transportar, puxar ou desligar a ferramenta elétrica. Mantenha o cabo afastado de fontes de calor, óleo, rebordos afiados ou peças móveis.** Os cabos danificados ou emaranhados aumentam o risco de choque elétrico.
- E. Quando estiver a operar uma ferramenta elétrica no exterior, utilize um cabo de extensão adequado para esse fim.** A utilização de um cabo adequado para utilização no exterior reduz o risco de choque elétrico.
- F. Se for inevitável operar uma ferramenta elétrica num local húmido, utilize uma fonte de alimentação protegida por um dispositivo de corrente residual (RCD).** A utilização de um RCD reduz o risco de choque elétrico.

3) SEGURANÇA PESSOAL

- A. Mantenha-se atento, tenha cuidado com o que está a fazer e utilize o bom senso quando estiver a operar uma ferramenta elétrica. Não utilize uma ferramenta elétrica se estiver cansado ou sob a influência de drogas, álcool ou medicação.** Um momento de desatenção ao operar ferramentas elétricas pode resultar em ferimentos pessoais graves.
- B. Utilize equipamento de proteção individual. Utilize sempre proteção ocular.** Os equipamentos de proteção, tais como máscara antipoeira, calções de segurança antiderrapantes, capacete ou proteção para os ouvidos, utilizados em condições adequadas, reduzirão a possibilidade de ferimentos.
- C. Previna arranques involuntários. Certifique-se de que o interruptor está na posição OFF (desligado) antes de ligar à fonte de alimentação e/ou bateria, agarrar ou transportar a ferramenta.** Transportar ferramentas elétricas com o dedo no interruptor ou ligar à energia ferramentas elétricas que tenham o interruptor ligado é propício a acidentes.
- D. Remova qualquer chave inglesa ou de ajuste antes de ligar a ferramenta elétrica.** Uma chave de torque ou de ajuste deixada abandonada sobre uma peça rotativa da ferramenta elétrica pode resultar em ferimentos pessoais.
- E. Não se debruce sobre a peça. Mantenha sempre o apoio dos pés e o equilíbrio adequados.** Isto permite um melhor controlo da ferramenta elétrica em situações inesperadas.
- F. Utilize vestuário adequado. Não utilize roupa solta ou acessórios. Mantenha o cabelo e a roupa afastados de peças em movimento.** As roupas soltas, os acessórios ou o cabelo comprido podem ser apanhados pelas peças em movimento.

G. Se existirem dispositivos para a ligação de instalações de extração e recolha de pó, garantir que estes estão ligados e são utilizados corretamente. A utilização de instalações de recolha de poeiras pode reduzir os perigos relacionados com poeiras.

H. Não deixe que a familiaridade adquirida com a utilização frequente das ferramentas lhe permita tornar-se complacente e ignorar os princípios de segurança. Uma ação descuidada pode causar ferimentos graves em uma fração de segundos.

4) UTILIZAÇÃO E CUIDADOS COM FERRAMENTAS ELÉTRICAS

A. Não force a ferramenta elétrica. Utilize a ferramenta elétrica correta para a sua aplicação. A ferramenta elétrica correta fará o trabalho da melhor forma e da maneira mais segura ao ritmo para o qual foi concebida.

B. Não utilize a ferramenta elétrica se o interruptor de ligar e desligar não funcionar corretamente. Qualquer ferramenta elétrica que não possa ser controlada pelo interruptor é perigosa e deve ser reparada.

C. Desligue a ficha da fonte de alimentação e/ou a bateria, se removível, da ferramenta elétrica antes de efetuar quaisquer ajustes, mudar acessórios ou guardar as ferramentas elétricas. Tais medidas preventivas de segurança reduzem o risco de arranque acidental da ferramenta elétrica.

D. Guarde as ferramentas elétricas inativas fora do alcance das crianças e não permita que pessoas não familiarizadas com a ferramenta elétrica ou com estas instruções possam operar a ferramenta. As ferramentas elétricas são perigosas nas mãos de utilizadores sem a devida formação.

E. Faça a manutenção das ferramentas elétricas e dos acessórios. Verifique se as peças móveis estão desalinhasadas ou presas, se há peças partidas ou qualquer outra condição que possa afetar o funcionamento da ferramenta elétrica. Se estiver danificada, mande reparar a ferramenta elétrica antes de utilizar. Muitos acidentes são causados por ferramentas elétricas com manutenção deficiente.

F. Mantenha as ferramentas de corte afiadas e limpas. As ferramentas de corte com arestas cortantes afiadas com uma manutenção adequada têm menos probabilidade de se prenderem e são mais fáceis de controlar.

G. Utilize a ferramenta elétrica, os acessórios e as brocas, etc. de acordo com as presentes instruções, tendo em conta as condições de trabalho e o trabalho a realizar. A utilização da ferramenta elétrica para utilizações diferentes das previstas poderia resultar numa situação perigosa.

H. Mantenha as pegas e alças de suporte da ferramenta secas, limpas e não oleosas. As pegas e as superfícies de apreensão escorregadias não permitem um manuseamento e controlo seguros da máquina em situações inesperadas.

5) MANUTENÇÃO

A. A manutenção da ferramenta elétrica deve ser realizada por um técnico qualificado com recurso apenas de peças de substituição idênticas. Isto garantirá que a segurança da ferramenta elétrica seja mantida.

Avisos de segurança da lixadeira de cinta:

- Segure a ferramenta elétrica pelas superfícies de pega isoladas, pois a superfície a ser lixada pode entrar em contacto com o seu próprio cabo. Cortar um fio "vivo" pode fazer com que as partes metálicas expostas da ferramenta elétrica se coloquem "sob tensão" e podem provocar um choque elétrico no operador.



AVISO! O contacto ou a inalação de pós nocivos/tóxicos resultantes do lixamento de superfícies pintadas com chumbo, madeiras e metais pode pôr em perigo a saúde do operador e das pessoas que se encontrem nas proximidades. Tome precauções especiais contra estes pós, incluindo o que segue:

Tome precauções especiais contra estes pós, incluindo o que segue:

- Todas as pessoas que entram na área de trabalho devem usar uma máscara aprovada, especialmente concebida para a proteção antipó nocivos/tóxicos, além de utilizarem a instalação de extração de pós e manterem a área de trabalho bem ventilada.
- Crianças e mulheres grávidas não devem entrar na área de trabalho.
- Não coma, beba ou fume na área de trabalho.

Qualquer edifício construído antes de 1960 pode conter tinta com chumbo em superfícies de madeira ou metal. Se suspeitar que a peça de trabalho contenha chumbo, procure aconselhamento profissional.

- Algumas madeiras e produtos tipo madeira, especialmente o MDF (Medium Density Fibreboard), podem produzir pós que podem ser perigosos para a saúde. Recomendamos que use uma máscara para o rosto aprovada, com filtros que podem ser substituídos ao usar esta máquina, além da utilização do acessório de extração da poeira.
- Adote uma posição estável e certifique-se de que o cabo de alimentação não entre em contacto com a máquina ou fique preso noutros objetos que impeçam a passagem da lixa e a conclusão do trabalho.
- Esta ferramenta destina-se a remover material da superfície utilizando um meio abrasivo.
- Certifique-se de que removeu objetos estranhos, como pregos e parafusos, da peça em que está a trabalhar antes de começar a lixar.
- Não utilize a lixadeira para lixar com água, apenas para lixar a seco.

- Sempre que possível, fixe as peças de trabalho mais pequenas para evitar que se movam sob a lixadeira. Fixe a peça de trabalho (uma peça de trabalho fixada com dispositivos de fixação ou num torno é mantida mais segura do que à mão).
 - Não force a lixadeira; deixe a ferramenta fazer o trabalho a uma velocidade razoável. Ao fazer demasiada pressão, ocorre uma sobrecarga e o motor trabalha mais lentamente, resultando numa peça mal lixada e possíveis danos no motor da lixadeira.
 - Não utilize o saco de recolha de pó quando estiver a lixar metal. As partículas de metal quente podem provocar o incêndio de resíduos de pó de madeira ou do papel de filtro interno.
 - Não continue a utilizar cintas de lixa gastas, rasgadas ou muito obstruídas.
 - Não toque na cinta de lixa em movimento.
- A temperatura de trabalho ideal situa-se entre 20°C e 25°C.

3. DESCRIÇÃO

1. Punho dianteiro
2. Punho principal
3. Interruptor de disparo
4. Botão de bloqueio
5. Botão de ajuste da velocidade
6. Alavanca de tensão da cinta de lixa
7. Rolo dianteiro
8. Rolo de acionamento
9. Barreira móvel
10. Botão de ajuste da via
11. Porta de extração do pó
12. Adaptador para o aspirador de Ø35mm

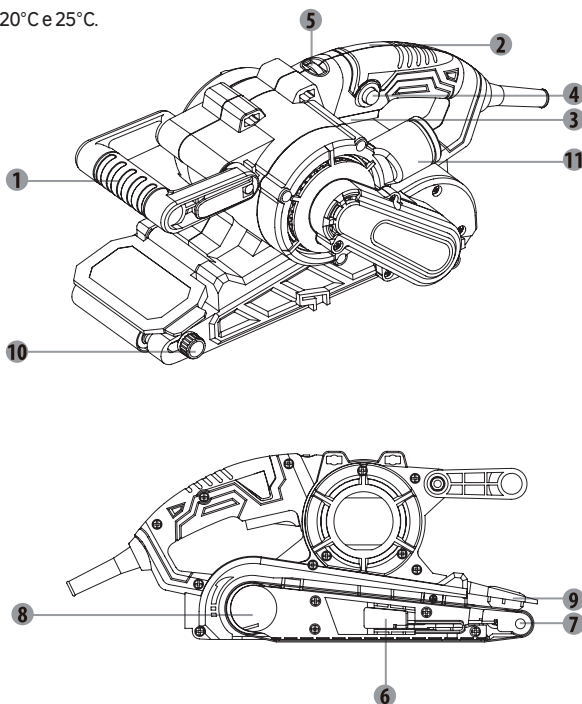

4. DADOS TÉCNICOS

Potência	900 W
Tensão	220-240V~ 50Hz
Tamanho da cinta	75 x 533 mm
Velocidade de rotação em vazio	120-380 m/min
Nível de pressão de emissão sonora L_{pA}	92 dB(A) ($K_{pA} = 3dB(A)$)
Nível de potência sonora L_{WA}	100 dB(A) ($K_{WA} = 3dB(A)$)
Valor total da vibração	2,5 m/s ² ($k = 1,5$ m/s ²)



NOTA:

- O(s) valor(es) total(is) de vibração declarado(s) e o(s) valor(es) de emissão de ruído declarado(s) foram medidos de acordo com um método de teste normalizado e podem ser utilizados para comparar uma ferramenta com outra;
- O(s) valor(es) total(is) de vibração declarado(s) e o(s) valor(es) de emissão de ruído declarado(s) podem também ser utilizados numa avaliação preliminar da exposição.

**AVISO:**

- As emissões de vibrações e de ruído durante a utilização real da ferramenta elétrica podem diferir dos valores declarados, dependendo da forma como a ferramenta é utilizada e, em especial, do tipo de peça a trabalhar.
- Evite o risco de vibração, como por exemplo: fixar a ferramenta e os acessórios, use luvas durante o funcionamento, limite o tempo de funcionamento e encurte o tempo de acionamento.
- Certifique-se de identificar medidas de segurança para proteger o operador que se baseiem numa estimativa da exposição nas condições reais de utilização (tendo em conta todas as partes do ciclo de funcionamento, tais como os períodos em que a ferramenta está desligada e em que está a funcionar em vazio, para além do tempo de disparo).

Conteúdo da embalagem

1 Lixadeira de cinta com cinta de lixa (grão 80)

1 Saco de pó

1 Adaptador para aspirador de pó

1 Manual de instruções (com 1 folheto de instruções de segurança)

Após desembalar a ferramenta, verifique se a ferramenta e os acessórios apresentam danos e não utilize a ferramenta se apresentar qualquer defeito.

5. ANTES DE COLOCAR O EQUIPAMENTO EM FUNCIONAMENTO**Selecione o tipo certo de cinta de lixa**

Pode adquirir cintas de lixa com diferentes espessuras na loja onde adquiriu a ferramenta. As espessuras disponíveis são: Grossa, Média, Fina. Utilize um grão grosso para lixar os acabamentos ásperos, um grão médio para alisar o trabalho e um grão fino para o acabamento. É melhor fazer um teste num pedaço de material para determinar as melhores qualidades da cinta de lixa para um determinado trabalho.

TABELA DAS LIXAS		
Grão	Tipo	Exemplo de utilização
60 ou menos	Muito grosso	Remoção de material, remoção de tinta pesada, modelador de madeira
80-100	Grosso	Remoção de tinta, preparação de superfícies rugosas (por exemplo, madeira não aplainada)
120-220	Médio-fino	Preparação da superfície da madeira aplainada
240 ou mais	Muito fino	Acabamento final

Fixação da lixa

Certifique-se sempre de que a máquina está desligada e que a ficha foi retirada da tomada antes de fazer quaisquer ajustes.

1. Escolha a espessura adequada da cinta de lixa.
2. Puxe a alavanca de tensão da cinta.
3. Faça deslizar uma cinta de lixa para a respetiva posição com a seta no interior da cinta a apontar na mesma direção que o indicador da rotação na lixadeira.
4. Baixe a alavanca.



AVISO: Não continue a utilizar a lixadora com uma folha de lixa que esteja demasiado gasta ou danificada.



AVISO: Não utilize a mesma folha de lixa para madeira ou metal. Partículas de metal ficam incrustadas na folha de lixa e vão arranhar uma superfície de madeira.



AVISO: Limpe regularmente a acumulação de pó na base por baixo da lixa e não deixe que a lixa se desgaste completamente antes de a substituir. A inobservância destas duas medidas de precaução pode danificar os ganchos e as argolas da base e a lixa não será fixada corretamente.



AVISO: Limpe regularmente as saídas de ar da sua ferramenta elétrica. O ventilador do motor puxa o pó para dentro da caixa e a acumulação excessiva de pó metálico pode causar riscos elétricos.

Ajuste o alinhamento da cinta de lixa

 **AVISO: Para sua segurança, antes de ligar a ferramenta a um ponto de alimentação, certifique-se de que o interruptor de disparo está na posição "off" (desligado).**

1. Ligue a lixadeira à alimentação e, com a lixadeira bem segura, pressione o interruptor e depois o solte. A cinta roda durante um curto período.
2. Enquanto a correia estiver a funcionar, ajuste o botão de regulação da via para alinhar a cinta com o centro do rolo.
3. Repita e ação do disparo e ajuste a via até que a cinta fique corretamente alinhada.
4. Ligue a lixadeira durante um minuto para se certificar do correto alinhamento antes de usar a lixadeira numa peça a ser trabalhada.

Extração do pó

Recomendamos que use sempre um acessório para a extração do pó. Basta deslizar o saco do pó para a entrada de extração do pó. Para períodos de utilização mais longos ou para trabalhos de grandes dimensões, é aconselhável utilizar um aspirador adequado.

6. FUNCIONAMENTO

Ligar e desligar

 **AVISO: Verifique sempre se a alimentação elétrica é a mesma que a indicada na placa de identificação da ferramenta.**

1. Para ligar a lixadeira, pressione o interruptor de disparo.
2. Para parar a lixadeira, solte o interruptor de disparo.
3. Se premir o botão de bloqueio enquanto o interruptor de disparo estiver premido, o interruptor é mantido na posição de funcionamento. Esta manipulação é conveniente para um funcionamento contínuo durante longos períodos.
4. Para libertar o botão de bloqueio, pressione e solte o interruptor de disparo.



NOTA: Retire sempre a lixadeira do local de trabalho antes de a ligar ou desligar.

Interruptor

Para ligar a lixadeira de cinta, pressione o interruptor de ligar/desligar. Para parar a lixadeira de cinta, solte o interruptor de ligar/desligar. Para um funcionamento contínuo, pressione o interruptor de ligar/desligar e, em seguida, pressione o botão de bloqueio e solte o interruptor de ligar/desligar. Para parar a lixadeira de cinta, pressione o interruptor de ligar/desligar para libertar o botão de bloqueio. Solte o interruptor de ligar/desligar.

Dicas úteis

- Ligue sempre a lixadeira de cinta antes que entre em contacto com a peça de trabalho e só a desligue depois de a ter retirado da peça de trabalho.
- Segure sempre a lixadeira de cinta com as duas mãos.
- Sempre que possível, fixe a peça de trabalho a uma bancada ou a uma superfície estável e resistente.
- Utilize a cinta de lixa com o grão correto para a sua aplicação. A lista anterior é uma lista sugerida de grãos de cinta a utilizar com diferentes materiais.

7. MANUTENÇÃO

 Sempre desligue o aparelho antes de efetuar qualquer operação de ajuste ou manutenção. Se for necessária a substituição do cabo de alimentação, esta manipulação deve ser efetuada pelo fabricante ou pelo seu agente, de modo a evitar riscos de segurança.

Se o cabo de alimentação estiver danificado, desligue-o imediatamente da corrente elétrica.

Tenha cuidado para não expor esta ferramenta à chuva.

Se as escovas de carvão tiverem de ser substituídas, peça a um técnico qualificado para o fazer (substitua sempre as duas escovas ao mesmo tempo).

Limpeza

Evite usar solventes quando limpar peças de plástico. A maioria das peças de plástico são suscetíveis de serem danificadas quando forem utilizados vários tipos de solventes comerciais, danificando a sua utilização. Use panos limpos para retirar a sujidade, o pó etc.

Lubrificação

Todos os rolamentos desta ferramenta são lubrificados com uma quantidade suficiente de lubrificante de alta qualidade para a vida útil do aparelho em condições normais de funcionamento. Não é necessária qualquer lubrificação adicional.

8. RESOLUÇÃO DE PROBLEMAS

A suspeita de avarias deve-se frequentemente a causas que os utilizadores conseguem solucionar por si próprios. Assim, consulte esta secção para verificar o produto. Na maioria dos casos, o problema pode ser resolvido rapidamente.

 **AVISO! Realize apenas as etapas descritas neste manual! Todos os outros trabalhos de inspeção, manutenção e reparação devem ser efetuados por um centro de assistência autorizado ou por um especialista com qualificações semelhantes, se não conseguir resolver o problema sozinho!**

Problema	Causa provável	Solução
O produto não liga	Não está ligado à fonte de alimentação	Ligue-o à fonte de alimentação
	Cabo ou ficha com defeito	Verifique junto de um eletricista especializado
	Outro defeito elétrico no produto	Verifique junto de um eletricista especializado
O produto não atinge a potência máxima	O cabo de extensão não é adequado para funcionar com este produto	Utilize um cabo de extensão adequado
	A fonte de alimentação (p. ex., gerador) tem uma tensão demasiado baixa	Ligue o aparelho a outra fonte de alimentação
	As aberturas de ar estão bloqueadas	Limpe as aberturas de ar
Resultado insatisfatório	A cinta de lixa está gasta	Substitua por uma nova
	Cinta de lixa não adequada para o material da peça a trabalhar	Utilize uma cinta de lixa adequada

9. PROTEJA O NOSSO AMBIENTE



Os produtos elétricos não devem ser deixados fora juntamente com o lixo doméstico. Recicle-os nos centros de eliminação especiais previstos para este efeito. Contacte as autoridades locais ou o armazém para obter conselhos sobre reciclagem.

Potenciais efeitos sobre o ambiente e a saúde humana resultantes da presença de substâncias perigosas em equipamentos elétricos e eletrônicos.

Para eliminação, esta ferramenta também pode ser devolvida à loja de ferragens ou ao vendedor (ou revendedor Dexter).

10. GARANTIA

Os produtos Dexter são concebidos com base nos mais rigorosos padrões de qualidade para produtos destinados ao público em geral.

A ferramenta está coberta por uma garantia de 5 anos que se inicia a partir da data de compra. Esta garantia cobre todos os defeitos de fabrico ou do material.

Em caso de avaria, consulte primeiro a página de resolução de problemas (problemas e soluções) do folheto; se o problema persistir, contacte a loja mais próxima.

A sua loja fará todos os esforços para resolver o problema.

As reparações e a substituição de peças não prolongam a duração da garantia inicial.

As avarias resultantes do desgaste normal ou de uma utilização incorreta do produto não estão cobertas pela garantia. Isto inclui, entre outros, os interruptores, o disjuntor de segurança e os motores, em caso de desgaste.

Tenha em atenção que existem condições de garantia específicas para determinados países.

Em caso de dúvida, consulte o seu ponto de venda.

Para que as reclamações relativas à garantia sejam tidas em conta, é necessário o seguinte:

- Fornecer uma prova de compra
- Que não tenha sido efetuada qualquer reparação e/ou substituição de peças por terceiros.
- Que o problema não decorra do desgaste normal.
- Que os trabalhos de manutenção e reparação necessários tenham sido executados corretamente.
- Que o dispositivo não tenha sido forçado, tenha havido um manuseamento incorreto, utilização não autorizada ou acidentes
- Que não se tenha registado qualquer deterioração devido a sobreaquecimento, resultante de obstrução do bloco do ventilador.
- Que o produto não tenha sido utilizado por uma pessoa não qualificada e que não tenham sido tentadas reparações incorretas.
- Que a ferramenta nunca tenha sido desmontada ou aberta.
- Que a ferramenta nunca tenha estado num ambiente húmido (orvalho, chuva, submersa em água...)
- Que não foram utilizadas peças incorretas, peças que não tenham sido fabricadas pela Dexter, quando estas se revelam como a causa da deterioração.
- Que a ferramenta não tenha sido utilizada de forma incorreta (sobrecarga da ferramenta ou utilização de acessórios não aprovados).
- Que nenhum dano tenha resultado de causas externas ou corpos estranhos, como areia ou pedras.
- Que nenhum dano tenha resultado do incumprimento das recomendações de segurança e das instruções de utilização.

O produto deve ser utilizado em circunstâncias normais de utilização e para fins não profissionais.





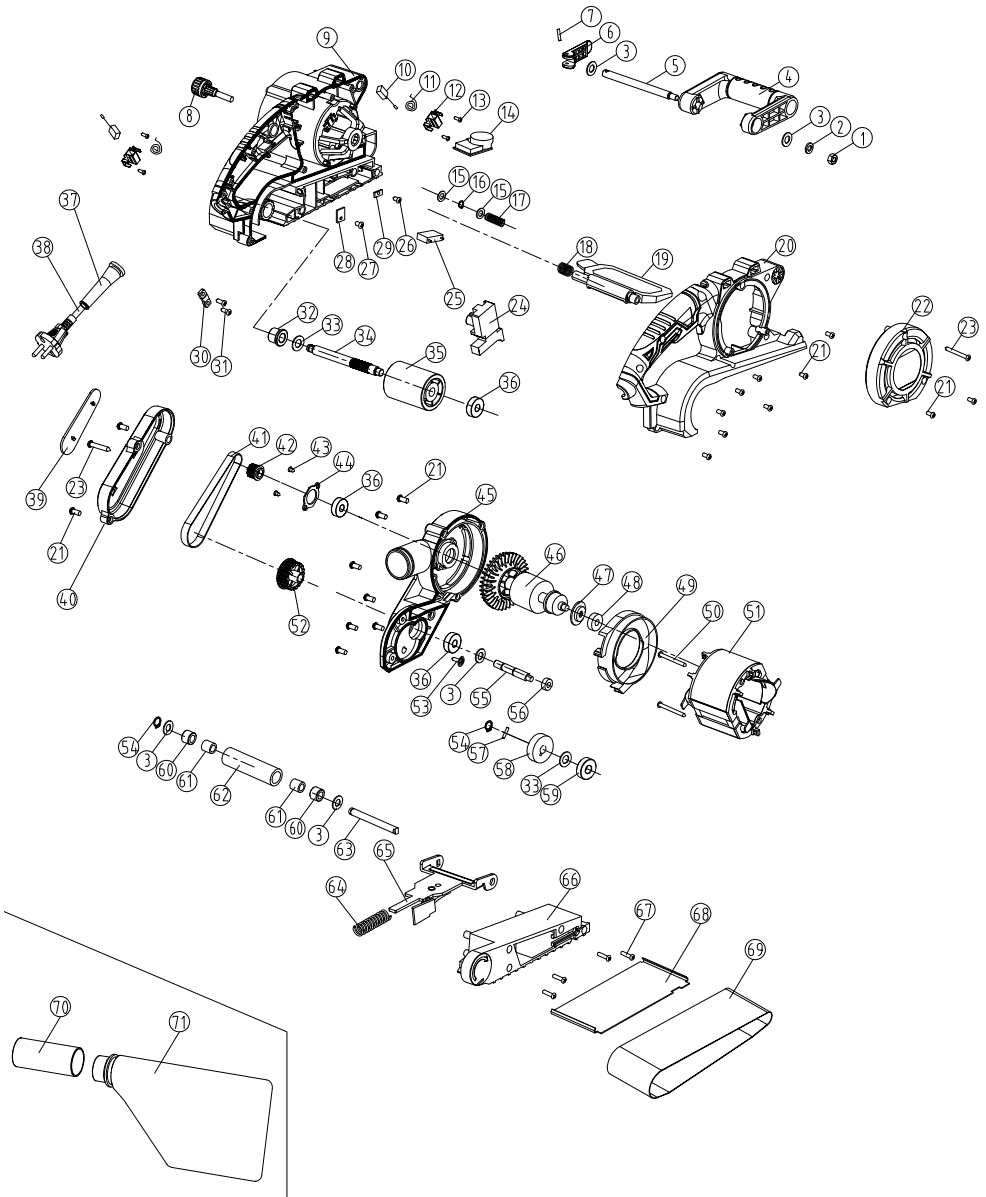







Por conseguinte, estão excluídos desta garantia os produtos utilizados por empresas, autoridades locais, bem como empresas que oferecem alugueres pagos ou empréstimos gratuitos de equipamento.

VISÃO EXPANDIDA .11



N.º	Descrição	Qtd	N.º	Descrição	Qtd
1	Porca M6	1	37	Revestimento do cabo	1
2	Arruela 6	1	38	Cabo de alimentação	1
3	Arruela chata $\phi 8 * \phi 14 * 1$	5	39	Etiqueta da tampa da cinta	1
4	Punho auxiliar	1	40	Tampa da cinta	1
5	Alavanca de bloqueio do punho auxiliar	1	41	Cinta síncrona	1
6	Bloqueio do gatilho	1	42	Engrenagem da cinta pequena	1
7	Pino para esticar	1	43	Parafuso ST4*10	2
8	Conjunto de botões de ajuste	1	44	Tampa do rolamento	1
9	Caixa esquerda	1	45	Tampa lateral	1
10	Escova de carbono	2	46	Rotor	1
11	Mola do porta-escovas	2	47	Anel para aspirador de pó	1
12	Porta-escova	2	48	Rolamento 607	1
13	Parafuso ST3*10	4	49	Para-brisas	1
14	Controlador de velocidade	1	50	Parafuso ST4*55	2
15	Arruela chata $\phi 5 * \phi 12 * 1$	2	51	Estator	1
16	Anel de fixação 5	1	52	Engrenagem da cinta grande	1
17	Mola do botão de ajuste	1	53	Parafuso ST3*8	1
18	Mola de torção da aba	1	54	Anel de fixação 8	2
19	Virar	1	55	Engrenagem pequena	1
20	Caixa direita	1	56	Rolamento 606-2RS	1
21	Parafuso ST4*14	19	57	Pino	1
22	Capa traseira	1	58	Engrenagem grande	1
23	Parafuso ST4*40	2	59	Rolamento 6900	1
24	Interruptor	1	60	Proteção contra pó do rolo frontal	2
25	Condensador	1	61	Rolamento de agulhas HK0810	2
26	Parafuso ST3*8	1	62	Rolo dianteiro	1
27	Parafuso S3.5*8-F	1	63	Eixo dianteiro	1
28	Chip de cerâmica 1	1	64	Mola de tensão	1
29	Chip de cerâmica 2	1	65	Conjunto de tensionamento	1
30	Placa do cabo	1	66	Tampa inferior	1
31	Parafuso ST4*14	2	67	Parafuso ST4*30	4
32	Rolamento de óleo	1	68	Placa de base	1
33	Arruela chata / $\phi 10 * \phi 19 * 0,5$	2	69	Cinta abrasiva	1
34	Veio de saída	1	70	Adaptador	1
35	Conjunto de rolamentos	1	71	Saco de recolha de pó	1
36	Rolamento 608	3			

SIMBOLI

	Per ridurre il rischio di infortuni, leggere il manuale di istruzioni.
	Conformità alle norme di sicurezza essenziali applicabili delle direttive europee.
	Macchina di classe II - Doppio isolamento - Non è necessaria alcuna spina con messa a terra.
	Indica il rischio di infortuni o danni all'utensile in caso di mancato rispetto delle istruzioni fornite nel presente manuale.
	Indica il rischio di scosse elettriche.
	Le apparecchiature elettriche o elettroniche difettose e/o dismesse devono essere conferite presso gli appositi centri di riciclo.
	Scollegare immediatamente la spina dalla rete elettrica nel caso in cui il cavo sia danneggiato e durante la manutenzione.
	Indossare dispositivi di protezione per gli occhi.
	Indossare una maschera antipolvere.
	Indossare protezioni acustiche.
	Indossare calzature antinfortunistiche.
	Indossare guanti protettivi.
	Marchio di conformità dei prodotti alla normativa tecnica ucraina applicabile.

INDICE

1. Uso previsto della levigatrice a nastro
2. Istruzioni di sicurezza
3. Descrizione
4. Specifiche tecniche
5. Prima di mettere in funzione l'apparecchiatura
6. Messa in funzione
7. Manutenzione
8. Risoluzione dei problemi
9. Protezione dell'ambiente
10. Garanzia
11. Vista esplosa con elenco dei componenti
12. Dichiarazione di conformità marchio CE

1. USO PREVISTO DELLA LEVIGATRICE A NASTRO

Questa macchina è destinata alla levigatura a secco con nastri abrasivi adatti. È adatta all'abrasione di superfici in legno, metallo, plastica e verniciate, alla rimozione di strati di vernice, all'abrasione intermedia e alla rimozione della ruggine. Non usare apparecchi, utensili e accessori per applicazioni diverse da quelle per cui sono state progettati (consultare le istruzioni del fabbricante). Ogni altro impiego è espressamente vietato.

2. ISTRUZIONI DI SICUREZZA

AVVERTENZE GENERALI DI SICUREZZA DELL'ELETTROUTENSILE

 **AVVERTENZA! Leggere tutte le avvertenze di sicurezza, le istruzioni, le illustrazioni e le specifiche fornite con questo elettROUTENSILE.** Il mancato rispetto delle avvertenze e delle istruzioni riportate di seguito comporta il rischio di folgorazione, incendio e/o gravi lesioni.

CONSERVARE TUTTE LE AVVERTENZE E LE ISTRUZIONI PER ULTERIORI CONSULTAZIONI.

Il termine "elettROUTENSILE" utilizzato nelle avvertenze indica un utensile elettrico alimentato tramite rete elettrica (con cavo) o batteria (senza cavo).

1) SICUREZZA NELL'AREA DI LAVORO

- A. Mantenere l'area di lavoro pulita e ben illuminata.** Il disordine e la scarsa illuminazione favoriscono gli incidenti.
- B. Non usare elettROUTENSILI in atmosfere esplosive, ad esempio in presenza di liquidi, gas o polveri infiammabili.** Gli elettROUTENSILI generano scintille che possono incendiare polveri o fumi.
- C. Durante l'utilizzo dell'elettROUTENSILE, tenere a distanza i bambini e le persone presenti.** Le distrazioni possono far perdere il controllo dell'utensile.
- D. Si raccomanda di regolare l'abrasivo alla velocità più bassa.**

2) SICUREZZA ELETTRICA

- A. Le spine degli elettROUTENSILI devono essere adatte alla presa. Non modificare la spina in alcun modo. Non utilizzare adattatori per spine con elettROUTENSILI collegati a massa (messi a terra).** L'uso di spine prive di modifiche e conformi alle relative prese ridurrà il rischio di folgorazione.
- B. Evitare il contatto fisico con superfici collegate a massa (messe a terra) quali tubi, termosifoni, fornelli e frigoriferi.** Se il proprio corpo è collegato a massa (messo a terra), il rischio di folgorazione aumenta.
- C. Non esporre gli elettROUTENSILI a pioggia o umidità.** L'infiltrazione di acqua all'interno di un elettROUTENSILE aumenta il rischio di folgorazione.
- D. Utilizzare correttamente il cavo. Non utilizzare mai il cavo per trasportare, tirare o scollegare l'elettROUTENSILE. Tenere il cavo lontano da fonti di calore, olio, spigoli affilati o parti in movimento.** L'uso di cavi danneggiati o aggrovigliati aumenta il rischio di folgorazione.
- E. Quando si utilizza un elettROUTENSILE all'aperto, servirsi di una prolunga adatta all'uso specifico.** L'uso di un cavo adatto all'utilizzo all'aperto riduce il rischio di folgorazione.
- F. Se l'uso di un elettROUTENSILE in un luogo umido si rende necessario, utilizzare un'alimentazione protetta tramite un interruttore differenziale (dispositivo salvavita).** L'uso di un dispositivo salvavita riduce il rischio di folgorazione.

3) SICUREZZA PERSONALE

- A. Durante l'uso di un elettROUTENSILE, prestare sempre la massima attenzione e affidarsi al buon senso. Non usare un elettROUTENSILE se si è stanchi o sotto l'effetto di droghe, alcol o farmaci.** Anche un solo momento di disattenzione durante l'uso dell'elettROUTENSILE può causare gravi infortuni.
- B. Utilizzare dispositivi di protezione individuale. Indossare sempre protezioni per gli occhi.** Se utilizzati nel modo appropriato, i dispositivi di protezione individuale, quali mascherine antiparticolato, scarpe antinfortunistiche antiscivolo, caschi e dispositivi di protezione acustica, riducono il rischio di lesioni personali.
- C. Prevenire l'avvio accidentale. Assicurarsi che l'interruttore sia in posizione di spegnimento prima di sollevare, trasportare o collegare l'utensile elettrico alla presa di corrente e/o al gruppo batteria.** Per ridurre il rischio di incidenti, non trasportare gli elettROUTENSILI tenendo il dito sull'interruttore e non collegarli alla presa di corrente se l'interruttore è in posizione di accensione.
- D. Rimuovere eventuali chiavi di serraggio o di regolazione prima di accendere l'elettROUTENSILE.** Una chiave di serraggio rimasta inserita in un elemento mobile dell'elettROUTENSILE può causare infortuni.
- E. Non sbilanciarsi. Tenere i piedi a contatto con il suolo, mantenendosi sempre in equilibrio.** Ciò assicurerà un miglior controllo dell'elettROUTENSILE in situazioni impreviste.
- F. Vestirsi in maniera adeguata. Non indossare indumenti ampi o gioielli. Tenere capelli e indumenti lontani dalle parti in movimento.** Indumenti ampi, gioielli o capelli lunghi possono rimanere impigliati nelle parti in movimento.

G. Se sono previsti dispositivi per il raccordo a impianti per l'estrazione e la raccolta delle polveri, assicurarne il collegamento e l'uso corretto. L'uso di attrezzatura per la raccolta delle polveri può ridurre i rischi a esse correlati.

H. La familiarità acquisita con l'uso frequente degli elettrotensili non deve tradursi in una minore attenzione e una mancata osservanza dei principi di sicurezza. Un'azione imprudente può causare gravi lesioni in una frazione di secondo.

4) USO E MANUTENZIONE DELL'ELETTROTENSILE

A. Non forzare l'elettrotensile. Utilizzare l'utensile più adatto al lavoro da svolgere. L'elettrotensile è efficace e sicuro se utilizzato alla velocità per la quale è stato progettato.

B. Non utilizzare l'elettrotensile se l'interruttore di accensione/spegnimento non lo accende o non lo spegne. Un elettrotensile che non può essere controllato tramite l'interruttore di avvio/arresto è pericoloso e deve essere riparato.

C. Scollegare la spina dalla presa di corrente e, se possibile, rimuovere il gruppo batteria dell'elettrotensile prima di regolarlo, sostituirne gli accessori o riportarlo. Tali misure preventive di sicurezza riducono il rischio di avvio accidentale dell'elettrotensile.

D. Riporre gli elettrotensili fuori dalla portata dei bambini e non permetterne l'uso a persone che non hanno familiarità con l'apparecchio o con le presenti istruzioni. Gli elettrotensili sono pericolosi se utilizzati da persone non competenti.

E. Mantenere gli elettrotensili e i relativi accessori in buono stato. Verificare che le parti mobili non siano disallineate o inceppate, che i componenti non siano danneggiati e che non siano presenti altri problemi che potrebbero pregiudicare il corretto funzionamento dell'utensile elettrico. Se l'elettrotensile è danneggiato, farlo riparare prima di utilizzarlo nuovamente. Molti incidenti sono causati da una scarsa manutenzione degli utensili elettrici.

F. Mantenere gli accessori da taglio affilati e puliti. Se correttamente sottoposti a manutenzione, gli accessori da taglio con bordi taglienti hanno meno possibilità di bloccarsi e sono più facili da controllare.

G. Utilizzare l'elettrotensile, gli accessori, le punte, ecc. conformemente alle presenti istruzioni, tenendo conto delle condizioni di lavoro e delle operazioni da svolgere. L'uso dell'elettrotensile per operazioni diverse da quelle previste può comportare situazioni di pericolo.

H. Mantenere le impugnature e le superfici di presa asciutte, pulite e prive di olio e grasso. Le impugnature e le superfici di presa scivolose non consentono una manipolazione e un controllo sicuri dell'utensile nelle situazioni impreviste.

5) RIPARAZIONI

A. Affidare la riparazione dell'elettrotensile a personale qualificato e utilizzare esclusivamente parti di ricambio identiche. Ciò garantirà a lungo la sicurezza dell'elettrotensile.

Avvertenze di sicurezza per le levigatrici a nastro:

- Tenere l'elettrotensile mediante superfici di presa isolate, perché la superficie di levigatura può entrare in contatto con il relativo cavo. Tagliare un filo "sotto tensione" può rendere "sotto tensione" le parti metalliche esposte dell'elettrotensile e può causare una scossa elettrica all'operatore.



AVVERTENZA! Il contatto con le polveri dannose/tossiche prodotte dalla levigatura di superfici, legni e metalli verniciati al piombo e la relativa inalazione possono mettere a rischio la salute dell'operatore e degli astanti. Adottare adeguate misure di protezione da queste polveri. In particolare:

Adottare adeguate misure di protezione da queste polveri. In particolare:

- Chiunque entri nell'area di lavoro deve indossare una maschera omologata, progettata appositamente per proteggere dalle polveri dannose/tossiche. Occorre inoltre ricorrere a un impianto di estrazione delle polveri e mantenere ben ventilata l'area di lavoro.
- I bambini e le donne incinte non devono entrare nell'area di lavoro.
- Non mangiare, bere o fumare nell'area di lavoro.

Sulle superfici di legno o metallo di qualsiasi edificio anteriore al 1960 può essere presente vernice al piombo. Se si sospetta che un pezzo da lavorare contenga piombo, chiedere consigli a un professionista.

- Alcuni legni e prodotti tipo legno, specialmente in MDF (Medium Density Fibreboard: pannello di fibra a media densità) possono produrre polvere pericolosa per la salute. Oltre all'utilizzo di un impianto di aspirazione delle polveri, raccomandiamo l'uso di una maschera facciale omologata con filtri sostituibili quando si usa questo elettrotensile.
- Impugnare l'apparecchio correttamente con entrambe le mani e assumere una posizione stabile. Assicurarci che il cavo di alimentazione non entri a contatto con l'apparecchio e che non possa impigliarsi in altri oggetti impedendo il completamento della passata di levigatura.
- Questo utensile è destinato alla rimozione di materiale superficiale tramite abrasione

- Prima di iniziare la levigatura, assicurarsi di avere eliminato oggetti estranei, come chiodi e viti, dal pezzo da lavorare.
 - L'apparecchio non è adatto per la levigatura ad acqua, ma esclusivamente per la levigatura a secco.
 - Se possibile, bloccare i pezzi piccoli per evitare che si spostino durante il lavoro. Bloccare il pezzo da lavorare (un pezzo bloccato con dispositivi di serraggio o in una morsa viene fissato più saldamente che a mano).
 - Non forzare la levigatrice: permettere all'utensile di lavorare a una velocità adeguata. Una pressione eccessiva comporta il rischio di sovraccarico e il rallentamento del motore, rendendo la levigatura inefficiente e danneggiando il motore.
 - Non utilizzare il sacco di raccolta della polvere quando si leviga il metallo. Le particelle di metallo calde potrebbero incendiare la polvere di legno residua o il filtro in carta interno.
 - Non usare nastri abrasivi usurati, rovinati o eccessivamente sporchi.
 - Non toccare il nastro abrasivo quando è in movimento.
- La temperatura di lavoro ideale è compresa tra 20 °C e 25 °C.

3. DESCRIZIONE

1. Impugnatura anteriore
2. Impugnatura principale
3. Tasto a grilletto di attivazione
4. Pulsante di blocco
5. Manopola di regolazione della velocità
6. Leva di tensione del nastro abrasivo
7. Rullo anteriore
8. Rullo di trasmissione
9. Scudo mobile
10. Manopola di regolazione della centratura
11. Bocchetta di estrazione della polvere
12. Adattatore per aspirapolvere per Ø35 mm

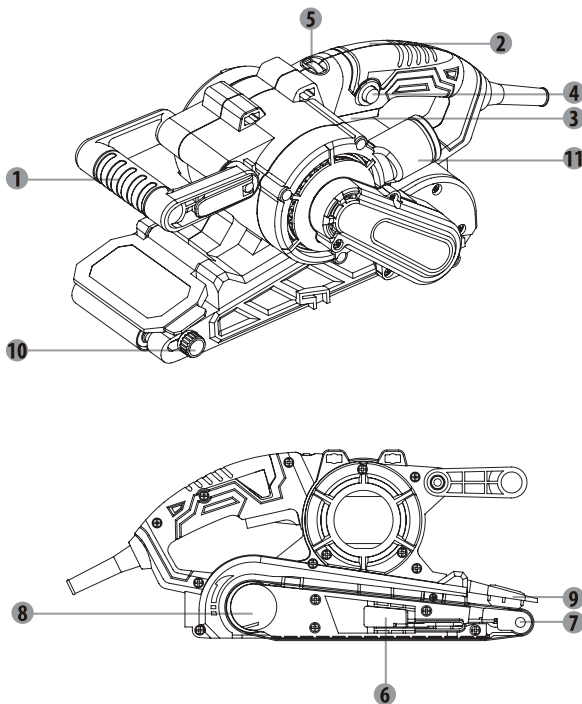

4. SPECIFICHE TECNICHE

Alimentazione	900 W
Tensione	220-240 V ~ 50 Hz
Dimensione del nastro	75 x 533 mm
Velocità di rotazione a vuoto	120-380 m/min
Livello di pressione sonora di emissione L_{PA}	92 dB(A) ($K_{PA} = 3$ dB(A))
Livello di potenza acustica L_{WA}	100 dB(A) ($K_{WA} = 3$ dB(A))
Valore totale vibrazioni	2,5 m/s ² ($k = 1,5$ m/s ²)

**NOTA:**

- Il valore totale delle vibrazioni e il valore di emissione acustica dichiarati sono stati misurati secondo un metodo di prova standard e possono essere utilizzati per confrontare l'elettro utensile con altri apparecchi analoghi.
- Il valore totale delle vibrazioni e il valore di emissione acustica dichiarati possono essere utilizzati anche in una valutazione preliminare dell'esposizione.

**AVVERTENZA:**

- Le vibrazioni e le emissioni acustiche durante l'uso effettivo dell'elettro utensile possono differire dai valori dichiarati a seconda delle modalità di utilizzo dell'utensile stesso e, in particolare, del tipo di pezzo da lavorare.
- Per evitare il rischio di vibrazioni: sostenere l'utensile e gli accessori, indossare guanti durante il funzionamento, limitare il tempo di funzionamento e ridurre il tempo di attivazione.
- Adottare misure di sicurezza per proteggere l'operatore in base alla stima dell'esposizione nelle effettive condizioni di utilizzo (tenendo in considerazione tutte le fasi del ciclo operativo, quali tempi di arresto, di funzionamento in folle e di avvio).

Contenuto dell'imballaggio

- 1 Levigatrice a nastro con nastro abrasivo (grana 80)
- 1 Sacchetto raccogli polvere
- 1 Adattatore per l'aspirazione della polvere
- 1 Manuale di istruzioni (con 1 manuale di istruzioni di sicurezza)

Dopo il disimballaggio, controllare che l'utensile e gli accessori non presentino danni e non utilizzare l'utensile in caso di difetti.

5. PRIMA DI METTERE IN FUNZIONE L'APPARECCHIATURA**Selezione del nastro abrasivo con grana adatta**

Diversi tipi di nastri abrasivi sono acquistabili presso il rivenditore in cui è stato acquistato l'utensile. I gradi disponibili sono: Grana grossa, media e fine. Utilizzare una grana grossa per levigare finiture grezze, una grana media per levigare il pezzo da lavorare e una grana fine per la rifinitura. È consigliabile effettuare una prova su un pezzo di materiale di scarto per definire la qualità ottimale del nastro abrasivo per un determinato lavoro.

TABELLA DELLA GRANA

Grana	Tipo	Esempio di utilizzo
60 o meno	Molto grossa	Asportazione di particelle materiche, sverniciatura pesante, sgrossatura del legno
80-100	Grossa	Sverniciatura, preparazione di superfici ruvide (ad es. legno non piallato)
120-220	Medio-fine	Preparazione di superficie di legno piallato
240 o più	Molto fine	Rifinitura

Fissaggio della carta abrasiva

Assicurarsi sempre che l'apparecchio sia spento e scollegato dalla presa di corrente prima di eseguire qualsiasi regolazione.

1. Selezionare il nastro abrasivo di grana adatta.
2. Tirare la leva di tensione del nastro abrasivo.
3. Installare un nastro abrasivo con la freccia all'interno del nastro rivolta nella stessa direzione dell'indicatore di rotazione sull'apparecchio.
4. Ripiegare la leva.

AVVERTENZA: non continuare a utilizzare la levigatrice se la carta abrasiva è eccessivamente consumata o danneggiata.

 **AVVERTENZA:** non utilizzare la stessa carta abrasiva per legno e metallo. Le particelle metalliche trattenute dalla carta graffieranno le superfici in legno.

 **AVVERTENZA:** prestare attenzione a pulire regolarmente l'accumulo di polvere sulla base sotto la carta abrasiva e a non lasciare che la carta abrasiva si consumi completamente prima di sostituirla. La mancata osservanza di queste due misure precauzionali può danneggiare i velcri della base impedendo il fissaggio corretto della carta abrasiva.

 **AVVERTENZA:** pulire regolarmente le aperture di ventilazione presenti sull'utensile elettrico. La ventola del motore aspira la polvere all'interno dell'alloggiamento. Un accumulo eccessivo di polvere metallica comporta pericoli di natura elettrica.

Regolazione dell'allineamento del nastro abrasivo

 **AVVERTENZA:** Per sicurezza, prima di collegare l'utensile a una presa di corrente, assicurarsi che il tasto a grilletto di attivazione sia impostato sulla posizione "Off".

1. Collegare l'apparecchio alla presa di corrente e, con il nastro abrasivo teso, premere il tasto a grilletto di attivazione e rilasciarlo. Il nastro ruoterà per alcuni istanti.
2. Con il nastro in movimento, ruotare la manopola di regolazione della centratura per allineare il nastro al centro del rullo.
3. Ripetere l'operazione di avvio e arresto e regolare l'allineamento finché il nastro non è centrato correttamente.
4. Avviare l'apparecchio per un minuto per verificare l'allineamento prima di usarlo sul materiale da levigare.

Estrazione della polvere

Si raccomanda di usare sempre il dispositivo di estrazione della polvere. Fare scorrere il contenitore della polvere sulla porta di estrazione della polvere. Per periodi prolungati di utilizzo o in caso di materiali di grandi dimensioni, si raccomanda di usare un aspirapolvere adatto.

6. MESSA IN FUNZIONE

Accensione e spegnimento

 **AVVERTENZA:** Verificare sempre che l'alimentazione corrisponda a quella indicata sulla targhetta dell'utensile.

1. Per avviare la levigatrice, premere il tasto a grilletto di attivazione.
2. Per arrestare la levigatrice, rilasciare il tasto a grilletto di attivazione.
3. Se si preme il pulsante di blocco mentre il tasto a grilletto di attivazione è abbassato, quest'ultimo verrà mantenuto in posizione di funzionamento. Tale possibilità risulterà molto pratica in caso di funzionamento continuo per lunghi periodi di tempo.
4. Per sbloccare il pulsante di blocco, premere e rilasciare il tasto a grilletto di attivazione.



NOTA: sollevare sempre la levigatrice dal pezzo da lavorare prima di accenderla o spegnerla.

Interruttore

Per avviare la levigatrice a nastro, premere l'interruttore di accensione/spegnimento. Per arrestare la levigatrice a nastro, rilasciare l'interruttore di accensione/spegnimento. Per il funzionamento continuo, premere l'interruttore di accensione/spegnimento, quindi premere il pulsante di blocco e rilasciare l'interruttore di accensione/spegnimento. Per arrestare la levigatrice a nastro, premere l'interruttore di accensione/spegnimento per rilasciare il pulsante di blocco. Rilasciare l'interruttore di accensione/spegnimento.

Suggerimenti utili

- Avviare sempre la levigatrice a nastro prima che sia a contatto con il pezzo da lavorare e spegnerla solo dopo averla sollevata dal pezzo da lavorare.
- Tenere sempre la levigatrice a nastro con due mani.
- Se possibile, fissare il pezzo da lavorare a un banco di lavoro o a una superficie analoga robusta.
- Utilizzare il nastro abrasivo con la grana corretta per il tipo di applicazione. L'elenco precedente è un elenco suggerito di grane del nastro da utilizzare con diversi materiali.

7. MANUTENZIONE



Scollegare sempre il dispositivo dall'alimentazione prima di effettuare interventi di regolazione o manutenzione. Qualora fosse necessario sostituire il cavo di alimentazione, l'intervento dovrà essere eseguito dal produttore o da un relativo rappresentante al fine di evitare rischi per la sicurezza.

Se il cavo di alimentazione subisce danni, scollegarlo immediatamente dall'alimentazione.

Prestare attenzione a non esporre l'utensile alla pioggia.

Se è necessario sostituire le spazzole in carbone, l'operazione deve essere eseguita da personale qualificato addetto alla riparazione (sostituire sempre entrambe le spazzole contemporaneamente).

Pulizia

Evitare l'uso di solventi durante la pulizia delle parti in plastica. La maggior parte dei componenti in plastica è sensibile a diverse tipologie di solventi disponibili in commercio. L'uso di tali solventi potrebbe provocarne il danneggiamento. Per rimuovere lo sporco, la polvere di carbone, ecc. utilizzare un panno pulito.

Lubrificazione

Tutti i meccanismi di questo utensile sono lubrificati a vita, in condizioni d'uso normale. Non sono quindi necessarie ulteriori lubrificazioni.

8. RISOLUZIONE DEI PROBLEMI

I malfunzionamenti sono spesso dovuti a cause che l'operatore può correggere da solo. Ispezionare il prodotto come descritto in questa sezione. In molti casi il problema può essere corretto rapidamente.



AVVERTENZA! Effettuare esclusivamente le operazioni descritte in queste istruzioni. Se l'utente non è in grado di risolvere il problema da solo, ulteriori operazioni di ispezione, manutenzione e riparazione devono essere effettuate da un centro di assistenza autorizzato o da un tecnico qualificato.

Problema	Probabile causa	Soluzione
L'utensile non si avvia	Alimentazione non collegata	Collegare all'alimentazione elettrica.
	Il cavo di alimentazione o la spina sono difettosi	Far controllare l'utensile da un elettricista
	Altro problema elettrico del prodotto	Far controllare l'utensile da un elettricista
Il prodotto non raggiunge la piena potenza	Prolunga non adatta all'utensile	Utilizzare una prolunga adeguata
	La tensione della fonte di alimentazione (ad es. il generatore) è insufficiente	Collegare a un'altra fonte di alimentazione
	Le aperture di ventilazione sono ostruite	Pulire le aperture di ventilazione
Risultato insoddisfacente	Il nastro abrasivo è usurato	Sostituirlo con uno nuovo
	Nastro abrasivo non adatto al materiale del pezzo da lavorare	Utilizzare un nastro abrasivo adatto

9. PROTEZIONE DELL'AMBIENTE



I prodotti elettrici non devono essere smaltiti insieme ai rifiuti domestici. Riciclarli portandoli presso gli appositi centri di smaltimento. Per informazioni sul riciclaggio, rivolgersi alle autorità locali o al rivenditore.

La presenza di sostanze pericolose nei dispositivi elettrici ed elettronici può produrre effetti potenzialmente negativi sull'ambiente e sulla salute umana.

Per lo smaltimento questo utensile può anche essere restituito al rivenditore o al fornitore (o al concessionario Dexter).

10. GARANZIA

I prodotti Dexter sono progettati secondo i più rigorosi standard di qualità applicati ai prodotti destinati alla vendita al pubblico.

L'apparecchio è coperto da una garanzia di 5 anni a partire dalla data di acquisto. La garanzia copre tutti i difetti di fabbricazione o dei materiali.

In caso di guasto, consultare innanzitutto la pagina dedicata alla risoluzione dei problemi (problemi e soluzioni) inclusa nella brochure; se il problema persiste, rivolgersi al rivenditore più vicino, che farà il possibile per risolverlo.

Le riparazioni e la sostituzione di pezzi non prolungano la durata della garanzia iniziale.

I guasti derivanti dalla normale usura o da un uso improprio del prodotto non sono coperti dalla garanzia. La presente clausola si riferisce anche agli interruttori, all'interruttore di sicurezza e ai motori, in caso di usura.

N.B.: per alcuni paesi si applicano termini di garanzia specifici.

In caso di dubbi, verificare presso il rivenditore.

Le richieste di garanzia verranno prese in considerazione solo se:

- Viene fornita la prova di acquisto
- Non sono state effettuate riparazioni e/o sostituzioni di parti da terzi non autorizzati.
- Non si tratta di un problema di normale usura
- Gli interventi di manutenzione e riparazione necessari sono stati realizzati correttamente
- Non si sono verificati casi di utilizzo non autorizzato, incidenti, forzature o movimentazione impropria.
- Non sono presenti deterioramenti dovuti a surriscaldamento derivante dall'ostruzione del blocco ventola.
- Non sono stati effettuati interventi sul prodotto da una persona non competente e non si è tentato di realizzare riparazioni non corrette.
- L'utensile non è stato smontato o aperto.
- L'utensile non è stato utilizzato in un ambiente umido (rugiada, pioggia, immersione in acqua. ecc.).
- Non sono state utilizzate parti incompatibili o non fabbricate da Dexter, laddove tali parti dimostrino di essere la causa del deterioramento.
- L'utensile non è stato utilizzato in modo improprio (sovraccarico dell'utensile o uso di accessori non approvati).
- I danni non derivano da cause esterne o corpi estranei come sabbia o sassi.
- Non risultano danni derivanti dall'inosservanza delle raccomandazioni di sicurezza e delle istruzioni per l'uso.

Il prodotto deve essere utilizzato in condizioni di utilizzo normali e per scopi non professionali.





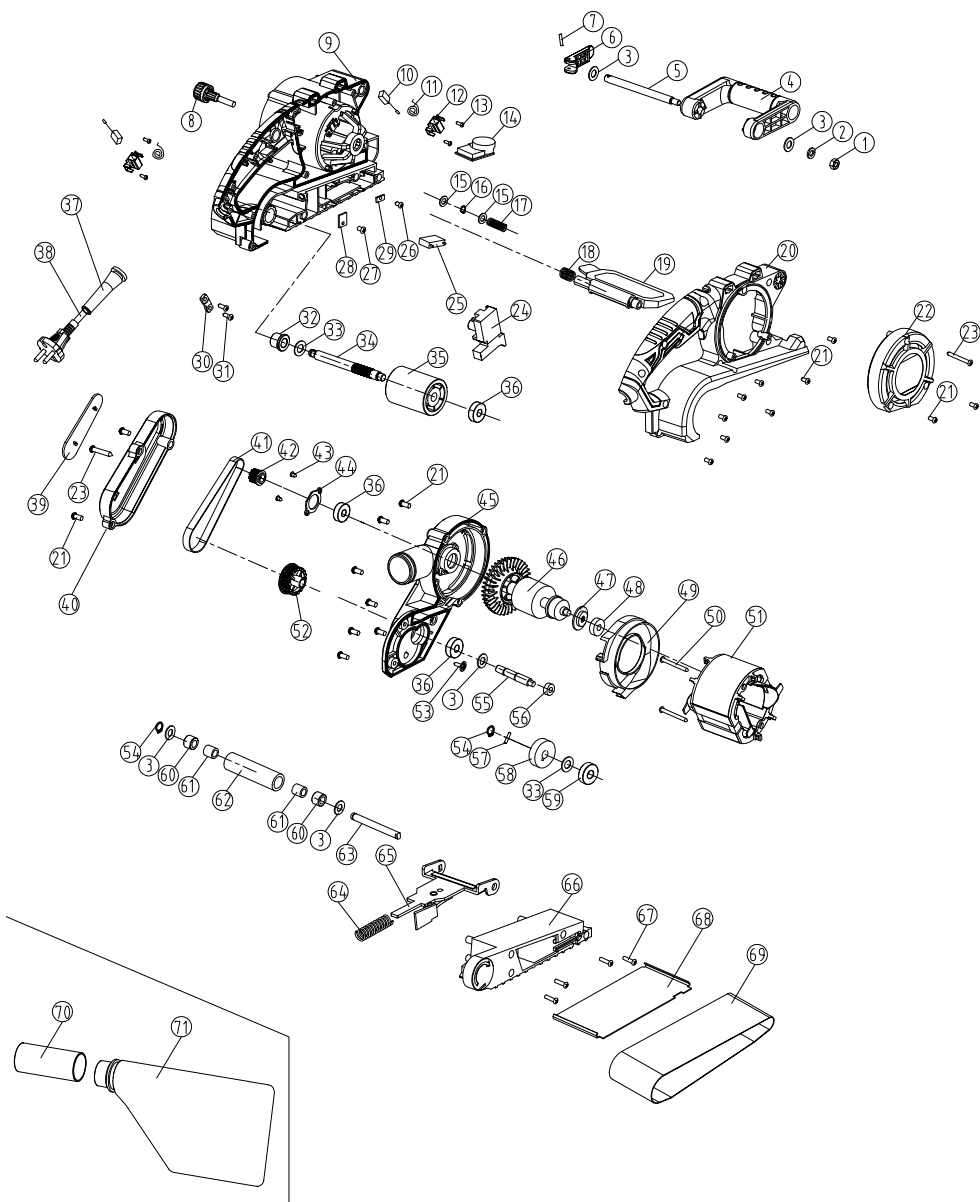







Di conseguenza, la garanzia non copre prodotti utilizzati da imprese, autorità locali o società che offrono il noleggio a pagamento o gratuito dell'apparecchiatura.

11. VISTA ESPLOSA



N°	Descrizione	Qtà	N°	Descrizione	Qtà
1	Dado M6	1	37	Manicotto protezione cavo	1
2	Rondella 6	1	38	Cavo di alimentazione	1
3	Rondella piatta $\phi 8 * \phi 14 * 1$	5	39	Etichetta copertura cinghia	1
4	Impugnatura ausiliaria	1	40	Copertura cinghia	1
5	Leva di blocco impugnatura ausiliaria	1	41	Cinghia sincrona	1
6	Blocco grilletto	1	42	Trasmissione a ingranaggio piccola	1
7	Spinotto di allungamento	1	43	Vite ST4*10	2
8	Gruppo manopola di regolazione	1	44	Copricuscinetto	1
9	Involucro sinistro	1	45	Copertura laterale	1
10	Spazzola in carbone	2	46	Rotore	1
11	Molla supporto aspazzola	2	47	Anello antipolvere	1
12	Supporto spazzola	2	48	Cuscinetto 607	1
13	Vite ST3*10	4	49	Tergicristallo	1
14	Regolatore di velocità	1	50	Vite ST4*55	2
15	Rondella piatta $\phi 5 * \phi 12 * 1$	2	51	Statore	1
16	Anello di ritegno 5	1	52	Trasmissione a ingranaggio grande	1
17	Molla manopola di regolazione	1	53	Vite ST3*8	1
18	Molla torsione aletta	1	54	Anello di ritegno 8	2
19	Aletta	1	55	Ruota dentata piccola	1
20	Involucro destro	1	56	Cuscinetto 606-2RS	1
21	Vite ST4*14	19	57	Spinotto	1
22	Copertura posteriore	1	58	Ruota dentata grande	1
23	Vite ST4*40	2	59	Cuscinetto 6900	1
24	Interruttore	1	60	Parapolvere rullo anteriore	2
25	Condensatore	1	61	Cuscinetto a rullini HK0810	2
26	Vite ST3*8	1	62	Rullo anteriore	1
27	Vite S3.5*8-F	1	63	Assale anteriore	1
28	Chip in ceramica 1	1	64	Molla di tensione	1
29	Chip in ceramica 2	1	65	Gruppo di tensionamento	1
30	Piastra pressacavo	1	66	Copertura inferiore	1
31	Vite ST4*14	2	67	Vite ST4*30	4
32	Cuscinetto olio	1	68	Piastra di base	1
33	Rondella piatta / $\phi 10 * \phi 19 * 0.5$	2	69	Nastro abrasivo	1
34	Albero motore	1	70	Adattatore	1
35	Gruppo rulli	1	71	Sacchetto di raccolta polvere	1
36	Cuscinetto 608	3			

ΣΥΜΒΟΛΑ

	Για να ελαχιστοποιηθεί ο κίνδυνος τραυματισμού, ο χρήστης πρέπει να διαβάσει το εγχειρίδιο οδηγιών.
	Σύμφωνα με τα ουσιώδη ισχύοντα πρότυπα ασφαλείας των ευρωπαϊκών οδηγιών.
	Μηχάνημα κατηγορίας II - Διπλή μόνωση - Δεν χρειάζεστε γειωμένο φις.
	Υποδηλώνει κίνδυνο τραυματισμού ή βλάβη του εργαλείου σε περίπτωση μη τήρησης των οδηγιών αυτού του εγχειριδίου.
	Υποδεικνύει κίνδυνο ηλεκτροπληξίας.
	Οι ελαττωματικές ή/και οι απορριφθείσες ηλεκτρικές ή ηλεκτρονικές συσκευές πρέπει να συλλέγονται σε κατάλληλες τοποθεσίες ανακύκλωσης.
	Σε περίπτωση ζημιάς στο καλώδιο και κατά τη διάρκεια της συντήρησης αποσυνδέστε αμέσως το φις από το ηλεκτρικό δίκτυο.
	Φοράτε προστατευτικά γυαλιά.
	Φοράτε μάσκα προστασίας από τη σκόνη.
	Φοράτε προστασία για τα αυτιά.
	Φοράτε παπούτσια ασφαλείας.
	Φοράτε προστατευτικά γάντια.
	Σήμανση συμμόρφωσης ότι το προϊόν συμμορφώνεται με τους ισχύοντες τεχνικούς κανονισμούς της Ουκρανίας.

ΠΕΡΙΕΧΟΜΕΝΑ

1. Προβλεπόμενη χρήση του τριβείου μάντα
2. Οδηγίες ασφαλείας
3. Περιγραφή
4. Τεχνικά δεδομένα
5. Πριν από την έναρξη λειτουργίας του εξοπλισμού
6. Λειτουργία

7. Συντήρηση
8. Αντιμετώπιση προβλημάτων
9. Προστασία του περιβάλλοντός μας
10. Εγγύηση
11. Ανάπτυγμα και κατάλογος ανταλλακτικών
12. Δήλωση συμμόρφωσης EC

1. ΠΡΟΒΛΕΠΟΜΕΝΗ ΧΡΗΣΗ ΤΟΥ ΤΡΙΒΕΙΟΥ ΙΜΑΝΤΑ

Αυτό το μηχάνημα προορίζεται για χρήση για ετηρή λείανση με κατάλληλες ταινίες λείανσης με γυαλόχαρτα. Είναι κατάλληλο για λείανση επιφανειών ξύλου, μετάλλου, πλαστικού και βαμμένων επιφανειών, καθώς επίσης για αφαίρεση στρωμάτων παλιών μπογιών, ενδιάμεση λείανση και αφαίρεση σκουριάς. Μη χρησιμοποιείτε τα μηχανήματα, τα εργαλεία ή τα εξαρτήματα για πρόσθετες εφαρμογές (βλ. οδηγίες κατασκευαστή), δηλ. για εργασίες άλλες εκτός από αυτές για τις οποίες έχουν σχεδιαστεί. Όλες οι άλλες εφαρμογές αποκλείονται ρητά.

2. ΟΔΗΓΙΕΣ ΑΣΦΑΛΕΙΑΣ

ΓΕΝΙΚΕΣ ΠΡΟΕΙΔΟΠΟΙΗΣΕΙΣ ΑΣΦΑΛΕΙΑΣ ΓΙΑ ΤΟ ΗΛΕΚΤΡΙΚΟ ΕΡΓΑΛΕΙΟ

 **ΠΡΟΕΙΔΟΠΟΙΗΣΗ!** Διαβάστε όλες τις προειδοποιήσεις για την ασφάλεια, τις οδηγίες, τις εικόνες και τις προδιαγραφές που παρέχονται με αυτό το ηλεκτρικό εργαλείο. Αν δεν ακολουθήσετε όλες τις οδηγίες που αναφέρονται παρακάτω, μπορεί να προκληθεί ηλεκτροπληξία, πυρκαγιά ή/και σοβαρός τραυματισμός.

ΦΥΛΑΞΤΕ ΟΛΕΣ ΤΙΣ ΠΡΟΕΙΔΟΠΟΙΗΣΕΙΣ ΚΑΙ ΤΙΣ ΟΔΗΓΙΕΣ ΓΙΑ ΜΕΛΛΟΝΤΙΚΗ ΑΝΑΦΟΡΑ.

Ο όρος "ηλεκτρικό εργαλείο" που χρησιμοποιείται στις προειδοποιήσεις αναφέρεται σε ηλεκτρικό εργαλείο που είτε συνδέεται στην κεντρική παροχή (με καλώδιο) είτε χρησιμοποιεί μπαταρία (χωρίς καλώδιο).

1) ΑΣΦΑΛΕΙΑ ΠΕΡΙΟΧΗΣ ΕΡΓΑΣΙΑΣ

- A. Διατηρείτε την περιοχή εργασίας καθαρή και καλά φωτισμένη.** Οι ακατάστατες ή σκοτεινές περιοχές αυξάνουν τον κίνδυνο πρόκλησης ατυχημάτων.
- B. Να μην χειρίζεστε ηλεκτρικά εργαλεία σε εκρηκτικές ατμόσφαιρες, όπως παρουσία εύφλεκτων υγρών, αερίων και σκόνης.** Τα ηλεκτρικά εργαλεία δημιουργούν σπινθήρες που μπορούν να προκαλέσουν ανάφλεξη σκόνης ή αναθυμιάσεων.
- Γ. Κρατήστε τα παιδιά και τους παρευρισκόμενους σε απόσταση κατά τη λειτουργία ηλεκτρικού εργαλείου.** Οι περιπτώσεις μπορεί να προκαλέσουν απώλεια του ελέγχου.
- Δ. Συνιστάται να ρυθμίσετε το γυαλόχαρτο στην πρώτη ταχύτητα.**

2) ΗΛΕΚΤΡΙΚΗ ΑΣΦΑΛΕΙΑ

- A. Τα φics του ηλεκτρικού εργαλείου πρέπει να ταιριάζουν με την πρίζα. Μην τροποποιείτε ποτέ το φics με οποιοδήποτε τρόπο. Μην χρησιμοποιείτε φics προσαρμογείς με γειωμένα ηλεκτρικά εργαλεία.** Τα μη τροποποιημένα φics και οι σωστές αντιστοιχίες πρίζες μειώνουν τον κίνδυνο ηλεκτροπληξίας.
- B. Αποφύγετε τη σωματική επαφή με γειωμένες επιφάνειες, όπως αγωγούς, θερμαντικά σώματα, εστίες και ψυγεία.** Υπάρχει αυξημένος κίνδυνος πρόκλησης ηλεκτροπληξίας αν γειωθεί το σώμα σας.
- Γ. Μην εκθέτετε τα ηλεκτρικά εργαλεία στη βροχή ή σε συνθήκες υγρασίας.** Το νερό που εισέρχεται στο ηλεκτρικό εργαλείο αυξάνει τον κίνδυνο ηλεκτροπληξίας.
- Δ. Μην χρησιμοποιείτε εσφαλμένα το καλώδιο. Μην χρησιμοποιείτε ποτέ το καλώδιο για να μεταφέρετε, να τραβήξετε ή να αποσυνδέσετε το ηλεκτρικό εργαλείο.** Διατηρήστε το καλώδιο μακριά από πηγές θερμότητας, λάδια, αιχμηρές ακμές ή κινούμενα μέρη. Τα κατεστραμμένα ή μπλεγμένα καλώδια αυξάνουν τον κίνδυνο ηλεκτροπληξίας.
- E. Κατά τον χειρισμό ηλεκτρικού εργαλείου σε εξωτερικό χώρο, χρησιμοποιείτε μπαλαντζά κατάλληλη για χρήση σε εξωτερικό χώρο.** Η χρήση καλωδίου κατάλληλου για εξωτερικούς χώρους μειώνει τον κίνδυνο ηλεκτροπληξίας.
- ΣΤ. Αν η λειτουργία ηλεκτρικού εργαλείου σε υγρή τοποθεσία είναι αναπόφευκτη, χρησιμοποιείτε παροχή με προστασία διάταξης από υπολειπόμενο ρεύμα (RCD). Η χρήση RCD μειώνει τον κίνδυνο ηλεκτροπληξίας.**

3) ΠΡΟΣΩΠΙΚΗ ΑΣΦΑΛΕΙΑ

- A. Παραμείνετε σε εγρήγορση, προσέχετε ότι κάνετε και χρησιμοποιείτε κοινή λογική όταν χειρίζεστε ηλεκτρικά εργαλεία. Μην χρησιμοποιείτε ηλεκτρικά εργαλεία όταν είστε κουρασμένοι ή υπό την επήρεια ναρκωτικών ουσιών, αλκοόλ ή φαρμάκων.** Αν αποσταθεί ή προσοχή σας ακόμα και για μια στιγμή ενώ χειρίζεστε ηλεκτρικά εργαλεία, μπορεί να τραυματιστείτε σοβαρά.
- B. Χρησιμοποιείτε ατομικό εξοπλισμό προστασίας. Φοράτε πάντα προστατευτικό εξοπλισμό ματιών.** Η χρήση του κατάλληλου προστατευτικού εξοπλισμού ανάλογα με τις συνθήκες, όπως μάσκα σκόνης, αντιοιδηθικά παπούτσια, κράνος ή υαλοσπίδες, μειώνει τον κίνδυνο τραυματισμού.
- Γ. Αποφύγετε την ακούσια έναρξη. Βεβαιωθείτε ότι ο διακόπτης βρίσκεται στη θέση απενεργοποίησης πριν συνδέσετε το προϊόν στην παροχή ρεύματος ή/και την μπαταρία, σηκώστε το εργαλείο ή το μεταφέρετε.** Η μεταφορά ηλεκτρικών εργαλείων με το δάχτυλο στον διακόπτη ή ηλεκτρικών εργαλείων που είναι συνδεδεμένα στη παροχή ρεύματος και ο διακόπτης είναι στη θέση ενεργοποίησης ενέχει κίνδυνο πρόκλησης ατυχημάτων.
- Δ. Αφαιρέστε τυχόν κλειδιά ρύθμισης ή σύσφιξης πριν ενεργοποιήσετε το ηλεκτρικό εργαλείο.** Κλειδί που παραμένει προσαρτημένο σε περιστρεφόμενο εξάρτημα του ηλεκτρικού εργαλείου μπορεί να προκαλέσει προσωπικό τραυματισμό.
- E. Μην τεντώνετε υπερβολικά. Να πατάτε πάντα σταθερά και να διατηρείτε την ισορροπία σας.** Αυτό σας επιτρέπει να έχετε καλύτερο έλεγχο του ηλεκτρικού εργαλείου σε απρόσμενες καταστάσεις.
- ΣΤ. Φοράτε τα κατάλληλα ρούχα. Μην φοράτε φαρδιά ρούχα ή κοσμήματα. Κρατήστε τα μαλλιά και τα ρούχα μακριά από τα κινούμενα μέρη.** Τα φαρδιά ρούχα, τα κοσμήματα ή τα μαλλιά μπορεί να πιαστούν στα κινούμενα μέρη του εργαλείου.

Z. Αν παρέχονται διατάξεις για τη σύνδεση συστημάτων εξαγωγής και συλλογής σκόνης, σιγουρευτείτε ότι τις έχετε συνδέσει και ότι τις χρησιμοποιείτε κατάλληλα. Η χρήση διάταξης συλλογής σκόνης μπορεί να μειώσει τους κινδύνους που σχετίζονται με τη σκόνη.

H. Η εξοικείωση με τα εργαλεία από τη συχνή χρήση τους δεν θα πρέπει να σας επαναπαύσει και να αγνοήσετε τις αρχές ασφάλειας για τα εργαλεία. Η απόρροια χρήσης μπορεί να προκαλέσει σοβαρό τραυματισμό μέσα σε κλάσμα του δευτερολέπτου.

4) ΧΡΗΣΗ ΚΑΙ ΦΡΟΝΤΙΔΑ ΤΟΥ ΗΛΕΚΤΡΙΚΟΥ ΕΡΓΑΛΕΙΟΥ

A. Μην ασκείτε πίεση στο εργαλείο. Χρησιμοποιήστε το κατάλληλο ηλεκτρικό εργαλείο για την κατάλληλη εργασία. Το σωστό ηλεκτρικό εργαλείο θα κάνει την εργασία καλύτερα και με μεγαλύτερη ασφάλεια εντός των τιμών χρήσης για τις οποίες σχεδιάστηκε.

B. Μην χρησιμοποιείτε το ηλεκτρικό εργαλείο αν ο διακόπτης δεν λειτουργεί στη θέση ενεργοποίησης και απενεργοποίησης. Οποιοδήποτε ηλεκτρικό εργαλείο που δεν μπορεί να ελεγχθεί με τον διακόπτη είναι επικίνδυνο και πρέπει να επισκευαστεί.

Γ. Αποσυνδέστε το φως από την παροχή ρεύματος ή/και την μπαταρία, αν είναι αποσπώμενη, από το ηλεκτρικό εργαλείο πριν κάνετε ρυθμίσεις, αλλάξετε αξεσουάρ ή αποθηκεύσετε το ηλεκτρικό εργαλείο. Αυτά τα προληπτικά μέτρα ασφάλειας μειώνουν τον κίνδυνο κατά λάθος εκκίνησης του ηλεκτρικού εργαλείου.

Δ. Αποθκεύετε τα ηλεκτρικά εργαλεία όταν δεν χρησιμοποιούνται σε σημείο που δεν έχουν πρόσβαση τα παιδιά και μην επιτρέπετε σε άτομα που δεν είναι εξοικειωμένα με το ηλεκτρικό εργαλείο ή με αυτές τις οδηγίες να το θέτουν σε λειτουργία. Τα ηλεκτρικά εργαλεία είναι επικίνδυνα στα χέρια χρηστών που δεν έχουν εκπαιδευτεί κατάλληλα.

E. Συντηρήστε τα ηλεκτρικά εργαλεία και τα αξεσουάρ. Ελέγξτε για προβλήματα ευθυγράμμισης ή σύνδεσης των κινούμενων μερών, σπασμένα μέρη και όποια άλλη κατάσταση μπορεί να επηρεάσει τη λειτουργία του ηλεκτρικού εργαλείου. **Αν το ηλεκτρικό εργαλείο είναι γυαλισμένο, δώστε το για επισκευή πριν από τη χρήση.** Πολλά ατυχήματα μπορεί να προκύψουν από κακώς συντηρημένα ηλεκτρικά εργαλεία.

ΣΤ. Κρατήστε τα εργαλεία κοπής αιχμηρά και καθαρά. Τα σωστά συντηρημένα εργαλεία κοπής που έχουν αιχμηρές ακμές κοπής είναι λιγότερο πιθανό να σκαλώσουν και είναι πιο εύκολα στον έλεγχο.

Z. Χρησιμοποιείτε το ηλεκτρικό εργαλείο, τα αξεσουάρ, τα ανταλλακτικά άκρα κ.λπ. σύμφωνα με αυτές τις οδηγίες, λαμβάνοντας υπόψη τις συνθήκες εργασίας και τη φύση της εργασίας που πρέπει να γίνει. Η χρήση του ηλεκτρικού εργαλείου για εργασίες άλλες από εκείνες για τις οποίες σχεδιάστηκε μπορεί να προκαλέσει επικίνδυνες καταστάσεις.

H. Διατηρείτε τις λαβές και τις επιφάνειες κρατήματος στεγνές, καθαρές, χωρίς λάδια και λιπαντικά. Οι ολισθηρές λαβές και επιφάνειες κρατήματος δεν καθιστούν ασφαλή τον χειρισμό και τον έλεγχο του εργαλείου σε απρόσμενες καταστάσεις.

5) ΣΕΡΒΙΣ

A. Δώστε το ηλεκτρικό εργαλείο για σέρβις σε εξουσιοδοτημένο τεχνικό για σέρβις που χρησιμοποιεί μόνο αυθεντικά ανταλλακτικά. Αυτό θα διασφαλίσει ότι τηρείται η ασφάλεια του ηλεκτρικού εργαλείου.

Προειδοποιήσεις ασφαλείας για το τριβείο μιάνα:

• Κρατήστε το ηλεκτρικό εργαλείο από τις μονωμένες επιφάνειες λαβής, καθώς η επιφάνεια λείανσης μπορεί να έρθει σε επαφή με το δικό της καλώδιο. Αν κοπεί καλώδιο υπό τάση, το ρεύμα μπορεί να διαπεράσει τα εκτεθειμένα μεταλλικά μέρη του ηλεκτρικού εργαλείου με αποτέλεσμα ηλεκτροπληξία του χειριστή.



ΠΡΟΕΙΔΟΠΟΙΗΣΗ! Η επαφή ή η εισπνοή επιβλαβών/τοξικών σκονών που παράγονται από το τρίψιμο επιφανειών που είναι βαμμένες με μολυβδούχες βαφές, ξύλων και μετάλλων μπορεί να θέσει σε κίνδυνο την υγεία του χειριστή και των παρευρισκομένων. Λάβετε μέτρα προφύλαξης από αυτές τις σκόνες, συμπεριλαμβανομένων των εξής:

Λάβετε μέτρα προφύλαξης από αυτές τις σκόνες, συμπεριλαμβανομένων των εξής:

- Όλα τα άτομα που εισέρχονται στον χώρο εργασίας πρέπει να φορούν εγκεκριμένη μάσκα ειδικά σχεδιασμένη για την προστασία από επιβλαβείς/τοξικές σκόνες, επιπρόσθετα του μηχανισμού για τη συλλογή της σκόνης, και ο χώρος εργασίας πρέπει να διατηρείται καλά αερισμένος.
- Τα παιδιά και οι έγκυες γυναίκες δεν πρέπει να εισέρχονται στον χώρο εργασίας.
- Μην τρώτε, μην πίνετε και μην καπνίζετε στον χώρο εργασίας.

Τα κτήρια πριν από το 1960 μπορεί να έχουν μολυβδούχες βαφές σε ξύλινες ή μεταλλικές επιφάνειες. Αν υποψιάζεστε ότι το υπό επεξεργασία τεμάχιο εργασίας περιέχει μολύβδο, ζητήστε επαγγελματική βοήθεια.

- Ορισμένα προϊόντα ξύλου και τύπου ξύλου, ιδίως το MDF (ινোসανίδες μέσης πυκνότητας), μπορούν να παράγουν σκόνη που είναι επικίνδυνη για την υγεία σας. Συνιστάται η χρήση εγκεκριμένης μάσκας προσώπου με αντικαθιστώμενα φίλτρα κατά τη χρήση αυτού του μηχανήματος επιπρόσθετα του μηχανισμού για τη συλλογή της σκόνης.
- Κρατήστε το μηχανήμα σωστά και με τα δύο χέρια και υιοθετήστε μια σταθερή στάση, βεβαιωθείτε ότι το καλώδιο της κεντρικής παροχής δεν έρχεται σε επαφή με το μηχανήμα ή δεν παγιδεύεται σε άλλα αντικείμενα με αποτέλεσμα να παρεμποδίζεται η ολοκλήρωσή του τρίψιματος.
- Αυτό το εργαλείο προορίζεται για την απομάκρυνση επιφανειακού υλικού χρησιμοποιώντας ένα λειαντικό μέσο.
- Βεβαιωθείτε ότι έχετε απομακρύνει ξένα αντικείμενα, όπως καρφιά και βίδες, από το υπό επεξεργασία τεμάχιο εργασίας πριν ξεκινήσετε το τρίψιμο.
- Μην χρησιμοποιείτε το μηχανήμα για υγρό τρίψιμο, αλλά μόνο για ξηρό.
- Όπου είναι δυνατόν, στερεώστε τα μικρότερα υπό επεξεργασία τεμάχια εργασίας για να μην μετακινούνται κάτω από το τριβείο. Ασφαλίστε το

τεμάχιο εργασίας (ένα τεμάχιο εργασίας που έχει στερεωθεί με διάταξη σύσφιξης ή σε μέγνηνη συγκρατείται με μεγαλύτερη ασφάλεια από ότι με το χέρι).

- Μην πιέζετε το τριβείο, αφήστε το εργαλείο να κάνει τη δουλειά του σε λογική ταχύτητα. Αν ασκηθεί υπερβολική πίεση, θα προκληθεί υπερφόρτωση και ο κινητήρας θα επιβραδυνθεί, έτσι το τρίψιμο δεν θα είναι αποτελεσματικό και μπορεί να προκληθεί ζημιά στον κινητήρα του τριβείου.
- Μην χρησιμοποιείτε το κουτί συλλογής σκόνης όταν τρίβετε μέταλλο. Τα καυτά μεταλλικά σωματίδια θα μπορούσαν να αναφλέξουν το υπολειμματικό ξυλόλευρο ή το εσωτερικό χαρτόφιλτρο.
- Μην συνεχίσετε να χρησιμοποιείτε φθαρμένους, σκισμένους ή στομαμένους ιμάντες τριβής.
- Μην αγγίζετε τον κινούμενο ιμάντα τριβής.
Η ιδανική θερμοκρασία εργασίας είναι μεταξύ 20°C και 25°C.

3. ΠΕΡΙΓΡΑΦΗ

1. Μπροστινή λαβή
2. Κύρια λαβή
3. Διακόπτης ενεργοποίησης/ απενεργοποίησης
4. Κουμπί ασφάλισης
5. Κουμπί ρύθμισης ταχύτητας
6. Μοχλός τάνσης του ιμάντα λείανσης
7. Μπροστινός κύλινδρος
8. Κινητήριος κύλινδρος
9. Κινητό προστατευτικό
10. Κουμπί ρύθμισης οδηγού
11. Θύρα εξαγωγής σκόνης
12. Προσαρμογέας ηλεκτρικής σκούπας για $\varnothing 35$ mm

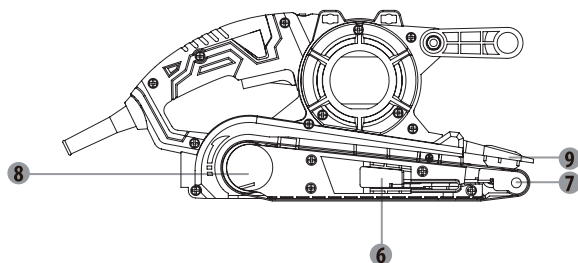
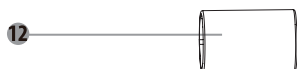
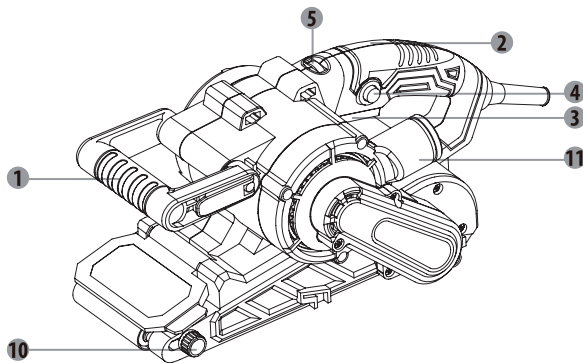

4. ΤΕΧΝΙΚΑ ΔΕΔΟΜΕΝΑ

Ισχύς	900 W
Τάση	220-240 V- 50 Hz
Μέγεθος ιμάντα	75 x 533 mm
Ονομαστική ταχύτητα περιστροφής χωρίς φορτίο	120-380 m/min
Στάθμη ηχητικής πίεσης εκπομπών L_{pA}	92 dB(A) ($K_{pA} = 3$ dB(A))
Στάθμη ισχύος ήχου L_{WA}	100 dB(A) ($K_{WA} = 3$ dB(A))
Συνολική τιμή κραδασμών	2,5 m/s ² ($k = 1,5$ m/s ²)



ΣΗΜΕΙΩΣΗ:

- Οι δηλωμένες συνολικές τιμές κραδασμών και οι δηλωμένες τιμές εκπομπής θορύβου έχουν μετρηθεί σύμφωνα με μια τυπική μέθοδο δοκιμής και μπορούν να χρησιμοποιηθούν για τη σύγκριση εργαλείων.
- Οι δηλωμένες συνολικές τιμές κραδασμών και οι δηλωμένες τιμές εκπομπής θορύβου μπορούν επίσης να χρησιμοποιηθούν σε μια προκαταρκτική αξιολόγηση έκθεσης.



ΠΡΟΕΙΔΟΠΟΙΗΣΗ:

- Οι κραδασμοί και οι εκπομπές θορύβου κατά τη διάρκεια της πραγματικής χρήσης του ηλεκτρικού εργαλείου μπορεί να διαφέρουν από τις δηλωμένες τιμές ανάλογα με τον τρόπο χρήσης του εργαλείου, και ιδιαίτερα ανάλογα με τον τύπο του τεμαχίου εργασίας.
- Αποτρέψτε τον κίνδυνο κραδασμών ως εξής: συντηρείτε το εργαλείο και τα αξεσουάρ, φοράτε γάντια κατά τη λειτουργία, περιορίστε τον χρόνο λειτουργίας και μειώστε το χρόνο ενεργοποίησης.
- Είναι ανάγκη ανάγκη να προσδιοριστούν μέτρα ασφαλείας για την προστασία του χειριστή που βασίζονται σε εκτίμηση της έκθεσης κατά τις πραγματικές συνθήκες χρήσης (λαμβάνοντας υπόψη όλα τα μέρη του κύκλου λειτουργίας, όπως τις ώρες που το εργαλείο είναι απενεργοποιημένο και όταν είναι σε αδράνεια, επιπλέον του χρόνου ενεργοποίησης).

Περιεχόμενα συσκευασίας

- 1 Τριβείο ιμάντα με ιμάντα λείανσης (No. 80)
- 1 Σάκος σκόνης
- 1 Προσαρμογέας ηλεκτρικής σκούπας αναρρόφησης σκόνης
- 1 Εγχειρίδιο οδηγιών (με 1 έντυπο οδηγιών ασφαλείας)

Μετά την αποσυσκευασία, ελέγξτε το εργαλείο και τα αξεσουάρ για ζημιά και μην χρησιμοποιήσετε το εργαλείο σε περίπτωση που κάτι είναι ελαττωματικό.

5. ΠΡΙΝ ΑΠΟ ΤΗΝ ΕΝΑΡΞΗ ΛΕΙΤΟΥΡΓΙΑΣ ΤΟΥ ΕΞΟΠΛΙΣΜΟΥ

Επιλογή της κατάλληλης ποιότητας του ιμάντα λείανσης

Αγοράστε διαφορετικές ποιότητες του ιμάντα λείανσης από το κατάστημα όπου προμηθευτήκατε το εργαλείο. Οι διαθέσιμες ποιότητες είναι: Αδρόκοκκη, μεσόκοκκη και λεπτόκοκκη. Χρησιμοποιήστε την αδρόκοκκη ποιότητα για να τρίψετε τραχιά φινιρίσματα, τη μεσόκοκκη ποιότητα για να εξομαλύνετε την εργασία και τη λεπτόκοκκη ποιότητα για το τελείωμα. Είναι καλύτερο να κάνετε μια δοκιμή σε ένα τεμάχιο υλικού για να καταλήξετε ποια είναι η καλύτερη ποιότητα ιμάντα λείανσης για κάποια συγκεκριμένη εργασία.

ΠΙΝΑΚΑΣ ΚΟΚΟΜΜΕΤΡΙΑΣ		
Κοκκομετρία	Τύπος	Παράδειγμα χρήσης
60 ή λιγότερο	Πολύ αδρή	Αφαίρεση υλικού, αφαίρεση βαφής, μορφοποίηση ξύλου
80-100	Αδρή	Αφαίρεση βαφής, προετοιμασία τραχιάς επιφάνειας (π.χ. μη πλαναρισμένο ξύλο)
120-220	Μεσαία-Λεπτή	Προετοιμασία επιφάνειας πλαναρισμένου ξύλου
240 ή παραπάνω	Πολύ λεπτή	Τελικό φινιρίσμα

Προσάρτηση του γυαλόχαρτο



Πρέπει να βεβαιώνετε πάντα ότι το εργαλείο είναι απενεργοποιημένο και ότι το φιλς έχει αφαιρεθεί από το σημείο τροφοδοσίας πριν κάνετε οποιαδήποτε ρύθμιση.

1. Επιλέξτε την απαιτούμενη ποιότητα του ιμάντα λείανσης.
2. Τραβήξτε τον μοχλό τάνυσης του ιμάντα.
3. Τοποθετήστε τον ιμάντα λείανσης με το βέλος στο εσωτερικό του ιμάντα να δείχνει προς την ίδια κατεύθυνση με την ένδειξη περιστροφής στο τριβείο.
4. Διπλώστε τον μοχλό προς τα κάτω.



ΠΡΟΕΙΔΟΠΟΙΗΣΗ: Μην συνεχίσετε να χρησιμοποιείτε το τριβείο με γυαλόχαρτο που έχει φθαρεί υπερβολικά ή έχει καταστραφεί.



ΠΡΟΕΙΔΟΠΟΙΗΣΗ: Μην χρησιμοποιείτε το ίδιο γυαλόχαρτο για ξύλο και μέταλλο. Τα μεταλλικά σωματίδια ενσωματώνονται στο γυαλόχαρτο και θα αποξέσουν την ξύλινη επιφάνεια.



ΠΡΟΕΙΔΟΠΟΙΗΣΗ: Φροντίστε να καθαρίζετε τακτικά τη συσσώρευση σκόνης στη βάση κάτω από το γυαλόχαρτο και να μην αφήνετε το γυαλόχαρτο να φθείρεται εντελώς πριν το αντικαταστήσετε. Η μη τήρηση αυτών των δύο προληπτικών μέτρων μπορεί να προκαλέσει ζημιά στα σημεία προσάρτησης τύπου hook & loop που βρίσκονται στη βάση και το γυαλόχαρτο να μην στερεωθεί σωστά.



ΠΡΟΕΙΔΟΠΟΙΗΣΗ: Καθαρίζετε τακτικά τους αεραγωγούς του ηλεκτρικού σας εργαλείου. Ο ΑΝΕΜΙΣΤΗΡΑΣ ΤΟΥ ΚΙΝΗΤΗΡΑ ΘΑ ΤΡΑΒΗΞΕΙ ΤΗ ΣΚΟΝΗ ΜΕΣΑ ΣΤΟ ΠΕΡΙΒΛΗΜΑ ΚΑΙ Η ΥΠΕΡΒΟΛΙΚΗ ΣΥΣΣΩΡΕΥΣΗ ΚΟΝΙΟΠΟΙΗΜΕΝΟΥ ΜΕΤΑΛΛΟΥ ΜΠΟΡΕΙ ΝΑ ΠΡΟΚΑΛΕΣΕΙ ΗΛΕΚΤΡΙΚΟΥΣ ΚΙΝΔΥΝΟΥΣ.

Προσαρμογή του οδηγού του μάντα λείανσης

 **ΠΡΟΕΙΔΟΠΟΙΗΣΗ:** Για την ασφάλειά σας, προτού συνδέσετε το εργαλείο σε σημείο παροχής ρεύματος, βεβαιωθείτε ότι ο διακόπτης σκανδάλης είναι στη θέση off.

1. Συνδέστε το τριβείο σε ένα σημείο παροχής ρεύματος και με τεντωμένο τον μάντα λείανσης, πατήστε τον διακόπτη σκανδάλης και, στη συνέχεια, αφήστε τον. Ο μάντας περιστρέφεται για λίγο.
2. Ενώ ο μάντας λειτουργεί, ρυθμίστε το κυκλικό κουμπί ρύθμισης οδηγού για να ευθυγραμμίσετε τον μάντα με το κέντρο του κυλίνδρου.
3. Επαναλάβετε την ενέργεια με τη σκανδάλη και την προσαρμογή του οδηγού μέχρι ο μάντας να ευθυγραμμιστεί σωστά.
4. Λειτουργήστε το τριβείο για ένα λεπτό περίπου για να βεβαιωθείτε ότι η ευθυγράμμιση είναι σωστή πριν χρησιμοποιήσετε το τριβείο σε ένα υπό επεξεργασία τεμάχιο εργασίας.

Εξαγωγή σκόνης

Συνιστάται η χρήση του εξαρτήματος εξαγωγής σκόνης ανά πάσα στιγμή. Απλώστε σωστά τον σάκο σκόνης στη θύρα εξαγωγής σκόνης. Για μεγαλύτερες περιόδους χρήσης ή για μεγάλα τεμάχια εργασίας, συνιστάται η χρήση κατάλληλης ηλεκτρικής σκούπας.

6. ΛΕΙΤΟΥΡΓΙΑ

Ενεργοποίηση και απενεργοποίηση

 **ΠΡΟΕΙΔΟΠΟΙΗΣΗ:** Να ελέγχετε πάντα ότι η παροχή ρεύματος είναι ίδια με αυτήν που υποδεικνύεται στην πλακέτα ονομαστικών τιμών του εργαλείου.

1. Για να ξεκινήσετε τη λειτουργία του τριβείου, πατήστε τον διακόπτη σκανδάλης.
2. Για να σταματήσετε τη λειτουργία του τριβείου, απελευθερώστε τον διακόπτη σκανδάλης.
3. Εάν πατήσετε το κουμπί ασφάλισης ενώ δεν έχει απελευθερωθεί ο διακόπτης σκανδάλης, τότε ο διακόπτης παραμένει στη θέση λειτουργίας. Αυτό βολεύει όταν απαιτείται συνεχόμενη λειτουργία για παρατεταμένες περιόδους.
4. Για να απελευθερώσετε το κουμπί ασφάλισης, πατήστε και απελευθερώστε τον διακόπτη σκανδάλης.



ΣΗΜΕΙΩΣΗ: Σηκώστε πάντα το τριβείο από το τεμάχιο εργασίας πριν από την ενεργοποίηση ή την απενεργοποίηση.

Διακόπτης

Για να ξεκινήσετε το τριβείο μάντα, πατήστε τον διακόπτη ενεργοποίησης/απενεργοποίησης. Για να σταματήσετε τη λειτουργία του τριβείου μάντα, αφήστε τον διακόπτη σκανδάλης. Για συνεχή λειτουργία, πατήστε τον διακόπτη ενεργοποίησης/απενεργοποίησης, στη συνέχεια πατήστε το κουμπί κλειδώματος και αφήστε τον διακόπτη ενεργοποίησης/απενεργοποίησης. Για να σταματήσετε το τριβείο μάντα, πατήστε τον διακόπτη ενεργοποίησης/απενεργοποίησης για να απελευθερώσετε το κουμπί κλειδώματος. Αφήστε τον διακόπτη ενεργοποίησης/απενεργοποίησης.

Πρακτικές συμβουλές

- Να ξεκινάτε το τριβείο μάντα πάντα πριν έρθει σε επαφή με το τεμάχιο εργασίας και να μην το απενεργοποιείτε παρά μόνο αφού το σκώσετε από το τεμάχιο εργασίας.
- Κρατάτε πάντα το τριβείο μάντα με δύο χέρια.
- Όπου είναι δυνατόν, σφίξτε το τεμάχιο εργασίας σε πάγκο εργασίας ή παρόμοια στιβαρή επιφάνεια.
- Χρησιμοποιήστε μάντα λείανσης κατάλληλης κοκκομετρίας για την εφαρμογή σας. Η προηγούμενη λίστα περιλαμβάνει τις προτεινόμενες ποιότητες κοκκομετρίας του μάντα για χρήση με διαφορετικά υλικά.

7. ΣΥΝΤΗΡΗΣΗ

 Πρέπει πάντα να αποσυνδέετε τη συσκευή πριν εκτελέσετε οποιαδήποτε εργασία ρύθμισης ή συντήρησης. Αν πρέπει να αντικατασταθεί το καλώδιο ρεύματος, η αντικατάσταση πρέπει να γίνει από τον κατασκευαστή ή τον αντιπρόσωπό του για την αποφυγή κινδύνου για την ασφάλεια.

Αποσυνδέστε αμέσως από την παροχή ρεύματος αν το καλώδιο ρεύματος υποστεί ζημιά.

Προσέξτε να μην εκτεθεί αυτό το εργαλείο στη βροχή.

Αν οι ψήκτες άνθρωπα πρέπει να αντικατασταθούν, αυτό πρέπει να γίνει από εξειδικευμένο επαγγελματία επισκευών (πάντα να αντικαθιστάτε και τις δύο ψήκτες ταυτόχρονα).

Καθαρισμός

Αποφύγετε τη χρήση διαλυτικών όταν καθαρίζετε πλαστικά μέρη. Τα περισσότερα πλαστικά μέρη είναι επιρρεπή σε ζημιές από διάφορους τύπους εμπορικών διαλυτών και μπορεί να καταστραφούν από τη χρήση τους. Χρησιμοποιείτε καθαρά πανιά για να απομακρύνετε τη βρωμιά, την ανθρακόσκονη κ.λπ.

Λίπανση

Όλα τα έδρανα του παρόντος εργαλείου έχουν λιπανθεί με επαρκή ποσότητα λιπαντικού υψηλής ποιότητας, έτσι ώστε να μην απαιτηθεί καμία περαιτέρω λίπανση του εργαλείου κατά τη διάρκεια της ζωής τους υπό κανονικές συνθήκες λειτουργίας.

8. ΑΝΤΙΜΕΤΩΠΙΣΗ ΠΡΟΒΛΗΜΑΤΩΝ

Πιθανές δυσλειτουργίες οφείλονται συχνά σε αιτίες που μπορούν να διορθώσουν οι ίδιοι οι χρήστες. Επομένως ελέγξτε το προϊόν βασίζομενοι σε αυτή την ενότητα. Στις περισσότερες περιπτώσεις το πρόβλημα μπορεί να λυθεί γρήγορα.

 **ΠΡΟΕΙΔΟΠΟΙΗΣΗ!** Εκτελέστε μόνο τα βήματα που περιγράφονται σε αυτές τις οδηγίες! Όλες οι περαιτέρω εργασίες επιθεώρησης, συντήρησης και επισκευής πρέπει να εκτελούνται από εξουσιοδοτημένο κέντρο σέρβις ή εξίσου εξειδικευμένο ειδικό, εφόσον αδυνατείτε να επιλύσετε μόνοι σας το πρόβλημα!

Πρόβλημα	Πιθανή αιτία	Λύση
Δεν γίνεται εκκίνηση του προϊόντος	Δεν έχει συνδεθεί στην παροχή ρεύματος	Συνδέστε στην παροχή ρεύματος
	Το καλώδιο ρεύματος ή το φις είναι ελαττωματικό	Να ελεγχθεί από ειδικό ηλεκτρολόγο
	Άλλο ηλεκτρικό ελάττωμα του προϊόντος	Να ελεγχθεί από ειδικό ηλεκτρολόγο
Το προϊόν δεν φτάνει σε πλήρη ισχύ	Η μπαλαντέζα δεν είναι κατάλληλη για χρήση με αυτό το προϊόν	Χρησιμοποιήστε κατάλληλη μπαλαντέζα
	Η πηγή ρεύματος (π.χ. γεννήτρια) έχει πολύ χαμηλή τάση	Συνδέστε σε άλλη πηγή ρεύματος
	Τα ανοίγματα αερισμού είναι φραγμένα	Καθαρίστε τα ανοίγματα αερισμού
Μη ικανοποιητικό αποτέλεσμα	Ο ιμάντας λείανσης έχει φθαρεί	Αντικαταστήστε με καινούριο
	Ο ιμάντας λείανσης δεν είναι κατάλληλος για το υλικό του υπό επεξεργασία τεμαχίου εργασίας	Χρησιμοποιήστε κατάλληλο ιμάντα λείανσης

9. ΠΡΟΣΤΑΣΙΑ ΤΟΥ ΠΕΡΙΒΑΛΛΟΝΤΟΣ ΜΑΣ



Τα ηλεκτρικά προϊόντα δεν πρέπει να απορρίπτονται μαζί με τα οικιακά απορρίμματα. Ανακυκλώστε τα στα ειδικά κέντρα απόρριψης που προβλέπεται για το σκοπό αυτό. Επικοινωνήστε με τις τοπικές αρχές ή τον αντιπρόσωπό σας για συμβουλές σχετικά με την ανακύκλωση.

Οι πιθανές επιπτώσεις στο περιβάλλον και την ανθρώπινη υγεία ως αποτέλεσμα της παρουσίας επικίνδυνων ουσιών σε ηλεκτρικό και ηλεκτρονικό εξοπλισμό.

Για απόρριψη, αυτό το εργαλείο μπορεί επίσης να επιστραφεί στο κατάστημα ή στον πωλητή (ή στον αντιπρόσωπο της Dexter).

10. ΕΓΓΥΗΣΗ

Τα προϊόντα Dexter έχουν σχεδιαστεί με βάση τα υψηλότερα πρότυπα ποιότητας για προϊόντα που προορίζονται για το γενικό κοινό.

Το προϊόν καλύπτεται με εγγύηση 5 ετών που αρχίζει να ισχύει από την ημερομηνία αγοράς. Αυτή η εγγύηση καλύπτει όλα τα κατασκευαστικά ελαττώματα ή τα ελαττώματα υλικού.

Σε περίπτωση βλάβης, ανατρέξτε πρώτα στη σελίδα αντιμετώπισης προβλημάτων (προβλήματα και λύσεις) στο φυλλάδιο. Αν το πρόβλημα παραμένει, επικοινωνήστε με το πλησιέστερο κατάστημα.

Το κατάστημά σας θα καταβάλει κάθε προσπάθεια για την επίλυση του προβλήματος.

Οι επισκευές και η αντικατάσταση των εξαρτημάτων δεν παρατείνουν την αρχική περίοδο της εγγύησης.

Οι βλάβες που προκύπτουν από φυσιολογική φθορά ή από ακατάλληλη χρήση του προϊόντος δεν καλύπτονται από την εγγύηση. Αυτό περιλαμβάνει, μεταξύ άλλων, τους διακόπτες, τον ασφαλειοδιακόπτη κυκλώματος και τους κινητήρες, σε περίπτωση φθοράς.

Λάβετε υπόψη ότι υπάρχουν συγκεκριμένοι όροι εγγύησης για ορισμένες χώρες.

Σε περίπτωση αμφιβολίας, επικοινωνήστε με το σημείο πώλησής σας.

Για να ληφθούν υπόψη απαιτήσεις στο πλαίσιο της εγγύησης, απαιτούνται τα ακόλουθα:

- Προσκόμιση της απόδειξης αγοράς
- Ότι δεν έχουν γίνει επισκευές ή/και αλλαγή εξαρτημάτων από τρίτο μέρος.
- Ότι το πρόβλημα δεν είναι θέμα φυσιολογικής φθοράς.
- Ότι οι απαιτούμενες εργασίες συντήρησης και επισκευής έχουν εκτελεστεί σωστά.
- Ότι δεν ασκήθηκε δύναμη και δεν υπήρξε ακατάλληλος χειρισμός, μη εξουσιοδοτημένη χρήση ή ατυχήματα
- Ότι δεν έχει σημειωθεί υποβάθμιση λόγω υπερθέρμανσης που οφείλεται σε έμφραξη του μπλοκ εξερισμού.
- Ότι δεν έχει γίνει καμία εργασία στο προϊόν από ανειδίκευτο άτομο και δεν έχουν επιχειρηθεί ακατάλληλες επισκευές.
- Ότι το εργαλείο δεν έχει αποσυναρμολογηθεί ή ανοιχτεί.
- Ότι το εργαλείο δεν έχει υπάρξει σε υγρό περιβάλλον (δρυσιά, βροχή, βυθισμένο στο νερό...)
- Ότι δεν έχουν χρησιμοποιηθεί λανθασμένα εξαρτήματα, εξαρτήματα που δεν κατασκευάστηκαν από την Dexter, ενώ αποδεικνύεται ότι είναι η αιτία του προβλήματος.
- Ότι το εργαλείο δεν έχει χρησιμοποιηθεί ακατάλληλα (υπερφόρτωση του εργαλείου ή χρήση μη εγκεκριμένων εξαρτημάτων).
- Ότι δεν έχει προκληθεί ζημιά από εξωτερικές αιτίες ή ξένα σώματα όπως άμμος ή πέτρες.
- Ότι δεν έχει προκληθεί ζημιά από μη συμμόρφωση με τις συστάσεις ασφαλείας και τις οδηγίες χρήσης.

Το προϊόν πρέπει να χρησιμοποιείται υπό κανονικές συνθήκες χρήσης και για μη επαγγελματικούς σκοπούς.





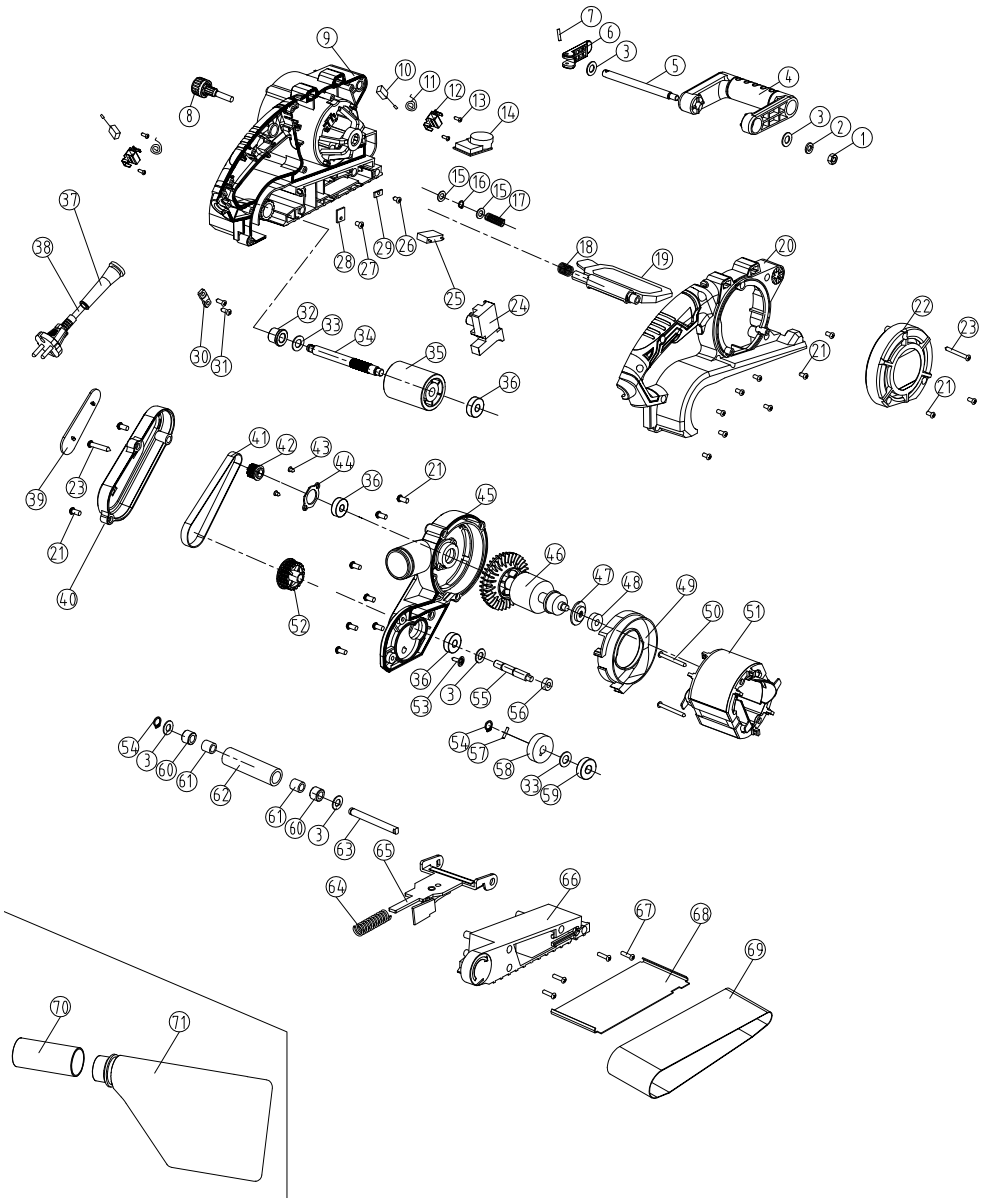





Ως εκ τούτου, εξαιρούνται από αυτήν την εγγύηση τα προϊόντα που χρησιμοποιούνται από εταιρείες, τοπικές αρχές, καθώς και εταιρείες που προσφέρουν ενοίκια επί πληρωμή ή δωρεάν δανεισμό εξοπλισμού.

11. ΑΝΑΠΤΥΓΜΑ



Αρ.	Περιγραφή	Ποσότητα	Αρ.	Περιγραφή	Ποσότητα
1	Παξιμάδι Μ6	1	37	Χιτώνιο καλωδίου	1
2	Ροδέλα 6	1	38	Καλώδιο ρεύματος	1
3	Επίπεδη ροδέλα φ8*φ14*1	5	39	Ετικέτα καλύμματος ιμάντα	1
4	Βοηθητική λαβή	1	40	Κάλυμμα ιμάντα	1
5	Μοχλός ασφάλισης βοηθητικής λαβής	1	41	Ιμάντας χρονισμού	1
6	Ασφάλιση διακόπτη	1	42	Μικρό γρανάζι ιμάντα	1
7	Πείρος τεντώματος	1	43	Βίδα ST4*10	2
8	Διάταξη κουμπιού ρύθμισης	1	44	Κάλυμμα εδράνου	1
9	Αριστερό περίβλημα	1	45	Πλαινό κάλυμμα	1
10	Ψήκτρα άνθρακα	2	46	Ρότορας	1
11	Ελατήριο θήκης ψήκτρας	2	47	Δακτύλιος συγκράτησης σκόνης	1
12	Θήκη ψήκτρας	2	48	Έδρανο 607	1
13	Βίδα ST3*10	4	49	Παρμπρίζ	1
14	Ελεγκτής ταχύτητας	1	50	Βίδα ST4*55	2
15	Επίπεδη ροδέλα φ5*φ12*1	2	51	Στάτορας	1
16	Δακτύλιος clip 5	1	52	Μεγάλο γρανάζι ιμάντα	1
17	Ελατήριο κουμπιού ρύθμισης	1	53	Βίδα ST3*8	1
18	Ελατήριο στρέψης περυγίου	1	54	Δακτύλιος clip 8	2
19	Περιστροφή	1	55	Μικρό γρανάζι	1
20	Δεξιό περίβλημα	1	56	Έδρανο 606-2RS	1
21	Βίδα ST4*14	19	57	Πείρος	1
22	Πίσω κάλυμμα	1	58	Μεγάλο γρανάζι	1
23	Βίδα ST4*40	2	59	Έδρανο 6900	1
24	Διακόπτης	1	60	Κάλυμμα προστασίας από τη σκόνη μπροστινού κυλίνδρου	2
25	Πυκνωτής	1	61	Βελονοειδές έδρανο ΗΚ0810	2
26	Βίδα ST3*8	1	62	Μπροστινός κύλινδρος	1
27	Βίδα S3.5*8-F	1	63	Μπροστινός άξονας	1
28	Κεραμικό πλινθίο 1	1	64	Ελατήριο τάνυσης	1
29	Κεραμικό πλινθίο 2	1	65	Διάταξη τάνυσης	1
30	Πλάκα καλωδίου	1	66	Κάτω κάλυμμα	1
31	Βίδα ST4*14	2	67	Βίδα ST4*30	4
32	Έδρανο λίπανσης	1	68	Πλάκα βάσης	1
33	Επίπεδη ροδέλα /φ10*φ19*0,5	2	69	Λειαντικός ιμάντας	1
34	Άξονας εξόδου	1	70	Προσαρμογέας	1
35	Διάταξη κυλίνδρου	1	71	Σάκος συλλογής σκόνης	1
36	Έδρανο 608	3			

SYMBOLE

	Aby zmniejszyć ryzyko obrażeń, użytkownik musi przeczytać instrukcję obsługi.
	Zgodnie z podstawowymi obowiązującymi normami bezpieczeństwa według dyrektyw europejskich.
	Urządzenie klasy II – Podwójna izolacja – Bez konieczności stosowania wtyczki z uziemieniem
	Oznacza ryzyko obrażeń ciała lub uszkodzenia narzędzia w przypadku nieprzestrzegania instrukcji zawartych w niniejszym podręczniku
	Wskazuje zagrożenie porażeniem prądem elektrycznym.
	Uszkodzone i/lub wyrzucone urządzenia elektryczne lub elektroniczne należy przekazywać do odpowiednich punktów recyklingu.
	W przypadku uszkodzenia przewodu i podczas konserwacji natychmiast odłączyć wtyczkę od sieci elektrycznej.
	Należy nosić okulary ochronne.
	Nosić maskę przeciwpyłową.
	Należy nosić ochronniki słuchu.
	Należy nosić obuwie ochronne.
	Należy nosić rękawice ochronne.
	Oznaczenie potwierdzające zgodność produktu z przepisami technicznymi Ukrainy.

SPIS TREŚCI

1. Przeznaczenie szlifierki taśmowej
2. Zalecenia bezpieczeństwa
3. Opis
4. Dane techniczne
5. Przed uruchomieniem urządzenia
6. Użytkowanie

7. Konserwacja
8. Rozwiązywanie problemów
9. Ochrona naszego środowiska
10. Gwarancja
11. Widok rozstrzelony z listą części
12. Deklaracja zgodności WE

1. PRZEZNACZENIE SZLIFIERKI TAŚMOWEJ

Urządzenie jest przeznaczone do szlifowania na sucho za pomocą odpowiednich taśm i papierów ściernych. Szlifierka nadaje się do szlifowania drewna, metalu, tworzyw sztucznych i powierzchni malowanych, usuwania starej farby, szlifowania pomiędzy nakładaniem kolejnych powłok lakierniczych oraz usuwania rdzy. Urządzenia, osprzętu i akcesoriów do zastosowań dodatkowych (patrz instrukcję producenta) nie należy używać do prac niezgodnych z ich przeznaczeniem. Wyraźnie wyklucza się wszelkie inne zastosowania.

2. ZALECENIA BEZPIECZEŃSTWA

OGÓLNE OSTRZEŻENIA DOTYCZĄCE BEZPIECZNEJ OBSŁUGI ELEKTRONARZĘDZI

 **OSTRZEŻENIE!** Należy przeczytać wszystkie ostrzeżenia dotyczące bezpieczeństwa, instrukcje, ilustracje i specyfikacje dołączone do tego elektronarzędzia. Niezastosowanie się do wszystkich instrukcji może doprowadzić do porażenia prądem elektrycznym, pożaru i/lub poważnych obrażeń ciała.

NALEŻY ZACHOWAĆ WSZYSTKIE OSTRZEŻENIA I INSTRUKCJE DO WYKORZYSTANIA W PRZYSZŁOŚCI.

Określenie „elektronarzędzie” w ostrzeżeniach odnosi się do elektronarzędzia zasilanego sieciowo (przewodowego) lub elektronarzędzia zasilanego akumulatorem (beprzewodowego).

1) BEZPIECZEŃSTWO W MIEJSCU PRACY

- A. Miejsce pracy powinno być czyste i dobrze oświetlone.** w nieuporządkowanych lub ciemnych miejscach może dochodzić do wypadków.
- B. Nie używać elektronarzędzi w atmosferze wybuchowej, np. w obecności łatwopalnych cieczy, gazów lub pyłów.** Elektronarzędzia wytwarzają iskry, które mogą spowodować zapłon pyłu lub oparów.
- C. Dzieci i osoby postronne nie powinny być dopuszczane do obsługi elektronarzędzia.** Rozproszenie uwagi może spowodować utratę kontroli.
- D. Zaleca się ustawić papier ścierny na pierwszym trybie roboczym.**

2) BEZPIECZEŃSTWO ELEKTRYCZNE

- A. Wtyczka elektronarzędzia musi być dopasowana do gniazdka. Nigdy nie wprowadzać żadnych zmian we wtyczce. Nie używać przejściówek z elektronarzędziami z uziemieniem.** Brak modyfikacji wtyczek i odpowiednie gniazdka zmniejszają ryzyko porażenia prądem elektrycznym.
- B. Unikać dotykania ciałem uziemionych powierzchni, takich jak rury, grzejniki, piece i lodówki.** Kontakt ciała z uziemionym urządzeniem zwiększa ryzyko porażenia prądem elektrycznym.
- C. Nie dopuszczać do kontaktu elektronarzędzi z deszczem lub wilgocią.** Przedostanie się wody do elektronarzędzia zwiększa ryzyko porażenia prądem.
- D. Nie obciążać przewodu zasilającego. Nigdy nie używać przewodu do przenoszenia, ciągnięcia lub odłączania elektronarzędzia.** Trzymać przewód z dala od źródeł ciepła, oleju, ostrych krawędzi lub ruchomych części. Uszkodzony lub splątany przewód zwiększa ryzyko porażenia prądem elektrycznym.
- E. Podczas korzystania z elektronarzędzia na zewnątrz używać przedłużacza przystosowanego do użytku na zewnątrz.** Użycie przewodu przeznaczonego do użytku na zewnątrz zmniejsza ryzyko porażenia prądem elektrycznym.
- F. Jeśli nie można uniknąć pracy z elektronarzędziem w wilgotnym miejscu, użyć wyłącznika różnicowoprądowego.** Użycie wyłącznika różnicowoprądowego zmniejsza ryzyko porażenia prądem elektrycznym.

3) BEZPIECZEŃSTWO OSÓB

- A. Podczas pracy z elektronarzędziem zachować czujność, uważać na to, co się robi, i kierować się zdrowym rozsądkiem. Nie używać elektronarzędzia w przypadku zmęczenia albo pod wpływem narkotyków, alkoholu lub leków.** Chwila nieuwagi podczas obsługi elektronarzędzia może spowodować poważne obrażenia ciała.
- B. Należy stosować środki ochrony indywidualnej. Zawsze nosić okulary ochronne.** Sprzęt ochronny, taki jak maska przeciwpyłowa, antypoślizgowe obuwie ochronne, kask ochronny lub nauszники ochronne – używany w odpowiednich warunkach – ograniczy obrażenia ciała.
- C. Nie dopuścić do przypadkowego uruchomienia. Przed podłączeniem do źródła zasilania i/lub akumulatora, podniesieniem lub przeniesieniem narzędzia upewnić się, że przełącznik znajduje się w pozycji wyłączonej.** Przenoszenie elektronarzędzi z palcem na przełączniku lub włączenie elektronarzędzi z przełącznikiem pod napięciem może prowadzić do wypadków.
- D. Przed włączeniem elektronarzędzia wyjąć klucz nastawczy lub klucz płaski.** Klucz pozostawiony na obracającej się części elektronarzędzia może spowodować obrażenia ciała.
- E. Nie wyciągać nadmiernie rąk. Przez cały czas utrzymywać właściwą postawę i równowagę.** Umożliwia to lepszą kontrolę nad elektronarzędziem w nieoczekiwanych sytuacjach.

F. Należy nosić odpowiednią odzież. Nie nosić luźnej odzieży ani biżuterii. Trzymać włosy i odzież z dala od ruchomych części. Luźne ubrania, biżuteria lub długie włosy mogą zostać wciągnięte przez ruchome części.

G. Jeśli dostępne są urządzenia do odciągania i zbierania pyłu, należy się upewnić, że są one podłączone i właściwie używane. Korzystanie z systemu odciągowego może ograniczyć zagrożenia związane z pyłem.

H. Nie dopuścić do sytuacji, w której doświadczenie nabyte podczas częstego korzystania z narzędzi doprowadziłoby do popadnięcia w rutynę i zignorowania zasad bezpieczeństwa. Nieostrożna obsługa może spowodować poważne obrażenia w ciągu ułamka sekundy.

4) UŻYWANIE ELEKTRONARZĘDZI I ICH KONSERWACJA

A. Nie forsować elektronarzędzia. Używać elektronarzędzia zgodnie z jego zastosowaniem. Używając odpowiedniego elektronarzędzia, można lepiej i bezpieczniej wykonać pracę, do której zostało ono zaprojektowane.

B. Nieużywać elektronarzędzia, jeśli nie można go włączyć lub wyłączyć za pomocą przełącznika. Każde elektronarzędzie, którego nie można obsługiwać za pomocą przełącznika, jest niebezpieczne i musi zostać naprawione.

C. Przed przystąpieniem do regulacji, wymiany akcesoriów lub składowania elektronarzędzia odłączyć wtyczkę od źródła zasilania i/lub akumulator, jeśli będzie to możliwe. Prewencyjne środki bezpieczeństwa zmniejszają ryzyko przypadkowego uruchomienia elektronarzędzia.

D. Nieużywane elektronarzędzia należy przechowywać w miejscu niedostępnym dla dzieci i nie zezwalać na korzystanie z nich osobom, które nie zapoznały się z elektronarzędziem lub niniejszymi instrukcjami. Elektronarzędzia stanowią zagrożenie, jeśli są obsługiwane przez nieprzeszkolonych użytkowników.

E. Należy konserwować elektronarzędzia i akcesoria. Sprawdzić, czy ruchome części nie są odchylone od osi lub zakleszczone lub pęknięte i czy nie występują inne usterki, które mogą mieć wpływ na działanie elektronarzędzia. Jeśli elektronarzędzie jest uszkodzone, należy oddać je do naprawy przed użyciem. Wiele wypadków spowodowanych jest przez złe konserwowanie elektronarzędzia.

F. Narzędzia tnące powinny być naostrzone i czyste. Odpowiednio konserwowane narzędzia tnące z ostrymi krawędziami tnącymi są mniej podatne na zakleszczenie i łatwiejsze do kontrolowania.

G. Używać elektronarzędzia, akcesoriów, końcówek itp. zgodnie z niniejszymi instrukcjami, biorąc pod uwagę warunki pracy i rodzaj wykonywanej pracy. Używanie elektronarzędzia w sposób niezgodny z przeznaczeniem może prowadzić do niebezpiecznych sytuacji.

H. Uchwyty i powierzchnie chwytne powinny być suche, czyste oraz niezaplamione olejem lub smarem. Śliskie uchwyty i powierzchnie chwytne uniemożliwiają bezpieczną obsługę i kontrolę narzędzia w nieoczekiwanych sytuacjach.

5) SERWISOWANIE

A. Elektronarzędzie musi być serwisowane przez wykwalifikowanego serwisanta przy użyciu wyłącznie identycznych części zamiennych. Zapewni to bezpieczne użytkowanie elektronarzędzia.

Ostrzeżenia dotyczące bezpieczeństwa szlifierki taśmowej:

- Trzymać elektronarzędzie za izolowane powierzchnie chwytające, ponieważ powierzchnia szlifująca może stykać się z własnym przewodem. Przecięcie przewodu „pod napięciem” może spowodować, że odsonięte metalowe części elektronarzędzia znajdują się „pod napięciem”, co może spowodować porażenie prądem.



OSTRZEŻENIE! Kontakt lub wdychanie szkodliwych/toksycznych pyłów powstających podczas szlifowania powierzchni pokrytych farbą ołowiową, drewna i metali może stanowić zagrożenie dla zdrowia operatora i osób postronnych. Należy zachować szczególną ostrożność, aby zabezpieczyć się przed tymi pyłami:

Należy zachować szczególną ostrożność, aby zabezpieczyć się przed tymi pyłami:

- Wszystkie osoby wchodzące na obszar roboczy muszą nosić zatwierdzoną maskę specjalnie zaprojektowaną do ochrony przed szkodliwymi/toksycznymi pyłami, dodatkowo do korzystania z urządzenia odpylającego i utrzymując dobrą wentylację miejsca pracy.
- Dzieci i kobiety w ciąży nie mogą wchodzić na obszar roboczy.
- W miejscu pracy nie wolno jeść, pić ani palić.

W budynkach powstałych przed 1960 rokiem na powierzchniach drewnianych lub metalowych może znajdować się farba zawierająca ołów. Jeżeli istnieje podejrzenie, że obrabiany przedmiot zawiera ołów, należy zasięgnąć profesjonalnej porady.

- Niektóre produkty drewniane i drewnopodobne, zwłaszcza MDF (płyty pilśniowe średniej gęstości) mogą wytwarzać pył, który może być niebezpieczny dla zdrowia. Podczas postugiwania się urządzeniem oprócz korzystania z układu odsysania pyłu zalecamy stosowanie atestowanych masek na twarz z wymiennym filtrem.
- Należy poprawnie trzymać urządzenie oburącz, zachować stabilność i upewnić się, że przewód zasilający nie styka się z urządzeniem ani nie zaczepia się o inne przedmioty, uniemożliwiają szlifowanie.
- Przedmiotowe urządzenie jest przeznaczone do usuwania materiału powierzchniowego za pomocą środka ściernego.

- Przed rozpoczęciem szlifowania należy się upewnić, że z obrabianego przedmiotu usunięto ciała obce, takie jak gwoździe i śruby.
 - Nie używać urządzenia do szlifowania na mokro, wyłącznie do szlifowania na sucho.
 - W miarę możliwości należy zabezpieczyć mniejsze detale, aby nie dopuścić do przedostania się ich pod szlifierkę. Należy zamocować obrabiany przedmiot (przytrzymanie obrabianego przedmiotu zaciśniętego za pomocą urządzeń zaciskowych lub w imadle jest pewniejsze niż chwyt ręczny).
 - Nie używać szlifierki z dużą siłą, aby narzędzie pracowało z rozsądną prędkością. Jeżeli narzędzie będzie za bardzo dociskane, może dojść do przeciążenia silnika. Silnik znacznie wolniej działać, co doprowadzi do nieefektywnego szlifowania, a być może nawet do uszkodzenia silnika szlifierki.
 - Nie używać worka zbiorczego na pył podczas szlifowania metalu. Gorące opiłki metalu mogłyby doprowadzić do zapalenia się pyłu z drewna lub papierowego filtra.
 - Nie używać zużytych, podartych ani mocno zabrudzonych taśm szlifierskich.
 - Nie dotykać poruszającej się taśmy szlifierskiej.
- Idealna temperatura przechowywania wynosi od 20°C do 25°C.

3. OPIS

1. Uchwyt przedni
2. Uchwyt główny
3. Przełącznik wyzwalający
4. Przycisk blokady
5. Pokrętko regulacji prędkości
6. Dźwignia naciągu taśmy szlifierskiej
7. Przednia rolka
8. Rolka napędowa
9. Ruchoma osłona
10. Pokrętko regulacji rękojeści
11. Króciec odprowadzania pyłu
12. Adapter próżniowy dla Ø35 mm

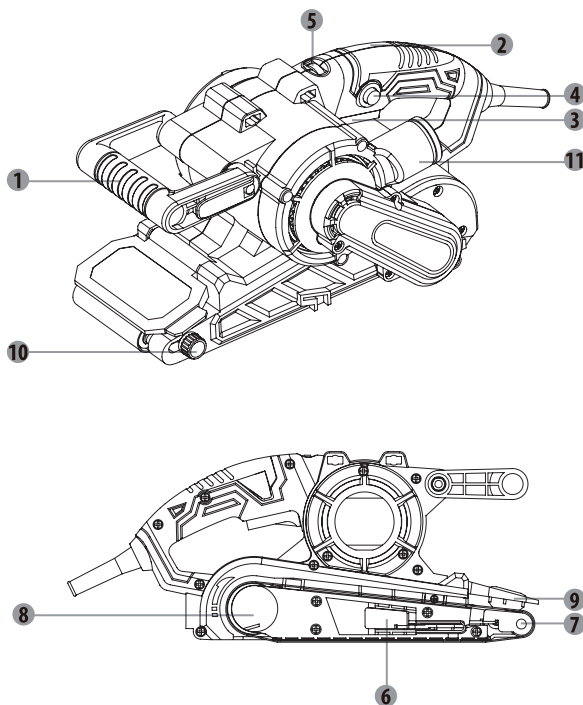

4. DANE TECHNICZNE

Zasilanie	900 W
Napięcie	220–240 V ~ 50 Hz
Rozmiar taśmy ściernej	75 × 533 mm
Prędkość obrotowa bez obciążenia	120–380 m/min.
Poziom ciśnienia akustycznego emisji L_{pA}	92 dB(A) ($K_{pA} = 3$ dB(A))
Poziom mocy akustycznej L_{WA}	100 dB(A) ($K_{WA} = 3$ dB(A))
Całkowita wartość drgań	2,5 m/s ² ($k = 1,5$ m/s ²)



UWAGA:

- Deklarowana łączna wartość drgań oraz deklarowany poziom hałasu zostały zmierzone zgodnie ze standardowymi metodami testowania i może służyć do porównywania jednego narzędzia z innym.
- Deklarowana całkowita wartość drgań oraz deklarowany poziom hałasu mogą również posłużyć do wstępnej oceny narażenia na drgania.



OSTRZEŻENIE:

- Emisje drgań i hałasu w trakcie bieżącego użytkowania narzędzia elektrycznego mogą się różnić od zadeklarowanych wartości w zależności od sposobów, w jakie narzędzie jest używane, a zwłaszcza od tego, jaki rodzaj elementu jest obrabiany.
- Unikać ryzyka wibracji poprzez: konserwację narzędzia i akcesoriów, noszenie rękawic podczas pracy, ograniczenie czasu pracy i skrócenie czasu wyzwalania.
- Należy określić środki bezpieczeństwa w celu ochrony operatora, które powinny opierać się na oszacowaniu ekspozycji w bieżących warunkach zastosowania (przy uwzględnieniu wszystkich części cyklu roboczego, takich jak czas, kiedy narzędzie jest wyłączone oraz kiedy działa w trybie jałowym dodatkowo do czasu załączenia).

Zawartość opakowania

- 1 Szlifierka taśmowa z taśmą szlifierską (ziarnistość 80)
- 1 Worek na pył
- 1 Adapter odkurzacza
- 1 Instrukcja obsługi (z 1 zaleceniami bezpieczeństwa)

Po rozpakowaniu sprawdzić narzędzie i akcesoria pod kątem uszkodzeń i nie używać go, jeśli coś jest wadliwe.

5. PRZED URUCHOMIENIEM URZĄDZENIA

Dobieranie odpowiedniej ziarnistości taśmy ścierniej

W sklepie, w którym dokonano zakupu narzędzia, można również nabyć taśmy (pasy bezkońcowe) ścierne o różnej ziarnistości. Dostępne są następujące klasy ziarnistości: gruboziarnista, średnia i drobnoziarnista. Używać gruboziarnistej taśmy do szlifowania szorstkich powierzchni, średnioziarnistej do wygładzania, a drobnoziarnistej do wykańczania. Najlepiej jest przeprowadzić próbę na skrawku materiału, aby określić optymalną klasę taśmy szlifierskiej do konkretnego zadania.

TABELA ZIARNISTOŚCI

Ziarnistość	Typ	Przykładowe zastosowanie
60 lub mniejsza	Bardzo gruba	Usuwanie materiałów, intensywne usuwanie farb, kształtowanie drewna
80-100	Gruba	Usuwanie farby, przygotowanie szorstkiej powierzchni (np. niestruganego drewna)
120-220	Średni-drobnoziarnisty	Przygotowywanie powierzchni struganego drewna
240 lub większa	Bardzo drobna	Wykańczanie końcowe

Mocowanie papieru ściernego





Przed przystąpieniem do regulacji należy zawsze dopilnować, aby narzędzie było wyłączone, a wtyczka wyjęta z kontaktu.

1. Wybrać odpowiednią ziarnistość taśmy ścierniej.
2. Pociągnąć dźwignię naciągu taśmy ścierniej.
3. Wsunąć taśmę ścierną na miejsce w taki sposób, aby strzałka po wewnętrznej stronie taśmy wskazywała ten sam kierunek, co wskaźnik kierunku obrotów na szlifierce.
4. Składana dźwignia.

 **OSTRZEŻENIE:** nie używać dłuższej szlifierki z papierem ściernym, który jest nadmiernie zużyty lub uszkodzony.

 **OSTRZEŻENIE:** nie używać tego samego papieru ściernego do drewna i metalu. Częstki metalu wbijają się w papier ścierny i powodują szorowanie drewnianej powierzchni.

 **OSTRZEŻENIE:** należy dbać o regularne usuwanie pyłu nagromadzonego na podstawie pod papierem ściernym i nie dopuszczać do całkowitego zużycia papieru ściernego przed jego wymianą. Nieprzestrzeganie tych dwóch środków ostrożności może doprowadzić do uszkodzenia haczyków i pętli na podstawie, a papier ścierny nie zostanie poprawnie zamocowany.

 **OSTRZEŻENIE:** regularnie czyścić odpowietrzniki narzędzia elektrycznego. Wentylator silnika wciąga pył do obudowy i nadmierne nagromadzenie metalu w proszku może powodować zagrożenia elektryczne.

Regulacja naciągu taśmy ściernej

 **OSTRZEŻENIE:** dla własnego bezpieczeństwa przed podłączeniem narzędzia do zasilania należy sprawdzić, czy przełącznik wyzwalający jest ustawiony w pozycji „wytłoczenia”.

1. Włożyć wtyczkę zasilania szlifierki do kontaktu. Naciągnąć taśmę ścierną, a potem nacisnąć i puścić przełącznik wyzwalający. Taśma będzie się obracała przez krótką chwilę.
2. Podczas ruchu taśmy przekręcić pokrętkę do regulacji jej toru tak, aby ustawić ją równo ze środkiem rolki.
3. Ponownie na moment wcisnąć włącznik spustowy i wyrównać położenie taśmy.
4. Powtarzać powyższe czynności aż do poprawnego wyrównania taśmy. Przed rozpoczęciem szlifowania włączyć szlifierkę na mniej więcej 1 minutę, aby upewnić się, że taśma jest równo założona.

Odsysanie pyłu

Zalecamy każdorazowo używać systemu odsysania pyłu. Wystarczy po prostu wsunąć worek na pył na wylot do odsysania pyłu. Przy dłuższych i większych pracach zaleca się stosowanie odpowiedniego odkurzacza.

6. UŻYTKOWANIE

Włączanie i wytłoczenie

 **OSTRZEŻENIE:** należy zawsze sprawdzać, czy zasilanie jest takie samo, jak wskazane na tabliczce znamionowej narzędzia.

1. Aby uruchomić szlifierkę, nacisnąć przełącznik wyzwalający.
2. Aby zatrzymać szlifierkę, zwolnić przełącznik wyzwalający.
3. Jeśli naciśnięty zostanie przycisk blokady, gdy przełącznik wyzwalający jest wciśnięty, przełącznik pozostanie w pozycji roboczej. Jest to wygodne, gdy wymagana jest ciągła praca przez dłuższy czas.
4. Aby zwolnić przycisk blokady, nacisnąć i zwolnić przełącznik wyzwalający.



UWAGA: przed włączeniem lub wytłoczeniem szlifierki należy podnieść ją ze szlifowanego elementu.

Przełącznik

Aby uruchomić szlifierkę taśmową, nacisnąć przełącznik wł./wyt. Aby zatrzymać szlifierkę taśmową, zwolnić przełącznik wł./wyt. w przypadku pracy ciągłej należy nacisnąć przełącznik wł./wyt., a następnie nacisnąć przycisk blokady i zwolnić przełącznik wł./wyt. Aby zatrzymać szlifierkę taśmową, należy nacisnąć przełącznik wł./wyt. w celu zwolnienia przycisku blokady. Zwolnić przełącznik wł./wyt.

Przydatne wskazówki

- Szlifierkę taśmową należy zawsze uruchamiać przed kontaktem z obrabianym przedmiotem i wyłączać dopiero po zdjęciu jej z obrabianego przedmiotu.
- Szlifierkę taśmową należy zawsze trzymać oburącz.

- Jeśli to możliwe, przymocować obrabiany przedmiot do stołu roboczego lub podobnej stabilnej powierzchni.
- Należy używać taśmy szlifierskiej o odpowiedniej ziarnistości. Poprzednia lista jest sugerowaną listą ziarnistości taśmy do stosowania z różnymi materiałami.

7. KONSERWACJA



Zawsze odłączać urządzenie przed wykonaniem jakichkolwiek regulacji lub prac konserwacyjnych. Jeśli konieczna jest wymiana przewodu zasilającego, musi to zrobić producent lub jego przedstawiciel, aby uniknąć zagrożenia dla bezpieczeństwa.

Odłączyć od zasilania elektrycznego niezwłocznie w przypadku uszkodzenia przewodu zasilającego.

Uważać, aby narzędzie nie było narażone na deszcz.

Jeśli konieczna jest wymiana szczotek węglowych, musi wykonać to wykwalifikowany specjalista ds. napraw (zawsze wymieniać dwie szczotki w tym samym czasie).

Czyszczenie

Podczas czyszczenia części plastikowych należy unikać używania rozpuszczalników. Większość plastikowych części jest podatna na uszkodzenia przez różne rodzaje rozpuszczalników dostępnych w handlu i może ulec uszkodzeniu w wyniku ich stosowania. Do usuwania zabrudzeń, pyłu węglowego, kurzu itp. należy używać czystej szmatki.

Smarowanie

Wszystkie łożyska w narzędziu zostały nasmarowane wystarczającą ilością wysokiej jakości smaru i w normalnych warunkach użytkowania nie wymagają smarowania przez cały okres używania narzędzia.

8. ROZWIĄZYWANIE PROBLEMÓW

Podejrzane usterki są często spowodowane problemami, które użytkownik jest w stanie usunąć samodzielnie. Dlatego należy sprawdzać produkt na podstawie tego rozdziału. w większości przypadków problem da się szybko usunąć.



OSTRZEŻENIE! Wykonywać tylko czynności opisane w tej instrukcji! Wszystkie kolejne kontrole, prace konserwacyjne i naprawcze muszą być wykonywane przez autoryzowane centrum serwisowe lub podobnie wykwalifikowanego specjalistę, jeśli nie można samodzielnie usunąć problemu!

Problem	Prawdopodobne przyczyny	Rozwiązanie
Produkt nie włącza się	Urządzenie nie jest podłączone do zasilania	Podłączyć do zasilania
	Uszkodzony przewód zasilania lub uszkodzona wtyczka	Zlecić sprawdzenie wykwalifikowanemu elektrykowi
	Inna usterka elektryczna urządzenia	Zlecić sprawdzenie wykwalifikowanemu elektrykowi
Urządzenie nie osiąga pełnej mocy	Przedłużacz nieodpowiedni do używania z tym urządzeniem	Użyć odpowiedniego przedłużacza
	Źródło zasilania (np. generator) ma za niskie napięcie	Podłączyć do innego źródła zasilania
	Zapchane otwory wentylacyjne	Wyczyścić otwory wentylacyjne
Niezadowalający efekt	Taśma ścierna jest zużyta	Wymienić na nową
	Taśma ścierna nieodpowiednia do pracy z danym detalem	Użyć właściwej taśmy ścierniej

9. OCHRONA NASZEGO ŚRODOWISKA



Produktów elektrycznych nie wolno wyrzucać z odpadami domowymi. Należy przeznaczać je do recyklingu w centrach utylizacji przystosowanych do tego celu. Skontaktować się z lokalnymi władzami lub dystrybutorami w sprawie porad dotyczących recyklingu.

Potencjalny wpływ na środowisko i zdrowie człowieka w efekcie obecności niebezpiecznych substancji w sprzęcie elektrycznym i elektronicznym.

W ramach utylizacji to narzędzie można również zwrócić do sklepu ze sprzętem lub do dostawcy (bądź dystrybutora Dexter).

10. GWARANCJA

Produkty Dexter są projektowane zgodnie z najbardziej rygorystycznymi standardami jakości dla produktów przeznaczonych dla ogółu.

Produkt jest objęty 5-letnią gwarancją obowiązującą od dnia zakupu. Gwarancja obejmuje wszystkie wady produkcyjne lub materiałowe.

W razie awarii należy najpierw zapoznać się ze stroną rozwiązywania problemów (problemy i rozwiązania) w broszurze, a jeśli problem nadal występuje, należy skonsultować się z najbliższym sklepem.

Sklep powinien dążyć do rozwiązania problemu.

Naprawy i wymiany części nie wydłużają pierwotnego okresu obowiązywania gwarancji.

Gwarancją nie są objęte awarie wynikające z normalnego zużycia lub niewłaściwego użytkowania produktu. Dotyczy to między innymi przetęczników, rozłącznika obwodu bezpieczeństwa oraz silników w razie zużycia.

Należy pamiętać, że w niektórych krajach obowiązują specjalne warunki gwarancji.

W razie wątpliwości należy najpierw sprawdzić w punkcie sprzedaży.

Aby skargi dotyczące gwarancji zostały uwzględnione, należy spełnić następujące wymagania:

- Przedstawienie dokumentu zakupu
- Naprawy i/lub wymiany części nie były wykonywane przez podmiot trzeci.
- Problem nie wynika z normalnego zużycia.
- Wymagane prace konserwacyjne i naprawcze zostały wykonane poprawnie.
- Nie było działań wymuszonych, niewłaściwego użytkowania, nieuprawnionego stosowania ani wypadków.
- Nie doszło do uszkodzeń z powodu przegrzania w wyniku zatkania bloku wentylatora.
- Żadne prace przy produkcji nie były wykonywane przez nieuprawnioną osobę i nie podejmowano żadnych prób niewłaściwych napraw.
- Narzędzie nie było nigdy rozmontowywane ani otwierane.
- Narzędzie nigdy nie znajdowało się w mokrym środowisku (rosa, deszcz, zanurzenie w wodzie itp.).
- Nie używano nieodpowiednich części bądź części niewyprodukowanych przez Dexter, co do których okazało się, że powodują one uszkodzenia.
- Narzędzie nie było używane niewłaściwie (przeciążanie narzędzia lub stosowanie niezatwierdzonych akcesoriów).
- Nie doszło do uszkodzeń z powodu zewnętrznych przyczyn bądź ciał obcych, takich jak piasek lub kamienie.
- Nie doszło do uszkodzeń z powodu nieprzestrzegania zaleceń bezpieczeństwa i instrukcji obsługi.

Produkt musi być używany w normalnych warunkach zastosowania i do celów nieprofesjonalnych.

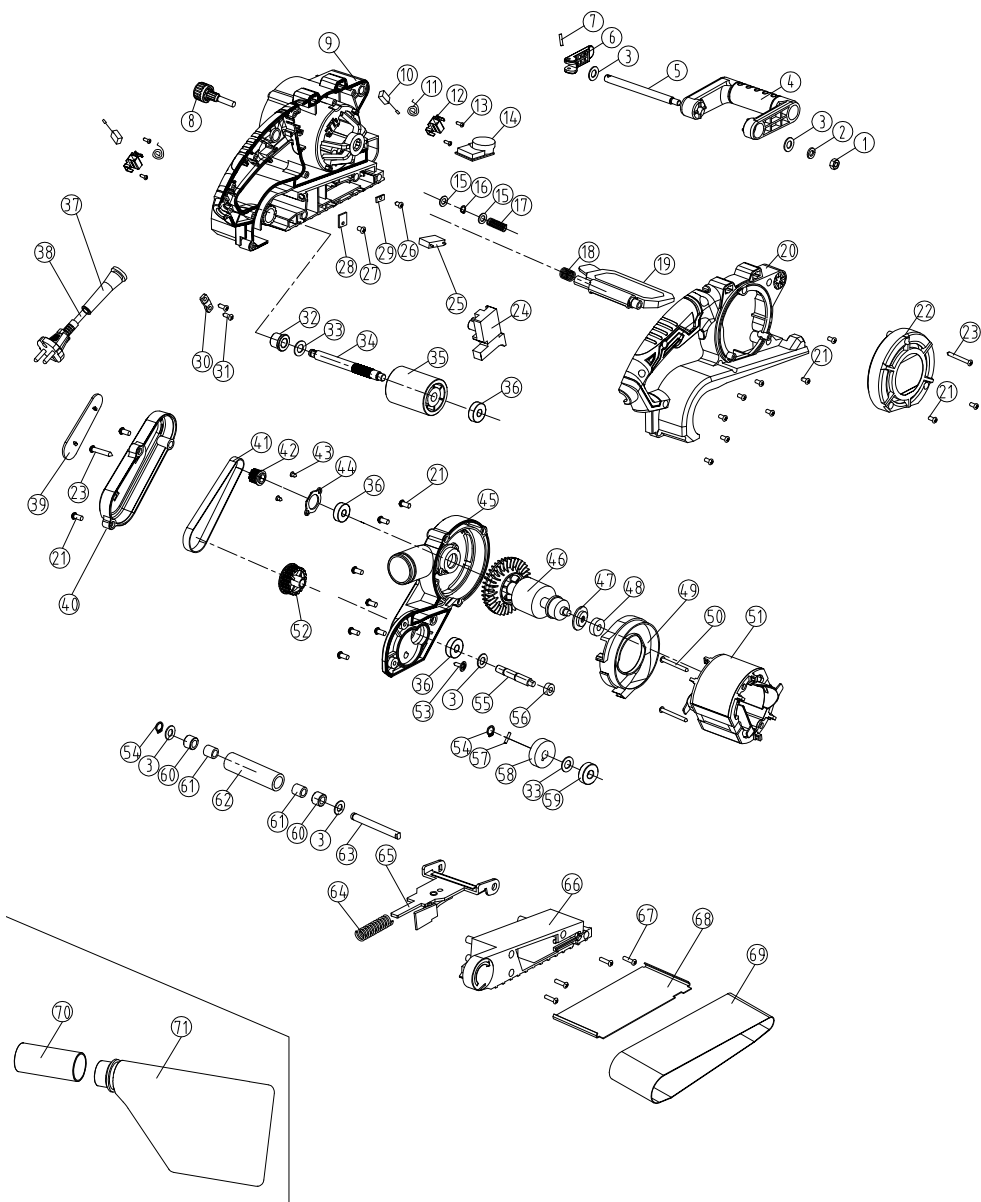

Dlatego z gwarancji wykluczone są produkty stosowane przez firmy, lokalne władze oraz firmy oferujące płatny najem bądź bezpłatne wypożyczenie sprzętu.

11. WIDOK ROZSZERZONY



Nr	Opis	Ilość	Nr	Opis	Ilość
1	Nakrętka M6	1	37	Ostona kabla	1
2	Podkładka 6	1	38	Przewód zasilający	1
3	Podkładka płaska $\phi 8 * \phi 14 * 1$	5	39	Etykieta ostony taśmy	1
4	Uchwyt pomocniczy	1	40	Ostona taśmy	1
5	Dźwignia blokady uchwytu pomocniczego	1	41	Pasek klinowy	1
6	Blokada spustu	1	42	Mała przekładnia pasowa	1
7	Sworzeń rozciągający	1	43	Śruba ST4*10	2
8	Zespół pokrętła regulacyjnego	1	44	Ostona łożyska	1
9	Lewa obudowa	1	45	Pokrywa boczna	1
10	Szczotka węglowa	2	46	Wirnik	1
11	Sprężyna uchwytu szczotki	2	47	Pierścień przeciwpłytkowy	1
12	Uchwyt szczotki	2	48	Łożysko 607	1
13	Śruba ST3*10	4	49	Szyba przednia	1
14	Kontroler prędkości	1	50	Śruba ST4*55	2
15	Podkładka płaska $\phi 5 * \phi 12 * 1$	2	51	Stojan	1
16	Pierścień zaciskowy 5	1	52	Duża przekładnia pasowa	1
17	Sprężyna pokrętła regulacyjnego	1	53	Śruba ST3*8	1
18	Sprężyna skrętna klapki	1	54	Pierścień zaciskowy 8	2
19	Klapka	1	55	Mała przekładnia	1
20	Prawa obudowa	1	56	Łożysko 606-2RS	1
21	Śruba ST4*14	19	57	Sworzeń	1
22	Pokrywa tylna	1	58	Duża przekładnia	1
23	Śruba ST4*40	2	59	Łożysko 6900	1
24	Przełącznik	1	60	Ostona przeciwpłytkowa przedniej rolki	2
25	Kondensator	1	61	Łożysko igietkowe HK0810	2
26	Śruba ST3*8	1	62	Rolka przednia	1
27	Śruba S3.5*8-F	1	63	Oś przednia	1
28	Płytk ceramiczna 1	1	64	Sprężyna naciągowa	1
29	Płytk ceramiczna 2	1	65	Zespół napinający	1
30	Płytk kabla	1	66	Pokrywa dolna	1
31	Śruba ST4*14	2	67	Śruba ST4*30	4
32	Łożysko olejowe	1	68	Płyta bazowa	1
33	Podkładka płaska / $\phi 10 * \phi 19 * 0,5$	2	69	Taśma ścierna	1
34	Wał wyjściowy	1	70	Adapter	1
35	Zespół rolki	1	71	Worek zbiorczy na pył	1
36	Łożysko 608	3			

СИМВОЛИ

	Щоб зменшити ризик отримання травм, користувач має прочитати інструкцію.
	Відповідно до основних застосовних стандартів безпеки директив Європейського Союзу.
	Машина класу II — Подвійна ізоляція — Заземлена вилка не потрібна.
	Указує на ризик травмування або пошкодження інструмента в разі недотримання інструкцій, наведених у цьому посібнику.
	Указує на небезпеку ураження електричним струмом.
	Несправні та/або непридатні електричні або електронні прилади необхідно здавати у відповідні пункти утилізації.
	Негайно від'єднайте вилку від електромережі в разі пошкодження шнура й під час технічного обслуговування.
	Використовуйте засоби для захисту органів зору.
	Носіть пилозахисну маску.
	Використовуйте засоби для захисту органів слуху.
	Використовуйте захисне взуття.
	Використовуйте захисні рукавички.
	Знак відповідності, що підтверджує відповідність пристрою чинним в Україні технічним регламентам.

ЗМІСТ

1. Призначення стрічкової шліфувальної машини
2. Інструкції з техніки безпеки
3. Опис
4. Технічні дані
5. Перед введенням обладнання в експлуатацію
6. Експлуатація
7. Технічне обслуговування
8. Усунення несправностей
9. Захист навколишнього середовища
10. Гарантія
11. Розгорнуте зображення з переліком деталей
12. Декларація ЄС про відповідність

1. ПРИЗНАЧЕННЯ СТРІЧКОВОЇ ШЛІФУВАЛЬНОЇ МАШИНИ

Ця машина призначена для сухого шліфування наждачною стрічкою відповідного розміру зерна. Він підходить для шліфування поверхню з деревини, металу, пластику і фарбованих поверхонь, видалення шарів старої фарби, проміжного шліфування та видалення іржі. Не використовуйте машини, прилади та приладдя для виконання будь-яких інших видів робіт (читайте інструкції виробника), окрім робіт, для яких вони призначені. Усі інші види застосування категорично виключені.

2. ІНСТРУКЦІЇ З ТЕХНІКИ БЕЗПЕКИ

ЗАГАЛЬНІ ЗАСТЕРЕЖЕННЯ З ТЕХНІКИ БЕЗПЕКИ ПІД ЧАС РОБОТИ З ЕЛЕКТРОІНСТРУМЕНТОМ

 **ОБЕРЕЖНО!** Прочитайте всі застереження, інструкції, ознайомтеся з ілюстраціями й технічними даними, які додаються до електроінструмента. Недотримання всіх зазначених нижче інструкцій може призвести до ураження електричним струмом, пожежі та (або) серйозних травм.

ЗБЕРІГАЙТЕ ВСІ ЗАСТЕРЕЖЕННЯ ТА ІНСТРУКЦІЇ ДЛЯ ПОДАЛЬШОГО ВИКОРИСТАННЯ.

Термін «електроінструмент» у попередженнях означає інструмент із живленням від мережі (дротовий) або від акумулятора (бездротовий).

1) ТЕХНІКА БЕЗПЕКИ В ЗОНІ ВИКОНАННЯ РОБІТ

- A. Утримуйте робоче місце в чистоті і добре освітленим.** Безлад або погане освітлення в зоні виконання робіт часто стають причиною нещасних випадків.
- B. Не працюйте з електроінструментами у вибухонебезпечних середовищах, наприклад, за наявності легкозаймистих рідин, газів або пилу.** Під час роботи електроінструменти утворюють іскри, які можуть призвести до займання пилу або випарів.
- V. Не допускайте присутності дітей та сторонніх осіб під час роботи з електроінструментом.** Відволікаючись, можна втратити контроль над ситуацією.
- G. Рекомендується налаштувати шліфувальний папір на першій передачі.**

2) ЕЛЕКТРИЧНА БЕЗПЕКА

- A. Вилки електроінструмента мають відповідати розетці.** Заборонено модифікувати вилку будь-яким чином. Не використовуйте жодні перехідники для роботи із заземленими електроінструментами. Немодифіковані вилки й розетки зменшують ризик ураження електричним струмом.
- B. Уникайте контакту частин тіла із заземленими поверхнями, наприклад трубами, радіаторами, варильними панелями й холодильниками.** Якщо ваше тіло виявляється заземленим, існує ризик ураження електричним струмом.
- V. Електроінструмент необхідно захищати від потрапляння крапель дощу й вологи.** Вода, що потрапила в електроінструмент, підвищує ризик ураження електричним струмом.
- G. Не допускайте використання шнура живлення не за призначенням. Ніколи не використовуйте шнур живлення для перенесення, перетягування електроінструмента або виймання вилки з розетки. Тримайте шнур подалі від джерел тепла, мастил, гострих країв або рухомих частин.** Пошкоджені або заплутані шнури живлення збільшують ризик ураження електричним струмом.
- Д. Працюючи з електроінструментом надворі, використовуйте відповідний подовжувач.** Використання подовжувача, призначеного для зовнішніх робіт, зменшує ризик ураження електричним струмом.
- E. Якщо вкрай необхідно працювати з електроінструментом у вологому середовищі, використовуйте розетку, оснащену пристроєм диференційного захисту.** Використання ПЗВ зменшує ризик ураження електричним струмом.

3) ІНДИВІДУАЛЬНА ТЕХНІКА БЕЗПЕКИ

- A. Під час роботи з електроінструментом будьте уважні, дивіться, що ви робите, і керуйтеся здоровим глуздом. Не працюйте з електроінструментом, якщо ви втомлені, перебуваєте під дією наркотичних речовин, алкоголю або ліків.** Навіть миттєва неувважність під час роботи з електроінструментом може призвести до важкої травми.
- B. Використовуйте засоби індивідуального захисту. Завжди надягайте захисні окуляри.** Використання у відповідних умовах таких захисних засобів, як протипиловий респиратор, нековзне захисне взуття, шолом-каска й навушники, допоможе уникнути ризик травмівання.
- V. Запобігайте випадковому запуску обладнання. Перш ніж під'єднати інструмент до джерела живлення та (або) акумулятора, піднімати або переносити його, переконайтеся, що вимикач перебуває в положенні «вимкнено». Якщо переносити електроінструмент, тримаючи палець на вимикачі живлення, або під'єднати його до джерела живлення, коли вимикач живлення встановлено в положення «вимкнено», це може призвести до травмування.**
- G. Перш ніж увімкнути живлення електроінструмента, приберіть регулювальний клин або гайковий ключ, якщо ви його використовували.** Залишаючи клин або гайковий ключ, приєднаний до рухомих частин електроінструмента, ви ризикуєте отримати травму.
- Д. Не намагайтеся дотягнутися до цілі. Завжди зберігайте стійке положення тіла й тримайте рівновагу.** Це дає змогу краще керувати електроінструментом у разі виникнення непередбачуваних ситуацій.

- Е. Одягайтеся належним чином. Не надягайте вільний одяг або прикраси. Волосся, одяг та рукавиці мають бути на безпечній відстані від рухомих частин. Вільний одяг, прикраси або довге волосся можуть потрапити в рухомі частини інструмента.**
- Ж. Якщо надаються пристрої для пиловловлення та видалення пилу, їх потрібно під'єднати й використовувати належним чином. Використання пристрою для видалення пилу може зменшити небезпеку, пов'язану з пилом.**
- И. Якщо ви часто користуєтеся інструментом і вважаєте, що добре знайомі з усіма нюансами, це не є підставою, щоб ігнорувати правила техніки безпеки. Недбалі дії можуть за якусь мить спричинити тяжкі травми.**

4) ВИКОРИСТАННЯ ЕЛЕКТРОІНСТРУМЕНТА ТА ЗАСТЕРЕЖНІ ЗАХОДИ

- А. Не докладайте силу до електроінструмента. Використовуйте належний електроінструмент відповідно до потреби. Правильно підібраний електроінструмент упорядується із завданням краще й безпечніше, з тією швидкістю, на яку його було розраховано.**
- Б. Не користуйтеся електроінструментом, якщо його неможливо ввімкнути або вимкнути за допомогою вимикача. Будь-який електроінструмент, що ним неможливо керувати за допомогою вимикача, є небезпечним і підлягає ремонту.**
- В. Перш ніж здійснювати будь-які регулювання, замінювати приладдя або передавати інструмент на зберігання, від'єднайте вилку від джерела живлення та/або вийміть акумулятор із електроінструмента, якщо це можливо. Такі профілактичні застережні заходи допомагають зменшити ризик випадкового запуску електроінструмента.**
- Г. Коли електроінструмент не використовується, тримайте його далі від дітей. Не дозволяйте працювати з електроінструментом людям, які не знайомі з особливостями його роботи або не прочитали ці інструкції. У руках невідготовлених користувачів електроінструмент є небезпечним.**
- Д. Здійсніть планове технічне обслуговування електроінструмента й приладдя. Перевіряйте його щодо розладнання чи блокування рухомих частин, а також будь-яких обставин, які можуть вплинути на роботу інструмента. У разі пошкодження електроінструмент слід здати в ремонт, перш ніж користуватися ним. Багато нещасних випадків трапляється через поганий догляд за електроінструментами.**
- Е. Різальне приладдя необхідно заточувати й тримати в чистоті. Різальне приладдя, яке належним чином обслуговується та загострюється, рідше згинається; його легше контролювати.**
- Ж. Електроінструмент, приладдя, насадки тощо слід використовувати відповідно до цих інструкцій, беручи до уваги умови роботи й поставлене завдання. Експлуатація електроінструмента для інших операцій, що не відповідають його призначенню, може спричинити небезпечні ситуації.**
- И. Рукоятки й поверхні для тримання мають бути сухими й чистими, без слідів жиру й мастила. Якщо рукоятки й поверхні для тримання є слизькими, це заважає безпечно працювати з інструментом і керувати ним у неочікуваних ситуаціях.**

5) СЕРВІСНЕ ОБСЛУГОВУВАННЯ

- А. Сервісне обслуговування електроінструмента має здійснювати кваліфікований спеціаліст із ремонту, який використовує лише ідентичні змінні деталі. Це гарантуватиме безпеку під час обслуговування інструмента.**

Застереження з техніки безпеки стрічкової шліфувальної машини:

- Тримайте електроінструмент за ізольовані поверхні, оскільки шліфувальна поверхня може контактувати з власним шнуром під напругою провід може призвести до оголення металевих частин електроінструменту під напругою і може призвести до ураження оператора електричним струмом.



ОБЕРЕЖНО! Контакт або вдихання шкідливого / токсичного пилу, що утворюється під час шліфуванні поверхнь, пофарбованих фарбою на основі свинцю, деревини та металів, може загрожувати здоров'ю оператора та сторонніх осіб. Вживайте особливих заходів для захисту від цього пилу, зокрема таких:

Вживайте особливих заходів для захисту від цього пилу, зокрема таких:

- Всі особи, що входять до робочої зони, повинні надягати відповідний респіратор, спеціально призначений для захисту від шкідливого / токсичного пилу, а також використовувати пилозбірник і стежити за тим, щоб робоче місце добре провітрювалося.
- Дітям та вагітним жінкам забороняється входити до робочої зони.
- Забороняється їсти, пити й курити на робочому місці.

У будь-якій будівлі, побудованій до 1960 р., на дерев'яні або металеві поверхні може бути нанесено фарбу, що містить свинець. Якщо ви підозрюєте, що оброблювана деталь містить свинець, зверніться за консультацією до фахівця.

- Деякі види деревини та виробів з неї, особливо МДФ (деревно-волокниста плита середньої щільності), можуть виділяти пил, небезпечний для здоров'я. Ми радимо на додачу до засобу видалення пилу під час роботи з цим інструментом користуватися респіраторами затвердженого типу зі змінними фільтрами.
- Тримайте машину правильно двома руками і прийміть стійку позицію, переконайтеся, що мережевий кабель не торкається машини і не зачіпається за інші предмети, що перешкоджають проведенню шліфувального циклу.
- Цей інструмент призначений для видалення поверхневого матеріалу за допомогою абразивного матеріалу.
- Перед початком шліфування переконайтеся, що на оброблюваній деталі не містяться сторонні предмети, як-от цвяхи й шурупи.

- Не використовуйте машину для вологого шліфування, тільки для сухого.
- За можливості закріплюйте невеликі оброблювані деталі, щоб вони не рухалися під шліфувальною машиною. Закріпіть оброблювану заготовку (заготовка, затиснута за допомогою затискичних пристроїв або в лещатах, тримається надійніше, ніж вручну).
- Не тисніть на шліфувальну машину, дозвольте інструменту виконувати роботу із відповідною швидкістю. Перевантаження виникає внаслідок надмірного тиску, мотор сповільнює роботу, а це призводить до незадовільного шліфування і може стати причиною пошкодження мотора шліфувальної машини.
- Не використовуйте контейнер для видалення пилу під час шліфування металу. Гарячі металеві частки можуть призвести до займання залишків деревного пилу або внутрішнього фільтрувального паперу.
- Не використовуйте зношені, розірвані або сильно засмічені шліфувальні стрічки.
- Не торкайтеся рухомої наждачної стрічки.
Оптимальна температура експлуатації становить від 20°C до 25°C.

3. ОПИС

1. Передня рукоятка
2. Основна рукоятка
3. Пусковий вимикач
4. Кнопка блокування
5. Ручка регулювання швидкості
6. Важіль натягу наждачної стрічки
7. Передній ролик
8. Приводний ролик
9. Рухомий екран
10. Ручка регулювання натягу
11. Отвір для видалення пилу
12. Адаптер пиловсмоктувача для Ø35 мм

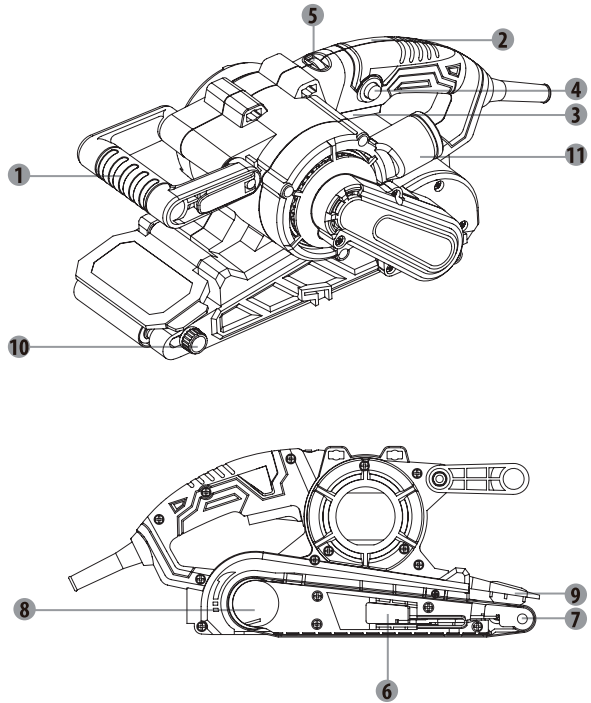

4. ТЕХНІЧНІ ДАНІ

Живлення	900 Вт
Напруга	220–240 В ~ 50 Гц
Розмір стрічки	75 x 533 мм
Швидкість обертання без навантаження	120–380 м/хв
Рівень звукового тиску L_{pA}	92 дБ(А) ($K_{pA} = 3$ дБ(А))
Рівень звукової потужності L_{wA}	100 дБ(А) ($K_{wA} = 3$ дБ(А))
Загальне значення вібрації	2,5 м/с ² ($k = 1,5$ м/с ²)



ПРИМІТКА.

- Указані загальні значення вібрації та вказані значення рівня шуму були виміряні відповідно до стандартного методу тестування й можуть бути використані для порівняння різних інструментів;

— Указані загальні значення вібрації та заявлені значення рівня шуму також можуть бути використані для попередньої оцінки впливу.



ОБЕРЕЖНО!

- Рівень вібрації та шуму під час фактичного використання електроінструмента може відрізнятись від указаних значень залежно від способу використання інструмента, особливо від типу оброблюваної робочої деталі.
- Уникайте ризику вібрації, а саме: дотримуйтеся інструментом та приладдям, носіть рукавички під час роботи, обмежуйте час роботи та скорочуйте час запуску.
- Для рівня потрібно визначити застережні заходи для захисту користувача за результатом оцінювання впливу в реальних умовах роботи (беручи до уваги всі етапи робочого циклу, наприклад, час вимикання інструмента й час його роботи в холостому режимі на додаток до часу запуску).

Вміст упаковки

1 Стрічкова шліфувальна машина з наждачною стрічкою (зерен 80)

1 Пилосбірник

1 Адаптер пилосбірника

1 Інструкція з експлуатації (з 1 інструкцією з техніки безпеки)

Після розпакування перевірте інструмент та приладдя на наявність пошкоджень і не використовуйте інструмент у разі виявлення несправності.

5. ПЕРЕД ВВЕДЕННЯМ ОБЛАДНАННЯ В ЕКСПЛУАТАЦІЮ

Вибір наждачної стрічки відповідної зернистості

Різні типи наждачної стрічки можна придбати в магазині, де ви придбали інструмент. У продажу є такі типи: груба, середня та дрібна. Використовуйте грубозернисту стрічку для шліфування грубих поверхонь, середньої — для згладжування, і дрібної — для фінішної обробки. Найкраще зробити пробний запуск на обрізку матеріалу, щоб визначити оптимальну марку наждачної стрічки для конкретної роботи.

ТАБЛИЦЯ ЗЕРНИСТОСТІ

Зернистість	Тип	Приклад використання
60 або менше	Дуже груба	Видалення матеріалів, зняття міцної фарби, обробка деревини
80–100	Груба	Зняття фарби, підготовка шорсткої поверхні (наприклад, нестругані деревини)
120–220	Середній-дрібний	Підготовка поверхні шліфованої деревини
240 або більше	Дуже дрібна	Заключна обробка

Закріплення наждачного паперу



Перш ніж виконувати будь-які налаштування, слід обов'язково вимкнути електроінструмент і відключити його від мережі живлення.

1. Виберіть наждачну стрічку відповідної зернистості.
2. Потягніть за важіль натягу стрічки.
3. Просуньте наждачну стрічку на місце, при цьому стрілка на звороті стрічки повинна вказувати у напрямку індикатора обертання на шліфувальній машині.
4. Складіть важіль.



ОБЕРЕЖНО! Не продовжуйте використовувати шліфувальну машину зі зношеним або пошкодженим наждачним папером.



ОБЕРЕЖНО! Не використовуйте один і той самий наждачний папір для дерева та металу. Металеві частинки проникають у наждачний папір і дряпають дерев'яну поверхню.



ОБЕРЕЖНО! Регулярно очищайте основу під наждачним папером від пилу і не допускайте повного зносу наждачного паперу до його заміни. Недотримання цих двох запобіжних заходів може призвести до пошкодження липучки на основі, і неналежного кріплення наждачного паперу.

 **ОБЕРЕЖНО!** Регулярно проводьте очищення вентиляційних отворів на електроінструменті. Вентилятор двигуна втягує пил всередину корпусу, і через надмірне накопичення металевого пилю може виникнути небезпека ураження електричним струмом.

Регулювання механізму відстеження наждачної стрічки

 **ОБЕРЕЖНО!** З метою безпеки, перш ніж підключати інструмент до електромережі, переконайтеся, що вимикач встановлений у положення «вимкнено».

1. Увімкніть шліфувальну машину у розетку і з натягнутою шліфувальною стрічкою натисніть на тригерний перемикач і потім відпустіть його. Стрічка обертається протягом короткого періоду часу.
2. Під час роботи стрічки відрегулюйте регулятор натягу, щоб вирівняти стрічку за центром ролика.
3. Повторіть ще раз натискання на тригер і налаштування відстеження, поки стрічку не буде відцентровано належним чином.
4. Нехай шліфувальна машина попрацює близько хвилини, щоб ви могли перевірити центрування, перш ніж застосовувати електроінструмент для обробки робочої деталі.

Видалення пилю

Ми рекомендуємо постійно користуватися системою видалення пилю. Просто натягніть пилозбірник на отвір для видалення пилю. На випадок тривалого користування або обробки великих деталей радимо використовувати відповідний пилосос.

6. ЕКСПЛУАТАЦІЯ

Увімкнення та вимкнення

 **ОБЕРЕЖНО!** Завжди перевіряйте, щоб джерело живлення відповідало параметрам, зазначеним на заводській табличці інструмента.

1. Щоб запустити шліфувальну машину, натисніть пусковий вимикач.
2. Щоб зупинити шліфувальну машину, відпустіть вимикач.
3. Якщо натиснути кнопку блокування при натиснутій кнопці перемикача, перемикач залишиться в робочому положенні. Це зручно, коли потрібна безперервна робота протягом тривалого часу.
4. Щоб відпустити кнопку блокування, натисніть і відпустіть пусковий вимикач.



ПРИМІТКА. Завжди підіймайте шліфувальну машину з оброблюваної деталі перш ніж вмикати або вимикати її.

Перемикач

Щоб запустити стрічкову шліфувальну машину, натисніть на вимикач. Щоб зупинити стрічкову шліфувальну машину, відпустіть вимикач. Для безперервної роботи натисніть вимикач, потім натисніть кнопку блокування і відпустіть вимикач. Щоб зупинити стрічкову шліфувальну машину, натисніть на вимикач, щоб звільнити кнопку блокування. Відпустіть вимикач живлення.

Корисні підказки

- Завжди запускаяйте стрічкову шліфувальну машину до контакту з заготовкою і не вимикайте її, доки вона не буде піднята над заготовкою.
- Завжди тримайте стрічкову шліфувальну машину двома руками.
- Якщо можливо, притисніть заготовку до робочого столу або подібної міцної поверхні.
- Використовуйте наждачну стрічку з відповідною зернистістю. Попередній список - це рекомендований перелік зернистості стрічки для використання з різними матеріалами.

7. ТЕХНІЧНЕ ОБСЛУГОВУВАННЯ



Перед виконанням будь-яких операцій з налаштування або технічного обслуговування завжди відключайте прилад від мережі. Якщо необхідно замінити шнур живлення, задля уникнення небезпеки це має зробити виробник або його представник.

Якщо шнур живлення пошкоджений, негайно від'єднайте його від мережі.

Слідкуйте, щоб інструмент не потрапляв під дощ.

Якщо потрібно замінити вугільні щітки, доручіть це кваліфікованому спеціалісту з ремонту (завжди замінюйте дві щітки одночасно).

Очищення

Не використовуйте розчинники для чищення пластикових деталей. Більшість пластикових деталей чутливі до впливу різних типів комерційних розчинників і можуть бути пошкоджені за умови їх використання. Для видалення бруду, вугільного порошку тощо користуйтеся чистою ганчіркою.

Змащення

Усі підшипники в цьому інструменті змащені високоякісним мастилом у кількості, достатній для всього терміну служби інструмента за нормальних умов експлуатації, тому додаткове змащення не потрібне.

8. УСУНЕННЯ НЕСПРАВНОСТЕЙ

Деякі несправності з'являються з причин, які оператор може усунути сам. Тому перевірте інструмент, звертаючись до цього розділу. В більшості випадків проблему можна усунути досить швидко.

 **ОБЕРЕЖНО! Виконуйте лише дії, описані в даній інструкції! Всі подальші роботи з перевірки, технічного обслуговування та ремонту повинні виконуватись авторизованим сервісним центром або спеціалістом з аналогічною кваліфікацією, якщо ви не можете вирішити проблему самостійно!**

Проблема	Можлива причина	Рішення
Пристрій не запускається	Не під'єднаний до джерела живлення	Під'єднайте пристрій до джерела живлення
	Несправний шнур живлення або вилка	Потребує перевірки спеціалістом-електриком
	Інші електричні дефекти приладу	Потребує перевірки спеціалістом-електриком
Пристрій не набирає повну потужність	Подовжувач не придатний для роботи з цим приладом	Використовуйте відповідний подовжувач
	Джерело живлення (наприклад, генератор) має надто низьку напругу	Підключитися до іншого джерела живлення
	Вентиляційні отвори заблоковані	Очистьте вентиляційні отвори
Незадовільний результат	Наждачна стрічка зношена	Замініть на новий
	Наждачна стрічка не підходить для матеріалу заготовки	Використовуйте відповідну наждачну стрічку

9. ЗАХИСТ НАВКОЛИШНЬОГО СЕРЕДОВИЩА



Електротехнічні прилади не можна викидати разом із побутовими відходами. Здійсніть їх утилізацію у спеціальних центрах утилізації, передбачених для цієї мети. Зверніться до місцевих органів влади або магазину за консультацією з питань утилізації.

Може чинити потенційний вплив на навколишнє середовище та здоров'я людини внаслідок наявності небезпечних речовин в електричному та електронному обладнанні.

Для утилізації цей інструмент також можна здати до господарського магазину чи повернути продавцю (або дилеру Dexter).

10. ГАРАНТІЯ

Продукцію Dexter розроблено відповідно до найвищих стандартів якості товарів, призначених для широкого споживання. На прилад надається гарантія 5 років від дати придбання. Ця гарантія поширюється на всі виробничі дефекти або дефекти матеріалів.

У разі несправності спочатку слід звернутися до сторінки усунення несправностей («Проблеми та рішення») в брошурі; якщо проблема не зникає, зверніться до найближчого магазину.

Працівники магазину докладуть усіх зусиль, щоб вирішити проблему.

Ремонт і заміна деталей не подовжують початковий гарантійний термін.

Гарантія не поширюється на поломки, що виникли внаслідок нормального зносу або неправильного використання пристрою. Це стосується, зокрема, перемикачів, вимикачів захисних схем та двигунів у разі їх зносу.

Зверніть увагу, що для певних країн існують особливі умови гарантії.

У разі сумнівів, зверніться до пункту продажу.

Для розгляду претензій, пов'язаних із гарантією, необхідне дотримання таких умов:

- Має бути надано документ, що підтверджує покупку
 - Ремонт та/або заміна деталей не були виконані сторонньою особою.
 - Проблема не є наслідком нормального зносу.
 - Необхідні роботи з технічного обслуговування та ремонту були виконані належним чином.
 - Пристрій не піддавався надмірному впливу; не було неналежного поводження, несанкціонованого використання або нещасних випадків
 - Погіршення не відбулося внаслідок перегрівання, спричиненого засміченням вентиляційного блока.
 - Некваліфіковані працівники не виконували жодних робіт із пристроєм, і не було спроб виконати неякісний ремонт.
 - Інструмент ніколи не відкривався й не розбирався.
 - Інструмент ніколи не піддавався впливу вологого середовища (роса, дощ, занурення у воду тощо)
 - Не використовувалися невідповідні деталі, тобто деталі, виготовлені іншими компаніями, окрім Dexter, якщо вони виявилися причиною погіршення роботи пристрою.
 - Інструмент не використовувався неналежним чином (перевантаження інструмента або використання несхваленого приладдя).
 - Пошкодження не було спричинено зовнішніми факторами або сторонніми предметами, такими як пісок чи каміння.
 - Пошкодження не було спричинено недотриманням рекомендацій із техніки безпеки та інструкцій із використання.
- Цей інструмент можна експлуатувати лише в нормальних умовах. Заборонено використовувати його як професійний.





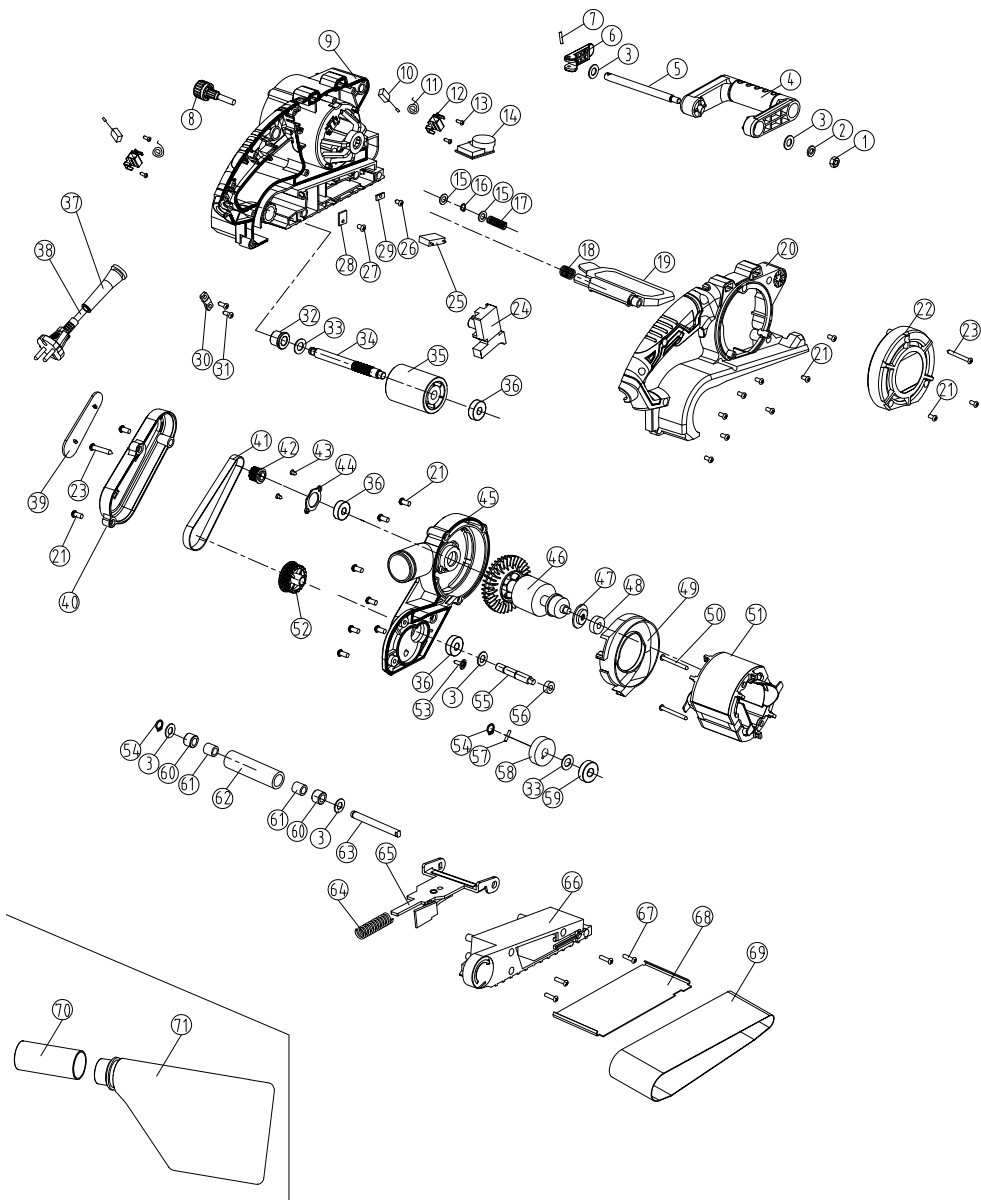





Отже, ця гарантія не розповсюджується на інструмент, який використовують підприємства, місцеві органи влади, а також компанії, що надають його в оренду платно чи безкоштовно.

11. РОЗГОРНУТИЙ ВИГЛЯД



Номер	Опис	Кількість	Номер	Опис	Кількість
1	Гайка М6	1	37	Оболонка кабелю	1
2	Шайба 6	1	38	Шнур живлення	1
3	Плоска шайба ф8*ф14*1	5	39	Етикетка кришки стрічки	1
4	Допоміжна рукоятка	1	40	Кришка стрічки	1
5	Блокувальний важіль допоміжної рукоятки	1	41	Синхронна стрічка	1
6	Блокування спускового механізму	1	42	Мала шестерня стрічки	1
7	Розтяжний штифт	1	43	Гвинт ST4*10	2
8	Вузол ручки регулювання	1	44	Кришка підшипника	1
9	Ліва частина корпусу	1	45	Бічна кришка	1
10	Вугільна щітка	2	46	Ротор	1
11	Пружина тримача щітки	2	47	Пилове кільце	1
12	Тримач щітки	2	48	Підшипник 607	1
13	Гвинт ST3*10	4	49	Щиток	1
14	Регулятор швидкості	1	50	Гвинт ST4*55	2
15	Плоска шайба ф5*ф12*1	2	51	Статор	1
16	Стопорне кільце 5	1	52	Велика шестерня стрічки	1
17	Пружина ручки регулювання	1	53	Гвинт ST3*8	1
18	Пружина з повороту перекидача	1	54	Стопорне кільце 8	2
19	Перекидач	1	55	Мала шестерня	1
20	Права частина корпусу	1	56	Підшипник 606-2RS	1
21	Гвинт ST4*14	19	57	Штифт	1
22	Задня кришка	1	58	Велика шестерня	1
23	Гвинт ST4*40	2	59	Підшипник 6900	1
24	Перемикач	1	60	Пилозахисний чохол переднього ролика	2
25	Конденсатор	1	61	Голчастий підшипник НК0810	2
26	Гвинт ST3*8	1	62	Передній ролик	1
27	Гвинт S3.5*8-F	1	63	Передня вісь	1
28	Керамічний чіп 1	1	64	Натяжна пружина	1
29	Керамічний чіп 2	1	65	Натяжний вузол	1
30	Пластина кабелю	1	66	Нижня кришка	1
31	Гвинт ST4*14	2	67	Гвинт ST4*30	4
32	Масляний підшипник	1	68	Опорна плита	1
33	Плоска шайба /ф10*ф19*0.5	2	69	Шліфувальна стрічка	1
34	Вивідний вал	1	70	Адаптер	1
35	Роликовий вузол	1	71	Мішечок для збору пилу	1
36	Підшипник 608	3			

SIMBOLURI

	Pentru a reduce riscul de accidentări, utilizatorul trebuie să citească manualul de instrucțiuni.
	Conform standardelor esențiale de siguranță aplicabile, prevăzute de directivele europene.
	Mașină de clasa II - Izolație dublă - Nu necesită ștecher cu împământare.
	Indică riscul de vătămare corporală sau deteriorare a uneltei în cazul nerespectării instrucțiunilor din acest manual.
	Indică pericolul de electrocutare.
	Aparatele electrice sau electronice defecte și/sau eliminate trebuie să fie colectate la centrele de reciclare adecvate.
	Deconectați imediat ștecherul de la rețeaua de alimentare electrică în cazul în care cablul se deteriorează și în timpul operațiilor de întreținere.
	Purtați echipament de protecție oculară.
	Purtați mască de praf.
	Purtați dispozitive de protecție auditivă.
	Purtați încălțăminte de protecție.
	Purtați mănuși de protecție.
	Marcaj de conformitate care simbolizează faptul că produsul este conform cu reglementările tehnice aplicabile în Ucraina.

CUPRINS

1. Utilizarea preconizată a șlefuitorului cu bandă
2. Instrucțiuni de siguranță
3. Descriere
4. Date tehnice
5. Înainte de punerea echipamentului în funcțiune
6. Operare
7. Întreținere
8. Depanare
9. Protecția mediului înconjurător
10. Garanție
11. Vedere extinsă cu lista pieselor
12. Declarație de conformitate CE

1. UTILIZAREA PRECONIZATĂ A ȘLEFUITORULUI CU BANDĂ

Această unealtă a fost concepută pentru șlefuire uscată cu benzi de hârtie abrazivă adecvate. Este adecvată pentru șlefuirea suprafețelor pe lemn, metal, plastic și suprafețe vopsite, îndepărtarea straturilor vechi de vopsea, polizare intermediară și îndepărtarea ruginii. Nu utilizați mașini, unelte și accesoriile pentru aplicații suplimentare (vezi instrucțiunile producătorului) pentru alte lucrări decât cele pentru care au fost concepute. Toate celelalte aplicații sunt excluse în mod expres.

2. INSTRUCȚIUNI DE SIGURANȚĂ

AVERTISMENTE GENERALE DE SIGURANȚĂ PENTRU UNELTELE ELECTRICE

 **AVERTISMENT! Citiți toate avertizările privind siguranța, instrucțiunile, ilustrațiile și specificațiile furnizate împreună cu această unealtă electrică.** Nerespectarea integrală a instrucțiunilor de mai jos poate avea ca urmare electrocutarea, incendiul și/sau vătămări corporale grave.

PĂSTRAȚI TOATE AVERTIZĂRILE ȘI INSTRUCȚIUNILE PENTRU CONSULTARE ULTERIOARĂ.

Termenul „unealtă electrică” folosit în cuprinsul avertizărilor se referă la unealta electrică alimentată de la rețea (cu fir) sau unealta electrică cu acumulator (fără fir).

1) SIGURANȚA ÎN ZONA DE LUCRU

- A. Asigurați-vă că zona de lucru este curată și iluminată corespunzător.** Zonele aglomerate sau întunecate favorizează producerea accidentelor.
- B. Nu utilizați unelte electrice în atmosfere explozive, cum ar fi în prezența unor lichide, gaze sau pulberi inflamabile.** Uneltele electrice produc scânteii care pot provoca aprinderea pulberilor sau vaporilor.
- C. Nu lăsați copiii sau persoanele din jur să se apropie când utilizați o unealtă electrică.** Dacă vă este distrasă atenția, puteți pierde controlul asupra echipamentului.

2) SIGURANȚA ELECTRICĂ

- A. Prizele pentru uneltele electrice trebuie să corespundă fișei electrice. Nu modificați în niciun mod prizele electrice. Nu utilizați niciun tip de adaptatoare de priză cu unelte electrice cu împământare.** Folosirea prizelor nemodificate și a fișelor electrice corespunzătoare reduce riscul de electrocutare.
- B. Evitați contactul corpului cu suprafețele cu sistem de împământare sau izolare, cum ar fi țevi, radiatoare, aparate de gătit sau frigider.** Există un risc crescut de electrocutare dacă corpul dumneavoastră face legătura de împământare sau izolare.
- C. Nu expuneți uneltele electrice la condiții de ploaie sau de umezeală.** Pătrunderea apei într-o unealtă electrică va mări riscul de electrocutare.
- D. Nu forțați cablul. Nu utilizați niciodată cordonul electric pentru a deplasa, a trage sau a scoate din priză unealta electrică. Evitați orice contact al cordonului electric cu surse de căldură, ulei, colțuri ascuțite sau părți în mișcare.** Cordoanele electrice deteriorate sau cu noduri prezintă un risc crescut de electrocutare.
- E. Dacă utilizați unealta electrică la exterior, utilizați un prelungitor adaptat pentru folosire la exterior.** Utilizarea unui prelungitor adaptat pentru condiții la exterior reduce riscul de electrocutare.
- F. Dacă nu se poate evita utilizarea unei unelte electrice într-un mediu umed, utilizați o sursă de alimentare protejată cu dispozitiv de curenți diferențiali reziduali (RCD).** Utilizarea unui RCD reduce riscul de electrocutare.

3) SIGURANȚA PERSOANELOR

- A. Fiți vigilenți, acționați cu prudență și aplicați regulile de bun simț când utilizați o unealtă electrică. Nu utilizați o unealtă electrică dacă sunteți obosit sau sunteți sub influența drogurilor, a alcoolului sau a medicamentelor.** Un simplu moment de neatenție în timpul utilizării uneltelor electrice poate duce la vătămarea corporală gravă.
- B. Utilizați echipament de protecție individuală. Purtați întotdeauna dispozitive de protecție oculară.** Echipamentele de protecție, cum ar fi masca anti-praf, pantofii de protecție împotriva alunecării, casca rigidă sau dispozitivele de protecție auditivă, folosite pentru situațiile corespunzătoare, vor reduce riscul de vătămare corporală.
- C. Luați măsuri pentru a împiedica pornirea accidentală. Asigurați-vă că întrerupătorul este în poziția oprit (off) înainte de conectarea la sursa electrică și/sau la grupul de acumulatori, de ridicarea sau transportarea uneltei.** Transportarea uneltelor electrice cu degetul pe întrerupător sau punerea sub tensiune a uneltelor electrice cu întrerupătorul pornit poate duce la accidente.
- D. Scoateți orice cheie de reglaj înainte de a pune în funcțiune unealta electrică.** O cheie de reglaj rămasă atașată la o parte rotativă a uneltei electrice poate provoca o vătămare corporală.
- E. Nu vă întindeți prea tare. Păstrați în permanentă o poziție corectă a picioarelor și un echilibru adecvat.** Astfel veți putea controla mai bine unealta electrică în cazul unei situații neprevăzute.
- F. Purtați hainele potrivite. Nu purtați haine largi sau bijuterii. Evitați contactul dintre părțile în mișcare și păr și haine.** Hainele largi, bijuteriile sau părul lung se pot agăța în părțile în mișcare.

G. Dacă sunt furnizate dispozitive de branșare la o instalație de aspirare și colectare a prafului, asigurați-vă că acestea sunt branșate și utilizate în mod corespunzător. Utilizarea unui sistem de colectare a prafului poate reduce riscurile asociate unui mediu cu praf.

H. Chiar dacă aveți cunoștințe dobândite ca urmare a utilizării frecvente a uneltelor de lucru în general, nu vă bazați pe acestea, ci fiți întotdeauna vigilenți și aplicați principiile privind siguranța uneltei. Orice acțiune neglijentă poate provoca răni grave într-o fracțiune de secundă.

4) UTILIZAREA ȘI ÎNȚEȚINEREA UNELTELOR ELECTRICE

A. Nu forțați unealta electrică. Utilizați unealta electrică potrivită pentru activitatea dorită. Utilizarea uneltei electrice potrivite vă garantează realizarea operației dorite mai bine și mai sigur, la parametrii pentru care a fost concepută.

B. Nu utilizați unealta electrică dacă întrerupătorul nu își îndeplinește funcția de pornire-oprire. Orice unealtă electrică cu întrerupătorul pornit-oprit defect reprezintă un pericol și trebuie reparată.

C. Înainte de orice operațiune de reglare, schimbare a accesoriilor, sau depozitare a uneltelor electrice, scoateți ștecherul din priză și/sau scoateți grupul de acumulare, dacă este detașabil, de pe unealta electrică. Aceste măsuri preventive reduc riscul pornirii accidentale a uneltei electrice.

D. Pe timpul cât nu sunt utilizate activ, depozitați uneltele electrice în locuri la care copiii nu au acces și nu permiteți utilizarea uneltelor de către persoane care nu sunt familiarizate cu uneltele electrice sau nu cunosc aceste instrucțiuni. Uneltele electrice sunt periculoase dacă sunt manipulate de utilizatori fără instruirea necesară.

E. Asigurați întreținerea uneltelor electrice și a accesoriilor. Verificați dacă piesele în mișcare nu sunt greșit alinate sau blocate, dacă există piese sparte și orice alt aspect care poate afecta funcționarea uneltei electrice. Dacă unealta electrică prezintă o defecțiune, efectuați reparațiile necesare înainte de utilizare. Multe accidente sunt provocate de o întreținere defectuoasă a uneltelor electrice.

F. Uneltele de tăiere trebuie păstrate ascuțite și curate. Uneltele întreținute corespunzător, cu margini de tăiere bine ascuțite, au risc mai mic de blocare și sunt mai ușor de controlat.

G. Utilizați unealta electrică, accesoriile și burghiile etc., conform acestor instrucțiuni, luând în considerare condițiile de lucru și operația de realizat. Utilizarea uneltei electrice pentru operații diferite de cele pentru care este proiectată poate provoca situații periculoase.

H. Păstrați mânerul și suprafețele de prindere uscate, curate și fără urme de ulei și grăsime. Mănerul și suprafețele de prindere alunecoase nu permit manevrarea și controlarea în deplină siguranță a uneltei în situații neprevăzute.

5) SERVICE

A. Asigurați-vă că orice intervenție de service asupra uneltei electrice este realizată de o persoană calificată, utilizând exclusiv piese de schimb identice cu cele originale. Astfel va fi garantată menținerea siguranței oferite de unealta electrică.

Avertismente privind siguranța pentru șlefuitorul cu bandă:

- Țineți unealta electrică de suprafețele de prindere izolate, deoarece suprafața de șlefuire poate intra în contact cu propriul cordon. Tăierea unui fir alimentat electric poate expune piesele metalice ale uneltei electrice prin care trece curent electric, ducând la electrocutarea operatorului.



AVERTISMENT! Contactul sau inhalarea prafului periculos/toxic provenit din șlefuirea suprafețelor vopsite cu conținut de plumb, a lemnului și metalelor poate pune în pericol sănătatea operatorului și a persoanelor din jur. Procedați cu o atenție deosebită pentru a vă proteja împotriva acestui praf, aplicând inclusiv următoarele măsuri:

Procedați cu o atenție deosebită pentru a vă proteja împotriva acestui praf, aplicând inclusiv următoarele măsuri:

- Toate persoanele care intră în zona de lucru trebuie să poarte o mască aprobată, special concepută pentru protecție împotriva prafului periculos/toxic, pe lângă utilizarea instalației de extragere a prafului și menținerea zonei de lucru bine aerisite.
- Copiii și femeile însărcinate nu trebuie să intre în zona de lucru.
- Nu consumați alimente, băuturi și nu fumați în zona de lucru.

Orice clădire construită înainte de anii 1960 poate avea vopsea cu conținut de plumb pe suprafețele din lemn sau metalice. Dacă bănuți că piesa de prelucrat conține plumb, solicitați sfatul unui specialist.

- Unele tipuri de lemn și produse de tip lemn, în special MDF (placă din fibre cu densitate medie) pot produce praf care poate fi periculos pentru sănătatea dvs. Recomandăm utilizarea unei măști de față aprobate, cu filtre înlocuibile la utilizarea mașinii, pe lângă utilizarea sistemului de extragere a prafului.
- Țineți mașina corect, adoptând o poziție stabilă și asigurați-vă că nu este posibil contactul cablului de alimentare cu mașina sau prinderea acestuia în alte obiecte - împiedicând trecerea șlefuitorului.
- Această unealtă a fost concepută pentru a îndepărta materialul de pe o suprafață, cu ajutorul unui mediu abraziv.
- Asigurați-vă că ați îndepărtat corpurile străine cum ar fi cuiele și șuruburile din piesa de prelucrat, înainte de a începe șlefuirea.

- Nu utilizați pentru șlefuire umedă, utilizați doar pentru șlefuire uscată.
 - În măsura posibilităților, fixați piesele de prelucrat mai mici pentru a împiedica deplasarea lor sub șlefuitor. Fixați piesa de prelucrat (o piesă de prelucrat fixată cu dispozitive de prindere sau într-o menghină este menținută mai bine decât cu mâna).
 - Nu forțați șlefuitorul, lăsați unealta să funcționeze la o viteză rezonabilă. Suprasolicitarea poate apărea dacă se aplică o presiune prea mare, iar motorul încetinește ducând la o șlefuire ineficientă și posibile deteriorări la motor.
 - Nu utilizați sacul de colectare a prafului la lucrările de șlefuire a metalului. Particulele fierbinți de metal pot aprinde resturile de lemn sau hârtia de filtru interior.
 - Nu continuați să utilizați benzi abrazive uzate, rupte sau cu multe impurități acumulate.
 - Nu atingeți banda abrazivă aflată în mișcare.
- Temperatura de lucru ideală este cuprinsă între 20°C și 25°C.

3. DESCRIERE

1. Mâner față
2. Mâner principal
3. Dispozitiv de acționare
4. Buton de blocare
5. Buton regulator de viteză
6. Manetă de tensionare a benzii de șlefuire
7. Rolă față
8. Rolă de antrenare
9. Scut mobil
10. Buton de reglare a traseului
11. Gură de extragere a prafului
12. Adaptor pentru aspirator du Ø35 mm

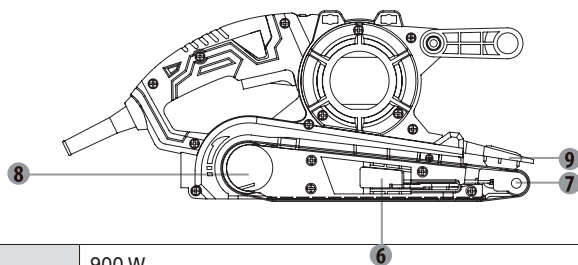
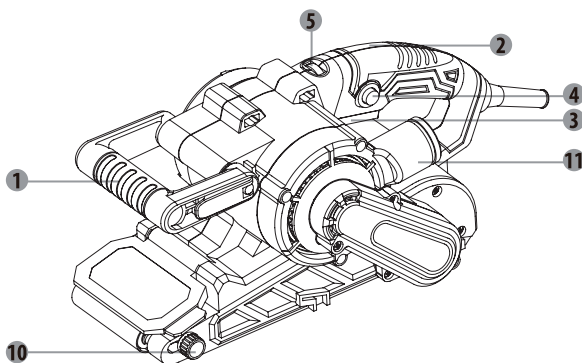

4. DATE TEHNICE

Putere	900 W
Tensiune	220-240 V ~ 50 Hz
Dimensiunea benzii	75 x 533 mm
Turația fără sarcină	120- 380 m/min
Nivel de presiune acustică a emisiilor L_{pa}	92 dB (A) (K = 3 dB (A))
Nivel de putere acustică L_{wa}	100 dB (A) (K _{wa} = 3 dB (A))
Valoarea totală a vibrațiilor	2,5 m/s ² (k= 1,5 m/s ²)



NOTĂ:

- Valoarea (valorile) totală (e) declarată (e) a(le) vibrațiilor și valoarea (valorile) emisiilor de zgomot declarată (e) au fost măsurate în conformitate cu o metodă de test standard și pot fi utilizate pentru a compara o unealtă cu alta;

- Valoarea (valorile) totală (e) declarată (e) a (le) vibrațiilor și valoarea (valorile) declarată (e) a (le) emisiilor de zgomot pot fi utilizate și pentru evaluarea preliminară a expunerii.



AVERTISMENT:

- Emisia de vibrații sau zgomot în timpul utilizării efective a unelei electrice poate fi diferită de valoarea totală declarată, în funcție de modalitățile de utilizare a unelei, în deosebi de tipul de piesă care se procesează.
- Evitați riscul de vibrații prin următoarele acțiuni: mențineți unealta și accesoriile fixate, purtați mănuși în timpul funcționării, limitați timpul de funcționare și scurtați timpul de declanșare.
- Este posibil să fie necesară stabilirea unor măsuri de siguranță pentru a proteja operatorul, care să se bazeze pe estimarea expunerii în condițiile reale de utilizare (luând în considerare toate etapele ciclului de funcționare, cum ar fi momentele în care unealta este oprită și cele în care funcționează în gol, în plus față de intervalul de declanșare).

Conținutul ambalajului

- 1 Șlefuitor cu bandă de șlefuire (granulație 80)
- 1 Sac de praf
- 1 Adaptor de extragere a prafului
- 1 Manual de instrucțiuni (cu 1 exemplar de instrucțiuni de siguranță)

După desfacerea ambalajului, verificați unealta și accesoriile pentru a identifica daunele și nu utilizați unealta în cazul în care ceva este defect.

5. ÎNAINTE DE PUNEREA ECHIPAMENTULUI ÎN FUNCȚIUNE

Selectarea gradului corect pentru banda de șlefuit

Se pot achiziționa benzi abrazive de diferite grade de la magazinul de unde ați cumpărat unealta. Granulațiile disponibile sunt: Grosieră, medie și fină. Utilizați o granulație grosieră pentru a șlefui suprafețe nefinisate, una medie pentru rotunjire și fină pentru finisare. Cel mai bine este să faceți un test pe un rest de material pentru a determina gradele optime de bandă pentru o anumită lucrare.

SCHEMĂ GRANULAȚIE		
Granulație	Tip	Exemplu de utilizare
60 sau mai puțin	Foarte grosieră	Îndepărtarea unui material, îndepărtarea unei vopsele rezistente, modelarea lemnului
80-100	Grosieră	Îndepărtarea vopselei, pregătirea suprafeței grosiere (de ex. lemn nefinisat)
120-220	Medie-fină	Prepararea suprafeței pentru lemn rindeluit
240 sau mai mult	Foarte fină	Finisare finală

Atașarea foii de șmirghel



Asigurați-vă întotdeauna că mașina este oprită și scoasă din priză înainte de a efectua orice reglaj.

1. Selectarea granulației potrivite pentru banda abrazivă.
2. Trageți de maneta de tensionare a benzii.
3. Introduceți o bandă abrazivă poziționând-o astfel încât săgeata din interiorul benzii fie orientată în aceeași direcție ca și indicatorul de rotație al șlefuitorului.
4. Trageți în jos maneta.



AVERTIZARE: Nu continuați să utilizați șlefuitorul cu o foaie de șmirghel care este prea uzată sau deteriorată.



AVERTIZARE: Nu utilizați aceeași foaie de șmirghel pentru lemn și metal. Particulele de metal se prind de foaia de șmirghel și vor zgâria o suprafață de lemn.



AVERTIZARE: Aveți grijă să curățați în mod regulat acumularea de praf pe baza de sub foaia de șmirghel și să nu lăsați hârtia șmirghel să se uzeze complet înainte de a o înlocui. Nerespectarea acestor două măsuri de precauție poate duce la deteriorarea sistemului de prindere tip arici de pe bază, iar foaia de șmirghel nu se va prinde corect.

 **AVERTIZARE:** Curățați orificiile de ventilație de pe unealta electrică în mod regulat. Ventilatorul motorului va trage praful în interiorul carcasei și acumularea excesivă a piliturii de metal poate cauza pericole electrice.

Reglarea benzii abrazive

 **AVERTIZARE:** Pentru siguranța dvs., înainte de a brânșa unealta la un punct de alimentare electrică, verificați dacă întrerupătorul dispozitivului de acționare este în poziția „off” - oprit.

1. Conectați șlefuitorul la priză și ținându-l strâns, acționați dispozitivul de acționare și apoi eliberați-l. Banda se rotește un interval scurt.
2. Când banda este în curs de rotire, reglați butonul rotund de reglare al traseului, pentru a alinia banda față de centrul rolei.
3. Repetați acțiunea de pornire și de reglare a traseului până când banda este corect aliniată.
4. Rulați șlefuitorul un minut pentru a fi siguri de alinierea corectă înainte a a-l utiliza pe o piesă.

Extragerea prafului

Recomandăm utilizarea sistemului de extragere a prafului în permanență. Trebuie doar să introduceți adaptorul de extragere a prafului în portul de extragere a prafului. Pentru perioade mai mari de lucru sau pe piese mai mari, se recomandă utilizarea unui aspirator adecvat.

6. MOD DE OPERARE

Pornire și oprire

 **AVERTISMENT:** Verificați întotdeauna dacă sursa de alimentare este identică cu cea indicată pe placuța indicatoare a uneltei.

1. Pentru a porni șlefuitorul, apăsați întrerupătorul declanșatorului.
2. Pentru a opri șlefuitorul, eliberați întrerupătorul declanșatorului.
3. Dacă apăsați butonul de blocare în timp ce întrerupătorul declanșatorului este activat, acesta este menținut în poziție de funcționare. Acest lucru este avantajos atunci când este necesară funcționarea continuă pe perioade lungi.
4. Pentru a elibera butonul de blocare, apăsați și eliberați întrerupătorul declanșatorului.



NOTĂ: Ridicați întotdeauna șlefuitorul de pe piesă înainte de pornire sau oprire.

Comutator

Pentru a porni șlefuitorul cu bandă, apăsați comutatorul pornit/oprit. Pentru a opri șlefuitorul cu bandă, eliberați comutatorul pornit/oprit. Pentru funcționarea continuă, apăsați comutatorul pornit/oprit și apoi apăsați din nou butonul de blocare și eliberați comutatorul pornit/oprit. Pentru a opri șlefuitorul cu bandă, apăsați comutatorul pornit/oprit pentru a elibera butonul de blocare. Eliberați comutatorul pornit/oprit.

Sfaturi practice

- Porniți întotdeauna șlefuitorul cu bandă înainte ca acesta să intre în contact cu piesa de prelucrat și nu îl opriți decât după ce a fost ridicat de pe piesa de prelucrat.
- Țineți întotdeauna șlefuitorul cu bandă cu ambele mâini.
- În măsura posibilităților, prindeți piesa de lucru de un banc de lucru sau o suprafață rezistentă similară.
- Utilizați banda de șlefuire având granulația corectă pentru activitatea dorită. Lista anterioară este o listă sugerată de granulații ale benzii pentru utilizarea cu diferite materiale.

7. ÎNȚREȚINEREA



Deconectați întotdeauna dispozitivul înainte de a efectua orice operație de reglare sau întreținere. Dacă trebuie înlocuit cablul de alimentare, acesta trebuie înlocuit de către producător sau reprezentantul său de service, pentru evitarea unui pericol de siguranță.

Deconectați imediat de la sursa de alimentare în cazul în care cablul de alimentare este avariata.

Aveți grijă să nu expuneți această unealtă la ploaie.

Dacă trebuie înlocuite perile de carbon, această operațiune trebuie să fie efectuată de către personal de reparații autorizat (înlocuiți întotdeauna câte două perii în același timp).

Curățare

Evitați utilizarea solvenților când curățați piese din plastic. Majoritatea pieselor din material plastic pot fi deteriorate de diferite tipuri de solvenți industriali și pot fi afectate prin utilizarea acestora. Utilizați lavete curate pentru îndepărtarea murdăriei, a prafului etc.

Lubrifiere

Toți rulmenții din această unealtă sunt lubrifiați cu o cantitate suficientă de lubrifianț pentru durata de funcționare a unității în condiții normale de funcționare, prin urmare nu este necesară lubrifierea ulterioară.

8. DEPANARE

Defecțiunile eventuale sunt provocate adesea de cauze pe care utilizatorii le pot remedia singuri. Prin urmare, verificați produsul folosind această secțiune. În majoritatea cazurilor, problema poate fi rezolvată rapid.



AVERTISMENT! Parcurgeți doar pașii descriși în aceste instrucțiuni! Toate lucrările suplimentare de inspecție, întreținere și reparații trebuie să fie realizate la un centru de service autorizat sau de către un specialist având calificare similară, dacă nu puteți rezolva problema chiar dvs.!

Problemă	Cauză probabilă	Soluție
Echipamentul nu pornește	Nu este conectat la sursa de alimentare	Conectați la sursa de alimentare
	Cablul de alimentare sau ștecherul este defect	Solicitați verificarea de către un electrician specializat
	Alt defect electric al produsului	Solicitați verificarea de către un electrician specializat
Echipamentul nu ajunge la putere maximă	Cablul prelungitor nu este adecvat pentru funcționarea cu acest produs	Folosiți un cablu prelungitor adecvat
	Sursa de alimentare (de ex. generator) are o tensiune prea mică	Conectați la o altă sursă de alimentare
	Gurile de aerisire sunt blocate	Curățați gurile de aerisire
Rezultat nesatisfăcător	Banda abrazivă este uzată	Înlocuiți cu una nouă
	Banda abrazivă nu este potrivită pentru materialul piesei de prelucrat	Utilizați o bandă abrazivă adecvată

9. PROTECȚIA MEDIULUI ÎNCONJURĂTOR



Produsele electrice nu trebuie să fie aruncate cu deșeurile menajere. Reciclați-le la centrele de eliminare special prevăzute în acest scop. Contactați autoritățile locale sau distribuitorul pentru a obține recomandări legate de reciclare.

Efectele potențiale asupra mediului și sănătății umane ca urmare a prezenței substanțelor periculoase în echipamentul electric și electronic.

Pentru eliminare, această unealtă poate fi returnată și la magazinul de scule sau la distribuitor (sau la distribuitorul Dexter).

10. GARANȚIE

Produsele Dexter sunt concepute pe baza celor mai riguroase standarde de calitate pentru produsele destinate publicului larg.

Produsul are o garanție de 5 ani începând de la data achiziției. Această garanție acoperă toate defectele de fabricație și de material.

În cazul unei defecțiuni, vă rugăm să consultați mai întâi pagina de depanare (probleme și soluții) din broșură; dacă problema persistă, adresați-vă celui mai apropiat magazin.

Magazinul va depune toate eforturile pentru a vă rezolva problema.

Reparațiile și schimbarea pieselor nu prelungesc durata garanției inițiale.

Defecțiunile rezultate din uzura normală sau din utilizarea incorectă a produsului nu sunt acoperite de garanție. Intră în această categorie, printre altele: comutatoarele, întrerupătorul de circuit de siguranță și motoarele, în caz de uzură.

Rețineți că există condiții de garanție specifice pentru anumite țări.

Dacă aveți dubii, adresați-vă punctului de vânzare.

Pentru ca reclamațiile referitoare la garanție să fie luate în considerare, sunt necesare următoarele:

- Furnizarea dovezii achiziției
- Absența reparațiilor și/sau schimbărilor de piese efectuate de către o terță parte.
- Problema nu trebuie să fie legată de uzura normală.
- Lucrările de întreținere și reparații obligatorii trebuie să fi fost efectuate corespunzător.
- Nu trebuie să fi fost exercitată forță, să se fi aplicat o manevrare incorectă sau utilizare neautorizată sau să fi avut loc accidente
- Nu trebuie să se fi produs o deteriorare ca urmare a supraîncălzirii din cauza înfundării unității de ventilație.
- Nu trebuie să se fi efectuat lucrări asupra produsului de către o persoană necalificată și nu trebuie să fi fost încercate reparații incorecte.
- Unealta nu trebuie să fi fost niciodată demontată sau deschisă.
- Unealta nu trebuie să fi fost niciodată folosită într-un mediu umed (rouă, ploaie, scufundare în apă...)
- Nu trebuie să fi fost utilizate piese incorecte, piese care nu au fost produse de Dexter dacă se dovedesc a fi cauza deteriorării.
- Unealta nu trebuie să fi fost folosită incorect (suprasolicitarea unei sau utilizarea unor accesorii neaprobate).
- Deteriorarea nu trebuie să fi fost produsă din cauze externe sau de corpuri străine, cum ar fi nisip sau pietre.
- Deteriorarea nu trebuie să fi rezultat din nerespectarea recomandărilor de siguranță și a instrucțiunilor de utilizare.

Produsul trebuie utilizat în condiții normale de utilizare și pentru scopuri neprofesionale.





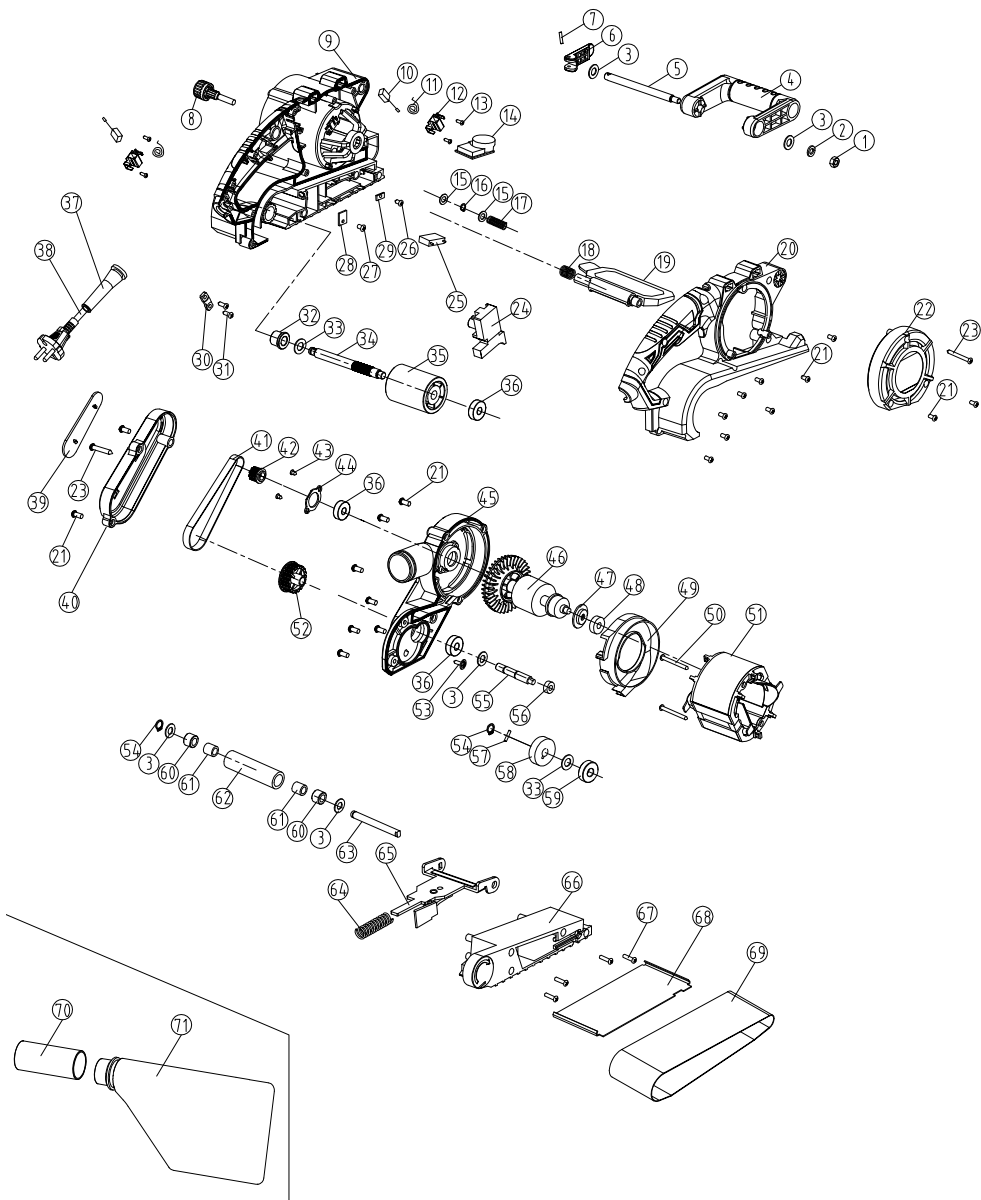







Prin urmare, sunt excluse de la această garanție produsele utilizate de companii, autoritățile locale, dar și companiile care oferă servicii de închiriere gratuită sau contra-cost a echipamentului.

11. VEDERE DETALIATĂ



Nr.	Descriere	Cant.	Nr.	Descriere	Cant.
1	Piuliță M6	1	37	Manșon cablu	1
2	Șaibă 6	1	38	Cablu de alimentare	1
3	Șaibă plată $\phi 8 * \phi 14 * 1$	5	39	Etichetă capac bandă	1
4	Mâner auxiliar	1	40	Capac bandă	1
5	Manetă de blocare a mânerului auxiliar	1	41	Bandă sincronă	1
6	Blocare declanșator	1	42	Mecanism transmisie curea mic	1
7	Știft de întindere	1	43	Șurub ST4*10	2
8	Ansamblu buton reglare	1	44	Capac rulment	1
9	Carcasă stânga	1	45	Capac lateral	1
10	Perie carbon	2	46	Rotor	1
11	Arc suport perie	2	47	Carnitură inelară praf	1
12	Suport perie	2	48	Rulment 607	1
13	Șurub ST3*10	4	49	Parbriz	1
14	Controler de viteză	1	50	Șurub ST4*55	2
15	Șaibă plată $\phi 5 * \phi 12 * 1$	2	51	Stator	1
16	Inel de prindere 5	1	52	Mecanism transmisie curea mare	1
17	Arc buton reglare	1	53	Șurub ST3*8	1
18	Arc de torsiune plat	1	54	Inel de prindere 8	2
19	Clapetă	1	55	Mecanism transmisie mic	1
20	Carcasă dreapta	1	56	Rulment 606-2RS	1
21	Șurub ST4*14	19	57	Știft	1
22	Capac spate	1	58	Mecanism de transmisie mare	1
23	Șurub ST4*40	2	59	Rulment 6900	1
24	Întreprupător	1	60	Capac pentru praf rolă față	2
25	Întreprupător capacitiv	1	61	Rulment cu ace HK0810	2
26	Șurub ST3*8	1	62	Rolă față	1
27	Șurub S3.5*8-F	1	63	Ax față	1
28	Pană ceramică 1	1	64	Resort de tensionare	1
29	Pană ceramică 2	1	65	Ansamblu de tensionare	1
30	Placă pentru cablu	1	66	Capac inferior	1
31	Șurub ST4*14	2	67	Șurub ST4*30	4
32	Rulmet ulei	1	68	Placă de bază	1
33	Șaibă plată $\phi 10 * \phi 19 * 0,5$	2	69	Bandă abrazivă	1
34	Arbore de ieșire	1	70	Adaptor	1
35	Ansamblu rolă	1	71	Sac de colectare a prafului	1
36	Rulment 608	3			

SYMBOLS

	To reduce the risk of injury, user must read instruction manual.
	In accordance with essential applicable safety standards of European directives.
	Class II machine - Double insulation - You don't need any earthed plug.
	Denotes risk of personal injury, or damage to the tool in case of nonobservance of the instructions in this manual.
	Indicates electrical shock hazard.
	Faulty and/or discarded electrical or electronic apparatus have to be collected at the appropriate recycling locations.
	Immediately unplug the plug from the mains electricity in the case that the cord gets damaged and during maintenance.
	Wear eye protection.
	Wear dust mask.
	Wear ear protection.
	Wear safety shoes.
	Wear protective gloves.
	Conformity marking that product comply with applicable Ukraine technical regulations.

CONTENTS

1. Intended use of Belt sander
2. Safety Instructions
3. Description
4. Technical data
5. Before putting the equipment into Operation
6. Operation
7. Maintenance
8. Trouble Shooting
9. Protect our environment
10. Warranty
11. Exploded view with part list
12. EC Declaration of conformity

1. INTENDED USE OF BELT SANDER

This machine is intended to be used for dry sanding with suitable sanding belts abrasive papers. It is suitable for surface grinding on wood, metal, plastic and painted surfaces, removal of layers of old paint, intermediate grinding and rust removal. Do not use machines, tools and accessories for additional applications (see manufacturer's instructions) for works other than those for which they are designed for. All other applications are expressly ruled out.

2. SAFETY INSTRUCTIONS

GENERAL POWER TOOL SAFETY WARNINGS

 **WARNING! Read all safety warnings, instructions, illustrations and specifications provided with this power tool.** Failure to follow all instructions listed below may result in electric shock, fire and/or serious injury.

SAVE ALL WARNINGS AND INSTRUCTIONS FOR FUTURE REFERENCE.

The term "power tool" in the warnings refers to your mains-operated (corded) power tool or battery-operated (cordless) power tool.

1) WORK AREA SAFETY

- A. Keep work area clean and well lit.** Cluttered or dark areas invite accidents.
- B. Do not operate power tools in explosive atmospheres, such as in the presence of flammable liquids, gases or dust.** Power tools create sparks which may ignite the dust or fumes.
- C. Keep children and bystanders away while operating a power tool.** Distractions can cause you to lose control.
- D. It is recommended to adjust the sandpaper in first gear.**

2) ELECTRICAL SAFETY

- A. Power tool plugs must match the outlet. Never modify the plug in any way. Do not use any adapter plugs with earthed (grounded) power tools.** Unmodified plugs and matching outlets will reduce risk of electric shock.
- B. Avoid body contact with earthed or grounded surfaces, such as pipes, radiators, ranges and refrigerators.** There is an increased risk of electric shock if your body is earthed or grounded.
- C. Do not expose power tools to rain or wet conditions.** Water entering a power tool will increase the risk of electric shock.
- D. Do not abuse the cord. Never use the cord for carrying, pulling or unplugging the power tool. Keep cord away from heat, oil, sharp edges or moving parts.** Damaged or entangled cords increase the risk of electric shock.
- E. When operating a power tool outdoors, use an extension cord suitable for outdoor use.** Use of a cord suitable for outdoor use reduces the risk of electric shock.
- F. If operating a power tool in a damp location is unavoidable, use a residual current device (RCD) protected supply.** Use of an RCD reduces the risk of electric shock.

3) PERSONAL SAFETY

- A. Stay alert, watch what you are doing and use common sense when operating a power tool. Do not use a power tool while you are tired or under the influence of drugs, alcohol or medication.** A moment of inattention while operating power tools may result in serious personal injury.
- B. Use personal protective equipment. Always wear eye protection.** Protective equipment such as dust mask, non-skid safety shoes, hard hat or hearing protection used for appropriate conditions will reduce personal injuries.
- C. Prevent unintentional starting. Ensure the switch is in the off-position before connecting to power source and/or battery pack, picking up or carrying the tool.** Carrying power tools with your finger on the switch or energising power tools that have the switch on invites accidents.
- D. Remove any adjusting key or wrench before turning the power tool on.** A wrench or a key left attached to a rotating part of the power tool may result in personal injury.
- E. Do not overreach. Keep proper footing and balance at all times.** This enables better control of the power tool in unexpected situations.
- F. Dress properly. Do not wear loose clothing or jewellery. Keep your hair and clothing away from moving parts.** Loose clothes, jewellery or long hair can be caught in moving parts.
- G. If devices are provided for the connection of dust extraction and collection facilities, ensure these are connected and properly used.** Use of dust collection can reduce dust-related hazards.

H. Do not let familiarity gained from frequent use of tools allow you to become complacent and ignore tool safety principles. A careless action can cause severe injury within a fraction of a second.

4) POWER TOOL USE AND CARE

- A. Do not force the power tool. Use the correct power tool for your application.** The correct power tool will do the job better and safer at the rate for which it was designed.
- B. Do not use the power tool if the switch does not turn it on and off.** Any power tool that cannot be controlled with the switch is dangerous and must be repaired.
- C. Disconnect the plug from the power source and/or the battery pack, if detachable, from the power tool before making any adjustments, changing accessories, or storing power tools.** Such preventive safety measures reduce the risk of starting the power tool accidentally.
- D. Store idle power tools out of the reach of children and do not allow persons unfamiliar with the power tool or these instructions to operate the power tool.** Power tools are dangerous in the hands of untrained users.
- E. Maintain power tools and accessories. Check for misalignment or binding of moving parts, breakage of parts and any other condition that may affect the power tool's operation. If damaged, have the power tool repaired before use.** Many accidents are caused by poorly maintained power tools.
- F. Keep cutting tools sharp and clean.** Properly maintained cutting tools with sharp cutting edges are less likely to bind and are easier to control.
- G. Use the power tool, accessories and tool bits etc. in accordance with these instructions, taking into account the working conditions and the work to be performed.** Use of the power tool for operations different from those intended could result in a hazardous situation.
- H. Keep handles and grasping surfaces dry, clean and free from oil and grease.** Slippery handles and grasping surfaces do not allow for safe handling and control of the tool in unexpected situations.

5) SERVICE

- A. Have your power tool serviced by a qualified repair person using only identical replacement parts.** This will ensure that the safety of the power tool is maintained.

Belt sander safety warnings:

- Hold the power tool by insulated gripping surfaces, because the sanding surface may contact its own cord. Cutting a "live" wire may make exposed metal parts of the power tool "live" and could give the operator an electric shock.

 **WARNING!** Contact with or inhalation of harmful / toxic dusts arising from sanding lead painted surfaces, woods and metals can endanger the health of operator and bystanders. Take special care to guard against these dusts, including the following:

Take special care to guard against these dusts, including the following:

- All persons entering the work area must wear an approved mask specially designed for protection against harmful / toxic dusts, in addition to using the dust extraction facility, and keeping work area well ventilated.
- Children and pregnant women must not enter the work area.
- Do not eat, drink or smoke in the work area.

Any pre 1960 building may have paint containing lead on wood or metal surfaces. If you suspect workpiece contains lead seek professional advice.

- Some wood and wood type products especially MDF (Medium Density Fibreboard) can produce dust that can be hazardous to your health. We recommend the use of an approved face mask with replaceable filters when using this machine in addition to using the dust extraction facility.
- Hold the machine correctly using two hands and adopt a stable stance, make sure that the mains cable is prevented from coming into contact with the machine or getting caught up on other objects preventing completion of the sanding pass.
- This tool is intended to remove surface material using an abrasive medium.
- Ensure that you have removed foreign objects such as nails and screws from the workpiece before commencing sanding.
- Do not use it for wet sanding, for dry sanding only.
- Where possible, secure smaller workpieces to prevent them from moving under the sander. Secure the workpiece (a workpiece clamped with clamping devices or in a vice is held more securely than by hand).
- Do not force the sander, let the tool do the work at a reasonable speed. Overloading will occur if too much pressure is applied and the motor slows resulting in inefficient sanding and possible damage to the sander motor.

- Do not use the dust collection bag when sanding metal. The hot metal particles could cause residual wood dust or the internal filter paper to catch fire.
 - Do not continue to use worn, torn or heavily clogged sanding belts.
 - Do not touch the moving sanding belt.
- The ideal working temperature is between 20°C and 25°C.

3. DESCRIPTION

1. Front handle
2. Main handle
3. Trigger switch
4. Lock on button
5. Speed adjust knob
6. Sanding belt tension lever
7. Front roller
8. Drive roller
9. Movable shield
10. Tracking adjustment knob
11. Dust extraction port
12. Vacuum adapter for Ø35mm

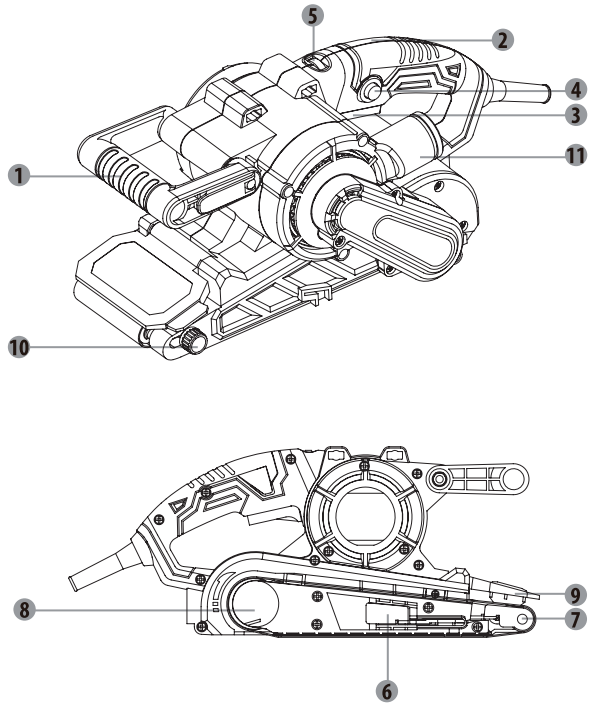

4. TECHNICAL DATA

Power	900W
Voltage	220-240V~ 50Hz
Belt size	75 x 533 mm
No load rotational speed	120-380 m/min
Emission sound pressure level L_{pA}	92 dB(A) ($K_{pA} = 3dB(A)$)
Sound power level L_{WA}	100 dB(A) ($K_{WA} = 3dB(A)$)
Vibration total value	2,5 m/s ² ($k = 1,5 \text{ m/s}^2$)



NOTE:

- The declared vibration total value(s) and the declared noise emission value(s) have been measured in accordance with a standard test method and may be used for comparing one tool with another;
- The declared vibration total value(s) and the declared noise emission value(s) may also be used in a preliminary assessment of exposure.



WARNING:

- The vibration and noise emissions during actual use of the power tool can differ from the declared values depending on the ways in which the tool is used especially what kind of workpiece is processed.

- Avoid vibration risk such as: maintain the tool and the accessories, wear gloves during operation, limit operating time and shorten trigger time.
- Of the need to identify safety measures to protect the operator that are based on an estimation of exposure in the actual conditions of use (taking account of all parts of the operating cycle such as the times when the tool is switched off and when it is running idle in addition to the trigger time).

Contents of packing

- 1 Belt sander with sanding belt (Grain 80)
- 1 Dust bag
- 1 Dust vacuum adaptor
- 1 Instruction manual (with 1 safety instructions)

After unpacking, check the tool and accessories for damages and do not use the tool in case something is defective.

5. BEFORE PUTTING THE EQUIPMENT INTO OPERATION

Selecting the right grade of sanding belt

Different grades of sanding belt can be purchased from the store where you purchased the tool. Available grades are: Coarse, Medium and Fine. Use a coarse grit to sand down rough finishes, medium grit to smooth the work and fine grit to finish off. It is best to make a trial run on a scrap piece of material to determine the optimum grades of sanding belt for a particular job.

GRIT CHART		
Grit	Type	Example of use
60 or less	Very Coarse	Material removal, heavy paint removal, shaping wood
80-100	Coarse	Paint removal, rough surface preparation (e.g.non-planed wood)
120-220	Medium-Fine	Surface preparation planed wood
240 or more	Very Fine	Final finishing

Attaching sanding paper



Always ensure that the machine is switched off and plug is removed from the power point before making any adjustment.

1. Select the required grade of sanding belt.
2. Pull the belt tension lever.
3. Slip a sanding belt into position with the arrow on the inside of the belt pointing in the same direction as the rotation indicator on the sander.
4. Fold down lever.



WARNING: Do not continue to use the sander with a sanding paper that is overworn or damaged.



WARNING: Do not use the same sanding paper for wood and metal. Metal particles become embedded in the sanding paper and will scour a wooden surface.



WARNING: Take care to regularly clean out the build up of dust on the base underneath the sanding paper and not to let the sanding paper wear completely down before replacing it. Failure to observe these two precautionary measures can lead to damage to the hooks and loops on the base and the sanding paper will not attach properly.



WARNING: Clean the air vents on your power tool regularly. The motor's fan will draw the dust inside the housing and excessive accumulation of powdered metal may cause electrical hazards.

Adjusting sanding belt tracking



WARNING: For your safety, before plugging the tool into a power point, ensure that the trigger switch is set to the "off" position.

1. Plug the sander into a power point and with the sander belt tight, press the trigger switch and then release it. The belt rotates for a short period.
2. Whilst the belt is running, adjust the tracking adjustment knob to align the belt to the centre of the roller.
3. Repeat the trigger action and tracking adjustment until the belt is correctly aligned.
4. Run the sander for a minute or so to ensure correct alignment before using the sander on a workpiece.

Dust extraction

We recommend the use of the dust extraction facility at all times. Simply slide the dust bag onto the dust extraction port. For longer periods of use or on large pieces of work, it is advisable to use a suitable vacuum cleaner.

6. OPERATION

Switch on and off



WARNING: Always check that the power supply is the same as that indicated on the nameplate of the tool.

1. To start the sander, press the trigger switch.
2. To stop the sander, release the trigger switch.
3. If you press the lock on button while the trigger switch is depressed, the switch is kept in the operating position. This is convenient when continuous operating for extended periods of time is required.
4. To release the lock on button, press and release the trigger switch.



NOTE: Always lift the sander from the work before switching on or switch off.

Switch

To start your belt sander, depress the on/off switch. To stop your belt sander release the on/off switch. For continuous operation, depress the on/off switch then depress the lock-on button and release the on/off switch. To stop your belt sander, depress the on/off switch to release the lock-on button. Release the on/off switch.

Handy hints

- Always start your belt sander before it is in contact with the workpiece and do not switch it off until after it has been lifted from the workpiece.
- Always hold your belt sander with two hands.
- Where possible, clamp the workpiece to a work bench or similar sturdy surface.
- Use the correct grit sanding belt for your application. The previous list is a suggested list of belt grits to use with different materials.

7. MAINTENANCE



Always disconnect the device before performing any adjustment or maintenance operation. If the replacement of the supply cord is necessary, this has to be done by the manufacturer or his agent in order to avoid a safety hazard.

Disconnect from the power supply immediately if the supply cord is damaged.

Take care not to expose this tool to the rain.

If the carbon brushes need to be replaced, have this done by a qualified repair person (always replace the two brushes at the same time).

Cleaning

Avoid using solvents when cleaning plastic parts. Most plastic parts are susceptible to damage from various types of commercial solvents and may be damaged by their use. Use clean cloths to remove dirt, carbon dust, etc.

Lubrication

All the bearings in this tool are lubricated with a sufficient amount of high grade lubricant for the life of the unit under normal operating conditions, therefore no further lubrication is required.

8. TROUBLE SHOOTING

Suspected malfunctions are often due to causes that the users can fix themselves. Therefore check the product using this section. In most cases the problem can be solved quickly.

 **WARNING! Only perform the steps described within these instructions! All further inspection, maintenance and repair work must be performed by an authorised service centre or a similarly qualified specialist if you cannot solve the problem yourself!**

Problem	Probable cause	Solution
Product does not start	Not connected to power supply	Connect to power supply
	Power cord or plug is defective	Check by a specialist electrician
	Other electrical defect to the product	Check by a specialist electrician
Product does not reach full power	Extension cord not suitable for operation with this product	Use a proper extension cord
	Power source (e.g. generator) has too low voltage	Connect to another power source
	Air vents are blocked	Clean the air vents
Unsatisfactory result	Sanding Belt is worn	Replace with a new one
	Sanding Belt not suitable for work piece material	Use suitable Sanding Belt

9. PROTECT OUR ENVIROMENT



Electrical products must not be thrown out with domestic waste. Recycle them at the special disposal centers provided for the purpose. Contact your local authorities or stockiest for advice on recycling.

The potential effects on the environment and human health as a result of the presence of hazardous substances in electrical and electronic equipment.

For disposal, this tool also can be returned to the hardware store or vendor (or Dexter dealer).

10. WARRANTY

Dexter products are designed based on the most rigorous quality standards for products intended for the general public.

The product is covered with a warranty of 5 years starting from the date of purchase. This warranty covers all manufacturing or material defects.

In the event of a breakdown, please refer first to the troubleshooting page (problems and solutions) in the brochure; if the problem persists, please check with the nearest store.

Your store shall spare no effort in resolving the issue.

Repairs and change of parts do not extend the duration of the initial warranty.

Breakdowns resulting from normal wear and tear or from improper use of the product are not covered by the warranty. This includes, among others, the switches, the safety circuit breaker and the motors, in case of wear.

Please note that there are specific warranty terms for certain countries.

In case of doubt, please check with your point of sale.

For claims relating to the the warranty to be taken into account, the following is required:

- Providing proof of purchase
- That no repairs and/or change of parts have been performed by a third party.
- That the issue is not a matter of normal wear and tear.
- That required maintenance and repair works have been performed correctly.
- That there has been no forcing, improper handling, unauthorised use, or accidents
- That no deterioration has taken place due to overheating, resulting from clogging of the ventilator block.
- That no work has been done on the product by an unskilled person, and no incorrect repairs have been attempted.
- That the tool has never been disassembled or opened.
- That the tool has never been in a wet environment (dew, rain, submerged in water...)
- That no incorrect parts have been used, parts not made by Dexter, whereas they prove to be the cause of deterioration.
- That the tool has not been used improperly (overloading the tool, or use of non-approved accessories).
- That no damage has resulted from external causes, or foreign bodies such as sand or stones.
- That no damage has resulted from non-compliance with safety recommendations and use instructions.

The product must be used under normal usage circumstances, and for non-professional purposes.

Therefore,excluded from this warranty are products used by companies, local authorities, as well as companies offering paid rentals or free loaning of equipment.

11. EXPLODED VIEW

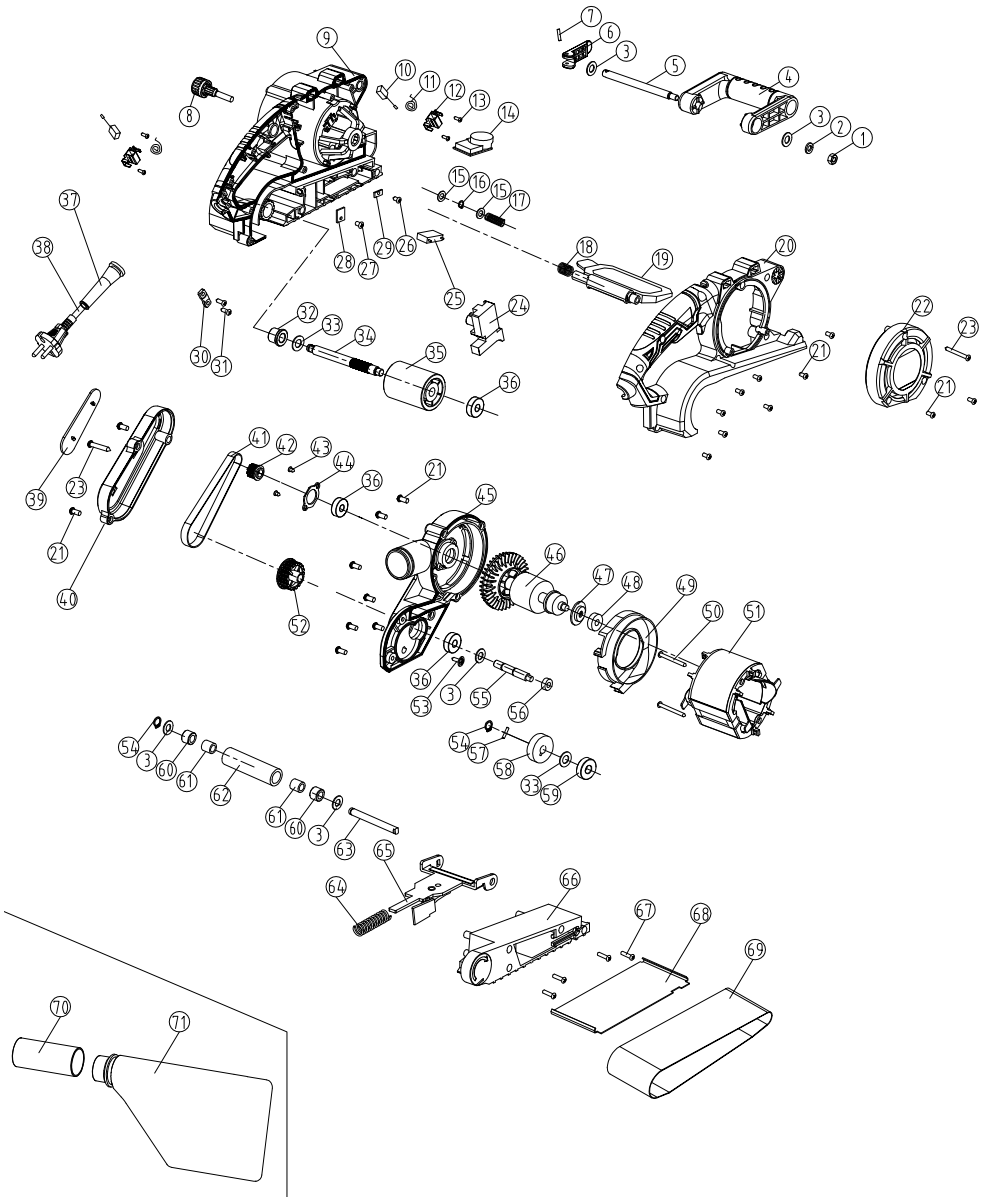

No.	Description	Qty	No.	Description	Qty
1	Nut M6	1	37	Cable sheath	1
2	Washer 6	1	38	Power cord	1
3	Flat washer $\phi 8 \times \phi 14 \times 1$	5	39	Belt cover label	1
4	Auxiliary handle	1	40	Belt cover	1
5	Auxiliary handle locking lever	1	41	Synchronous belt	1
6	Trigger lock	1	42	Small belt gear	1
7	Stretching pin	1	43	Screw ST4*10	2
8	Adjusting knob assembly	1	44	Bearing cover	1
9	Left housing	1	45	Side cover	1
10	Carbon brush	2	46	Rotor	1
11	Brush holder spring	2	47	Dust ring	1
12	Brush holder	2	48	Bearing 607	1
13	Screw ST3*10	4	49	Windshield	1
14	Speed controller	1	50	Screw ST4*55	2
15	Flat washer $\phi 5 \times \phi 12 \times 1$	2	51	Stator	1
16	Clip ring 5	1	52	Big belt gear	1
17	Adjusting knob spring	1	53	Screw ST3*8	1
18	Flap twist spring	1	54	Clip ring 8	2
19	Flip	1	55	Small gear	1
20	Right housing	1	56	Bearing 606-2RS	1
21	Screw ST4*14	19	57	Pin	1
22	Back cover	1	58	Big gear	1
23	Screw ST4*40	2	59	Bearing 6900	1
24	Switch	1	60	Front roller dust cover	2
25	Capacitor	1	61	Needle bearing HK0810	2
26	Screw ST3*8	1	62	Front roller	1
27	Screw S3.5*8-F	1	63	Front axle	1
28	Ceramic chip 1	1	64	Tension spring	1
29	Ceramic chip 2	1	65	Tensioning assembly	1
30	Cable plate	1	66	Lower cover	1
31	Screw ST4*14	2	67	Screw ST4*30	4
32	Oil bearing	1	68	Baseplate	1
33	Flat washer $\phi 10 \times \phi 19 \times 0.5$	2	69	Abrasive Belt	1
34	Output shaft	1	70	Adaptor	1
35	Roller assembly	1	71	Dust collection bag	1
36	Bearing 608	3			



EU/EC Declaration of conformity
Déclaration UE/CE de conformité
DECLARACIÓN CE / UE DE CONFORMIDAD
Declaração CE/UE de conformidade

ENFR
ESPTJ



Product Model|Modèle du produit|Modelo de producto|Modelo do produto|

93840012

Name and address of the manufacturer or his authorised representative|Nom et adresse du fabricant ou de son mandataire|Nombre y dirección del fabricante o de su representante autorizado|Nome e endereço do fabricante ou do seu representante autorizado|

ADEO Services, 135 Rue Sadi Carnot - CS 00001 59790 RONCHIN - France

This declaration of conformity is issued under the sole responsibility of the manufacturer|La présente déclaration de conformité est établie sous la seule responsabilité du fabricant|La presente declaración de conformidad se expide bajo la exclusiva responsabilidad del fabricante|Esta declaração de conformidade é emitida sob a exclusiva responsabilidade do fabricante|

Object of the declaration|Objet de la déclaration|Objeto de la declaración|Objeto da declaração|

Product Type - Description|Type de produit - Description|Tipo de producto |

BELT SANDER 900W 75X533MM DEXTER

Product Reference|Référence produit|Referencia del producto|Referência do produto|

**93840012 - EAN Code: 3276007931303
Industrial Type Design Reference: 900BS2.2001**

Product Brand|Marque Produit|Producto de marca|Marca do produto|

DEXTER

Serial number coding or batch number|Codification du numéro de série ou de lot|Codificação del número de serie|Codificação do número de série|

**SN SSSSSSSSSS XX DMMYY nn PPPPPP (SN: Serial No., SSSSSSSSSS :
Supplier code, DMMYY: Production date, nn: number of version of product,
PPPPPP : Incremental number)**

The object of the declaration described above is in conformity with the relevant Union harmonization legislation|L'objet de la déclaration décrit ci-dessus est conforme à la législation d'harmonisation de l'union applicable|El objeto de la declaración descrita anteriormente es conforme a la legislación de armonización pertinente de la Unión|O objeto de declaração acima descrita está em conformidade com a legislação de harmonização da União aplicável|

References to the relevant harmonised standards used or references to the specifications in relation to which conformity is declared|Références des normes harmonisées pertinentes applicables ou des spécifications par rapport auxquelles la conformité est déclarée|Referencias a las normas armonizadas pertinentes utilizadas, o referencias a las especificaciones respecto a las cuales se declara la conformidad|Referências às normas harmonizadas pertinentes utilizadas ou referências às especificações para as quais a conformidade é declarada|

When applicable, the name and number of notified body number|Le cas échéant, le nom et le numéro de l'organisme notifié|Cuando corresponda " el nombre y número de laboratorio notificado que haya emitido la certificación y la referencia al documento|Quando aplicável " o nome e número do laboratório notificado que emitiu a certificação e a referência ao documento|

2006_42_EC_MACHINE
machinery|Machines|máquinas |máquinas|

EN 62841-1:2015+A11:2022
EN 62841-2-4:2014

2014_30_EU_EMCC
Electromagnetic compatibility|compatibilité
électromagnétique|compatibilidad electromagnética |compatibilidade
eletromagnética |

EN 61000-3-3: 2013 +A1:2019 +A2:2021
EN IEC 55014-1: 2021
EN IEC 61000-3-2: 2019 +A1:2021 +A2:2024
EN IEC 55014-2: 2021

2011_65_EU_RoHS
Restriction of hazardous substances in electrical
products|Restriction des substances dangereuses dans les produits
électriques|Restricción de sustancias peligrosas en equipos
eléctricos|Restrição de substâncias perigosas em equipamentos
elétricos|

(EU)2015/863
EN IEC 63000:2018

Compiled, signed by and on behalf of|Compilé, signé par et au nom
de|Compilado, firmado por y en nombre de|Compilado, assinado por e
em nome de|

Eric LEMOINE
International Project Quality Leader

Place and date of issue|Date et lieu d'établissement|Lugar y fecha de
expedición|Local e data de emissão|

Ronchin France
16/07/2025

ADEO Services SAS
135 Rue Sadi Carnot
CS00001
59790 RONCHIN



DICHIARAZIONE DI CONFORMITÀ CE / UE
 DEKLARACJA ZGODNOŚCI WE / UE
 ΔΗΛΩΣΗ ΣΥΜΜΟΡΦΩΣΗΣ ΕΚ / ΕΕ
 DECLARAȚIA CE / UE DE CONFORMITATE



ITPOI
GRPOI

Modelo di prodotto|producto|Model produktu|produkt|Μοντέλο προϊόντος|Продукт|Modelul de produs|produsul|

93840012

La presente dichiarazione di conformità è rilasciata sotto la responsabilità esclusiva del fabbricante|Niniejsza deklaracja zgodności wydana zostaje na wyłączną odpowiedzialność producenta.|Επιτυχία και διεύθυνση του κατασκευαστή ή του εξουσιοδοτημένου αντιπροσώπου του|Denunțarea și adresa producătorului sau a reprezentantului său autorizat|

ADEO Services, 135 Rue Sadi Carnot - CS 00001 59790 RONCHIN - France

La presente dichiarazione di conformità è rilasciata sotto la responsabilità esclusiva del fabbricante|Niniejsza deklaracja zgodności wydana zostaje na wyłączną odpowiedzialność producenta.|Παρούσα δήλωση συμμόρφωσης εκδίδεται με αποκλειστική ευθύνη του κατασκευαστή|Declarația de conformitate este emisă pe răspunderea exclusivă a producătorului|

Objeto de la declaración|Przedmiot deklaracji|Στόχος της δήλωσης|Obiectul declarației|

Tipologia di prodotto|Rodzaj produktu|Τύπος Προϊόντος|Tip produs|

BELT SANDER 900W 75X533MM DEXTER

Riferimento del prodotto|Referențe produs|Αναφορά προϊόντος|Referință produs|

93840012 - EAN Code: 3276007931303
 Industrial Type Design Reference: 900BS2.2001

Marca del prodotto|Marca produsului|Μάρκα προϊόντος|Marcă a produsului|

DEXTER

Codifica del numero di serie|Codawanie numeru seriei|Κωδικοποίηση σειριακού αριθμού|Cod de numere de serie|

SN SSSSSSSSSS XX DDDMMYY nn PPPPPP (SN: Serial No., SSSSSSSSSS :
 Supplier code, DDDMMYY: Production date, nn: number of version of product,
 PPPPPP : Incremental number)

L'oggetto della dichiarazione di cui sopra è conforme alla pertinente normativa di armonizzazione dell'Unione|Wytemniiony powyżej przedmiot niniejszej deklaracji jest zgodny z odnoszącymi wymaganiami unijnego prawodawstwa harmonizacyjnego|Ο στόχος της δήλωσης, που περιγράφεται παραπάνω είναι σύμφωνος με τη σχετική ευρωπαϊκή νομοθεσία ενσωμάτωσης|Obiectul declarației descris mai sus este în conformitate cu legislația comunitară relevantă de armonizare a Uniunii

Riferimenti alle pertinenti norme armonizzate utilizzate o alle specifiche in relazione alle quali è dichiarata la conformità|Odwolania do odnoszących norm zharmonizowanych, które zastosowano, lub do specyfikacji, w odniesieniu do których deklarowana jest zgodność|Μνεία των σχετικών ενσωματωμένων προτύπων που χρησιμοποιούνται ή μνεία των προδιαγραφών σε σχέση με τις οποίες δηλώνεται η συμμόρφωση|Referințele standardelor armonizate relevante folosite sau referințele specificațiilor în legătură cu care se declară conformitatea|

Dove applicabile * il nome e il numero del laboratorio notificato che ha rilasciato la certificazione e il riferimento al documento|W stosownych przypadkach * notyfikowana nazwa i numer laboratorium, które wydało certyfikat oraz odniesienie do dokumentu|Όπου ισχύει * το γνωστοποιημένο όνομα και τον αριθμό του εργαστηρίου που εξέδωσε την πιστοποίηση και την αναφορά στο έγγραφο|Unde este cazul * numele și numărul de laborator notificat care a eliberat certificarea și trimiterea la document|

2006_42_EC_MACHINE
 machine|maszyn|σχετικό με τα μηχανήματα|echipamentele tehnice|

EN 62841-1:2015+A11:2022
 EN 62841-2:4:2014

2014_30_EU_EMC
 compatibilità elettromagnetica|kompatybilności elektromagnetycznej|Ηλεκτρομαγνητική συμβατότητα|compatibilitatea electromagnetică|

EN 61000-3-3: 2013 +A1:2019 +A2:2021
 EN IEC 55014-1: 2021
 EN IEC 61000-3-2: 2019 +A1:2021 +A2:2024
 EN IEC 55014-2: 2021

2011_65_EU_RoHS
 Restrizione di sostanze pericolose nelle apparecchiature elettriche|Ograniczenie niebezpiecznych substancji w sprzęcie elektrycznym|Πριορισμός επικίνδυνων ουσιών σε ηλεκτρικό εξοπλισμό|Restricționarea substanțelor periculoase în echipamentele electrice|

(EU)2015/863
 EN IEC 63000:2018

Compilato, firmato in vece e per conto di|Opracowano, podpisano w imieniu|Συνορθώθηκε, υπογράφηκε για και εξ' ονόματος|Compilat, semnat de și în numele|

Eric LEMOINE
 International Project Quality Leader

Luogo e data del rilascio|Data wydania i miejsce|Τόπος και ημερομηνία έκδοσης|

Ronchin France
 16/07/2025

ADEO Services SAS
 135 Rue Sadi Carnot
 CS 00001
 59790 RONCHIN



S/N: 10041633010114092501044556

* Garantie 5 ans / 5 años de garantía / Garantia de 5 anos / Garanzia 5 Anni / Εγγύηση 5 ετών / Gwarancja 5-letnia / Гарантия 5 года / Garanție 5 ani / 5-year guarantee

ADEO Services
135 Rue Sadi Carnot - CS 00001
59700 RONCHIN - France
www.product-regulatory.adeoservices.com

Importado e distribuído por LEROY MERLIN
COMPANHIA BRASILEIRA DE BRICOLAGEM CNPJ:
01.438.784/0001-05
Rua Pascoal Pais, nº. 525, 6º andar cj 61 a 64, Vila
Cordeiro, São Paulo -SP. CEP: 04581-060
CALM (Central de Atendimento Leroy Merlin)
Capitais 4020-5376 Demais Regiões
0800-0205376

Imported by Adeo South Africa (PTY) LTD T/A Leroy Merlin,
Hosted in Leroy Merlin Fourways Store 35 Roos Street,
Witkoppen Ext 97, Sandton, 2191 Johannesburg, Gauteng,
South Africa
Tel: +27 10 493 8000 Email: contact@leroymerlin.co.za



