

晶通-229x1220-240x1233x37mm

25 YEAR GUARANTEE
FR GARANTIE: Elle s'applique à compter de la date d'achat et couvre uniquement la valeur du produit.

FR GARANTIE: Elle s'applique à compter de la date d'achat et couvre uniquement la valeur du produit.
EXCLUSION DE GARANTIE:
- Les dommages causés par l'usage normal de la pièce ou par l'usage abusif de la pièce.

ENSHANS DANS LAIR INTERIEUR
A+
A B C

Adco Services - 135 rue Sadi Carnot - CS 00001 - 59780 RONCHIN - France
www.product-regulatory.adco-services.com
Adco Services - 135 rue Sadi Carnot - CS 00001 - 59780 RONCHIN - France

FR - Revêtement de sol pour usage intérieur ES - Revestimento de suelo para uso en interiores PT - Revestimento de pavimento para utilização interior
E1 - HCHO DS R23

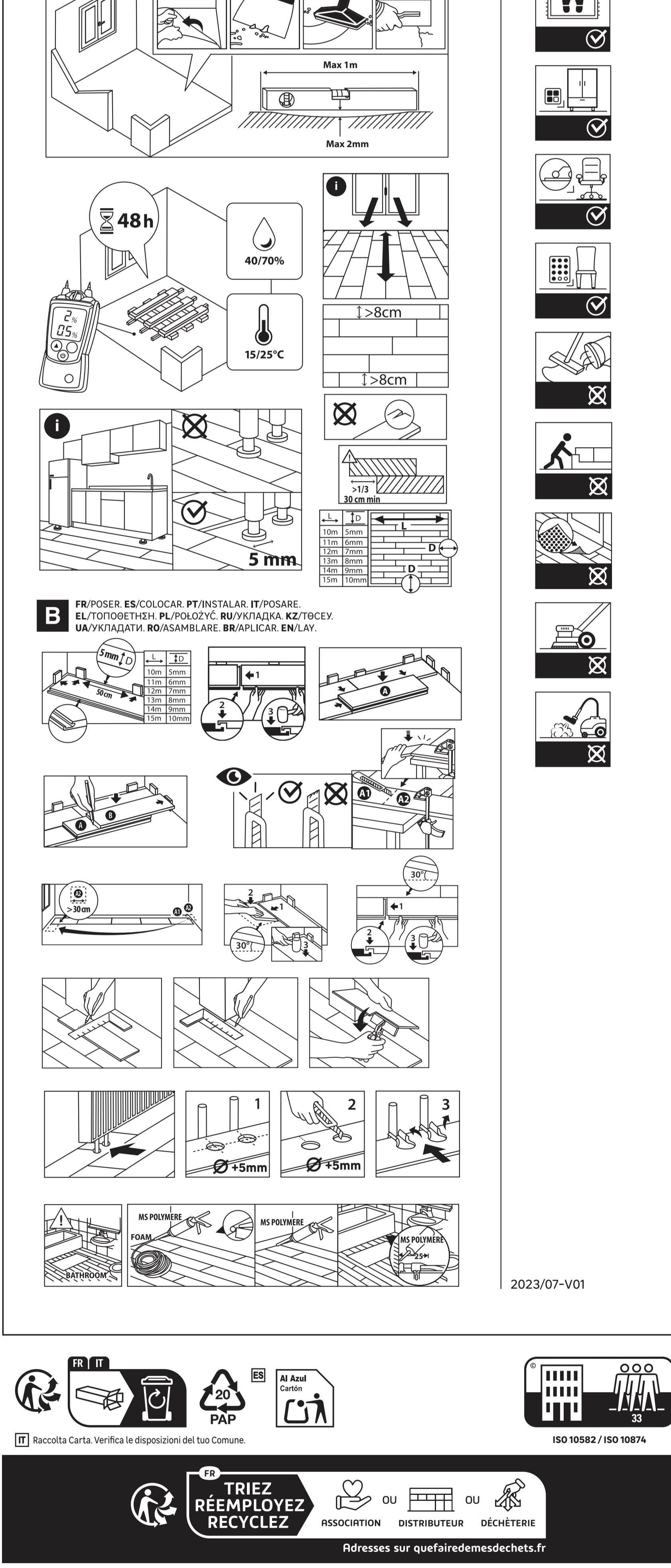

FR - Préparer le support ES - Preparar el soporte PT - Preparar o suporte
FR - Poser les plinthes ES - Colocar as molduras PT - Colocar as molduras

Artens RIGID - SPC

FR LAMES DE SOL CLIPABLES RIGIDES À BASE DE VINYLE (SPC), (2) SOUS-COUCHE INTÉGRÉE.
EN LÁMINAS DE SUELO ENCAJABLES RÍGIDAS DE VINILO (SPC), (2) CAPA INTERTEGIDA.

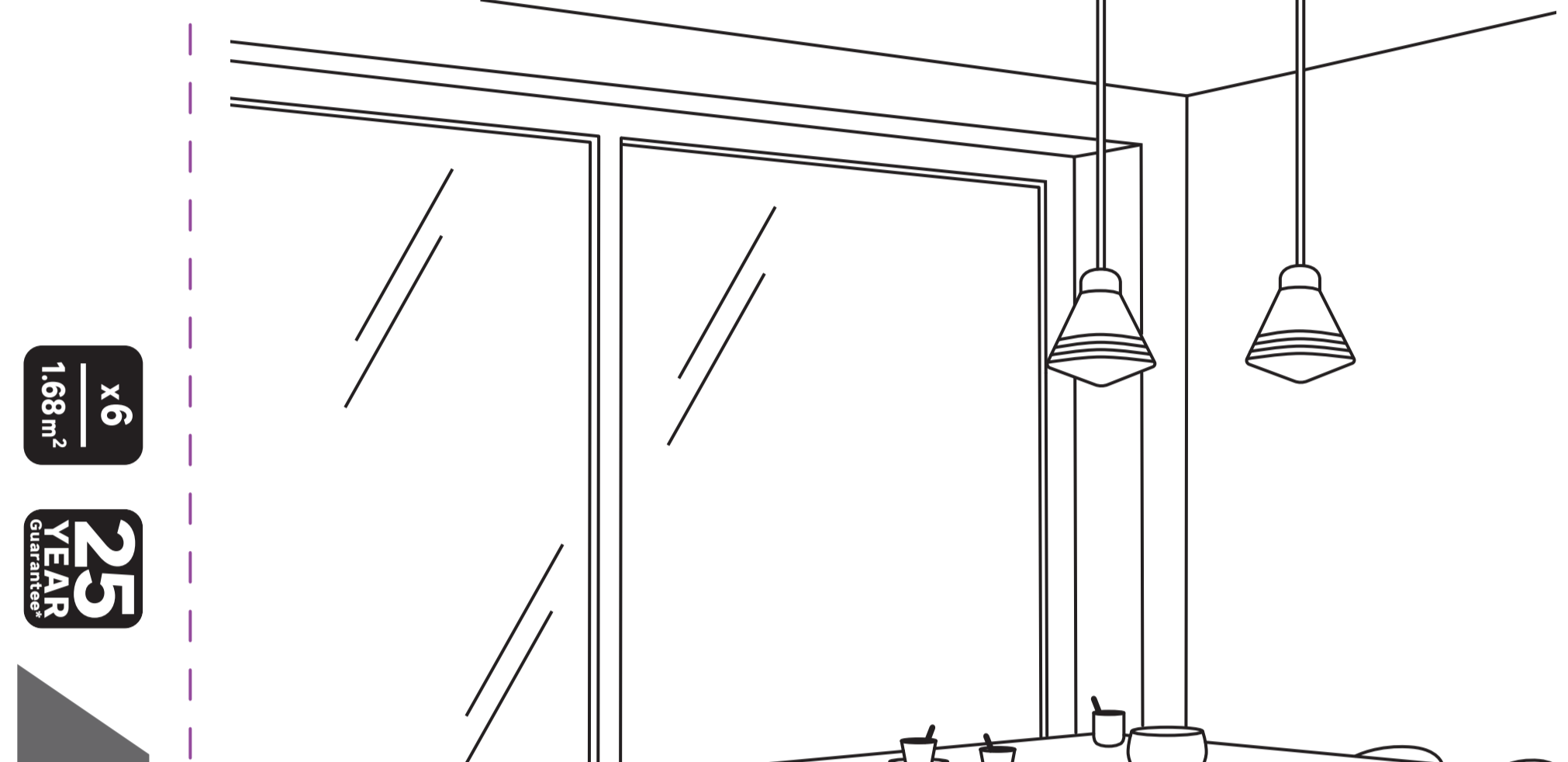
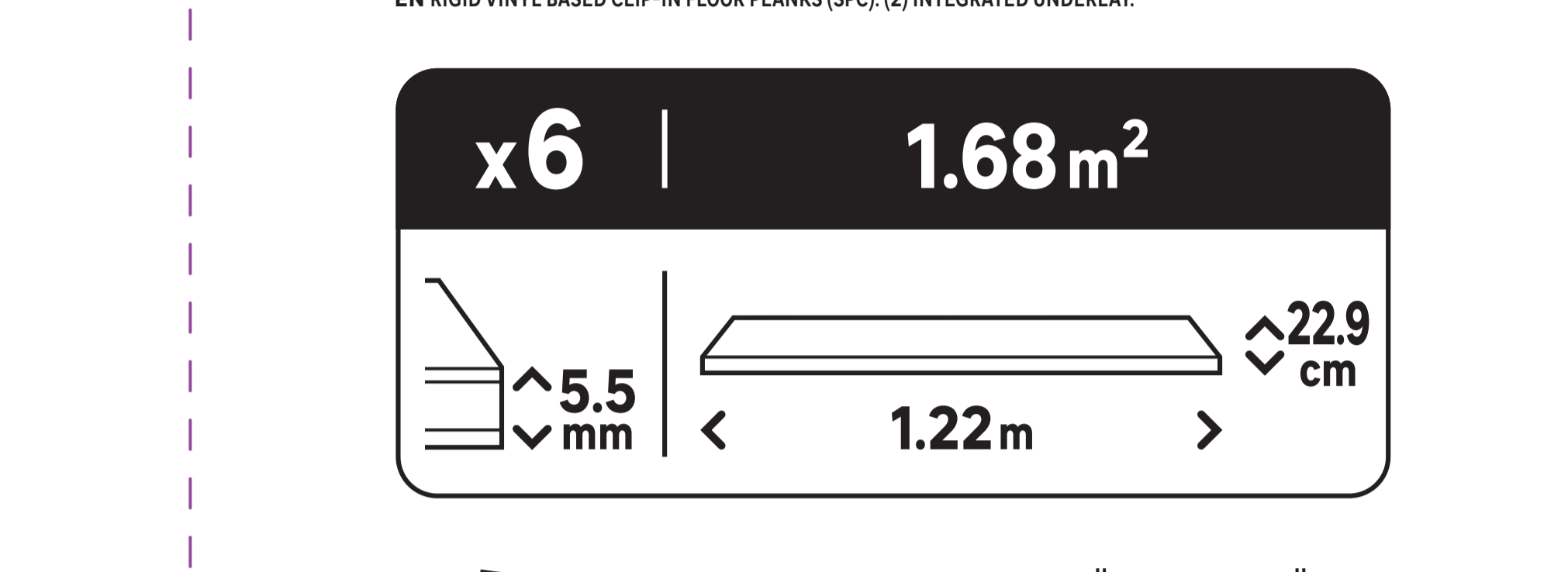

INTENSINO EXTREM

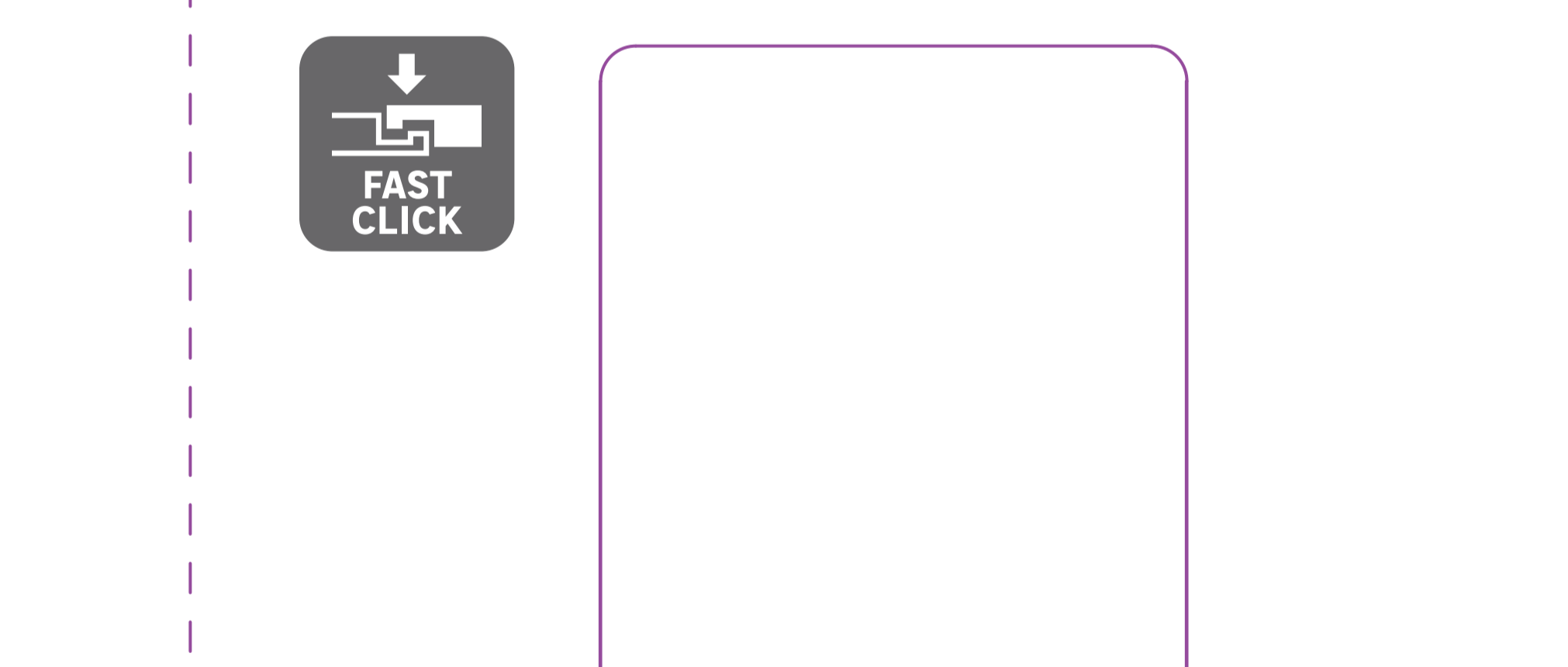
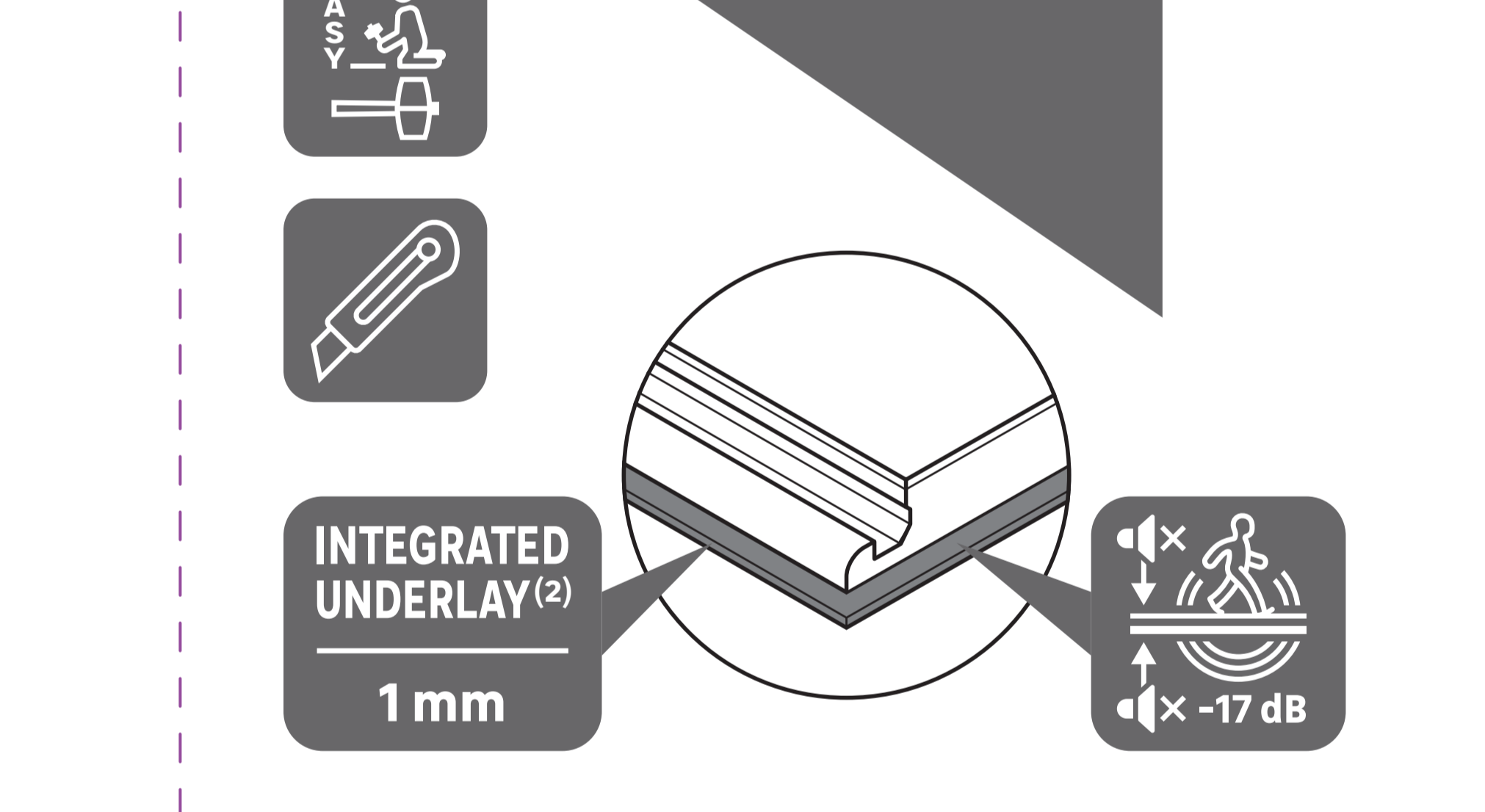

Technical specifications and icons for INTENSINO EXTREM, including fire resistance (E1), formaldehyde (HCHO), odorless (DS), sound absorption (R23), and a 25-year warranty.

Artens E LABEL

DK BRAND TRADEMARK
STEP: 01-07/05/25
PRINTING COLOR: Cyan
CUSTOMER: 29250217
DIE CUT: 239x1220-240x1233x37mm
SEND: 16/05/25

EN Batch number - Manufacturing date /
UK Colours / batch - Data de fabrica / cor
25 YEAR GUARANTEE
WATER RESISTANT (1)
INTEGRATED UNDERLAY (2)