

2025/00-V01

2/2



**EAN CODE :**  
**3276007951653**

**FR** Manuel d'Instructions

**ES** Manual de Instrucciones

**PT** Manual de Instruções

**IT** Manuale di Istruzioni

**EL** Εγχειρίδιο Οδηγιών

**PL** Instrukcja Obsługi

**UA** Керівництво По Збірці і  
Експлуатації

**RO** Manual de Instrucțiuni

**EN** Instructions Manual



FR : Installation / ES : Instalaci3n / PT : Instala3o  
IT : Installazione / EL : Εγκατάσταση / PL : Instalacja  
UA : Встановлення / RO : Instalare / EN : Installation



**5 → 7**



FR : Utilisation / ES : Utilice / PT : Utiliza3o  
IT : Utilizzo / EL : Χρήση / PL : Użycie  
UA : Використання / RO : Utilizare / EN : Use



**8 → 9**



FR : Entretien / ES : Mantenimiento / PT : Manuten3o  
IT : Manutenzione / EL : Συντήρηση / PL : Konserwacja  
UA : Обслуговування / RO : Întreținere / EN : Maintenance



**10 → 14**



Vidéo erreurs fréquentes à l'installation  
VÍdeo de errores frecuentes en la instalaci3n  
VÍdeo de erros frequentes na instala3o  
Video sugli errori frequenti durante l'installazione  
Βίντεο με συχνά λάθη κατά την εγκατάσταση  
Wideo z najczęstszyimi błędami podczas instalacji  
Video cu erori frecvente la instalare  
Відео з поширеними помилками під час встановлення  
Video of common installation errors



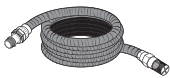
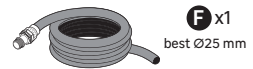
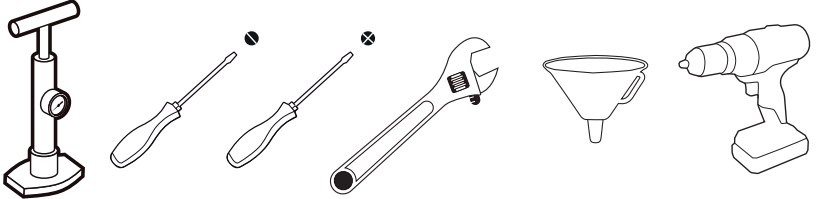
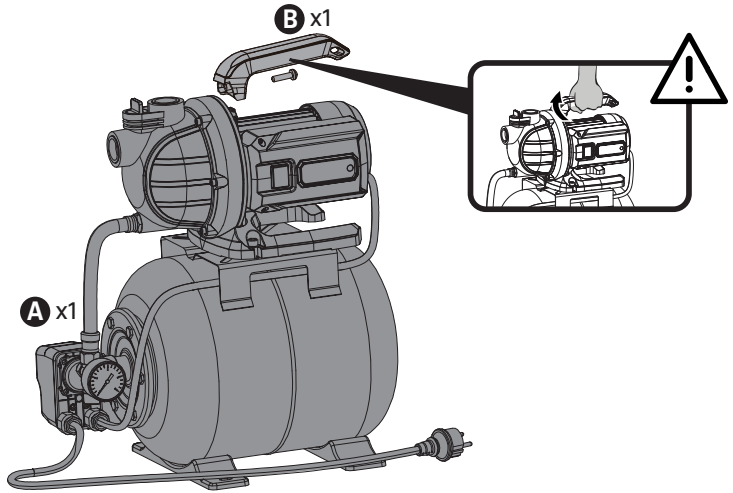
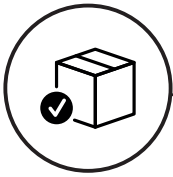

**G** x1  
MINI Ø25 mm

OR



**H** x1  
MINI Ø25 mm



**I** x1



**J** x1  
G1"



**K** x1



**L** x1



**M** x1



**N** x2



FR : Le filtre protège votre pompe des impuretés, du sable et des débris dans l'eau. Pensez à le nettoyer régulièrement.

ES : El filtro protege la bomba de las impurezas, la arena y los residuos del agua. Recuerde limpiarlo con regularidad.

IT : Il filtro protegge la pompa da impurità, sabbia e detriti presenti nell'acqua. Ricordatevi di pulirlo regolarmente.

PT : O filtro protege a sua bomba das impurezas, da areia e dos detritos presentes na água. Não se esqueça de o limpar regularmente.

EL : Το φίλτρο προστατεύει την αντλία σας από τις ακαθαρσίες, την άμμο και τα συντρίμμια στο νερό. Θυμηθείτε να το καθαρίζετε τακτικά.

PL : Filtr chroni pompę przed zanieczyszczeniami, piaskiem i gruzem w wodzie. Należy pamiętać o jego regularnym czyszczeniu.

UA : Фільтр захищає насос від домашок, піску та сміття у воді. Не забувайте регулярно його чистити.

RO : Filtrul vă protejează pompa de impurități, nisip și resturi din apă. Nu uitați să îl curățați în mod regulat.

EN : The filter protects your pump from impurities, sand and debris in the water. Remember to clean it regularly.

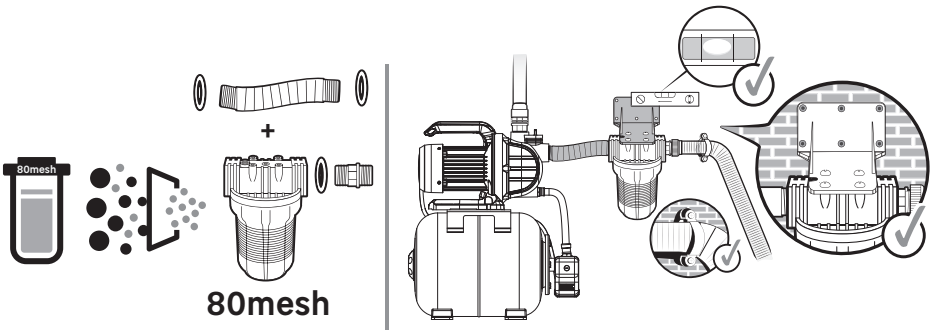
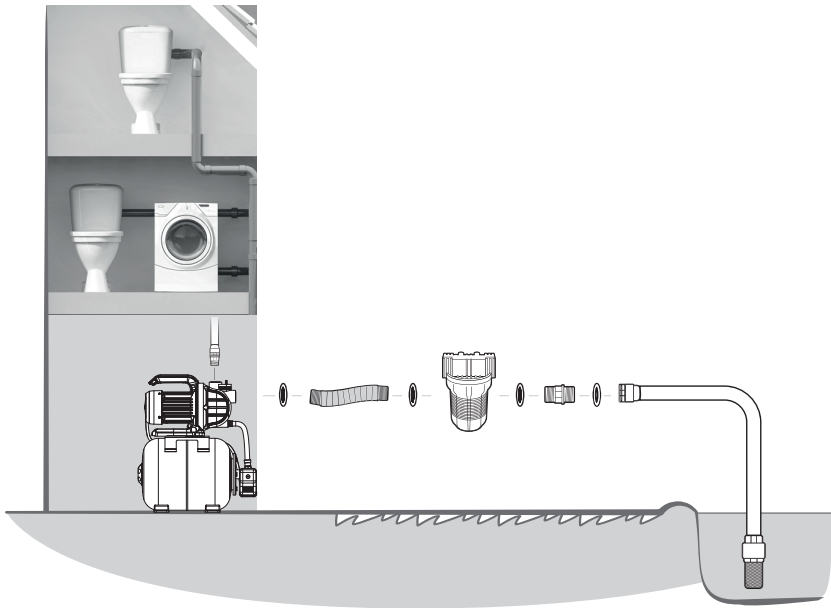



1

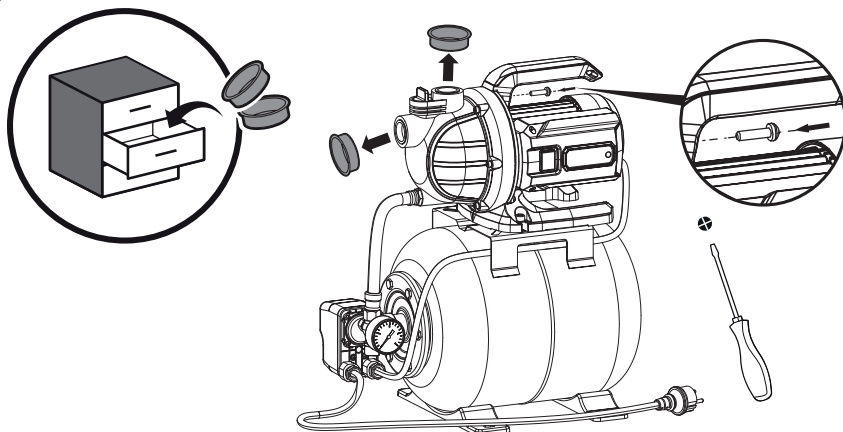

2

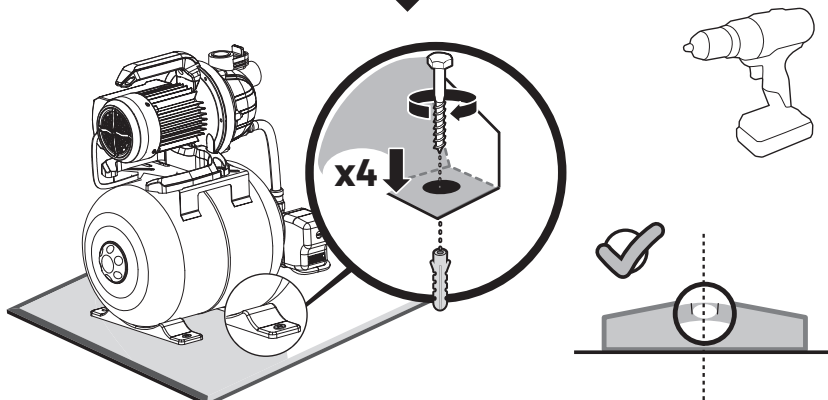

FR : Ajouter un tapis anti-vibration pour limiter le bruit. / ES : Añade una alfombrilla antivibraciones para limitar el ruido.  
IT : Aggiungete un tappetino antivibrazioni per limitare il rumore. / PT : Adicione um tapete anti-vibração para limitar o ruído.  
EL : Προσθέστε ένα αντικραδασικό χαλί για να περιορίσετε το θόρυβο. / PL : Dodaj matę antywibracyjną, aby ograniczyć hałas.  
UA : Додайте антивібраційний килимок, щоб обмежити шум. / RO : Adăugați un covor anti-vibrații pentru a limita zgomotul.  
EN : Add an anti-vibration mat to limit noise.

3

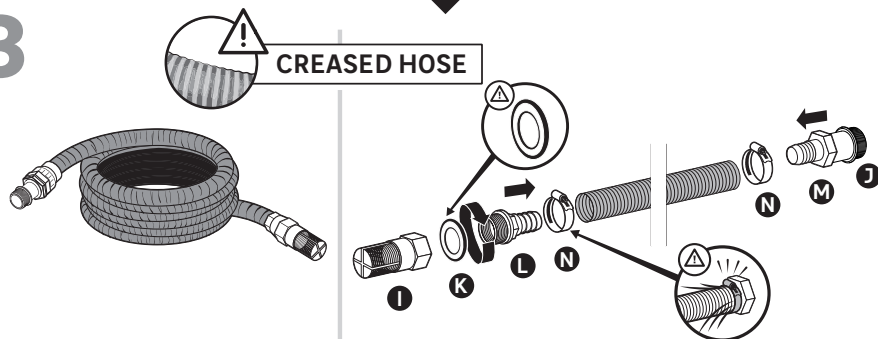

5

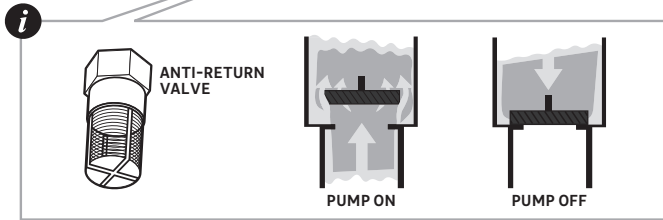
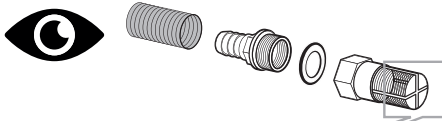

FR : Le clapet anti retour conserve le ballon sous pression et évite le désamorçage de la pompe lorsque celle-ci est arrêtée.

ES : La válvula antirretorno mantiene el depósito bajo presión e impide que la bomba se desinfle cuando se apaga.

IT : La valvola di non ritorno mantiene il serbatoio in pressione e impedisce alla pompa di sgonfiarsi quando viene spenta.

PT : A válvula anti-retorno mantém o depósito sob pressão e evita que a bomba se esvazie quando é desligada.

EL : Η βαλβίδα αντεπιστροφής διατηρεί τη δεξαμενή υπό πίεση και εμποδίζει την εκτόνωση της αντλίας όταν αυτή απενεργοποιείται.

PL : Zawór zwrotny utrzymuje ciśnienie w butli i zapobiega rozprężeniu pompy po jej wyłączeniu.

UA : Зворотний клапан утримує бак під тиском і запобігає здуванню насоса при його вимкненні.

RO : Supapa antiretur menține rezervorul sub presiune și împiedică dezumflarea pompei atunci când aceasta este oprită.

EN : The non-return valve keeps the tank under pressure and prevents the pump from deflating when it is switched off.

4

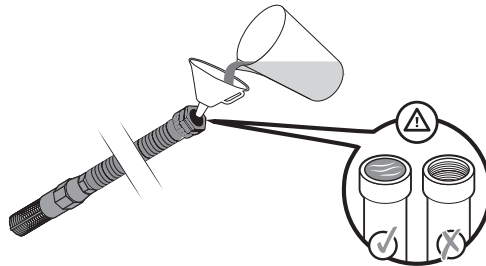

5

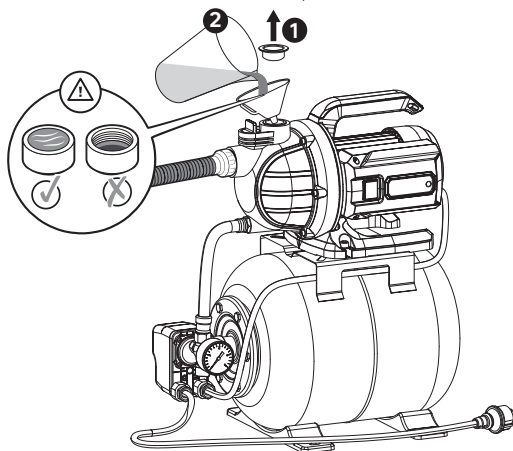

6

6

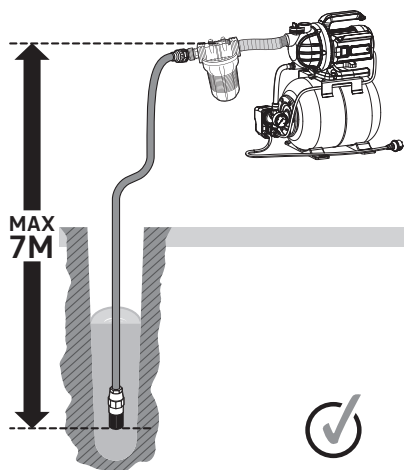
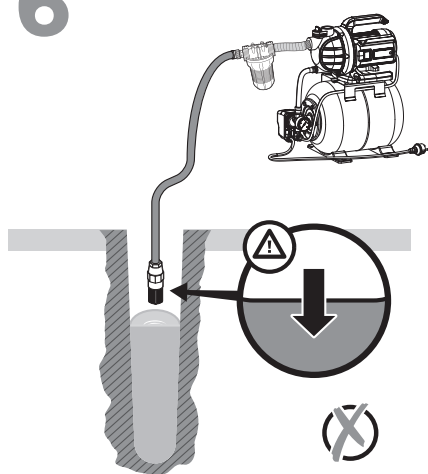

FR : Attention aux variations saisonnières du niveau de l'eau pendant l'installation.

ES : Tenga cuidado con las variaciones estacionales del nivel del agua durante su instalación.

IT : Durante l'installazione, prestare attenzione alle variazioni stagionali del livello dell'acqua.

PT : Tenha em atenção as variações sazonais do nível da água durante a instalação.

EL : Προσέξτε τις εποχιακές διακυμάνσεις της στάθμης του νερού κατά τη διάρκεια της εγκατάστασής σας.

PL : Należy pamiętać o sezonowych wahanjach poziomu wody podczas instalacji.

UA : Під час монтажу враховуйте сезонні коливання рівня води.

RO : Fiți atenți la variațiile sezoniere ale nivelului apei în timpul instalării.

EN : Beware of seasonal water level variations during your installation.

7

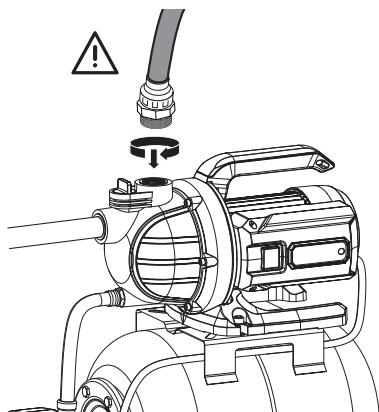

8

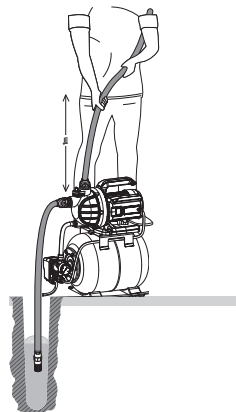

FR : auto-amorçage : maintenir droit le tuyau d'évacuation à 1 m pendant que le processus d'amorçage est en cours

ES : autocebado : mantenga recto el tubo de descarga a 1 m mientras el proceso de cebado está en marcha

IT : auto-ferrante : manter o tubo de descarga a 1 m de distância em linha reta durante o processo de ferragem

PT : auto-ferrante : manter o tubo de descarga a 1 m de distância em linha reta durante o processo de ferragem

EL : αυτοπληρώνοντας : κρατήστε ευθεία τον σωλήνα εκροής 1 m όσο διαρκεί η διαδικασία πλήρωσης

PL : samozasysanie : trzymaj prosto rurę wylotową o długości 1 m, gdy trwa proces zasysania

UA : самозаповнення : під час процесу заливки тримайте напірну трубу прямою на 1 м, поки триває процес заливки

RO : autoamorsare : mențineți conducta de evacuare dreaptă la 1 m în timp ce procesul de amorsare este în desfășurare

EN : self-priming : hold straight the discharge pipe 1 m straight while the priming process is on going



# 1

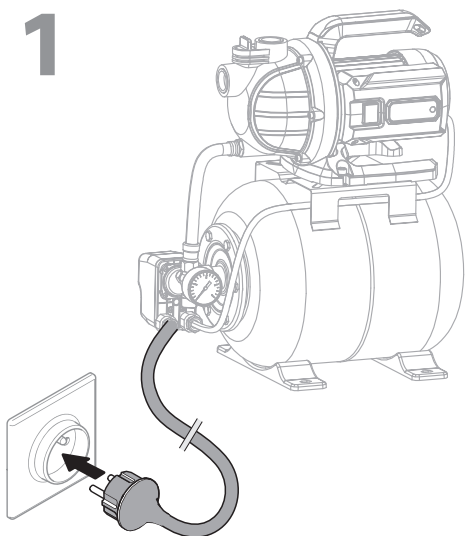

# 2

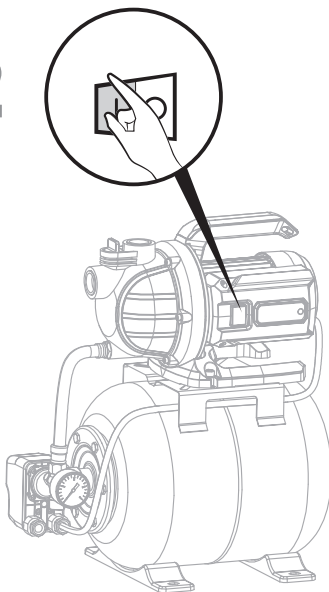

# 3

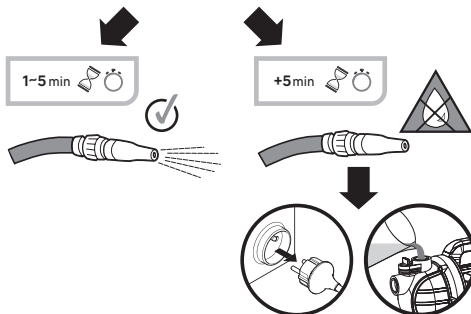

FR : Si vous n'obtenez pas d'eau qui coule ou si le débit baisse, redémarrez votre pompe et vérifiez l'étanchéité de la ligne d'aspiration  
ES : Dacă nu curge apă sau dacă debitul scade, reporniți pompa și verificați dacă există scurgeri pe conducta de aspirație.  
IT : Se l'acqua non scorre o se la portata diminuisce, riavviare la pompa e controllare che il condotto di aspirazione non presenti perdite.  
PT : Se não houver água a correr ou se o caudal diminuir, volte a ligar a bomba e verifique se há fugas na linha de aspiração.  
EL : Εάν δεν έχετε ροή νερού ή εάν ο ρυθμός ροής πέσει, επανεκκινήστε την αντλία σας και ελέγξτε τη γραμμή αναρρόφησης για διαρροές.  
PL : W przypadku braku przepływu wody lub spadku natężenia przepływu należy ponownie uruchomić pompę i sprawdzić przewód ssący pod kątem szczelności.

UA : Якщо вода не податись або швидкість потоку падає, перезапустіть насос і перевірте всмоктувальну лінію на наявність витоків.

RO : Dacă nu curge apă sau dacă debitul scade, reporniți pompa și verificați dacă există scurgeri pe conducta de aspirație.

EN : If you don't get any water flowing or if the flow rate drops, re-start your pump and check the suction line for leaks.

# 4

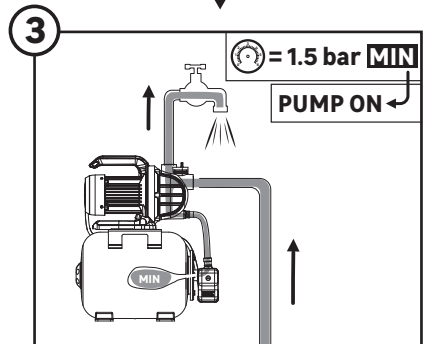
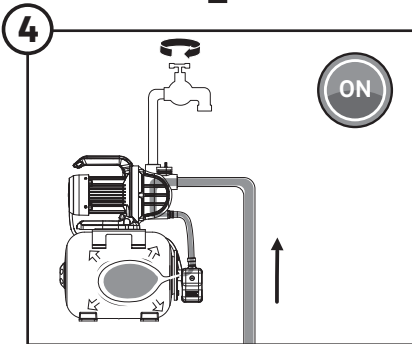
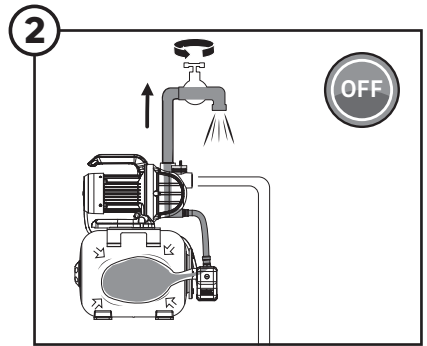
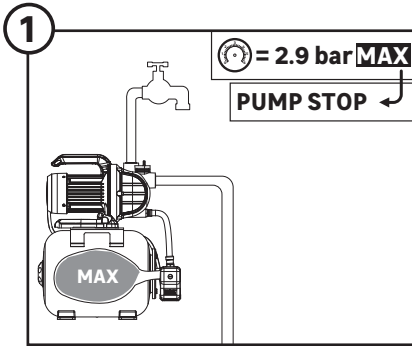
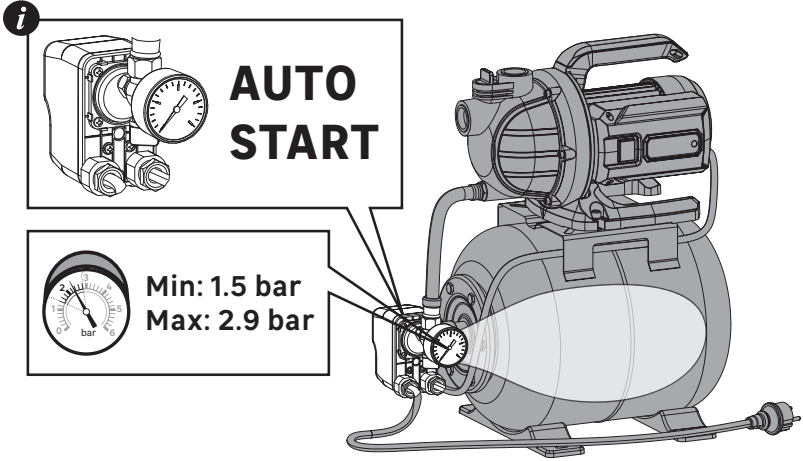



1

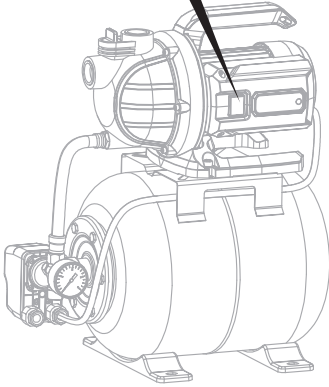
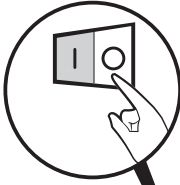

2

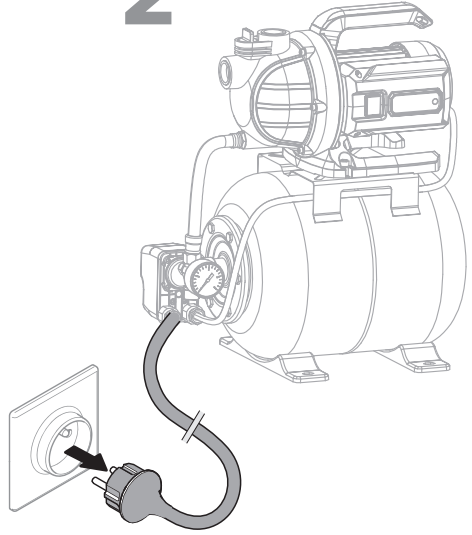

3

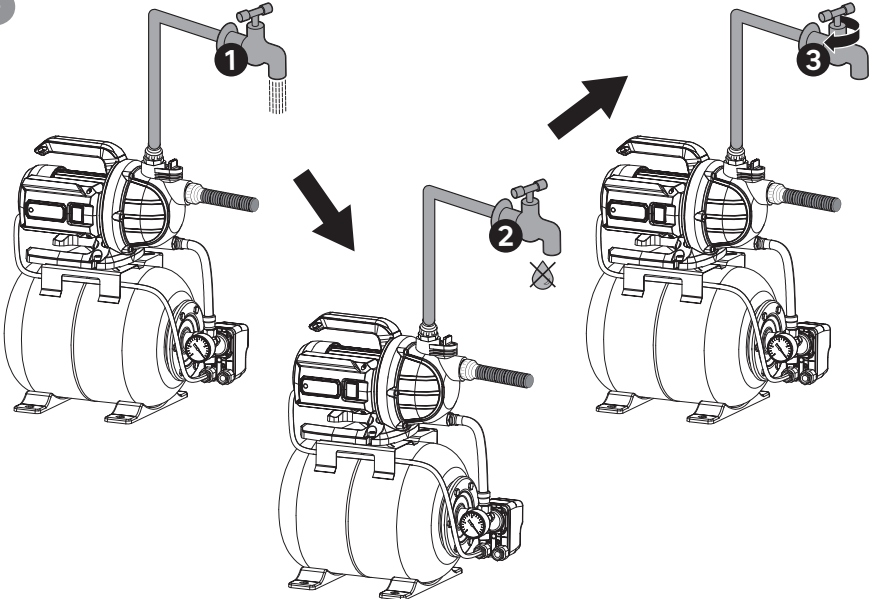

4

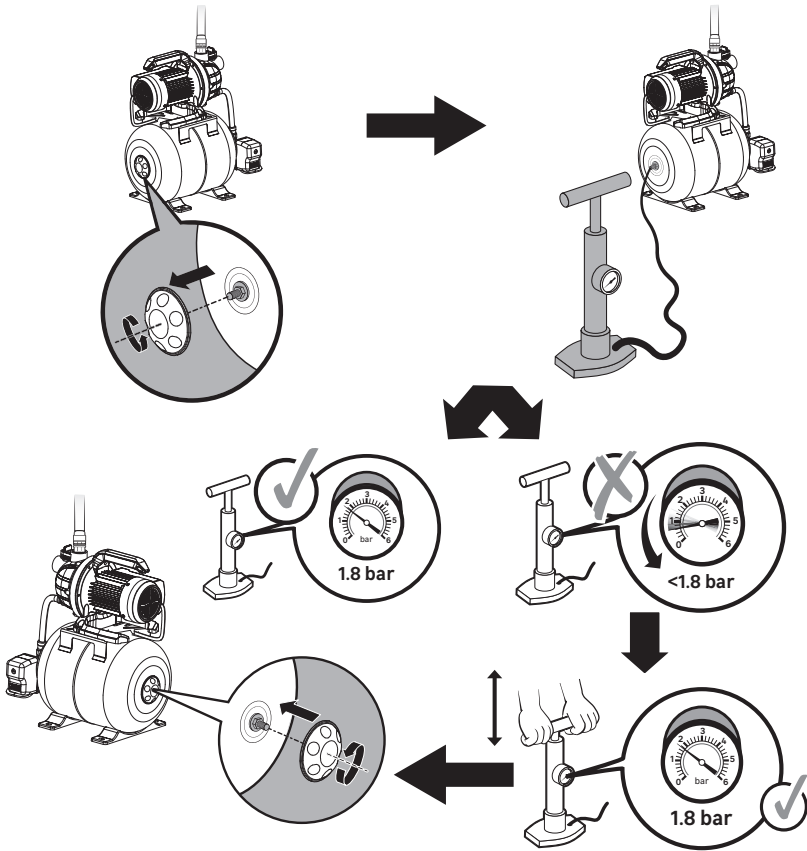

5

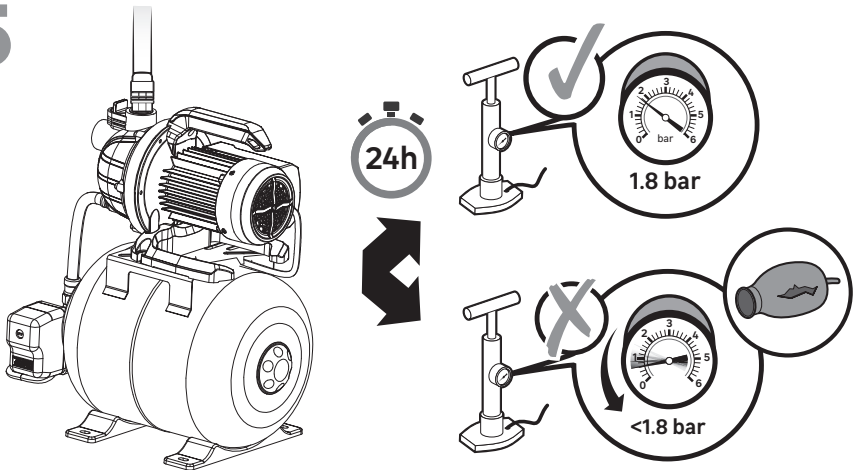

# 6

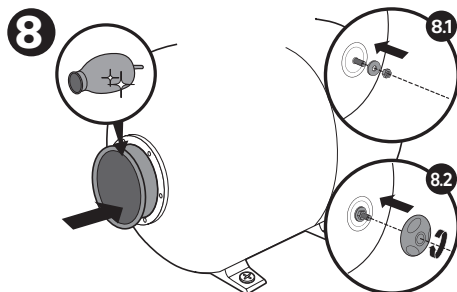
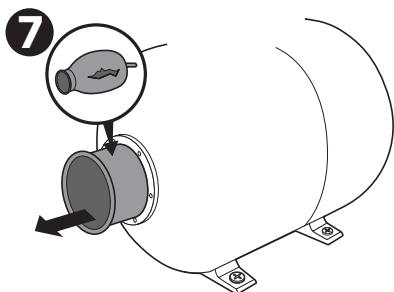
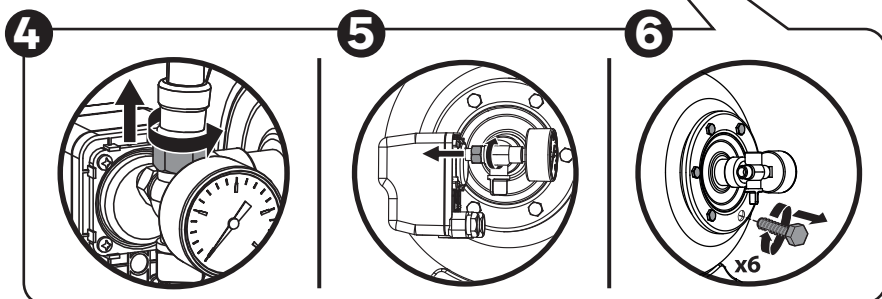
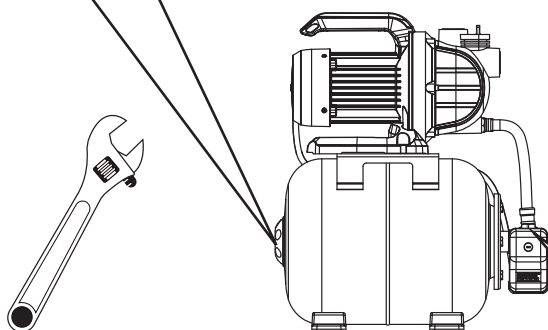
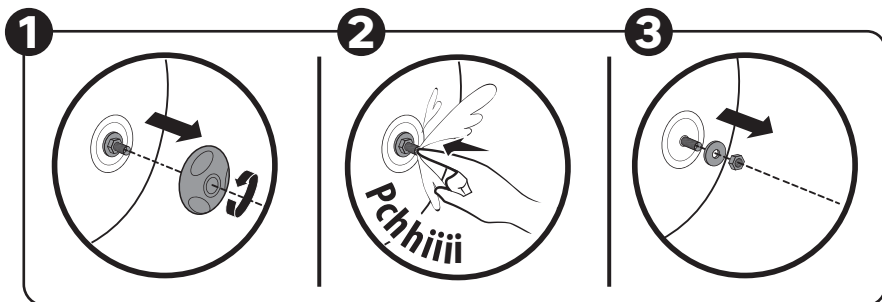

7

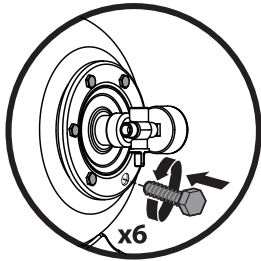

8

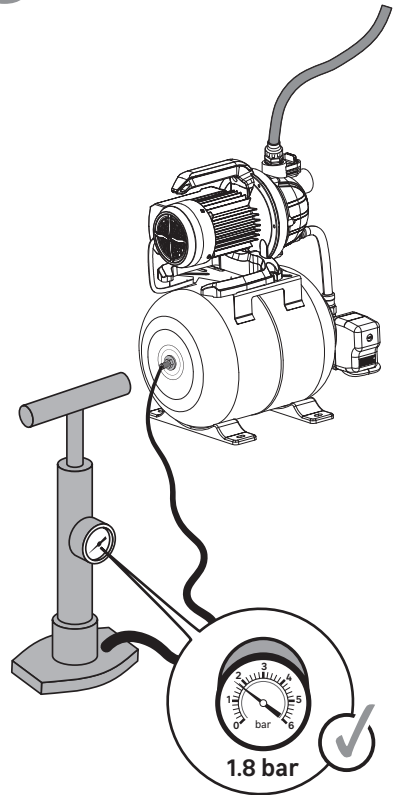
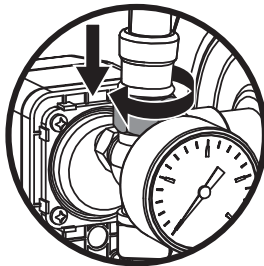
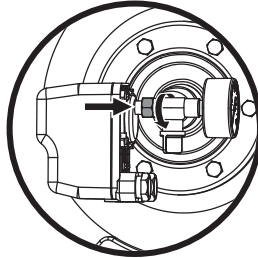

9

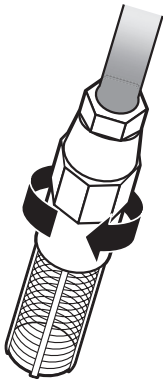

10

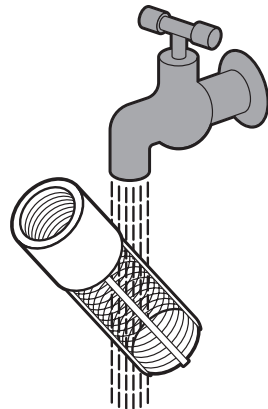

FR : Nettoyez le filtre conformément au manuel d'instructions. / ES : Limpie el filtro de acuerdo con el manual de instrucciones. / IT : Pulire il filtro seguendo le istruzioni per l'uso. / PT : Limpar o filtro de acordo com o manual de instruções. / EL : Καθαρίστε το φίλτρο σύμφωνα με το εγχειρίδιο οδηγιών. / PL : Wyczyść filtr zgodnie z instrukcją obsługi. / UA : Очищайте фільтр відповідно до інструкції з експлуатації. / RO : Curățați filtrul în conformitate cu manualul de instrucțiuni. / EN : Clean the filter according to the instruction manual.

# 11

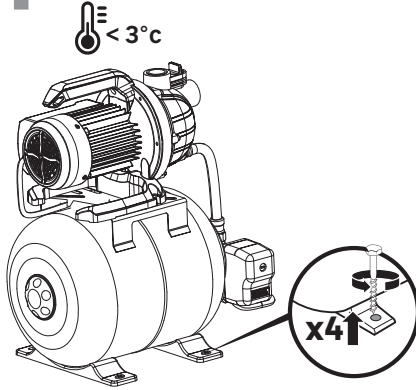

# 12

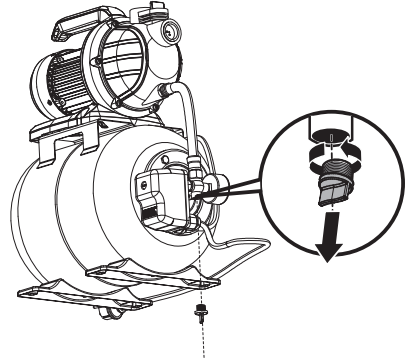

# 13

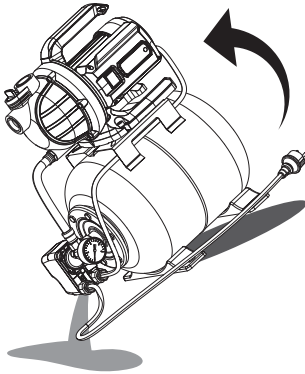

# 14

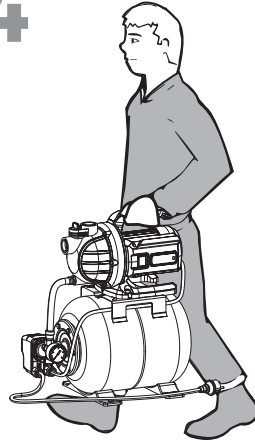

# 15

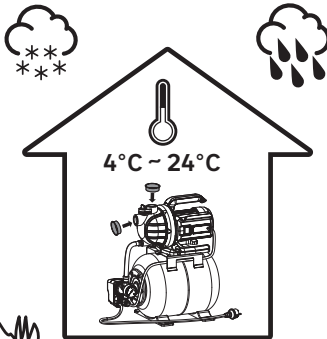

FR : Dégripper avant utilisation (après stockage).  
 ES : Desbloquear antes de usar (después del almacenamiento).  
 IT : Sbloccare prima dell'uso (dopo lo stoccaggio).  
 PT : Desbloqueie antes de utilizar (após armazenamento).  
 EL : Ξεμπλοκάρετε πριν από τη χρήση (μετά την αποθήκευση).  
 PL : Odblokować przed użyciem (po przechowywaniu).  
 UA : Розблокувати перед використанням (після зберігання).  
 RO : Se deblochează înainte de utilizare (după depozitare).  
 EN : Unblock before use (after storage).

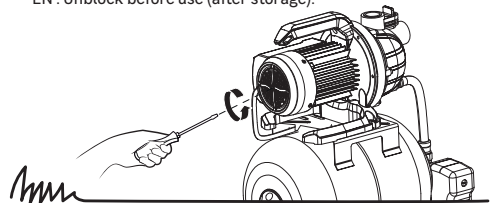

# 14

BATCH&SERIAL NUMBER

\* Garantie 5 ans / 5 años de garantía / Garantia de 5 anos / Garanzia 5 anni / Εγγύηση 5 ετών /  
Gwarancja 5-letnia / Гарантія 5 років / Garanție 5 ani / 5-year guarantee



Made in China  
Країна походження: Китай

**EU** ADEO Services  
135 Rue Sadi Carnot CS 00001  
59790 RONCHIN - France

**SA** Imported by Adeo South Africa (PTY) LTD T/A Leroy Merlin,  
Hosted in Leroy Merlin Fourways Store, 35 Roos Street, Witkoppen Ext 97, Sandton, 2191  
Johannesburg, Gauteng, South Africa  
Tel: +27 10 493 8000  
Email: contact@leroymerlin.co.za

**UA** Виробник: ТОВ "Адео Сервісес С.А.", вул. Саді Карно, СС 00001, 59790 Роншен, Франція.  
Імпортер: ТОВ "Леруа Мерлен Україна", 04201 Україна, м.Київ, вул. Полярна Т7А, +380 44  
498 46 00.

