



Manuel du propriétaire et d'installation

Déshumidificateur

MDDP-50DEN7-QA3-B-W



REMARQUE IMPORTANTE :

Lire ce manuel attentivement avant l'installation ou l'utilisation de votre nouvelle unité de climatisation.
Conserver ce manuel afin de vous y reporter à l'avenir.

Sommaire

Précautions de sécurité

Précautions de sécurité	03
-------------------------------	----

Préparation

Identification des pièces	11
Avis de conception.....	11
Positionnement de l'unité	12
Lors de l'utilisation de l'unité.....	12
Accessoires	12

Instructions de fonctionnement

Fonctions du panneau de commande.....	13
Autres caractéristiques	14
Éliminer l'eau recueillie.....	15

Entretien et Maintenance

Nettoyer la grille et la carcasse	17
Nettoyer le réservoir.....	17
Nettoyez le filtre à air.....	17
Si l'unité n'est pas utilisée pendant une durée prolongée	17

Conseils de dépannage

Conseils de dépannage	18
-----------------------------	----

Précautions de sécurité

Lire les précautions de sécurité avant d'installer et d'utiliser l'appareil. Pour éviter que l'utilisateur ou d'autres personnes ne soient tués ou blessés et que des dommages matériels ne soient causés, les instructions suivantes doivent être respectées. Un fonctionnement incorrect dû au non-respect des instructions peut entraîner la mort, des blessures ou des dommages.



AVERTISSEMENT

Ce symbole indique la possibilité de blessures graves.



ATTENTION

Ce symbole indique la possibilité de dommages matériels ou de conséquences graves.



AVERTISSEMENT

- Ne pas dépasser la puissance maximale de la prise de courant ou du dispositif de connexion.
- Ne pas faire fonctionner ou arrêter l'unité en activant ou désactivant l'alimentation électrique.
- Ne pas endommager le cordon d'alimentation ni utiliser un cordon d'alimentation autre que celui qui est spécifié.
- Ne pas modifier la longueur du cordon d'alimentation ni partager la prise avec d'autres appareils.
- Ne pas brancher ou débrancher la fiche si vous avez les mains mouillées.
- Ne pas installer l'appareil dans un endroit qui peut être exposé à gaz combustible.
- Ne pas placer l'unité à proximité d'une source de chaleur.
- Couper l'alimentation électrique si l'appareil émet des bruits étranges, une odeur ou de la fumée.
- N'essayez jamais de déposer ou de réparer l'unité vous-même.
- Avant toute opération de nettoyage, éteindre et débrancher l'unité.
- Ne pas utiliser l'appareil à proximité d'un gaz inflammable ou de combustibles, comme de l'essence, du benzène ou un dissolvant.
- Ne jamais boire ou utiliser l'eau qui sort de l'unité.
- Ne pas extraire le réservoir d'eau pendant que la machine fonctionne.
- Ne pas utiliser l'unité dans de petites pièces.
- Ne pas positionner l'unité dans un endroit où elle risque d'être éclaboussée par de l'eau.
- Positionner l'unité au sol dans un endroit plat et résistant.
- Ne pas couvrir les ouvertures d'entrée ou de sortie avec des tissus ou des serviettes.
- Faire particulièrement attention lorsque l'unité est utilisée dans une pièce où se trouvent les personnes suivantes : bébés, enfants, personnes âgées et personnes insensibles à l'humidité.
- Ne pas utiliser l'appareil dans un endroit où des produits chimiques sont manipulés.
- Ne jamais insérer vos doigts ou des objets dans les grilles ou les ouvertures. Veiller à prévenir tout particulièrement les enfants à ce sujet.
- Ne pas placer d'objet lourd sur le cordon d'alimentation et faire attention à ce que le cordon ne soit pas écrasé.
- Ne pas monter sur l'unité ni s'asseoir dessus.
- Insérez toujours les filtres en toute sécurité. Nettoyer le filtre toutes les deux semaines.
- Si de l'eau pénètre dans l'unité, éteindre l'unité et débrancher l'appareil, puis prendre contact avec un technicien spécialisé.
- Ne pas mettre un vase avec des fleurs ou d'autres récipients contenant de l'eau sur l'unité.
- Ne pas utiliser de rallonge.

**CAUTION**

- Cet équipement peut être utilisé par des enfants de 8 ans et plus et les personnes ayant des capacités physiques, sensorielles ou intellectuelles réduites ou un manque d'expérience et de connaissances avec une supervision ou une instruction sur l'utilisation de l'unité en toute sécurité et une compréhension des dangers encourus. Les enfants ne doivent pas jouer avec l'appareil. Le nettoyage et l'entretien par l'utilisateur ne doivent pas être effectués par des enfants sans surveillance. (applicable pour les pays européens)
- Cet appareil ne doit pas être utilisé par des personnes (y compris des enfants) dont les capacités physiques, sensorielles ou mentales sont réduites, ou ne disposant pas de l'expérience et des connaissances suffisantes, sauf si elles sont supervisées ou qu'une personne responsable de leur sécurité leur a expliqué comment utiliser l'appareil. Les enfants doivent être surveillés afin de s'assurer qu'ils ne jouent pas avec l'appareil. (applicable pour les pays hors Europe)
- Si le cordon d'alimentation est endommagé, il doit être remplacé par le fabricant, son agent de service ou autre personne qualifiée afin d'éviter tout accident.
- Avant toute opération de nettoyage ou d'entretien, débrancher l'appareil de la prise électrique.
- Ne pas installer l'appareil dans un endroit qui peut être exposé à gaz combustible. Si du gaz combustible s'accumule autour de l'unité, cela peut provoquer un incendie.
- Si l'appareil bascule alors qu'il est en fonctionnement, éteignez-le et débranchez-le immédiatement. Examinez visuellement l'unité pour vous assurer qu'elle n'a pas été endommagée. Si vous pensez que l'unité a pu être endommagée, contactez un technicien ou le service à la clientèle pour obtenir de l'aide.
- En cas d'orage, l'alimentation électrique doit être coupée pour éviter que l'appareil ne soit endommagé à cause des éclairs.
- Ne pas faire passer le cordon d'alimentation sous une moquette. Ne pas couvrir le cordon d'alimentation avec des tapis, revêtements de sol ou similaires. Ne pas passer le cordon d'alimentation sous un meuble ou un appareil. Positionner le cordon de sorte à ce qu'il ne gêne pas le passage et à ce que personne ne puisse se prendre les pieds dedans.
- Ne pas faire fonctionner l'unité si le cordon d'alimentation ou la fiche sont endommagés. Jeter l'unité ou la porter dans un centre d'entretien agréé afin qu'elle soit examinée et/ou réparée.
- Pour limiter le risque d'incendie ou d'électrocution, ne pas utiliser ce ventilateur avec un dispositif de contrôle de vitesse à l'état solide.
- L'appareil doit être installé conformément à la réglementation en matière de câblage.
- Contacter un technicien de service autorisé pour la réparation ou la maintenance de cette unité.
- Éteindre l'appareil lorsqu'il n'est pas utilisé.
- La plaque de spécifications est située sur le panneau arrière de l'unité et contient toutes les données électriques et techniques spécifiques à l'unité.
- Vérifier que l'unité est bien raccordée à la terre. Pour limiter le risque d'électrocution et d'incendie, une mise à la terre correcte est importante. Le cordon d'alimentation est équipé d'une fiche de mise à la terre à trois broches pour éviter les électrocutions.
- L'unité doit être branchée dans une prise électrique adaptée possédant une ligne de terre. Si la prise électrique prévue n'est pas correctement reliée à la terre ou protégée par un fusible à retardement ou un disjoncteur (voir les spécifications électriques figurant sur la plaque signalétique), demander à un électricien qualifié d'installer une prise électrique adaptée.
- Ne pas faire fonctionner votre climatiseur dans une salle humide, comme une salle de bains ou une buanderie.
- La carte mère (PCB) de l'unité est conçue avec un fusible pour fournir une protection contre les surintensités. Les caractéristiques du fusible sont imprimées sur la carte mère, comme : T 3,15 A / 250 V (ou 350 V), etc.

Remarque à propos des gaz fluorés (Ne s'applique pas aux unités utilisant du réfrigérant R290)

1. Les gaz fluorés à effet de serre sont recueillis dans un équipement hermétiquement fermé. Pour obtenir des informations spécifiques à propos du type, de la quantité et de l'équivalent en CO2 en tonnes de gaz fluorés à effet de serre (sur certains modèles), veuillez consulter l'étiquette de l'unité.
2. L'installation, le service, la maintenance et la réparation de cette unité doivent être effectués par un technicien certifié.
3. La désinstallation et le recyclage du produit doivent être effectués par un technicien certifié.

Remarque à propos de l'élimination de cet appareil

Si ce déshumidificateur est utilisé dans un pays européen, les informations suivantes doivent être prises en compte :

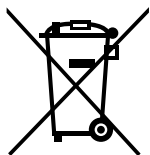

ÉLIMINATION : Ne jetez pas ce produit avec les déchets ménagers ordinaires. Ce type d'appareils doit être collecté séparément afin de faire l'objet d'un traitement spécifique.

Il est interdit de jeter cet appareil avec les déchets ménagers.

Pour vous en débarrasser, plusieurs possibilités s'offrent à vous :

- Vous pouvez le déposer gratuitement dans une installation municipale de récupération des déchets acceptant les appareils électroniques.
- Si vous achetez un appareil neuf, le vendeur devra reprendre gratuitement votre ancien appareil.
- Le fabricant reprendra l'ancien appareil pour l'éliminer sans frais pour l'utilisateur.
- Les appareils contenant des ressources précieuses, vous pouvez les revendre à des ferrailleurs certifiés. La dépose sauvage de déchets dans les forêts et les champs sont dangereux pour la santé ; des substances dangereuses peuvent s'infiltrer dans les eaux souterraines et entrer dans la chaîne alimentaire.





AVERTISSEMENT concernant l'utilisation de réfrigérant R32/R290

- N'utilisez aucun moyen autre que ceux qui sont recommandés par le fabricant pour accélérer le processus de dégivrage ou pour nettoyer l'appareil.
- L'appareil doit être stocké dans une pièce où il n'existe pas de source d'ignition fonctionnant en continu (par ex., des flammes nues, un appareil à gaz en fonctionnement ou un chauffage électrique en fonctionnement).
- Ne pas percer ou brûler.
- Attention : certains réfrigérants n'ont pas d'odeur.
- L'appareil doit être installé, utilisé et stocké dans une pièce dont la surface au sol est suffisante par rapport à la quantité de réfrigérant chargée dans le système. Pour des informations spécifiques sur le type de gaz et le volume, veuillez vous reporter à la plaque signalétique disposée sur l'unité.
- L'appareil doit être installé, utilisé et stocké dans une pièce dont la surface au sol est supérieure à 4 m².
- Toutes les réglementations nationales en matière de gaz doivent être observées.
- Veillez à ce que les orifices de ventilation ne soient jamais obstrués.
- L'appareil doit être stocké de sorte à prévenir tout dommage mécanique.
- L'appareil doit être stocké dans un endroit bien ventilé et la taille de la pièce doit correspondre à la surface de la pièce spécifiée pour le fonctionnement.
- Toute personne qui travaille sur ou ouvre le circuit de refroidissement doit être en possession d'un certificat en vigueur décerné par une autorité d'évaluation agréée, attestant de son aptitude à manipuler les réfrigérants en toute sécurité conformément à une spécification d'évaluation reconnue.
- Les opérations de réparation ne doivent être effectuées que tel que cela est recommandé par le fabricant de l'équipement. Les opérations d'entretien et de réparation qui requièrent l'intervention d'autres personnes qualifiées doivent être effectuées sous la surveillance de la personne compétente pour l'utilisation des réfrigérants inflammables.
- L'appareil doit être stocké dans une pièce où il n'existe pas de flammes nues fonctionnant en continu (par ex., un appareil à gaz en fonctionnement) ni de sources d'ignition (par ex., un chauffage électrique en fonctionnement).



Attention : Risque d'incendie /
matériaux inflammables

Explication des symboles figurant sur l'unité (applicable uniquement aux unités qui fonctionnent avec du réfrigérant R32/R290) :

	AVERTISSEMENT	Ce symbole indique que l'appareil utilise un réfrigérant inflammable. En cas de fuite et d'exposition à une source d'ignition externe, il existe un risque d'incendie.
	ATTENTION	Ce symbole indique qu'il est impératif de lire attentivement le manuel d'utilisation.
	ATTENTION	Ce symbole indique qu'un technicien doit intervenir sur cet appareil en se reportant au manuel d'installation.
	ATTENTION	Ce symbole indique que des informations sont disponibles (par ex., manuel d'opération ou manuel d'installation).

1. Transport des appareils contenant des réfrigérants inflammables
Consulter les réglementations en matière de transport
2. Marquage d'équipements à l'aide de symboles
Consulter les réglementations locales
3. Élimination des appareils utilisant des réfrigérants inflammables
Consulter les réglementations nationales.
4. Stockage des appareils
Le stockage de l'appareil doit être conforme aux instructions du fabricant.
5. Stockage de l'appareil dans son emballage (non vendu)
La protection de l'emballage pour le stockage doit garantir qu'un dommage mécanique survenant sur l'équipement alors qu'il est dans son emballage n'entraînera pas de fuite de la charge de réfrigérant. Le nombre maximum d'équipements pouvant être stockés ensemble dépendra des réglementations locales.
6. Informations relatives à l'entretien
 - 1) Vérifications de la zone
Avant de commencer à travailler sur les systèmes contenant des réfrigérants inflammables, il est impératif de procéder à des vérifications de sécurité afin de garantir que le risque d'ignition est réduit au minimum. Pour réparer le système de réfrigération, les précautions suivantes doivent être prises avant toute intervention sur le système.
 - 2) Procédure de travail
Les travaux doivent être entrepris dans le cadre d'une procédure contrôlée en vue de réduire au minimum le risque de présence de gaz ou de vapeur inflammable pendant les travaux.
 - 3) Zone de travail : considérations générales
Le personnel d'entretien ainsi que toutes les personnes travaillant dans la zone concernée doivent être informés de la nature des travaux exécutés. Le travail dans des espaces confinés doit être évité. La zone autour de l'espace de travail doit être délimitée. Vérifier que l'intérieur de la zone délimitée a été sécurisée via le contrôle des matières inflammables.
 - 4) Détection de la présence de réfrigérant
La zone doit être vérifiée à l'aide d'un détecteur de réfrigérant adapté avant et pendant les travaux, afin que le technicien soit à tout moment conscient de la présence d'une atmosphère potentiellement inflammable. Assurez-vous que la détection de fuites employée est adaptée et qu'elle peut être utilisée avec des réfrigérants inflammables (c.-à-d., pas d'étincelles, correctement scellé ou intrinsèquement sûr).
 - 5) Présence d'extincteur
Si des travaux à chaud doivent être exécutés sur l'équipement de réfrigération ou sur certaines de ses pièces, un extincteur adapté doit être mis à disposition et facilement accessible. Un extincteur à poudre chimique ou au CO₂ doit être placé à côté de la zone de chargement.
 - 6) Absence de sources d'ignition
Le personnel exécutant des travaux sur un système de réfrigération impliquant l'exposition de tuyauteries contenant ou ayant contenu un réfrigérant inflammable ne doit en aucun cas utiliser des sources d'ignition d'une manière susceptible d'entraîner un risque d'incendie ou d'explosion. Toutes les sources d'ignition possibles, y compris fumer des cigarettes, doivent être maintenues suffisamment loin du site sur lequel des travaux d'installation, de réparation, de retrait et d'élimination sont susceptibles de libérer du réfrigérant inflammable. Avant l'exécution des travaux, la zone autour de l'équipement doit être vérifiée afin de détecter les éventuelles matières inflammables ou les sources d'ignition. Des panneaux « Interdiction de fumer » doivent être mis en place.
 - 7) Ventilation de la zone
Vérifier que la zone est ouverte ou qu'elle est correctement ventilée avant d'intervenir sur le système ou d'effectuer des travaux à chaud. La ventilation doit être maintenue pendant l'exécution des travaux. La ventilation doit permettre d'éliminer en toute sécurité le réfrigérant dégagé et de préférence l'expulser à l'extérieur dans l'atmosphère.

8) Vérification de l'équipement de réfrigération

Si des composants électriques sont remplacés, ils doivent être adaptés au but visé et satisfaire aux spécifications. À tout moment, les directives d'entretien et de réparation du fabricant doivent être suivies. En cas de doute, consulter le service technique du fabricant pour obtenir de l'aide. Les contrôles suivants doivent être appliqués aux installations utilisant des réfrigérants inflammables : Vérifier que la quantité de réfrigérant chargé correspond à la taille de la pièce dans laquelle les composants contenant du réfrigérant sont installés ;

Vérifier que les machines de ventilation et les évacuations fonctionnent correctement et ne sont pas obstruées ;

Si un circuit de réfrigération indirect est utilisé, vérifier les circuits secondaires afin de détecter du réfrigérant ; vérifier que le marquage sur l'équipement est visible et lisible. Corriger les marquages et panneaux devenus illisibles ;

Le tuyau ou les composants de réfrigération sont installés dans une position où ils sont peu susceptibles d'être exposés à une substance qui peut corroder les composants contenant du réfrigérant, à moins que ces composants soient fabriqués avec des matériaux qui sont intrinsèquement résistants à la corrosion ou soient protégés contre la corrosion.

9) Vérification des dispositifs électriques

La réparation et l'entretien des composants électriques doivent inclure des vérifications de sécurité initiales et des procédures d'inspection des composants. En cas de dysfonctionnement susceptible de compromettre la sécurité, ne pas rebrancher le circuit à l'alimentation électrique avant d'avoir résolu le problème. S'il est impossible de réparer le dysfonctionnement immédiatement mais qu'il est nécessaire de remettre en marche le système, une solution temporaire adaptée doit être utilisée. Le propriétaire de l'équipement doit en être informé afin que toutes les parties soient averties.

Les vérifications de sécurité initiales doivent inclure :

Vérifier que les condensateurs sont déchargés (cela doit être fait en toute sécurité pour éviter la possibilité d'étincelles) ;

Vérifier que tous les composants électriques sont hors tension et que le câblage n'est pas exposé pendant le chargement, la récupération ou la purge du système vérifier la continuité du système de mise à la terre ; Vérifier la continuité du système de mise à la terre.

7. Réparation de composants scellés

1) Lors de la réparation de composants scellés, l'équipement sur lequel l'intervention est réalisée doit impérativement être mis hors tension avant de déposer des couvertures scellés etc. Si la réparation doit être effectuée nécessairement avec une alimentation électrique, un détecteur de fuites fonctionnant en permanence doit être mis en place aux endroits les plus critiques afin d'avertir le technicien en cas de situation potentiellement dangereuse.

2) Les points suivants doivent être surveillés afin de garantir que les interventions sur des composants électriques ne provoqueront pas des dommages sur les boîtiers susceptibles de nuire au niveau de protection. Cela inclut les dommages au niveau des câbles, un nombre excessif de raccordements, des bornes non conformes aux spécifications d'origine, des joints endommagés, la mise en place incorrecte de presse-étoupes, etc. Vérifier que l'appareil est installé en toute sécurité. Veillez à ce que les joints ou les matériaux d'étanchéité ne soient pas dégradés de telle manière qu'ils ne servent plus à éviter l'entrée d'une atmosphère inflammable. Les pièces de rechange doivent être conformes aux spécifications du fabricant.

REMARQUE : L'utilisation d'agents d'étanchéité au silicone peut nuire à l'efficacité de certains appareils de détection des fuites. Il n'est pas nécessaire d'isoler les composants intrinsèquement sûrs avant une intervention.

8. Réparation de composants intrinsèquement sûrs

Ne pas appliquer de charge inductive permanente ou de capacité sur le circuit sans avoir vérifié qu'elle ne dépasse pas les spécifications en termes de tension et de courant pour l'équipement utilisé. Les composants intrinsèquement sûrs sont les seules pièces sur lesquelles il est possible d'intervenir alors qu'ils sont sous tension en présence d'une atmosphère inflammable. L'appareil de test doit être adapté. Remplacer les composants par des pièces spécifiées par le fabricant. D'autres pièces pourraient provoquer l'ignition du réfrigérant dans l'atmosphère en cas de fuite.

9. Câblage

Vérifier que le câblage n'est pas usé, rouillé, soumis à une pression excessive, à des vibrations, à des bords coupants ou tout autre effet environnemental défavorable. Vérifier également les effets du temps ou des vibrations continues provenant de sources telles que des compresseurs ou des ventilateurs.

10. Détection de réfrigérants inflammables

En aucun cas des sources d'ignition potentielles ne doivent être utilisées pour chercher ou détecter des fuites de réfrigérant. Ne jamais utiliser une lampe aux halogénures (ou tout autre détecteur utilisant une flamme nue).

11. Méthodes de détection des fuites

Les méthodes de détection des fuites suivantes sont considérées comme acceptables pour les systèmes contenant des réfrigérants inflammables. Des détecteurs de fuites électroniques doivent être utilisés pour détecter la présence de réfrigérants inflammables, mais la sensibilité doit être vérifiée, ainsi que l'étalonnage. (Les appareils de détection doivent être calibrés dans une zone sans réfrigérant). Vérifier que le détecteur n'est pas une source d'ignition potentielle et qu'il est adapté au réfrigérant utilisé. Les appareils de détection des fuites doivent être paramétrés à un pourcentage de LFL du réfrigérant et doivent être étalonnés pour le réfrigérant employé. Le pourcentage de gaz approprié (25 % maximum) doit être confirmé. Les fluides de détection des fuites sont adaptés pour la plupart des réfrigérants mais l'utilisation de détergents à base de chlore doit être évitée car le chlore peut réagir avec le réfrigérant et faire rouiller les tuyauteries en cuivre. En cas de fuite présumée, toutes les flammes nues doivent être retirées/éteintes. Si une fuite de réfrigérant est détectée et qu'une opération de brasage est nécessaire, tout le réfrigérant doit être éliminé du système ou isolé (au moyen de vannes) dans une partie du système éloignée de la fuite. L'azote libre d'oxygène (OFN) doit alors être purgée de tout le système avant et pendant le processus de brasage.

12. Élimination et évacuation

Lors d'une entrée dans le circuit réfrigérant pour effectuer les réparations ou à d'autres fins, les procédures conventionnelles doivent être utilisées. Cependant, il est important que la meilleure pratique soit suivie car l'inflammabilité est une considération à prendre en compte. La procédure suivante doit être suivie :

Retirer le réfrigérant ; Purger le circuit avec un gaz inerte ; Évacuer ; Purger de nouveau avec un gaz inerte ; Ouvrir le circuit par découpe ou brasage.

La charge de réfrigérant doit être récupérée dans des cylindres de récupération adaptés. Le système doit être rincé à l'azote libre d'oxygène afin de garantir la sécurité de l'unité. Il peut être nécessaire de recommencer la procédure plusieurs fois. Ne pas utiliser d'air comprimé ou d'oxygène pour effectuer cette tâche. Le rinçage doit être effectué en rompant le vide dans le système avec de l'azote libre d'oxygène et en continuant à remplir jusqu'à ce que la pression de travail soit atteinte. Le gaz doit ensuite être libéré dans l'atmosphère et le vide doit de nouveau être rétabli. Ce processus doit être recommencé jusqu'à ce qu'il ne reste plus de réfrigérant dans le système. Lorsque la charge finale d'azote libre d'oxygène est utilisée, le système doit être ventilé afin de retrouver la pression atmosphérique pour que les travaux puissent être exécutés. Cette opération est absolument vitale si des opérations de brasage doivent avoir lieu sur les tuyauteries. Vérifier que la sortie de la pompe à vide n'est pas proche de sources d'ignition et qu'une ventilation est disponible.

13. Procédures de chargement

Outre les procédures de chargement conventionnelles, les exigences suivantes doivent être respectées. Lorsqu'un appareil de chargement est utilisé, vérifier qu'une contamination de différents réfrigérants ne se produit pas. Les tuyaux ou les lignes doivent être aussi courtes que possible pour limiter la quantité de réfrigérant qu'elles contiennent. Les cylindres doivent être positionnés verticalement. Vérifier que le système de réfrigération est raccordé à la terre avant de charger le système avec du réfrigérant.

Étiqueter le système une fois que le chargement a été effectué (si cela n'a pas été fait).

Des précautions extrêmes doivent être prises afin de ne pas trop remplir le système de réfrigération.

Avant de recharger le système, un essai de pression doit être effectué avec de l'azote libre d'oxygène.

Une fois le chargement terminé, et avant la mise en service, il est impératif de vérifier qu'il n'existe pas de fuite dans le système. Avant de quitter le site, un test d'étanchéité supplémentaire devra être réalisé.

14. Mise hors service

Avant d'effectuer cette procédure, il est essentiel que le technicien connaisse parfaitement l'équipement dans les moindres détails. Une bonne pratique recommandée consiste à récupérer tous les réfrigérants de manière sûre. Avant de commencer à effectuer une tâche, un échantillon d'huile et de réfrigérant doit être pris au cas où une analyse serait nécessaire avant de réutiliser un réfrigérant récupéré. L'alimentation électrique doit être disponible avant de commencer l'intervention.

a) Étudier l'équipement et son fonctionnement. b) Isoler le système électriquement. c) Avant de commencer à intervenir, vérifier que : Un équipement de manutention mécanique est disponible, si nécessaire, pour la manipulation des bouteilles de réfrigérant ; Tous les équipements de protection individuelle sont disponibles et utilisés correctement ; Le processus de récupération est supervisé en tout temps par une personne compétente ; Les équipements de récupération et les bouteilles sont conformes aux normes en vigueur. d) Pomper le système de réfrigérant, si possible. e) Si un vide n'est pas possible, faites un collecteur de sorte que le réfrigérant puisse être retiré des différentes parties du système. f) Assurez-vous que la bouteille est située sur la balance avant de procéder à la récupération. g) Démarrez la machine de récupération et faites-la fonctionner conformément aux instructions du fabricant. h) Ne remplissez pas trop les bouteilles. (Pas plus de 80 % de charge liquide en volume). i) Ne dépassez pas la pression de service maximale de la bouteille, même temporairement. j) Une fois les bouteilles soient remplies correctement et le processus terminé, assurez-vous que les bouteilles et l'équipement sont rapidement retirés du site et que toutes les vannes d'isolement de l'équipement sont fermées. k) Le réfrigérant récupéré ne doit pas être chargé dans un autre système de réfrigération à moins qu'il n'ait été nettoyé et vérifié.

15. Étiquetage

Une étiquette indiquant que l'équipement a été mis hors service et vidé du réfrigérant doit être apposée sur l'équipement. L'étiquette doit être datée et signée. Vérifier que des étiquettes indiquant que l'équipement contient un réfrigérant inflammable sont présentes sur l'équipement.

16. Récupération

Pour retirer le réfrigérant d'un système, que ce soit à des fins de réparation ou de mise hors service, il est recommandé que tous les réfrigérants soient retirés en toute sécurité. Lors du transfert du réfrigérant dans des cylindres, vérifier que seuls des cylindres destinés à la récupération de réfrigérant sont employés. Vérifier que le nombre de cylindres pour contenir la charge totale de réfrigérant présente dans le système sont disponibles. Tous les cylindres à utiliser doivent être prévus pour récupérer le réfrigérant et étiquetés pour ce type de réfrigérant (c.-à-d., des cylindres spécifiquement destinés à la récupération de réfrigérant). Les cylindres doivent être complets avec une soupape d'évacuation de pression et des vannes de fermeture en bon état de fonctionnement. Les cylindres de récupération vides sont ventilés et, si possible, refroidis, avant de procéder à la récupération.

L'équipement de récupération doit être en parfait état de marche, avec un manuel d'instruction à disposition, et il doit être adapté pour traiter les réfrigérants inflammables. De plus, un ensemble de balances étalonnées doit être disponible et en bon état de marche. Les tuyaux doivent être complets avec des raccords étanches et en bon état. Avant d'utiliser une machine de récupération, vérifier qu'elle est en bon état de marche, que l'entretien a été réalisé correctement et que les composants électriques sont scellés pour éviter l'ignition en cas de libération de réfrigérant. Demander conseil au fabricant en cas de doute. Le réfrigérant récupéré doit être retourné au fournisseur de réfrigérant dans le cylindre de récupération correct et la Fiche de transfert de déchets doit être élaborée. Ne pas mélanger des réfrigérants dans des unités de récupération, et surtout pas dans des cylindres. Si des compresseurs ou des huiles de compresseur doivent être retirés, vérifier qu'ils ont été vidés à un niveau acceptable afin de garantir qu'il ne reste pas de réfrigérant inflammable avec le lubrifiant. Le processus d'évacuation doit être effectué avant de retourner le compresseur aux fabricants. Seul le chauffage électrique du corps du compresseur doit être employé pour accélérer le processus. Lorsque de l'huile est vidangée d'un système, cela doit être fait en toute sécurité.

Préparation

Identification des pièces

REMARQUE :

Toutes les illustrations contenues dans le présent manuel sont fournies à titre d'explication uniquement. Votre machine peut être légèrement différente. La forme réelle prévaut. L'unité peut être contrôlée à partir du panneau de commande seul, ou au moyen de la télécommande. Ce manuel ne couvre pas le fonctionnement de la télécommande. Veuillez consulter le document intitulé << Illustration de la télécommande >> fourni avec l'unité.

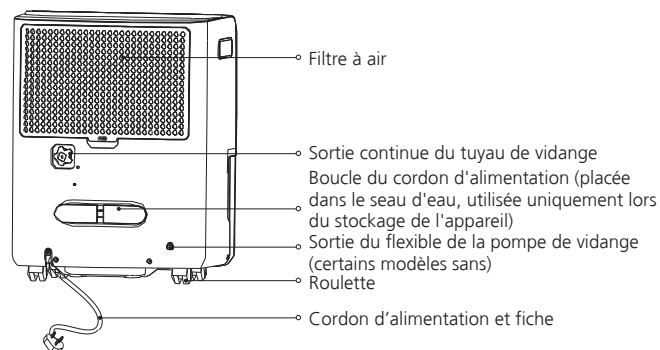
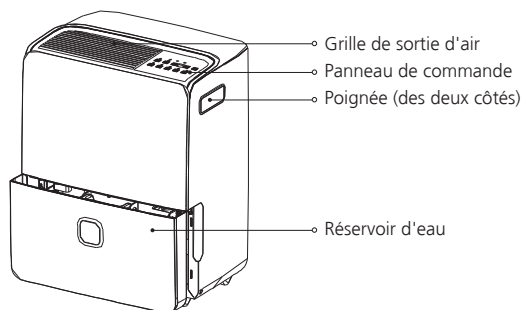
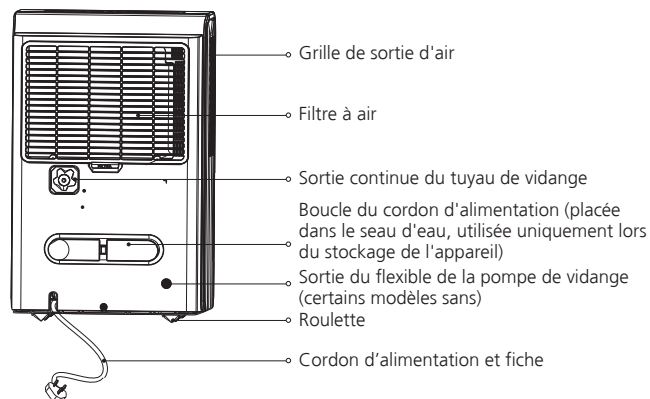
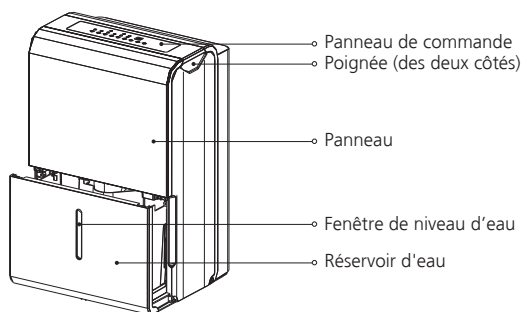

Avis concernant la conception

Dans le but de garantir le meilleur rendement de notre produits, les spécifications de conception de l'unité peuvent être modifiées sans préavis.

Positionnement de l'unité

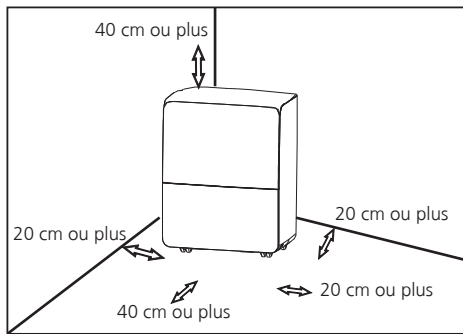

Roulettes (dans les quatre angles sous l'unité)

- Les roulettes tournent librement.
- Ne pas essayer de déplacer l'unité avec les roulettes sur de la moquette et ne pas déplacer l'unité avec de l'eau dans le réservoir. (L'unité pourrait basculer et l'eau se répandre.)
- Un déshumidificateur fonctionnant dans un sous-sol ne déshumidifiera que peu, voir pas du tout, une zone de rangement adjacente (comme un placard) sauf si une circulation de l'air adéquate est mise en place dans et hors de la zone.
- Ne pas utiliser l'unité à l'extérieur.
- Ce déshumidificateur a été prévu pour des applications résidentielles intérieures uniquement. Il ne doit pas

être utilisé pour des applications commerciales ou industrielles.

- Placer le déshumidificateur sur un sol lisse et plat, suffisamment résistant pour supporter le poids de l'unité avec le réservoir rempli d'eau.
- Laisser un espace d'au moins 20 cm tout autour de l'unité afin de permettre une bonne circulation de l'air (au moins 40 cm au niveau de la sortie d'air).
- Mettre l'unité dans un endroit où la température ne chutera pas en dessous de 5 °C (41 °F). Les bobines peuvent être recouvertes de givre si la température est inférieure à 5 °C (41 °F), ce qui peut nuire à la performance de l'unité.
- Placer l'unité à distance d'un sèche-linge, d'un chauffage ou d'un radiateur.
- Utiliser l'unité pour prévenir les dommages dus à l'humidité dans des endroits où des livres ou des objets de valeur sont stockés.
- Utiliser le déshumidificateur dans un sous-sol pour éviter les dommages dus à l'humidité.
- Le déshumidificateur doit être utilisé dans une zone fermée pour être efficace.
- Fermer toutes les portes, fenêtres et autres ouvertures vers l'extérieur de la pièce.

Lors de l'utilisation de l'unité

- Lors de la première utilisation du déshumidificateur, faire fonctionner l'unité en continu pendant 24 h. Vérifier que le couvercle en plastique de la sortie du flexible de vidange en continu est bien en place pour éviter toute fuite.
- Cette unité a été conçue pour fonctionner dans un environnement compris entre 5 °C/41 °F et 32 °C/90 °F, et entre 30 % (HR) et 80 % (HR).
- Si l'unité a été éteinte et qu'elle doit être rallumée rapidement, attendre environ trois minutes pour que l'appareil reprenne son fonctionnement.
- Ne pas brancher le déshumidificateur dans une prise multiple utilisée pour d'autres appareils électriques.

- Sélectionner un endroit adapté garantissant un accès facile à la prise électrique.
- Brancher l'unité dans une prise de courant reliée à la terre.
- Vérifier que le réservoir d'eau est bien en place ; dans le cas contraire, l'unité ne fonctionnera pas correctement.

Remarque : Lorsque l'eau dans le réservoir atteint un certain niveau, faire attention en déplaçant la machine afin d'éviter qu'elle ne tombe.

Accessoires (placés dans le réservoir de l'appareil)

Flexible de la pompe de vidange (1 pièce)
(uniquement pour l'unité avec fonction de pompe)

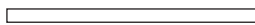

Extrémité filetée femelle (1 pièce) (sur certains mod.)



Réservoir du cordon d'alimentation (1 pièce)

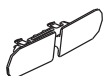

Installation du réservoir du cordon d'alimentation

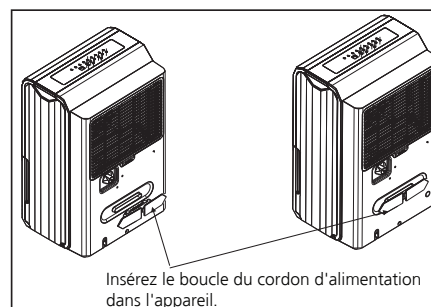

Instructions de fonctionnement

Fonctions du panneau de commande

Remarque : Le panneau de commande représenté ci-dessous est fourni à des fins d'explication uniquement. Le panneau de commande de l'unité que vous avez achetée peut être légèrement différent en fonction du modèle. Sur votre appareil, certains témoins ou boutons ne sont peut-être pas présents. La forme réelle prévaut.

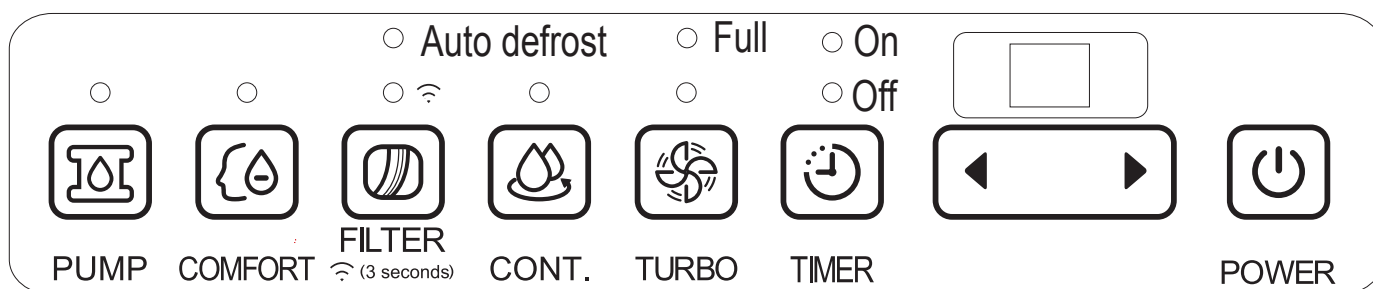

Bouton FILTER/WIRELESS (sur certains modèles)

La fonction de vérification du filtre rappelle de nettoyer le filtre à air pour un fonctionnement plus efficace. Le témoin Filtre (témoin du filtre propre) s'allumera après 250 heures de fonctionnement. Pour réinitialiser après avoir nettoyé le filtre, appuyez sur le bouton du filtre et le témoin s'éteindra. Appuyez sur le bouton du filtre pendant 3 secondes lorsque l'appareil est allumé ou éteint pour lancer le mode de connexion sans fil.

L'ÉCRAN LED affiche AP pour indiquer que vous pouvez définir une connexion sans fil et que le compresseur est éteint de force. Si la connexion (routeur) réussit dans les 8 minutes, l'unité quittera automatiquement le mode de connexion sans fil et le témoin Wireless s'allumera et le compresseur reviendra à son état précédent. En cas d'échec de la connexion dans les 8 minutes, l'unité quitte le mode de connexion sans fil automatiquement.

Pad TURBO

Ce bouton permet de contrôler la vitesse du ventilateur. Appuyer sur ce bouton pour choisir la vitesse du ventilateur : High (élevée) ou Low (Normal). Sélectionner une vitesse élevée pour faire baisser efficacement le niveau d'humidité. Lorsque l'humidité a été réduite et que l'on souhaite un fonctionnement silencieux, régler la commande du ventilateur sur Normal.

Bouton CONTINUE

Appuyez sur ce bouton pour activer l'opération de déshumidification en continu.

Bouton TIMER

Appuyez sur cette touche pour activer la fonction de démarrage et d'arrêt automatiques, avec les touches ◀ et ▶ (ou < et >).

Boutons UP/DOWN

Boutons de configuration de l'humidité

Le niveau d'humidité peut être configuré dans une fourchette de 35 %HR à 85 %HR (humidité relative), par incréments de 5 %. Pour obtenir un air plus sec, appuyez sur le bouton ◀ (ou <) et choisissez une valeur de pourcentage inférieure (%). Pour obtenir un air plus humide, appuyez sur le bouton ▶ (ou >) et choisissez une valeur de pourcentage supérieure (%).

Boutons de contrôle du minuteur

Utilisez les boutons Haut/Bas pour fixer l'heure du démarrage automatique et de l'arrêt automatique, entre 0h et 24h.

Bouton POWER

Appuyez sur ce bouton pour allumer ou éteindre le déshumidificateur.

Bouton PUMP (sur certains modèles)

Appuyez sur cette touche pour activer le fonctionnement de la pompe.

Remarque : Assurez-vous que le flexible de la pompe de vidange est installé dans l'unité et que le tuyau de vidange continu est retiré de l'unité avant d'activer le fonctionnement de la pompe. Lorsque le réservoir est plein, la pompe commence à fonctionner. Reportez-vous aux pages suivantes pour évacuer l'eau collectée. Ne pas utiliser cette opération lorsque la température extérieure est égale ou inférieure à 0 °C (32 °F).

Bouton COMFORT (sur certains modèles)

Témoin lumineux de réservoir plein

Appuyez sur ce bouton pour activer le mode de fonctionnement de déshumidification en confort.

Remarque : Lors de cette opération, l'appareil ne peut pas régler le niveau d'humidité. Pour certains modèles, en mode de déshumidification confort, appuyer sur le bouton Haut/Bas annulera cette fonction.

Bouton ION (sur certains modèles)

Appuyez pour activer l'ioniseur. Les anions sont générés automatiquement par l'ionisation. Les anions désactivent les vapeurs chimiques et les particules de poussière en suspension dans l'air. Appuyez à nouveau sur cette touche pour arrêter la fonction.

Bouton DRYER (sur certains modèles)

Appuyez sur cette touche pour activer le fonctionnement du sèche-linge. Appuyez à nouveau sur cette touche pour arrêter la fonction.

Affichage

Il indique le niveau d'humidité en % (de 35 % à 85 %) ou l'heure de démarrage / arrêt automatique (0~24) le cas échéant ; il indique ensuite le niveau d'humidité réel (avec une précision de ± 5 %) de la pièce, dans une plage de 30 % HR à 90 % HR.

Codes d'erreur et code de protection :

AS-Erreur du capteur d'humidité -- Débranchez l'unité et la rebranchez. Si l'erreur se reproduit, contacter un technicien.

ES-Tube Erreur du capteur de température de l'évaporateur -- Débranchez l'unité et la rebranchez. Si l'erreur se répète, contacter un technicien.

P2-Réservoir plein ou réservoir mal installé-- Vider le réservoir et le remettre dans sa position correcte (disponible uniquement pour l'unité sans pompe la fonction.)

P2-Réservoir est plein-- Videz le réservoir. (Disponible uniquement pour l'unité avec fonction de pompe).

Le réservoir Eb est retiré ou n'est pas dans la bonne position : remplacez le réservoir dans la bonne position. (Disponible uniquement pour l'unité avec fonction de pompe).

Remarque : Si l'un des dysfonctionnements précédents survient, éteignez l'unité et vérifiez qu'elle n'est pas obstruée. Redémarrez l'unité et si le dysfonctionnement s'affiche toujours, éteignez l'unité et débranchez-la. Prenez contact avec le fabricant ou un revendeur agréé ou un technicien qualifié.

Autres fonctions

Témoin lumineux de réservoir plein

S'allume lorsque le réservoir est prêt à être vidé.

Dégivrage automatique

Si du givre s'accumule sur les bobines de l'évaporateur, le compresseur s'arrêtera et le ventilateur restera en marche jusqu'à ce que le givre ait disparu.

Arrêt automatique

Le déshumidificateur s'arrête si le réservoir est plein ou qu'il a été retiré ou qu'il n'a pas été remis dans la bonne position.

Sur certains modèles, le moteur du ventilateur continue à fonctionner pendant 30 secondes.

Attendre 3 minutes avant de remettre l'unité en marche.

Une fois que l'unité s'est arrêtée, elle ne pourra pas être remise en marche dans les 3 minutes qui suivent. Cette fonction permet de protéger l'unité. L'unité redémarrera automatiquement après 3 minutes.

Vérifier la fonction de filtre

Le système commence à compter le temps une fois que le moteur du ventilateur fonctionne. La fonction de contrôle du filtre ne peut être activée que lorsque la durée de fonctionnement accumulée atteint 250 heures ou plus. Le témoin Reset (témoin lumineux de nettoyage du filtre) clignote une fois par seconde. Une fois le nettoyage du filtre à air terminé, appuyez sur le bouton Filtre et le témoin de réinitialisation (témoin lumineux de nettoyage du filtre) s'éteint.

Redémarrage automatique

Si l'unité s'éteint inopinément en raison d'une coupure de courant, elle redémarrera automatiquement selon la dernière configuration de fonction lorsque le courant reviendra.

Paramétrer le minuteur

- Lorsque l'unité est en marche, appuyez d'abord sur le bouton Timer, le témoin lumineux Timer Off s'allume. Il indique que le programme Auto Stop est lancé. Appuyez à nouveau sur cette touche, le témoin lumineux de la minuterie s'allume. Il indique que le Auto Start est lancé.
- Lorsque l'unité est en marche, appuyez d'abord sur le

bouton Timer, le voyant Timer On s'allume. Il indique que le programme Auto Start est lancé. Appuyez à nouveau sur cette touche, le témoin de désactivation de la minuterie s'allume. Il indique que l'arrêt automatique est lancé.

- Appuyez sur les boutons Haut ou Bas pour modifier l'heure de déclenchement automatique, par incréments de 0,5 h, jusqu'à 10 h, puis par incréments de 1 h jusqu'à 24 h. Sur le tableau de commande le temps restant jusqu'à la mise en marche s'affichera.
- L'heure sélectionnée s'affichera pendant 5 secondes, puis le système repassera automatiquement à l'affichage du niveau d'humidité sélectionné précédemment.
- Lorsque les heures de démarrage et d'arrêt automatiques sont réglées, dans la même séquence de programmation, les voyants lumineux Timer On Off s'allument pour indiquer que les heures de démarrage et d'arrêt sont maintenant programmées.
- Mettre en marche ou éteindre l'unité à tout moment, ou mettre le minuteur sur 0.0, annulera la fonction Auto Start/Stop.
- Lorsque l'afficheur LED affiche le code P2, la fonction Auto Start/Stop sera également annulée.

Éliminer l'eau recueillie

Il existe trois façons d'éliminer l'eau collectée.

1. Utiliser le réservoir

- Lorsque l'appareil est éteint, si le réservoir est plein, le témoin lumineux Full s'allumera.
- Lorsque l'appareil est allumé, si le réservoir est plein, le compresseur et le ventilateur s'éteignent et le témoin Full s'allume, l'affichage numérique indique P2.
- Retirer le réservoir en faisant bien attention. Saisir les poignées gauche et droite et tirer doucement le réservoir tout droit afin de ne pas renverser l'eau. Ne pas poser le réservoir sur le sol ; le fond du réservoir n'est pas plat. Le réservoir risquerait de tomber et l'eau de se renverser.
- Jeter l'eau et remettre le réservoir en place. Le réservoir doit être en place et bien installé pour que le déshumidificateur fonctionne.
- La machine redémarrera quand le réservoir aura été remis en place.

1. Extraire légèrement le réservoir.

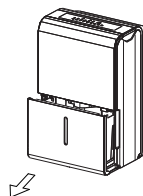

2. Maintenir les deux côtés du réservoir en exerçant une force identique, et l'extraire de l'unité.

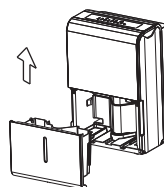

3. Vider l'eau du réservoir.

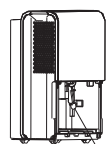

Le tuyau de la pompe tombe

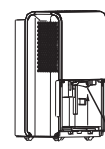

Réinstaller correctement le tuyau de la pompe

Remarques : Lors de l'extraction du réservoir, ne toucher aucune pièce à l'intérieur de l'unité. Cela pourrait endommager l'unité.

- Pousser doucement le réservoir jusqu'au fond de l'unité. Si le réservoir est bloqué contre quelque chose ou qu'il n'est pas poussé complètement, l'unité ne fonctionnera pas.
- Si le tuyau de la pompe tombe lorsque vous retirez le réservoir, vous devez réinstaller correctement le tuyau de la pompe sur l'unité avant de replacer le réservoir dans l'unité.
- Lorsque vous retirez le seau, s'il y a un peu d'eau dans l'unité, vous devez faire sécher l'unité.
- Lorsque l'appareil est en marche, si le réservoir est retiré, le compresseur et le ventilateur s'éteignent, l'appareil émet 8 bips et l'affichage numérique indique Eb.
- Lorsque l'appareil est éteint, si le réservoir est retiré, l'appareil émet 8 bips et l'affichage numérique indique Eb.

2. Vidange continue

- L'eau peut être automatiquement vidée dans un siphon de sol en fixant l'unité avec un tuyau d'eau ($Id \geq \Phi 5/16''$, non inclus) avec une extrémité fileté femelle (ID : M=1'', non inclus).

Remarque : Sur certains modèles, l'extrémité fileté femelle est incluse.

- Retirez la couverture en plastique de la sortie de vidange arrière de l'unité et mettez-le de côté, puis insérez le tuyau de vidange dans la sortie de vidange de l'unité et acheminez le tuyau de vidange vers le siphon de sol ou une installation de drainage appropriée.

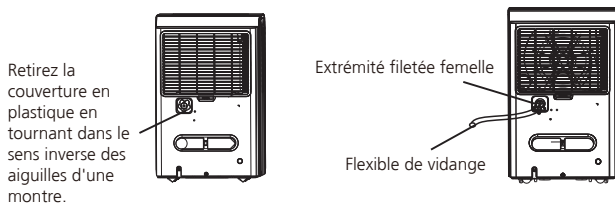

- Lorsque vous retirez la couverture en plastique, s'il y a de l'eau dans la sortie de vidange arrière de l'appareil, vous devez la sécher. Assurez-vous que le tuyau est sécurisé afin qu'il n'y ait pas de fuites et que l'extrémité du tuyau soit de niveau ou vers le bas pour permettre à l'eau de s'écouler facilement.
- Orienter le flexible vers l'évacuation, en vérifiant que rien ne gênera l'écoulement de l'eau. Assurez-vous que le tuyau d'eau est plus bas que la sortie du tuyau de vidange de l'appareil.
- Sélectionner le niveau d'humidité souhaité et la vitesse du ventilateur de l'unité pour que la vidange en continu commence.

Remarque : Lorsque la fonction de vidange continue n'est pas utilisée, retirez le tuyau de vidange de la sortie et séchez l'eau dans la sortie du tuyau de vidange continue.

3. Vidange de la pompe (sur certains modèles)

- L'eau peut être vidée automatiquement dans un siphon de sol ou une installation de drainage appropriée en fixant la sortie de vidange de la pompe avec un flexible de la pompe de vidange ($\Phi_{od} = 1/4''$, fourni).
- Retirez le tuyau de vidange continu de l'unité et installez la couverture en plastique sur la sortie du tuyau de vidange continue de l'unité en tournant dans le sens des aiguilles d'une montre.
- Installez à nouveau le flexible de la pompe de vidange dans la sortie du tuyau de vidange de la pompe sur une profondeur d'au moins 15 mm, puis dirigez le tuyau d'eau vers le siphon de sol ou une installation de drainage appropriée.

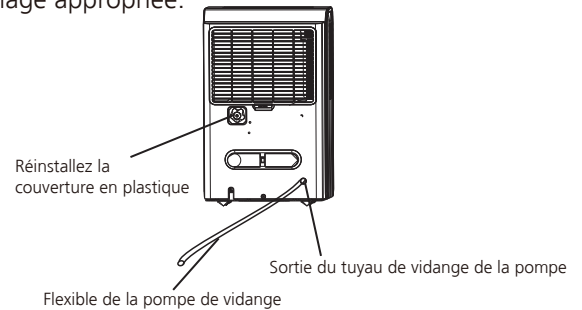

- Appuyez sur la touche de la pompe de l'unité pour activer le fonctionnement de la pompe. Lorsque le réservoir est plein, la pompe commence à fonctionner.

Remarque : La pompe peut faire beaucoup de bruit lorsqu'elle commence à fonctionner pendant 3 à 5 minutes. C'est un phénomène normal.

- Vérifier que le flexible est bien en place afin d'éviter les fuites.
- Orienter le flexible vers l'évacuation, en vérifiant que rien ne gênera l'écoulement de l'eau.
- Mettre l'extrémité du tuyau dans l'écoulement et vérifier que l'extrémité du tuyau est droite ou vers le bas pour que l'eau s'écoule correctement. Ne jamais l'orienter vers le haut.
- Sélectionner le niveau d'humidité souhaité et la vitesse du ventilateur de l'unité pour que la vidange en pompe commence.

Remarque : Le voyant de fonctionnement de la pompe clignote à 1 Hz lorsque la pompe est en panne. Veuillez éteindre l'appareil et débrancher le cordon d'alimentation.

Vérifier les points suivants :

- Nettoyez le filtre de la pompe.
- Retirez le réservoir de l'appareil, démontez la pompe et nettoyez le filtre de la pompe.

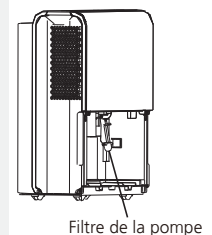

- Vérifiez que le flexible de la pompe de vidange ne se raccorde pas ou ne recule pas.
- Videz l'eau du réservoir.
- Réinstallez le tuyau de la pompe s'il tombe et réinstallez le seau correctement. Éteignez l'unité. Si l'erreur réapparaît, prenez contact avec un technicien.

Remarque : Ne pas utiliser cette opération lorsque la température extérieure est égale ou inférieure à 0 °C (32 °F),

sinon l'eau se transforme en glace, ce qui entraînera le blocage du tuyau d'eau et la panne de l'unité. Assurez-vous de vider le seau une fois par semaine lorsque vous utilisez la fonction de vidange de la pompe. Lorsque la fonction de vidange de la pompe n'est pas utilisée, retirez le flexible de la pompe de vidange de la sortie.

- Appuyez sur la sortie du tuyau de vidange de la pompe et retirez-en le flexible de la pompe de vidange (voir Ill. 13). Assurez-vous de ne pas laisser l'eau contenue dans le tuyau de la pompe s'égoutter sur le sol.

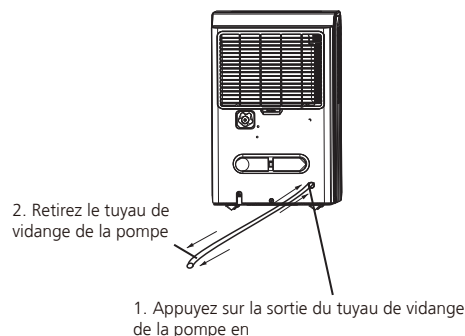

Entretien et Maintenance

Entretien et nettoyage du déshumidificateur

Éteindre le déshumidificateur et retirer la fiche de la prise électrique avant de procéder au nettoyage.

Nettoyer la grille et la carcasse

- Utiliser de l'eau et un détergent doux. Ne pas utiliser de l'eau de javel ni d'agent abrasif.
- Ne pas projeter de l'eau directement sur l'unité principale. Cela pourrait provoquer une électrocution, endommager l'isolement ou faire rouiller l'unité.
- Les grilles d'entrée et de sortie d'air se salissent facilement. Utiliser un accessoire de l'aspirateur ou une brosse pour les nettoyer.

Nettoyer le réservoir

Toutes les deux à trois semaines, nettoyer le réservoir pour éviter que des moisissures ou des bactéries ne se développent. Remplir partiellement le réservoir avec de l'eau propre et ajouter un détergent doux. Nettoyer réservoir, vider et rincer.

Remarque : Ne pas passer le réservoir au lave-vaisselle pour le nettoyer. Après avoir été nettoyé, le réservoir doit être remis en place et bien installé pour que le déshumidificateur fonctionne.

Nettoyez le filtre à air

- Retirez le filtre toutes les deux semaines en fonction des conditions normales de fonctionnement.
- Pour retirer le filtre, tirez-le vers l'extérieur.
- Lavez le filtre à l'eau claire puis séchez-le.
- Réinstallez le filtre, remplacez le réservoir.



ATTENTION

NE PAS faire fonctionner le déshumidificateur sans filtre ; les poussières et les peluches pourraient l'obstruer et nuire à son bon fonctionnement.

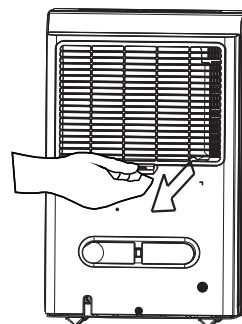

Si l'unité n'est pas utilisée pendant une durée prolongée

- Après avoir éteint l'unité, attendre un jour avant de vider le réservoir.
- Nettoyer l'unité principale, le réservoir d'eau et le filtre à air.
- Enroulez le cordon avec la boucle du cordon d'alimentation.
- Recouvrir l'unité avec un sac en plastique.
- Ranger l'unité verticalement dans un endroit sec et bien ventilé.

Conseils de dépannage

Avant d'appeler un technicien, consultez le tableau suivant.

Problème	Que faire ?
L'unité ne démarre pas	<ul style="list-style-type: none">• Vérifier que la fiche du déshumidificateur est bien branchée dans la prise.• Vérifier le fusible / le disjoncteur de la maison.• Le déshumidificateur a atteint le niveau configuré ou le réservoir est plein.• Le réservoir d'eau n'est pas bien positionné.
Le déshumidificateur n'assèche pas l'air correctement	<ul style="list-style-type: none">• Il faut attendre plus longtemps pour faire baisser le niveau d'humidité.• Vérifier qu'il n'y a pas de rideaux, volets ou meubles qui pourraient bloquer l'avant ou l'arrière du déshumidificateur.• Le niveau d'humidité configuré n'est peut-être pas suffisamment bas.• Vérifier que toutes les portes, fenêtres et autres ouvertures sont bien fermées.• La température ambiante est trop basse, moins de 5 °C (41 °F).• Il y a un chauffage au kérosène ou un appareil émettant de la vapeur d'eau dans la pièce.
L'unité fait du bruit lorsqu'elle fonctionne	<ul style="list-style-type: none">• Le filtre à air est obstrué.• L'unité est inclinée au lieu d'être verticale.• La surface du sol n'est pas plane.
Du givre se forme sur les serpentins	<ul style="list-style-type: none">• C'est normal. Le déshumidificateur possède une fonction de dégivrage automatique.
Il y a de l'eau par terre	<ul style="list-style-type: none">• Le tuyau n'est pas bien raccordé.• Le réservoir devrait récupérer l'eau, mais le bouchon du tuyau de vidange à l'arrière a été retiré.
ES, AS, P2, Eb apparaissent sur l'écran	<ul style="list-style-type: none">• Ce sont des codes d'erreur et des codes de protection. Voir la section FONCTIONS DU PANNEAU DE COMMANDE.
Le témoin de fonctionnement de la pompe clignote à 1 Hz	<ul style="list-style-type: none">• Nettoyez le filtre de la pompe.• Vérifiez que le tuyau de la pompe ne se raccorde pas ou ne se bloque pas.• Videz l'eau du réservoir.

La conception et les spécifications sont sujettes à modification sans notification préalable pour l'amélioration du produit. Consulter l'agence de vente ou le fabricant pour plus de détails. Toute mise à jour du manuel sera téléchargée sur le site web du service, veuillez vérifier la version la plus récente.

CD001UI-DP/DL
16120100000639
20200911



BUREAU CENTRAL
Parc Silic-Immeuble Panama
45 rue de Villeneu
94150 Rungis
Tél. +33 9 80 80 15 14
<http://home.frigicoll.fr>
<http://www.midea.fr>