

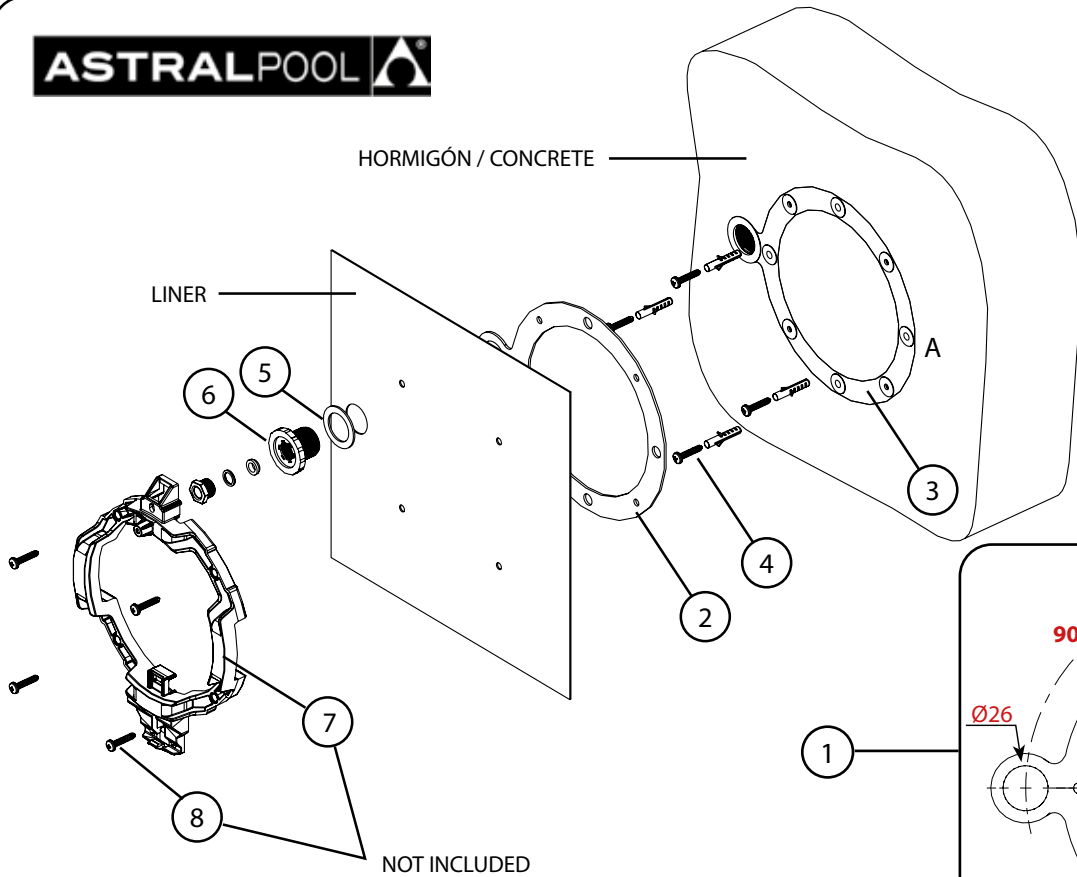

HORMIGÓN / CONCRETE

LINER



NOT INCLUDED

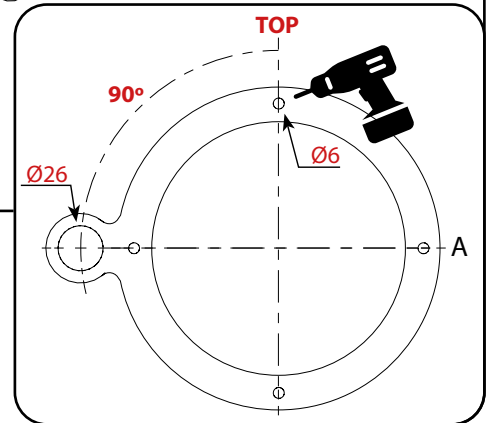

HORMIGÓN / CONCRETE

LINER

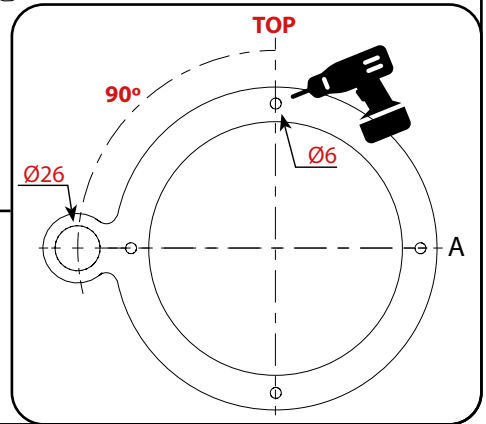
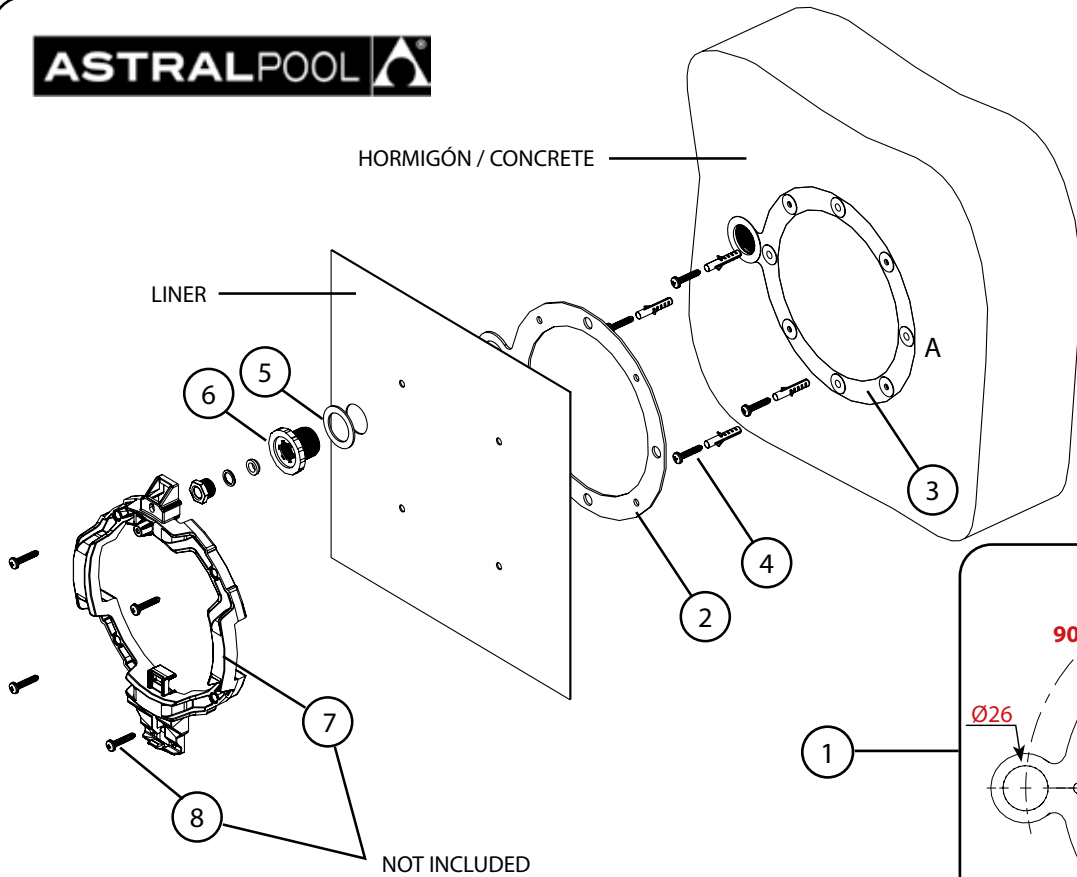

## ENGLISH

---

- 1- Place the ring (n° 3) against the wall, securing it with the concrete.
- 2- Drill the four Ø 6 mm holes as seen in the figure (n° 1).
- 3- Tighten the four 4.8x16 screws (n° 4).
- 4- Stick the adhesive ring (n° 2) to the front.
- 5- Attach the liner.
- 6- Cut holes in the liner for the cable guide.
- 7- Attach the flat seal (n° 5) and the cable guide (n° 6).
- 8- Attach the Flexi projector locking ring (n° 7) and tighten the 4.8x25 screws (n° 8).

## FRANÇAIS

---

- 1- Placer l'anneau (n° 3) sur le mur, en le fixant dans le béton.
- 2- Perforer les 4 orifices de Ø 6 mm signalés sur le schéma (n°1).
- 3- Visser les 4 vis (n° 4) de 4,8x16.
- 4- Coller le joint adhésif (n° 2) sur la façade.
- 5- Placer le liner.
- 6- Découper le liner pour permettre de loger le passe-câbles.
- 7- Placer le joint plat (n° 5) et visser le corps du passe-câbles (n° 6)
- 8- Placer la rondelle de fixation du projecteur Flexi (n° 7) et visser les vis de 4,8x25 (n° 8).

## ESPAÑOL

---

- 1- Colocar el anillo (n° 3) en la pared, fijandolo con el hormigon.
- 2- Taladrar los 4 agujeros de Ø 6 mm marcados en el dibujo (n° 1)
- 3- Atornillar los 4 tornillos (n° 4) de 4.8x16.
- 4- Pegar la junta adhesiva (n° 2) por la parte frontal.
- 5- Poner el liner.
- 6- Recortar el liner para el alojamiento del pasacable.
- 7- Colocar la junta plana (n°5) y roscar cuerpo pasacables (n°6)
- 8- Colocar el aro fijación del proyector Flexi (n° 7) y atornillar los tornillos de 4.8x25 (n° 8).

## ITALIANO

---

1. Disporre l'anello (n° 3) sulla parete, fissandolo al calcestruzzo.
2. Praticare i 4 fori di Ø 6 mm indicati nella figura (n° 1).
3. Avvitare le 4 viti (n° 4) di 4,8x16.
4. Incollare la guarnizione adesiva (n° 2) sul lato anteriore.
5. Aggiungere il liner.
6. Tagliare il liner per inserirvi il pressacavo.
7. Posizionare la guarnizione piatta (n° 5) e avvitare il corpo del pressacavo (n° 6)
8. Posizionare l'anello di fissaggio del faro Flexi (n° 7) e avvitare le viti di 4,8x25 (n° 8).

## DEUTSCH

---

- 1- Den Ring (Nr.3) in der Wand positionieren und einbetonieren.
- 2- Die 4 Löcher von Ø 6 mm bohren wie in der Zeichnung (Nr.1) gekennzeichnet.
- 3- Die 4 Schrauben (Nr.4) von 4.8x16 einschrauben.
- 4- Die Klebedichtung (Nr.2) stirnseitig ankleben.
- 5- Den Liner anbringen.
- 6- Den Liner für die Aufnahme der Kabeldurchführung ausschneiden.
- 7- Die Flachdichtung einsetzen (Nr.5) und die Kabeldurchführungshülse (Nr.6) einschrauben
- 8- Den Befestigungsring des Projektors Flexi (Nr.7) anbringen und die Schrauben von 4.8x25 (Nr.8) einschrauben.

## PORTUGUÊS

---

- 1- Colocar o anel (n°3) na parede, fixando-o com o betão.
- 2- Fazer 4 orifícios de Ø 6 mm marcados no desenho (n°1).
- 3- Aparafusar os 4 parafusos (n°4) de 4,8x16.
- 4- Colar a junta adesiva (n°2) pela parte frontal.
- 5- Colocar o liner.
- 6- Recortar o liner para o alojamento da bucha para a passagem de cabos.
- 7- Colocar a junta plana (n°5) e enroscar o corpo da bucha para a passagem de cabos (n°6).
- 8- Colocar a anilha de fixação do projetor Flexi (n°7) e aparafusar os parafusos de 4,8x25 (n°8).

## ENGLISH

---

- 1- Place the ring (n° 3) against the wall, securing it with the concrete.
- 2- Drill the four Ø 6 mm holes as seen in the figure (n° 1).
- 3- Tighten the four 4.8x16 screws (n° 4).
- 4- Stick the adhesive ring (n° 2) to the front.
- 5- Attach the liner.
- 6- Cut holes in the liner for the cable guide.
- 7- Attach the flat seal (n° 5) and the cable guide (n° 6).
- 8- Attach the Flexi projector locking ring (n° 7) and tighten the 4.8x25 screws (n° 8).

## FRANÇAIS

---

- 1- Placer l'anneau (n° 3) sur le mur, en le fixant dans le béton.
- 2- Perforer les 4 orifices de Ø 6 mm signalés sur le schéma (n°1).
- 3- Visser les 4 vis (n° 4) de 4,8x16.
- 4- Coller le joint adhésif (n° 2) sur la façade.
- 5- Placer le liner.
- 6- Découper le liner pour permettre de loger le passe-câbles.
- 7- Placer le joint plat (n° 5) et visser le corps du passe-câbles (n° 6)
- 8- Placer la rondelle de fixation du projecteur Flexi (n° 7) et visser les vis de 4,8x25 (n° 8).

## ESPAÑOL

---

- 1- Colocar el anillo (n° 3) en la pared, fijandolo con el hormigon.
- 2- Taladrar los 4 agujeros de Ø 6 mm marcados en el dibujo (n° 1)
- 3- Atornillar los 4 tornillos (n° 4) de 4.8x16.
- 4- Pegar la junta adhesiva (n° 2) por la parte frontal.
- 5- Poner el liner.
- 6- Recortar el liner para el alojamiento del pasacable.
- 7- Colocar la junta plana (n°5) y roscar cuerpo pasacables (n°6)
- 8- Colocar el aro fijación del proyector Flexi (n° 7) y atornillar los tornillos de 4.8x25 (n° 8).

## ITALIANO

---

1. Disporre l'anello (n° 3) sulla parete, fissandolo al calcestruzzo.
2. Praticare i 4 fori di Ø 6 mm indicati nella figura (n° 1).
3. Avvitare le 4 viti (n° 4) di 4,8x16.
4. Incollare la guarnizione adesiva (n° 2) sul lato anteriore.
5. Aggiungere il liner.
6. Tagliare il liner per inserirvi il pressacavo.
7. Posizionare la guarnizione piatta (n° 5) e avvitare il corpo del pressacavo (n° 6)
8. Posizionare l'anello di fissaggio del faro Flexi (n° 7) e avvitare le viti di 4,8x25 (n° 8).

## DEUTSCH

---

- 1- Den Ring (Nr.3) in der Wand positionieren und einbetonieren.
- 2- Die 4 Löcher von Ø 6 mm bohren wie in der Zeichnung (Nr.1) gekennzeichnet.
- 3- Die 4 Schrauben (Nr.4) von 4.8x16 einschrauben.
- 4- Die Klebedichtung (Nr.2) stirnseitig ankleben.
- 5- Den Liner anbringen.
- 6- Den Liner für die Aufnahme der Kabeldurchführung ausschneiden.
- 7- Die Flachdichtung einsetzen (Nr.5) und die Kabeldurchführungshülse (Nr.6) einschrauben
- 8- Den Befestigungsring des Projektors Flexi (Nr.7) anbringen und die Schrauben von 4.8x25 (Nr.8) einschrauben.

## PORTUGUÊS

---

- 1- Colocar o anel (n°3) na parede, fixando-o com o betão.
- 2- Fazer 4 orifícios de Ø 6 mm marcados no desenho (n°1).
- 3- Aparafusar os 4 parafusos (n°4) de 4,8x16.
- 4- Colar a junta adesiva (n°2) pela parte frontal.
- 5- Colocar o liner.
- 6- Recortar o liner para o alojamento da bucha para a passagem de cabos.
- 7- Colocar a junta plana (n°5) e enroscar o corpo da bucha para a passagem de cabos (n°6).
- 8- Colocar a anilha de fixação do projetor Flexi (n°7) e aparafusar os parafusos de 4,8x25 (n°8).