

SIMBOLI



ATTENZIONE! Leggere il manuale di istruzioni.



Fare attenzione alle lame affilate. Le lame continuano a ruotare dopo lo spegnimento del motore - Scollegare l'apparecchio dall'alimentazione elettrica prima della manutenzione o se il cavo è danneggiato.



Tenere a distanza le altre persone.



Tenere il cavo di alimentazione lontano dalle lame.



Livello di potenza sonora garantito.



Indossare occhiali di sicurezza.



Indossare guanti di sicurezza.



Indossare calzature di sicurezza.



Indossare protezioni per le orecchie.



Indossare indumenti protettivi.



Fare attenzione agli elementi affilati.

FR

ES

PT

IT

EL

PL

UA

RO

EN

SIMBOLI



Classe II – Doppio isolamento.



Questo prodotto è conforme a tutte le direttive europee applicabili, ed è stato effettuato un test di valutazione della conformità a tali direttive.

IPX4

Protezione contro gli spruzzi d'acqua da tutte le direzioni.



Simbolo di riciclaggio.



Marchio di conformità Ucraina



Recicle este manual de instrucções



Questo prodotto può essere riciclato. Se deve essere smaltito, portarlo presso un centro di riciclaggio.



Mriciclare l'imballaggio del prodotto.

In questo manuale sono utilizzati i simboli descritti di seguito.



Tipo e fonte del pericolo: il mancato rispetto di questa avvertenza comporta il rischio di lesioni o morte.



Tipo e fonte del pericolo: il mancato rispetto di questa avvertenza comporta il rischio di danni all'apparecchio, all'ambiente o a proprietà.



Nota: questo simbolo denota informazioni utili per una migliore comprensione dei processi coinvolti.

AVVERTENZE DI SICUREZZA

AVVERTENZA Leggere tutte le avvertenze di sicurezza, le istruzioni, le illustrazioni e le specifiche fornite con questo elettro utensile.

La mancata osservanza di tutte le istruzioni elencate di seguito può provocare scosse elettriche, incendi e/o gravi lesioni.

Conservare tutte le avvertenze e le istruzioni per riferimento futuro.

Il termine «utensile elettrico» nelle avvertenze si riferisce all'utensile elettrico alimentato a rete (a filo) o a batteria (a batteria).

1) Sicurezza dell'area di lavoro

- a) **Mantenere l'area di lavoro pulita e ben illuminata.** Le aree disordinate o buie favoriscono gli incidenti.
- b) **Non utilizzare gli utensili elettrici in atmosfere esplosive, ad esempio in presenza di liquidi, gas o polveri infiammabili.** Gli utensili elettrici producono scintille che possono incendiare la polvere o i fumi.
- c) **Tenere lontani i bambini e gli astanti durante l'utilizzo di un utensile elettrico.** Le distrazioni possono far perdere il controllo.

2) Sicurezza elettrica

- a) **Le spine degli elettro utensili devono corrispondere alla presa di corrente. Non modificare mai la spina in alcun modo. Non utilizzare spine di adattamento con utensili elettrici con messa a terra.** Spine non modificate e prese corrispondenti riducono il rischio di scosse elettriche.
- b) **Evitare il contatto del corpo con superfici collegate a terra, come tubi, radiatori, cucine e frigoriferi.** Il rischio di scosse elettriche aumenta se il corpo è collegato a terra.
- c) **Non utilizzare il tosaerba in caso di pioggia o umidità.** Ciò può aumentare il rischio di scosse elettriche.
- d) **Non abusare del cavo. Non utilizzare mai il cavo per**

FR

ES

PT

IT

EL

PL

UA

RO

EN

AVVERTENZE DI SICUREZZA

trasportare, tirare o scollegare l'utensile elettrico. Tenere il cavo lontano da calore, olio, bordi taglienti o parti in movimento. I cavi danneggiati o aggrovigliati aumentano il rischio di scosse elettriche.

e) Quando si utilizza un utensile elettrico all'aperto, utilizzare una prolunga adatta all'uso esterno. L'utilizzo di un cavo adatto all'uso esterno riduce il rischio di scosse elettriche.

f) Se l'uso di un utensile elettrico in un luogo umido è inevitabile, utilizzare un'alimentazione protetta da un dispositivo di corrente residua (RCD). L'uso di un RCD riduce il rischio di scosse elettriche.

3) Sicurezza personale

a) Rimanere vigili, fare attenzione a ciò che si fa e usare il buon senso quando si utilizza un elettro utensile. Non utilizzare un utensile elettrico quando si è stanchi o sotto l'effetto di droghe, alcol o farmaci. Un momento di disattenzione durante l'uso di utensili elettrici può causare gravi lesioni personali.

b) Utilizzare i dispositivi di protezione individuale. Indossare sempre una protezione per gli occhi. I dispositivi di protezione come la maschera antipolvere, le scarpe di sicurezza antiscivolo, l'elmetto o le protezioni per l'udito, utilizzati in condizioni adeguate, ridurranno le lesioni personali.

c) Prevenire l'avviamento involontario. Assicurarsi che l'interruttore sia in posizione off prima di collegare la fonte di alimentazione e/o la batteria, di sollevare o trasportare l'utensile. Portare gli utensili elettrici con il dito sull'interruttore o dare energia agli utensili elettrici che hanno l'interruttore acceso invita agli incidenti.

d) Prima di accendere l'elettro utensile, rimuovere la chiave di regolazione o la chiave inglese. Una chiave o una chiave lasciata attaccata a una parte rotante dell'elettro utensile può provocare

AVVERTENZE DI SICUREZZA

lesioni personali.

e) Non sporgersi eccessivamente. Mantenere sempre l'equilibrio e l'appoggio corretto. Ciò consente un migliore controllo dell'elettro utensile in situazioni impreviste.

f) Vestirsi in modo adeguato. Non indossare abiti larghi o gioielli. Tenere i capelli e gli indumenti lontani dalle parti in movimento. Vestiti larghi, gioielli o capelli lunghi possono impigliarsi nelle parti in movimento.

g) Se sono previsti dispositivi per il collegamento di impianti di aspirazione e raccolta delle polveri, accertarsi che siano collegati e utilizzati correttamente. L'uso della raccolta della polvere può ridurre i rischi legati alla polvere.

h) Non lasciare che la familiarità acquisita con l'uso frequente degli strumenti permetta di diventare compiacenti e di ignorare i principi di sicurezza degli strumenti. Un'azione incauta può causare gravi lesioni in una frazione di secondo.

4) Uso e cura degli elettro utensili

a) Non forzare l'elettro utensile. Utilizzare l'elettro utensile corretto per l'applicazione. L'elettro utensile corretto svolgerà il lavoro in modo migliore e più sicuro alla velocità per cui è stato progettato.

b) Non utilizzare l'elettro utensile se l'interruttore non lo accende e non lo spegne. Qualsiasi utensile elettrico che non può essere controllato con l'interruttore è pericoloso e deve essere riparato.

c) Scollegare la spina dalla fonte di alimentazione e/o rimuovere il pacco batteria, se staccabile, dall'elettro utensile prima di effettuare qualsiasi regolazione, cambiare gli accessori o riporre gli elettro utensili. Queste misure di sicurezza preventive riducono il rischio di avviamento accidentale dell'elettro utensile.

d) Conservare gli utensili elettrici inattivi fuori dalla portata

FR

ES

PT

IT

EL

PL

UA

RO

EN

AVVERTENZE DI SICUREZZA

dei bambini e non permettere a persone che non conoscono l'utensile o le presenti istruzioni di utilizzarlo. Gli utensili elettrici sono pericolosi nelle mani di utenti non addestrati.

e) Manutenzione degli utensili elettrici e degli accessori. Controllare che non vi siano disallineamenti o impedimenti delle parti mobili, rotture di parti e qualsiasi altra condizione che possa influire sul funzionamento dell'elettro utensile. Se danneggiato, far riparare l'elettro utensile prima dell'uso. Molti incidenti sono causati da una cattiva manutenzione degli utensili elettrici.

f) Mantenere gli utensili da taglio affilati e puliti. Gli utensili da taglio sottoposti a una corretta manutenzione e dotati di taglienti affilati hanno meno probabilità di legarsi e sono più facili da controllare.

g) Utilizzare l'elettro utensile, gli accessori e le punte per utensili ecc. in conformità alle presenti istruzioni, tenendo conto delle condizioni di lavoro e dell'attività da svolgere. L'utilizzo dell'elettro utensile per operazioni diverse da quelle previste potrebbe causare situazioni di pericolo.

h) Mantenere le impugnature e le superfici di presa asciutte, pulite e prive di olio e grasso. le impugnature e le superfici di presa non consentono di maneggiare e controllare l'utensile in modo sicuro in situazioni impreviste.

5) Servizio

Far riparare l'elettro utensile da un tecnico qualificato, utilizzando solo parti di ricambio identiche.

In questo modo si garantisce la sicurezza dell'elettro utensile.

Avvertenze sulla sicurezza dei tosaerba

a) Non utilizzare il tosaerba in condizioni meteorologiche avverse, soprattutto in caso di rischio di fulmini. In questo modo si riduce il rischio di essere colpiti da un fulmine.

AVVERTENZE DI SICUREZZA

- b) **Ispezionare accuratamente l'area in cui il tosaerba deve essere utilizzato per individuare eventuali animali selvatici.** Gli animali selvatici possono essere feriti dal tosaerba durante il funzionamento.
- c) **Ispezionare accuratamente l'area di utilizzo del tosaerba e rimuovere tutte le pietre, i bastoni, i fili, le ossa e altri oggetti estranei.** Gli oggetti lanciati possono causare lesioni personali.
- d) **Prima di utilizzare il tosaerba, controllare sempre visivamente che la lama e il gruppo lama non siano usurati o danneggiati.** Le parti usurate o danneggiate aumentano il rischio di lesioni.
- e) **Prima dell'uso, controllare che il cavo di alimentazione e l'eventuale prolunga non presentino segni di danneggiamento o invecchiamento. Non utilizzare il tosaerba se il cavo è danneggiato o usurato. Se il cavo è danneggiato o usurato durante l'uso, spegnere il tosaerba e non toccare il cavo prima di scollegarlo dalla rete di alimentazione.** Un cavo di alimentazione o una prolunga danneggiati possono provocare scosse elettriche, incendi e/o gravi lesioni.
- f) **Controllare frequentemente che il raccoglierba non sia usurato o deteriorato.** Un raccoglierba usurato o danneggiato può aumentare il rischio di lesioni personali.
- g) **Mantenere le protezioni in posizione. Le protezioni devono essere funzionanti e montate correttamente.** Una protezione allentata, danneggiata o non funzionante correttamente può causare lesioni personali.
- h) **Mantenere libere da detriti tutte le prese d'aria di raffreddamento.** Le prese d'aria ostruite e i detriti possono provocare un surriscaldamento o un rischio di incendio.
- i) **Durante l'utilizzo del tosaerba, indossare sempre calzature**

FR

ES

PT

IT

EL

PL

UA

RO

EN

AVVERTENZE DI SICUREZZA

- antiscivolo e protettive. Non utilizzare il tosaerba a piedi nudi o con sandali aperti.** In questo modo si riduce la possibilità di lesioni ai piedi dovute al contatto con la lama in movimento.
- j) Durante l'utilizzo del tosaerba, indossare sempre pantaloni lunghi.** La pelle esposta aumenta la probabilità di lesioni da oggetti lanciati.
- k) Non utilizzare il tosaerba sull'erba bagnata. Camminare, mai correre.** In questo modo si riduce il rischio di scivolare e cadere, con il rischio di lesioni personali.
- l) Non utilizzare il tosaerba su pendenze troppo elevate.** In questo modo si riduce il rischio di perdita di controllo, di scivolamento e di caduta che possono provocare lesioni personali.
- m) Quando si lavora sui pendii, assicurarsi sempre dell'appoggio, lavorare sempre lungo la parete dei pendii, mai in salita o in discesa, ed esercitare la massima cautela nei cambi di direzione.** In questo modo si riduce il rischio di perdita di controllo, di scivolamento e di caduta che possono provocare lesioni personali.
- n) Fare molta attenzione quando si fa retromarcia o si tira il tosaerba verso di sé. Tenere sempre presente l'ambiente circostante.** In questo modo si riduce il rischio di inciampo durante il funzionamento.
- o) Tenere il cavo di alimentazione lontano dalle lame di taglio.** Un cavo di alimentazione danneggiato può provocare scosse elettriche, incendi e/o gravi lesioni.
- p) Spegner e togliere la spina dalla rete se il cavo è impigliato o danneggiato.** I cavi aggrovigliati o danneggiati possono aumentare il rischio di scosse elettriche.
- q) Non toccare le lame e le altre parti mobili pericolose quando sono ancora in movimento.** In questo modo si riduce il rischio di lesioni dovute a parti in movimento.
- r) Quando si rimuove il materiale inceppato o si pulisce**

AVVERTENZE DI SICUREZZA

il tosaerba, assicurarsi che tutti gli interruttori di alimentazione siano spenti e che il cavo di alimentazione sia scollegato. Un funzionamento imprevisto del tosaerba può causare gravi lesioni personali.

FR

ES

PT

IT

EL

PL

UA

RO

EN

AVVERTENZE DI SICUREZZA



PERICOLO! Scossa elettrica!

Rischio di lesioni dovute a scossa elettrica.

- Supervisionare i bambini per assicurarsi che non giochino con l'apparecchio.
- Leggere attentamente le istruzioni. Familiarizzarsi con i comandi e l'uso corretto dell'apparecchio.
- Non permettere l'uso dell'apparecchio a bambini o a persone che non hanno letto queste istruzioni. Le normative locali possono limitare l'uso in base all'età dell'operatore.
- Non usare l'apparecchio in prossimità di altre persone, in particolare bambini, o animali.
- Tenere presente che l'operatore o utente è responsabile per incidenti o rischi causati ad altre persone o proprietà.
- Non accendere l'apparecchio finché non è stato completamente assemblato. Prima di accendere l'apparecchio, verificare che il cavo di alimentazione non sia danneggiato; devono essere utilizzati esclusivamente cavi di alimentazione non danneggiati. I cavi di alimentazione danneggiati sono altamente pericolosi!
- Le specifiche elettriche della fonte di alimentazione devono corrispondere a quelle riportate sulla targa dell'apparecchio. Non usare l'apparecchio se le specifiche elettriche sono differenti.
- Inserire la spina del cavo di alimentazione dell'apparecchio nel gruppo interruttore/spina.
- Fissarlo con l'apposito serracavo. L'anello del cavo di alimentazione deve essere abbastanza lungo da permettere al serracavo di scorrere da un lato all'altro.
- Durante l'uso dell'apparecchio, indossare sempre calzature robuste e pantaloni lunghi. Non usare l'apparecchio a piedi nudi o indossando sandali. Non indossare indumenti ampi o provvisti di stringhe e lacci.
- Ispezionare accuratamente l'area di lavoro e rimuovere tutti gli oggetti

AVVERTENZE DI SICUREZZA

che potrebbero essere lanciati dall'apparecchio.

Prima dell'uso, ispezionare visivamente l'apparecchio per verificare che la lama, i dadi della lama e l'unità di taglio non siano usurati o danneggiati. Sostituire tutto il gruppo di componenti danneggiati o usurati per preservare il bilanciamento dell'apparecchio. Sostituire le etichette danneggiate o illeggibili.

- Prima dell'uso, verificare che il cavo di alimentazione e la prolunga non siano danneggiati o usurati. Se il cavo subisce danni durante l'uso, scollegarlo immediatamente dalla rete elettrica. **NON TOCCARE IL CAVO PRIMA DI SCOLLEGARLO DALLA RETE ELETTRICA.** Se il cavo è danneggiato o usurato, non usare l'apparecchio.
- Usare l'apparecchio solo alla luce del giorno o con una buona illuminazione artificiale.
- Evitare l'uso dell'apparecchio su erba bagnata.
- Puntare bene i piedi sui terreni pendenti.
- Camminare e non correre.
- Su terreni pendenti, lavorare sempre perpendicolarmente alla discesa, mai verso l'alto o verso il basso.
Prestare particolare attenzione quando si cambia direzione sui terreni pendenti.
- Non usare l'apparecchio se la pendenza del terreno è eccessiva.
Prestare particolare attenzione quando si retrocede o si tira l'apparecchio verso di sé.
- Arrestare le lame se è necessario inclinare l'apparecchio per attraversare superfici non erbose o durante il trasporto da/verso l'area di lavoro.
- Non usare l'apparecchio se i dispositivi di protezione sono danneggiati o assenti (ad esempio i deflettori o il contenitore dell'erba).
- Accendere il motore conformemente alle istruzioni e tenendo i piedi lontani dalle lame.
Non inclinare l'apparecchio durante l'accensione del motore, se non

FR

ES

PT

IT

EL

PL

UA

RO

EN

AVVERTENZE DI SICUREZZA

espressamente indicato. In tal caso, non inclinare l'apparecchio più dello stretto necessario e sollevare solo la parte distante dall'operatore.

- Non avviare l'apparecchio quando si è rivolti verso l'apertura di scarico.
- Non posizionare mani o piedi in prossimità o sotto le parti rotanti.
- Tenersi sempre distanti dalle aperture di scarico.
- Non trasportare l'apparecchio quando è acceso. Arrestare il motore e rimuovere la chiave di sicurezza. Assicurarsi che le parti mobili siano completamente ferme prima di lasciare l'apparecchio incustodito, prima di eliminare un'ostruzione o liberare lo scivolo di scarico, prima di controllare, pulire o eseguire lavori sull'apparecchio, dopo aver urtato un oggetto estraneo.

Ispezionare e riparare l'apparecchio prima di riutilizzarlo; in caso di vibrazioni anomale (controllare immediatamente), verificare l'assenza di danni, sostituire o riparare eventuali componenti danneggiati, controllare e serrare eventuali parti allentate.

- Scollegare la spina dalla presa di corrente:
 - prima di lasciare l'apparecchio incustodito;
 - prima di eliminare un'ostruzione;
 - prima di controllare, pulire o regolare l'apparecchio; dopo aver urtato un oggetto estraneo. Ispezionare l'apparecchio per verificare che non abbia subito danni e ripararlo se necessario. Se l'apparecchio inizia a vibrare in modo anomalo (controllare immediatamente).
- Mantenere serrati tutti i dadi, le viti e i bulloni per garantire che l'apparecchio sia in condizioni operative sicure.
- Controllare frequentemente che il contenitore dell'erba non sia usurato o danneggiato.
- Per motivi di sicurezza, sostituire i componenti usurati o danneggiati.
- Per apparecchi multi-lama: fare attenzione perché la rotazione di una lama può causare la rotazione delle altre lame.
- Prestare attenzione durante le operazioni di regolazione dell'apparecchio

AVVERTENZE DI SICUREZZA

per evitare che le dita rimangano intrappolate tra le lame in movimento e le parti fisse dell'apparecchio.

- Accertarsi di sostituire gli accessori di taglio esclusivamente con ricambi del tipo corretto.
- Per motivi di sicurezza, sostituire i componenti usurati o danneggiati. Usare esclusivamente accessori e parti di ricambio originali.
- Durante la manutenzione delle lame, tenere presente che anche se la fonte di alimentazione è disattivata, le lame possono comunque muoversi.
- La prolunga elettrica, la spina e la presa devono essere impermeabili e omologate per l'uso in esterni.
- Attendere che l'apparecchio si raffreddi prima di riporlo.
- L'apparecchio deve essere alimentato tramite un interruttore differenziale (RCD) con corrente di intervento non superiore a 30 mA.
Attenzione! Una prolunga elettrica inadeguata può essere pericolosa e provocare incidenti. In caso di dubbio, consultare un elettricista qualificato.
Pur utilizzando il prodotto conformemente a tutte le avvertenze di sicurezza, permangono alcuni rischi. In relazione alla struttura e alla progettazione del prodotto, sussistono i rischi descritti di seguito.
- Danni alla salute dovuti alle vibrazioni, se si utilizza il prodotto per un lungo periodo oppure se il prodotto non viene maneggiato correttamente o sottoposto a regolare manutenzione.
- Lesioni e danni causati dalla rottura degli accessori o dall'impatto improvviso contro oggetti nascosti.
- Ustioni dovute al contatto con superfici calde.



AVVERTENZA! Durante il funzionamento, questo apparecchio genera un campo elettromagnetico. Tale campo, in alcune circostanze, può interferire con impianti medici passivi o attivi. Per ridurre il rischio di infortuni gravi o mortali, si raccomanda alle persone

FR

ES

PT

IT

EL

PL

UA

RO

EN

FR

ES

PT

IT

EL

PL

UA

RO

EN

AVVERTENZE DI SICUREZZA

portatrici di impianti medici di consultare il proprio medico e il produttore dell'impianto prima di utilizzare l'apparecchio.

INDICE

1. Destinazione d'uso del tosaerba Sterwins
2. Descrizione
3. Specifiche tecniche
4. Operazioni preliminari
5. Utilizzo
6. Manutenzione
7. Risoluzione dei problemi
8. Smaltimento e riciclaggio
9. Garanzia
10. Vista esplosa ed elenco dei componenti
11. Dichiarazione di conformità CE

FR

ES

PT

IT

EL

PL

UA

RO

EN

1. DESTINAZIONE D'USO DEL TOSAERBA STERWINS

Grazie per aver acquistato questo prodotto. Leggere attentamente queste istruzioni e conservarle per riferimento futuro.

Questo apparecchio è destinato esclusivamente al taglio di erba e può essere utilizzato facilmente in giardino. Non usarlo per altri scopi.

Dopo aver disimballato l'apparecchio, assicurarsi che il prodotto sia completo e dotato di tutti gli accessori (se previsti). Se l'apparecchio è danneggiato o difettoso, non usarlo e riportarlo presso il rivenditore.

Se l'apparecchio viene ceduto a terzi, includere anche questo manuale di istruzioni.

Questo apparecchio non è progettato per l'uso in ambienti commerciali o industriali. L'uso dell'apparecchio in ambienti industriali e commerciali, o per scopi equivalenti, annullerà la garanzia.

2. DESCRIZIONE

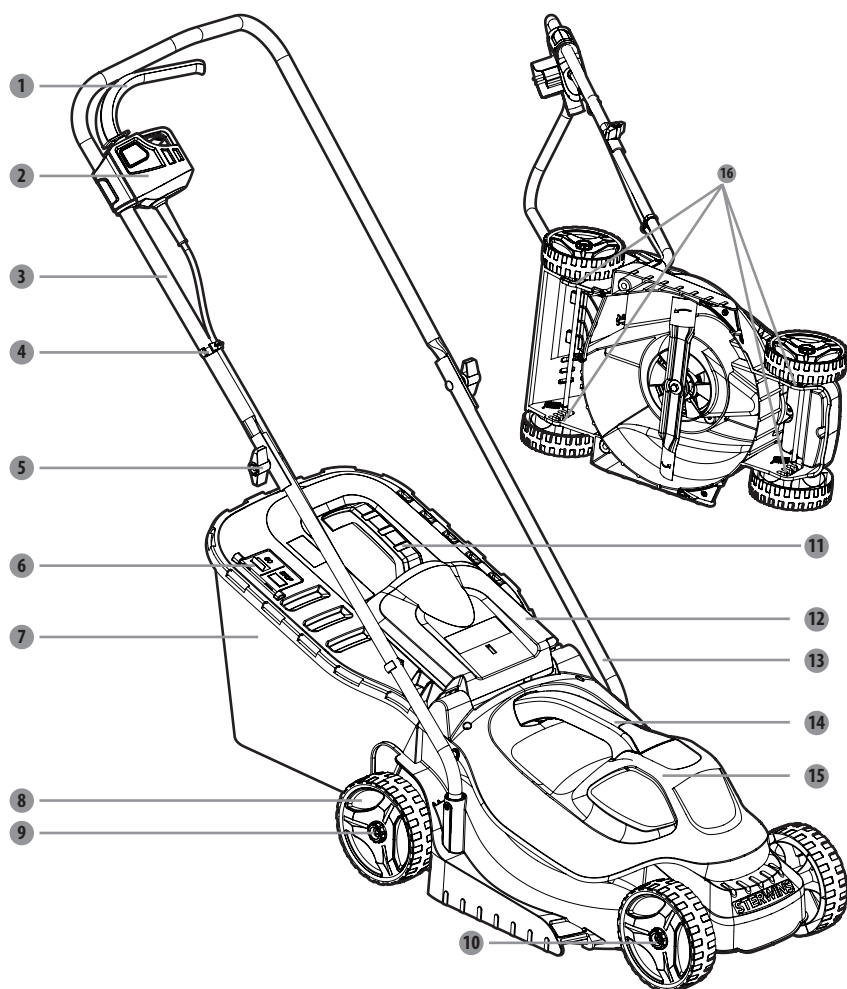

- 1 Barra di avvio
- 2 Interruttore di sicurezza
- 3 Manubrio superiore
- 4 Serracavo
- 5 Manopola
- 6 Indicatori del contenitore dell'erba
- 7 Contenitore dell'erba
- 8 Ruote posteriori

- 9 Manopola di fissaggio della ruota
- 10 Ruote anteriori
- 11 Impugnatura del contenitore dell'erba
- 12 Sportello dello scarico posteriore
- 13 Manubrio inferiore
- 14 Impugnatura del coperchio del motore
- 15 Coperchio del motore
- 16 Barra di regolazione dell'altezza della lama

3. SPECIFICHE TECNICHE

| | |
|--|--------------------------|
| Modello | ELM1-33P.4 |
| Tensione nominale | 220-240 V~ 50 Hz |
| Potenza in ingresso nominale | 1400 W |
| Velocità a vuoto | 3250/minuto |
| Ampiezza di taglio | 330 mm |
| Pressione sonora | 78.3 dB(A) K=3 dB(A) |
| Livello di potenza sonora misurato | 94.11 dB(A) K=1.71 dB(A) |
| Livello di potenza sonora garantito | 96 dB (A) |
| Altezza di taglio | 25-70 mm |
| Grado di protezione contro i liquidi | IPX4 |
| Peso | ≈ 8.1 kg |
| Modello della lama | A021040 |
| Livello di vibrazioni (K=1,5 m/s²) | 2,734 m/s ² |
| Regolazione delle ruote | Manuale |
| Capacità del sacco di raccolta | 30 L |

4. OPERAZIONI PRELIMINARI

PERICOLO! Rischio di lesioni dovute a scossa elettrica.

Avvertenza! Non collegare l'apparecchio alla presa di corrente prima di averlo assemblato completamente.

PREPARAZIONE DELLA PROLUNGA

·È essenziale usare:

- una prolunga elettrica omologata per evitare il rischio di danni all'apparecchio (Fig. A).

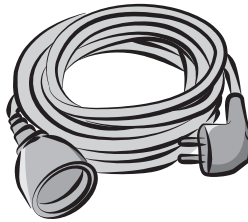

(Fig. A)

ATTENZIONE! Utilizzare esclusivamente prolunghie elettriche omologate per uso in esterni e rivestite in PVC o gomma, con sezione trasversale non inferiore a 1,5 mm².

Prima e durante l'uso, verificare che il cavo di alimentazione e la prolunga non siano danneggiati. Se il cavo è danneggiato o usurato, non usare l'apparecchio. Tenere la prolunga lontana dalle lame. Se il cavo subisce danni durante l'uso, scollegarlo immediatamente dalla rete elettrica. Non toccare il cavo prima di averlo scollegato dalla rete elettrica.

FR

ES

PT

IT

EL

PL

UA

RO

EN

5. UTILIZZO

PERICOLO! Rischio di lesioni dovute a scossa elettrica.

Avvertenza! Non collegare l'apparecchio alla presa di corrente prima di averlo assemblato completamente.

Attenzione! Non toccare la lama in rotazione!

Assemblaggio del tosaerba

Per motivi di sicurezza, assemblare il tosaerba su un terreno piano e solido.

Inserire il manubrio inferiore **13** nell'apposita apertura di fissaggio sul tosaerba e serrarlo con la vite autofilettante.

Fissare il manubrio superiore **3** e il manubrio inferiore **13** con la manopola **5**. Tenere il bullone spingendolo con la mano e ruotare la manopola forzandola leggermente.

Fissare il modulo principale del gruppo interruttore sul modulo laterale a destra del manubrio superiore **3** e spingere leggermente il pulsante. Dopo aver fissato il modulo principale, spingerlo nuovamente verso il basso per verificare che sia bloccato in posizione.

Fissare il cavo di alimentazione al manubrio con i due serracavi **4**.



Rischio di scossa elettrica mortale o lesioni gravi in caso di contatto con linee dell'alta tensione o cavi elettrici. Non usare il tosaerba sopra cavi elettrici o fonti di elettricità.

Impostazione dell'altezza del manubrio

Sul lato del manubrio inferiore **13** sono presenti due diversi fori, che permettono di regolare l'altezza. Se l'altezza risulta eccessiva o insufficiente, selezionare un altro foro e serrarlo con la vite autofilettante.

Installazione del contenitore dell'erba

Prima di installare il contenitore dell'erba, assicurarsi che sia fissato correttamente al telaio del contenitore dell'erba **7** tramite i fermagli intorno all'apertura del contenitore.

Sollevare lo sportello dello scarico posteriore **12**. Tenendo lo sportello aperto, posizionare il contenitore dell'erba **7** con l'impugnatura verso l'alto nelle scanalature sotto la cerniera dello sportello dello scarico posteriore **12**, assicurandosi che i ganci siano all'interno delle rispettive scanalature.

Dopo l'arresto, sollevare lo sportello dello scarico posteriore **12** ed estrarre il contenitore di raccolta dell'erba **7**.

5. UTILIZZO

Impostazione dell'altezza di taglio

Alla consegna, le ruote del tosaerba sono nella impostate nella posizione di taglio più bassa. Prima di usare il tosaerba per la prima volta, regolare l'altezza di taglio in base al prato.

Per regolare l'altezza della lama:

Scollegare l'apparecchio dalla rete elettrica.

Per modificare l'altezza della lama, spostare con entrambe le mani la barra di regolazione dell'altezza della lama **16** delle quattro ruote.

Ora è possibile collegare il tosaerba alla rete elettrica.

Installazione/rimozione della prolunga elettrica

Collegare l'estremità femmina della prolunga all'apparecchio.

Collegare l'estremità maschio della prolunga alla rete elettrica.

Prima dell'uso, assicurarsi che la prolunga sia fissata saldamente.

Avvio/arresto del tosaerba

Collegare il tosaerba alla rete elettrica.

Tenere premuto il pulsante di sicurezza **2**. Tirare la barra di avvio **1** verso il manubrio e rilasciare il pulsante di sicurezza **2** per avviare il tosaerba.

Per arrestare il tosaerba, rilasciare la barra di avvio **1**. Attendere che la lama si arresti completamente prima di regolare l'apparecchio.

Norme di sicurezza durante l'uso

Impugnare saldamente il manubrio con entrambe le mani.

Iniziare a tagliare l'erba in prossimità della presa di corrente per assicurarsi che la prolunga non diventi un ostacolo.

Evitare che la prolunga passi sotto l'apparecchio o che si impigli sotto di esso.

Non tentare di tagliare l'erba lunga in una volta sola, ma tagliarla in più passaggi. Attendere uno o due giorni tra un taglio e l'altro, finché l'erba non raggiunge un'altezza omogenea.

Durante il taglio dell'erba in prossimità del bordo del prato, assicurarsi che il lato sinistro del tosaerba sia rivolto verso il bordo, quindi passare l'apparecchio lungo il bordo.



AVVERTENZA! Il tosaerba deve essere utilizzato esclusivamente all'aperto, e in nessun caso in ambienti chiusi. Il tosaerba deve essere lasciato all'aperto per almeno due ore prima di portarlo in ambienti chiusi.

6. MANUTENZIONE



PERICOLO! SCOSSA ELETTRICA!

Scollegare l'apparecchio dalla rete elettrica prima di pulirlo, riporlo o modificare l'altezza della lama.

Pulizia

Tenere il più possibile puliti tutti i dispositivi di sicurezza, le aperture di ventilazione e il vano motore. Pulire l'apparecchio con un panno e/o aria compressa. Si raccomanda di pulire l'apparecchio dopo ogni utilizzo.

Non usare detersivi perché possono danneggiare la plastica e indebolire l'integrità strutturale del tosaerba. Rimuovere i depositi dalla copertura protettiva con una spazzola.

Sostituzione della lama

Posizionare il tosaerba su un lato per accedere alla parte inferiore dell'apparecchio.

Posizionare un blocco di legno o un oggetto simile tra la lama e il bordo dell'apparecchio per evitare che lama ruoti liberamente.

Allentare il dado della lama sulla parte inferiore dell'apparecchio con una chiave. Rimuovere il dado della lama, la rondella e la lama dall'apparecchio.

Posizionare la nuova lama sull'albero motore e riposizionare la rondella e il dado della lama.

Serrare il dado della lama. Serrare il dado della lama con una coppia di 25-30 Nm.

Quando la lama è fissata saldamente, controllare manualmente che tutto ruoti correttamente.

Stoccaggio

Ispezionare accuratamente l'apparecchio per assicurarsi che non siano presenti componenti usurati, allentati o danneggiati.

Pulire l'apparecchio prima di riporlo o trasportarlo. Assicurare l'apparecchio durante il trasporto. Riporre l'apparecchio in un luogo asciutto e pulito. Coprirlo per fornire un'ulteriore protezione.

7. RISOLUZIONE DEI PROBLEMI



PERICOLO! RISCHIO DI LESIONI DOVUTE A SCOSSA ELETTRICA.

Avvertenza! Prima di effettuare le operazioni descritte di seguito, spegnere il tosaerba.

| Problemi | Cause probabili | Azione risolutiva |
|---|--|---|
| Il tosaerba non si avvia. | Non è collegato alla rete elettrica. | Collegarlo alla rete elettrica. |
| Il tosaerba taglia l'erba in modo disomogeneo. | Il prato è irregolare o l'altezza di taglio non è corretta. | Correggere l'altezza di taglio. |
| L'apparecchio non effettua la pacciamatura in modo corretto. | Sulla parte inferiore del tosaerba rimangono incollati pezzi di erba bagnata. | Attendere che l'erba si asciughi prima di tagliarla. |
| Il tosaerba è difficile da spingere. | Se l'erba è troppo alta, la parte posteriore del tosaerba e la lama sono ostacolate; l'altezza di taglio è troppo bassa. | Aumentare l'altezza di taglio. |
| L'apparecchio non raccoglie l'erba in modo corretto. | L'altezza di taglio è troppo bassa. | Aumentare l'altezza di taglio. |
| Il tosaerba si arresta improvvisamente durante il taglio dell'erba. | Il tosaerba è sovraccarico. | Arrestare il tosaerba e attendere 3 minuti prima di riavviarlo. |

8. SMALTIMENTO E RICICLAGGIO



I prodotti elettrici non devono essere smaltiti insieme ai rifiuti domestici.
I prodotti elettrici devono essere raccolti separatamente e smaltiti presso gli appositi punti di raccolta.
Rivolgersi alle autorità comunali o al rivenditore per informazioni sul riciclaggio

9. GARANZIA

PREFAZIONE

Grazie per aver scelto questo prodotto. Facciamo del nostro meglio, nella concezione e fabbricazione dei nostri prodotti, per garantire la massima qualità e soddisfare le esigenze dei nostri clienti.

IMPORTANTE! LEGGERE ATTENTAMENTE QUESTO MANUALE PRIMA DI UTILIZZARE QUESTO PRODOTTO, SEGUIRE LE AVVERTENZE SULLA SICUREZZA IVI ENUNCIATE E CONSERVARLO CON CURA.

Già all'apertura del pacco, vi consigliamo di verificare che ogni elemento che permetta il montaggio del prodotto sia presente e, a tal scopo, fate riferimento alle istruzioni (pagina 4).

Se il prodotto dovesse essere danneggiato o dovesse presentare dei difetti, si prega di non utilizzarlo e di riportarlo al negozio più vicino.

Questo prodotto è destinato esclusivamente ad un uso esterno e non deve essere usato all'interno di una costruzione in nessun caso.

Questo prodotto può essere spostato all'interno di una costruzione solamente dopo averlo fatto riposare 2 ore dall'ultimo uso.

Vi ringraziamo per la vostra fiducia e speriamo che l'uso di questo prodotto vi dia la massima soddisfazione.

Saremmo lieti di raccogliere i vostri commenti sul sito internet del negozio.

Garanzia

I prodotti STERWINS sono concepiti seguendo le più esigenti norme di qualità, per prodotti destinati al pubblico.

I prodotti sono coperti da una garanzia di 5 anni a partire dalla data di acquisto. Questa garanzia copre i difetti di fabbricazione e materiali.

· Nel caso del tosaerba Sterwins con struttura in acciaio zincato, la struttura è coperta da una garanzia di 10 anni contro la corrosione.

In caso di guasto, si prega di consultare prima la pagina di risoluzione dei problemi (problemi e soluzioni) nella brochure; se il problema continuasse a sussistere, si prega di rivolgersi al negoziante più vicino.

Il vostro negoziante farà il massimo per risolvere il problema.

Le riparazioni e la sostituzione dei pezzi di ricambio non allungano la durata della garanzia iniziale.

I guasti che risultino da un logorio normale o da uso improprio, non sono coperti dalla garanzia. Ciò include, tra l'altro, gli interruttori, i salvavita ed i motori, in caso di logorio.

Da notare che esistono specifiche clausole di garanzia valide in alcuni paesi.

In caso di dubbio, si prega di rivolgersi al vostro rivenditore.

In caso di reclamo che debba essere preso in conto dalla garanzia, ecco cosa si richiede:

- La prova di acquisto
- Che nessuna riparazione e/o sostituzione di pezzi sia stata effettuata da terzi.
- Che il problema non sia dovuto ad un normale logorio.

9. GARANZIA

- Che la normale manutenzione sia stata condotta correttamente.
- Che i danni non siano dovuti da una regolazione erranea del carburatore.
- Che non appaiano forzature, che il prodotto non sia stato manovrato in maniera inappropriata, usato in maniera non autorizzata o subito incidenti.
- Che non siano verificati guasti dovuti a surriscaldamento, dovuto dall'ostruzione del blocco di ventilazione.
- Che nessun lavoro sul prodotto sia stato effettuato da personale non qualificato e non si sia tentato di ripararlo in maniera errata.
- Che l'utensile/la batteria/il carica batterie non siano mai stati smontati o aperti.
- Che l'utensile/la batteria/il carica batterie non si siano mai trovati in un ambiente umido (rugiada, pioggia, sommerso dall'acqua...).
- Che non siano stati usati pezzi di ricambio non adatti, pezzi non fabbricati da STERWINS, qualora sia provato che siano stati causa del danno.
- Che l'utensile non sia stato usato in maniera inappropriata (sovraccarico l'utensile o uso di accessori non approvati).
- Che nessun danno risulti da cause esterne, o corpi esterni come sabbia o pietre.
- Che nessun danno risulti dal non rispetto delle raccomandazioni di sicurezza e le istruzioni per l'uso.

Il prodotto deve essere usato in condizioni d'uso normali e per usi non professionali. Sono perciò esclusi dalla garanzia i prodotti usati da ditte di giardinaggio, enti locali e ditte che offrano il noleggio a pagamento o il prestito gratuito di attrezzature.

10.VISTA ESPLOSA ED ELENCO DEI COMPONENTI

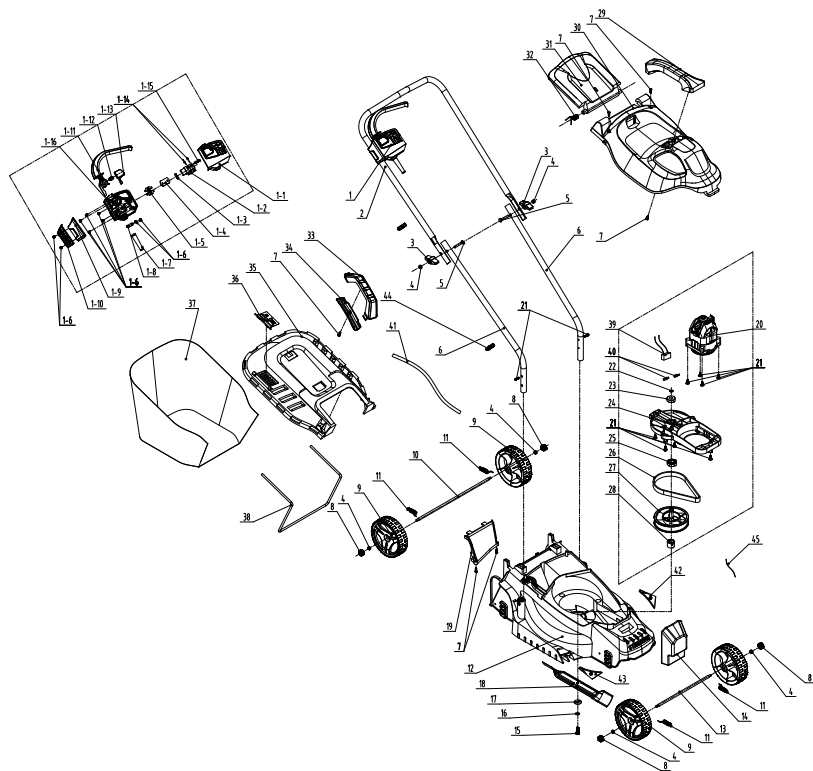

10.VISTA ESPLOSA ED ELENCO DEI COMPONENTI

| N. | CODICE | DESCRIZIONE | Q.TÀ | N. | CODICE | DESCRIZIONE | Q.TÀ |
|------|---------------------|--|------|----|---------------------|---|------|
| 1 | 8440-512002-00 | Gruppo blocco interruttore | 1 | 17 | 8325-532405-0000000 | Rondella | 1 |
| 1-1 | 8020-512007-0000120 | Coperchio superiore scatola interruttore | 1 | 18 | A021040-009-00 | Lama | 1 |
| 1-2 | 8042-660102-0000011 | Interruttore | 1 | 19 | A021040-008-00 | Guida flusso aria | 1 |
| 1-3 | 8342-463002-0000000 | Molla | 1 | 20 | 8440-513011-0061510 | Gruppo motore | 1 |
| 1-4 | 8187-512401-0100120 | Piastra di fissaggio | 1 | 21 | 8SNAB50-20D | Vite autofilettate flangia | 13 |
| 1-5 | 8421-512101-0101610 | Spina | 1 | 22 | 8CC-09B | Asse con anelli elastici | 1 |
| 1-6 | 8SJAB40-16D | Vite | 9 | 23 | 8BC-260908-ST03 | Cuscinetto 629Z | 1 |
| 1-7 | 8332-532101-01 | Manicotto cavo | 1 | 24 | 8292-512001-01 | Supporto motore | 1 |
| 1-8 | 8184-302201-0001710 | Serracavo | 1 | 25 | 8BC-321509-ST03 | Cuscinetto 600Z | 1 |
| 1-9 | 8020-512011-0000120 | Copertura superiore | 1 | 26 | 8345-512002-00 | Tracolla | 1 |
| 1-10 | 8020-512012-0000120 | Copertura inferiore | 1 | 27 | 8122-512001-00 | Ruota grande cinghia | 1 |
| 1-11 | 8044-512010-00 | Grilletto interruttore | 1 | 28 | 8334-512001-00 | Manicotto albero per lama | 1 |
| 1-12 | 8342-481501-0000000 | Molla | 1 | 29 | A021040-003-00 | Impugnatura coperchio motore | 1 |
| 1-13 | 8020-512009-0166810 | Pulsante interruttore | 1 | 30 | A021040-002-00 | Coperchio motore superiore | 1 |
| 1-14 | 8413-513101-0000010 | Cavo di collegamento | 1 | 31 | A021040-004-00 | Copertura posteriore | 1 |
| 1-15 | 8SNAB3-08D | Vite | 2 | 32 | A021040-016-00 | Molla di torsione | 1 |
| 1-16 | 8020-512008-01 | Coperchio inferiore scatola interruttore | 1 | 33 | 8001-512002-00 | Impugnatura sacco di raccolta | 1 |
| 2 | A021040-013-00 | Barra manubrio superiore | 1 | 34 | 8020-512006-00 | Impugnatura inferiore sacco di raccolta | 1 |
| 3 | 8313-513001-0066810 | Manopola | 2 | 35 | A021040-012-00 | Coperchio superiore sacco di raccolta | 1 |
| 4 | 8NH-06D | Dado | 6 | 36 | 8181-513001-00 | Pannello indicatori | 1 |
| 5 | 8206-660501-0000000 | Bullone | 2 | 37 | A021040-010-00 | Sacco di raccolta | 1 |
| 6 | A021040-014-00 | Barra manubrio inferiore | 2 | 38 | A021040-011-00 | Staffa per sacco di raccolta | 1 |
| 7 | 8206-000001-00 | Vite | 1 | 39 | A021040-019-00 | Gruppo cavo di collegamento | 1 |
| 8 | A021040-015-00 | Manopola | 4 | 40 | 239-0006 | Terminale maschio | 1 |
| 9 | 8121-512001-00 | Ruota | 4 | 41 | A021040-034-00 | Cavo | 1 |
| 10 | A021040-006-00 | Asse posteriore | 1 | 42 | A021040-017-00 | Piastra guida | 1 |
| 11 | 8342-510702-03 | Molla di tensione | 4 | 43 | A021040-018-00 | Piastra guida | 1 |
| 12 | A021040-001-00 | Involucro | 1 | 43 | 8416-481501-0000010 | Capacitore | 1 |
| 13 | A021040-005-00 | Asse anteriore | 1 | 44 | 8007-512001 | Fermaglio cavo | 2 |
| 14 | A021040-007-00 | Zavorra | 1 | 45 | 236-107 | Fascetta | 1 |
| 15 | 8206-511001-0100000 | Bullone lama | 1 | | | | |
| | 8WS-08B | Rondella a molla | 1 | | | | |