

EAN : 3276007963021

ADEO Key : 95494448

EAN : 3276007963014

ADEO Key : 95494479

EAN : 3276007963038

ADEO Key : 95494463

EAN : 3276007963045

ADEO Key : 95494449

EAN : 3276007963052

ADEO Key : 95494465

EAN : 3276007963076

ADEO Key : 95494468

EAN : 3276007963069

ADEO Key : 95494474

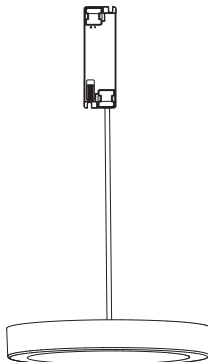
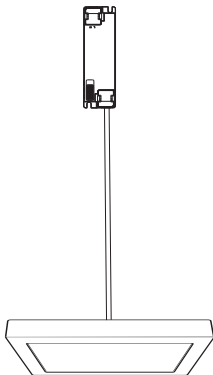

2/2



2025-06-V01

**FR** - Manuel d'Instructions

**ES** - Manual de Instrucciones

**PT** - Manual de Instruções

**IT** - Manuale di Istruzioni

**EL** - Εγχειρίδιο Οδηγιών

**PL** - Instrukcja Obsługi

**UA** - Інструкція з Експлуатації

**RO** - Manual de Instrucțiuni

**BR** - Manual de Instrução

**NL** - Handleiding

**DE** - Anleitung Handbuch

**EN** - Instructions Manual





**FR** : assemblage / **ES** : ensamblaje / **PT** : montagem / **IT** : assemblaggio /  
**EL** : συναρμολόγηση / **PL** : montaż / **UA** : збірка / **RO** : asamblare /  
**BR** : montagem / **NL** : samenstelling / **DE** : Montage / **EN** : assembly

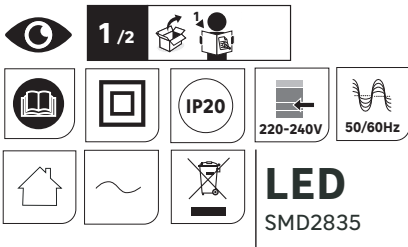

**FR** : Utilisation / **ES** : Uso / **PT** : Utilização / **IT** : Utilizzo  
**EL** : Χρήση / **PL** : Użycie / **UA** : Використання / **RO** : Utilizare /  
**BR** : Utilização / **NL** : Gebruik / **DE** : Verwendung / **EN** : Use

**FR** : CARACTÉRISTIQUES TECHNIQUES / **ES** : CARACTERÍSTICAS TÉCNICAS /  
**PT** : CARACTERÍSTICAS TÉCNICAS / **IT** : CARATTERISTICHE TECNICHE / **EL** : ΤΕΧΝΙΚΑ  
ΧΑΡΑΚΤΗΡΙΣΤΙΚΑ / **PL** : CECHY TECHNICZNE / **UA** : ТЕХНІЧНІ ХАРАКТЕРИСТИКИ /  
**RO** : CARACTERISTICI TEHNICE / **BR** : CARACTERÍSTICAS TÉCNICAS / **NL** : TECHNISCHE  
KENMERKEN / **DE** : TECHNISCHE MERKMALE / **EN** : TECHNICAL SPECIFICATIONS



	120	170	225/225*225	300/300*300
 Max. XXw	9W	12W	18W	30W
 PF>0.5	>0.5	>0.5	>0.5	>0.9



**FR** - Ce produit contient une source lumineuse de classe d'efficacité énergétique **D** (EU) 2019/2015  
**ES** - Este producto contiene una fuente de luz de clase de eficiencia energética **D** (EU) 2019/2015  
**PT** - Este produto contém uma fonte luminosa de classe de eficiência energética **D** (EU) 2019/2015  
**IT** - Questo prodotto contiene una sorgente luminosa di classe di efficienza energetica **D** (EU) 2019/2015  
**EL** - Αυτό το προϊόν περιέχει μια πηγή φωτός τάξης ενεργειακής απόδοσης **D** (EU) 2019/2015  
**PL** - Ten produkt zawiera źródło światła o klasie efektywności energetycznej **D** (EU) 2019/2015  
**UA** - Цей продукт містить джерело світла класу енергоефективності **D** (EU) 2019/2015  
**RO** - Acest produs conține o sursă de lumină de clasă de eficiență energetică **D** (EU) 2019/2015  
**BR** - Este produto contém uma fonte luminosa de classe de eficiência energética **D** (EU) 2019/2015  
**NL** - Dit product bevat een lichtbron met energie-efficiëntieklasse **D** (EU) 2019/2015  
**DE** - Dieses Produkt enthält eine Lichtquelle der Energieeffizienzklasse **D** (EU) 2019/2015  
**EN** - This product contains a light source of energy efficiency class **D** (EU) 2019/2015

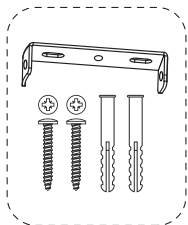
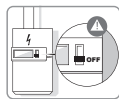
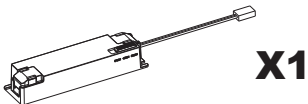

**X1**

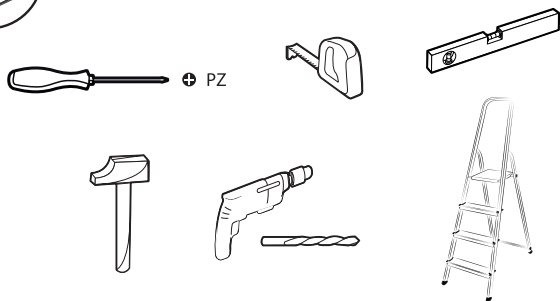

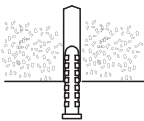
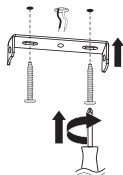

**1**

**2**

**3**

Luminaire						LED driver	
Series	Input	PF	Wattage	Input current (A)	IP	Model	
SURFACE Round XS	220-240V AC	0.5	3W	<0.036A	IP20	XQ-GLP-0103220CCT	
SURFACE Round S		0.5	9W	<0.11A		XQ-GLP-0812270CCT	
SURFACE Round M		0.5	12W	<0.12A		XQ-GLP-0812300CCT	
SURFACE Round L		0.5	18W	<0.16A		XQ-GLP-1318450CCT	
SURFACE Square L		0.9		30W		<0.16A	
SURFACE Round XL							
SURFACE Square XL							

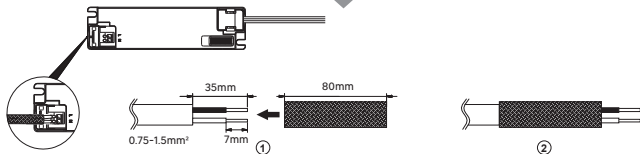

**FR** - Utiliser des vis et des chevilles adaptées à votre support. / **ES** - Utilice tacos y tornillos adecuados al soporte. / **PT** - Utilize buchas e parafusos adequado ao seu suporte. / **IT** - Utilizzare viti e tasselli adatti per il retro. / **GR** - Χρησιμοποιήστε βίδες και βύσματα που ταιριάζουν στην επιφάνεια στήριξης. / **PL** - Należy użyć śrub i kołków odpowiednich dla podłoża. / **UA** - Використовуйте гвинти та шканти, призначені для задньої поверхні. / **RO** - Utilizați șuruburi și dibluri adecvate pentru suportul dvs. / **BR** - Use parafusos e buchas adequados para seu suporte. / **NL** - Gebruik schroeven en pluggen die geschikt zijn voor uw ondergrond. / **DE** - Verwenden Sie für Ihre Unterlage geeignete Schrauben und Dübel. / **EN** - Use screws and dowels suited to your backing.



**N** =Bleu/Azul/Azul/Влу/Мпλε/Niebieski/Синий/Albastru/ Blauw/Blau/Blue

**L** =Marron/Marrón/Castanho/Marrone/Καφέ/Brazowy/  
Коричневий/Μαρο/Marrom/bruin/Braun/Brown

**FR** : Un tube isolant supplémentaire doit être utilisé pour le câble fixe isolé de base./**ES** : Se debe utilizar un tubo de aislamiento suplementario para el cableado fijo con aislamiento básico./**PT** : Deve ser utilizado um tubo de isolamento suplementar para a cablagem fixa com isolamento básico./**IT** : Un tubo isolante supplementare dovrebbe essere utilizzato per il cablaggio fisso con isolamento di base./**EL** : Πρέπει να χρησιμοποιείται συμπληρωματικός μονωτικός σωλήνας για την βασικά μονωμένη σταθερή καλωδίωση./**PL** : Dla podstawowego izolowanego okablowania stałego należy zastosować dodatkową rurkę izolacyjną./**UA** : Для базової ізолюваної стаціонарної проводки слід використовувати додаткову ізоляційну трубку./**RO** : Un tub de izolație suplimentară ar trebui utilizat pentru cablajul fix cu izolație de bază./**DE** : Für die grundisolierte feste Verdrahtung sollte ein zusätzliches Isolierrohr verwendet werden./**NL** : Een aanvullende isolatiebuis moet worden gebruikt voor de basis geïsoleerde vaste bedrading./**EN** : supplementary insulation tube should be used for the basic insulated fixed wiring.



1

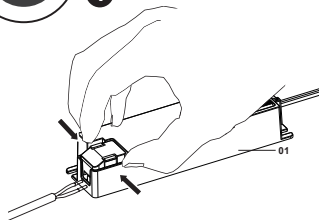

2

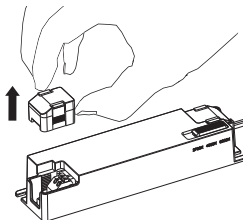

3

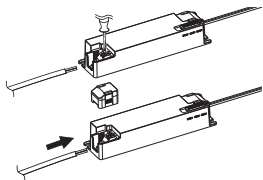

4

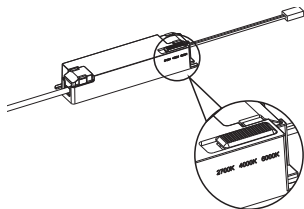

5

1 →

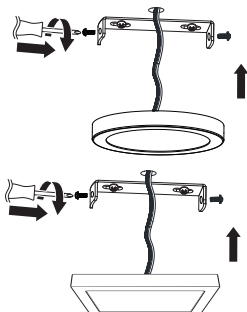
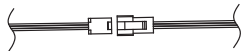

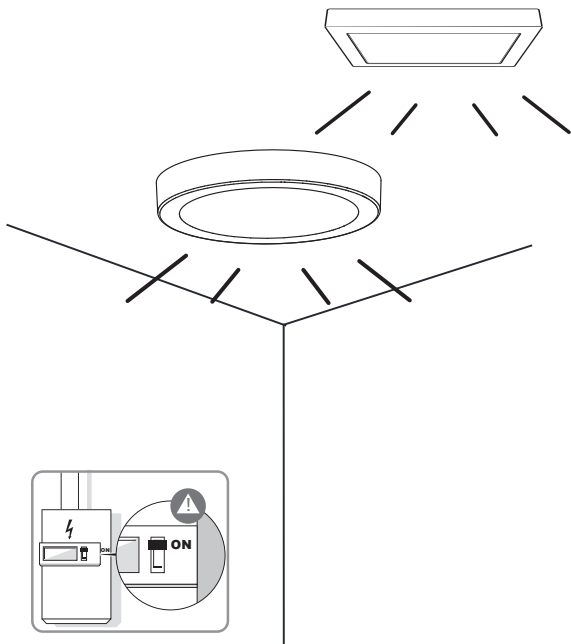

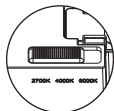

**\*warm light  
2700K**

FR: \*lumière chaude. ES: \*luz cálida. PT: \*luz quente. IT: \*luce calda. EL: \*ζεστό φως. PL: \*cieple światło. UA: \*тепле світло. RO: \*lumină caldă. BR: \*luz quente. NL: \*warm licht. DE: \*warmes Licht.

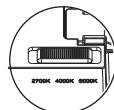
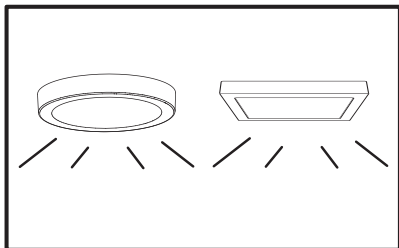

**\*Neutral Light  
4000K**

FR: \*lumière Neutre. ES: \*luz Neutra. PT: \*luz Neutra. IT: \*luce Neutra. PL: \*światło Neutralne. EL: \*ουδέτερο Φως. UA: \*Нейтральне Світло. RO: \*Lumină Neutră. BR: \*Luz Neutra. DE: \*Neutrales Licht. NL: \*Neutraal Licht.

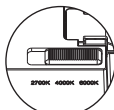
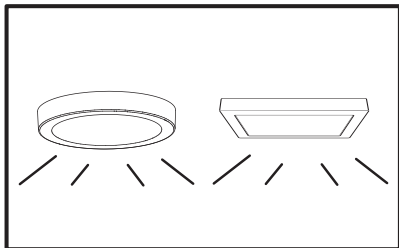

**\*cold light  
6000K**

FR: \*lumière froide. ES: \*luz fría. PT: \*luz fria. IT: \*luce fredda. EL: \*κρύο φως. PL: \*zimne światło. UA: \*холодне світло. RO: \*lumină rece. BR: \*luz fria. NL: \*koud licht. DE: \*kaltes Licht.

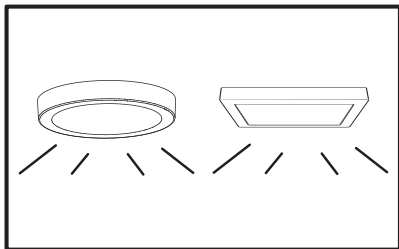



Points de collecte sur [www.quefairedemesdechets.fr](http://www.quefairedemesdechets.fr)  
Privilégiez la réparation ou le don de votre appareil !

FR: Traduction de la version originale du mode d'emploi / ES: Traducción de las Instrucciones originales / PT: Tradução das Instruções Originais / IT: Traduzione delle istruzioni originali / EL: Μετάφραση των πρωτότυπων οδηγιών / PL: Tłumaczenie instrukcji oryginalnej / UA: Переклад оригінальної інструкції / RO: Traducerea instrucțiunilor originale / BR: Tradução das Instruções Originais / DE: Übersetzung der Originalversion der Gebrauchsanweisung / Original Instructions.

Made in China  
Країна походження: Китай

**EU - ADEO Services - 135 Rue Sadi Carnot - CS00001 - 59790 RONCHIN - FRANCE**

[www.product-regulatory.adeoservices.com](http://www.product-regulatory.adeoservices.com)

UA-Виробник: ТОВ «Адео Сервісез С.А.»,  
вул. Саді Карно, CS 00001, 59790 Роншен,  
Франція. Імпортер, суб'єкт господарювання,  
що відповідає за виконання гарантійних  
зобов'язань: ТОВ «Леруа Мерлен Україна»,  
04201 Україна, м. Київ, вул. Полярна 17А,  
+380 44 498 46 00.

BR - IMPORTADO E DISTRIBUÍDO POR: LEROY  
MERLIN COMPANHIA BRASILEIRA DE BRICOLA-  
GEM CNPJ: 01.438.784/0001-05 Rua Pascoal  
Pais, nº. 525, 6º andar, cj 61 a 64 - Vila Cordeiro,  
São Paulo - SP CEP: 04581-060 CALM (Central  
de Atendimento Leroy Merlin) Capitais  
4020-5376 Demais Regiões 0800-0205376

ZA-Imported by Adeo South Africa (PTY) LTD  
T/A Leroy Merlin, Hosted in Leroy Merlin  
Fourways Store 35 Roos Street, Witkoppen  
Ext 97, Sandton, 2191 Johannesburg, Gauteng,  
South Africa. Tel: +27 10 493 8000 Email:  
[contact@leroymerlin.co.za](mailto:contact@leroymerlin.co.za).