

DEXTER

5
YEAR
Guarantee*

**VACUUM CLEANER WET &
DRY 12L**

1250DWD-12.5001-DWD 12

FR - ASPIRATEUR EAU ET POUSSIÈRE - 12 L- DWD 12
ES - ASPIRADOR PARA SECO Y MOJADO - 12 L- DWD 12
PT - ASPIRADOR DE PÓ E DE LÍQUIDOS - 12 L - DWD 12
IT - BIDONE ASPIRA SOLIDI/LIQUIDI - 12L- DWD 12
EL - ΗΛΕΚΤΡΙΚΗ ΣΚΟΥΠΑ ΥΓΡΩΝ ΚΑΙ ΣΤΕΡΕΩΝ - 12L- DWD 12

PL - ODKURZACZ DO CZYSZCZENIA NA MOKRO I SUCHO - 12 L - DWD 12
UA - ПИЛОСОС ДЛЯ СУХОГО Й ВОЛОГОГО ПРИБИРАННЯ - 12Л - DWD 12
RO - ASPIRATOR ÎN SISTEM UMED ȘI USCAT - 12 L- DWD 12
EN - VACUUM CLEANER WET & DRY - 12L- DWD 12

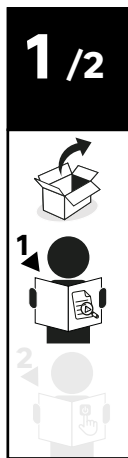
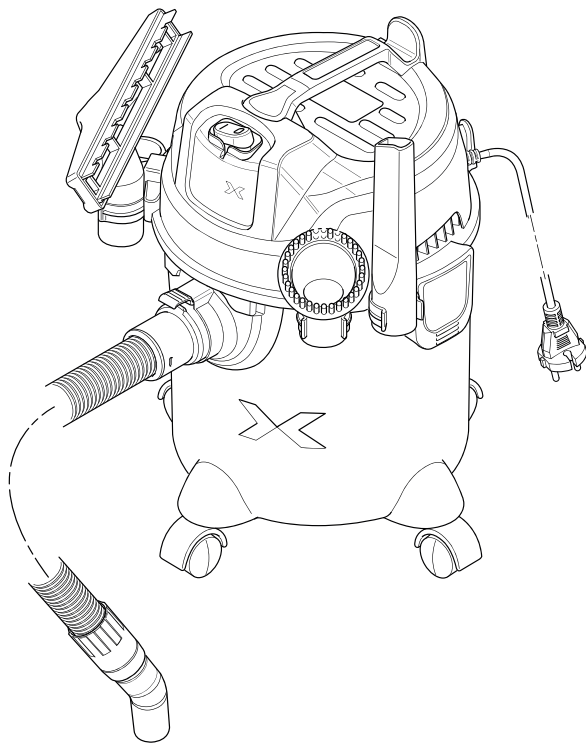

2025/05-V01



EAN CODE :
3276007978674

FR Manuel d'instructions

ES Manual de Instrucciones

PT Manual de Instruções

IT Manuale di istruzioni

EL Εγχειρίδιο Οδηγιών









PL Instrukcja Obsługi

UA Інструкція з Експлуатації

RO Manual de Instrucțiuni

EN Instructions Manual

FR. Traduction de la version originale du mode d'emploi / ES. Traducción de la versión original del manual de instrucciones / PT. Tradução da versão original do manual de instruções / IT. Traduzione della versione originale del manuale d'uso / EL. Μετάφραση της αρχικής έκδοσης των οδηγιών χρήσης / PL. Tłumaczenie oryginalnej wersji instrukcji obsługi / UA. Переклад оригінальної версії інструкції з експлуатації / RO. Traducerea versiunii originale a manualului de utilizare / EN. Original instructions

 FRANÇAIS - FR	3
 ESPAÑOL - ES	15
 PORTUGUÊS - PT	27
 ITALIANO - IT	39
 ΕΛΛΗΝΙΚΑ - EL	51
 POLSKI - PL	63
 УКРАЇНСЬКА - UA	75
 ROMÂNIA - RO	87
 ENGLISH - EN	99



INTRODUCTION

Nous vous remercions d'avoir choisi ce produit. Lors du processus de conception et de fabrication de nos produits, nous déployons tous les efforts possibles pour garantir une qualité exceptionnelle qui répond aux besoins des utilisateurs.



IMPORTANT, À CONSERVER POUR CONSULTATION ULTÉRIEURE : À LIRE ATTENTIVEMENT

IMPORTANT ! AFIN D'OBTENIR ENTIÈRE SATISFACTION LORS DU MONTAGE, DE L'UTILISATION ET DE L'ENTRETIEN DE CE PRODUIT, NOUS VOUS RECOMMANDONS DE LIRE ATTENTIVEMENT CE MANUEL D'UTILISATION AVANT DE FAIRE USAGE DU PRODUIT. TENEZ COMPTE DES PRINCIPAUX AVERTISSEMENTS DE SÉCURITÉ CONTENUS DANS CE MANUEL, ET CONSERVEZ CE DERNIER POUR CONSULTATION ULTÉRIEURE.

1. UTILISATION PRÉVUE DE L'ASPIRATEUR EAU ET POUSSIÈRE

Nous vous félicitons pour l'achat de votre nouveau produit. Vous avez choisi un produit de haute qualité. Le mode d'emploi fait partie du produit. Il contient des informations importantes concernant la sécurité, l'utilisation et la mise au rebut. Avant d'utiliser le produit, veuillez vous familiariser avec toutes les informations de sécurité et les instructions d'utilisation. N'utilisez le produit que de la manière décrite et pour les applications spécifiées. Si vous transmettez le produit à quelqu'un d'autre, veuillez à lui transmettre également toute la documentation qui l'accompagne.

1.1 UTILISATION PRÉVUE

Ce produit est un appareil ménager destiné à aspirer les sols, les tapis, les meubles, les matelas, les voitures ou les garages. Le produit peut également être utilisé comme souffleur ou pour aspirer de l'eau.

Le produit est adapté à l'aspiration d'eau et de saletés dont la température ne dépasse pas +40 °C.

Certains matériaux peuvent produire des vapeurs ou des mélanges explosifs lorsqu'ils sont agités par l'air aspiré.

N'aspirez jamais les matériaux suivants :

1. Gaz, liquides et particules de poussière (réactives) explosifs ou inflammables. L'aspiration de ces matériaux présente un danger pour la santé et est donc interdite.
2. Particules de poussières métalliques réactives (par exemple aluminium, magnésium et zinc en combinaison avec des détergents très alcalins ou acides).

3. Acides et bases forts non dilués.
4. Solvants organiques (par exemple, essence, diluants pour peinture, acétone, mazout de chauffage). Ces substances peuvent entraîner la corrosion du produit.
5. Suie et braises incandescentes.
6. Ciment, gypse et poussière de chaux.
7. Petits objets ou cendres provenant de cheminées, de poêles à charbon, de cendriers ou de barbecue.
8. Cendres ou saletés provenant de chaudières et de fours à mazout.

Toute autre utilisation ou modification du produit est considérée comme une utilisation inappropriée et peut entraîner des risques tels que la mort, des blessures corporelles et des dommages matériels. Le fabricant n'est pas responsable des dommages causés par une utilisation inappropriée. Le produit est conçu exclusivement pour un usage domestique. Le produit n'est pas destiné à un usage commercial, à des opérations industrielles ou à des fins similaires.



1.2 CONTENU DE LA LIVRAISON ET DÉBALLAGE

Après avoir déballé le produit, vérifiez que la livraison est complète et que toutes les pièces sont en bon état. Retirez tous les matériaux d'emballage avant utilisation.

1. Tuyau flexible
2. Tube d'extension (X3)
3. Couvercle du conteneur
4. Conteneur en plastique
5. Roulettes pivotantes (X4)
6. Filtre en mousse
7. Sac à poussière
8. Buse pour sols durs
9. Buse pour interstices
10. Petite buse ronde
11. Sac filtrant en tissu
12. Manuel d'instructions
13. Support pour accessoires (X2)

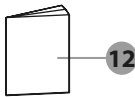
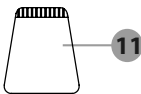
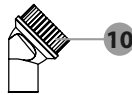
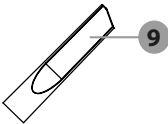
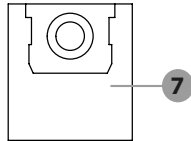
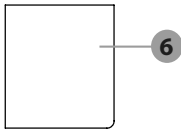
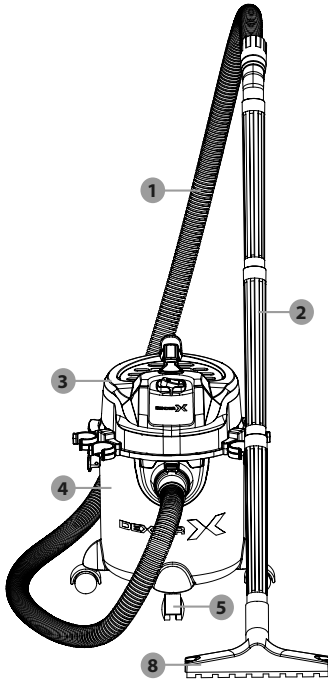



2. SYMBOLES

	Lisez le manuel d'instructions !
	Éteignez l'appareil et débranchez-le avant de remplacer les accessoires, de le nettoyer et lorsqu'il n'est pas utilisé.
	Respectez les avertissements et les consignes de sécurité !
	Danger – risque d'électrocution !
	Symbole pour un produit de la classe de protection II.
	Diamètre
	Courant alternatif / tension.
	Utilisez le produit uniquement dans des espaces intérieurs secs.
	Le marquage CE indique la conformité aux directives européennes applicables à ce produit.
	Buse pour aspirer les tapis.
	Buse pour aspirer les surfaces lisses et dures.
	Buse pour aspirer la poussière et la saleté des rainures, des joints et des fissures.
	Filtre pour aspirer l'eau ou d'autres liquides.
	Le filtre ne convient pas pour aspirer de l'eau ou d'autres liquides.
	Filtre pour aspirer les particules sèches et de petite taille (par exemple, sable, résidus de peinture séchée).
	Filtre pour aspirer la poussière sèche et fine (par exemple, poussière de bois provenant de travaux de ponçage).

	Verrouillé
	Déverrouillé

3. CONSIGNES DE SÉCURITÉ

AVANT D'UTILISER LE PRODUIT, VEUILLEZ VOUS FAMILIARISER AVEC L'ENSEMBLE DES INFORMATIONS DE SÉCURITÉ ET DES INSTRUCTIONS D'UTILISATION ! LORSQUE VOUS TRANSMETTEZ CE PRODUIT À DES TIERS, VEUILLEZ ÉGALEMENT JOINDRE TOUS LES DOCUMENTS !

En cas de dommages résultant du non-respect de ces instructions d'utilisation, la garantie devient caduque ! Aucune responsabilité n'est acceptée pour les dommages consécutifs ! En cas de dommages matériels ou corporels causés par une mauvaise utilisation ou le non-respect des consignes de sécurité, nous déclinons toute responsabilité !

3.1 AVERTISSEMENT DE SÉCURITÉ GÉNÉRAL



AVERTISSEMENT Risque d'accident mortel pour les tout-petits et les enfants.

Ne laissez jamais les enfants sans surveillance avec le matériel d'emballage. Le matériel d'emballage présente un risque d'étouffement. Les enfants sous-estiment souvent les dangers.

1. Cet appareil peut être utilisé par des enfants âgés d'au moins 8 ans et par des personnes ayant des capacités physiques, sensorielles ou mentales réduites ou dénuées d'expérience ou de connaissance, s'ils (si elles) sont correctement surveillé(e)s ou si des instructions relatives à l'utilisation de l'appareil en toute sécurité leur ont été données et si les risques encourus ont été appréhendés.
2. Les enfants ne doivent pas jouer avec l'appareil.
3. Le nettoyage et l'entretien ne doivent pas être effectués par des enfants sans surveillance. La fiche doit être retirée de la prise de courant avant de procéder au nettoyage ou à l'entretien de l'appareil.



Utilisation prévue



AVERTISSEMENT !

Risque de blessures ! Une mauvaise utilisation peut entraîner des blessures. N'utilisez ce produit qu'en conformité avec ces instructions. N'essayez en aucun cas de modifier le produit.

SÉCURITÉ ÉLECTRIQUE



DANGER ! Risque de choc

électrique ! N'essayez jamais de réparer le produit vous-même. En cas de dysfonctionnement, les réparations doivent être effectuées uniquement par du personnel qualifié.



AVERTISSEMENT !

Risque de choc électrique ! Ne pas immerger les composants électriques du produit dans l'eau ou d'autres liquides. Ne jamais tenir le produit sous l'eau courante.



AVERTISSEMENT !

Risque de choc électrique ! Ne jamais utiliser un produit endommagé. Débrancher le produit de la prise secteur et contacter votre revendeur s'il est endommagé.



AVERTISSEMENT !

Risque de blessures ! Éteindre le produit et le débrancher de l'alimentation électrique avant de le nettoyer et lorsqu'il n'est pas utilisé.

1. N'utilisez plus le produit s'il est tombé.
2. Avant de brancher la fiche sur l'alimentation électrique : Vérifiez que la tension et l'intensité correspondent aux indications figurant sur la plaque signalétique du produit.
3. Vérifiez régulièrement que la fiche et le cordon d'alimentation ne sont pas endommagés. Si le cordon d'alimentation est endommagé, il doit être remplacé par le fabricant, son agent de service ou des personnes de qualification similaire pour éviter tout danger.
4. Protégez le cordon d'alimentation contre tout dommage. Ne le laissez pas pendre au-dessus de bords tranchants, ne le serrez pas et ne le pliez pas. Tenez le cordon d'alimentation à l'écart des surfaces chaudes et des flammes nues.

Fonctionnement



AVERTISSEMENT !

Risque de blessures ! Ne jamais utiliser le produit pour absorber

- de l'eau et tout matériau dont la température dépasse +40 °C
- des matériaux incandescents.

1. Débranchez le produit de l'alimentation électrique :
 - en cas de dysfonctionnement,
 - avant de fixer/changer des accessoires,
 - avant de nettoyer le produit,
 - si vous n'utilisez pas le produit pendant une longue période,
 - lors d'un orage, et
 - après chaque utilisation.
2. Débranchez le produit de l'alimentation électrique en tirant sur la fiche secteur, mais pas sur le cordon d'alimentation.
3. Les composants défectueux doivent toujours être remplacés par des pièces de rechange d'origine.
4. Ne pas obstruer les fentes d'aération pendant le fonctionnement. Risque de surchauffe et d'endommagement du produit.
5. Assurez-vous que la tension du réseau correspond aux informations figurant sur la plaque signalétique.
6. Le produit doit être branché à une prise secteur uniquement via un disjoncteur différentiel (RCD) avec un courant de fuite nominal ne dépassant pas 30 mA.

Nettoyage et stockage



AVERTISSEMENT !

Risque de blessures !
Débranchez le produit de l'alimentation électrique avant de le nettoyer et lorsqu'il n'est pas utilisé.

1. Protégez le produit, son cordon d'alimentation et sa fiche secteur de la poussière, de la lumière directe du soleil, des gouttes et des éclaboussures d'eau.
2. Rangez le produit dans un endroit frais et sec, à l'abri de l'humidité et hors de portée des enfants.
3. Protégez le produit contre la chaleur. Ne placez pas le produit à proximité d'une flamme nue ou d'une source de chaleur telle qu'un poêle ou un appareil de chauffage.



4. DONNÉES TECHNIQUES

Modèle de pompe d'évacuation	1250DWD-12.5001
Puissance nominale (consommation électrique)	1250 W
Tension nominale	220-240 V~, 50 Hz
Dépression en kPa	16,5 kPa (valeur du réservoir)
	20 kPa (valeur de la turbine)
Force d'aspiration	180 Airwatt
Débit d'aspiration	30 l/s (valeur du réservoir)
	45 l/s (valeur de la turbine)
Longueur du cordon d'alimentation	4 m
Classe de protection	II / □ (double isolation)
Indice de protection	IP24
Longueur du tuyau	env. 1,8 m
Longueur de la buse pour interstices	env. 19 cm
Longueur de la buse droite/du tube d'extension	env. 31,6 cm
Consommation électrique en mode Arrêt	0 W

5. MONTAGE (LIVRET 2)

5.1 DÉBALLAGE



AVERTISSEMENT Le produit et son emballage ne sont pas des jouets pour enfants ! Les enfants ne doivent pas être autorisés à jouer avec des sacs en plastique, des films plastiques et des pièces de petite taille ! Il existe un risque d'ingestion et d'étouffement !

1. Déballez toutes les pièces et posez-les sur une surface plane et stable.
2. Retirez tous les matériaux d'emballage et les dispositifs d'expédition, le cas échéant.
3. Assurez-vous que le contenu de la livraison est complet et qu'il n'est pas endommagé. Si vous constatez que des pièces sont manquantes ou endommagées, n'utilisez pas le produit et contactez votre revendeur. N'utilisez pas le produit tant que les pièces manquantes n'ont pas été livrées ou que les pièces défectueuses n'ont pas été remplacées. L'utilisation d'un produit incomplet ou endommagé représente un danger pour les personnes et les biens.
4. Assurez-vous que vous disposez de tous les accessoires et outils nécessaires au montage et à l'utilisation. Cela inclut également les équipements de protection individuelle appropriés.



5.2 AVANT UTILISATION



Il existe un risque d'accident si le produit est utilisé avec une alimentation électrique qui ne correspond pas aux spécifications indiquées sur l'étiquette de caractéristiques du produit. La tension secteur et la fréquence de la source d'alimentation doivent correspondre aux spécifications indiquées sur la plaque signalétique du produit.



Éteignez l'appareil et débranchez-le avant de remplacer les accessoires, de le nettoyer et lorsqu'il n'est pas utilisé.

Montage des roulettes pivotantes

1. Retournez le récipient en plastique de manière à ce que le fond soit orienté vers le haut.
2. Insérez l'axe métallique de la roulette pivotante dans le trou du support en plastique jusqu'à ce qu'il se bloque.
3. Vérifiez que la roulette pivotante peut tourner librement.

Raccordement/démontage du tuyau flexible

Aspiration

1. Alignez le raccord du tuyau flexible avec le connecteur de l'aspirateur.
2. Enfoncez lentement le raccord du tuyau dans le connecteur d'aspiration jusqu'à ce que le clip de verrouillage s'enclenche.

Vérifiez que le tuyau flexible est correctement raccordé en tirant légèrement sur le raccord du tuyau. Si le raccord ne bouge pas, le tuyau flexible est correctement raccordé.

Vérifiez que le tuyau flexible peut être tourné librement.

Démontage : Appuyez sur le clip de verrouillage.

Retirez le raccord du tuyau du connecteur d'aspiration.

Soufflage d'air

NOTE Il s'agit d'une fonction auxiliaire qui peut être utilisée pour souffler la poussière ou les petits objets.

1. Alignez le raccord du tuyau flexible avec le connecteur de soufflage.
2. Enfoncez lentement le raccord du tuyau dans le connecteur de soufflage jusqu'à ce que le clip de verrouillage s'enclenche.
3. Vérifiez que le tuyau flexible est correctement installé en tirant légèrement sur le raccord du tuyau. Si le raccord du tuyau ne bouge pas, le tuyau flexible est correctement raccordé.
4. Vérifiez que le tuyau flexible peut être tourné librement.
5. Démontage : Appuyez sur le clip de verrouillage. Retirez le raccord du tuyau du connecteur de soufflage.

Raccordement des buses / du tube d'extension

Vous pouvez raccorder les buses / le tube d'extension à l'adaptateur du tuyau de différentes manières afin de vous adapter à différents environnements et degrés d'accessibilité.

Buse	Domaine d'application
Buse pour interstices	Rainures, joints et espaces confinés
Petit embout de brosse	Aspiration de solides sur les tissus d'ameublement et les tapis
Buse pour sols durs avec brosse amovible	Surfaces dures et planes Tapis ou types de surfaces similaires



Démontage / raccordement de la brosse amovible

NOTE La brosse amovible est préinstallée sur la buse pour sols durs.

1. Démontage : Appuyez sur les deux boutons de verrouillage. Retirez la brosse amovible de la buse pour sols durs.
2. Raccordement : Insérez la brosse amovible dans la buse pour sols durs jusqu'à ce que le bouton de verrouillage s'enclenche.

Retrait du couvercle du conteneur

NOTE Enlever le couvercle du conteneur pour installer ou remplacer le sac filtrant et vider le conteneur en plastique.

(Étape 1)

1. Déverrouillez les loquets en les tirant vers l'extérieur du conteneur en plastique.
2. Soulevez les loquets et déconnectez-les de la nervure.
3. Inversez les étapes ci-dessus pour verrouiller le couvercle du conteneur sur le conteneur en plastique.
4. Tenez la poignée de transport et retirez le couvercle du conteneur en plastique.
5. Le panier filtrant est désormais accessible pour l'installation ou le remplacement du sac filtrant.
6. Rabattez la poignée de transport après utilisation et avant de ranger le produit.

Installation du filtre



ATTENTION Ne jamais utiliser l'aspirateur sans avoir installé de filtre sur l'appareil. Les substances aspirées peuvent contenir des particules métalliques ou dures et coupantes, susceptibles d'endommager le moteur ou de provoquer un choc électrique. De la poussière serait projetée à très grande vitesse par le connecteur de soufflage, ce qui pourrait provoquer de graves blessures.

N'aspirez des liquides que lorsque le filtre en mousse est installé sur le produit. Dans le cas contraire, cela endommagerait l'appareil. Le sac à poussière sera également endommagé si vous l'utilisez pour aspirer des liquides.

NOTE Le sac filtrant en tissu et le sac à poussière conviennent uniquement à l'aspiration à sec. N'utilisez pas le sac filtrant en tissu pour aspirer de la poussière ou des saletés très fines (par exemple, de la poussière de ponçage). Le sac filtrant en tissu peut toutefois être utilisé pour de nombreux autres matériaux.

Sac filtrant en tissu (aspiration de matières sèches)

(Installation)

1. Retournez le couvercle du conteneur.
2. Installez le sac filtrant en tissu dans le panier filtrant.
3. Tirez le bord du sac filtrant en tissu vers le bas jusqu'à ce qu'il recouvre complètement le panier filtrant.
4. Le bord du sac filtrant en tissu doit atteindre et toucher la surface inférieure du panier filtrant.

Sac à poussière (aspiration de matières sèches)

(Installation)

1. Retournez le couvercle du conteneur.
2. Alignez l'orifice du sac à poussière avec le raccord d'aspiration interne.
3. Appuyez sur le sac à poussière pour insérer le raccord d'aspiration interne dans l'orifice du sac à poussière.
4. Appuyez sur le sac à poussière jusqu'à ce que la bague d'étanchéité s'insère dans la fente circulaire.

Filtre en mousse (aspiration de liquides)

(Installation)

1. Retournez le couvercle du conteneur.
2. Installez le filtre en mousse dans le panier filtrant.
3. Tirez doucement et lentement sur le bord du filtre en mousse jusqu'à ce qu'il recouvre complètement le panier filtrant. Le bord du filtre en mousse doit atteindre et toucher la surface inférieure du panier filtrant.



5.3 MONTAGE - UTILISATION - FONCTIONNEMENT (LIVRET 2)

Mise en marche/à l'arrêt

NOTE Avant toute utilisation, vérifiez que toutes les pièces sont correctement raccordées et que le couvercle du conteneur est bien verrouillé. Avant de connecter le produit à l'alimentation électrique, assurez-vous qu'il est éteint.

1. Branchez la fiche d'alimentation sur une prise de courant appropriée.
2. **Mise en marche** : Appuyez sur l'interrupteur marche/arrêt pour le mettre en position I.
3. **Mise à l'arrêt** : Appuyez sur l'interrupteur marche/arrêt pour le mettre en position 0.

Rangement des buses

Glissez une extrémité de la buse droite / du tube d'extension ou de la buse pour interstices dans le support de buse situé sur l'une des roulettes pivotantes ou dans l'un des supports de buse situés sur le couvercle du conteneur.

Enroulement du cordon d'alimentation

1. Enroulez le cordon d'alimentation autour du crochet supérieur du support de cordon d'alimentation et du crochet pivotant inférieur du support de cordon d'alimentation.
2. Fixation de la fiche d'alimentation : Connectez le clip du cordon d'alimentation au cordon d'alimentation enroulé.

Vidage du conteneur en plastique



Éteignez l'appareil et débranchez-le avant de remplacer les accessoires, de le nettoyer et lorsqu'il n'est pas utilisé.



AVERTISSEMENT Videz et nettoyez le produit avant et après utilisation afin d'éviter l'accumulation de matériaux pouvant présenter un risque d'incendie dans le produit.

1. Retirez le couvercle du conteneur en plastique.
2. Videz le conteneur en plastique.

5.4 MONTAGE - UTILISATION - APRÈS UTILISATION (LIVRET 2)

1. Éteignez le produit et débranchez la fiche secteur de la prise murale.
2. Laissez refroidir le produit.
3. Vérifiez, nettoyez et rangez le produit (voir « Nettoyage et entretien »).

5.5 MONTAGE - UTILISATION - NETTOYAGE ET ENTRETIEN (LIVRET 2)



Éteignez l'appareil et débranchez-le avant de remplacer les accessoires, de le nettoyer et lorsqu'il n'est pas utilisé.

Nettoyage

1. Ne laissez jamais de liquides pénétrer dans le produit.
2. Le produit doit toujours être maintenu propre, sec et exempt d'huile ou de graisse.
3. Dépoussiérez le produit après chaque utilisation et avant le stockage.
4. Un nettoyage régulier et adéquat permet de garantir une utilisation sûre et de prolonger la durée de vie du produit.
5. Nettoyez le produit avec un chiffon sec. Utilisez une brosse douce pour les zones difficiles d'accès.



NOTE N'utilisez pas de détergents ou de désinfectants chimiques, alcalins, abrasifs ou autres produits agressifs pour nettoyer ce produit, car ils pourraient endommager ses surfaces.

5.6 MONTAGE - UTILISATION - ENTRETIEN (LIVRET 2)

Avant et après chaque utilisation : Vérifiez l'état d'usure et l'absence de dommages du produit et des accessoires.

5.7 MONTAGE - UTILISATION - RÉPARATION (LIVRET 2)

Ce produit ne contient aucune pièce pouvant être réparée par l'utilisateur. Contactez un centre de service agréé ou une personne qualifiée pour le faire vérifier et réparer.

5.8 MONTAGE - UTILISATION - STOCKAGE (LIVRET 2)

1. Éteignez le produit et débranchez la fiche secteur de la prise murale.
2. Laisser refroidir le produit.
3. Nettoyez le produit (voir « Nettoyage »).
4. Rangez le produit et ses accessoires dans un endroit sombre, sec, à l'abri du gel et bien aéré.
5. Toujours ranger le produit dans un endroit non accessible par les enfants.
6. La température idéale pour un stockage à long terme (supérieur à 3 mois) est comprise entre +10 et +30 °C avec une humidité relative maximale de 60 %.

5.9 MONTAGE - UTILISATION - TRANSPORT (LIVRET 2)

1. Éteignez le produit et débranchez la fiche secteur de la prise murale.
2. Laisser refroidir le produit.
3. Protégez le produit des impacts violents ou des fortes vibrations susceptibles de se produire lors du transport dans des véhicules.
4. Immobilisez le produit pour l'empêcher de glisser ou de tomber.



6. VUE ÉCLATÉE AVEC LISTE DES PIÈCES

6.1 VUE ÉCLATÉE

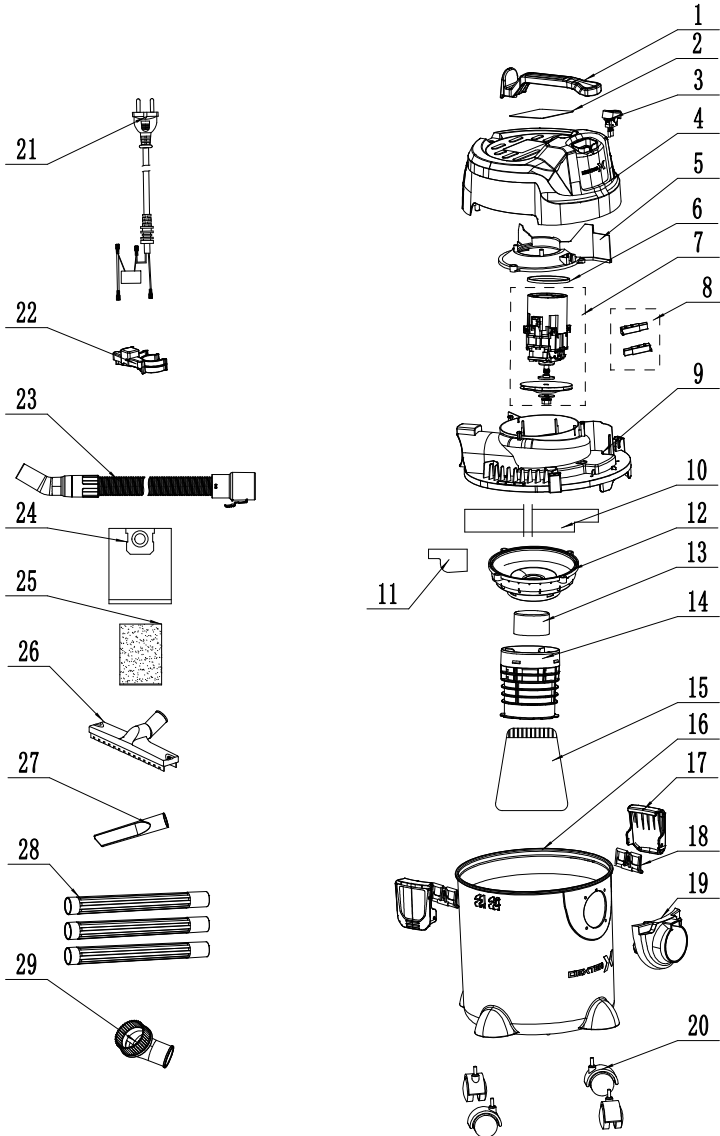



6.2 LISTE DES PIÈCES

1	Poignée
2	Plaque signalétique
3	Interrupteur
4	Capot
5	Capot d'entrée d'air
6	Patch d'étanchéité
7	Moteur
8	Brosse en carbone (X2)
9	Couvercle du cylindre
10	Mousse 1

11	Mousse 2
12	Couvercle du ventilateur
13	Soupape de sécurité
14	Couvercle inférieur du panier
15	Sac filtrant en tissu
16	Réservoir en plastique
17	Loquet (X2)
18	Bloc de connexion de verrouillage (X2)
19	Siège de l'orifice d'aspiration
20	Roue (X4)

21	Cordon d'alimentation
22	Support accessoires (X2) pour
23	Tuyau
24	Sac à poussière
25	Filtre en mousse
26	Buse pour sols durs
27	Buse pour interstices
28	Tube en plastique (X3)
29	Petite buse ronde

7. RÉOLUTION DE PROBLÈMES

Défaut	Cause possible	Action
Le produit ne fonctionne pas.	La fiche d'alimentation n'est pas branchée à la prise de courant.	Brancher la fiche d'alimentation sur une prise de courant appropriée.
La puissance d'aspiration est réduite et le produit n'aspire ni saleté ni eau.	Le conteneur en plastique 8 est plein.	Vider le conteneur en plastique (voir « Vider le conteneur en plastique »).
	Le passage de l'air est obstrué.	Vérifier si les éléments suivants sont obstrués et retirer les objets obstruants : - Conteneur en plastique - Tuyau flexible - Buse droite / Tube d'extension - Buse pour interstices
De la poussière s'échappe du produit.	Le couvercle du conteneur n'est pas correctement installé.	Installer correctement le couvercle du conteneur (voir « Retrait du couvercle du conteneur »).



8. MISE AU REBUT ET RECYCLAGE



Ce marquage indique que ce produit ne doit pas être jeté avec les autres déchets ménagers dans l'ensemble de l'UE. Afin d'éviter tout risque pour l'environnement ou la santé humaine lié à une élimination incontrôlée des déchets, recyclez les déchets de manière responsable pour favoriser la réutilisation durable des ressources matérielles. Pour retourner votre appareil usagé, veuillez utiliser les systèmes de retour et de collecte ou contacter le revendeur auprès duquel vous avez acheté le produit. Celui-ci peut prendre en charge ce produit pour un recyclage respectueux de l'environnement.

9. GARANTIE

Les produits Dexter sont conçus selon les standards de qualité des produits grand public les plus exigeants.

Ce produit est couvert par une garantie de 5 ans à compter de la date d'achat. Cette garantie couvre tous les défauts de fabrication ou de matériel.

En cas de panne, reportez-vous d'abord à la page de résolution de problèmes (problèmes et solutions) de la brochure ; si le problème persiste, adressez-vous au magasin le plus proche.

Votre magasin fera tout son possible pour résoudre le problème.

Les réparations et les remplacements de pièces ne prolongent pas la durée de la garantie initiale.

Les pannes résultant de l'usure normale ou d'une mauvaise utilisation du produit ne sont pas couvertes par la garantie. Cela concerne notamment les interrupteurs, le disjoncteur de sécurité et les moteurs, en cas d'usure.

Veuillez noter qu'il existe des conditions de garantie spécifiques pour certains pays.

En cas de doute, veuillez vérifier auprès de votre point de vente.

Pour que les réclamations relatives à la garantie soient prises en compte, les éléments suivants sont nécessaires :

- Fournir une preuve d'achat
- Qu'aucune réparation et/ou aucun changement de pièces n'ait été effectué par un tiers.
- Que le problème ne soit pas dû à l'usure normale.
- Que les travaux d'entretien et de réparation nécessaires aient été effectués correctement.
- Qu'il n'y ait pas eu de forçage, de manipulation incorrecte, d'utilisation non autorisée ou d'accident.
- Qu'il n'y ait pas eu de détérioration due à une surchauffe résultant de l'obstruction du bloc ventilateur.
- Qu'aucun travail n'ait été effectué sur le produit par une personne non qualifiée et qu'aucune réparation inadaptée n'ait été tentée.
- Que l'outil n'ait jamais été démonté ou ouvert.
- Que l'outil n'ait jamais été placé dans un environnement humide (rosée, pluie, immersion dans l'eau, etc.).
- Qu'aucune pièce non conforme n'ait été utilisée (pièces non fabriquées par DEXTER), alors qu'elles s'avèrent être à l'origine de la détérioration.
- Que l'outil n'ait pas été utilisé de manière inadaptée (surcharge de l'outil, ou utilisation d'accessoires non homologués).
- Qu'aucun dommage ne soit dû à des causes externes ou à des corps étrangers tels que du sable ou des pierres.
- Qu'aucun dommage n'ait été causé par le non-respect des recommandations de sécurité et des instructions d'utilisation.

Le produit doit être utilisé dans des conditions d'utilisation normales et non à des fins professionnelles.

Sont donc exclus de cette garantie les produits utilisés par les entreprises, les autorités locales ainsi que les sociétés proposant une location d'équipement payante ou gratuite.



INTRODUCCIÓN

Gracias por elegir este producto. Al diseñar y fabricar nuestros productos, nos esforzamos al máximo para garantizar una excelente calidad que satisfaga las necesidades de los usuarios.



IMPORTANTE: DEBERÁ GUARDARSE PARA FUTURAS CONSULTAS. LEA CON ATENCIÓN

¡IMPORTANTE! PARA OBTENER LOS MEJORES RESULTADOS DE ESTE PRODUCTO AL MONTARLO, USARLO Y OCUPARSE DE SU MANTENIMIENTO, LE RECOMENDAMOS QUE LEA CUIDADOSAMENTE ESTE MANUAL DEL USUARIO ANTES DE USAR EL PRODUCTO. PRESTE ATENCIÓN A LAS ADVERTENCIAS BÁSICAS RELATIVAS A LA SEGURIDAD EN ESTE MANUAL Y CONSÉRVELO PARA FUTURAS CONSULTAS.

1. USO PREVISTO DEL ASPIRADOR PARA SECO Y MOJADO

Le felicitamos por la compra de su nuevo producto. Ha elegido un producto de alta calidad. Las instrucciones de uso forman parte del producto. Contienen información importante sobre la seguridad, la utilización y la eliminación. Antes de utilizar el producto, familiarícese con toda la información de seguridad y las instrucciones de uso. Emplee el producto únicamente según se describe y para las aplicaciones especificadas. Si cediera el producto a otra persona, asegúrese de entregarle también toda la documentación.

1.1 USO PREVISTO

Este producto es un electrodoméstico destinado a aspirar suelos, moquetas, muebles, colchones, vehículos o garajes. El producto también puede utilizarse como soplador o para aspirar agua.

El producto es adecuado para aspirar agua y suciedad con una temperatura no superior a +40 °C.

Ciertos materiales pueden producir vapores o mezclas explosivos al ser agitados por el aire de succión.

No aspire nunca los siguientes materiales:

1. Gases, líquidos y partículas de polvo (reactivo) explosivos o inflamables. Aspirar este tipo de materiales supone un peligro para la salud y, por tanto, está prohibido.
2. Partículas de polvo de metales reactivos (por ejemplo, aluminio, magnesio y zinc en combinación con detergentes muy alcalinos o ácidos).
3. Ácidos y bases fuertes no diluidos.

4. Disolventes orgánicos (por ejemplo, gasolina, disolventes de pintura, acetona, gasóleo de calefacción). Estas sustancias pueden causar corrosión en el producto.
5. Hollín y brasas incandescentes.
6. Polvo de cemento, yeso y cal.
7. Pequeños objetos o cenizas de chimeneas, estufas de carbón, ceniceros o parrillas de barbacoa.
8. Cenizas o suciedad de calderas de calefacción y hornos de combustión de gasóleo.

Cualquier otro uso o modificación del producto se considerará un uso inadecuado y podría provocar riesgos como la muerte, lesiones personales y daños materiales. El fabricante no se responsabilizará de ningún daño causado por un uso inadecuado. El producto está diseñado exclusivamente para uso doméstico. El producto no está destinado a uso comercial, operaciones industriales o fines similares.



1.2 ÁMBITO DE ENTREGA Y DESEMBALAJE

Después de desembalar el producto, compruebe si la entrega está completa y si todas las piezas están en perfecto estado. Retire todos los materiales de embalaje antes de su uso.

1. Manguera flexible
2. Tubo de extensión (X3)
3. Tapa del depósito
4. Depósito de plástico
5. Ruedas giratorias (X4)
6. Filtro de espuma
7. Bolsa para el polvo
8. Boquilla para suelos duros
9. Boquilla para hendiduras
10. Boquilla redonda pequeña
11. Bolsa filtrante de tela
12. Manual de instrucciones
13. Soporte para accesorios (X2)

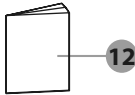
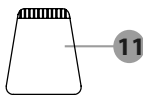
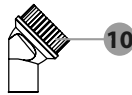
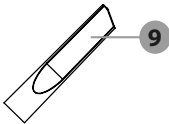
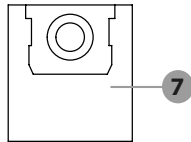
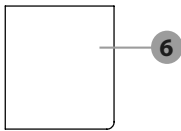
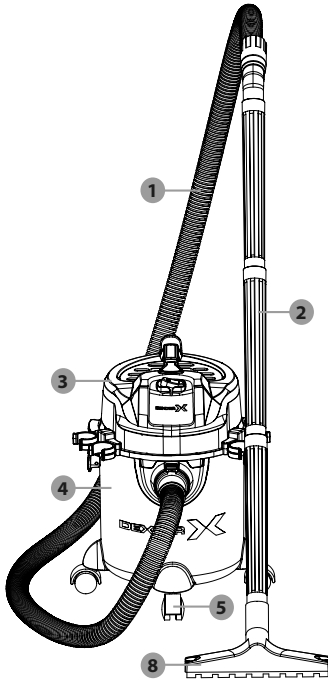



2. SÍMBOLOS

	Lea el manual de instrucciones.
	Apague el producto y desconéctelo de la red eléctrica antes de sustituir accesorios o limpiarlo y cuando no lo utilice.
	Respete las advertencias y notas de seguridad.
	Peligro: ¡riesgo de descarga eléctrica!
	Símbolo de un producto de Clase de protección II.
	Diámetro
	Corriente alterna / tensión.
	Utilice el producto únicamente en espacios interiores secos.
	La marca CE indica la conformidad con las directivas pertinentes de la UE aplicables a este producto.
	Boquilla para aspirar moquetas.
	Boquilla para aspirar superficies de suelos lisos y duros.
	Boquilla para aspirar el polvo y la suciedad de ranuras, juntas y grietas.
	Filtro para aspirar agua u otros líquidos.
	El filtro no es adecuado para aspirar agua u otros líquidos.
	Filtro para aspirar partículas secas y pequeñas (por ejemplo, arena, restos de pintura seca).
	Filtro para aspirar polvo seco y fino (por ejemplo, serrín procedente de trabajos de lijado).

	Bloqueado
	Desbloqueado

3. INSTRUCCIONES DE SEGURIDAD

ANTES DE UTILIZAR EL PRODUCTO, FAMILIARÍCESE CON TODA LA INFORMACIÓN DE SEGURIDAD Y LAS INSTRUCCIONES DE USO. SI TRASPASARA ESTE PRODUCTO A OTRAS PERSONAS, ENTRÉGUELES TAMBIÉN TODA LA DOCUMENTACIÓN.

En caso de daños derivados del incumplimiento de las presentes instrucciones de uso, la garantía quedará invalidada. No se aceptará ninguna responsabilidad por daños indirectos. En caso de daños materiales o personales causados por el uso incorrecto o el incumplimiento de las instrucciones de seguridad, no se aceptará ningún tipo de responsabilidad.

3.1 ADVERTENCIAS DE SEGURIDAD GENERALES



ADVERTENCIA Peligro de accidentes mortales para bebés y niños pequeños. No deje nunca a los niños sin supervisión con el material de embalaje. El material de embalaje representa un peligro de asfixia. Los niños suelen subestimar los peligros.

- Este producto podrá ser utilizado por niños mayores de 8 años y por personas con discapacidades físicas, sensoriales o mentales, o que no cuenten con la experiencia y los conocimientos necesarios, siempre que estén supervisados o hayan sido instruidos sobre el uso seguro del producto y entiendan los peligros que conlleva.
- No deberá permitirse que los niños jueguen con el aparato.
- Las operaciones de limpieza y de mantenimiento por parte del usuario no podrán ser realizadas por niños sin supervisión. Antes de proceder a la limpieza o al mantenimiento del aparato, deberá desconectarse el enchufe de la toma de corriente.



Uso previsto



¡ADVERTENCIA! ¡Riesgo de lesiones! El uso indebido podría resultar en lesiones. Utilice este producto únicamente de acuerdo con las presentes instrucciones. No intente modificar el producto en ningún modo.

Seguridad eléctrica



¡PELIGRO! ¡Riesgo de descarga eléctrica! No intente reparar nunca el producto por su cuenta. En caso de avería, las reparaciones deberán ser realizadas únicamente por personal cualificado.



¡ADVERTENCIA! ¡Riesgo de descarga eléctrica! No sumerja los componentes eléctricos del producto en agua u otros líquidos. No coloque nunca el producto bajo el grifo.



¡ADVERTENCIA! ¡Riesgo de descarga eléctrica! No utilice nunca un producto dañado. Desconecte el producto de la toma de corriente y póngase en contacto con su distribuidor si este estuviera dañado.



¡ADVERTENCIA! ¡Riesgo de lesiones! Apague el producto y desconéctelo de la alimentación eléctrica antes de limpiarlo y cuando no lo utilice.

1. No vuelva a usar el producto si este se hubiera caído.
2. Antes de conectar el enchufe a la alimentación eléctrica: Compruebe que la tensión y la corriente nominal se correspondan con los datos de alimentación que figuran en la etiqueta de características del producto.
3. Compruebe periódicamente si existen daños en el enchufe y el cable de alimentación. Si el cable de alimentación estuviera dañado, deberá ser reemplazado por el fabricante, su agente de servicio técnico o una persona de cualificación similar con el fin de evitar situaciones de peligro.
4. Proteja el cable de alimentación contra daños. No deje que cuelgue sobre aristas vivas y no lo comprima ni lo doble. Mantenga el cable de alimentación alejado de superficies calientes y de llamas abiertas.

Funcionamiento



¡ADVERTENCIA! ¡Riesgo de lesiones! No utilice nunca el producto para aspirar

- agua o cualquier material con una temperatura superior a +40 °C;
- materiales incandescentes.

1. Desconecte el producto de la alimentación eléctrica
 - cuando se produzca un fallo de funcionamiento,
 - antes de acoplar o cambiar accesorios,
 - antes de limpiar el producto,
 - si no fuera a utilizar el producto durante mucho tiempo,
 - durante una tormenta y
 - después de cada uso.
2. Desconecte el producto de la alimentación eléctrica tirando del enchufe y no del cable de alimentación.
3. Los componentes defectuosos deberán sustituirse siempre por repuestos originales.
4. No obstruya las ranuras de ventilación durante el funcionamiento. Riesgo de sobrecalentamiento y de daños al producto.
5. Asegúrese de que la tensión de red se corresponda con la información de la placa de características.
6. El producto solo deberá conectarse a una toma de corriente a través de un interruptor diferencial de corriente residual (RCD) con una corriente de fuga nominal no superior a 30 mA.

Limpieza y almacenamiento



¡ADVERTENCIA! ¡Riesgo de lesiones! Desconecte el producto de la alimentación eléctrica antes de los trabajos de limpieza y cuando no lo utilice.

1. Proteja el producto, el cable de alimentación y el enchufe del polvo, la luz solar directa y las salpicaduras de agua.
2. Almacene el producto en un lugar fresco, seco, protegido de la humedad y fuera del alcance de los niños.
3. Proteja el producto del calor. No coloque el producto cerca de llamas abiertas o fuentes de calor como, por ejemplo, estufas o aparatos de calefacción.



4. DATOS TÉCNICOS

Modelo de bomba de evacuación	1250DWD-12.5001
Potencia nominal de entrada (consumo eléctrico)	1250 W
Tensión nominal de entrada	220-240 V~, 50 Hz
Depresión en kPa	16,5 kPa (valor del depósito)
	20 kPa (valor de la turbina)
Fuerza de succión	180 vatios de aire
Índice de succión	30 l/s (valor del depósito)
	45 l/s (valor de la turbina)
Longitud del cable de alimentación	4 m
Clase de protección	II /  (doble aislamiento)
Protección contra la penetración de agua	IP24
Longitud de la manguera	Aprox. 1,8 m
Longitud de la boquilla para hendiduras	Aprox. 19 cm
Longitud de boquilla recta / tubo de extensión	Aprox. 31,6 cm
Consumo de energía en modo apagado	0 W

5. MONTAJE (FOLLETO 2)

5.1 DESEMBALAJE



ADVERTENCIA El producto y el embalaje no son juguetes para niños. Los niños no deberán jugar con bolsas de plástico, láminas ni piezas pequeñas. Existe peligro de atragantamiento y asfixia.

1. Desembale todas las piezas y colóquelas sobre una superficie plana y estable.
2. Retire todos los materiales de embalaje y dispositivos de transporte, si fuera aplicable.
3. Asegúrese de que el contenido de la entrega esté completo y no presente daños. Si observara que faltan piezas o hubiera piezas dañadas, no utilice el producto y póngase en contacto con su distribuidor. No utilice el producto a menos que se hayan entregado adicionalmente las piezas faltantes o se hayan sustituido las piezas defectuosas. El uso de un producto incompleto o dañado representa un peligro para las personas y los bienes.
4. Asegúrese de que dispone de todos los accesorios y herramientas necesarios para el montaje y el funcionamiento. Esto incluye también un equipo de protección individual (EPI) adecuado.



5.2 ANTES DE USAR



Existe riesgo de accidente si el producto se utiliza con una alimentación eléctrica que no se ajuste a las especificaciones indicadas en la etiqueta de características del producto. La tensión de red y la frecuencia de la alimentación eléctrica deberán coincidir con las especificaciones de la placa de características del producto.



Apague el producto y desconéctelo de la red eléctrica antes de cambiar accesorios o limpiarlo y cuando no lo utilice.

Montaje de las ruedas giratorias

1. Coloque el depósito de plástico boca abajo, de modo que su parte inferior quede mirando hacia arriba.
2. Introduzca el eje metálico de la rueda giratoria en el orificio del soporte de plástico hasta que haga tope.
3. Compruebe que la rueda giratoria gira libremente.

Conexión/retirada de la manguera flexible

Aspiración

1. Alinee el acoplador de la manguera flexible con el conector de aspiración.
2. Empuje lentamente el acoplador de la manguera para introducirlo en el conector de aspiración hasta que el bloqueo del clip encaje en su lugar (se oirá un clic).

Compruebe que la manguera flexible está conectada correctamente tirando ligeramente del acoplador de la manguera. Si el acoplador de la manguera no se mueve, la manguera flexible está conectada correctamente.

Compruebe que la manguera flexible se puede girar libremente.

Retirada: presione el bloqueo del clip hacia abajo.

Extraiga el acoplador de la manguera del conector de aspiración.

Soplado de aire

NOTA Esta es una función auxiliar que se puede utilizar para soplar el polvo o pequeños objetos.

1. Alinee el acoplador de la manguera flexible con el conector de soplado.
2. Empuje lentamente el acoplador de la manguera para introducirlo en el conector de soplado hasta que el bloqueo del clip encaje en su sitio (se oirá un clic).
3. Compruebe que la manguera flexible está instalada correctamente tirando ligeramente del acoplador de la manguera. Si el acoplador de la manguera no se mueve, la manguera flexible está conectada correctamente.
4. Compruebe que la manguera flexible se puede girar libremente.
5. Retirada: presione el bloqueo del clip hacia abajo. Extraiga el acoplador de la manguera del conector de soplado.

Conexión de las boquillas / el tubo de extensión

Podrá conectar las boquillas / el tubo de extensión al adaptador de manguera de varias formas para adaptarse a diferentes entornos y grados de accesibilidad.

Boquilla	Área de aplicación
Boquilla para hendiduras	Ranuras, juntas y espacios confinados
Boquilla de cepillo pequeño	Aspiración de sólidos en tapicerías y moquetas
Boquilla para suelos duros con accesorio de cepillo	Superficies duras y planas Moquetas o superficies similares



Retirada/conexión del accesorio de cepillo

NOTA El accesorio de cepillo está preinstalado en la boquilla para suelos duros.

1. Retirada: presione los dos botones de bloqueo. Retire el accesorio de cepillo de la boquilla para suelos duros.
2. Conexión: inserte el accesorio de cepillo en la boquilla para suelos duros hasta que el botón de bloqueo encaje en su sitio (se oirá un clic).

Retirada de la tapa del depósito

NOTA Retire la tapa del depósito para instalar o sustituir la bolsa filtrante y vaciar el depósito de plástico.

(Paso 1)

1. Desbloquee los pestillos tirando de ellos para separarlos del depósito de plástico.
2. Levante los pestillos y desconéctelos de la nervadura.
3. Invierta los pasos anteriores para bloquear la tapa sobre el depósito de plástico.
4. Sujete el asa de transporte y retire la tapa del depósito de plástico.
5. La cesta del filtro quedará expuesta para la instalación o sustitución de la bolsa filtrante.
6. Pliegue el asa de transporte después de utilizar el producto y antes de guardarlo.

Instalación del filtro



PRECAUCIÓN No aspire nunca sin un filtro instalado en el producto. Las sustancias aspiradas pueden contener metal o partículas duras y afiladas, que podrían dañar el motor o provocar una descarga eléctrica. El polvo saldría despedido del conector de soplado a gran velocidad, lo que podría causar graves lesiones personales.

Aspire líquidos únicamente con el filtro de espuma instalado en el producto. De lo contrario, este podría dañarse. La bolsa para el polvo también se dañará si utiliza el producto para aspirar en mojado.

NOTA La bolsa filtrante de tela y la bolsa para el polvo solamente son adecuadas para la aspiración en seco.

No utilice la bolsa filtrante de tela para aspirar polvo o suciedad muy finos (por ejemplo, polvo de lijado). Sin embargo, la bolsa filtrante de tela podrá utilizarse para muchos otros materiales.

Bolsa filtrante de tela (aspiración en seco)

(Instalación)

1. Dé la vuelta a la tapa del depósito.
2. Instale la bolsa filtrante de tela en la cesta del filtro.
3. Tire hacia abajo del borde de la bolsa filtrante de tela hasta que cubra completamente la cesta del filtro.
4. El borde de la bolsa filtrante de tela deberá alcanzar y tocar la superficie inferior de la cesta del filtro.

Bolsa para el polvo (aspiración en seco)

(Instalación)

1. Dé la vuelta a la tapa del depósito.
2. Alinee el orificio de la bolsa para el polvo con el conector de aspiración interno.
3. Presione hacia abajo la bolsa para el polvo para introducir el conector de aspiración interno en el orificio de la bolsa para el polvo.
4. Presione hacia abajo la bolsa para el polvo hasta que el anillo de sellado encaje en la ranura circular.

Filtro de espuma (aspiración en mojado)

(Instalación)

1. Dé la vuelta a la tapa del depósito.
2. Instale el filtro de espuma en la cesta del filtro.
3. Tire suave y lentamente hacia abajo del borde del filtro de espuma hasta que este cubra completamente la cesta del filtro. El borde del filtro de espuma deberá alcanzar y tocar la superficie inferior de la cesta del filtro.



5.3 MONTAJE - USO - FUNCIONAMIENTO (FOLLETO 2)

Encendido y apagado

NOTA Antes de su uso, compruebe que todas las piezas estén bien conectadas y que la tapa del depósito esté bloqueada en su sitio. Antes de conectar el producto a la alimentación eléctrica, asegúrese de que esté apagado.

1. Conecte el enchufe a una toma de corriente adecuada.
2. **Encendido:** Presione el interruptor de encendido/apagado a la posición **I**.
3. **Apagado:** Presione el interruptor de encendido/apagado a la posición **O**.

Almacenamiento de las boquillas

Deslice un extremo de la boquilla recta / del tubo de extensión o de la boquilla para hendiduras en el portaboquillas de una de las ruedas giratorias o en uno de los portaboquillas de la tapa del depósito.

Enrollado del cable de alimentación

1. Enrolle el cable de alimentación alrededor del gancho superior del soporte del cable y del gancho giratorio inferior del soporte del cable.
2. Fijación del enchufe: conecte el clip del cable de alimentación al cable de alimentación enrollado.

Vaciado del depósito de plástico



Apague el producto y desconéctelo de la red eléctrica antes de sustituir accesorios o limpiarlo y cuando no lo utilice.



ADVERTENCIA Vacíe y limpie el producto antes y después de usarlo para evitar la acumulación de materiales que pudieran suponer un riesgo de incendio en el producto.

1. Retire la tapa del depósito de plástico.
2. Vacíe el depósito de plástico.

5.4 MONTAJE - USO - DESPUÉS DEL USO (FOLLETO 2)

1. Apague el producto y desconecte el enchufe de la toma de corriente.
2. Deje que el producto se enfríe.
3. Compruebe, limpie y almacene el producto (véase «Limpieza y cuidado»).

5.5 MONTAJE - USO - LIMPIEZA Y CUIDADO (FOLLETO 2)



Apague el producto y desconéctelo de la red eléctrica antes de sustituir accesorios o limpiarlo y cuando no lo utilice.

Limpieza

1. No permita nunca que penetren líquidos en el producto.
2. El producto deberá mantenerse siempre limpio, seco y libre de aceite o grasa.
3. Elimine el polvo del producto después de cada uso y antes del almacenamiento.
4. La limpieza periódica y adecuada contribuirá a garantizar un uso seguro y a prolongar la vida útil del producto.
5. Limpie el producto con un paño seco. Utilice una brocha suave para las zonas de difícil acceso.

NOTA No utilice detergentes químicos, alcalinos, abrasivos u otros detergentes o desinfectantes agresivos para limpiar este producto, ya que podrían dañar sus superficies.



5.6 MONTAJE - USO - MANTENIMIENTO (FOLLETO 2)

Antes y después de cada uso: Compruebe si el producto y los accesorios están desgastados o dañados.

5.7 MONTAJE - USO - REPARACIÓN (FOLLETO 2)

Este producto no contiene piezas que puedan ser reparadas por parte del usuario. Póngase en contacto con un centro de servicio autorizado o con una persona con cualificación similar para que lo revisen y reparen.

5.8 MONTAJE - USO - ALMACENAMIENTO (FOLLETO 2)

1. Apague el producto y desconecte el enchufe de la toma de corriente.
2. Deje que el producto se enfríe.
3. Limpie el producto (véase «Limpieza»).
4. Guarde el producto y sus accesorios en un lugar oscuro, seco, protegido de las heladas y bien ventilado.
5. Guarde siempre el producto en un lugar inaccesible para los niños.
6. La temperatura ideal para un almacenamiento prolongado (más de 3 meses) es de entre +10 y +30 °C con una humedad relativa máxima del 60 %.

5.9 MONTAJE - USO - TRANSPORTE (FOLLETO 2)

1. Apague el producto y desconecte el enchufe de la toma de corriente.
2. Deje que el producto se enfríe.
3. Proteja el producto de cualquier impacto violento o vibraciones fuertes que pudieran producirse durante el transporte en vehículos.
4. Proteja el producto para evitar que se deslice o se caiga.



6. DESPIECE CON LISTA DE PIEZAS

6.1 DESPIECE

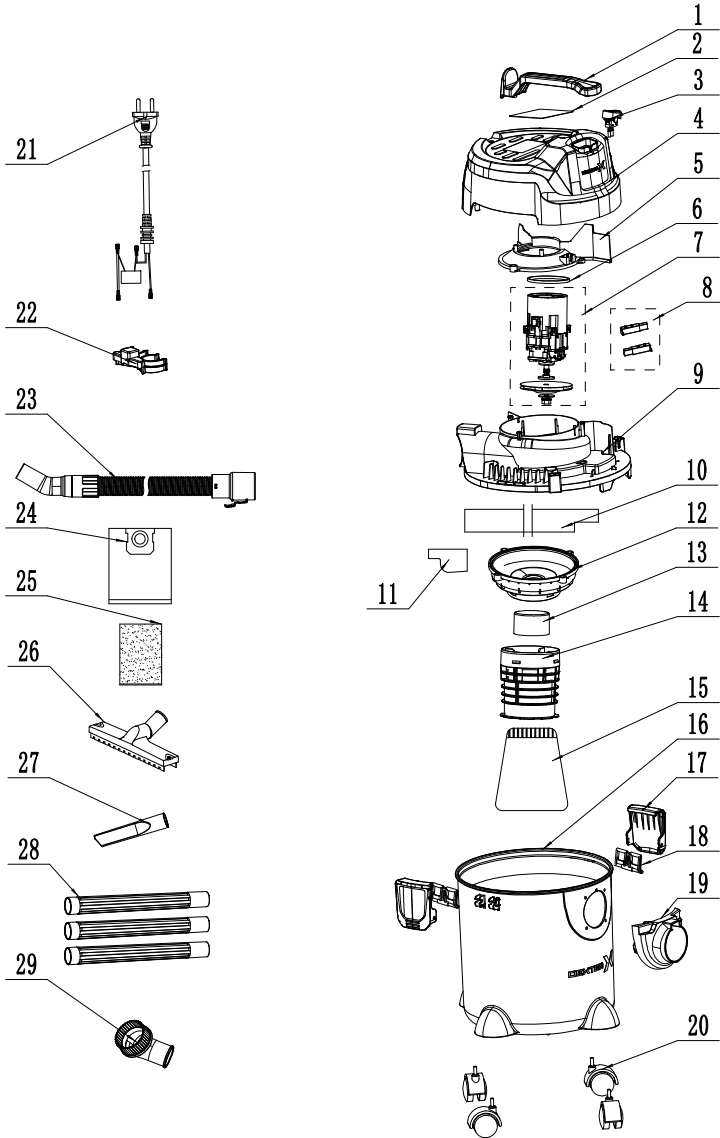



6.2 LISTA DE PIEZAS

1	Asa
2	Placa de características técnicas
3	Interruptor
4	Cubierta del cabezal
5	Cubierta de entrada de aire
6	Parche de sellado
7	Motor
8	Escobilla de carbono (X2)
9	Cubierta del barril
10	Esponja 1

11	Esponja 2
12	Cubierta del ventilador
13	Válvula de seguridad
14	Cesta de cubierta inferior
15	Bolsa filtrante de tela
16	Depósito de plástico
17	Pestillo (X2)
18	Bloque de conexión de bloqueo (X2)
19	Asiento de puerto de succión
20	Rueda (X4)

21	Cable de alimentación
22	Soporte para accesorios (X2)
23	Manguera
24	Bolsa para el polvo
25	Filtro de espuma
26	Boquilla para suelos duros
27	Boquilla para hendiduras
28	Tubo de plástico (X3)
29	Boquilla redonda pequeña

7. RESOLUCIÓN DE PROBLEMAS

Fallo	Causa probable	Acción
El producto no funciona.	El enchufe de alimentación no está conectado a la alimentación eléctrica.	Conecte el enchufe a una toma de corriente adecuada.
La potencia de aspiración es reducida y el producto no aspira la suciedad o el agua.	El depósito de plástico 8 está lleno.	Vacíe el depósito de plástico (consulte «Vaciado del depósito de plástico»).
	La trayectoria del aire está bloqueada.	Compruebe si hay obstrucciones en las siguientes piezas y elimínelas: — Depósito de plástico — Manguera flexible — Boquilla recta / tubo de extensión — Boquilla para hendiduras
Sale polvo del producto.	La tapa del depósito no se ha instalado correctamente.	Instale correctamente la tapa del depósito (véase «Retirada de la tapa del depósito»).



8. ELIMINACIÓN Y RECICLAJE



Este símbolo indica que el producto no deberá desecharse junto con otros residuos domésticos dentro de la UE. Para prevenir posibles daños al medioambiente o a la salud ocasionados por la eliminación incontrolada de desechos, recicle este producto de manera responsable con el fin de promover la reutilización sostenible de los recursos materiales. Para deshacerse del aparato usado, use los sistemas de devolución y recogida o contacte con la tienda donde realizó la compra del producto. Ellos se encargarán de reciclar este producto de una manera segura y ecológica.

9. GARANTÍA

Los productos Dexter están diseñados de acuerdo con los estándares de calidad más exigentes para productos destinados al público en general.

Este producto está cubierto por una garantía de 5 años a contar desde la fecha de compra. Dicha garantía cubre todos los defectos de fabricación o materiales.

En caso de avería, consulte en primer lugar la página de resolución de problemas (problemas y soluciones) del manual. Si el problema persistiera, consulte a su tienda más cercana.

El personal de su tienda hará todo lo posible para resolver el problema.

La reparación y la sustitución de piezas no ampliarán la duración del período de garantía inicial.

Las averías resultantes del desgaste y la rotura normales o del uso inadecuado del producto no estarán cubiertas por la garantía. Esto incluye, entre otras cosas, los interruptores, el disyuntor del circuito de seguridad y los motores, en caso de desgaste.

Tenga en cuenta que no existen términos de garantía específicos para ciertos países.

En caso de duda, consulte con su punto de venta.

Para que se tengan en cuenta las reclamaciones relativas a la garantía, será necesario lo siguiente:

- Proporcionar un comprobante de compra.
- Que no se hayan realizado reparaciones ni cambios de piezas por parte de un tercero.
- Que el problema no esté relacionado con el desgaste y la rotura normales.
- Que se hayan llevado a cabo correctamente las operaciones de mantenimiento y de reparación necesarias.
- Que no haya existido funcionamiento forzado, manipulación inadecuada, uso no autorizado ni accidentes.
- Que no se haya producido ningún deterioro debido al sobrecalentamiento resultante del atasco del bloque del ventilador.
- Que no se hayan llevado a cabo trabajos en el producto por parte de una persona no cualificada, y que no se hayan realizado reparaciones incorrectas.
- Que no se haya desmontado ni abierto la herramienta.
- Que la herramienta no haya estado expuesta a un entorno húmedo (rocío, lluvia, sumergida en agua...).
- Que no se hayan utilizado piezas incorrectas o piezas no fabricadas por Dexter, y que demuestren ser la causa del deterioro.
- Que la herramienta no se haya usado inapropiadamente (sobrecarga de la misma o uso de accesorios no homologados).
- Que no se hayan producido daños resultantes de causas externas o cuerpos extraños, como pueden ser arena o piedras.
- Que no se hayan producido daños resultantes del incumplimiento de las recomendaciones de seguridad y las instrucciones de uso.

El producto deberá utilizarse en circunstancias de uso normales y con fines no profesionales.

Por lo tanto, quedan excluidos de esta garantía los productos utilizados por empresas y autoridades locales, así como por empresas que ofrezcan alquileres de pago o préstamo gratuito de equipos.



INTRODUÇÃO

Agradecemos por escolher este produto. Ao concebermos e fabricarmos os nossos produtos, dedicamos todos os nossos esforços para assegurar uma qualidade excelente que satisfaça as necessidades dos utilizadores.



IMPORTANTE, A GUARDAR PARA REFERÊNCIA FUTURA: LEIA ATENTAMENTE

IMPORTANTE! A FIM DE OBTER A MÁXIMA SATISFAÇÃO COM ESTE PRODUTO AQUANDO DA SUA INSTALAÇÃO, UTILIZAÇÃO E MANUTENÇÃO, RECOMENDAMOS LER ATENTAMENTE ESTE MANUAL DO UTILIZADOR ANTES DE UTILIZAR O PRODUTO. PRESTE ATENÇÃO AOS AVISOS BÁSICOS RELATIVOS À SEGURANÇA NESTE MANUAL E GARDE-O PARA REFERÊNCIA POSTERIOR.

1. UTILIZAÇÃO PRETENDIDA PARA O LIMPADOR DE PÓ E DE LÍQUIDOS

Parabéns pela aquisição do seu novo produto. Escolheu um produto de alta qualidade. As instruções de utilização fazem parte do produto. Contêm informações importantes relativas à segurança, à utilização e à eliminação do produto. Antes de o utilizar, familiarize-se com todas as informações de segurança e instruções de utilização. Utilize o produto apenas como descrito e para as aplicações especificadas. Se der o produto para outra pessoa, certifique-se de que lhe entrega também toda a documentação que o acompanha.

1.1 UTILIZAÇÃO PRETENDIDA

Este produto é um eletrodoméstico destinado a aspirar pavimentos, tapetes, móveis, colchões, automóveis ou garagens. Este produto também pode ser utilizado como soprador ou para aspirar água.

É adequado para aspirar água e sujidade a uma temperatura inferior a +40°C.

Certos materiais podem produzir vapores ou misturas explosivas quando agitados pelo ar de aspiração.

Nunca aspire os seguintes materiais:

1. Gases explosivos ou inflamáveis, líquidos e partículas de poeira (reativas). A aspiração destes materiais constitui um perigo para a saúde e é terminantemente proibida.
2. Partículas de poeiras metálicas reativas (por exemplo, alumínio, magnésio e zinco em combinação com detergentes altamente alcalinos ou ácidos).
3. Ácidos e bases fortes não diluídos.

4. Solventes orgânicos (por exemplo, gasolina, diluentes de tinta, acetona, óleo de aquecimento). Estas substâncias podem causar corrosão no produto.
5. Fuligem e brasas incandescentes.
6. Cimento, gesso e pó de cal.
7. Pequenos objetos ou cinzas de chaminés, fogões a carvão, cinzeiros ou grelhadores.
8. Cinzas ou sujidade de caldeiras de aquecimento e fornos a lenha.

Qualquer outra utilização ou modificação do produto é considerada uma utilização incorreta e pode resultar em perigos como a morte, ferimentos pessoais e danos. O fabricante não é responsável por quaisquer danos causados por uma utilização incorreta. Este produto foi concebido exclusivamente para uso doméstico. Este produto não se destina a uma utilização comercial, a operações industriais ou a fins semelhantes.



1.2 ÂMBITO DE ENTREGA E DESEMBALAGEM

Depois de desembalar o produto, verifique se a entrega está completa e se todas as peças estão em boas condições. Retire todos os materiais de embalagem antes da utilização.

1. Mangueira flexível
2. Tubo de extensão (X3)
3. Tapa do recipiente
4. Recipiente de plástico
5. Rodas giratórias (X4)
6. Filtro de espuma
7. Saco de pó
8. Bocal para pavimentos duros
9. Bocal para fendas
10. Bocal redondo pequeno
11. Saco de filtro de pano
12. Manual de instruções
13. Suporte de acessórios (X2)

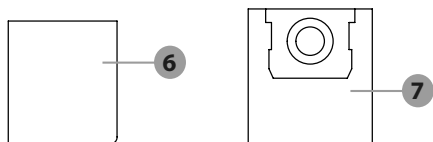
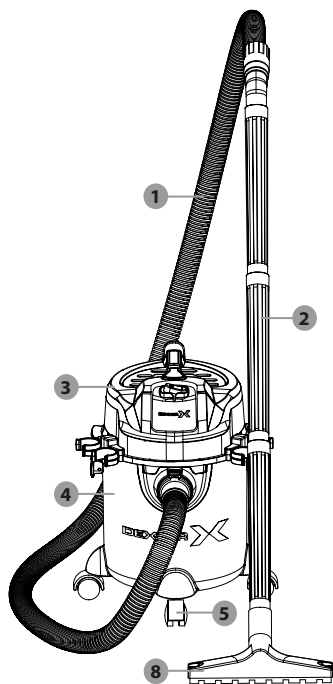



2. SÍMBOLOS

	Leia o manual de instruções!
	Desligue o produto e desconecte-o da rede elétrica antes de substituir acessórios, limpá-lo e quando não estiver a ser utilizado.
	Respeite os avisos e as indicações de segurança!
	Perigo - risco de choque elétrico!
	Símbolo para um produto da classe de proteção II.
	Diâmetro
	Corrente alternada / tensão.
	Utilize o produto apenas em espaços interiores secos.
	A marcação CE indica a conformidade com as diretivas relevantes da UE aplicáveis a este produto.
	Bocal para aspirar tapetes.
	Bocal para aspirar pavimentos lisos e duros.
	Bocal para aspirar o pó e a sujidade de ranhuras, juntas e fendas.
	Filtro para aspirar água ou outros líquidos.
	O filtro não é adequado para aspirar água ou outros líquidos.
	Filtro para aspirar partículas secas e pequenas (por exemplo, areia, resíduos de tinta seca).
	Filtro para aspiração de poeiras secas e finas (por exemplo, poeiras de madeira provenientes de trabalhos de lixamento).

	Bloqueado
	Desbloqueado

3. INSTRUÇÕES DE SEGURANÇA

ANTES DE UTILIZAR O PRODUTO, FAMILIARIZE-SE COM TODAS AS INFORMAÇÕES DE SEGURANÇA E INSTRUÇÕES DE UTILIZAÇÃO! QUANDO TRANSMITIR ESTE PRODUTO PARA OUTRAS PESSOAS, INCLUA TAMBÉM TODOS OS DOCUMENTOS!

Em caso de danos resultantes da inobservância deste manual de instruções de funcionamento, o direito à garantia perde a validade! Não é aceite qualquer responsabilidade por danos consequentes! No caso de danos materiais ou pessoais causados por manuseamento incorreto ou incumprimento das instruções de segurança, não assumimos qualquer responsabilidade!

3.1 AVISOS GERAIS DE SEGURANÇA



AVISO Perigo de acidentes de morte para bebés e crianças. Nunca deixe crianças sem supervisão com o material de embalagem. O material de embalagem representa um perigo de asfixia. Crianças frequentemente subestimam os perigos.

- Este produto pode ser utilizado por crianças a partir de 8 anos e pessoas com capacidades físicas, sensoriais ou mentais reduzidas ou com falta de experiência e conhecimento com a condição de terem recebido supervisão ou instruções sobre o uso do produto de forma segura, além de compreenderem os perigos envolvidos.
- As crianças não devem brincar com o aparelho.
- A limpeza e a manutenção rotineira não devem ser efetuadas por crianças sem supervisão. A ficha deve ser retirada da tomada antes da limpeza ou da manutenção do aparelho.



Utilização pretendida



AVISO! Risco de ferimentos! Uma utilização incorreta pode provocar ferimentos. Utilize este produto exclusivamente de acordo com estas instruções. Não tente modificar o produto de forma alguma.

Segurança elétrica



PERIGO! Risco de choque elétrico! Nunca tente reparar o produto por si próprio. Em caso de avaria, as reparações devem ser efetuadas apenas por pessoal qualificado.



AVISO! Risco de choque elétrico! Não mergulhe os componentes elétricos do produto em água ou noutros líquidos. Nunca mantenha o produto sob água corrente.



AVISO! Risco de choque elétrico! Nunca utilize o produto danificado. Desligue o produto da tomada e contacte o seu revendedor se estiver danificado.



AVISO! Risco de ferimentos! Desligue o produto e desconecte-o da fonte de alimentação antes de o limpar e quando o produto não estiver a ser utilizado.

1. Não reutilize o produto se tiver caído.
2. Antes de ligar a ficha à fonte de alimentação. Verifique se a tensão e a corrente nominal correspondem aos detalhes da fonte de alimentação indicados na etiqueta de classificação do produto.
3. Verifique regularmente se a ficha e o cabo de alimentação estão danificados. Se o cabo de alimentação estiver danificado, deve ser substituído pelo fabricante, agente de manutenção ou pessoal similar qualificado a fim de evitar riscos.
4. Proteja o cabo de alimentação contra danos. Não o deixe pendurado em arestas vivas, não o aperte nem dobre. Mantenha o cabo de alimentação afastado de superfícies quentes e chamas abertas.

Funcionamento



AVISO! Risco de ferimentos! Nunca utilize o produto para absorver

- água e qualquer material com uma temperatura superior a +40°C
- materiais incandescentes.

1. Desligue o produto da fonte de alimentação.
 - quando ocorre uma avaria,
 - antes de colocar/trocar os acessórios,
 - antes de limpar o produto,
 - se não utilizar o produto durante um longo período,
 - durante tempestades e
 - após cada utilização.
2. Desligue o produto da fonte de alimentação puxando a ficha de alimentação, mas não puxe-a pelo cabo de alimentação.
3. Os componentes defeituosos devem ser sempre substituídos por peças sobressalentes originais.
4. Não obstrua as ranhuras de ventilação durante o funcionamento. Risco de sobreaquecimento e de danos no produto.
5. Certifique-se de que a tensão de rede corresponde à indicada na placa de identificação.
6. O produto só pode ser ligado a uma tomada de corrente através de um disjuntor diferencial residual (DDR) com uma corrente de fuga nominal inferior a 30 mA.

Limpeza e armazenamento



AVISO! Risco de ferimentos! Desligue o produto da fonte de alimentação antes de efetuar trabalhos de limpeza e quando não estiver a ser utilizado.

1. Proteja o produto, o cabo de alimentação e a ficha de alimentação contra o pó, a luz solar direta, pingos e salpicos de água.
2. Guarde o produto em local fresco, seco, protegido da humidade e fora do alcance de crianças.
3. Proteja o produto contra o calor. Não coloque o produto perto de chamas abertas ou fontes de calor, como fogões ou aparelhos de aquecimento.



4. DADOS TÉCNICOS

Modelo da bomba de evacuação	1250DWD-12.5001
Potência nominal de entrada (consumo de energia)	1250 W
Tensão nominal de entrada	220-240 V~, 50 Hz
Depressão em Kpa	16,5 kPa (valor do tanque)
	20 kPa (valor da turbina)
Força de aspiração	180 airwatt
Taxa de aspiração	30 l/s (valor do tanque)
	45 l/s (valor da turbina)
Comprimento do cabo de alimentação	4 m
Classe de proteção	II / □ (duplo isolamento)
Proteção contra pó e líquidos	IP24
Comprimento da mangueira	aprox. 1,8 m
Comprimento do bocal para fendas	aprox. 19 cm
Comprimento do bocal reto/tubo de extensão	aprox. 31,6 cm
Consumo de energia no modo desligado	0 W

5. MONTAGEM (CADERNO 2)

5.1 DESEMBALAGEM



AVISO O produto e a embalagem não são brinquedos para crianças! As crianças não devem brincar com sacos de plástico, películas e peças pequenas! Existe o risco de engolir e sufocar!

1. Desembale todas as peças e coloque-as numa superfície plana e estável.
2. Retire todos os materiais de embalagem e dispositivos de transporte, se aplicável.
3. Verifique se o conteúdo da entrega está completo e sem danos. Se estiverem faltando peças ou se alguma peça estiver danificadas, não utilize o produto e contacte o seu revendedor. Não utilize o produto sem que as peças em falta tenham sido entregues em complemento ou sem que as peças defeituosas tenham sido substituídas. A utilização de um produto incompleto ou danificado representa um perigo para pessoas e bens.
4. Certifique-se de que dispõe de todos os acessórios e ferramentas necessários para a montagem e funcionamento. Isto inclui também um equipamento de proteção individual adequado.



5.2 ANTES DE UTILIZAR



Existe um risco de acidente se o produto for utilizado com uma fonte de alimentação elétrica que não corresponda às especificações indicadas na etiqueta de classificação do produto. A tensão de rede e a frequência da fonte de alimentação devem corresponder às indicações da placa de identificação do produto.



Desligue o produto e desconecte-o da rede elétrica antes de substituir acessórios, limpá-lo e quando não estiver a ser utilizado.

Montagem das rodas giratórias

1. Vire o recipiente de plástico ao contrário para que os pés fiquem virados para cima.
2. Introduza o eixo metálico da roda giratória no orifício do suporte de plástico até que pare.
3. Verifique se as rodas giratórias podem rodar livremente.

Instalação / remoção da mangueira flexível

Aspiração

1. Alinhe o acoplador da mangueira flexível com o conector de aspiração.
2. Empurre lentamente o acoplador da mangueira para dentro do conector de aspiração até que o fecho de encaixe esteja devidamente encaixado.

Verifique se a mangueira flexível está corretamente conectada puxando ligeiramente o acoplador da mangueira. Se o acoplador da mangueira não se mover, significa que a mangueira flexível está corretamente instalada.

Verifique se o tubo flexível pode ser rodado livremente.

Remoção: Pressione o bloqueio do clip para baixo.

Puxe o acoplador da mangueira para fora do conector de aspiração.

Sopro de ar

NOTA Esta é uma função auxiliar que pode ser utilizada para soprar o pó ou pequenos objetos.

1. Alinhe o acoplador da mangueira flexível com o conector de sopro.
2. Empurre lentamente o acoplador da mangueira para dentro do conector de sopro até que o fecho de encaixe esteja devidamente encaixado.
3. Verifique se a mangueira flexível está corretamente instalada puxando ligeiramente o acoplador da mangueira. Se o acoplador da mangueira não se mover, significa que a mangueira flexível está corretamente instalada.
4. Verifique se o tubo flexível pode ser rodado livremente.
5. Remoção: Pressione o bloqueio do clip para baixo. Puxe o acoplador da mangueira para fora do conector de sopro.

Instalação dos bocais / tubo de extensão

É possível ligar os bocais / tubo de extensão ao adaptador de mangueira de várias formas para que se adapte a diferentes ambientes e graus de acessibilidade.

Bocal	Área de aplicação
Bocal para fendas	Ranhuradas, juntas e espaços confinados
Bocal para escova pequena	Aspirar sólidos em estofos e tapetes
Bocal para pavimentos duros com escova	Superfícies duras e planas Tapetes ou outros tipos de superfícies semelhantes



Remoção / instalação da escova

NOTA A escova está pré-instalada no bocal para pavimentos duros.

1. Remoção: Pressione ambos os botões de bloqueio para baixo. Retire a escova do bocal para pavimentos duros.
2. Ligação: Insira a escova no bocal para pavimentos duros até que o botão de bloqueio esteja devidamente encaixado.

Remoção da tampa do recipiente

NOTA Retire a tampa do recipiente para instalar ou substituir o saco do filtro e esvaziar o recipiente de plástico.

(Passo 1)

1. Desbloqueie os fechos puxando-os para fora do recipiente de plástico.
2. Levante os fechos e separe-os da nervura.
3. Reverta os passos anteriores para bloquear a tampa do recipiente no recipiente de plástico.
4. Segure a pega de transporte e retire a tampa do recipiente de plástico.
5. O cesto do filtro está exposto para a instalação ou substituição do saco do filtro.
6. Dobre a pega de transporte para baixo após utilização e antes de guardar o produto.

Instalação do filtro



CUIDADO Nunca aspire sem que um filtro esteja instalado no produto. As substâncias aspiradas podem conter metal ou partículas duras e afiadas que podem danificar o motor ou provocar um choque elétrico. O pó seria expelido do conector de sopro a uma velocidade muito elevada, podendo causar ferimentos graves.

Aspire líquidos unicamente com o filtro de espuma instalado no produto. Caso contrário, o produto pode danificar-se. O saco de pó também ficará danificado se for utilizado para a aspiração de líquidos.

NOTA O saco de filtro de pano e o saco de pó são adequados apenas para a aspiração de sólidos.

Não utilize o saco do filtro de pano para aspirar poeiras ou sujidade muito finas (por exemplo, poeiras de lixamento). No entanto, o saco de filtro de pano pode ser utilizado para muitos outros materiais.

Saco de filtro de pano (aspiração de pó)

(Instalação)

1. Vire a tampa do recipiente.
2. Coloque o saco do filtro de pano no cesto do filtro.
3. Puxe a borda do saco do filtro de pano para baixo até cobrir completamente o cesto do filtro.
4. A borda do saco do filtro de pano deve alcançar e tocar a superfície inferior do cesto do filtro.

Saco de pó (aspiração de pó)

(Instalação)

1. Vire a tampa do recipiente.
2. Alinhe o orifício do saco de pó com o conector de aspiração interno.
3. Pressione o saco de pó para inserir o conector de aspiração interno no orifício do saco de pó.
4. Pressione o saco de pó para baixo até que o anel de vedação seja encaixado na ranhura circular.

Filtro de espuma (aspiração de líquidos)

(Instalação)

1. Vire a tampa do recipiente.
2. Instale o filtro de espuma no cesto do filtro.
3. Puxe suave e lentamente para baixo a borda do filtro de espuma até cobrir completamente o cesto do filtro. A borda do filtro de espuma deve alcançar e tocar a superfície inferior do cesto do filtro.



5.3 MONTAGEM - UTILIZAÇÃO - FUNCIONAMENTO (CADERNO 2)

Ligar-desligar

NOTA Antes de utilizar o produto, verifique se todas as peças estão bem instaladas e se a tampa do recipiente está devidamente fechada. Antes de ligar o produto à fonte de alimentação, certifique-se de que está desligado.

1. Ligue a ficha de alimentação a uma tomada de corrente adequada.
2. **Ligar:** Prima o botão ligar/desligar para a posição I.
3. **Desligar:** Pressione o botão ligar/desligar para posição 0.

Armazenamento dos bocais

Empurre delicadamente uma extremidade do bocal reto / tubo de extensão ou do bocal para fendas até o suporte do bocal numa das rodas giratórias ou para um dos suportes do bocal na tampa do recipiente.

Enrole o cabo de alimentação

1. Enrole o cabo de alimentação à volta do gancho superior do suporte do cabo de alimentação e do gancho giratório inferior do suporte do cabo de alimentação.
2. Fixação da ficha de alimentação: Ligue o clipe do cabo de alimentação ao cabo de alimentação enrolado.

Esvazie o recipiente de plástico



Desligue o produto e desconecte-o da rede elétrica antes de substituir acessórios, limpá-lo e quando não estiver a ser utilizado.



AVISO: Esvazie e limpe o produto antes e depois de qualquer utilização para evitar a acumulação de materiais que possam constituir um risco de incêndio no produto.

1. Retire a tampa do recipiente de plástico.
2. Esvazie o recipiente de plástico.

5.4 MONTAGEM - UTILIZAÇÃO - APÓS UTILIZAÇÃO (CADERNO 2)

1. Desligue o produto e tire a ficha de alimentação da tomada.
2. Deixe o produto arrefecer
3. Verifique, limpe e guarde o produto (ver "Limpeza e conservação").

5.5 MONTAGEM - UTILIZAÇÃO - LIMPEZA E CONSERVAÇÃO (CADERNO 2)



Desligue o produto e desconecte-o da rede elétrica antes de substituir acessórios, limpá-lo e quando não estiver a ser utilizado.

Limpeza

1. Nunca permita a entrada de líquidos no produto.
2. O produto deve ser mantido sempre limpo, seco e isento de óleo ou gordura.
3. Retire o pó após cada utilização e antes de guardar o produto.
4. Uma limpeza regular e correta ajudará a assegurar uma utilização segura e a prolongar a vida útil do produto.
5. Limpe o produto com um pano seco. Utilize uma escova macia para as zonas de difícil acesso.

NOTA Não utilize produtos químicos, alcalinos, abrasivos ou outros detergentes ou desinfetantes agressivos para limpar este produto, pois podem ser prejudiciais para as suas superfícies.



5.6 MONTAGEM - UTILIZAÇÃO - MANUTENÇÃO (CADERNO 2)

Antes e depois de cada utilização: Verifique o produto e os acessórios quanto a desgaste e danos.

5.7 MONTAGEM - UTILIZAÇÃO - REPAROS (CADERNO 2)

Este produto não contém quaisquer peças que possam ser reparadas pelo consumidor. Contacte um centro de assistência autorizado ou uma pessoa com qualificações semelhantes para que o produto seja verificado e reparado.

5.8 MONTAGEM - UTILIZAÇÃO - ARMAZENAMENTO (CADERNO 2)

1. Desligue o produto e tire a ficha de alimentação da tomada.
2. Deixe o produto arrefecer
3. Limpe o produto (ver "Limpeza").
4. Guarde o produto e os seus acessórios num local escuro, seco, sem risco de gelar e bem ventilado.
5. Guarde sempre o produto num local inacessível a crianças.
6. A temperatura ideal para o armazenamento a longo prazo (mais de 3 meses) situa-se entre +10 e +30°C com uma humidade relativa máxima de 60%.

5.9 MONTAGEM - UTILIZAÇÃO - TRANSPORTE (CADERNO 2)

1. Desligue o produto e tire a ficha de alimentação da tomada.
2. Deixe o produto arrefecer
3. Proteja o produto de qualquer impacto pesado ou vibrações fortes que possam ocorrer durante o transporte em veículos.
4. Proteja o produto para evitar que escorregue ou caia.



6. VISTA EXPLODIDA COM A LISTA DAS PEÇAS

6.1 VISTA EXPLODIDA

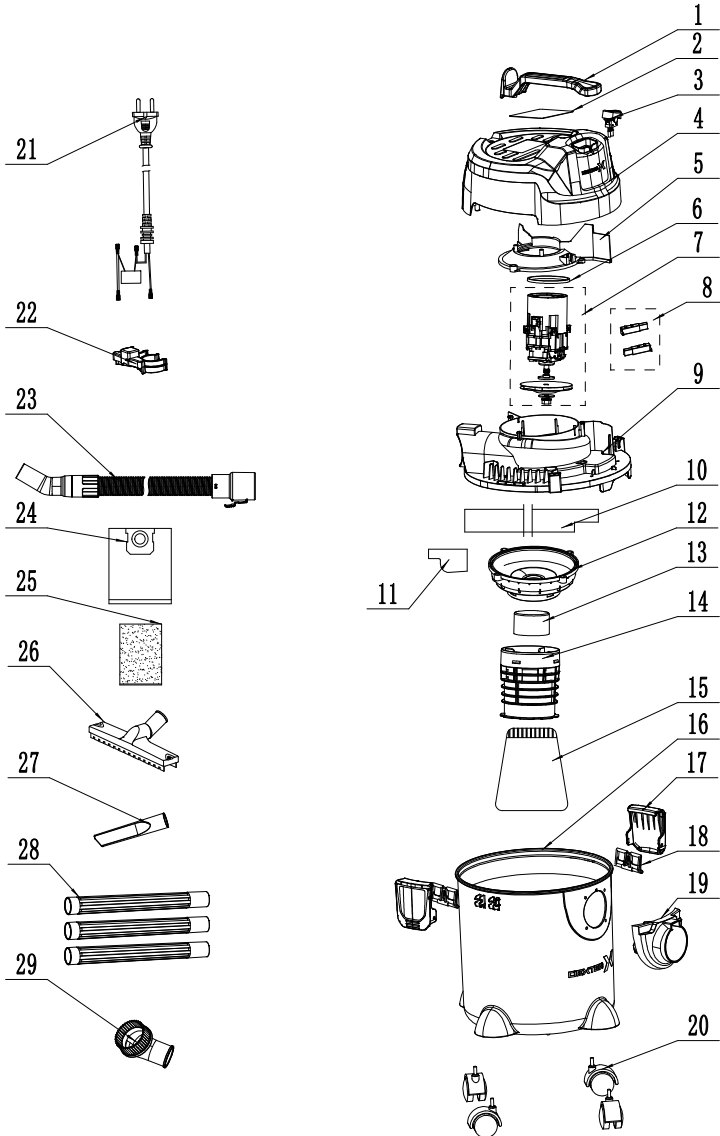



6.2 LISTA DE PEÇAS

1	Pega
2	Placa de identificação
3	Interruptor
4	Tampa da cabeça
5	Tampa da entrada de ar
6	Remendo de vedação
7	Motor
8	Escova de carbono (X2)
9	Tampa do tambor
10	Esponja 1

11	Esponja 2
12	Tampa do ventilador
13	Válvula de segurança
14	Cesto da tampa inferior
15	Saco de filtro de pano
16	Tanque de plástico
17	Trinco (X2)
18	Bloqueio do bloco de ligação (X2)
19	Suporte da porta de aspiração
20	Roda (X4)

21	Cabo de alimentação
22	Suporte de acessórios (X2)
23	Mangueira
24	Saco de pó
25	Filtro de espuma
26	Bocal para pavimentos duros
27	Bocal para fendas
28	Tubo de plástico (X3)
29	Bocal redondo pequeno

7. RESOLUÇÃO DE PROBLEMAS

Avaria	Causas possíveis	Ação
O produto não funciona.	A ficha de alimentação não está ligada à fonte de alimentação.	Ligue a ficha de alimentação a uma tomada adequada.
O poder de aspiração é reduzido e o produto não aspira a sujidade ou a água.	O recipiente de plástico 8 está cheio.	Esvazie o recipiente de plástico (ver "Esvaziar o recipiente de plástico").
	O caminho do ar está bloqueado.	Verifique a existência de obstruções nas seguintes peças e retire-as: - Recipiente de plástico - Mangueira flexível - Bocal reto / Tubo de extensão - Bocal para fendas
O pó sai do produto.	A tampa do recipiente não foi colocada corretamente.	Instale corretamente a tampa do recipiente (ver "Remoção da tampa do recipiente").



8. ELIMINAÇÃO E RECICLAGEM



Esta marcação indica que este produto não deverá ser eliminado juntamente com o lixo doméstico nos países da União Europeia. Para prevenir danos no ambiente ou na saúde humana devido à eliminação descontrolada do lixo, recicle para promover a reutilização sustentada de recursos materiais. Para devolver o seu aparelho utilizado, utilize sistemas de recolha ou contacte o seu revendedor. Eles podem recolher este produto para proceder à reciclagem de um modo amigo do ambiente.

9. GARANTIA

Os produtos Dexter são concebidos com base nos mais rigorosos padrões de qualidade para produtos destinados ao público em geral.

A ferramenta está coberta por uma garantia de 5 anos que se inicia a partir da data de compra. Esta garantia cobre todos os defeitos de fabrico ou do material.

Em caso de avaria, consulte primeiro a página de resolução de problemas (problemas e soluções) do folheto; se o problema persistir, contacte a loja mais próxima.

A sua loja fará todos os esforços para resolver o problema.

As reparações e a substituição de peças não prolongam a duração da garantia inicial.

As avarias resultantes do desgaste normal ou de uma utilização incorreta do produto não estão cobertas pela garantia. Isto inclui, entre outros, os interruptores, o disjuntor de segurança e os motores, em caso de desgaste.

Tenha em atenção que existem condições de garantia específicas para determinados países.

Em caso de dúvida, consulte o seu ponto de venda.

Para que as reclamações relativas à garantia sejam tidas em conta, é necessário o seguinte:

- Fornecer uma prova de compra
- Que não tenha sido efetuada qualquer reparação e/ou substituição de peças por terceiros.
- Que o problema não decorra do desgaste normal.
- Que os trabalhos de manutenção e reparação necessários tenham sido executados corretamente.
- Que o dispositivo não tenha sido forçado, tenha havido um manuseamento incorreto, utilização não autorizada ou acidentes
- Que não se tenha registado qualquer deterioração devido a sobreaquecimento, resultante de obstrução do bloco do ventilador.
- Que o produto não tenha sido utilizado por uma pessoa não qualificada e que não tenham sido tentadas reparações incorretas.
- Que a ferramenta nunca tenha sido desmontada ou aberta.
- Que a ferramenta nunca tenha estado num ambiente húmido (orvalho, chuva, submersa em água...)
- Que não foram utilizadas peças incorretas, peças que não tenham sido fabricadas pela Dexter, quando estas se revelam como a causa da deterioração.
- Que a ferramenta não tenha sido utilizada de forma incorreta (sobrecarga da ferramenta ou utilização de acessórios não aprovados).
- Que nenhum dano tenha resultado de causas externas ou corpos estranhos, como areia ou pedras.
- Que nenhum dano tenha resultado do incumprimento das recomendações de segurança e das instruções de utilização.

O produto deve ser utilizado em circunstâncias normais de utilização e para fins não profissionais.

Por conseguinte, estão excluídos desta garantia os produtos utilizados por empresas de paisagismo, autoridades locais, bem como empresas que oferecem alugueres pagos ou empréstimos gratuitos de equipamento.



INTRODUZIONE

Grazie per aver scelto questo prodotto. Nella progettazione e fabbricazione dei nostri prodotti ci impegniamo al massimo per garantire un'eccellente qualità che soddisfi le esigenze degli utenti.



IMPORTANTE, DA CONSERVARE PER ULTERIORI CONSULTAZIONI: SI PREGA DI LEGGERE ATTENTAMENTE

IMPORTANTE! PER OTTENERE LA MASSIMA SODDISFAZIONE DA QUESTO PRODOTTO NEL TEMPO DOPO AVERLO IMPOSTATO, UTILIZZATO E MANUTENUTO, CONSIGLIAMO DI LEGGERE ATTENTAMENTE QUESTO MANUALE PRIMA DELL'USO. SI PREGA DI PRESTARE ATTENZIONE AGLI AVVERTIMENTI DI BASE RELATIVI ALLA SICUREZZA NEL PRESENTE MANUALE E DI CONSERVARE IL MANUALE PER ULTERIORI CONSULTAZIONI.

1. USO PREVISTO DEL BIDONE ASPIRA SOLIDI/LIQUIDI

Complimenti per l'acquisto del nuovo prodotto. Ha scelto un articolo di alta qualità. Le istruzioni per l'uso sono parte integrante del prodotto. Contengono importanti informazioni su sicurezza, uso e smaltimento. Prima di utilizzare il prodotto, familiarizzare con tutte le informazioni di sicurezza e le istruzioni per l'uso. Utilizzare il prodotto solo come descritto e per le applicazioni specificate. Se il prodotto viene ceduto a terzi, assicurarsi di consegnare anche tutta la documentazione.

1.1 USO PREVISTO

Questo prodotto è un elettrodomestico destinato all'aspirazione di pavimenti, tappeti/moquette, mobili, materassi, automobili o garage. Il prodotto può essere utilizzato anche come soffiatore o per aspirare liquidi. Il prodotto è adatto ad aspirare liquidi e sporcizia con una temperatura non superiore a +40 °C.

Alcuni materiali possono produrre vapori o miscele esplosive se agitati dall'aria di aspirazione.

Non aspirare mai i seguenti materiali:

1. gas esplosivi o infiammabili, liquidi e particelle di polveri reattive. L'aspirazione di tali materiali costituisce un pericolo per la salute ed è pertanto vietata.
2. Particelle di polveri metalliche reattive (ad esempio alluminio, magnesio e zinco in combinazione con detersivi altamente alcalini o acidi).
3. Acidi e basi forti non diluiti.

4. Solventi organici (ad es. benzina, diluenti per vernici, acetone, olio combustibile). Queste sostanze possono causare la corrosione del prodotto.
5. Fuliggine e braci incandescenti.
6. Polvere di cemento, gesso e calce.
7. Piccoli oggetti o cenere da camini, stufe a carbone, posacenere o griglie per barbecue.
8. Cenere o residui incombusti da caldaie di riscaldamento e stufe a combustibile liquido.

Qualsiasi altro uso o modifica del prodotto è da considerarsi improprio e può comportare pericoli come morte, lesioni personali e danni. Il produttore non è responsabile per eventuali danni causati da un uso improprio. Il prodotto è destinato esclusivamente a un uso domestico. Il prodotto non è destinato a usi commerciali, industriali o simili.



1.2 DOTAZIONE E DISIMBALLAGGIO

Dopo aver disimballato il prodotto, verificare che la dotazione sia completa e che tutte le parti siano in buone condizioni. Prima dell'uso, rimuovere tutti i materiali di imballaggio.

1. Tubo flessibile
2. Tubo di prolunga (X3)
3. Coperchio del fusto
4. Fusto in plastica
5. Ruote girevoli (X4)
6. Filtro in schiuma
7. Sacchetto raccogli-polvere
8. Bocchetta per pavimenti duri
9. Bocchetta a lancia
10. Mini bocchetta a spazzola circolare
11. Sacchetto filtrante in tessuto
12. Manuale di istruzioni
13. Staffa per accessori (X2)

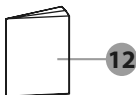
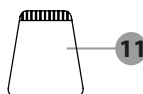
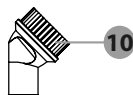
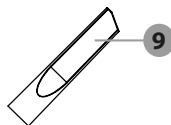
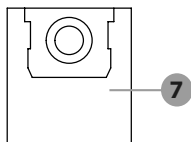
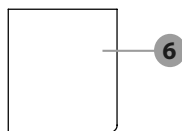
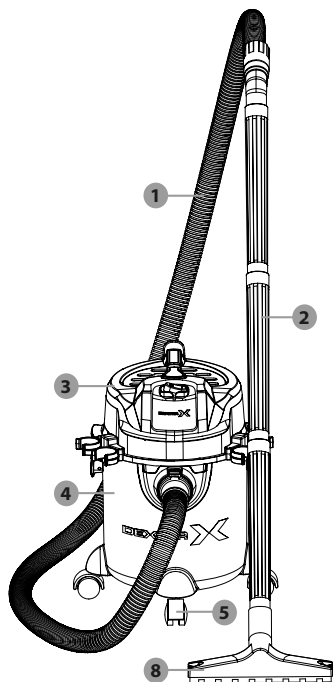



2. SIMBOLI

	Leggere il manuale di istruzioni!
	Prima di sostituire gli accessori, pulire e riporre il prodotto, spegnerlo e scollegarlo dalla rete elettrica.
	Seguire le avvertenze e le note di sicurezza!
	Pericolo - pericolo di scosse elettriche!
	Simbolo relativo a prodotto con Classe di protezione II.
	Diametro
	Corrente alternata/tensione.
	Utilizzare il prodotto solo in ambienti interni asciutti.
	Il marchio CE indica la conformità alle direttive UE applicabili a questo prodotto.
	Bocchetta di aspirazione per tappeti/moquette.
	Bocchetta di aspirazione per superfici lisce e pavimenti duri.
	Bocchetta di aspirazione per la rimozione di polvere e sporco da scanalature, giunti e fessure.
	Filtro per l'aspirazione di acqua o altri liquidi.
	Il filtro non è adatto per aspirare acqua o altri liquidi.
	Filtro per l'aspirazione di piccole particelle solide (ad es. sabbia, residui di vernice essiccata).
	Filtro per l'aspirazione di polveri secche e sottili (ad es. polvere di legno da lavori di levigatura).

	Bloccato
	Sbloccato

3. ISTRUZIONI DI SICUREZZA

PRIMA DI UTILIZZARE IL PRODOTTO, FAMILIARIZZARE CON TUTTE LE INFORMAZIONI DI SICUREZZA E LE ISTRUZIONI PER L'USO! QUANDO SI CEDE QUESTO PRODOTTO AD ALTRI, INCLUDERE ANCHE TUTTA LA DOCUMENTAZIONE!

In caso di danni derivanti dalla mancata osservanza delle presenti istruzioni di funzionamento, il diritto alla garanzia decade! Si declina, quindi, qualsiasi responsabilità per danni conseguenti! In caso di danni materiali o lesioni personali causati da un utilizzo non corretto o dall'inosservanza delle istruzioni di sicurezza, si declina qualsiasi responsabilità!

3.1 AVVERTENZE DI SICUREZZA GENERALI



AVVERTENZA Pericolo di incidenti mortali per bambini e ragazzi. Non lasciare mai i bambini

incustoditi con il materiale di imballaggio. Il materiale di imballaggio rappresenta un pericolo di soffocamento. I bambini spesso sottovalutano i pericoli.

- Questo apparecchio può essere utilizzato da bambini a partire dagli 8 anni di età e da persone con ridotte capacità fisiche, sensoriali o mentali o con mancanza di specifica esperienza e conoscenza, a condizione che non siano lasciati soli o che abbiano ricevuto istruzioni per l'uso in sicurezza e che ne comprendano i pericoli connessi.
- I bambini non devono giocare con l'apparecchio.
- Pulizia e manutenzione a cura dell'utilizzatore non devono essere eseguite da bambini lasciati senza supervisione. Prima di procedere alla pulizia o alla manutenzione dell'apparecchio, è necessario staccare la spina dalla presa di corrente.

**Uso previsto**

AVVERTENZA! Pericolo di lesioni! L'uso improprio può provocare lesioni. Utilizzare il prodotto esclusivamente in conformità alle presenti istruzioni. Non tentare di modificare il prodotto in alcun modo.

Sicurezza elettrica

PERICOLO! Pericolo di scosse elettriche! Non tentare mai di riparare il prodotto da soli. In caso di malfunzionamento, le riparazioni devono essere eseguite esclusivamente da personale qualificato.



AVVERTENZA! Pericolo di scosse elettriche! Non immergere i componenti elettrici del prodotto in acqua o altri liquidi. Non pulire mai il prodotto con acqua corrente.



AVVERTENZA! Pericolo di scosse elettriche! Non utilizzare mai prodotti danneggiati. Se il prodotto è danneggiato, scollegarlo dalla presa di corrente e rivolgersi al rivenditore.



AVVERTENZA! Pericolo di lesioni! Spegnerne il prodotto e scollegarlo dall'alimentazione prima di pulirlo e di riportarlo.

1. Non utilizzare più il prodotto se non funziona in maniera ottimale.
2. Prima di collegare la spina all'alimentazione: Verificare che la tensione e la corrente nominale corrispondano ai dati dell'alimentatore indicati sull'etichetta del prodotto.
3. Se il cavo di alimentazione è danneggiato, per scongiurare possibili pericoli, deve essere sostituito dal produttore o da personale autorizzato.
4. Evitare di danneggiare il cavo di alimentazione. Non lasciarlo pendere da spigoli vivi, non schiacciarlo o piegarlo. Tenere il cavo di alimentazione lontano da superfici calde e fiamme libere.

Utilizzo

AVVERTENZA! Pericolo di lesioni! Non utilizzare mai il prodotto per aspirare:

- acqua e qualsiasi materiale con una temperatura superiore a +40 °C
- materiali incandescenti.

1. Scollegare la spina dalla fonte di alimentazione:
 - quando si verifica un malfunzionamento,
 - prima di collegare/modificare gli accessori,
 - prima di pulire il prodotto,
 - se non si usa il prodotto per molto tempo,
 - durante un temporale e
 - dopo ogni utilizzo.
2. Scollegare il prodotto dall'alimentazione tirando la spina, ma non il cavo.
3. I componenti difettosi devono sempre essere sostituiti con ricambi originali.
4. Non ostruire le griglie di ventilazione durante il funzionamento. Pericolo di surriscaldamento e di danni al prodotto.
5. Assicurarsi che la tensione di rete corrisponda alle informazioni riportate sulla targhetta.
6. Il prodotto deve essere collegato a una presa di corrente solo tramite un interruttore magnetotermico differenziale (RCD) con corrente residua nominale non superiore a 30 mA.

Pulizia e stoccaggio

AVVERTENZA! Pericolo di lesioni! Scollegare il prodotto dall'alimentazione prima di eseguire lavori di pulizia e quando non viene utilizzato.

1. Proteggere prodotto, alimentatore e spina di alimentazione da polvere, luce solare diretta, gocce e spruzzi d'acqua.
2. Conservare il prodotto in un luogo fresco, e asciutto, al riparo dall'umidità e fuori dalla portata dei bambini.
3. Proteggere il prodotto dal calore. Non collocare il prodotto vicino a fiamme libere o a fonti di calore quali stufe o apparecchi di riscaldamento.



4. SPECIFICHE TECNICHE

Modello di pompa d'evacuazione	1250DWD-12.5001
Potenza nominale in ingresso (consumo di energia)	1250 W
Tensione d'ingresso nominale	220-240 V- 50 Hz
Depressione in kPa	16,5 kPa (valore riferito al fusto)
	20 kPa (valore riferito alla turbina)
Forza di aspirazione	180 Airwatt
Velocità di aspirazione	30 l/s (valore riferito al fusto)
	45 l/s (valore riferito alla turbina)
Lunghezza del cavo di alimentazione	4 m
Classe di protezione	II /  (doppio isolamento)
Grado di protezione IP	IP24
Lunghezza del tubo	circa 1,8 m
Lunghezza della bocchetta a lancia	circa 19 cm
Lunghezza della bocchetta a tubo/del tubo di prolunga	circa 31,6 cm
Consumo di energia in modalità off	0W

5. MONTAGGIO (LIBRETTO 2)

5.1 DISIMBALLAGGIO



AVVERTENZA il prodotto e l'imballaggio non sono giocattoli per bambini! Non lasciar giocare i bambini con sacchetti di plastica, pellicole e piccoli componenti! Pericolo di ingestione e soffocamento!

1. Disimballare tutti i componenti e disporli su una superficie piana e stabile.
2. Rimuovere tutti i materiali di imballaggio e gli eventuali dispositivi di spedizione.
3. Assicurarsi che il contenuto della consegna sia completo e privo di danni. Se si riscontrano parti mancanti o danneggiate, non utilizzare il prodotto e contattare il rivenditore. Non utilizzare il prodotto se non sono state consegnate le parti mancanti o sostituite quelle difettose. L'utilizzo di un prodotto incompleto o danneggiato rappresenta un pericolo per persone e cose.
4. Assicurarsi di avere a disposizione tutti gli accessori e gli strumenti necessari per il corretto montaggio e funzionamento del prodotto. Ciò include anche idonei dispositivi di protezione individuale.



5.2 PRIMA DELL'USO



Se il prodotto viene utilizzato con un'alimentazione elettrica non conforme alle specifiche indicate sulla sua etichetta, sussiste il pericolo di incidenti. Tensione di rete e frequenza della fonte di alimentazione devono corrispondere alle specifiche riportate sulla targhetta del prodotto.



Prima di sostituire gli accessori, pulire e riporre il prodotto, spegnerlo e scollegarlo dalla rete elettrica.

Montaggio delle ruote girevoli

1. Capovolgere il fusto in plastica, in modo che il fondo sia rivolto verso l'alto.
2. Inserire il perno metallico della ruota girevole nel foro del supporto in plastica fino all'arresto.
3. Controllare che la ruota possa ruotare liberamente.

Collegamento/rimozione del tubo flessibile

Aspirazione

1. Allineare l'innesto del tubo flessibile con l'attacco di aspirazione.
2. Spingere delicatamente l'innesto del tubo all'interno dell'attacco di aspirazione fino a quando non si avverte un clic di blocco.

Controllare che il tubo flessibile sia collegato correttamente tirando leggermente l'innesto. Se l'innesto non si muove, il tubo flessibile è collegato correttamente.

Controllare che il tubo flessibile possa essere ruotato liberamente.

Rimozione: Premere il fermo verso il basso.

Estrarre l'innesto del tubo dall'attacco di aspirazione.

Soffiaggio

NOTA Si tratta di una funzione ausiliaria che può essere utilizzata per soffiare via polvere o piccoli oggetti.

1. Allineare l'innesto del tubo flessibile con l'attacco di soffiaggio.
2. Spingere delicatamente l'innesto del tubo all'interno dell'attacco di soffiaggio fino a quando non si avverte un clic di blocco.
3. Controllare che il tubo flessibile sia collegato correttamente tirando leggermente l'innesto. Se l'innesto non si muove, il tubo flessibile è collegato correttamente.
4. Controllare che il tubo flessibile possa essere ruotato liberamente.
5. Rimozione: Premere il fermo verso il basso. Estrarre l'innesto del tubo dall'attacco di soffiaggio.

Collegamento delle bocchette/del tubo di prolunga

È possibile collegare le bocchette/il tubo di prolunga all'adattatore del tubo flessibile in vari modi, al fine di potersi adattare a diversi ambienti e difficoltà di accesso.

Bocchetta	Area di applicazione
Bocchetta a lancia	Scanalature, giunti, sabbia e spazi ristretti
Mini bocchetta a spazzola	Aspirazione di solidi su tappezzeria e tappeti
Bocchetta per pavimenti duri con accessorio spazzola	Superfici dure e piane Tappeti o superfici simili



Rimozione/collegamento dell'accessorio spazzola

NOTA L'accessorio spazzola è pre-installato sulla bocchetta per pavimenti duri.

1. Rimozione: Premere entrambi i pulsanti di blocco. Rimuovere l'accessorio spazzola dalla bocchetta per pavimenti duri.
2. Collegamento: Inserire l'accessorio spazzola nella bocchetta per pavimenti duri fino a quando il pulsante di blocco non scatta in posizione.

Rimozione del coperchio del fusto

NOTA Togliere il coperchio dal fusto per installare o sostituire il sacchetto filtrante e svuotare il fusto in plastica.

(Fase 1)

1. Sbloccare le cerniere sganciandole dal fusto in plastica.
2. Sollevarle e allontanarle dal bordo.
3. Invertire i passaggi precedenti per riposizionare il coperchio sul fusto in plastica.
4. Afferrare la maniglia di trasporto e rimuovere il coperchio dal fusto in plastica.
5. Sarà possibile a questo punto accedere al cestello portafiltro per montare o sostituire il sacchetto filtrante.
6. Chiudere la maniglia di trasporto nell'apposito alloggiamento dopo l'uso e prima di riporre il prodotto.

Installazione del filtro



ATTENZIONE Non utilizzare mai l'aspiratore privo di filtro. Gli elementi aspirati possono contenere metallo o particelle dure e taglienti in grado di danneggiare il motore o provocare scosse elettriche. La polvere verrebbe espulsa dall'attacco di soffiaggio a una velocità molto elevata, con il pericolo di gravi lesioni personali.

Aspirare i liquidi solo con il filtro in schiuma installato sul prodotto. In caso contrario, il prodotto si danneggia. Anche il sacchetto raccogli-polvere si danneggerà se utilizzato per aspirare liquidi.

NOTA Il sacchetto filtrante in tessuto e il sacchetto raccogli-polvere sono adatti solo per aspirare solidi.

Non utilizzare il sacchetto filtrante in tessuto per aspirare polveri sottili o sporco molto fine (ad es. polvere di carteggiatura). Tuttavia, il sacchetto filtrante in tessuto può essere utilizzato per molti altri materiali.

Sacchetto filtrante in tessuto (aspirazione di solidi)

(Montaggio)

1. Capovolgere il coperchio del fusto.
2. Installare il sacchetto filtrante in tessuto sull'apposito cestello portafiltro.
3. Tirare verso il basso il bordo del sacchetto filtrante in tessuto fino a coprire completamente il cestello portafiltro.
4. Il bordo del sacchetto filtrante in tessuto deve raggiungere e toccare la superficie inferiore del cestello portafiltro.

Sacchetto raccogli-polvere (aspirazione di solidi)

(Montaggio)

1. Capovolgere il coperchio del fusto.
2. Allineare il foro del sacchetto raccogli-polvere con il connettore di aspirazione posto all'interno del fusto.
3. Far scivolare il sacchetto raccogli-polvere lungo il connettore di aspirazione posto all'interno del fusto, affinché quest'ultimo possa essere inserito nel foro del sacchetto.
4. Continuare a far scorrere il sacchetto raccogli-polvere fino a quando la sua flangia di tenuta non è inserita nella scanalatura circolare.

Filtro in schiuma (aspirazione di liquidi)

(Montaggio)

1. Capovolgere il coperchio del fusto.
2. Installare il filtro in schiuma sul cestello portafiltro.
3. Tirare delicatamente e lentamente verso il basso il bordo del filtro in schiuma fino a coprire completamente il cestello portafiltro. Il bordo del filtro in schiuma deve raggiungere e toccare la superficie inferiore del cestello portafiltro.



5.3 MONTAGGIO - USO - FUNZIONAMENTO (LIBRETTO 2)

Accensione e spegnimento

NOTA Prima dell'uso, controllare che tutte le parti siano collegate saldamente e che il coperchio del fusto sia bloccato in posizione. Prima di collegare il prodotto all'alimentazione, accertarsi che sia spento.

1. Collegare la spina di alimentazione a una presa di corrente adeguata.
2. **Accensione:** Premere l'interruttore di avvio/arresto **I**.
3. **Spegnimento:** Premere l'interruttore di avvio/arresto **O**.

Conservazione delle bocchette

Inserire un'estremità della bocchetta a tubo/del tubo di prolunga o della bocchetta a lancia nell'innesto portabocchette posto sul supporto di ogni ruota girevole o in uno degli innesti portabocchette situati sul coperchio del fusto.

Avvolgimento del cavo di alimentazione

1. Avvolgere il cavo di alimentazione intorno all'apposito gancio fermacavo superiore e a quello girevole inferiore.
2. Fissaggio della spina di alimentazione: Agganciare il fermaglio posto sul cavo di alimentazione al cavo di alimentazione avvolto.

Svuotamento del fusto in plastica



Prima di sostituire gli accessori, pulire e riporre il prodotto, spegnerlo e scollegarlo dalla rete elettrica.



AVVERTENZA Svuotare e pulire il prodotto prima e dopo l'uso per evitare l'accumulo di materiali che potrebbero costituire un rischio di incendio all'interno del fusto.

1. Togliere il coperchio dal fusto in plastica.
2. Svuotare il fusto in plastica.

5.4 MONTAGGIO - USO - DOPO L'USO (LIBRETTO 2)

1. Spegnerlo il prodotto e scollegare la spina dalla presa di corrente.
2. Lasciar raffreddare il prodotto.
3. Controllare, pulire e riporre il prodotto (vedi "Pulizia e cura").

5.5 MONTAGGIO - USO - PULIZIA E CURA (LIBRETTO 2)



Prima di sostituire gli accessori, pulire e riporre il prodotto, spegnerlo e scollegarlo dalla rete elettrica.

Pulizia

1. Non lasciare mai che i liquidi penetrino nel prodotto.
2. Il prodotto deve essere sempre tenuto pulito, asciutto e privo di olio o grasso.
3. Rimuovere la polvere dopo ogni utilizzo e prima di riporlo.
4. Una pulizia regolare e corretta contribuisce a garantire un uso sicuro e a prolungare la durata del prodotto.
5. Pulire il prodotto con un panno asciutto. Utilizzare una spazzola per le aree difficili da raggiungere.

NOTA Non utilizzare detergenti chimici, alcalini, abrasivi o altri detergenti aggressivi, oppure disinfettanti per pulire questo prodotto, in quanto potrebbero danneggiarne le superfici.



5.6 MONTAGGIO - USO - MANUTENZIONE (LIBRETTO 2)

Prima e dopo ogni utilizzo: Controllare che prodotto e accessori non siano usurati o danneggiati.

5.7 MONTAGGIO - USO - RIPARAZIONE (LIBRETTO 2)

Questo prodotto non contiene parti che possono essere riparate dall'utilizzatore. Rivolgersi a un centro di assistenza autorizzato o a un tecnico qualificato per farlo controllare e riparare.

5.8 MONTAGGIO - USO - STOCCAGGIO (LIBRETTO 2)

1. Spegnerne il prodotto e scollegare la spina dalla presa di corrente.
2. Lasciar raffreddare il prodotto.
3. Pulire il prodotto (vedi "Pulizia").
4. Riporre elettrodomestici e relativi accessori in un luogo asciutto, al riparo dalla luce, dal gelo e ben ventilato.
5. Conservare sempre il prodotto fuori dalla portata dei bambini.
6. La temperatura ideale per la conservazione a lungo termine (oltre 3 mesi) è compresa tra +10 e +30 °C con un'umidità relativa massima del 60 %.

5.9 MONTAGGIO - USO - TRASPORTO (LIBRETTO 2)

1. Spegnerne il prodotto e scollegare la spina dalla presa di corrente.
2. Lasciar raffreddare il prodotto.
3. Proteggere il prodotto da qualsiasi forte impatto o vibrazione che possa verificarsi durante il trasporto con veicoli.
4. Mettere in sicurezza il prodotto per evitare che scivoli o cada.



6. VISTA ESPLOSA CON ELENCO DEI COMPONENTI

6.1 VISTA ESPLOSA

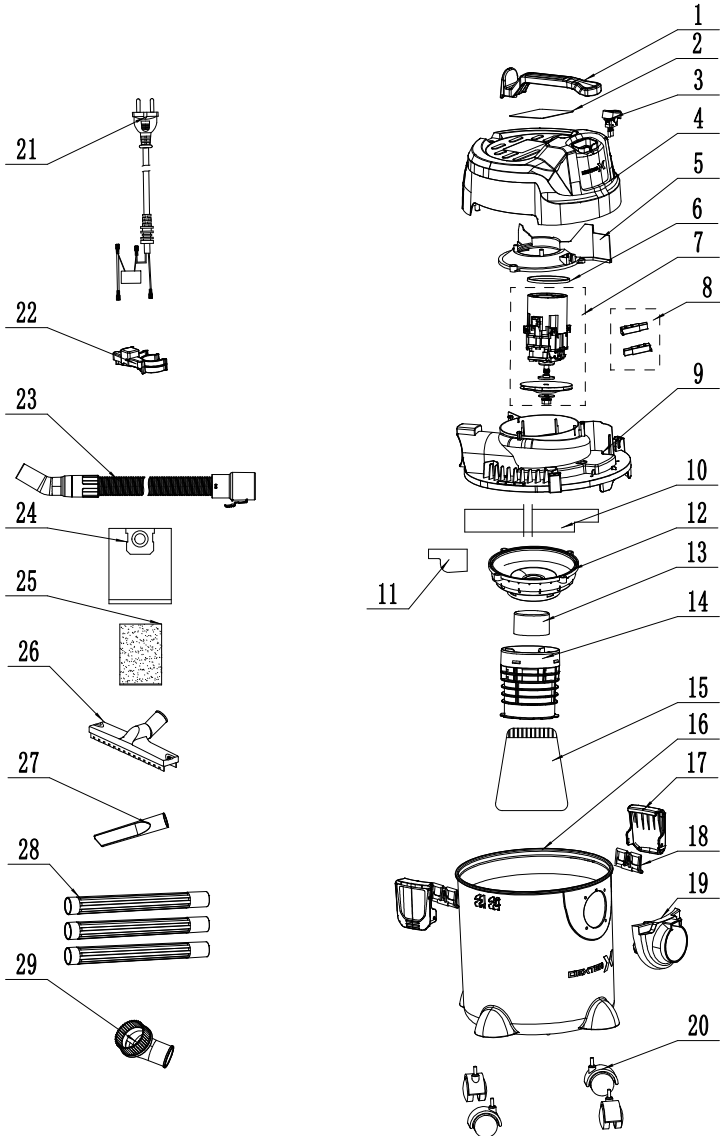

**6.2 ELENCO DEI COMPONENTI**

1	Maniglia
2	Targhetta
3	Interruttore
4	Coperchio della testa
5	Protezione ingresso aria
6	Anello di tenuta
7	Motore
8	Spazzole in carbone (X2)
9	Coperchio del fusto
10	Spugna 1
11	Spugna 2

12	Copriventola
13	Valvola di sicurezza
14	Cestello di protezione inferiore
15	Sacchetto filtrante in tessuto
16	Fusto in plastica
17	Cerniera di blocco del fusto (X2)
18	Supporto di ancoraggio per cerniere di blocco del fusto (X2)
19	Collettore bocca di aspirazione
20	Ruota (X4)

21	Cavo di alimentazione
22	Staffa per accessori (X2)
23	Tubo
24	Sacchetto raccogli-polvere
25	Filtro in schiuma
26	Bocchetta per pavimenti duri
27	Bocchetta a lancia
28	Tubo in plastica (X3)
29	Mini bocchetta a spazzola circolare

7. RISOLUZIONE DEI PROBLEMI

Guasto	Possibile causa	Azione
Il prodotto non funziona.	La spina non è collegata all'alimentazione.	Collegare la spina di alimentazione a una presa di corrente adeguata.
La potenza di aspirazione è ridotta e il prodotto non aspira né sporco, né acqua.	Il fusto in plastica 8 è pieno.	Svuotare il fusto in plastica (vedi "Svuotamento del fusto in plastica").
	Il flusso di aria è bloccato.	Controllare che le seguenti parti non siano ostruite ed, eventualmente, disostruirle: - Fusto in plastica - Tubo flessibile - Bocchetta a tubo/Tubo di prolunga - Bocchetta a lancia
La polvere fuoriesce dal prodotto.	Il coperchio del fusto non è stato posizionato correttamente.	Posizionare correttamente il coperchio del fusto (vedi "Rimozione del coperchio del fusto").



8. SMALTIMENTO E RICICLO



Questo simbolo indica che il prodotto non deve essere smaltito tra i normali rifiuti domestici nei Paesi dell'Unione europea. Al fine di prevenire gli eventuali danni all'ambiente o alla salute derivanti da uno smaltimento scorretto del prodotto, si raccomanda di riciclarlo in modo responsabile per favorire il recupero sostenibile dei materiali riutilizzabili. Smaltire il prodotto conferendolo presso gli appositi centri di raccolta e riciclo o contattare il rivenditore presso cui è stato effettuato l'acquisto. Il rivenditore può ritirare il prodotto allo scopo di smaltirlo correttamente.

9. GARANZIA

I prodotti Dexter sono progettati secondo i più rigorosi standard di qualità applicati ai prodotti destinati alla vendita al pubblico.

Il prodotto è coperto da una garanzia di 5 anni dalla data di acquisto. La garanzia copre tutti i difetti di fabbricazione o dei materiali.

In caso di guasto, consultare innanzitutto la pagina dedicata alla risoluzione dei problemi (problemi e soluzioni) inclusa nella brochure; se il problema persiste, rivolgersi al rivenditore più vicino, che farà il possibile per risolverlo.

Le riparazioni e la sostituzione di pezzi non prolungano la durata della garanzia iniziale.

I guasti derivanti dalla normale usura o da un uso improprio del prodotto non sono coperti dalla garanzia. La presente clausola si riferisce anche agli interruttori, all'interruttore di sicurezza e ai motori, in caso di usura.

N.B.: per alcuni Paesi si applicano termini di garanzia specifici.

In caso di dubbi, verificare presso il rivenditore.

Le richieste di garanzia verranno prese in considerazione solo se:

- Viene fornita la prova di acquisto
- Non sono state effettuate riparazioni e/o sostituzioni di parti da terzi non autorizzati.
- Non si tratta di un problema di normale usura
- Gli interventi di manutenzione e riparazione necessari sono stati realizzati correttamente
- Non si sono verificati casi di utilizzo non autorizzato, incidenti, forzature o movimentazione impropria.
- Non sono presenti deterioramenti dovuti a surriscaldamento derivante dall'ostruzione del gruppo ventola.
- Non sono stati effettuati interventi sul prodotto da una persona non competente e non si è tentato di realizzare riparazioni non corrette.
- L'utensile non è stato smontato o aperto.
- L'utensile non è stato utilizzato in un ambiente umido (rugiada, pioggia, immersione in acqua. ecc.).
- Non sono state utilizzate parti incompatibili o non fabbricate da Dexter, laddove tali parti dimostrino di essere la causa del deterioramento.
- L'utensile non è stato utilizzato in modo improprio (sovraccarico dell'utensile o uso di accessori non approvati).
- I danni non derivano da cause esterne o corpi estranei come sabbia o sassi.
- Non risultano danni derivanti dall'inosservanza delle raccomandazioni di sicurezza e delle istruzioni per l'uso.

Il prodotto deve essere utilizzato in condizioni di utilizzo normali e per scopi non professionali.

Di conseguenza, la garanzia non copre prodotti utilizzati da imprese, autorità locali o società che offrono il noleggio a pagamento o gratuito del prodotto.



ΕΙΣΑΓΩΓΗ

Σας ευχαριστούμε που επιλέξατε αυτό το προϊόν. Κατά τον σχεδιασμό και την κατασκευή των προϊόντων μας, καταβάλλουμε κάθε προσπάθεια προκειμένου να διασφαλίσουμε την εξαιρετική τους ποιότητα που θα ικανοποιεί τις ανάγκες των χρηστών.



ΣΗΜΑΝΤΙΚΟ, ΦΥΛΑΞΤΕ ΤΟ ΓΙΑ ΑΝΑΦΟΡΑ ΣΤΟ ΜΕΛΛΟΝ: ΔΙΑΒΑΣΤΕ ΜΕ ΠΡΟΣΟΧΗ

ΣΗΜΑΝΤΙΚΟ! ΓΙΑ ΝΑ ΜΕΙΝΕΤΕ ΟΣΟ ΤΟ ΔΥΝΑΤΟΝ ΠΙΟ ΙΚΑΝΟΠΟΙΗΜΕΝΟΙ ΑΠΟ ΑΥΤΟ ΤΟ ΠΡΟΪΟΝ ΟΤΑΝ ΤΟ ΡΥΘΜΙΖΕΤΕ, ΤΟ ΧΡΗΣΙΜΟΠΟΙΕΙΤΕ ΚΑΙ ΤΟ ΣΥΝΤΗΡΕΙΤΕ, ΣΥΝΙΣΤΑΤΑΙ ΝΑ ΔΙΑΒΑΣΤΕ ΠΡΟΣΕΧΤΙΚΑ ΑΥΤΟ ΤΟ ΕΓΧΕΙΡΙΔΙΟ ΧΡΗΣΗΣ ΠΡΙΝ ΧΡΗΣΙΜΟΠΟΙΗΣΕΤΕ ΤΟ ΠΡΟΪΟΝ. ΔΩΣΤΕ ΠΡΟΣΟΧΗ ΣΕ ΒΑΣΙΚΕΣ ΠΡΟΕΙΔΟΠΟΙΗΣΕΙΣ ΓΙΑ ΤΗΝ ΑΣΦΑΛΕΙΑ ΠΟΥ ΔΙΝΟΝΤΑΙ ΣΤΟ ΕΓΧΕΙΡΙΔΙΟ ΚΑΙ ΦΥΛΑΞΤΕ ΤΟ ΕΓΧΕΙΡΙΔΙΟ ΓΙΑ ΑΝΑΦΟΡΑ ΣΤΟ ΜΕΛΛΟΝ.

1. ΠΡΟΒΛΕΠΟΜΕΝΗ ΧΡΗΣΗ ΤΗΣ ΗΛΕΚΤΡΙΚΗΣ ΣΚΟΥΠΑΣ ΥΓΡΩΝ ΚΑΙ ΣΤΕΡΕΩΝ

Συγχαρητήρια για την αγορά του νέου προϊόντος σας. Επιλέξατε ένα προϊόν υψηλής ποιότητας. Οι οδηγίες χρήσης αποτελούν μέρος του προϊόντος. Περιέχουν σημαντικές πληροφορίες αναφορικά με την ασφάλεια, τη χρήση και την απόδοσή. Πριν χρησιμοποιήσετε το προϊόν, εξοικειωθείτε με όλες τις πληροφορίες ασφαλείας και οδηγίες χρήσης. Χρησιμοποιείτε το προϊόν μόνο σύμφωνα με τις οδηγίες και για τις καθορισμένες εφαρμογές. Εάν δώσετε το προϊόν σε οποιοδήποτε τρίτο άτομο, βεβαιωθείτε ότι θα δώσετε μαζί με αυτό και όλο το υλικό τεκμηρίωσης.

1.1 ΠΡΟΒΛΕΠΟΜΕΝΗ ΧΡΗΣΗ

Το προϊόν αυτό είναι μια οικιακή συσκευή που προβλέπεται για τον καθαρισμό δαπέδων, χαλιών, επίπλων, στρωμάτων, αυτοκινήτων ή γκαράζ. Το προϊόν μπορεί να χρησιμοποιηθεί επίσης ως φυστηήρας ή για την αναρρόφηση νερού.

Το προϊόν είναι κατάλληλο για την αναρρόφηση νερού και βρωμιάς με θερμοκρασία το πολύ έως +40 °C.

Ορισμένα υλικά μπορεί να παράγουν εκρηκτικούς ατμούς ή μείγματα όταν διεγείρονται από τον αέρα αναρρόφησης.

Μην σκουπίζετε ποτέ τα παρακάτω υλικά:

1. Εκρηκτικά ή εύφλεκτα αέρα, υγρά και (αντιδραστικά) σωματίδια σκόνης. Ο καθαρισμός αυτών των υλικών θέτει έναν κίνδυνο για την υγεία και κατά συνέπεια απαγορεύεται.
2. Αντιδραστικά μεταλλικά σωματίδια σκόνης (π.χ. αλουμίνιο, μαγνήσιο και ψευδάργυρος σε συνδυασμό με εξαιρετικά αλκαλικά ή όξινα καθαριστικά).
3. Αδιάλυτα, ισχυρά οξέα και βάσεις.
4. Οργανικοί διαλύτες (π.χ. βενζίνη, διαλυτικά χρώματος, ακετόνη, πετρέλαιο θέρμανσης) Αυτές οι ουσίες μπορεί να προκαλέσουν διάβρωση του προϊόντος.

5. Αιθάλη και αναμμένα κάρβουνα.
6. Τσιμέντο, γύψο και σκόνη ασβέστη.
7. Μικρά αντικείμενα ή τέφρα από καμινάδες, φούρνους με κάρβουνο, τασάκια ή ψησταριές.
8. Τέφρα ή βρωμιές από λέβητες θέρμανσης και σόμπες πετρελαίου.

Οποιαδήποτε άλλη χρήση ή τροποποίηση του προϊόντος θεωρείται ακατάλληλη χρήση και μπορεί να οδηγήσει σε κινδύνους όπως θάνατο, σωματική βλάβη και ζημιά. Ο κατασκευαστής δεν φέρει ευθύνη για τυχόν ζημιές που προκαλούνται από ακατάλληλη χρήση. Το προϊόν είναι σχεδιασμένο αποκλειστικά και προορίζεται για οικιακή χρήση. Το προϊόν δεν προβλέπεται για εμπορική χρήση, βιομηχανικές εφαρμογές ή παρόμοιους σκοπούς.



1.2 ΠΑΡΑΔΟΣΗ ΚΑΙ ΑΠΟΣΥΣΚΕΥΑΣΙΑ

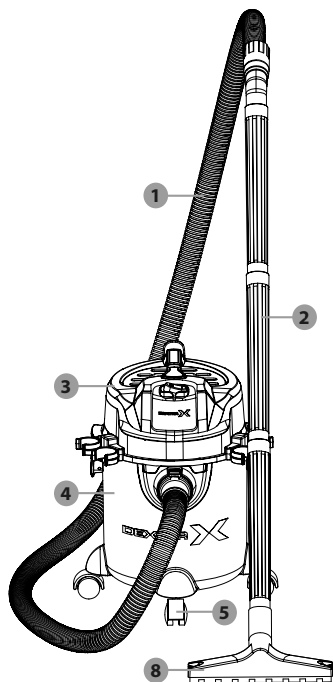

Μετά την αποσυσκευασία του προϊόντος, ελέγξτε εάν η παράδοση είναι πλήρης και εάν όλα τα εξαρτήματα είναι σε καλή κατάσταση. Αφαιρέστε όλα τα υλικά συσκευασίας πριν τη χρήση.

1. Εύκαμπτος σωλήνας
2. Σωλήνας επέκτασης (X3)
3. Καπάκι δοχείου
4. Πλαστικό δοχείο
5. Περιστρεφόμενα ροδάκια (X4)
6. Φίλτρο αφρού
7. Σάκος σκόνης
8. Ακροφύσιο σκληρών δαπέδων
9. Ακροφύσιο σχισμής
10. Μικρό στρογγυλό ακροφύσιο
11. Υφασμάτινος σάκος φίλτρου
12. Εγχειρίδιο οδηγιών
13. Βραχίονας εξαρτήματος (X2)

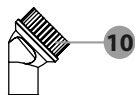
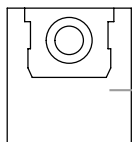



2. ΣΥΜΒΟΛΑ

	Διαβάστε το εγχειρίδιο οδηγιών!
	Απενεργοποιήστε το προϊόν και αποσυνδέστε το από το ηλεκτρικό δίκτυο πριν αντικαταστήσετε τα εξαρτήματα, πριν τον καθαρισμό και όταν δεν χρησιμοποιείται.
	Ακολουθήστε τις προειδοποιήσεις και σημειώσεις ασφαλείας!
	Κίνδυνος - κίνδυνος ηλεκτροπληξίας!
	Σύμβολο για ένα προϊόν Κατηγορίας προστασίας II.
	Διάμετρος
	Εναλλασσόμενο ρεύμα/τάση.
	Χρησιμοποιείτε το προϊόν αποκλειστικά σε στεγνούς εσωτερικούς χώρους.
	Το σημάδι CE υποδεικνύει συμμόρφωση με τις σχετικές οδηγίες ΕΕ που ισχύουν για αυτό το προϊόν.
	Ακροφύσιο για τον καθαρισμό χαλιών.
	Ακροφύσιο για τον καθαρισμό λείων και σκληρών επιφανειών δαπέδων.
	Ακροφύσιο για τον καθαρισμό σκόνης και βρωμιάς από αυλακώσεις, ενώσεις και ρωγμές.
	Φίλτρο για τον καθαρισμό νερού ή άλλων υγρών.
	Το φίλτρο δεν είναι κατάλληλο για τον καθαρισμό νερού ή άλλων υγρών.
	Φίλτρο για τον καθαρισμό στερεών και μικρών σωματιδίων (π.χ. άμμος, υπολείμματα ξεραμένης μογιάς).
	Φίλτρο για τον καθαρισμό ξηρής και λεπτής σκόνης (π.χ. σκόνη ξύλων από εργασίες λείανσης).

	Κλειδωμένο
	Ξεκλειδωμένο

3. ΟΔΗΓΙΕΣ ΑΣΦΑΛΕΙΑΣ

ΠΡΙΝ ΧΡΗΣΙΜΟΠΟΙΗΣΕΤΕ ΤΟ ΠΡΟΪΟΝ, ΕΞΟΙΚΕΙΩΘΕΙΤΕ ΜΕ ΟΛΕΣ ΤΙΣ ΠΛΗΡΟΦΟΡΙΕΣ ΑΣΦΑΛΕΙΑΣ ΚΑΙ ΤΙΣ ΟΔΗΓΙΕΣ ΧΡΗΣΗΣ! ΟΤΑΝ ΔΙΝΕΤΕ ΤΟ ΠΡΟΪΟΝ ΣΕ ΑΛΛΟΥΣ, ΝΑ ΠΕΡΙΛΑΜΒΑΝΕΤΕ ΕΠΙΣΗΣ ΟΛΑ ΤΑ ΕΓΓΡΑΦΑ!

Σε περίπτωση ζημιάς που προκύπτει από μη συμμόρφωση με αυτές τις οδηγίες λειτουργίας, η αξίωση εγγύησης καθίσταται μη έγκυρη! Δεν θα γίνεται αποδεκτή καμία ευθύνη για επακόλουθες ζημιές! Σε περίπτωση ζημιάς υλικού ή σωματικής βλάβης που προκαλείται από λανθασμένο χειρισμό ή μη συμμόρφωση με τις οδηγίες ασφαλείας, δεν θα γίνεται δεκτή καμία δήλωση ευθύνης!

3.1 ΓΕΝΙΚΕΣ ΠΡΟΕΙΔΟΠΟΙΗΣΕΙΣ ΑΣΦΑΛΕΙΑΣ



ΠΡΟΕΙΔΟΠΟΙΗΣΗ κίνδυνος θανατηφόρων ατυχημάτων για νήπια και παιδιά. Μην αφήνετε ποτέ παιδιά χωρίς επίβλεψη με το υλικό συσκευασίας. Το υλικό συσκευασίας συνιστά κίνδυνο πνιγμού. Τα παιδιά συχνά υποτιμούν τους κινδύνους.

- Αυτό το προϊόν μπορεί να χρησιμοποιηθεί από παιδιά ηλικίας 8 ετών και άνω και άτομα με μειωμένες σωματικές, αισθητηριακές ή διανοητικές ικανότητες ή έλλειψη εμπειρίας και γνώσης, εφόσον υπάρχει επίβλεψη ή έχουν δοθεί οδηγίες σχετικά με τη χρήση του προϊόντος με ασφαλή τρόπο, και κατανοούν τους κινδύνους.
- Τα παιδιά δεν πρέπει να παίζουν με τη συσκευή.
- Οι εργασίες καθαρισμού και συντήρησης από τον χρήστη δεν επιτρέπεται να γίνονται από παιδιά χωρίς επίβλεψη. Το βύσμα πρέπει να αφαιρεθεί από την πρίζα πριν τον καθαρισμό ή τη συντήρηση της συσκευής.

**Προβλεπόμενη χρήση**

ΠΡΟΕΙΔΟΠΟΙΗΣΗ! Κίνδυνος τραυματισμού! Η κακή χρήση μπορεί να οδηγήσει σε τραυματισμό.

Χρησιμοποιείτε αυτό το προϊόν αποκλειστικά σύμφωνα με αυτές τις οδηγίες. Μην επιχειρείτε τροποποίηση του προϊόντος με οποιονδήποτε τρόπο.

Ηλεκτρική ασφάλεια

ΚΙΝΔΥΝΟΣ! Κίνδυνος ηλεκτροπληξίας! Μην επιχειρείτε ποτέ να επισκευάζετε μόνοι σας το προϊόν. Σε περίπτωση βλάβης, οι επισκευές πρέπει να διεξάγονται αποκλειστικά από εξουσιοδοτημένο προσωπικό.



ΠΡΟΕΙΔΟΠΟΙΗΣΗ! Κίνδυνος ηλεκτροπληξίας! Μην βυθίζετε τα ηλεκτρικά στοιχεία του προϊόντος σε νερό ή άλλα υγρά. Μην κρατάτε ποτέ το προϊόν κάτω από τρεχούμενο νερό.



ΠΡΟΕΙΔΟΠΟΙΗΣΗ! Κίνδυνος ηλεκτροπληξίας! Μην χρησιμοποιείτε ποτέ ένα κατεστραμμένο προϊόν. Αποσυνδέστε το προϊόν από την πρίζα και επικοινωνήστε με τον έμπορό σας σε περίπτωση που καταστραφεί.



ΠΡΟΕΙΔΟΠΟΙΗΣΗ! Κίνδυνος τραυματισμού! Απενεργοποιήστε το προϊόν και αποσυνδέστε το από την παροχή ισχύος πριν τον καθαρισμό και όταν το προϊόν δεν χρησιμοποιείται.

1. Σε περίπτωση που το προϊόν πέσει, μην το χρησιμοποιείτε άλλο.
2. Πριν συνδέσετε το βύσμα τροφοδοσίας στην παροχή ισχύος. Ελέγξτε ότι η ονομαστική τιμή τάσης και ρεύματος αντιστοιχούν στα στοιχεία παροχής ισχύος που εμφανίζονται στην ετικέτα ονομαστικών τιμών του προϊόντος.
3. Ελέγχετε τακτικά το βύσμα τροφοδοσίας και το καλώδιο ρεύματος για ζημιά. Εάν το καλώδιο ρεύματος είναι κατεστραμμένο, πρέπει να αντικατασταθεί από τον κατασκευαστή, τον αντιπρόσωπο σέρβις ή ανάλογα καταρτισμένους τεχνικούς για την αποφυγή κινδύνου.
4. Προστατεύστε το καλώδιο ρεύματος από ζημιές. Μην το αφήνετε να κρέμεται πάνω σε αιχμηρά άκρα, μην το σφίγγετε ή το λυγίζετε. Διατηρείτε το καλώδιο ρεύματος μακριά από θερμές επιφάνειες και ανοιχτές φλόγες.

Λειτουργία

ΠΡΟΕΙΔΟΠΟΙΗΣΗ! Κίνδυνος τραυματισμού! Μην χρησιμοποιείτε ποτέ το προϊόν για να απορροφάτε

- νερό και τυχόν υλικά με θερμοκρασία που υπερβαίνει τους +40°C
- πυρακτωμένα υλικά.

1. Αποσυνδέστε το προϊόν από την παροχή ισχύος
 - όταν προκύπτει μια βλάβη,
 - πριν τη σύνδεση/αλλαγή εξαρτημάτων,
 - πριν τον καθαρισμό του προϊόντος,
 - εάν δεν θα χρησιμοποιήσετε το προϊόν για μεγάλο χρονικό διάστημα,
 - στη διάρκεια μιας καταιγίδας και
 - μετά από κάθε χρήση.
2. Αποσυνδέστε το προϊόν από την παροχή ισχύος τραβώντας το βύσμα τροφοδοσίας, όχι όμως τραβώντας το καλώδιο ρεύματος.
3. Τα ελαττωματικά εξαρτήματα πρέπει να αντικαθίστανται πάντα από γνήσια ανταλλακτικά.
4. Μην εμποδίζετε τις υποδοχές αερισμού στη διάρκεια της λειτουργίας. Κίνδυνος υπερθέρμανσης και ζημιάς στο προϊόν.
5. Βεβαιωθείτε ότι η τάση δικτύου αντιστοιχεί στις πληροφορίες στην πινακίδα ονομαστικών τιμών.
6. Το προϊόν πρέπει να συνδέεται αποκλειστικά σε μια πρίζα ρεύματος μέσω ενός αυτόματου διακόπτη παραμένουτος ρεύματος (RCD) με ονομαστική τιμή ρεύματος διαρροής το πολύ 30 mA.

Καθαρισμός και αποθήκευση

ΠΡΟΕΙΔΟΠΟΙΗΣΗ! Κίνδυνος τραυματισμού! Αποσυνδέστε το προϊόν από την παροχή ισχύος πριν

από εργασίες καθαρισμού και όταν δεν χρησιμοποιείται.

1. Προστατεύστε το προϊόν, το καλώδιο ρεύματος και το βύσμα τροφοδοσίας του από σκόνη, το άμεσο ηλιακό φως, σταγόνες και πιτσιλιές νερού.
2. Φυλάσσετε το προϊόν σε δροσερό, ξηρό χώρο, προστατευμένο από την υγρασία και μακριά από παιδιά.
3. Προστατεύστε το προϊόν από τη θερμότητα. Μην τοποθετείτε το προϊόν κοντά σε ανοιχτές φλόγες ή πηγές θερμότητας, όπως φούρνους ή συσκευές θέρμανσης.



4. ΤΕΧΝΙΚΑ ΔΕΔΟΜΕΝΑ

Μοντέλο αντλίας εκκένωσης	1250DWD-12.5001
Ονομαστική ισχύς εισόδου (κατανάλωση ενέργειας)	1250 W
Ονομαστική τάση εισόδου	220-240 V~, 50 Hz
Ύψωση σε Kpa	16,5 kPa (τιμή δοχείου)
	20 kPa (τιμή στροβίλου)
Ισχύς αναρρόφησης	180 Air watt
Ρυθμός αναρρόφησης	30 l/s (τιμή δοχείου)
	45 l/s (τιμή στροβίλου)
Μήκος καλωδίου ρεύματος	4 m
Κατηγορία προστασίας	II /  (διπλή μόνωση)
Προστασία εισροής	IP24
Μήκος εύκαμπτου σωλήνα	περίπου 1.8 μ.
Μήκος ακροφυσίου σχισμής	περίπου 19 εκ.
Μήκος ίσιου ακροφυσίου/σωλήνα επέκτασης	περίπου 31.6 εκ.
Κατανάλωση ενέργειας εκτός λειτουργίας	0 W

5. ΣΥΝΑΡΜΟΛΟΓΗΣΗ (ΦΥΛΛΑΔΙΟ 2)

5.1 ΑΠΟΣΥΣΚΕΥΑΣΙΑ



ΠΡΟΣΟΧΗ Το προϊόν και η συσκευασία δεν είναι παιδικά παιχνίδια! Απαγορεύεται τα παιδιά να παίζουν με πλαστικές σακούλες, φύλλα και μικρά αντικείμενα! Υπάρχει κίνδυνος κατάποσης και πνιγμού!

1. Αποσυσκευάστε όλα τα εξαρτήματα και ακουμπήστε τα σε μια επίπεδη, σταθερή επιφάνεια.
2. Αφαιρέστε όλα τα υλικά συσκευασίας και τις συσκευές αποστολής, όπως ισχύει.
3. Βεβαιωθείτε ότι τα περιεχόμενα παράδοσης είναι πλήρη και χωρίς ζημιά. Εάν βρείτε ότι απουσιάζουν τυχόν εξαρτήματα ή εντοπίσετε κάποια ζημιά, μην χρησιμοποιήσετε το προϊόν και επικοινωνήστε με τον αντιπρόσωπό σας. Μην χρησιμοποιείτε το προϊόν εκτός εάν έχουν παραδοθεί επιπλέον εξαρτήματα που απουσιάζουν ή ελαττωματικά εξαρτήματα έχουν αντικατασταθεί. Η χρήση ενός ελλιπούς ή κατεστραμμένου προϊόντος συνιστά κίνδυνο για άλλα άτομα και υλικά αγαθά.
4. Βεβαιωθείτε ότι έχετε όλα τα εξαρτήματα και εργαλεία που απαιτούνται για συναρμολόγηση και λειτουργία. Αυτό περιλαμβάνει επίσης κατάλληλο ατομικό εξοπλισμό προστασίας.



5.2 ΠΡΙΝ ΑΠΟ ΤΗ ΧΡΗΣΗ



Υπάρχει κίνδυνος ατυχήματος εάν το προϊόν λειτουργεί χρησιμοποιώντας μια ηλεκτρική πηγή ισχύος που δεν συμφωνεί με τις προδιαγραφές που εμφανίζονται στην ετικέτα ονομαστικών τιμών του προϊόντος. Η τάση δικτύου και η συχνότητα της πηγής ισχύος πρέπει να αντιστοιχούν στις προδιαγραφές της πινακίδας ονομαστικών τιμών του προϊόντος.



Απενεργοποιήστε το προϊόν και αποσυνδέστε το από το ηλεκτρικό δίκτυο πριν αντικαταστήσετε τα εξαρτήματα, πριν τον καθαρισμό και όταν δεν χρησιμοποιείται...

Συναρμολόγηση των περιστρεφόμενων ροδών

1. Αναποδογυρίστε το πλαστικό δοχείο, ώστε η βάση του να είναι στραμμένη προς τα πάνω.
2. Εισαγάγετε πλήρως τον μεταλλικό άξονα στο περιστρεφόμενο ροδάκι μέσα στην οπή της πλαστικής υποδοχής.
3. Ελέγξτε εάν το περιστρεφόμενο ροδάκι μπορεί να περιστρέφεται ελεύθερα.

Σύνδεση/αφαίρεση του εύκαμπτου σωλήνα

Σκούπισμα

1. Ευθυγραμμίστε τον σύνδεσμο του εύκαμπτου σωλήνα με τον σύνδεσμο καθαρισμού.
 2. Πιέστε αργά τον σύνδεσμο εύκαμπτου σωλήνα μέσα στον σύνδεσμο καθαρισμού μέχρι να ασφαλίσει το κλιπ ασφάλειας.
- Ελέγξτε εάν ο εύκαμπτος σωλήνας έχει τοποθετηθεί σωστά τραβώντας ελαφρά τον σύνδεσμο εύκαμπτου σωλήνα. Εάν ο σύνδεσμος εύκαμπτου σωλήνα δεν μετακινείται, ο εύκαμπτος σωλήνας συνδέεται σωστά.

Ελέγξτε εάν ο εύκαμπτος σωλήνας μπορεί να περιστρέφεται ελεύθερα.

Αφαίρεση: Πιέστε κάτω το κλιπ ασφάλειας.

Τραβήξτε τον σύνδεσμο εύκαμπτου σωλήνα έξω από τον σύνδεσμο καθαρισμού.

Φύσημα αέρα

ΣΗΜΕΙΩΣΗ Αυτή είναι μια βοηθητική λειτουργία η οποία μπορεί να χρησιμοποιείται για να απομακρύνετε φυσώντας σκόνη ή μικρά αντικείμενα.

1. Ευθυγραμμίστε τον σύνδεσμο του εύκαμπτου σωλήνα με τον σύνδεσμο φυσήτηρα.
2. Πιέστε αργά τον σύνδεσμο εύκαμπτου σωλήνα μέσα στον σύνδεσμο φυσήματος μέχρι να ασφαλίσει το κλιπ ασφάλειας.
3. Ελέγξτε εάν ο εύκαμπτος σωλήνας έχει τοποθετηθεί σωστά τραβώντας ελαφρά τον σύνδεσμο εύκαμπτου σωλήνα. Εάν ο σύνδεσμος εύκαμπτου σωλήνα δεν μετακινείται, ο εύκαμπτος σωλήνας συνδέεται σωστά.
4. Ελέγξτε εάν ο εύκαμπτος σωλήνας μπορεί να περιστρέφεται ελεύθερα.
5. Αφαίρεση: Πιέστε κάτω το κλιπ ασφάλειας. Τραβήξτε τον σύνδεσμο εύκαμπτου σωλήνα έξω από τον σύνδεσμο φυσήματος.

Σύνδεση των ακροφυσίων/σωλήνα επέκτασης

Μπορείτε να συνδέσετε τα ακροφύσια / τον σωλήνα επέκτασης στον προσαρμογέα εύκαμπτου σωλήνα με διάφορους τρόπους, προκειμένου να προσαρμόζεται σε διαφορετικά περιβάλλοντα και βαθμούς προσβασιμότητας.

Ακροφύσιο	Περιοχή εφαρμογής
Ακροφύσιο σχισμής	Αυλακώσεις, ενώσεις και περιορισμένοι χώροι
Ακροφύσιο μικρής βούρτσας	Καθαρισμός στερεών σε υφάσματα επίπλων και χαλιά
Ακροφύσιο σκληρού δαπέδου με εξάρτημα βούρτσας	Σκληρές και επίπεδες επιφάνειες Χαλιά ή παρόμοιοι τύπου επιφάνειες

**Αφαίρεση/σύνδεση του εξαρτήματος βούρτσας**

ΣΗΜΕΙΩΣΗ Το εξάρτημα βούρτσας είναι προ-εγκατεστημένο στο ακροφύσιο σκληρών δαπέδων.

1. Αφαίρεση: Πίστετε κάτω αμφότερα τα κουμπιά κλειδώματος. Αφαιρέστε το εξάρτημα βούρτσας από το ακροφύσιο σκληρού δαπέδου.
2. Σύνδεση: Εισαγάγετε το εξάρτημα βούρτσας μέσα στο ακροφύσιο σκληρού δαπέδου μέχρι να ασφαλίσει το κουμπί κλειδώματος.

Αφαίρεση του καπακιού δοχείου

ΣΗΜΕΙΩΣΗ Αφαιρέστε το καπάκι δοχείου για να τοποθετήσετε ή να αντικαταστήσετε τον σάκο φίλτρου, και να αδειάσετε το πλαστικό δοχείο.

(Βήμα 1)

1. Ξεκλειδώστε τις ασφάλειες τραβώντας μακριά από το πλαστικό δοχείο.
2. Ανασηκώστε τις ασφάλειες και αποσυνδέστε τις από την πλευρά.
3. Αντιστρέψτε τα παραπάνω βήματα για να κλειδώσετε το καπάκι του δοχείου στο πλαστικό δοχείο.
4. Κρατήστε τη λαβή μεταφοράς και αφαιρέστε το καπάκι δοχείου από το πλαστικό δοχείο.
5. Το καλάθι φίλτρου είναι εκτεθειμένο για τοποθέτηση ή αντικατάσταση του σάκου φίλτρου.
6. Διπλώστε τη λαβή μεταφοράς μετά τη χρήση και πριν την αποθήκευση του προϊόντος.

Τοποθέτηση του φίλτρου

ΠΡΟΣΟΧΗ Μην σκουπίζετε ποτέ χωρίς τοποθετημένο φίλτρο στο προϊόν. Ουσίες που έχουν αναρροφηθεί μπορεί να περιέχουν μεταλλικά ή σκληρά, αιχμηρά σωματίδια, τα οποία ενδέχεται να καταστρέψουν το μοτέρ ή να προκαλέσουν ηλεκτροπληξία. Η σκόνη θα εκτιναχθεί από τον σύνδεσμο φυσήματος σε πολύ μεγάλη ταχύτητα, το οποίο μπορεί να προκαλέσει σοβαρή σωματική βλάβη.

Σκουπίζετε υγρά μόνο με το φίλτρο αφρού τοποθετημένο στο προϊόν. Διαφορετικά, το προϊόν μπορεί να καταστραφεί. Ο σάκος σκόνης θα καταστραφεί επίσης, εάν χρησιμοποιείται για καθαρισμό υγρών.

ΣΗΜΕΙΩΣΗ Ο υφασμάτινος σάκος φίλτρου και ο σάκος σκόνης είναι κατάλληλοι αποκλειστικά για καθαρισμό στερεών.

Μην χρησιμοποιείτε τον υφασμάτινο σάκο φίλτρου για καθαρισμό πολύ λεπτής σκόνης ή βρωμιάς (π.χ. σκόνη λείανσης). Εντούτοις, ο υφασμάτινος σάκος φίλτρου μπορεί να χρησιμοποιηθεί για πολλά άλλα υλικά.

Υφασμάτινος σάκος φίλτρου (καθαρισμός στερεών)**(Τοποθέτηση)**

1. Αναποδογυρίστε το καπάκι δοχείου.
2. Τοποθετήστε τον υφασμάτινο σάκο φίλτρου στο καλάθι φίλτρου.
3. Τραβήξτε κάτω το χείλος του υφασμάτινου σάκου φίλτρου μέχρι να καλύψει πλήρως το καλάθι φίλτρου.
4. Το χείλος του υφασμάτινου σάκου φίλτρου πρέπει να φτάσει και να αγγίξει την επιφάνεια της βάσης του καλαθιού φίλτρου.

Σάκος σκόνης (καθαρισμός στερεών)**(Τοποθέτηση)**

1. Αναποδογυρίστε το καπάκι δοχείου.
2. Ευθυγραμμίστε την οπή στον σάκο σκόνης με τον εσωτερικό σύνδεσμο αναρρόφησης.
3. Πατήστε κάτω τον σάκο σκόνης για να εισάγετε τον εσωτερικό σύνδεσμο αναρρόφησης μέσα στην οπή του σάκου σκόνης.
4. Πατήστε κάτω τον σάκο σκόνης μέχρι ο στεγανοποιητικός δακτύλιος να εφαρμόσει στην κυκλική υποδοχή.

Φίλτρο αφρού (καθαρισμός υγρών)**(Τοποθέτηση)**

1. Αναποδογυρίστε το καπάκι δοχείου.
2. Τοποθετήστε το φίλτρο αφρού στο καλάθι φίλτρου.
3. Τραβήξτε αργά και απαλά το χείλος του φίλτρου αφρού προς τα κάτω μέχρι να καλύψει πλήρως το καλάθι φίλτρου. Το χείλος του φίλτρου αφρού πρέπει να φτάσει και να αγγίξει την επιφάνεια της βάσης του καλαθιού φίλτρου.



5.3 ΣΥΝΑΡΜΟΛΟΓΗΣΗ - ΧΡΗΣΗ - ΛΕΙΤΟΥΡΓΙΑ (ΦΥΛΛΑΔΙΟ 2)

Ενεργοποίηση/απενεργοποίηση

ΣΗΜΕΙΩΣΗ Πριν τη χρήση, ελέγξτε εάν όλα τα εξαρτήματα συνδέονται με ασφάλεια και το καπάκι δοχείου είναι κλειδωμένο. Πριν συνδέσετε το προϊόν στην παροχή ισχύος, βεβαιωθείτε ότι έχει απενεργοποιηθεί.

1. Συνδέστε το βύσμα τροφοδοσίας σε κατάλληλη πρίζα.
2. **Ενεργοποίηση:** Πατήστε το διακόπτη ενεργοποίησης/απενεργοποίησης στη θέση I.
3. **Απενεργοποίηση:** Πατήστε τον διακόπτη απενεργοποίησης στη θέση 0.

Αποθήκευση των ακροφυσίων

Σύρετε το ένα άκρο του ίσιου ακροφυσίου/σωλήνα επέκτασης ή το ακροφύσιο σχισμής μέσα στην υποδοχή ακροφυσίου σε ένα από τα περιστρεφόμενα ροδάκια ή σε μία από τις υποδοχές ακροφυσίου στο καπάκι δοχείου.

Περιτύλιξη του καλωδίου ρεύματος

1. Τυλίξτε το καλώδιο ρεύματος γύρω από τον πάνω γάντζο της βάσης καλωδίου ρεύματος και τον κάτω περιστρεφόμενο γάντζο της βάσης καλωδίου ρεύματος.
2. Στερέωση του καλωδίου ρεύματος: Συνδέστε το κλιπ καλωδίου ρεύματος στο τυλιγμένο καλώδιο ρεύματος.

Άδειασμα του πλαστικού δοχείου



Απενεργοποιήστε το προϊόν και αποσυνδέστε το από το ηλεκτρικό δίκτυο πριν αντικαταστήσετε τα εξαρτήματα, πριν τον καθαρισμό και όταν δεν χρησιμοποιείται.



ΠΡΟΕΙΔΟΠΟΙΗΣΗ Αδειάστε και καθαρίστε το προϊόν πριν και μετά από κάθε χρήση για να αποφύγετε τη συλλογή υλικών που μπορεί να θέσει έναν κίνδυνο πυρκαγιάς στο προϊόν.

1. Αφαιρέστε το καπάκι δοχείου από το πλαστικό δοχείο.
2. Αδειάστε το πλαστικό δοχείο.

5.4 ΣΥΝΑΡΜΟΛΟΓΗΣΗ - ΧΡΗΣΗ - ΜΕΤΑ ΤΗ ΧΡΗΣΗ (ΦΥΛΛΑΔΙΟ 2)

1. Απενεργοποιήστε το προϊόν και αποσυνδέστε το βύσμα τροφοδοσίας από την πρίζα.
2. Αφήστε το προϊόν να κρυώσει.
3. Ελέγξτε, καθαρίστε και αποθηκεύστε το προϊόν (βλ. «Καθαρισμός και φροντίδα»).

5.5 ΣΥΝΑΡΜΟΛΟΓΗΣΗ - ΧΡΗΣΗ - ΚΑΘΑΡΙΣΜΟΣ ΚΑΙ ΦΡΟΝΤΙΔΑ (ΦΥΛΛΑΔΙΟ 2)



Απενεργοποιήστε το προϊόν και αποσυνδέστε το από το ηλεκτρικό δίκτυο πριν αντικαταστήσετε τα εξαρτήματα, πριν τον καθαρισμό και όταν δεν χρησιμοποιείται.

Καθαρισμός

1. Μην επιτρέπετε ποτέ σε υγρά να εισέρχονται στο προϊόν.
2. Το προϊόν πρέπει να διατηρείται πάντα καθαρό, στεγνό και απαλλαγμένο από λάδι ή γράσο.
3. Απομακρύνετε τη σκόνη από το προϊόν μετά από κάθε χρήση και πριν την αποθήκευση.
4. Ο τακτικός και σωστός καθαρισμός θα συμβάλει στην ασφαλή χρήση και θα παρατείνει τη διάρκεια ζωής του προϊόντος.
5. Καθαρίζετε το προϊόν με στεγνό πανί. Χρησιμοποιείτε μαλακή βούρτσα για περιοχές που είναι δυσπρόσιτες.

ΣΗΜΕΙΩΣΗ Μην χρησιμοποιείτε χημικά, αλκαλικά, λειαντικά ή άλλα επιθετικά καθαριστικά ή απολυμαντικά για τον καθαρισμό του προϊόντος καθώς μπορεί να βλάψουν τις επιφάνειές του.



5.6 ΣΥΝΑΡΜΟΛΟΓΗ - ΧΡΗΣΗ - ΣΥΝΤΗΡΗΣΗ (ΦΥΛΛΑΔΙΟ 2)

Πριν και μετά από κάθε χρήση: Ελέγξτε το προϊόν και τα εξαρτήματα για φθορά και ζημιά.

5.7 ΣΥΝΑΡΜΟΛΟΓΗΣΗ - ΧΡΗΣΗ - ΕΠΙΣΚΕΥΗ (ΦΥΛΛΑΔΙΟ 2)

Αυτό το προϊόν δεν περιέχει εξαρτήματα που να επισκευάζονται από τον χρήστη. Επικοινωνήστε με ένα εξουσιοδοτημένο κέντρο σέρβις ή με παρόμοιο εξουσιοδοτημένο άτομο για έλεγχο και επισκευή του προϊόντος.

5.8 ΣΥΝΑΡΜΟΛΟΓΗ - ΧΡΗΣΗ - ΑΠΟΘΗΚΕΥΣΗ (ΦΥΛΛΑΔΙΟ 2)

1. Απενεργοποιήστε το προϊόν και αποσυνδέστε το βύσμα τροφοδοσίας από την πρίζα.
2. Αφήστε το προϊόν να κρυώσει.
3. Καθαρίστε το προϊόν (βλ. «Καθαρισμός»).
4. Αποθηκεύστε το προϊόν και τα εξαρτήματά του σε σκοτεινό, στεγνό, χωρίς πάνο, καλά αεριζόμενο χώρο.
5. Φυλάσσετε πάντα το προϊόν σε μέρος που δεν είναι προσβάσιμο στα παιδιά.
6. Η ιδανική θερμοκρασία για αποθήκευση μακράς διάρκειας (περισσότερο από 3 μήνες) είναι μεταξύ +10 και +30 °C με μέγιστη σχετική υγρασία 60%.

5.9 ΣΥΝΑΡΜΟΛΟΓΗΣΗ - ΧΡΗΣΗ - ΜΕΤΑΦΟΡΑ (ΦΥΛΛΑΔΙΟ 2)

1. Απενεργοποιήστε το προϊόν και αποσυνδέστε το βύσμα τροφοδοσίας από την πρίζα.
2. Αφήστε το προϊόν να κρυώσει.
3. Προστατέψτε το προϊόν από τυχόν ισχυρές κρούσεις ή ισχυρούς κραδασμούς που μπορεί να προκύψουν κατά τη μεταφορά σε οχήματα.
4. Ασφαλίστε το προϊόν για να μην γλιστρήσει ή πέσει.



6. ΑΝΑΠΤΥΓΜΑ ΚΑΙ ΚΑΤΑΛΟΓΟΣ ΑΝΤΑΛΛΑΚΤΙΚΩΝ

6.1 ΑΝΑΠΤΥΓΜΑ

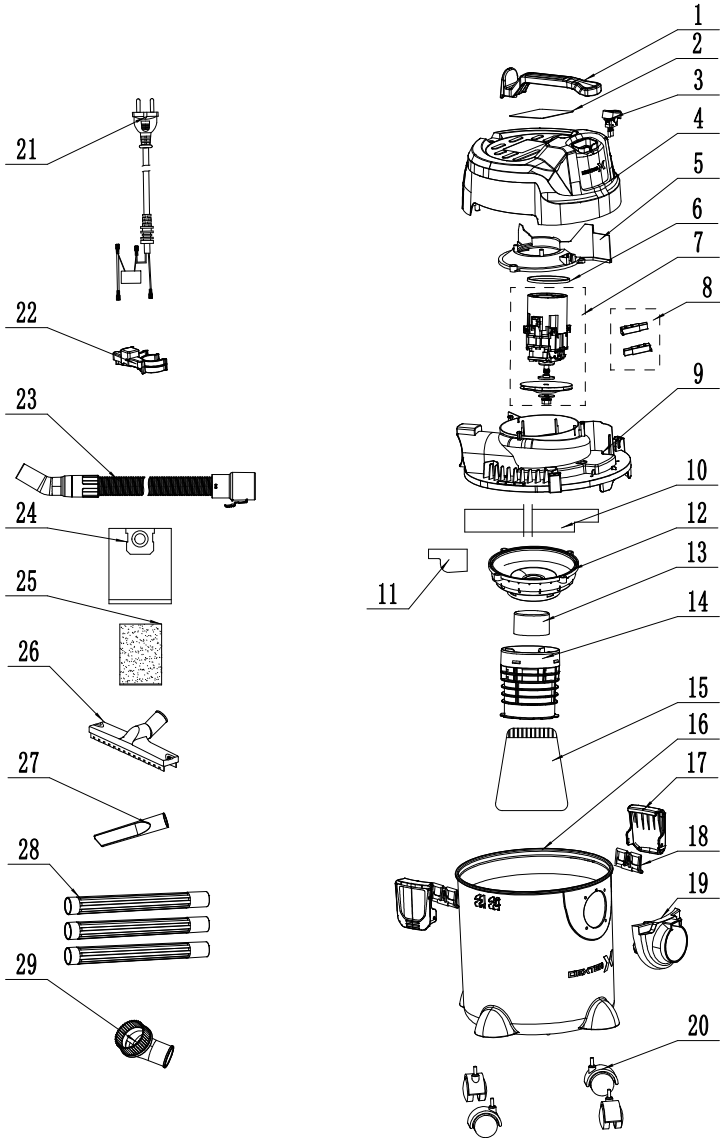



6.2 ΚΑΤΑΛΟΓΟΣ ΕΞΑΡΤΗΜΑΤΩΝ

1	Λαβή
2	Πινακίδα
3	Διακόπτης
4	Κάλυμμα κεφαλής
5	Κάλυμμα εισόδου αέρα
6	Τμήμα στεγανοποίησης
7	Μοτέρ
8	Ψήκτρα άνθρακα (Χ2)
9	Κάλυμμα κυλίνδρου

10	Σφουγγάρι 1
11	Σφουγγάρι 2
12	Κάλυμμα ανεμιστήρα
13	Βαλβίδα ασφαλείας
14	Κάτω κάλυμμα καλαθιού
15	Υφασμάτινος σάκος φίλτρου
16	Πλαστικό δοχείο
17	Ασφάλεια (Χ2)
18	Μπλοκ κλειδώματος (Χ2) σύνδεσης

19	Βάση θύρας αναρρόφησης
20	Τροχός (Χ4)
21	Καλώδιο ρεύματος
22	Βραχίονας εξαρτήματος (Χ2)
23	Εύκαμπτος σωλήνας
24	Σάκος σκόνης
25	Φίλτρο αφρού
26	Ακροφύσιο σκληρών δαπέδων
27	Ακροφύσιο σχισμής

28	Πλαστικός σωλήνας (Χ3)
29	Μικρό στρογγυλό ακροφύσιο

7. ΑΝΤΙΜΕΤΩΠΙΣΗ ΠΡΟΒΛΗΜΑΤΩΝ

Βλάβη	Πιθανή αιτία	Ενέργεια
Το προϊόν δεν λειτουργεί.	Το βύσμα τροφοδοσίας δεν συνδέεται στην παροχή ισχύος.	Συνδέστε το βύσμα τροφοδοσίας σε κατάλληλη πρίζα.
Η ισχύς αναρρόφησης μειώνεται και το προϊόν δεν καθαρίζει βρωμιές ή νερό.	Το πλαστικό δοχείο 8 είναι γεμάτο.	Αδειάστε το πλαστικό δοχείο (βλ. «Άδειασμα του πλαστικού δοχείου»).
	Η διαδρομή αέρα είναι αποκλεισμένη.	Ελέγξτε τα παρακάτω εξαρτήματα για φραγή και απομακρύνετε τα αίτια φραγής: - Πλαστικό δοχείο - Εύκαμπτος σωλήνας - Ίσιο ακροφύσιο/Σωλήνας επέκτασης - Ακροφύσιο σχισμής
Η σκόνη διαφεύγει από το προϊόν.	Το καπάκι δοχείου δεν τοποθετήθηκε σωστά.	Τοποθετήστε σωστά το καπάκι δοχείου (βλ. «Αφαίρεση του καπακιού δοχείου»).



8. ΑΠΟΡΡΙΨΗ ΚΑΙ ΑΝΑΚΥΚΛΩΣΗ



Αυτή σήμανση επισημαίνει ότι αυτό το προϊόν δεν επιτρέπεται να απορρίπτεται στα οικιακά απόβλητα πουθενά στην ΕΕ. Προκειμένου να αποφευχθούν ενδεχόμενες επιβλαβείς συνέπειες για το περιβάλλον ή την ανθρώπινη υγεία εξαιτίας της ανεξέλεγκτης διάθεσης απορριμμάτων, παρακαλούμε διαθέστε το υπεύθυνα ώστε να βοηθήσετε στη βιώσιμη επαναχρησιμοποίηση των υλικών πόρων. Για να απορρίψετε το χρησιμοποιημένο μηχάνημά σας, παρακαλούμε χρησιμοποιήστε τα ειδικά συστήματα απόρριψης και συλλογής ή επικοινωνήστε με τον έμπορο από τον οποίο αγοράσατε το προϊόν. Εκεί μπορούν να διαθέσουν αυτό το προϊόν για ανακύκλωση με τρόπο ασφαλή για το περιβάλλον.

9. ΕΓΓΥΗΣΗ

Τα προϊόντα Dexter έχουν σχεδιαστεί με βάση τα υψηλότερα πρότυπα ποιότητας για προϊόντα που προορίζονται για το γενικό κοινό. Το προϊόν καλύπτεται με εγγύηση 5 ετών που αρχίζει να ισχύει από την ημερομηνία αγοράς. Αυτή η εγγύηση καλύπτει όλα τα κατασκευαστικά ελαττώματα ή τα ελαττώματα υλικού.

Σε περίπτωση βλάβης, ανατρέξτε πρώτα στη σελίδα αντιμετώπισης προβλημάτων (προβλήματα και λύσεις) στο φυλλάδιο. Αν το πρόβλημα παραμένει, επικοινωνήστε με το πλησιέστερο κατάστημα.

Το κατάστημά σας θα καταβάλει κάθε προσπάθεια για την επίλυση του προβλήματος.

Οι επισκευές και η αντικατάσταση των εξαρτημάτων δεν παρατείνουν την αρχική περίοδο της εγγύησης.

Οι βλάβες που προκύπτουν από φυσιολογική φθορά ή από ακατάλληλη χρήση του προϊόντος δεν καλύπτονται από την εγγύηση. Αυτό περιλαμβάνει, μεταξύ άλλων, τους διακόπτες, τον ασφαλειοδιακόπτη κυκλώματος και τα μετέρ, σε περίπτωση φθοράς.

Λάβετε υπόψη ότι υπάρχουν συγκεκριμένοι όροι εγγύησης για ορισμένες χώρες.

Σε περίπτωση αμφιβολίας, επικοινωνήστε με το σημείο πώλησής σας.

Για να ληφθούν υπόψη απαιτήσεις στο πλαίσιο της εγγύησης, απαιτούνται τα ακόλουθα:

- Προσκόμιση της απόδειξης αγοράς
- Ότι δεν έχουν γίνει επισκευές ή/και αλλαγή εξαρτημάτων από τρίτο μέρος.
- Ότι το πρόβλημα δεν είναι θέμα φυσιολογικής φθοράς.
- Ότι οι απαιτούμενες εργασίες συντήρησης και επισκευής έχουν εκτελεστεί σωστά.
- Ότι δεν ασκήθηκε δύναμη και δεν υπήρξε ακατάλληλος χειρισμός, μη εξουσιοδοτημένη χρήση ή ατυχήματα
- Ότι δεν έχει σημειωθεί υποβάθμιση λόγω υπερθέρμανσης που οφείλεται σε έμφραξη του μπλοκ εξαερισμού.
- Ότι δεν έχει γίνει καμία εργασία στο προϊόν από ανεπίσημο άτομο και δεν έχουν επιχειρηθεί ακατάλληλες επισκευές.
- Ότι το εργαλείο δεν έχει αποσυναρμολογηθεί ή ανοιχτεί.
- Ότι το εργαλείο δεν έχει υπάρξει σε υγρό περιβάλλον (δρυσιά, βροχή, βυθισμένο στο νερό...)
- Ότι δεν έχουν χρησιμοποιηθεί λανθασμένα εξαρτήματα, εξαρτήματα που δεν κατασκευάστηκαν από την Dexter, ενώ αποδεικνύεται ότι είναι η αιτία του προβλήματος.
- Ότι το εργαλείο δεν έχει χρησιμοποιηθεί ακατάλληλα (υπερφόρτωση του εργαλείου ή χρήση μη ενγεκριμένων εξαρτημάτων).
- Ότι δεν έχει προκληθεί ζημιά από εξωτερικές αιτίες ή ξένα σώματα όπως άμμος ή πέτρες.
- Ότι δεν έχει προκληθεί ζημιά από μη συμμόρφωση με τις συστάσεις ασφαλείας και τις οδηγίες χρήσης.

Το προϊόν πρέπει να χρησιμοποιείται υπό κανονικές συνθήκες χρήσης και για μη επαγγελματικούς σκοπούς.

Ως εκ τούτου, εξαιρούνται από αυτήν την εγγύηση τα προϊόντα που χρησιμοποιούνται από εταιρείες, τοπικές αρχές, καθώς και εταιρείες που προσφέρουν ενόικια επί πληρωμή ή δωρεάν δανεισμό εξοπλισμού.



WPROWADZENIE

Dziękujemy za wybranie tego produktu. Projektując i wytwarzając nasze produkty, dokładamy wszelkich starań, aby zagwarantować najwyższą jakość, spełniając potrzeby użytkowników.



WAŻNE – ZACHOWAĆ NA PRZYSZŁOŚĆ: PROSIMY O UWAŻNE PRZECZYTANIE

WAŻNE! W CELU ZAPEWNIENIA JAK NAJWIĘKSZEJ SATYSFAKCJI Z KONFIGURACJI, UŻYTKOWANIA I KONSERWACJI TEGO PRODUKTU ZALECAMY UWAŻNE PRZECZYTANIE NINIEJSZEJ INSTRUKCJI OBSŁUGI PRZED ROZPOCZĘCIEM KORZYSTANIA Z PRODUKTU. NALEŻY ZWRÓCIĆ UWAGĘ NA PODSTAWOWE OSTRZEŻENIA DOTYCZĄCE BEZPIECZEŃSTWA ZAWARTE W NINIEJSZEJ INSTRUKCJI I ZACHOWAĆ JĄ DO PÓŹNIEJSZEGO WYKORZYSTANIA.

1. PRZEZNACZENIE ODKURZACZA DO CZYSZCZENIA NA MOKRO I SUCHO

Gratulujemy zakupu nowego produktu. Wybrali Państwo produkt wysokiej jakości. Instrukcja obsługi jest częścią produktu. Zawiera ona ważne informacje dotyczące bezpieczeństwa, użytkowania i utylizacji. Przed użyciem produktu należy zapoznać się ze wszystkimi informacjami dotyczącymi bezpieczeństwa i instrukcjami użycia. Produktu należy używać wyłącznie zgodnie z opisem i do określonych zastosowań. W przypadku przekazania produktu jakiegokolwiek innej osobie należy się upewnić, że wraz z nim przekazano również całą dokumentację.

1.1 PRZEZNACZENIE

Ten produkt jest urządzeniem gospodarstwa domowego przeznaczonym do odkurzania podłóg, dywanów, mebli, materacy, samochodów lub garaży. Produkt może być również używany jako dmuchawa lub do zasysania wody.

Produkt nadaje się do zasysania wody i brudu o temperaturze nie wyższej niż +40°C.

Niektóre materiały pod wpływem zasysanego powietrza mogą wytwarzać wybuchowe opary lub mieszaniny.

Nigdy nie należy odkurzać następujących materiałów:

1. Wybuchowe lub łatwopalne gazy, ciecz i (reaktywne) cząstki pyłu. Odkurzanie takich materiałów stanowi zagrożenie dla zdrowia i dlatego jest zabronione.
2. Cząsteczki pyłu metali reaktywnych (np. aluminium, magnezu i cynku w połączeniu z silnie alkalicznymi lub kwaśnymi detergentami).

3. Nierozcieńczone, silne kwasy i zasady.
4. Rozpuszczalniki organiczne (np. benzyna, rozcieńczalniki do farb, aceton, olej opałowy). Substancje te mogą powodować korozję produktu.
5. Sadza i żarzący się żar.
6. Cement, gips i pył wapienny.
7. Miałe przedmioty lub popiół z kominów, pieców węglowych, popielniczek lub grillów.
8. Popiół lub brud z kotłów grzewczych i pieców olejowych.

Każde inne użycie lub modyfikacja produktu są uważane za niewłaściwe użytkowanie i mogą powodować zagrożenia, takie jak śmierć, obrażenia ciała i uszkodzenia. Producent nie ponosi odpowiedzialności za jakiegokolwiek szkody spowodowane niewłaściwym użytkowaniem. Produkt jest przeznaczony wyłącznie do użytku domowego. Produkt nie jest przeznaczony do użytku komercyjnego, operacji przemysłowych ani podobnych celów.



1.2 ZAKRES DOSTAWY I ROZPAKOWANIE

Po rozpakowaniu produktu należy sprawdzić, czy dostawa jest kompletna i czy wszystkie części są w dobrym stanie. Przed użyciem należy usunąć wszystkie materiały opakowaniowe.

1. Wąż elastyczny
2. Rurka przedłużająca (× 3)
3. Pokrywa pojemnika
4. Pojemnik z tworzywa sztucznego
5. Kółka obrotowe (× 4)
6. Filtr piankowy
7. Worek na kurz
8. Dysza do podłóg twardych
9. Dysza szczelinowa
10. Dysza mała okrągła
11. Materiałowy worek filtrujący
12. Instrukcja obsługi
13. Wspornik akcesoriów (× 2)

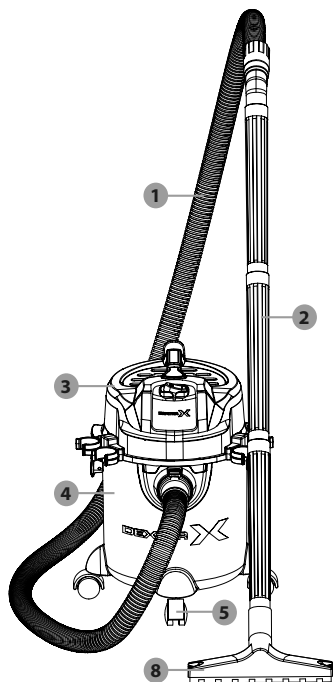

6

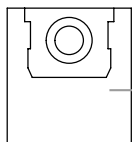

7



9



10



11



12



13

**2. SYMBOLE**

	Należy przeczytać instrukcji obsługi!
	Przed wymianą osprzętu, czyszczeniem i gdy urządzenie nie jest używane, należy je wyciążyć i odłączyć od zasilania.
	Należy przestrzegać ostrzeżeń i uwag dotyczących bezpieczeństwa!
	Niebezpieczeństwo – ryzyko porażenia prądem!
	Symbol produktu z klasą ochrony II.
	Średnica
	Prąd przemienny / napięcie.
	Produkt należy stosować wyłącznie w suchych pomieszczeniach.
	Znak CE oznacza zgodność z odpowiednimi dyrektywami UE mającymi zastosowanie do tego produktu.
	Dysza do odkurzania dywanów.
	Dysza do odkurzania gładkich i twardych powierzchni podłogowych.
	Dysza do odkurzania kurzu i brudu z rowków, spoin i pęknięć.
	Filtr do odsysania wody lub innych płynów.
	Filtr nie nadaje się do odsysania wody lub innych płynów.
	Filtr do odkurzania suchych i małych cząstek (np. piasku, zaschniętych resztek farby).
	Filtr do odkurzania suchego i drobnego pyłu (np. pyłu drzewnego z prac szlifierskich).

	Zablokowany
	Odblokowany

3. INSTRUKCJA BEZPIECZEŃSTWA

PRZED UŻYCIEM PRODUKTU NALEŻY ZAPOZNAĆ SIĘ ZE WSZYSTKIMI INFORMACJAMI DOTYCZĄCYMI BEZPIECZEŃSTWA I INSTRUKCJAMI UŻYCIA! PRZEKAZUJĄC TEN PRODUKT INNYM OSOBOM, NALEŻY RÓWNIEŻ DOŁĄCZYĆ WSZYSTKIE DOKUMENTY!

W przypadku uszkodzeń wynikających z nieprzestrzegania niniejszej instrukcji obsługi roszczenie gwarancyjne traci ważność! Nie ponosimy odpowiedzialności za szkody następcze! Nie ponosimy odpowiedzialności w przypadku szkód materialnych lub obrażeń ciała spowodowanych nieprawidłową obsługą lub nieprzestrzeganiem instrukcji bezpieczeństwa!

3.1 OGÓLNE OSTRZEŻENIA DOTYCZĄCE BEZPIECZEŃSTWA

	OSTRZEŻENIE Niebezpieczeństwo wypadków śmiertelnych z udziałem dzieci i małych dzieci. Nigdy nie wolno pozostawiać dzieci bez nadzoru z materiałem opakowaniowym. Materiał opakowania stwarza niebezpieczeństwo uduszenia. Dzieci często nie dostrzegają zagrożenia.
--	---------------------------------------------------------------------------------------------------------------------------------------------------------------------------------------------------------------------------------------------------------------------------------------

1. Ten produkt może być używany przez dzieci w wieku 8 lat i starsze oraz osoby o ograniczonych zdolnościach fizycznych, sensorycznych lub umysłowych lub nieposiadające doświadczenia i wiedzy, pod warunkiem, że są one nadzorowane lub zostały poinstruowane w zakresie bezpiecznego korzystania z produktu i rozumieją związane z tym zagrożenia.
2. Dzieci nie powinny bawić się urządzeniem.
3. Dzieci bez nadzoru nie powinny wykonywać czyszczenia i konserwacji. Przed przystąpieniem do czyszczenia lub konserwacji urządzenia należy wyjąć wtyczkę z gniazdka.



Przeznaczenie



OSTRZEŻENIE! Ryzyko obrażeń! Niewłaściwe użycie może prowadzić do obrażeń. Produktu należy używać wyłącznie zgodnie z niniejszymi instrukcjami. Nie należy w żaden sposób modyfikować produktu.

Bezpieczeństwo elektryczne



NIEBEZPIECZEŃSTWO! Ryzyko porażenia prądem! Nigdy nie należy usiłować naprawiać produktu samodzielnie. W przypadku awarii naprawy mogą być wykonywane wyłącznie przez wykwalifikowany personel.



OSTRZEŻENIE! Ryzyko porażenia prądem! Nie wolno zanurzać elementów elektrycznych produktu w wodzie ani innych płynach. Nigdy nie wolno trzymać produktu pod bieżącą wodą.



OSTRZEŻENIE! Ryzyko porażenia prądem! Nigdy nie używać uszkodzonego produktu. Jeśli produkt jest uszkodzony, należy odłączyć go od gniazdka i skontaktować się ze sprzedawcą.



OSTRZEŻENIE! Ryzyko obrażeń! Należy wyłączyć produkt i odłączyć go od zasilania przed czyszczeniem oraz gdy produkt nie jest używany.

1. Nie wolno używać produktu, jeśli został upuszczony.
2. Podłączyć wtyczkę do źródła zasilania. Sprawdzić, czy napięcie i natężenie prądu są zgodne z danymi zasilacza podanymi na etykiecie znamionowej produktu.
3. Regularnie sprawdzać wtyczkę zasilającą i przewód zasilający pod kątem uszkodzeń. Jeśli przewód zasilający jest uszkodzony, należy go wymienić u producenta, serwisu lub osoby o podobnych kwalifikacjach, aby uniknąć zagrożenia.
4. Chronić przewód zasilający przed uszkodzeniami. Nie dopuszczać do tego, aby zwisał na ostrych krawędziach, nie ścisnąć go ani nie zginać. Przewód zasilający należy trzymać z dala od gorących powierzchni i otwartego ognia.

Użytkowanie



OSTRZEŻENIE! Ryzyko obrażeń! Nigdy nie wolno używać produktu do zasysania następujących materiałów:
– woda i wszelkie materiały o temperaturze przekraczającej +40°C,
– materiały żarowe.

1. Należy odłączyć produkt od źródła zasilania:
 - gdy wystąpi usterka,
 - przed podłączeniem/zmianą akcesoriów,
 - przed przystąpieniem do czyszczenia produktu,
 - jeśli produkt nie będzie używany przez dłuższy czas,
 - podczas burzy oraz
 - po każdym użyciu.
2. Produkt należy odłączyć od źródła zasilania, wyciągając wtyczkę zasilania, ale nie ciągnąc za przewód zasilający.
3. Uszkodzone podzespoły muszą być zawsze wymieniane na oryginalne części zamienne.
4. Nie zastaniać otworów wentylacyjnych podczas pracy. Ryzyko przegrzania i uszkodzenia produktu.
5. Upewnić się, że napięcie sieciowe odpowiada informacjom na tabliczce znamionowej.
6. Produkt może być podłączony do gniazda sieciowego wyłącznie za pośrednictwem wyłącznika różnicowoprądowego (RCD) o znamionowym prądzie upływowym nieprzekraczającym 30 mA.

Czyszczenie i przechowywanie



OSTRZEŻENIE! Ryzyko obrażeń! Należy odłączyć produkt od źródła zasilania przed przystąpieniem do czyszczenia i gdy produkt nie jest używany.

1. Należy chronić produkt, jego zasilacz i wtyczkę przed kurzem, bezpośrednim działaniem promieni słonecznych, kapieniem i rozpryskami wody.
2. Należy przechowywać produkt w chłodnym, suchym miejscu, chronionym przed wilgocią i niedostępnym dla dzieci.
3. Należy chronić produkt przed wysoką temperaturą. Nie należy umieszczać produktu w pobliżu otwartego ognia lub źródła ciepła, takich jak piecze lub urządzenia grzewcze.



4. DANE TECHNICZNE

Model pompy wyciągowej	1250DWD-12.5001
Znamionowa moc wejściowa (zużycie energii)	1250 W
Znamionowe napięcie wejściowe	220–240 V~, 50 Hz
Depresja w Kpa	16,5 kPa (wartość dla zbiornika)
	20 kPa (wartość turbiny)
Siła ssąca	180 watów powietrznych
Szybkość ssania	30 l/s (wartość dla zbiornika)
	45 l/s (wartość dla turbiny)
Długość przewodu zasilającego	4 m
Klasa ochrony	II /  (podwójna izolacja)
Ochrona przed wnikaniem	IP24
Długość węża	ok. 1,8 m
Długość dyszy szczelinowej	ok. 19 cm
Długość dyszy prostej / rurki przedłużającej	ok. 31,6 cm
Zużycie energii w trybie wyłączenia	0 W

5. MONTAŻ (BROSZURA 2)

5.1 ROZPAKOWYWANIE



OSTRZEŻENIE Produkt i opakowanie nie są zabawkami dla dzieci!. Dzieci nie mogą bawić się plastikowymi torebkami, arkuszami ani małymi elementami! Istnieje niebezpieczeństwo zadławienia się i uduszenia!

1. Rozpakować wszystkie części i położyć je na płaskiej, stabilnej powierzchni.
2. Usunąć wszystkie materiały opakowaniowe i urządzenia transportowe, jeśli dotyczy.
3. Upewnić się, że zawartość przesyłki jest kompletna i wolna od uszkodzeń. W przypadku stwierdzenia braku lub uszkodzenia części nie używać produktu; należy skontaktować się ze sprzedawcą. Nie należy używać produktu, dopóki nie zostaną dostarczone brakujące części lub uszkodzone części nie zostaną wymienione. Korzystanie z niekompletnego lub uszkodzonego produktu stanowi zagrożenie dla ludzi i mienia.
4. Użytkownik powinien się upewnić, że ma wszystkie akcesoria i narzędzia potrzebne do montażu oraz obsługi. Obejmuje to również odpowiednie środki ochrony indywidualnej.



5.2 PRZED UŻYCIEM



Korzystanie z produktu przy zasilaniu elektrycznym niezgodnym ze specyfikacją podaną na etykiecie znamionowej produktu grozi wypadkiem. Napięcie sieciowe i częstotliwość źródła zasilania muszą być zgodne ze specyfikacjami na tabliczce znamionowej produktu.



Przed wymianą nasadek, czyszczeniem i gdy urządzenie nie jest używane, należy je wyłączyć i odłączyć od zasilania.

Montaż kółek skrętnych

1. Odwrócić pojemnik z tworzywa sztucznego do góry dnem, tak aby jego spód był skierowany do góry.
2. Umieścić metalowy trzpień obrotowego kółka w otworze plastikowego uchwyty aż do oporu.
3. Sprawdzić, czy kółko obrotowe może się swobodnie obracać.

Podłączanie/odłączanie węża elastycznego

Odkurzenie

1. Dopasować złączkę węża elastycznego do złącza podciśnieniowego.
2. Wepchnąć powoli łącznik węża do złącza podciśnieniowego, aż zatrzaśnie się blokada zatraskowa. Sprawdzić, czy wąż elastyczny jest poprawnie podłączony, lekko pociągając za łącznik węża. Jeśli łącznik węża nie porusza się, wąż elastyczny jest poprawnie podłączony. Sprawdzić, czy elastyczny przewód można swobodnie obracać. Zdejmowanie: nacisnąć blokadę zatrasku. Wyciągnąć złączkę węża ze złącza podciśnieniowego.

Nadmuch powietrza

UWAGA Jest to funkcja pomocnicza, która może być używana do zdmuchiwania kurzu lub małych przedmiotów.

1. Dopasować złącze węża elastycznego do złącza nadmuchu.
2. Wepchnąć powoli łącznik węża do złącza nadmuchu, aż zatrzaśnie się blokada zatraskowa.
3. Sprawdzić, czy wąż elastyczny jest poprawnie zainstalowany, lekko pociągając za łącznik węża. Jeśli łącznik węża nie porusza się, wąż elastyczny jest poprawnie podłączony.
4. Sprawdzić, czy elastyczny przewód można swobodnie obracać.
5. Zdejmowanie: nacisnąć blokadę zatrasku. Wyciągnąć złączkę węża ze złącza wydmuchu.

Podłączanie dysz / rurki przedłużającej

Dysze / rurki przedłużającą można podłączyć do adaptera węża na różne sposoby, aby dostosować urządzenie do różnych środowisk i stopni dostępności.

Dysza	Obszar zastosowania
Dysza szczelinowa	Rowki, złącza i ograniczone przestrzenie
Mała dysza szczotkowa	Odkurzenie ciał stałych na tapicerce i dywanach
Dysza podłogowa do podłóg twardych z nasadką szczotkową	Twarde i płaskie powierzchnie Dywany lub podobne rodzaje powierzchni



Zdejmowanie/podłączanie nasadki szczotkowej

UWAGA Nasadka szczotkowa jest fabrycznie zainstalowana na dyszy do podłóg twardych.

1. Zdejmowanie: nacisnąć oba przyciski blokady. Zdjąć nasadkę szczotkową z dyszy do podłóg twardych.
2. Podłączanie: włożyć nasadkę szczotkową do dyszy do podłóg twardych, aż przycisk blokady zatrzaskuje się na swoim miejscu.

Zdejmowanie pokrywy pojemnika

UWAGA Zdjąć pokrywę pojemnika, aby zainstalować lub wymienić worek filtrujący i opróżnić pojemnik z tworzywa sztucznego.

(Krok 1)

1. Odblokować zatrzaski, odciągając je od pojemnika z tworzywa sztucznego.
2. Podnieść zatrzaski i odłączyć je od żebra.
3. Wykonać powyższe kroki w odwrotnej kolejności, aby zablokować pokrywę pojemnika na pojemniku z tworzywa sztucznego.
4. Przytrzymać uchwyt do przenoszenia i zdjąć pokrywę pojemnika z pojemnika z tworzywa sztucznego.
5. Kosz filtra jest odsłonięty w celu instalacji lub wymiany worka filtracyjnego.
6. Po użyciu i przed przechowywaniem produktu należy złożyć uchwyt do przenoszenia.

Instalacja filtra



UWAGA Nigdy nie wolno odkurzać bez filtra zainstalowanego w produkcie. Zassane substancje mogą zawierać metal lub twarde, ostre cząstki, które mogą uszkodzić silnik lub spowodować porażenie prądem. Pył byłby wydmuchiwany ze złącza z bardzo dużą prędkością, co mogłoby spowodować poważne obrażenia ciała.

Płyny należy odsysać wyłącznie przy zamontowanym w produkcie filtrze piankowym. W przeciwnym razie produkt ulegnie uszkodzeniu. Worek na kurz również ulegnie uszkodzeniu, jeśli będzie używany do odkurzania na mokro.

UWAGA Materiałowy worek filtrujący i worek na kurz nadają się wyłącznie do odkurzania na sucho. Nie używać materiałowego worka filtrującego do odkurzania bardzo drobnego pyłu lub brudu (np. pyłu szlifierskiego). Materiałowy worek filtrujący może być jednak używany do wielu innych materiałów.

Materiałowy worek filtrujący (odkurzanie na sucho)

(Instalacja)

1. Odwrócić pokrywę pojemnika.
2. Zamontować materiałowy worek filtrujący w koszu filtra.
3. Pociągnąć w dół krawędź materiałowego worka filtracyjnego, aż całkowicie zakryje kosz filtra.
4. Krawędź materiałowego worka filtracyjnego musi sięgać i dotykać dolnej powierzchni kosza filtra.

Worek na kurz (odkurzanie na sucho)

(Instalacja)

1. Odwrócić pokrywę pojemnika.
2. Wyrównać otwór worka na kurz z wewnętrznym złączem ssącym.
3. Nacisnąć worek na kurz, aby włożyć wewnętrzne złącze ssące do otworu worka na kurz.
4. Wcisnąć worek na kurz, aż pierścień uszczelniający znajdzie się w okrągłym otworze.

Filtr piankowy (odkurzanie na mokro)

(Instalacja)

1. Odwrócić pokrywę pojemnika.
2. Zamontować filtr piankowy w koszu filtra.
3. Delikatnie i powoli pociągnąć w dół krawędź filtra piankowego, aż całkowicie zakryje kosz filtra. Krawędź filtra piankowego musi sięgać i dotykać dolnej powierzchni kosza filtra.



5.3 MONTAŻ – UŻYCIE – DZIAŁANIE (BROSZURA 2)

Włączanie i wyłączenie

UWAGA Przed użyciem należy sprawdzić, czy wszystkie części są dobrze połączone i czy pokrywa pojemnika jest zablokowana na swoim miejscu. Przed podłączeniem produktu do źródła zasilania należy się upewnić, że jest on wyłączony.

1. Podłączyć wtyczkę zasilania do odpowiedniego gniazdka.
2. **Włączanie:** nacisnąć przełącznik wł./wyt. do uzyskania pozycji I.
3. **Wyłączanie:** nacisnąć przełącznik wł./wyt. do uzyskania pozycji O.

Przechowywanie dysz

Wsunąć jeden koniec dyszy prostej / rury przedłużającej lub dyszy szczelinowej do uchwyty dyszy na jednym z kółek obrotowych lub do jednego z uchwyty dyszy na pokrywie pojemnika.

Owijanie przewodu zasilającego

1. Owinąć przewód zasilający wokół górnego haka uchwyty przewodu zasilającego i dolnego haka obrotowego uchwyty przewodu zasilającego.
2. Mocowanie wtyczki zasilania: podłączyć zacisk przewodu zasilającego do owiniętego przewodu zasilającego.

Opróżnianie pojemnika z tworzywa sztucznego



Przed wymianą osprzętu, czyszczeniem i gdy urządzenie nie jest używane, należy je wyłączyć i odłączyć od zasilania.



OSTRZEŻENIE Opróżnić i wyczyścić produkt przed użyciem i po nim, aby uniknąć gromadzenia się materiałów, które mogą stanowić zagrożenie pożarowe w produkcie.

1. Zdjąć pokrywę pojemnika z pojemnika z tworzywa sztucznego.
2. Opróżnić pojemnik z tworzywa sztucznego.

5.4 MONTAŻ – UŻYCIE – PO UŻYCIU (BROSZURA 2)

1. Wyłączyć produkt i odłączyć wtyczkę zasilającą z gniazdka elektrycznego.
2. Pozwolić produktowi ostygnąć.
3. Sprawdzić, wyczyścić i zabezpieczyć produkt (patrz „Czyszczenie i konserwacja”).

5.5 MONTAŻ – UŻYCIE – CZYSZCZENIE I KONSERWACJA (BROSZURA 2)



Przed wymianą osprzętu, czyszczeniem i gdy urządzenie nie jest używane, należy je wyłączyć i odłączyć od zasilania.

Czyszczenie

1. Nie dopuścić do przedostania się płynów do produktu.
2. Produkt musi być zawsze czysty, suchy i wolny od oleju lub smaru.
3. Po każdym użyciu i przed przechowywaniem należy usunąć kurz z produktu.
4. Regularne i odpowiednie czyszczenie pomoże zapewnić bezpieczne użytkowanie oraz przedłużyć okres użytkowania produktu.
5. Czyścić produkt suchą szmatką. Do trudno dostępnych miejsc należy używać miękkiej szczotki.

UWAGA Nie należy używać chemicznych, alkalicznych, ściernych ani innych agresywnych detergentów lub środków dezynfekujących do czyszczenia tego produktu, ponieważ mogą one uszkodzić jego powierzchnię.



5.6 MONTAŻ – UŻYCIĘ – KONSERWACJA (BROSZURA 2)

Przed każdym użyciem i po nim: sprawdzić produkt i akcesoria pod kątem zużycia i uszkodzeń.

5.7 MONTAŻ – UŻYCIĘ – NAPRAWA (BROSZURA 2)

Ten produkt nie zawiera żadnych części, które mogą być naprawione przez użytkownika. W celu sprawdzenia i naprawy produktu należy skontaktować się z autoryzowanym centrum serwisowym lub osobą o podobnych kwalifikacjach.

5.8 MONTAŻ – UŻYCIĘ – PRZECHOWYWANIE (BROSZURA 2)

1. Wyłączyć produkt i odłączyć wtyczkę zasilającą z gniazdka elektrycznego.
2. Pozwolić produktowi ostygnąć.
3. Wyczyścić produkt (patrz „Czyszczenie”).
4. Produkt i jego akcesoria należy przechowywać w ciemnym, suchym, chronionym przed mrozem i dobrze wentylowanym miejscu.
5. Produkt należy zawsze przechowywać w miejscu niedostępnym dla dzieci.
6. Idealna temperatura do długotrwałego przechowywania (ponad 3 miesiące) wynosi od +10 do +30°C przy wilgotności względnej maksymalnie 60%.

5.9 MONTAŻ – UŻYCIĘ – TRANSPORT (BROSZURA 2)

1. Wyłączyć produkt i odłączyć wtyczkę zasilającą z gniazdka elektrycznego.
2. Pozwolić produktowi ostygnąć.
3. Urządzenie należy chronić przed silnymi uderzeniami lub drganiami, które mogą wystąpić podczas transportu.
4. Zabezpieczyć produkt, aby zapobiec jego przesuwaniu się lub przewróceniu.



6. WIDOK ROZSTRZELONY Z LISTĄ CZĘŚCI

6.1 WIDOK ROZSTRZELONY

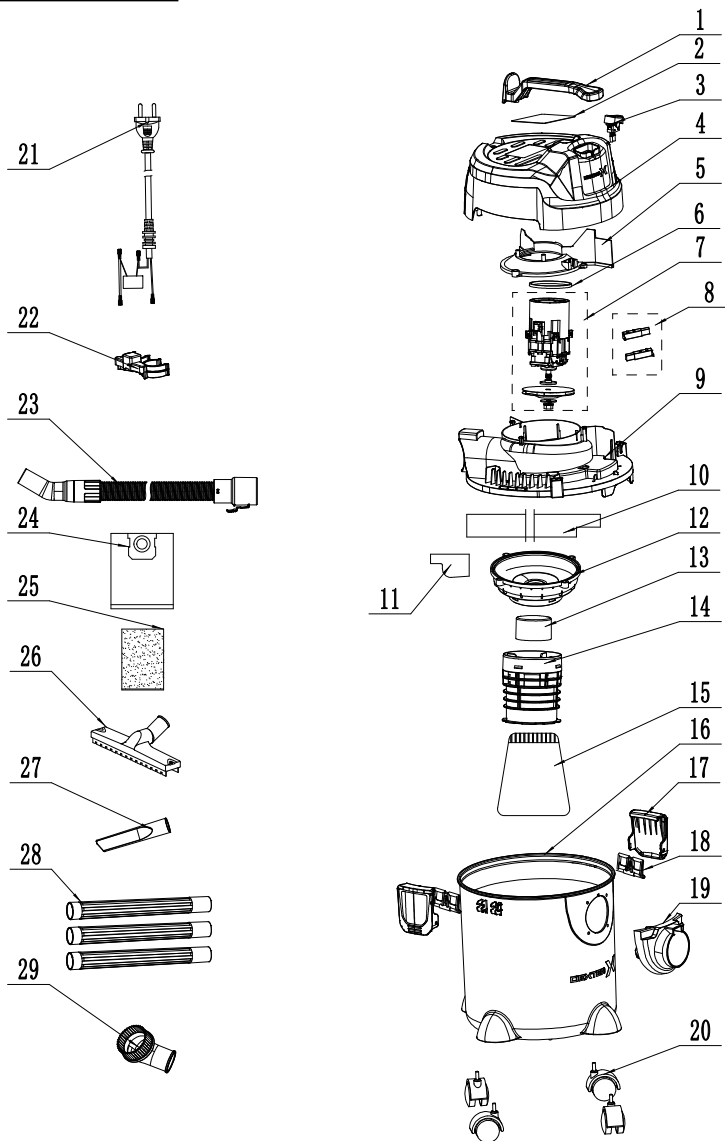



6.2 LISTA CZĘŚCI

1	Uchwyt
2	Tabliczka znamionowa
3	Przełącznik
4	Ostona głowicy
5	Ostona wlotu powietrza
6	Łata uszczelniająca
7	Silnik
8	Szczotka węglowa (× 2)
9	Ostona pojemnika
10	Gąbka 1

11	Gąbka 2
12	Pokrywa wentylatora
13	Zawór bezpieczeństwa
14	Dolny kosz pokrywy
15	Materiałowy worek filtrujący
16	Zbiornik z tworzywa sztucznego
17	Zatrząsk (× 2)
18	Blokada połączenia (× 2)
19	Gniazdo przyłącza ssącego
20	Kółko (× 4)

21	Przewód zasilający
22	Wspornik akcesoriów (× 2)
23	Wąż
24	Worek na kurz
25	Filtr piankowy
26	Dysza do podłóg twardych
27	Dysza szczelinowa
28	Rurka z tworzywa sztucznego (× 3)
29	Dysza mała okrągła

7. ROZWIĄZYWANIE PROBLEMÓW

Usterka	Możliwa przyczyna	Działanie
Produkt nie działa.	Wtyczka zasilania nie jest podłączona do źródła zasilania.	Podłączyć wtyczkę zasilania do odpowiedniego gniazdzka.
Siła ssania jest zmniejszona, a produkt nie zasysa brudu ani wody.	Pojemnik z tworzywa sztucznego 8 jest pełny.	Opróżnić pojemnik z tworzywa sztucznego (patrz „Opróżnianie pojemnika z tworzywa sztucznego”).
	Ścieżka powietrza jest zablokowana.	Sprawdzić następujące części pod kątem niedrożności i usunąć niedrożności: – Pojemnik z tworzywa sztucznego – Wąż elastyczny – Dysza prosta / rurka przedłużająca – Dysza szczelinowa
Z produktu wydostaje się pył.	Pokrywa pojemnika nie została poprawnie zamontowana.	Poprawnie zamontuj pokrywę pojemnika (patrz „Zdejmovanie pokrywy pojemnika”).



8. UTYLIZACJA I RECYKLING



To oznaczenie wskazuje, że produktu nie należy utylizować razem z innymi odpadami komunalnymi w całej UE. Aby zapobiec możliwym szkodom dla środowiska lub zdrowia ludzkiego wynikającym z niekontrolowanej utylizacji odpadów, należy utylizować je w sposób odpowiedzialny, aby promować zrównoważone ponowne wykorzystanie zasobów materialnych. Aby zwrócić używane urządzenie, należy skorzystać z systemów zwrotu i odbioru lub skontaktować się ze sprzedawcą, u którego produkt został zakupiony. Mogą oni przekazać ten produkt do bezpiecznego dla środowiska recyklingu.

9. GWARANCJA

Produkty Dexter są projektowane zgodnie z najbardziej rygorystycznymi standardami jakości dla produktów przeznaczonych dla ogółu.

Produkt jest objęty 5-letnią gwarancją obowiązującą od dnia zakupu. Gwarancja obejmuje wszystkie wady produkcyjne lub materiałowe.

W razie awarii należy najpierw zapoznać się ze stroną rozwiązywania problemów (problemy i rozwiązania) w broszurze, a jeśli problem nadal występuje, należy skonsultować się z najbliższym sklepem.

Sklep powinien dążyć do rozwiązania problemu.

Naprawy i wymiany części nie wydłużają pierwotnego okresu obowiązywania gwarancji.

Awarie wynikające z normalnego zużycia lub niewłaściwego użytkownika produktu nie są objęte gwarancją. Dotyczy to między innymi przetłaczników, rozłącznika obwodu bezpieczeństwa oraz silników w razie zużycia.

Należy pamiętać, że w niektórych krajach obowiązują specjalne warunki gwarancji.

W razie wątpliwości należy najpierw sprawdzić w punkcie sprzedaży.

Aby skargi dotyczące gwarancji zostały uwzględnione, należy spełnić następujące wymagania:

- Przedstawienie dokumentu zakupu
- Naprawy i/lub wymiany części nie były wykonywane przez podmiot trzeci.
- Problem nie wynika z normalnego zużycia.
- Wymagane prace konserwacyjne i naprawcze zostały wykonane poprawnie.
- Nie było działań wymuszonych, niewłaściwego użytkownika, nieuprawnionego stosowania ani wypadków.
- Nie doszło do uszkodzeń z powodu przegrzania w wyniku zatkania bloku wentylatora.
- Żadne prace przy produkcie nie były wykonywane przez nieuprawnioną osobę i nie podejmowano żadnych prób niewłaściwych napraw.
- Narzędzie nie było nigdy rozmontowywane ani otwierane.
- Narzędzie nigdy nie znajdowało się w mokrym środowisku (rosa, deszcz, zanurzenie w wodzie itp.).
- Nie używano nieodpowiednich części bądź części niewyprodukowanych przez Dexter, co do których okazało się, że powodują one uszkodzenia.
- Narzędzie nie było używane niewłaściwie (przeciążanie narzędzia lub stosowanie niezatwierdzonych akcesoriów).
- Nie doszło do uszkodzeń z powodu zewnętrznych przyczyn bądź ciał obcych, takich jak piasek lub kamienie.
- Nie doszło do uszkodzeń z powodu nieprzestrzegania zaleceń bezpieczeństwa i instrukcji obsługi.

Produkt musi być używany w normalnych warunkach zastosowania i do celów nieprofesjonalnych.

Dlatego z gwarancji wykluczone są produkty stosowane przez firmy, lokalne władze oraz firmy oferujące płatny najem bądź bezpłatne wypożyczenie sprzętu.



ВСТУП

Дякуємо за те, що обрали цей пристрій. Наша компанія розробляє та виготовляє продукцію та докладає всіх зусиль для того, щоб забезпечити її відмінну якість відповідно до вимог користувачів.



ВАЖЛИВА ІНФОРМАЦІЯ – ЗБЕРІГАЙТЕ ДЛЯ ПОДАЛЬШОГО ВИКОРИСТАННЯ: РЕКОМЕНДОВАНО УВАЖНО ПРОЧИТАТИ

УВАГА! для того, щоб налаштування, експлуатація та обслуговування цього пристрою не викликали жодних проблем, рекомендовано уважно прочитати цей посібник до початку роботи з пристроєм. ЗВЕРТАЙТЕ УВАГУ НА ОСНОВНІ ЗАСТЕРЕЖЕННЯ ЩОДО ТЕХНІКИ БЕЗПЕКИ В ЦЬОМУ ПОСІБНИКУ Й ЗБЕРІГАЙТЕ ПОСІБНИК ДЛЯ ПОДАЛЬШОГО ВИКОРИСТАННЯ.

1. ПРИЗНАЧЕННЯ ПИЛОСОСА ДЛЯ ВОЛОГОГО Й СУХОГО ПРИБИРАННЯ

Вітаємо з придбанням нового виробу. Ви обрали високоякісний виріб. Інструкція з використання є частиною виробу. Вона містить важливу інформацію щодо безпеки, використання та утилізації виробу. Перед використанням виробу, ознайомтеся з усією інформацією про безпеку та інструкцією з використання. Використовуйте виріб лише відповідно до його опису та для зазначених цілей. Якщо ви передаєте виріб комусь іншому, переконайтеся, що ви також передаєте всю документацію разом з ним.

1.1 ВИКОРИСТАННЯ ЗА ПРИЗНАЧЕННЯМ

Цей виріб є побутовим приладом, призначеним для прибирання підлоги, килимів, меблів, матраців, автомобілів або гаражів. Виріб також можна використовувати як повітродувку або для всмоктування води.

Виріб придатний для всмоктування води та бруду з температурою не вище +40 °С.

Деякі матеріали можуть утворювати вибухонебезпечні пари або суміші у разі перемішування з всмоктуваним повітрям.

Ніколи не пилюйте такі матеріали:

1. вибухонебезпечні або легкозаймисті гази, рідини й (хімічно активні) частинки пилу. Пилювати такі матеріали небезпечно для здоров'я і тому це заборонено.
2. Реакційноздатні частинки металевого пилу (наприклад, алюміній, магній і цинк у поєднанні з високоуламливими або кислотними мийними засобами).
3. Нерозбавлені, сильні кислоти й основи.
4. Органічні розчинники (наприклад, бензин, розчинники для фарб, ацетон, мазут). Ці речовини можуть спричинити корозію виробу.

5. Сажа й тліюче вугілля.
6. Цементний, гіпсовий і вапняний пил.
7. Дрібні предмети або попіл з димоходів, печей на вугіллі, попільників або грилів для барбекю.
8. Попіл або бруд від опалювальних котлів та печей, що працюють на олії.

Будь-яке інше використання або модифікація виробу вважається використанням не за призначенням і може призвести до таких небезпек, як смерть, тілесні ушкодження та пошкодження. Виробник не несе відповідальності за будь-які пошкодження, спричинені неналежним використанням. Виріб призначений виключно для побутового використання. Виріб не призначений для комерційного використання, промислових процесів або подібних цілей.



1.2 ОБСЯГ ПОСТАВКИ ТА РОЗПАКУВАННЯ

Розпакувавши виріб, перевірте комплектність поставки та наявність усіх деталей у належному стані. Видаліть усі матеріали упаковки перед використанням.

1. Гнучкий шланг
2. Подовжувач (3 шт.)
3. Кришка контейнера
4. Пластиковий контейнер
5. Поворотні ролики (4 шт.)
6. Поролоновий фільтр
7. Пилосбірник
8. Насадка для твердого покриття
9. Щілинна насадка
10. Мала кругла насадка
11. Тканинний фільтрувальний мішок
12. Інструкція з експлуатації
13. Кронштейн для приладдя (2 шт.)

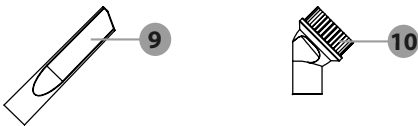
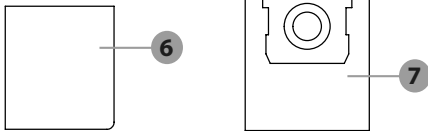
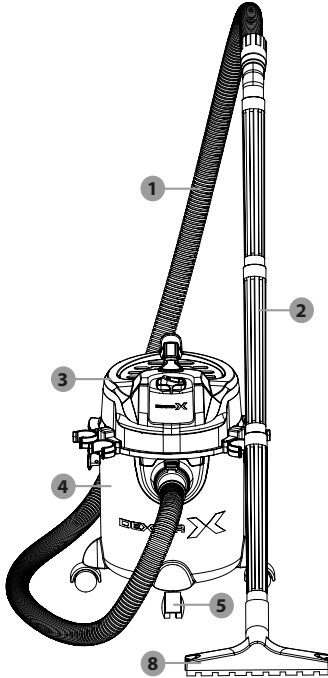



2. СИМВОЛИ

	Прочитайте цей посібник!
	Перед заміною насадок, очищенням і коли виріб не використовується, вимкніть його та від'єднайте від мережі.
	Дотримуйтесь попереджень і вказівок з техніки безпеки!
	Небезпека! Існує ризик ураження електричним струмом.
	Символ для продукту класу захисту II.
	Діаметр
	Змінний струм / напруга.
	Використовуйте виріб лише в сухих приміщеннях.
	Знак CE вказує на відповідність відповідним директивам ЄС, що застосовуються до цього виробу.
	Насадка для чищення килимів.
	Насадка для прибирання гладких і твердих поверхонь.
	Насадка для видалення пилу та бруду з пазів, швів і щілин.
	Фільтр для всмоктування води або інших рідин.
	Фільтр не підходить для всмоктування води або інших рідин.
	Фільтр для прибирання сухих і дрібних частинок (наприклад, піску, засохлих залишків фарби).
	Фільтр для прибирання сухого й дрібнодисперсного пилу (наприклад, деревного пилу від шліфувальних робіт).

	Заблоковано
	Розблоковано

3. ІНСТРУКЦІЇ З ТЕХНІКИ БЕЗПЕКИ

ПЕРЕД ВИКОРИСТАННЯМ ВИРОБУ, ОЗНАЙОМТЕСЯ З УСІЄЮ ІНФОРМАЦІЄЮ ПРО БЕЗПЕКУ ТА ІНСТРУКЦІЄЮ З ВИКОРИСТАННЯ! У РАЗІ ПЕРЕДАЧІ ЦЬОГО ВИРОБУ ІНШИМ ОСОБАМ, ТАКОЖ ПЕРЕДАЙТЕ ВСІ ДОКУМЕНТИ!

У разі пошкодження внаслідок недотримання цієї інструкції з експлуатації гарантійні зобов'язання стають недійсними! Ми не несемо відповідальності за непрямі збитки! У разі матеріальних збитків або травм, спричинених неправильним поводженням або недотриманням інструкції з техніки безпеки, ми не несемо жодної відповідальності!

3.1 ЗАГАЛЬНІ ЗАУВАЖЕННЯ ЩОДО ТЕХНІКИ БЕЗПЕКИ

 **ПОПЕРЕДЖЕННЯ** **Небезпека смертельних нещасних випадків для немовлят та дітей.** Ніколи не залишайте дітей без нагляду з пакувальним матеріалом. Пакувальний матеріал становить небезпеку задухи. Діти часто недооцінюють небезпеку.

1. Цей виріб може використовуватися дітьми віком від 8 років і старше, а також особами з обмеженими фізичними, сенсорними чи розумовими здібностями або особами з недостатнім досвідом та знаннями, якщо вони перебувають під наглядом або отримали інструкції щодо безпечного використання виробу та розуміють пов'язану з цим небезпеку.
2. Не можна дозволити дітям грати з приладом.
3. Операції з чищення приладу та догляду за ним не мають виконуватися дітьми без нагляду дорослих. Перед чищенням або технічним обслуговуванням приладу необхідно витягнути вилку з розетки.



Використання за призначенням



ПОПЕРЕДЖЕННЯ!

Небезпека травмування.

Неправильне використання може призвести до травм. Використовуйте цей продукт виключно відповідно до цієї інструкції. Не намагайтеся модифікувати виріб у будь-який спосіб.

Електрична безпека



НЕБЕЗПЕКА! Небезпека

ураження електричним струмом!

Ніколи не намагайтеся відремонтувати виріб самостійно. У разі несправності ремонт повинен проводитися тільки кваліфікованим персоналом.



ПОПЕРЕДЖЕННЯ!

Небезпека ураження електричним

струмом! Не занурюйте електричні

компоненти виробу у воду або інші рідини. Ніколи не мийте виріб під проточною водою.



ПОПЕРЕДЖЕННЯ!

Небезпека ураження електричним

струмом! Ніколи не використовуйте

пошкоджений виріб. Від'єднайте виріб від розетки та зверніться до продавця, якщо він пошкоджений.



ПОПЕРЕДЖЕННЯ!

Небезпека травмування. Вимкніть

виріб і від'єднайте його від джерела живлення перед чищенням і коли він не використовується.

1. Не використовуйте виріб далі, якщо він впав.
2. Перед підключенням вилки до джерела живлення. Перевірте, щоб напруга і сила струму відповідали даним джерела живлення, зазначеним на етикетці виробу.
3. Регулярно перевіряйте вилку та кабель живлення на предмет пошкоджень. Якщо кабель живлення пошкоджений, його має замінити виробник, його сервісний спеціаліст або фахівець з аналогічною кваліфікацією, щоб уникнути небезпеки.
4. Захищайте кабель живлення від пошкоджень. Не дозволяйте йому звисати над гострими краями, не стискайте і не згинайте його. Тримайте кабель живлення подалі від гарячих поверхонь і відкритого вогню.

Експлуатація



ПОПЕРЕДЖЕННЯ!

Небезпека травмування. Ніколи не

використовуйте виріб для збирання

- води та будь-яких матеріалів з температурою понад +40 °C
- розжарених матеріалів.

1. Від'єднайте виріб від джерела живлення
 - коли виникає несправність,
 - перед приєднанням/зміною приладдя,
 - перед чищенням,
 - якщо ви не плануєте використовувати виріб протягом тривалого часу,
 - під час грози,
 - після кожного використання.
2. Від'єднайте виріб від джерела живлення, потягнувши за штепсельну вилку, але не тягніть за кабель живлення.
3. Несправні компоненти завжди слід замінювати оригінальними запасними частинами.
4. Не закривайте вентиляційні отвори під час роботи. Ризик перегріву й пошкодження виробу.
5. Переконайтеся, що напруга в мережі відповідає даним на паспортній таблиці.
6. Виріб можна підключати до розетки тільки через пристрій захисного відключення (ПЗВ) з номінальним струмом витоку не більше 30 мА.

Очищення та зберігання



ПОПЕРЕДЖЕННЯ!

Небезпека травмування.

Від'єднайте виріб від

електромережі перед чищенням і коли він не використовується.

1. Захищайте виріб, його блок живлення та штепсельну вилку від пилу, прямих сонячних променів, крапель і бризок води.
2. Зберігайте виріб у прохолодному, сухому, захищеному від вологи й недоступному для дітей місці.
3. Захищайте виріб від нагрівання. Не розміщуйте виріб поблизу відкритого вогню або джерел тепла, як-от печі або опалювальні прилади.



4. ТЕХНІЧНІ ДАНІ

Модель насоса для відкачування	1250DWD-12.5001
Номинальна споживана потужність (енергоспоживання)	1250 Вт
Номинальна вхідна напруга	220-240 В-50 Гц
Розрідження в кПа	16,5 кПа (значення в резервуарі)
	20 кПа (значення в турбіні)
Потужність всмоктування	180 аероватт
Швидкість всмоктування	30 л/с (значення в резервуарі)
	45 л/с (значення в турбіні)
Довжина кабелю живлення	4 м
Клас захисту	II / □ (подвійна ізоляція)
Захист від проникнення	IP24
Довжина шланга	приблизно 1,8 м
Довжина щільної насадки	приблизно 19 см
Довжина прямої насадки/подовжувача	приблизно 31,6 см
Енергоспоживання у вимкненому стані	0 Вт

5. ЗБИРАННЯ (БУКЛЕТ 2)

5.1 РОЗПАКУВАННЯ



ПОПЕРЕДЖЕННЯ Виріб та упаковка не є іграшками! Не дозволяйте дітям гратися з пластиковими пакетами, плівкою й дрібними деталями! Існує ризик проковтування й задухи!

1. Розпакуйте всі деталі та покладіть їх на рівну, стійку поверхню.
2. Видаліть усі пакувальні матеріали та транспортні пристосування, якщо необхідно.
3. Переконайтеся, що комплект поставки є повним і не має пошкоджень. Якщо ви виявили відсутність або пошкодження деталей, не використовуйте виріб і зверніться до свого дилера. Не використовуйте виріб, якщо відсутні деталі не були надані додатково або якщо несправні деталі не були замінені. Використання неповного або пошкодженого виробу становить небезпеку для людей і майна.
4. Переконайтеся, що у вас є все приладдя та інструменти, необхідні для збирання та експлуатації. Сюди також входять відповідні засоби індивідуального захисту.



5.2 ПЕРЕД ВИКОРИСТАННЯМ



Існує ризик нещасного випадку, якщо виріб експлуатується з використанням джерела живлення, яке не відповідає технічним характеристикам, зазначеним на паспортній таблиці виробу. Напруга мережі та частота джерела живлення мають відповідати технічним характеристикам, зазначеним на паспортній таблиці виробу.



Перед заміною пристосувань, чищенням і коли виріб не використовується, вимкніть його та від'єднайте від мережі.

Збірка поворотних роликів

1. Переверніть пластиковий контейнер догори дном так, щоб його дно було звернене догори.
2. Вставте металевий вал поворотного ролика в отвір пластикового тримача до упору.
3. Перевірте, чи може поворотний ролик вільно обертатися.

Приєднання / від'єднання гнучкого шланга

Прибирання

1. Вирівняйте з'єднувач гнучкого шланга зі з'єднувачем пілососа.
 2. Повільно вставте з'єднувач шланга у з'єднувач пілососа, доки не зафіксується затискний фіксатор.
- Перевірте, чи правильно під'єднаний гнучкий шланг, злегка потягнувши за муфту шлангу. Якщо муфта не рухається, гнучкий шланг під'єднаний правильно.
- Перевірте, чи може гнучкий шланг вільно обертатися.
- Зняття. Натисніть на фіксатор затискача вниз.
- Витягніть з'єднувач шланга зі з'єднувача пілососа.

Видування повітря

ПРИМІТКА Це допоміжна функція, яку можна використовувати для здування пилу або дрібних предметів.

1. Вирівняйте з'єднувач гнучкого шланга зі з'єднувачем видування.
2. Повільно вставляйте з'єднувач шланга в з'єднувач видування, доки не зафіксується затискний фіксатор.
3. Перевірте, чи правильно встановлений гнучкий шланг, злегка потягнувши за муфту шланга. Якщо муфта не рухається, гнучкий шланг під'єднаний правильно.
4. Перевірте, чи може гнучкий шланг вільно обертатися.
5. Зняття. Натисніть на фіксатор затискача вниз. Витягніть з'єднувач шланга зі з'єднувача видування.

Підключення насадок / подовжувача

Насадки/подовжувач можна під'єднувати до перехідника шланга різними способами для пристосування до різних середовищ і ступенів доступності.

Насадка	Сфера застосування
Щілинна насадка	Пази, з'єднання та обмежені простори
Мала насадка зі щіткою	Прибирання твердих частинок на обивці та килимах
Насадка для підлоги з щітковим пристосуванням	Тверді та плоскі поверхні Килими або подібні типи покриття

**Зняття / підключення щіткового пристосування**

ПРИМІТКА Щіткове пристосування попередньо встановлено на насадці для твердих поверхонь.

1. Зняття. Натисніть обидві кнопки блокування вниз. Зніміть щіткове пристосування з насадки для твердого покриття.
2. З'єднання. Вставте щіткове пристосування в насадку для твердого покриття до фіксації кнопки блокування.

Зняття кришки контейнера

ПРИМІТКА зніміть кришку контейнера для встановлення або заміни фільтрувального мішка та спорожнення пластикового контейнера.

(Крок 1)

1. Розблокуйте засувки, потягнувши їх від пластикового контейнера.
2. Підніміть засувки й від'єднайте їх від ребра.
3. Виконайте описані вище дії у зворотному порядку, щоб зафіксувати кришку на пластиковому контейнері.
4. Тримаючись за ручку для перенесення, зніміть кришку з пластикового контейнера.
5. Фільтрувальний кошик відкривається для встановлення або заміни фільтрувального мішка.
6. Складайте ручку для перенесення після використання та перед зберіганням виробу.

Встановлення фільтра

УВАГА Ніколи не пилюйте без встановленого на виробі фільтра. Всмоктувані речовини можуть містити метал або тверді, гострі частинки, які можуть пошкодити двигун або спричинити ураження електричним струмом. Пил буде виводитися з роз'єму вдування з дуже високою швидкістю, що може призвести до серйозних травм.

Прибирайте рідини тільки зі вставленим у виріб поролоновим фільтром. Інакше можливе пошкодження виробу. Пилозбірник також буде пошкоджений, якщо використовувати його для вологого прибирання.

ПРИМІТКА Тканинний фільтрувальний мішок і пилозбірник підходять лише для сухого прибирання. Не використовуйте тканинний фільтрувальний мішок для прибирання дуже дрібного пилу або бруду (наприклад, шліфувального пилу). Тканинний фільтрувальний мішок можна використовувати для багатьох інших матеріалів.

Тканинний фільтрувальний мішок (сухе прибирання)**(Установлення)**

1. Переверніть кришку контейнера.
2. Установіть тканинний фільтрувальний мішок на фільтрувальний кошик.
3. Потягніть край тканинного фільтрувального мішка вниз, доки він повністю не накриє фільтрувальний кошик.
4. Край тканинного фільтрувального мішка має досягати й торкатися нижньої поверхні фільтрувального кошика.

Пилозбірник (сухе прибирання)**(Установлення)**

1. Переверніть кришку контейнера.
2. Вирівняйте отвір пилозбірника з внутрішнім всмоктувальним роз'ємом.
3. Натисніть на пилозбірник, щоб вставити внутрішній всмоктувальний роз'єм в отвір пилозбірника.
4. Притискайте пилозбірник, доки ущільнювач не увійде в кільцевий паз.

Поролоновий фільтр (вологе прибирання)**(Установлення)**

1. Переверніть кришку контейнера.
2. Установіть поролоновий фільтр у фільтрувальний кошик.
3. Обережно й повільно потягніть край поролонового фільтра вниз, доки він повністю не накриє фільтрувальний кошик. Край поролонового фільтра має досягати й торкатися нижньої поверхні фільтрувального кошика.



5.3 ЗБИРАННЯ – ВИКОРИСТАННЯ – ЕКСПЛУАТАЦІЯ (БУКЛЕТ 2)

Увімкнення та вимкнення

ПРИМІТКА Перед використанням перевірте, чи всі деталі надійно з'єднані, а кришка контейнера зафіксована на місці. Перш ніж підключати виріб до електромережі, переконайтеся, що він вимкнений.

1. Підключіть штепсельну вилку до відповідної розетки.
2. **Вмикання.** Переведіть перемикач живлення в положення **I**.
3. **Вимикання.** Переведіть перемикач живлення в положення **O**.

Зберігання насадок

Вставте один кінець прямої насадки / подовжувача або щілинної насадки в тримач насадки на одному з поворотних роликів або в один з тримачів насадки на кришці контейнера.

Намотування кабелю живлення

1. Намотайте кабель живлення на верхній та нижній поворотний гачок тримача кабелю живлення.
2. Закріплення штепсельної вилки. Приєднайте затискач кабелю живлення до намотаного кабелю живлення.

Спорожнення пластикового контейнера



Перед заміною насадок, очищенням і коли виріб не використовується, вимкніть його та від'єднайте від мережі.



ПОПЕРЕДЖЕННЯ Спорожняйте та очищуйте виріб до та після використання, щоб уникнути накопичення матеріалів, які можуть становити ризик виникнення пожежі.

1. Зніміть кришку з пластикового контейнера.
2. Спорожніть пластиковий контейнер.

5.4 ЗБИРАННЯ – ВИКОРИСТАННЯ – ПІСЛЯ ВИКОРИСТАННЯ (БУКЛЕТ 2)

1. Вимкніть виріб і витягніть вилку кабелю живлення з розетки.
2. Дайте пристрою охолонути.
3. Перевірте, очистьте виріб і помістіть на зберігання (див. «Очищення та догляд»).

5.5 ЗБИРАННЯ – ВИКОРИСТАННЯ – ОЧИЩЕННЯ ТА ДОГЛЯД (БУКЛЕТ 2)



Перед заміною насадок, очищенням і коли виріб не використовується, вимкніть його та від'єднайте від мережі.

Очищення

1. Ніколи не допускайте потрапляння рідини всередину виробу.
2. Виріб завжди має бути чистим, сухим і не містити мастила або жиру.
3. Видаляйте з нього пил після кожного використання та перед зберіганням.
4. Регулярне й правильне чищення допоможе забезпечити безпечне використання та продовжити термін служби виробу.
5. Очистьте виріб сухою ганчіркою. Для важкодоступних місць використовуйте м'яку щітку.

ПРИМІТКА Не використовуйте хімічні, лужні, абразивні або інші агресивні мийні засоби та засоби для дезінфікування для очищення цього виробу, оскільки вони можуть завдати шкоди його поверхні.



5.6 ЗБИРАННЯ – ВИКОРИСТАННЯ – ТЕХНІЧНЕ ОБСЛУГОВУВАННЯ (БУКЛЕТ 2)

До і після кожного використання. Перевірте виріб й приладдя на наявність слідів зносу й пошкоджень.

5.7 ЗБИРАННЯ – ВИКОРИСТАННЯ – РЕМОНТ (БУКЛЕТ 2)

Цей виріб не містить деталей, які можуть бути відремонтовані споживачем. Зверніться до авторизованого сервісного центру або особи з аналогічною кваліфікацією для перевірки й ремонту виробу.

5.8 ЗБИРАННЯ – ВИКОРИСТАННЯ – ЗБЕРІГАННЯ (БУКЛЕТ 2)

1. Вимкніть виріб і витягніть вилку кабелю живлення з розетки.
2. Дайте пристрою охолонути.
3. Очистьте виріб (див. «Очищення»).
4. Зберігайте виріб та його приладдя в темному, сухому, захищеному від морозу, добре провітрюваному місці.
5. Завжди зберігайте виріб у місці, недоступному для дітей.
6. Оптимальна температура для тривалого зберігання (понад 3 місяці) становить від +10 °C до +30 °C при відносній вологості макс. 60 %.

5.9 ЗБИРАННЯ – ВИКОРИСТАННЯ – ТРАНСПОРТУВАННЯ (БУКЛЕТ 2)

1. Вимкніть виріб і витягніть вилку кабелю живлення з розетки.
2. Дайте пристрою охолонути.
3. Захищайте пристрій від можливих сильних ударів або вібрації під час транспортування в автомобілях.
4. Надійно зафіксуйте пристрій, щоб він не перекидався й не ковзав.



6. РОЗГОРНУТЕ ЗОБРАЖЕННЯ З ПЕРЕЛІКОМ ДЕТАЛЕЙ

6.1 ДЕТАЛЬНЕ ЗОБРАЖЕННЯ

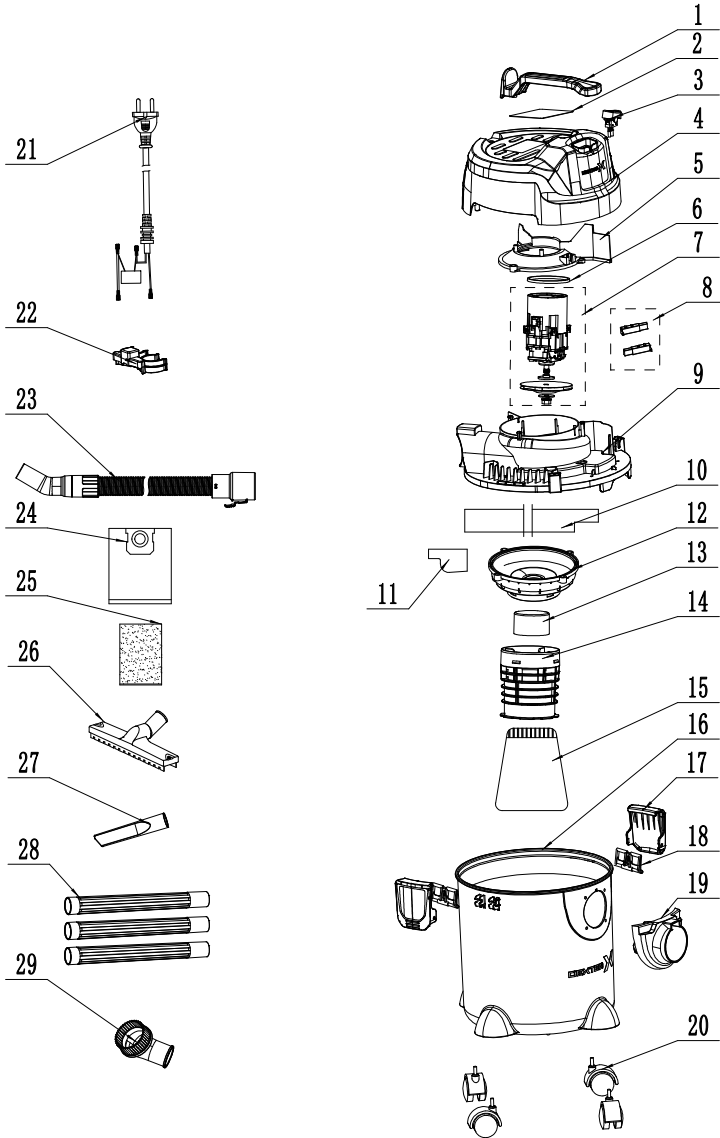



6.2 СПИСОК ДЕТАЛЕЙ

1	Рукоятка
2	Паспортна табличка
3	Перемикач
4	Козирок
5	Кришка для забору повітря
6	Ущільнювальна вставка
7	Двигун
8	Вугільна щітка (2 шт.)
9	Кришка барабана
10	Поролонова деталь 1

11	Поролонова деталь 2
12	Кришка вентилятора
13	Запобіжний клапан
14	Нижня кришка кошика
15	Тканинний фільтрувальний мішок
16	Пластиковий бак
17	Засувка (2 шт.)
18	З'єднувальний блок замка (2 шт.)
19	Гніздо всмоктувального отвору
20	Колесо (4 шт.)

21	Шнур живлення
22	Кронштейн для приладдя (2 шт.)
23	Шланг
24	Пилозбірник
25	Поролоновий фільтр
26	Насадка для твердого покриття
27	Щілинна насадок
28	Пластикова трубка (3 шт.)
29	Мала кругла насадок

7. УСУНЕННЯ НЕСПРАВНОСТЕЙ

Несправність	Можлива причина	Дія
Виріб не працює.	Штепсельна вилка не підключена до джерела живлення.	Підключіть штепсельну вилку до відповідної розетки.
Потужність всмоктування зменшується, і виріб не всмоктує бруд і воду.	Пластиковий контейнер 8 заповнений.	Спорожніть пластиковий контейнер (див. «Спороження пластикового контейнера»).
	Блокування повітряного шляху.	Перевірте вказані нижче частини на наявність засмічень і усуньте їх. – Пластиковий контейнер – Гнучкий шланг – Пряма насадок / подовжувач – Щілинна насадок
Пил вилітає з виробу.	Кришка контейнера була встановлена неправильно.	Правильно встановіть кришку контейнера (див. «Зняття кришки контейнера»).



8. УТИЛІЗАЦІЯ ТА ПЕРЕРОБКА



Це маркування означає, що цей продукт заборонено викидати з іншими побутовими відходами на всій території ЄС. Для запобігання можливої шкоди для навколишнього середовища або здоров'я людини від неконтрольованого усунування відходів утилізуйте його з відповідальністю для сприяння екологічно чистому повторному використанню матеріальних ресурсів. Щоб повернути свій зношений інструмент, використовуйте системи збирання й повернення або зверніться до продавця, у якого ви придбали пристрій. Вони можуть забрати цей продукт для повторного перероблення, безпечного для довкілля.

9. ГАРАНТІЯ

Продукцію Dexter розроблено відповідно до найвищих стандартів якості товарів, призначених для широкого споживання. На прилад надається гарантія 5 років від дати придбання. Ця гарантія поширюється на всі виробничі дефекти або дефекти матеріалів.

У разі несправності спочатку слід звернутися до сторінки усунення несправностей («Проблеми та рішення») в брошурі; якщо проблема не зникає, зверніться до найближчого магазину.

Працівники магазину докладуть усіх зусиль, щоб вирішити проблему.

Ремонт і заміна деталей не подовжують початковий гарантійний термін.

Гарантія не поширюється на поломки, що виникли внаслідок нормального зносу або неправильного використання пристрою.

Це стосується, зокрема, перемикачів, вимикачів захисних схем та двигунів у разі їх зносу.

Зверніть увагу, що для певних країн існують особливі умови гарантії.

У разі сумнівів, зверніться до пункту продажу.

Для розгляду претензій, пов'язаних із гарантією, необхідне дотримання таких умов:

- Має бути надано документ, що підтверджує покупку
- Ремонт та/або заміна деталей не були виконані сторонньою особою.
- Проблема не є наслідком нормального зносу.
- Необхідні роботи з технічного обслуговування та ремонту були виконані належним чином.
- Ремонт не мав надмірного впливу; не було неналежного поводження, несанкціонованого використання або нещасних випадків
- Погіршення не відбулося внаслідок перегрівання, спричиненого засміченням вентиляційного блока.
- Некваліфіковані працівники не виконували жодних робіт із пристроєм, і не було спроб виконати неякісний ремонт.
- Інструмент ніколи не відкривався й не розбирався.
- Інструмент ніколи не піддавався впливу вологого середовища (роса, дощ, занурення у воду тощо)
- Не використовувалися невідповідні деталі, тобто деталі, виготовлені іншими компаніями, окрім Dexter, якщо вони виявилися причиною погіршення роботи пристрою.
- Інструмент не використовувався неналежним чином (перевантаження інструмента або використання несхваленого приладдя).
- Пошкодження не було спричинено зовнішніми факторами або сторонніми предметами, такими як пісок чи каміння.
- Пошкодження не було спричинено недотриманням рекомендацій із техніки безпеки та інструкцій із використання.

Цей інструмент можна експлуатувати лише в нормальних умовах. Заборонено використовувати його як професійний.

Отже, ця гарантія не розповсюджується на інструмент, який використовують підприємства, місцеві органи влади, а також компанії, що надають його в оренду платно чи безкоштовно.



INTRODUCERE

Vă mulțumim că ați ales acest produs. Atât în faza de proiectare, cât și de fabricare a produselor noastre, depunem eforturi maxime pentru a garanta o calitate excelentă, care să răspundă așteptărilor utilizatorilor.



IMPORTANT, TREBUIE PĂSTRAT PENTRU CONSULTARE ULTERIOARĂ: VĂ RUGĂM SĂ CITIȚI CU ATENȚIE

PRECIZARE IMPORTANTĂ! PENTRU MONTAREA, UTILIZAREA ȘI ÎNȚEȚINEREA LA PARAMETRI OPTIMI A PRODUSULUI, VĂ RECOMANDĂM SĂ CITIȚI CU ATENȚIE ACEST MANUAL ÎNAINTE DE A UTILIZA PRODUSUL. VĂ RUGĂM SĂ FIȚI ATENȚI LA AVERTIZĂRILE DE BAZĂ CU PRIVIRE LA SIGURANȚĂ CUPRINSE ÎN ACEST MANUAL ȘI SĂ PĂSTRAȚI MANUALUL PENTRU CONSULTARE ULTERIOARĂ.

1. UTILIZAREA PRECONIZATĂ A ASPIRATORULUI ÎN SISTEM UMED ȘI USCAT

Vă felicităm pentru achiziția acestui produs. Ați ales un produs de înaltă calitate. Instrucțiunile de utilizare fac parte din produs. Acestea conțin informații importante referitoare la siguranță, utilizare și eliminare. Înainte de a utiliza produsul, familiarizați-vă cu toate informațiile de siguranță și instrucțiunile de utilizare. Utilizați produsul doar conform descrierii și pentru aplicațiile specificate. Dacă transferați produsul unei alte persoane, vă rugăm să vă asigurați că transmiteți și toată documentația împreună cu acesta.

1.1 UTILIZARE PRECONIZATĂ

Acest produs este un aparat electrocasnic destinat aspirării pe pardoseli, covoare, mobilier, saltele, în mașini și garaje. Produsul poate fi utilizat și ca suflantă sau pentru a aspira apa.

Produsul este adecvat pentru aspirarea apei și murdăriei cu o temperatură de până la +40 °C.

Anumite materiale pot produce vapori sau amestecuri explozive atunci sunt agitate de aerul de aspirare. Nu aspirați în niciun caz următoarele materiale:

1. Gaze explozive sau inflamabile, lichide și particule de praf (reactiv). Aspirarea unor astfel de materiale reprezintă un pericol pentru sănătate și este, prin urmare, interzisă.
2. Particulele de praf metalic reactiv (de ex. aluminiu, magneziu și zinc în combinație cu detergenți puternic alcalini sau acizi).
3. Acizii și bazele puternice, nediluate.

4. Solvenții organici (de ex. benzină, diluanți pentru vopsea, acetona, păcură). Aceste substanțe pot cauza coroziunea produsului.
5. Cenușă stinsă și incandescentă.
6. Pulbere de ciment, gips și calcar.
7. Obiecte mici sau cenușă de la șeminee, cuptoare cu cărbune, tăvi de cenușă și grătare.
8. Cenușă sau murdărie de pe boilerle de încălzire și cuptoare care funcționează cu combustibil lichid.

Orice altă utilizare sau modificare a produsului sunt considerate utilizare necorespunzătoare și pot cauza pericole cum ar fi decesul, rănirea persoanelor și deteriorări. Producătorul nu este răspunzător pentru nicio deteriorare cauzată de utilizarea necorespunzătoare. Produsul este conceput exclusiv pentru utilizare în mediu casnic. Produsul nu este destinat pentru utilizare comercială, operații industriale sau scopuri similare.



1.2 ELEMENTE LIVRATE ȘI SCOATEREA DIN CUTIE

După dezambalarea produsului, verificați dacă livrarea este completă și dacă toate componentele sunt în bună stare. Îndepărtați toate materialele de ambalare înainte de utilizare.

1. Furtun flexibil
2. Tub prelungitor (X3)
3. Capac recipient
4. Recipient din plastic
5. Roți pivotante (X4)
6. Filtru din spumă
7. Sac de praf
8. Duză pentru pardoseli dure
9. Duză pentru colțuri
10. Duză rotundă mică
11. Sac cu filtru din țesătură
12. Manual de instrucțiuni
13. Suport accesorii (X2)

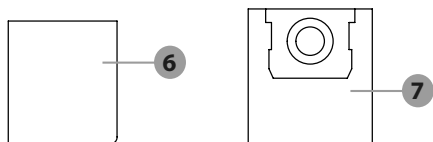
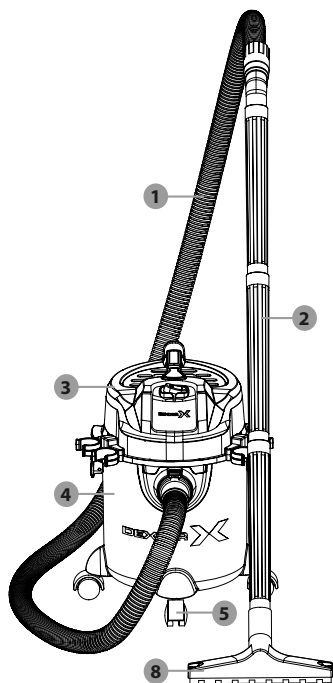



2. SIMBOLURI

	Citiți manualul cu instrucțiuni!
	Oprii produsul și deconectați-l de la rețea înainte de a înlocui accesoriile, în timpul curățării și când nu este utilizat.
	Respectați avertismentele și instrucțiunile de siguranță!
	Pericol – Risc de electrocutare!
	Simbol pentru un produs din clasa de protecție II.
	Diametru
	Curent alternativ/tensiune.
	Utilizați produsul numai în spații interioare uscate.
	Simbolul CE indică conformitatea cu directivele UE aplicabile pentru acest produs.
	Duză pentru aspirarea covoarelor.
	Duza pentru aspirarea pardoselilor netede și dure.
	Duza pentru aspirarea prafului și a murdăriei din crăpături, îmbinări și fisuri.
	Filtru pentru aspirarea apei și a altor lichide.
	Filtrul nu este adecvat pentru aspirarea apei și a altor lichide.
	Filtrul pentru aspirarea particulelor mici și uscate (de ex. nisip, reziduuri de vopsea uscată).
	Filtrul pentru aspirarea prafului fin și uscat (de ex. rumeguș de lemn din lucrările de șlefuire).

	Blocat
	Deblocat

3. INSTRUCȚIUNI DE SIGURANȚĂ

ÎNAINTE DE A UTILIZA PRODUSUL, FAMILIARIZAȚI-VĂ CU TOATE INFORMAȚIILE DE SIGURANȚĂ ȘI INSTRUCȚIUNILE DE UTILIZARE! CÂND TRANSFERAȚI PRODUSUL ALTOR PERSOANE, VĂ RUGĂM SĂ INCLUDEȚI TOATE DOCUMENTELE!

În cazul unei deteriorări cauzate de nerespectarea acestor instrucțiuni de utilizare, garanția devine nulă! Producătorul nu își angajează responsabilitatea pentru daunele astfel produse! Dacă se produc daune materiale sau vătămări ale persoanelor ca urmare a manipulării greșite sau nerespectării instrucțiunilor de siguranță, responsabilitatea producătorului nu este angajată!

3.1 AVERTISMENT GENERAL PRIVIND SIGURANȚA



AVERTISMENT Pericol de accidente mortale pentru bebeluși și copii. Nu lăsați în niciun caz copiii nesupravegheați cu materialul de ambalaj. Materialul de ambalaj reprezintă un pericol de sufocare. Copiii subestimează adesea pericolele.

1. Acest produs poate fi utilizat de copii cu vârsta de minimum 8 ani și de persoane având capacități fizice, senzoriale sau mintale reduse sau care sunt lipsite de experiența și cunoștințele necesare, dacă sunt supravegheate sau au primit instrucțiuni referitoare la o utilizare sigură a produsului și înțeleg pericolele implicate.
2. Copiii nu trebuie să se joace cu aparatul.
3. Curățarea și întreținerea de către utilizator nu trebuie să se facă de către copii fără supraveghere. Ștecherul trebuie scos din priză înainte de curățarea sau întreținerea aparatului.

**Utilizare preconizată****AVERTIZARE! Risc de rănire!**

Utilizarea greșită poate duce la rănire. Utilizați acest produs doar conform acestor instrucțiuni. Nu încercați să modificați produsul în niciun fel.

Siguranța electrică**PERICOL! Risc de electrocutare!**

Nu încercați în niciun caz să reparați dvs. produsul. În caz de defecțiune, reparațiile trebuie să fie realizate doar de către personal calificat.

**AVERTIZARE! Risc de electrocutare!**

Nu scufundați componentele electrice ale produsului în apă sau alte lichide. Nu curățați niciodată produsul sub apă de la robinet.

**AVERTIZARE! Risc de electrocutare!**

Nu utilizați niciodată produsul deteriorat. Deconectați produsul de la priză și contactați distribuitorul dacă este deteriorat.

**AVERTIZARE! Risc de rănire!**

Opriiți produsul și deconectați-l de la sursa de alimentare înainte de curățare și când nu este utilizat.

1. Încetați imediat utilizarea produsului dacă a căzut.
2. Înainte de a conecta ștecherul la sursa de alimentare: Verificați dacă valorile nominale ale tensiunii și curentului corespund cu informațiile sursei de alimentare afișate pe eticheta cu valori nominale a produsului.
3. Verificați în mod regulat ștecherul și cablul de alimentare pentru a vedea dacă prezintă deteriorări. În cazul în care cablul de alimentare este avariat, acesta trebuie înlocuit de către producător, reprezentantul său de service sau persoane având calificare similară, pentru evitarea unui pericol.
4. Protejați cablul de alimentare împotriva deteriorărilor. Nu îl lăsați să atârne peste margini ascuțite, nu îl strângeți și nu îl îndoiți. Păstrați cablul de alimentare la distanță de suprafețele fierbinți și flăcările deschise.

Mod de operare**AVERTIZARE! Risc de rănire!**

Nu utilizați în niciun caz produsul pentru a absorbi

- apă și orice material cu temperatura peste +40°C
- materiale incandescente.

1. Deconectați produsul de la sursa de alimentare
 - când apare o defecțiune,
 - înainte de atașarea/schimbarea accesoriilor,
 - înainte de curățarea produsului,
 - dacă nu utilizați produsul o perioadă îndelungată,
 - în timpul unei furtuni și
 - după fiecare utilizare.
2. Deconectați produsul de la sursa de alimentare trăgând de ștecher, nu de cablul de alimentare.
3. Componentele defecte trebuie să fie întotdeauna înlocuite cu piese de schimb originale.
4. Nu blocați orificiile de aerisire în timpul funcționării. Risc de supraîncălzire și deteriorare a produsului.
5. Asigurați-vă că tensiunea de la rețea corespunde cu informațiile de pe plăcuța cu valori nominale.
6. Produsul trebuie să fie conectat doar la o priză de rețea prin întrerupător de circuit cu curent rezidual (DCR) cu un curent de scurgere de cel mult 30 mA.

Curățarea și întreținerea**AVERTIZARE! Risc de rănire!**

Deconectați produsul de la sursa de alimentare înainte de lucrările de curățare și când nu este utilizat.

1. Protejați produsul, cablul de alimentare aferent și ștecherul împotriva prafului, luminii directe a soarelui, scurgerii și stropirii cu apă.
2. Depozitați produsul într-un loc uscat, răcoros, protejat de umezeală și ferit de accesul copiilor.
3. Protejați produsul împotriva căldurii. Nu așezați produsul aproape de flăcări deschise sau surse de căldură, cum ar fi cuptoare sau aparate electrocasnice de încălzit.



4. DATE TEHNICE

Modelul pompei de evacuare	1250DWD-12.5001
Putere de intrare nominală (consum putere)	1250 W
Tensiune nominală de intrare	220-240 V~, 50 Hz
Scădere a Kpa	16,5 kPa (valoare rezervor)
	20 kPa (valoare turbină)
Forță de aspirare	180 Airwatt
Rată de aspirație	30 l/s (valoare rezervor)
	45 l/s (valoare turbină)
Lungimea cablului de alimentare	4 m
Clasa de protecție	II /  (izolație dublă)
Protecție la pătrunderea lichidelor	IP24
Lungimea furtunului	aprox. 1,8 m
Lungimea duzei pentru colțuri	aprox. 19 cm
Lungime duză dreaptă/tub prelungitor	aprox. 31,6 cm
Consum de energie electrică în mod oprit	0 W

5. ASAMBLAREA (BROȘURA 2)

5.1 DEZAMBALAREA



Avertisment Produsul și ambalajul nu sunt jucării pentru copii! Copiii nu trebuie să se joace cu pungile de plastic, folii și piesele mici! Există un pericol de înecare și sufocare!

1. Despachetați toate componentele și așezați-le pe o suprafață plată, stabilă.
2. Îndepărtați toate materialele de ambalaj și dispozitivele de transport, dacă este cazul.
3. Asigurați-vă că toate componentele din livrare sunt prezente și nedeteriorate. În cazul în care constatați că lipsesc componente sau sunt deteriorate, nu utilizați produsul și contactați distribuitorul. Nu utilizați produsul decât în cazul în care piesele livrate suplimentar sau piesele defecte au fost înlocuite. Utilizarea unui produs incomplet sau deteriorat reprezintă un pericol pentru persoane și bunuri.
4. Asigurați-vă că aveți toate accesoriile și instrumentele necesare pentru asamblare și funcționare. Aceasta include și echipamente pentru protecția personală adecvate.



5.2 ÎNAINTE DE UTILIZARE



Există un risc de accident dacă produsul este acționat folosind o sursă de alimentare electrică diferită de specificațiile afișate pe eticheta cu valori nominale a produsului. Tensiunea și frecvența de la rețea a sursei de alimentare trebuie să corespundă cu specificațiile de pe plăcuța de valori nominale a produsului.



Oprii produsul și deconectați-l de la rețea înainte de a înlocui accesoriile, în timpul curățării și când nu este utilizat.

Asamblarea roților pivotante

1. Răsturnați recipientul din plastic astfel încât partea de jos să fie îndreptată în sus.
2. Introduceți axul metalic al roții pivotante în orificiul suportului din plastic până când se oprește.
3. Verificați dacă roata pivotantă se poate roti liber.

Conectarea/îndepărtarea furtunului flexibil

Aspirarea

1. Aliniați cuplajul furtunului flexibil cu conectorul aspiratorului.
 2. Împingeți cuplajul furtunului încet în conectorul aspiratorului, până când se înclichează corect. Verificați dacă furtunul flexibil este conectat corect, trăgând ușor de cuplajul furtunului. În cazul în care cuplajul furtunului nu se mișcă, furtunul flexibil este conectat corect. Verificați dacă furtunul flexibil se poate roti liber.
- Scoatere: Apăsăți pe dispozitivul de blocare cu clemă. Trageți cuplajul furtunului în afară din conectorul aspiratorului.

Suflarea aerului

NOTĂ Aceasta este o funcție auxiliară, care poate fi utilizată pentru a îndepărta praful și obiectele mici.

1. Aliniați cuplajul furtunului flexibil cu conectorul suflantei.
2. Împingeți cuplajul furtunului încet în conectorul suflantei până când se înclichează corect.
3. Verificați dacă furtunul flexibil este instalat corect, trăgând ușor de cuplajul furtunului. În cazul în care cuplajul furtunului nu se mișcă, furtunul flexibil este conectat corect.
4. Verificați dacă furtunul flexibil se poate roti liber.
5. Scoatere: Apăsăți pe dispozitivul de blocare cu clemă. Trageți cuplajul furtunului în afară din conectorul suflantei.

Conectarea duzelor/tubului prelungitor

Puteți conecta duzele/tubul prelungitor la adaptorul furtunului în diferite moduri pentru adaptarea la diferite medii și grade de accesibilitate.

Duză	Domeniu de aplicare
Duză pentru colțuri	Crăpături, îmbinări și spații izolate
Duză cu perie mică	Aspirarea materialelor solide de pe tapițerie și covoare
Duza pentru pardoseli dure cu accesorii perie	Suprafețe dure și plate Covoare și tipuri similare de suprafețe



Îndepărtarea/conectarea accesoriului perie

NOTĂ Accesoriul perie este preinstalat pe duza pentru pardoseli dure.

1. Scoatere: Apăsăți ambele butoane de blocare. Îndepărtați accesoriul perie de pe duza pentru suprafețe dure.
2. Conectarea: Introduceți accesoriul perie pe duza pentru pardoseli dure, până când butonul de blocare se închetează corect.

Îndepărtarea capacului recipientului

NOTĂ Îndepărtați capacul recipientului pentru instalarea sacului cu filtru și golirea recipientului din plastic.

(Pasul 1)

1. Deblocați dispozitivele de blocare, trăgându-le spre exteriorul recipientului din plastic.
2. Ridicați dispozitivele de blocare și deconectați-le de pe cadru.
3. Parcurgeți pașii de mai sus în ordine inversă pentru fixarea securizată a capacului recipientului pe recipientul din plastic.
4. Țineți mânerul de transport și îndepărtați capacul recipientului de pe recipientul din plastic.
5. Coșul filtrului este expus pentru instalarea sau înlocuirea sacului cu filtru.
6. Plițiți mânerul de transport după utilizare și înainte de depozitarea produsului.

Instalarea filtrului



ATENȚIE Nu aspirați niciodată fără un filtru instalat în produs. Substanțele aspirate pot conține metal sau particule dure, ascuțite, care pot deteriora motorul sau cauza un șoc electric. Praful poate fi suflat afară din conectorul suflantei la o viteză foarte mare, ceea ce ar putea cauza rănirea persoanelor.

Aspirați lichide doar cu filtrul de spumă instalat pe produs. În caz contrar, aparatul va fi deteriorat. Sacul de praf va fi, de asemenea, deteriorat dacă îl utilizați pentru aspirarea umedă.

NOTĂ Sacul cu filtru din țesătură și sacul de praf sunt adecvați doar pentru aspirarea uscată.

Nu utilizați sacul de praf pentru aspirarea prafului sau murdăriei foarte fine (de ex. praf de la șlefuire). Sacul cu filtru din țesătură poate fi utilizat pentru numeroase alte materiale.

Sacul cu filtru din țesătură (aspirare uscată)

(Instalare)

1. Întoarceți invers capacul recipientului.
2. Instalați sacul cu filtru din țesătură în coșul filtrului.
3. Trageți în jos marginea sacului cu filtru din țesătură, până când acoperă complet coșul filtrului.
4. Marginea sacului cu filtru din țesătură trebuie să ajungă și să atingă suprafața de jos a coșului filtrului.

Sacul de praf (aspirare uscată)

(Instalare)

1. Întoarceți invers capacul recipientului.
2. Aliniați gura sacului de praf cu conectorul de aspirare intern.
3. Apăsăți sacul de praf pentru a introduce conectorul de aspirare intern pe orificiul sacului de praf.
4. Apăsăți sacul de praf până când inelul de etanșare este fixat pe locul circular.

Filtru din spumă (aspirare umedă)

(Instalare)

1. Întoarceți invers capacul recipientului.
2. Instalați filtrul din spumă în coșul filtrului.
3. Trageți în jos ușor și încet marginea filtrului din spumă, până când acoperă complet coșul filtrului. Marginea filtrului din spumă trebuie să ajungă și să atingă suprafața de jos a coșului filtrului.



5.3 INSTALARE - UTILIZARE - FUNCȚIONARE (BROȘURA 2)

Pornirea/oprirea

NOTĂ Înainte de utilizare, verificați dacă toate piesele sunt bine conectate și capacul recipientului este fixat temeinic. Înainte de a conecta produsul la sursa de alimentare, asigurați-vă că este oprit.

1. Conectați ștecherul electric la o priză adecvată.
2. **Pornirea:** Apăsăți pe întrerupătorul de pornire/oprire în poziția I.
3. **Oprirea:** Apăsăți întrerupătorul de pornire/oprire în poziția 0.

Depozitarea duzelor

Glisați un capăt al duzei drepte/tubului prelungitor sau al duzei pentru colțuri în suportul pentru duze de pe una dintre roțile pivotante sau într-unul dintre suporturile pentru duze de pe capacul recipientului.

Înfășurarea cablului de alimentare

1. Înfășurați cablul de alimentare în jurul cârligului din partea de sus a suportului pentru cablu și cârligul pivotant de jos de pe suportul pentru cablu.
2. Fixarea ștecherului de alimentare: Conectați clema cablului de alimentare la cablul de alimentare înfășurat.

Golirea recipientului din plastic



Opriti produsul și deconectați-l de la rețea înainte de a înlocui accesoriile, în timpul curățării și când nu este utilizat.



AVERTISMENT Goliti și curățați produsul înainte și după utilizare pentru a evita colectarea de materiale care ar putea reprezenta un pericol de incendiu în produs.

1. Îndepărtați capacul recipientului de pe recipientul din plastic.
2. Goliti recipientul din plastic.

5.4 INSTALARE - UTILIZARE - DUPĂ UTILIZARE (BROȘURA 2)

1. Opriti produsul și deconectați ștecherul de la priză.
2. Lăsați produsul să se răcească.
3. Verificați, curățați și depozitați produsul (a se vedea „Curățarea și întreținerea”).

5.5 INSTALARE - UTILIZARE - CURĂȚARE ȘI ÎNTREȚINERE (BROȘURA 2)



Opriti produsul și deconectați-l de la rețea înainte de a înlocui accesoriile, în timpul curățării și când nu este utilizat.

Curățare

1. Nu permiteți în niciun caz pătrunderea fluidelor în produs.
2. Produsul trebuie să fie menținut întotdeauna curat, uscat și fără ulei sau grăsimi.
3. Îndepărtați praful de pe produs după fiecare utilizare și înainte de depozitare.
4. Curățarea regulată și corespunzătoare va ajuta la asigurarea utilizării sigure și va prelungi durata de funcționare a produsului.
5. Curățați produsul cu o lavetă uscată. Folosiți o perie moale pentru zonele în care accesul este dificil.

NOTĂ Nu utilizați substanțe chimice, alcaline, abrazive sau alți detergenți sau dezinfectanți agresivi pentru a curăța acest produs, deoarece poate fi periculos pentru suprafețele sale.



5.6 INSTALARE - UTILIZARE - ÎNTREȚINERE (BROȘURA 2)

Înainte și după fiecare utilizare: Verificați dacă produsul și accesoriile sunt uzate și deteriorate.

5.7 INSTALARE - UTILIZARE - REPARAȚII (BROȘURA 2)

Acest produs nu conține piese care să poată fi reparate de client. Contactați un centru de service autorizat sau o persoană având o calificare similară pentru verificarea și repararea produsului.

5.8 INSTALARE - UTILIZARE - DEPOZITARE (BROȘURA 2)

1. Opriți produsul și deconectați ștecherul de la priză.
2. Lăsați produsul să se răcească.
3. Curățați produsul (a se vedea „Curățare”).
4. Depozitați produsul și accesoriile sale într-un loc întunecat, uscat, protejat de îngheț și bine aerisit.
5. Depozitați întotdeauna produsul într-un loc la care copiii nu au acces.
6. Temperatura ideală pentru depozitare pe termen lung (peste 3 luni) este cuprinsă între +10 și +30 °C cu umiditatea relativă de max. 60 %.

5.9 INSTALARE - UTILIZARE - TRANSPORT (BROȘURA 2)

1. Opriți produsul și deconectați ștecherul de la priză.
2. Lăsați produsul să se răcească.
3. Protejați echipamentul de orice impact puternic sau de vibrații puternice care ar putea interveni pe durata transportării în vehicule.
4. Fixați temeinic produsul pentru a împiedica orice alunecare sau cădere.



6. VEDERE EXTINSĂ CU LISTA PIESELOR

6.1 VEDERE DETALIATĂ

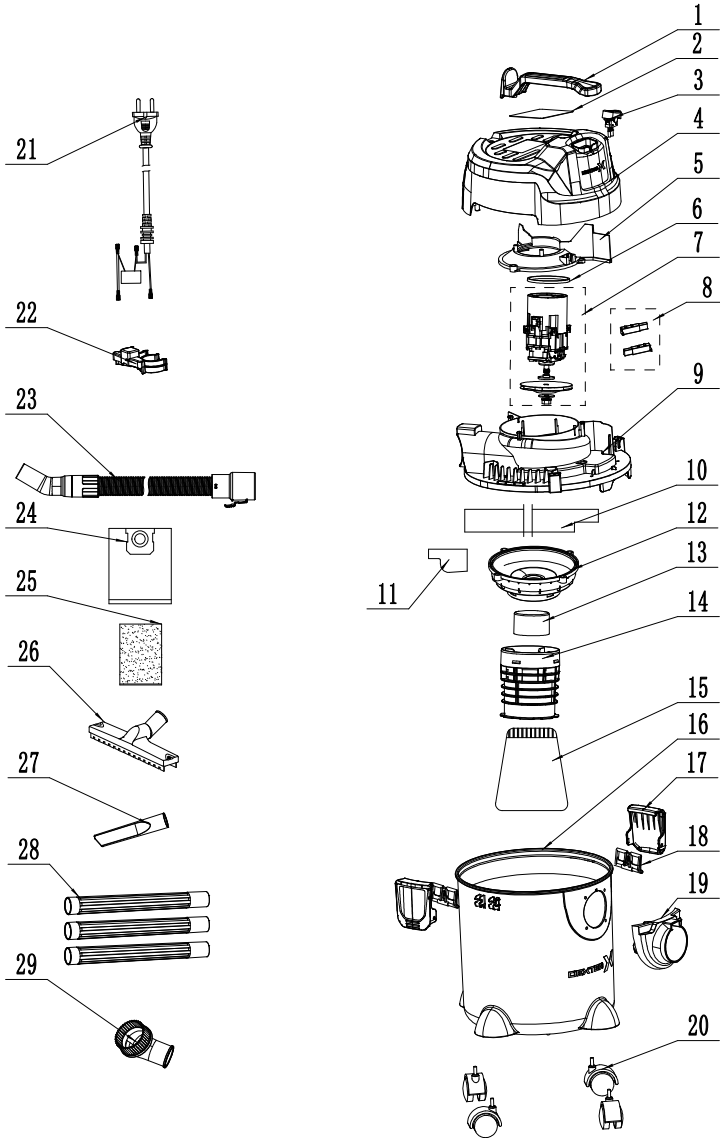



6.2 LISTA COMPONENTELOR

1	Mâner
2	Plăcuță de identificare
3	Comutator
4	Capac al capului
5	Capac intrare aer
6	Material de etanșare
7	Motor
8	Perie carbon (X2)
9	Capac cilindru
10	Burete 1

11	Burete 2
12	Capac ventilator
13	Supapă de siguranță
14	Coș apac inferior
15	Sac cu filtru din țesătură
16	Rezervor din plastic
17	Dispozitiv de blocare (X2)
18	Bloc conexiune de blocare (X2)
19	Locașul portului de aspirație
20	Roată (X4)

21	Cablu de alimentare
22	Suport accesorii (X2)
23	Furtun
24	Sac de praf
25	Filtru din spumă
26	Duză pentru pardoseli dure
27	Duză pentru colțuri
28	Tub din plastic (X3)
29	Duză rotundă mică

7. DEPANARE

Defecțiune	Cauză posibilă	Acțiune
Produsul nu funcționează.	Ștecherul de alimentare nu este conectat la sursa de alimentare.	Conectați ștecherul de alimentare la o priză-suport adecvată.
Puterea de aspirare este redusă și produsul nu aspiră murdăria sau apa.	Recipientul din plastic 8 este plin.	Goliți recipientul din plastic (a se vedea „Golirea recipientului din plastic”).
	Traseul aerului este blocat.	Verificați următoarele componente pentru a identifica eventuale blocaje și a le elimina: - Recipient din plastic - Furtun flexibil - Duză dreaptă/Tub prelungitor - Duză pentru colțuri
Scurgeri de praf din produs.	Capacul recipientului nu este instalat corect	Instalați corect capacul recipientului (a se vedea „Îndepărtarea capacului recipientului”).



8. ELIMINARE ȘI RECICLARE



Acest marcaj indică faptul că echipamentul nu trebuie eliminat împreună cu alte deșeuri menajere în cadrul UE. Pentru a preveni eventuale efecte negative asupra mediului sau a sănătății umane prin eliminarea necontrolată a deșeurilor, reciclați acest echipament în mod responsabil în vederea promovării reutilizării durabile a resurselor materiale. Pentru a returna dispozitivul uzat, utilizați sistemele de returnare și colectare sau luați legătura cu magazinul de unde ați cumpărat echipamentul. Acesta poate prelua echipamentul în vederea reciclării sale conform normelor referitoare la mediu.

9. GARANȚIE

Produsele Dexter sunt concepute pe baza celor mai riguroase standarde de calitate pentru produsele destinate publicului larg.

Produsul are o garanție de 5 ani începând de la data achiziției. Această garanție acoperă toate defectele de fabricație și de material.

În cazul unei defecțiuni, vă rugăm să consultați mai întâi pagina de depanare (probleme și soluții) din broșură; dacă problema persistă, adresați-vă celui mai apropiat magazin.

Magazinul va depune toate eforturile pentru a vă rezolva problema.

Reparațiile și schimbarea pieselor nu prelungesc durata garanției inițiale.

Defecțiunile rezultate din uzura normală sau din utilizarea incorectă a produsului nu sunt acoperite de garanție. Intră în această categorie, printre altele: comutatoarele, întrerupătorul de circuit de siguranță și motoarele, în caz de uzură.

Rețineți că există condiții de garanție specifice pentru anumite țări.

Dacă aveți dubii, adresați-vă punctului de vânzare.

Pentru ca reclamațiile referitoare la garanție să fie luate în considerare, sunt necesare următoarele:

- Furnizarea dovezii achiziției
- Absența reparațiilor și/sau schimbărilor de piese efectuate de către o terță parte.
- Problema nu trebuie să fie legată de uzura normală.
- Lucrările de întreținere și reparații obligatorii trebuie să fi fost efectuate corespunzător.
- Nu trebuie să fi fost exercitată forță, să se fi aplicat o manevrare incorectă sau utilizare neautorizată sau să fi avut loc accidente
- Nu trebuie să se fi produs o deteriorare ca urmare a supraîncălzirii din cauza înfundării unității de ventilație.
- Nu trebuie să se fi efectuat lucrări asupra produsului de către o persoană necalificată și nu trebuie să fi fost încercate reparații incorecte.
- Unealta nu trebuie să fi fost niciodată demontată sau deschisă.
- Unealta nu trebuie să fi fost niciodată folosită într-un mediu umed (rouă, ploaie, scufundare în apă...)
- Nu trebuie să fi fost utilizate piese incorecte, piese care nu au fost produse de Dexter dacă se dovedesc a fi cauza deteriorării.
- Unealta nu trebuie să fi fost folosită incorect (suprasolicitarea unelei sau utilizarea unor accesorii neaprobate).
- Deteriorarea nu trebuie să fi fost produsă din cauze externe sau de corpuri străine, cum ar fi nisip sau pietre.
- Deteriorarea nu trebuie să fi rezultat din nerespectarea recomandărilor de siguranță și a instrucțiunilor de utilizare.

Echipamentul trebuie utilizat în condiții normale și în scopuri necomerciale.

Prin urmare, sunt excluse de la această garanție produsele utilizate de companii, autoritățile locale, dar și companiile care oferă servicii de închiriere gratuită sau contra-cost a echipamentului.



INTRODUCTION

Thank you for choosing this product. Upon designing and manufacturing our products, we place all of our efforts into ensuring an excellent quality that meets the needs of the users.



**IMPORTANT, TO BE KEPT FOR FUTURE REFERENCE :
PLEASE READ CAREFULLY**

IMPORTANT ! IN ORDER TO OBTAIN THE UTMOST SATISFACTION FROM THIS PRODUCT UPON SETTING IT UP, USING IT, AND MAINTAINING IT, WE RECOMMEND THAT YOU CAREFULLY READ THIS USER MANUAL BEFORE USING THE PRODUCT. PLEASE PAY ATTENTION TO BASIC WARNINGS RELATING TO SAFETY WITHIN THIS MANUAL, AND KEEP THE MANUAL FOR LATER REFERENCE.

1. INTENDED USE OF VACUUM CLEANER WET & DRY

We congratulate you on the purchase of your new product. You have chosen a high quality product. The instructions for use are part of the product. They contain important information concerning safety, use and disposal. Before using the product, please familiarise yourself with all of the safety information and instructions for use. Only use the product as described and for the specified applications. If you pass the product on to anyone else, please ensure that you also pass on all the documentation with it.

1.1 INTENDED USE

This product is a household appliance intended for vacuuming floors, carpets, furniture, mattresses, cars or garages. The product can also be used as a blower or to suck up water.

The product is suitable for sucking up water and dirt with a temperature not higher than +40 °C.

Certain materials may produce explosive vapours or mixtures when agitated by the suction air.

Never vacuum the following materials:

1. Explosive or flammable gases, liquids and (reactive) dust particles. Vacuuming such materials poses a danger to health and is therefore prohibited.
2. Reactive metal dust particles (e.g. aluminium, magnesium and zinc in combination with highly alkaline or acidic detergents).
3. Undiluted, strong acids and bases.
4. Organic solvents (e.g. petrol, paint thinners, acetone, heating oil). These substances may cause corrosion on the product.
5. Soot and glowing embers.

6. Cement, gypsum and lime dust.
 7. Small objects or ash from chimneys, charcoal stoves, ashtrays or barbecue grills.
 8. Ash or dirt of heating boilers and oil - burning ovens.
- Any other use or modification of the product are considered improper use and can result in hazards such as death, personal injury and damage. The manufacturer is not liable for any damages caused by improper use. The product is designed exclusively intended for household use. The product is not intended for commercial use, industrial operations or similar purposes.



1.2 SCOPE OF DELIVERY & UNBOXING





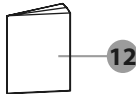
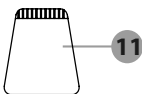
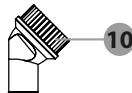
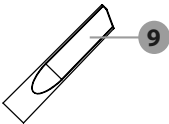
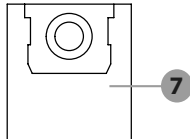
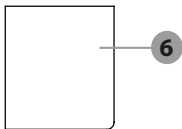
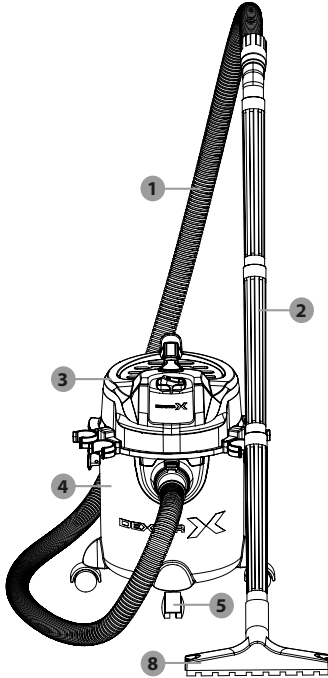











After unpacking the product, check if the delivery is complete and if all parts are in good condition. Remove all packaging materials before use.



1. Flexible hose
2. Extension tube (X3)
3. Container lid
4. Plastic container
5. Swivel castors (X4)
6. Foam filter
7. Dust bag
8. Hard floor nozzle
9. Crevice nozzle
10. Small round nozzle
11. Cloth filter bag
12. Instruction manual
13. Accessory bracket (X2)





2. SYMBOLS

	Read the instruction manual!
	Switch off the product and disconnect it from the mains before replacing attachments, cleaning and when not in use.
	Follow the warnings and safety notes!
	Danger – risk of electric shock!
	Symbol for a Protection Class II product.
	Diameter
	Alternating current / voltage.
	Use the product in dry indoor spaces only.
	CE mark indicates conformity with relevant EU directives applicable for this product.
	Nozzle for vacuuming carpets.
	Nozzle for vacuuming smooth and hard floor surfaces.
	Nozzle for vacuuming dust and dirt from grooves, joints and cracks.
	Filter for vacuuming water or other liquids.
	The filter is not suitable for vacuuming water or other liquids.
	Filter for vacuuming dry and small particles (e.g. sand, dried paint residues).
	Filter for vacuuming dry and fine dust (e.g. wood dust from sanding works).

	Locked
	Unlocked

3. SAFETY INSTRUCTIONS

BEFORE USING THE PRODUCT, PLEASE FAMILIARISE YOURSELF WITH ALL OF THE SAFETY INFORMATION AND INSTRUCTIONS FOR USE! WHEN PASSING THIS PRODUCT ON TO OTHERS, PLEASE ALSO INCLUDE ALL THE DOCUMENTS!

In the case of damage resulting from non-compliance with these operating instructions the warranty claim becomes invalid! No liability is accepted for consequential damage! In the case of material damage or personal injury caused by incorrect handling or non-compliance with the safety instructions, no liability is accepted!

3.1 GENERAL SAFETY WARNING



WARNING Danger of death accidents for toddlers and children.

Never leave children unsupervised with the packaging material. The packaging material represents a danger of suffocation. Children frequently underestimate the dangers.

1. This product can be used by children aged from 8 years and above and persons with reduced physical, sensory or mental capabilities or lack of experience and knowledge if they have been given supervision or instruction concerning use of the product in a safe way and understand the hazards involved.
2. Children shall not play with the appliance.
3. Cleaning and user maintenance shall not be made by children without supervision. The plug must be removed from the socket-outlet before cleaning or maintaining the appliance.



Intended use



WARNING! Risk of injury!

Misuse may lead to injury. Use this product solely in accordance with these instructions. Do not attempt to modify the product in any way.

Electrical safety



DANGER! Risk of electric shock!

Never attempt to repair the product yourself. In case of malfunction, repairs are to be conducted by qualified personnel only.



WARNING! Risk of electric shock!

Do not immerse the product's electrical components in water or other liquids. Never hold the product under running water.



WARNING! Risk of electric shock!

Never use a damaged product. Disconnect the product from the socket outlet and contact your retailer if it is damaged.



WARNING! Risk of injury!

Turn off the product and disconnect it from the power supply before cleaning and when the product is not in use.

1. Do not use the product anymore if it has been dropped.
2. Before connecting the power plug to the power supply: Check that the voltage and the current rating correspond with the power supply details shown on the product's rating label.
3. Regularly check the power plug and the power cord for damages. If the power cord is damaged, it must be replaced by the manufacturer, its service agent or similarly qualified persons in order to avoid a hazard.
4. Protect the power cord against damages. Do not let it hang over sharp edges, do not squeeze or bend it. Keep the power cord away from hot surfaces and open flames.

Operation



WARNING! Risk of injury!

Never use the product to absorb
- water and any material with a temperature exceeding +40°C
- incandescent materials.

1. Disconnect the product from the power supply
- when a malfunction occurs,
- before attaching/changing accessories,
- before cleaning the product,
- if you will not use the product for a long time,
- during a thunderstorm and
- after each use.
2. Disconnect the product from the power supply by pulling the power plug, but not by pulling on the power cord.
3. Defective components must always be replaced by original spare parts.
4. Do not obstruct the ventilation slots during operation. Risk of overheating and damage to the product.
5. Make sure that the mains voltage corresponds with the information on the rating plate.
6. The product must only be connected to a mains socket via a residual-current circuit breaker (RCD) with a rated leakage current of not more than 30 mA.

Cleaning and storage



WARNING! Risk of injury!

Disconnect the product from the power supply before cleaning work and when not in use.

1. Protect the product, its power cord and power plug against dust, direct sunlight, dripping and splashing water.
2. Store the product in a cool, dry place, protected from moisture and out of the reach of children.
3. Protect the product against heat. Do not place the product close to open flames or heat sources such as stoves or heating appliances.



4. TECHNICAL DATA

Evacuation pump model	1250DWD-12.5001
Rated input power (power consumption)	1250 W
Rated input voltage	220-240 V~, 50 Hz
Depression in Kpa	16,5 kPa (Tank value)
	20 kPa (Turbine value)
Suction force	180 Airwatt
Suction rate	30 l/s (Tank value)
	45 l/s (Turbine value)
Power cord length	4 m
Protection class	II /  (double insulation)
Ingress protection	IP24
Hose length	approx. 1.8 m
Crevice nozzle length	approx. 19 cm
Straight nozzle/Extension tube length	approx. 31.6 cm
Power consumption in off mode	0 W

5. ASSEMBLY (BOOKLET 2)

5.1 UNPACKING





WARNING The product and the packaging are not children's toys! Children must not play with plastic bags, sheets and small parts! There is a danger of choking and suffocation!

1. Unpack all parts and lay them on a flat, stable surface.
2. Remove all packaging materials and shipping devices if applicable.
3. Make sure the delivery contents are complete and free of damage. If you find that parts are missing or damaged, do not use the product and contact your dealer. Do not use the product unless missing parts have been delivered in addition or defective parts have been replaced. Using an incomplete or damaged product represents a hazard to people and property.
4. Make sure that you have all the accessories and tools needed for assembly and operation. This also includes suitable personal protective equipment.



5.2 BEFORE USE

 **There is a risk of accident if the product is operated using an electrical power supply that does not match the specifications shown on the rating label of the product. The mains voltage and the frequency of the power source must correspond with the specifications on the product's rating plate.**

 **Switch off the product and disconnect it from the mains before replacing attachments, cleaning and when not in use..**

Assembling the swivel castors

1. Turn the plastic container upside down, so its bottom is facing upward.
2. Insert the metal shaft of the swivel castor into the hole of the plastic holder until it stops.
3. Check if the swivel castor can rotate freely.

Connecting / removing the flexible hose

Vacuuming

1. Align the hose coupler of the flexible hose with the vacuum connector.
 2. Push the hose coupler slowly into the vacuum connector until the clip lock clicks into place.
- Check if the flexible hose is connected properly by pulling the hose coupler slightly. If the hose coupler does not move, the flexible hose is connected properly.
Check if the flexible hose can be rotated freely.
Removing: Press the clip lock down.
Pull the hose coupler out of the vacuum connector.

Blowing air

NOTE This is an auxiliary function which can be used to blow away dust or small objects.

1. Align the hose coupler of the flexible hose with the blow connector.
2. Push the hose coupler slowly into the blow connector until the clip lock clicks into place.
3. Check if the flexible hose is installed properly by pulling the hose coupler slightly. If the hose coupler does not move, the flexible hose is connected properly.
4. Check if the flexible hose can be rotated freely.
5. Removing: Press the clip lock down. Pull the hose coupler out of the blow connector.

Connecting the nozzles / extension tube

You can connect the nozzles / extension tube to the hose adaptor in various ways in order to adapt to different environments and degrees of accessibility.

Nozzle	Area of application
Crevice nozzle	Grooves, joints and confined spaces
Small brush nozzle	Vacuuming solids on upholstery and carpets
Hard floor nozzle with brush attachment	Hard and flat surfaces Carpets or similar types of surface



Removing / connecting the brush attachment

NOTE The brush attachment is pre-installed on the hard floor nozzle.

1. Removing: Press both lock buttons down. Remove the brush attachment from the hard floor nozzle.
2. Connecting: Insert the brush attachment into the hard floor nozzle until the lock button clicks in place.

Removing the container lid

NOTE Remove the container lid for installing or replacing the filter bag and emptying the plastic container.

(Step 1)

1. Unlock the latches by pulling them away from the plastic container.
2. Lift up the latches and disconnect them from the rib.
3. Reverse above steps to lock the container lid on the plastic container.
4. Hold the carry handle and remove the container lid from the plastic container.
5. The filter basket is exposed for filter bag installation or replacement.
6. Fold down the carry handle after use and before storing the product.

Installing the filter



CAUTION Never vacuum without a filter installed to the product. Sucked in substances may contain metal or hard, sharp particles, which may damage the motor or cause an electric shock. Dust would be blown out from the blow connector at a very high speed which could cause serious personal injury.

Only vacuum liquids with the foam filter installed to the product. Otherwise the product will be damaged. The dust bag will also be damaged, if you use it for wet vacuuming.

NOTE The cloth filter bag and the dust bag are suitable for dry vacuuming only.

Do not use the cloth filter bag for vacuuming very fine dust or dirt (e.g. sanding dust). The cloth filter bag can be used for many other materials though.

Cloth filter bag (dry vacuuming)

(Installation)

1. Turn the container lid over.
2. Install the cloth filter bag to the filter basket.
3. Pull down the rim of the cloth filter bag until it covers the filter basket completely.
4. The rim of the cloth filter bag must reach and touch the bottom surface of the filter basket.

Dust bag (dry vacuuming)

(Installation)

1. Turn the container lid over.
2. Align the hole of the dust bag with the internal suction connector.
3. Press down the dust bag to insert the internal suction connector into the hole of the dust bag.
4. Press down the dust bag until the sealing is fitted into the circular slot.

Foam filter (wet vacuuming)

(Installation)

1. Turn the container lid over.
2. Install the foam filter to the filter basket.
3. Gently and slowly pull down the rim of the foam filter until it covers the filter basket completely. The rim of the foam filter must reach and touch the bottom surface of the filter basket.



5.3 ASSEMBLY- USE - OPERATION (BOOKLET 2)

Switching on/off

NOTE Before use, check if all parts are connected securely and the container lid is locked in place. Before you connect the product to the power supply, make sure it is switched off.

1. Connect the power plug with a suitable socket-outlet.
2. **Switching on:** Press the on/off switch to position **I**.
3. **Switching off:** Press the on/off switch to position **0**.

Storing the nozzles

Slide one end of the straight nozzle / extension tube or the crevice nozzle into the nozzle holder on one of the swivel castors or into one of the nozzle holders on the container lid.

Wrapping up the power cord

1. Wrap up the power cord around the upper hook of the power cord holder and the lower swivel hook of the power cord holder.
2. Fixing the power plug: Connect the power cord clip to the wrapped up power cord.

Emptying the plastic container



Switch off the product and disconnect it from the mains before replacing attachments, cleaning and when not in use.



WARNING Empty and clean the product before and after use to avoid the collection of materials that could pose a fire hazard in the product.

1. Remove the container lid from the plastic container.
2. Empty the plastic container.

5.4 ASSEMBLY- USE - AFTER USE (BOOKLET 2)

1. Switch off the product and disconnect the power plug from the socket-outlet.
2. Let the product cool down.
3. Check, clean and store the product (see "Cleaning and care").

5.5 ASSEMBLY- USE - CLEANING AND CARE (BOOKLET 2)



Switch off the product and disconnect it from the mains before replacing attachments, cleaning and when not in use.

Cleaning

1. Never allow fluids to enter the product.
2. The product must always be kept clean, dry and free from oil or grease.
3. Remove dust from the product after each use and before storage.
4. Regular and proper cleaning will help to ensure safe use and prolong the life of the product.
5. Clean the product with a dry cloth. Use a soft brush for areas that are hard to reach.

NOTE Do not use chemical, alkaline, abrasive or other aggressive detergents or disinfectants to clean this product as they might be harmful to its surfaces.



5.6 ASSEMBLY- USE - MAINTENANCE (BOOKLET 2)

Before and after each use: Check the product and accessories for wear and damage.

5.7 ASSEMBLY- USE - REPAIR (BOOKLET 2)

This product does not contain any parts that can be repaired by the user. Contact an authorized service centre or a similarly qualified person to have the product checked and repaired.

5.8 ASSEMBLY- USE - STORAGE (BOOKLET 2)

1. Switch off the product and disconnect the power plug from the socket-outlet.
2. Let the product cool down.
3. Clean the product (see "Cleaning").
4. Store the product and its accessories in a dark, dry, frost-free, well-ventilated place.
5. Always store the product in a place that is inaccessible to children.
6. The ideal temperature for long term storage (longer than 3 months) is between +10 and +30 °C with a relative humidity of max. 60 %.

5.9 ASSEMBLY- USE - TRANSPORTATION (BOOKLET 2)

1. Switch off the product and disconnect the power plug from the socket-outlet.
2. Let the product cool down.
3. Protect the product from any heavy impact or strong vibrations which may occur during transportation in vehicles.
4. Secure the product to prevent it from slipping or falling over.



6. EXPLODED VIEW WITH PART LIST

6.1 EXPLODED VIEW

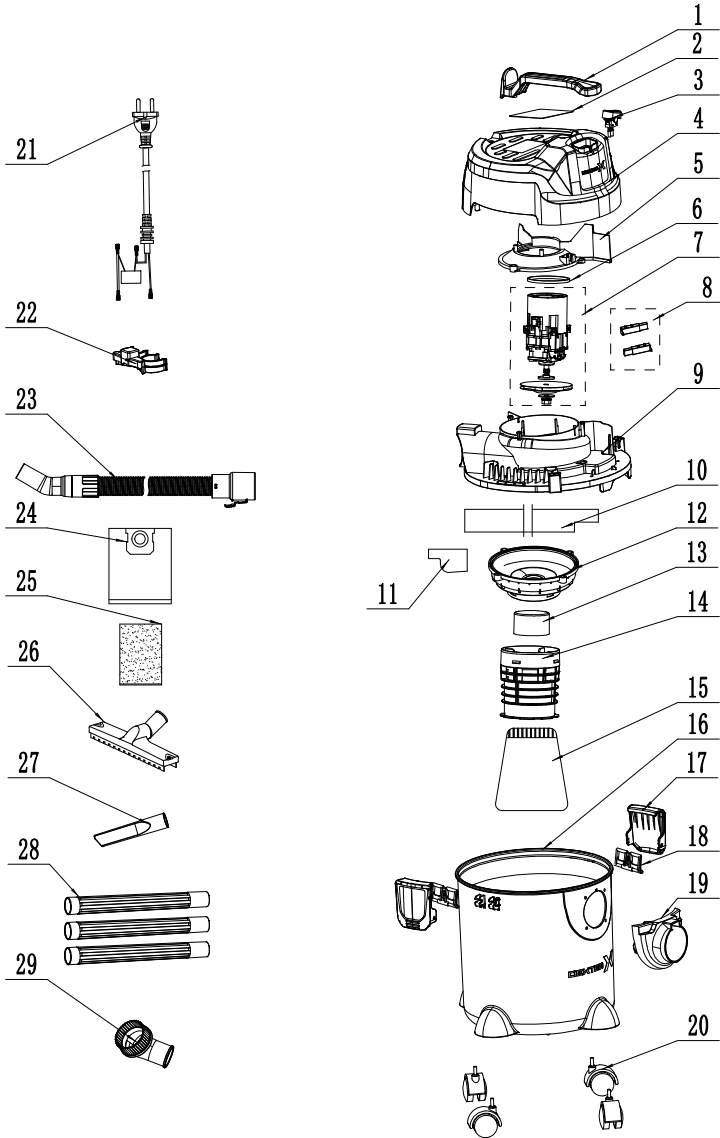

**6.2 PART LIST**

1	Handle
2	Name plate
3	Switch
4	Head cover
5	Air inlet cover
6	Sealing patch
7	Motor
8	Carbon brush (X2)
9	Barrel cover

10	Sponge 1
11	Sponge 2
12	Fan cover
13	Safety valve
14	Bottom cover basket
15	Cloth filter bag
16	Plastic tank
17	Latch (X2)
18	Lock connection block (X2)

19	Suction port seat
20	Wheel (X4)
21	Power cord
22	Accessory bracket (X2)
23	Hose
24	Dust bag
25	Foam filter
26	Hard floor nozzle
27	Crevice nozzle
28	Plastic tube (X3)

29	Small round nozzle
----	--------------------

7. TROUBLE SHOOTING

Fault	Possible cause	Action
The product does not work.	The power plug is not connected to the power supply.	Connect the power plug with a suitable socket - outlet.
The suction power is reduced and the product does not vacuum any dirt or water.	The plastic container 8 is full.	Empty the plastic container (see "Emptying the plastic container").
	The air path is blocked.	Check the following parts for blockages and remove the blockages: - Plastic container - Flexible hose - Straight nozzle / Extension tube - Crevice nozzle
Dust escapes from the product.	The container lid was not installed correctly.	Install the container lid correctly (see "Removing the container lid").



8. DISPOSAL AND RECYCLING



This marking indicates that this product should not be disposed of with other household waste throughout the EU. To prevent possible harm to the environment or human health from uncontrolled waste disposal, recycle waste responsibly to promote the sustainable reuse of material resources. To return your used device, please use the return and collection systems or contact the retailer from which the product was purchased. They can take this product for environmentally safe recycling.

9. WARRANTY

Dexter products are designed based on the most rigorous quality standards for products intended for the general public.

The product is covered with a warranty of 5 years starting from the date of purchase. This warranty covers all manufacturing or material defects.

In the event of a breakdown, please refer first to the troubleshooting page (problems and solutions) in the brochure; if the problem persists, please check with the nearest store.

Your store shall spare no effort in resolving the issue.

Repairs and change of parts do not extend the duration of the initial warranty.

Breakdowns resulting from normal wear and tear or from improper use of the product are not covered by the warranty. This includes, among others, the switches, the safety circuit breaker and the motors, in case of wear.

Please note that there are specific warranty terms for certain countries.

In case of doubt, please check with your point of sale.

For claims relating to the the warranty to be taken into account, the following is required:

- Providing proof of purchase
- That no repairs and/or change of parts have been performed by a third party.
- That the issue is not a matter of normal wear and tear.
- That required maintenance and repair works have been performed correctly.
- That there has been no forcing, improper handling, unauthorised use, or accidents
- That no deterioration has taken place due to overheating, resulting from clogging of the ventilator block.
- That no work has been done on the product by an unskilled person, and no incorrect repairs have been attempted.
- That the tool has never been disassembled or opened.
- That the tool has never been in a wet environment (dew, rain, submerged in water...)
- That no incorrect parts have been used, parts not made by Dexter, whereas they prove to be the cause of deterioration.
- That the tool has not been used improperly (overloading the tool, or use of non-approved accessories).
- That no damage has resulted from external causes, or foreign bodies such as sand or stones.
- That no damage has resulted from non-compliance with safety recommendations and use instructions.

The product must be used under normal usage circumstances, and for non-professional purposes.

Therefore, excluded from this warranty are products used by companies, local authorities, as well as companies offering paid rentals or free loaning of equipment.

BATCH&SERIAL NUMBER



* Garantie 5 ans / 5 años de garantía / Garantia de 5 anos /
Garanzia 5 anni / Εγγύηση 5 ετών / Gwarancja 5-letnia /
Гарантія 5 років / Garanție 5 ani / 5-year guarantee

Made in China
Країна походження: Китай

FR ADEO Services
135 Rue Sadi Carnot - CS00001
59790 RONCHIN - FRANCE
www.product-regulatory.adeoservices.com

SA Imported by Adeo South Africa (PTY) LTD T/A Leroy Merlin,
Hosted in Leroy Merlin Fourways Store, 35 Roos Street, Witkoppen Ext 97, Sandton, 2191
Johannesburg, Gauteng, South Africa
Tel: +27 10 493 8000
Email: contact@leroymerlin.co.za

UA Виробник: ТОВ "Адео Сервісес С.А.", вул. Саді Карно, СС 00001, 59790 Роншєн, Франція.
Імпортер: ТОВ "Лєруа Мерлен Україна", 04201 Україна, м.Київ, вул. Полярна 17А, +380 44
498 46 00.

