

MANUEL D'UTILISATION



IMPORTANT

Lisez et suivez attentivement toutes ces instructions avant d'installer et d'utiliser ce produit. Conserver pour une consultation ultérieure.

Robot nettoyeur de piscine ZX500R

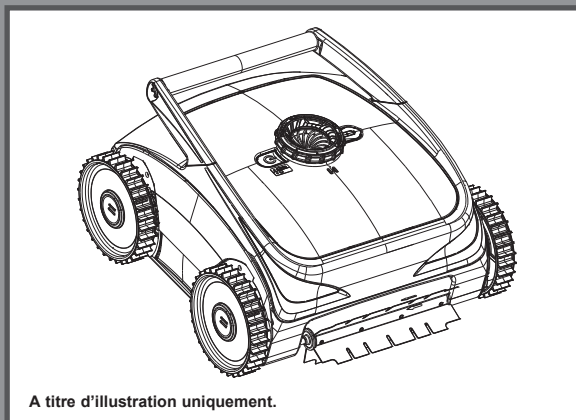

A titre d'illustration uniquement.

N'oubliez pas d'essayer les autres produits de la gamme Intex: piscines hors sol, accessoires de piscine, piscines gonflables, jouets d'intérieur gonflables, airbeds et bateaux. Ces produits sont disponibles chez les différents revendeurs ou sur notre site internet. En raison d'une politique d'amélioration continue de ses produits, Intex se réserve le droit de modifier les spécifications et l'apparence, ce qui peut entraîner des mises à jour du manuel d'instruction sans préavis.

INTEX®

©2025 Intex Marketing Ltd. - Intex Development Co. Ltd. - Intex Recreation Corp. All rights reserved/Tous droits réservés/Todos los derechos reservados/Alle Rechte vorbehalten. Printed in China/Imprimé en Chine/Impreso en China/Gedruckt in China.

®™ Trademarks used in some countries of the world under license from/®™ Marques utilisées dans certains pays sous licence de/Marcas registradas utilizadas en algunos países del mundo bajo licencia de/Warenzeichen verwendet in einigen Ländern der Welt in Lizenz von/Intex Marketing Ltd. to/à/a/an Intex Development Co. Ltd., Hong Kong & Intex Recreation Corp., P.O. Box 1440, Long Beach, CA 90801 • Distributed in the European Union by/Distribué dans l'Union Européenne par/Distribuido en la Unión Europea por/Vertrieb in der Europäischen Union durch/Intex Trading B.V., Ettenseweg 46, 4706 PB Roosendaal - The Netherlands • Distributed in the UK by Unitec Service (UK) Limited, 124 City Road, London, England, EC1V 2NX, UK.
www.intexcorp.com

SOMMAIRE

Attention.....	3
Informations techniques.....	4
Liste des pièces.....	5
Instructions d'entretien.....	6-8
Mode d'emploi détaillé.....	9-14
Stockage hivernal.....	14
Guide en cas de panne.....	15
Garantie limitée.....	16

CONSERVEZ CES INSTRUCTIONS

IMPORTANT

Français

79
A

Lisez et suivez attentivement toutes ces instructions avant d'installer et d'utiliser ce produit.



ATTENTION

- Le montage et le démontage de ce produit doivent être réalisés par un adulte. Ce produit n'est pas un jouet.
- Cet appareil peut être utilisé par des personnes dont les capacités physiques, sensorielles ou mentales sont réduites ou qui manquent d'expérience et de connaissances si elles ont reçu une supervision ou des instructions concernant l'utilisation de l'appareil en toute sécurité et si elles en comprennent les risques encourus.
- Les enfants ne doivent pas jouer avec l'appareil. Le nettoyage et l'entretien par l'utilisateur ne doivent pas être effectués par des enfants sans surveillance.
- L'appareil doit être alimenté uniquement sous la très basse tension de sécurité correspondant au marquage de l'appareil.
- N'utilisez pas l'appareil s'il est endommagé. Remplacez toujours les pièces détériorées.
- Ce robot nettoyeur crée une aspiration. Maintenez vos cheveux, vêtements amples, doigts et toutes les parties de votre corps éloignés des ouvertures et des pièces mobiles de l'appareil.
- Utilisez exclusivement les accessoires et pièces de rechange spécifiés dans cette notice.
- Ne laissez jamais cet appareil branché dans une prise secteur quand il est rangé pendant longtemps.
- Ne laissez jamais cet appareil dans de l'eau quand il est éteint ou déchargé.
- **N'utilisez pas cet appareil pour la remise en service de la piscine (début de la saison). Ce produit est conçu pour l'entretien général de routine de votre piscine. Ne l'utilisez pas pour nettoyer les saletés importantes accumulées sur des périodes prolongées, par exemple au début de la saison d'utilisation de la piscine.**
- Cet appareil est conçu pour un usage sous l'eau. Il doit être immergé pour fonctionner correctement. Ne vous servez pas de cet appareil comme d'un aspirateur multusage.
- N'utilisez pas ce produit sans le filtre et/ou le couvercle du robot.
- N'aspirez pas d'objets tranchants, car cela pourrait endommager le filtre.
- N'aspirez pas de substances toxiques, de liquides combustibles ou inflammables (par exemple de l'essence) et n'utilisez pas l'appareil en présence de vapeurs inflammables ou explosives.
- Ne faites jamais tomber un objet sur l'appareil et n'insérez aucun objet dans les ouvertures de l'appareil. Veillez à ce que tous les orifices de l'appareil restent exempts de feuilles, débris et de tout ce qui pourrait réduire le flux d'eau.
- N'utilisez pas l'appareil lorsque des personnes ou des animaux se trouvent dans la piscine.
- Éteignez et débranchez toujours l'appareil avant de le nettoyer, de l'entretenir, de changer le filtre ou de procéder à tout autre entretien de routine.
- Ne chargez pas le produit avec un chargeur à fiche endommagé.
- Rangez l'appareil en intérieur dans un endroit sec et propre. Ne l'exposez pas à de la pluie ou à des températures extrêmes, et ne le manipulez pas avec les mains mouillées quand il est en charge. Ne rechargez pas l'appareil en l'utilisant.
- Ce produit contient des batteries rechargeables au lithium-ion (Li-ion) scellées et non remplaçables. Ne pas jeter ce produit dans une poubelle ordinaire, ni dans une déchetterie municipale, ou le laisser près du feu, la batterie rechargeable intégrée pouvant couler ou exploser. Mettez toujours les batteries au rebut en respectant les lois et réglementations locales.
- Cet article est destiné à être utilisé seulement pour les situations décrites dans ce manuel.
- Les opérations de charge doivent être effectuées conformément aux instructions de la section « chargement de la batterie ».

LE NON-RESPECT DE CES MISES EN GARDE ET DES INSTRUCTIONS UTILISATION ET D'ASSEMBLAGE PEUT PROVOQUER DES BLESSURES GRAVES OU DES DOMMAGES MATÉRIELS.

CONSERVEZ CES INSTRUCTIONS

INFORMATIONS TECHNIQUES

Français

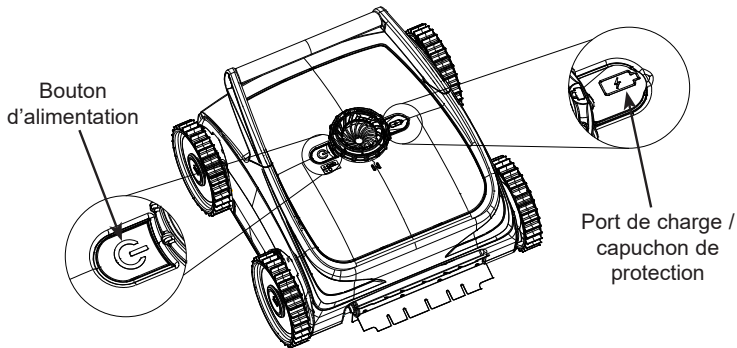
79
A

Modèle :	ZX500R
Entrée du chargeur :	220-240 V AC, 50/60 Hz
Sortie du chargeur :	16 V DC, 3.5 A
Puissance maximale de fonctionnement :	46 W
Tension / capacité de la batterie :	12.8 V DC, 7.5 Ah
Temps de charge :	3 heures
Durée de fonctionnement de la charge complète :	Jusqu'à 2 heures
Surface de nettoyage maximale :	Jusqu'à 176 m ² (1894 ft ²)
Profondeur d'eau maximale :	≤ 2 m (78.7 in)
Niveau d'étanchéité :	IPX8
Température de fonctionnement de l'eau :	10~32 °C (50~90 °F)
Température de stockage :	0~40 °C (32~104 °F)
Niveau de produit chimique requis pour l'eau de la piscine :	pH : 7.0-7.4
	Chlore pur : jusqu'à 4 ppm
	NaCl : jusqu'à 5000 ppm

Convient à toutes les piscines hors-sol et enterrées* avec une profondeur maximale de 2 m (78.7 in).

* Les performances peuvent varier selon le type de surface de la piscine — Ne convient pas aux parois de la piscine dont l'angle entre la paroi et le fond est inférieur à 90 degrés (angle aigu), ni aux piscines hors-sol équipées d'un anneau supérieur gonflable.

NOTE : Exigences relatives à l'escalade des parois - assurez-vous que l'angle entre la paroi intérieure de la piscine et le sol est supérieur ou égal à 90 degrés. Si l'angle entre la paroi intérieure de la piscine et le sol est inférieur à 90 degrés, le robot-nettoyeur ne pourra pas escalader la paroi.

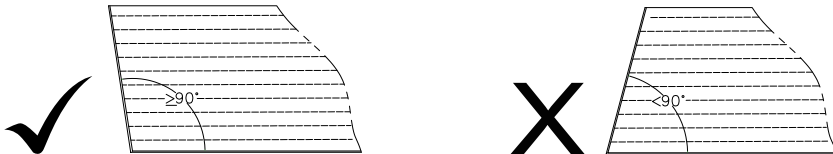

CONSERVEZ CES INSTRUCTIONS

DETAIL DES PIECES

Français

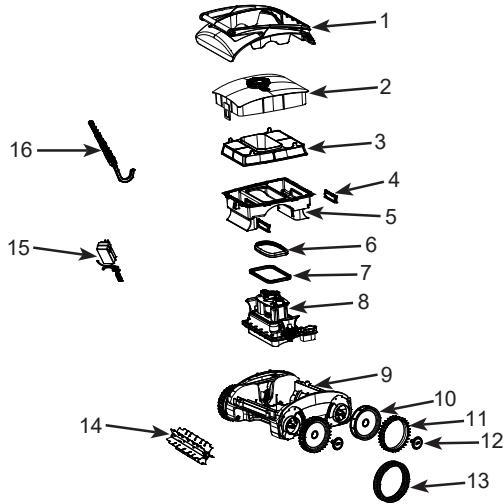
79
A

NOTE : Ce croquis est une simple représentation du produit. Il n'est pas à l'échelle réelle.

N°	DÉSIGNATION	QUANTITÉ	RÉFÉRENCE PIÈCE DÉTACHÉE
1	COUVERCLE SUPÉRIEUR DU ROBOT ASPIREUR	1	13498A
2	COUVERCLE SUPÉRIEUR DU CONTENEUR À DÉBRIS	1	13499A
3	GRILLE DE FILTRATION	1	13502A
4	GRILLE DE FILTRATION LATÉRALE	2	13509
5	BAC À DÉBRIS	1	13503
6	JOINT SUPÉRIEUR	1	13500
7	JOINT INFÉRIEUR	1	13501
8	MODULE D'ENTRAÎNEMENT	1	13504A
9	FOND	1	13505
10	ROUE	4	13508A
11	PNEU NERVURÉ	4	13712
12	BLOCAGE DE ROUE	4	13507
13	PNEU ANTI-DÉRAPANT (4 EN PLUS)	8	13684
14	BROSSE À ROUE	2	13506
15	CHARGEUR	1	13512
16	CROCHET	1	13510

Pour vos commandes de pièces, indiquer bien le modèle d'épurateur et la référence de la pièce.

CONSERVEZ CES INSTRUCTIONS

INSTRUCTIONS D'ENTRETIEN

Français

79
A

Instructions avant utilisation :

- Le nettoyeur ne peut être utilisé que dans l'eau.
- Le nettoyeur ne convient que pour nettoyer les grosses particules, les débris et les feuilles ; il ne peut pas remplacer l'effet filtrant de la pompe à filtre.
- Le nettoyant n'est pas adapté aux environnements contenant des algues. Les algues font glisser les roues, bloquent l'écoulement de l'eau dans le nettoyeur et entravent les mouvements du nettoyeur. Traitez l'eau de la piscine avec un algicide et attendez que les algues se détachent avant d'utiliser le nettoyeur. Consultez les magasins spécialisés pour trouver un traitement anti-algues.
- Si la pompe de filtration de la piscine fonctionne en même temps que le nettoyeur et que l'aspiration ou le jet de la pompe de filtration affecte le fonctionnement du nettoyeur, la pompe de filtration doit être arrêtée en premier.
- La piscine est exempte d'objets susceptibles d'entraver les mouvements du robot-nettoyeur. Pour ce faire, retirez l'échelle, l'écumoire de surface, le pulvérisateur d'eau (le cas échéant), les flotteurs, la grille de la crépine ou tout autre objet de la piscine.
- Si l'eau est trop sale, vérifiez et nettoyez le filet filtrant et le bac à débris (5) plus fréquemment pendant l'utilisation.
- Pour protéger et prolonger la durée de vie des pneus, ne traînez pas et ne placez pas le robot nettoyeur sur du ciment, de l'herbe ou toute autre surface rugueuse lorsqu'il n'est pas utilisé ou pendant la charge. Placez toujours le robot sur une surface lisse et propre.

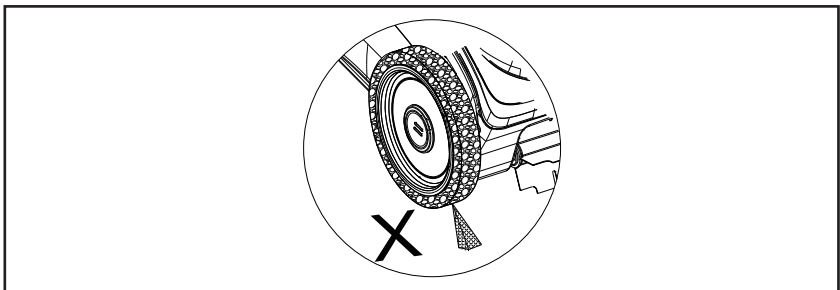

Préparation avant utilisation :

- a. Le nettoyeur doit être complètement chargé.
- b. Le bac à débris est correctement installé sur le nettoyeur.
- c. Les brosses de roue sont correctement installées sur le nettoyeur.

CONSERVEZ CES INSTRUCTIONS

INSTRUCTIONS D'ENTRETIEN (suite)

Quelques étapes rapides pour utiliser le nettoyeur : (Pour les nouveaux utilisateurs, veuillez vous référer au « Mode d'emploi détaillé »)

- 1. Lieu de départ dans la piscine :** Placez le robot-nettoyeur au milieu de la piscine. Pour les piscines non rondes, placez-le au milieu du côté long de la piscine, comme illustré ci-dessous.

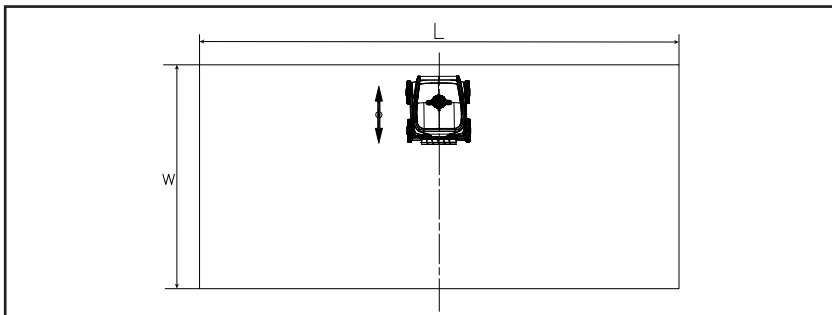

- 2. Évacuation de l'air :** Immergez et maintenez le robot-nettoyeur sous l'eau de la piscine pendant plus de 5 secondes pour évacuer tout l'air du nettoyeur. Ne descendez pas encore le robot-nettoyeur au fond de la piscine.

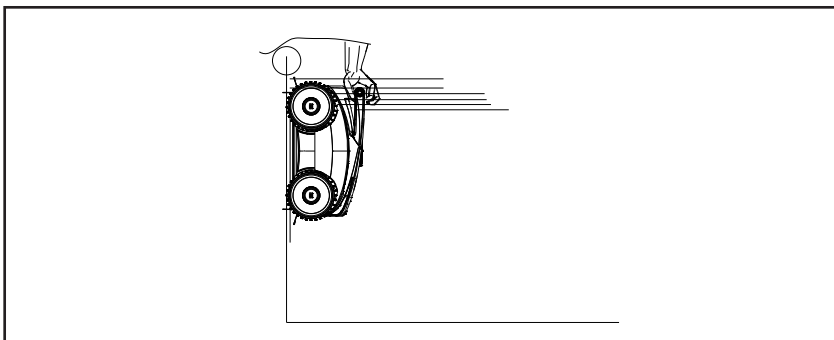

- 3. Sélectionnez le mode de fonctionnement en fonction de la forme de la piscine, du type de paroi et de l'état de la surface.** Appuyez sur le bouton d'alimentation pour mettre l'appareil en marche et afficher la couleur du voyant d'alimentation. Pour changer de couleur, éteignez et remettez en marche. Répétez l'opération jusqu'à ce que la couleur souhaitée s'affiche.

CONSERVEZ CES INSTRUCTIONS

INSTRUCTIONS D'ENTRETIEN (suite) Français

79
A

Mode de fonctionnement :

	Sélectionnez la couleur du voyant d'alimentation	Types et conditions du fond et des parois de la piscine	Forme de la piscine	Utilisez des pneus nervurés	Utilisez des pneus antidérapants	Conseils !
1	Vert fixe	Surfaces en plâtre ou en vinyle, exemptes d'algues.	Ronde	✓	--	Utilisez des pneus antidérapants si les parois ne peuvent pas être grimpées.
2	Bleu fixe		Non ronde	✓	--	
3	Vert clignotant	Surfaces glissantes : marbre, carrelage, céramique et acier. Surfaces recouvertes d'algues.	Ronde	--	✓	Passez au voyant vert / bleu fixe si le nettoyeur dépasse la ligne d'eau ou se retourne.
4	Bleu clignotant		Non ronde	--	✓	

NOTE : Essayez différents types de pneus et modes de fonctionnement pour obtenir les meilleures performances de nettoyage.

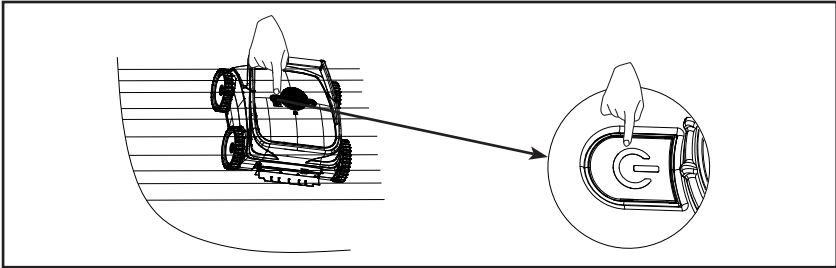

4. Relâchez le robot-nettoyeur, laissez-le couler au fond, sur le sol.

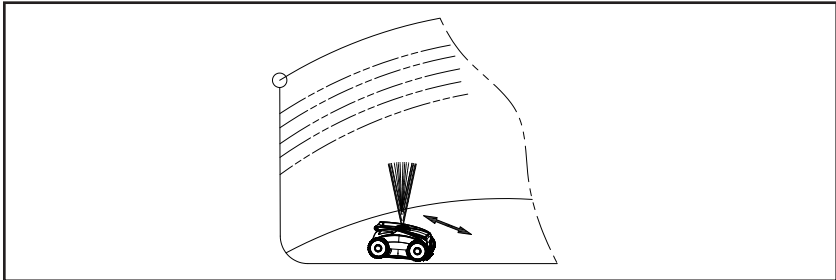

5. **IMPORTANT:** Si le nettoyeur ne peut pas grimper sur les parois de la piscine, remplacez les pneus nervurés par des pneus antidérapants. N'utilisez pas une force excessive lorsque vous retirez ou installez les pneus. Essayez également différents « modes de fonctionnement » (voir étape 3).

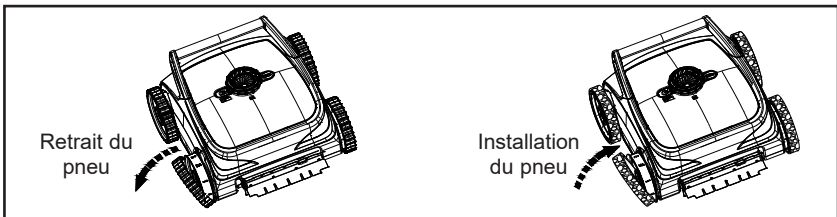

CONSERVEZ CES INSTRUCTIONS

MODE D'EMPLOI DÉTAILLÉ

Instructions détaillées pour la préparation avant utilisation :

a. Chargement complet de la batterie :

- Ouvrez le capuchon de protection du port de charge, insérez le port de sortie du chargeur dans le port de charge du nettoyeur et branchez le chargeur sur la prise électrique principale. Figure. 1.

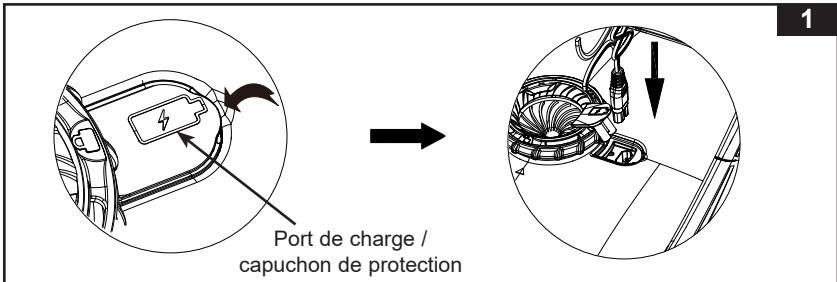

- Pendant la charge, le voyant lumineux clignote entre le rouge et le vert, et le voyant vert reste allumé en permanence lorsque la batterie est complètement chargée.
- Une fois la batterie complètement chargée, débranchez le cordon d'alimentation et recouvrez le port de charge avec le capuchon de protection. Figure. 2.

NOTE : Après avoir débranché le chargeur, le voyant s'éteint.

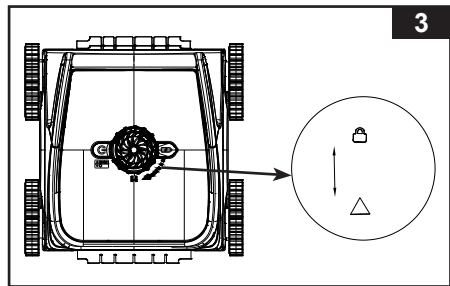
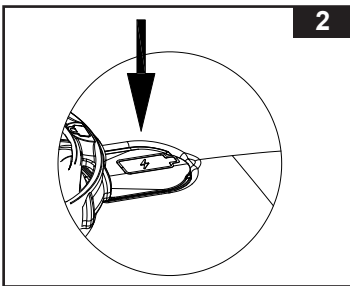

b. Installer le bac à déchets dans la bonne position :

- Assurez-vous que l'ensemble du bac à déchets est correctement monté sur le nettoyeur en serrant l'écrou dans le sens des aiguilles d'une montre jusqu'à ce que le repère ☞ soit aligné avec le repère △. Figure. 3.

CONSERVEZ CES INSTRUCTIONS

MODE D'EMPLOI DÉTAILLÉ (suite) Français

79
A

c. Installer les brosses de roue dans la bonne position :

- Veillez à ce que les brosses soient installées à l'avant et à l'arrière du nettoyeur. Figure. 4.

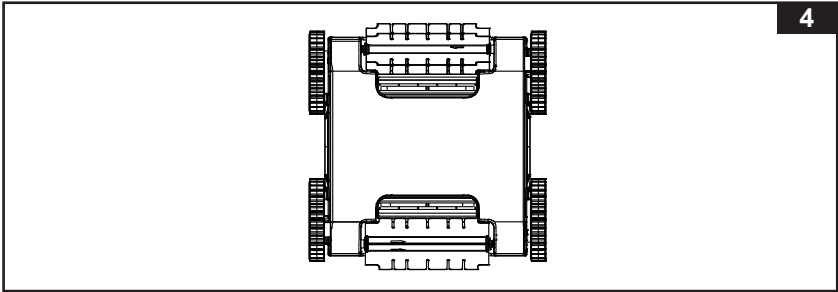

- Installation des brosses de roue : Alignez la tige convexe de la brosse de roue sur la rainure du nettoyeur, recherchez la flèche sur la brosse, tenez la brosse et poussez la brosse de roue dans la direction de la flèche, alignez l'autre extrémité de la brosse de roue sur la rainure à l'autre extrémité du nettoyeur, et relâchez-la pour installer la brosse de roue. Figure. 5.

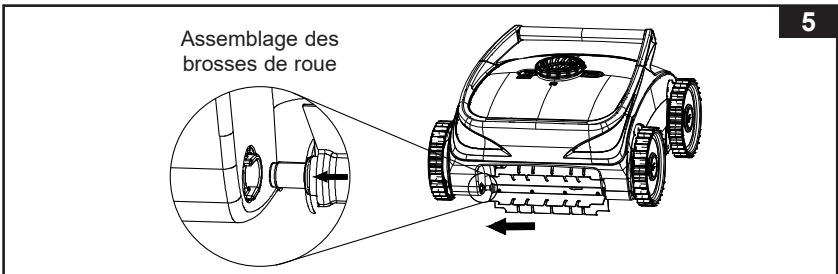

- Démontage des brosses de roue : Recherchez la flèche sur la brosse. Tenez la brosse et poussez la brosse de roue dans le sens de la flèche, en la tirant vers le haut ou vers le bas pour retirer la brosse de roue. Figure. 6.

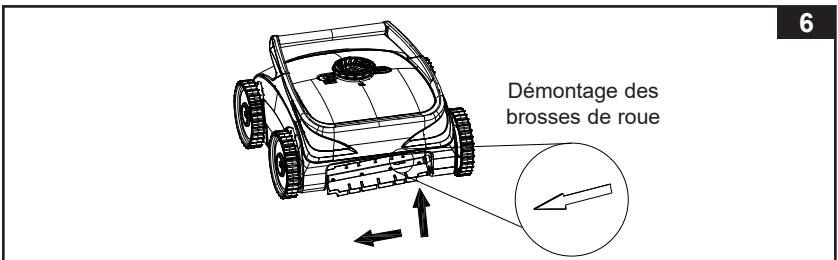

CONSERVEZ CES INSTRUCTIONS

MODE D'EMPLOI DÉTAILLÉ (suite) Français

79
A

Étapes détaillées de l'utilisation du nettoyeur :

1. Tenez la poignée du nettoyeur et apportez-le à la piscine.
NOTE : Pour les piscines de forme rectangulaire, il est recommandé de placer le nettoyeur au milieu du grand côté. Figure. 7.

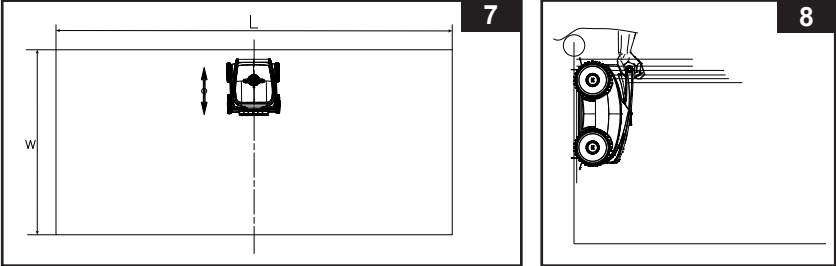

2. Saisissez la poignée du nettoyeur à deux mains, immergez le nettoyeur dans l'eau et balancez-le d'avant en arrière 3 à 5 fois pour évacuer tout l'air. Figure. 8.
3. Sélectionnez le mode de fonctionnement en fonction de la forme de la piscine, du type de paroi et de l'état de la surface. Appuyez sur le bouton d'alimentation pour mettre l'appareil en marche et afficher la couleur du voyant d'alimentation. Pour changer de couleur, éteignez et remettez en marche. Répétez l'opération jusqu'à ce que la couleur souhaitée s'affiche. Figure. 9.

Mode de fonctionnement :

	Sélectionnez la couleur du voyant d'alimentation	Types et conditions du fond et des parois de la piscine	Forme de la piscine	Utilisez des pneus nervurés	Utilisez des pneus antidérapants	Conseils !
1	Vert fixe	Surfaces en plâtre ou en vinyle, exemptes d'algues.	Ronde	✓	--	Utilisez des pneus antidérapants si les parois ne peuvent pas être grimpées.
2	Bleu fixe		Non ronde	✓	--	
3	Vert clignotant	Surfaces glissantes : marbre, carrelage, céramique et acier. Surfaces recouvertes d'algues.	Ronde	--	✓	Passez au voyant vert / bleu fixe si le nettoyeur dépasse la ligne d'eau ou se retourne.
4	Bleu clignotant		Non ronde	--	✓	

NOTE : Essayez différents types de pneus et modes de fonctionnement pour obtenir les meilleures performances de nettoyage.

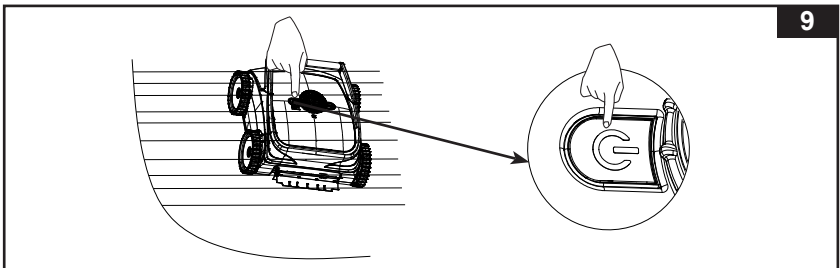

CONSERVEZ CES INSTRUCTIONS

MODE D'EMPLOI DÉTAILLÉ (suite) Français

79
A

- Description des voyants lumineux :

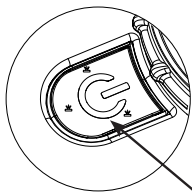

Fenêtre transparente
avec voyants LED

Statut	Voyant lumineux
Fonctionnement / mise sous tension	Voyant lumineux bleu fixe ou voyant lumineux vert fixe
Arrêt	Lumière éteinte
Défaillance du module d'entraînement	Voyant rouge fixe
Batterie faible	Voyant rouge clignotant
Batterie en charge	Le voyant rouge / vert change lentement
Complètement chargée	Voyant vert fixe

- Attendez environ 5 secondes, le nettoyeur pulvérisera d'abord de l'eau, puis il commencera à fonctionner selon le programme intégré. Figure. 10.

NOTE : Au début du cycle de nettoyage, le boîtier du robot nettoyeur peut basculer vers l'avant. Ce phénomène est normal et se corrigera après quelques cycles.

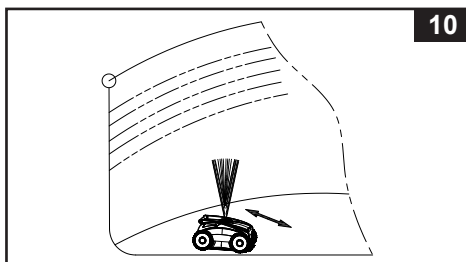

- Retirez le nettoyeur de la piscine et éteignez-le.

- Lorsque la batterie du nettoyeur est presque épuisée, le nettoyeur se déplace et s'arrête automatiquement à côté de la paroi de la piscine pour être facilement récupéré. Fixez le crochet (14) à une longue perche (non incluse). Accrochez la poignée du nettoyeur et soulevez lentement le nettoyeur hors de l'eau. Figure. 11.

NOTE : Le crochet (14) s'adapte à la plupart des perches d'entretien de piscine courantes. Figure. 12.

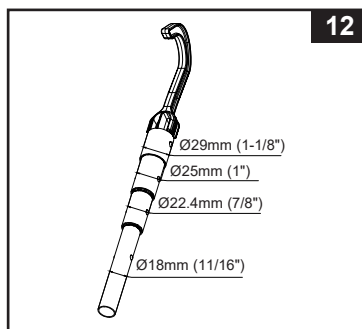
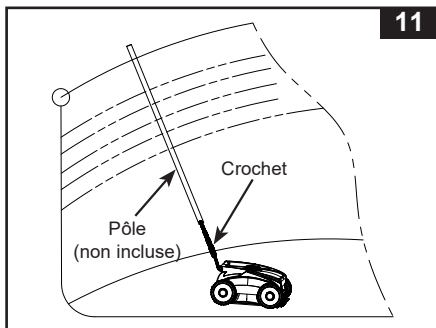

- La piscine est entièrement nettoyée et le nettoyeur est encore en état de marche. Attendez que le nettoyeur se rapproche du bord de la piscine ou escalade la paroi, **sortez le nettoyeur à moitié et appuyez sur le bouton d'alimentation pour l'éteindre.**



CONSERVEZ CES INSTRUCTIONS

MODE D'EMPLOI DÉTAILLÉ (suite) Français

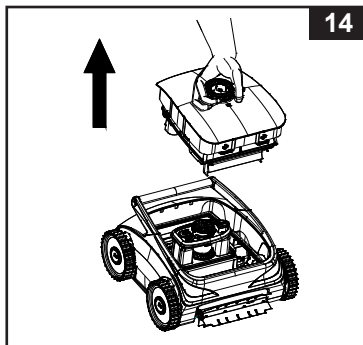
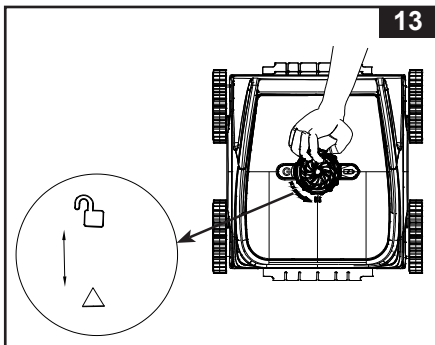

79
A

6. Nettoyez le bac à déchets.
- Tournez l'écrou dans le sens inverse des aiguilles d'une montre jusqu'à ce que le repère  s'aligne sur la flèche . Figure. 13.
 - Tenez l'anneau de verrouillage dans votre main et retirez le bac à déchets. Figure. 14.

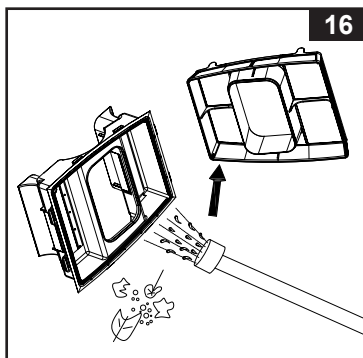
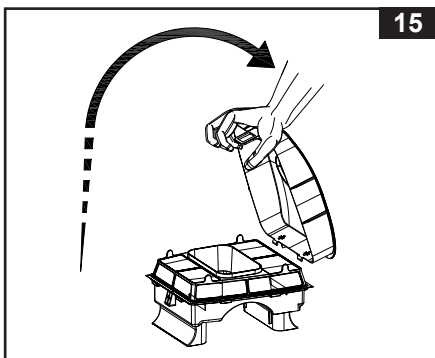

- Tirez sur la boucle avec votre main et soulevez-la pour ouvrir le couvercle du bac à déchets. Figure. 15.
- Nettoyez le filet filtrant et le bac à déchets (5) à l'aide d'un tuyau d'arrosage. Figure. 16.



7. Remettez le bac à déchets en place. Figure. 17.
- Placez le filet filtrant dans le bac à déchets.
 - Alignez les deux crochets du couvercle supérieur du bac à déchets dans les deux rainures du bac à déchets.
 - Retournez le couvercle du bac à déchets.
 - Serrez fermement le couvercle du bac à déchets.
 - Installez le bac à déchets dans le nettoyeur et tournez la bague de verrouillage dans le sens des aiguilles d'une montre jusqu'à ce que le repère  s'aligne sur la flèche .

CONSERVEZ CES INSTRUCTIONS

MODE D'EMPLOI DÉTAILLÉ (suite) Français

79
A

17

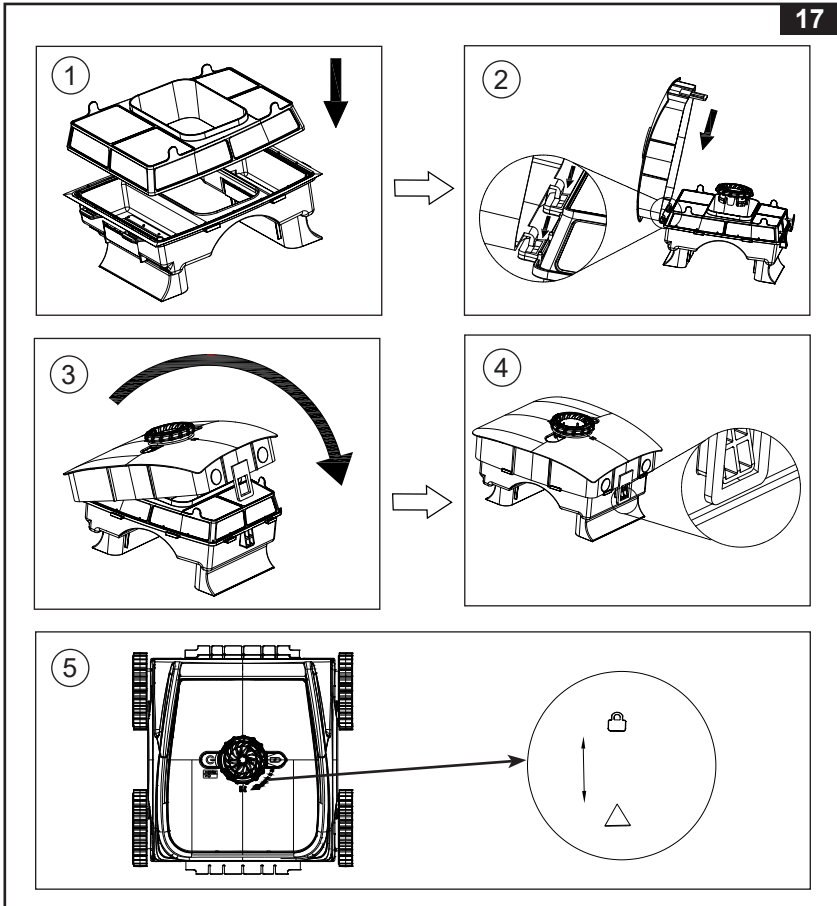

STOCKAGE HIVERNAL

1. Nettoyez et séchez minutieusement toutes les pièces et accessoires.
2. Pour protéger la batterie et prolonger sa durée de vie, assurez-vous qu'elle est chargée avant de la stocker à long terme et rechargez-la tous les trois mois par la suite.
3. Conservez l'appareil dans un endroit sec, à température contrôlée entre 0 et 40 °C (32~104 °F), à l'intérieur, avec une bonne ventilation.
NOTE : Ne le stockez pas à l'extérieur. Ne l'exposez pas à la lumière du soleil.
4. L'emballage d'origine peut être utilisé pour le rangement.

CONSERVEZ CES INSTRUCTIONS

GUIDE EN CAS DE PANNE

Français

79
A

INCIDENT	CAUSE	SOLUTION
Le voyant est bleu ou vert, mais le nettoyeur ne démarre pas	<ul style="list-style-type: none"> • Manque d'eau ou faible niveau d'eau. 	<ul style="list-style-type: none"> • Assurez-vous que la piscine est remplie d'eau. • Assurez-vous que le nettoyeur est complètement immergé dans l'eau.
Vous avez appuyé sur le bouton d'alimentation, le voyant ne s'allume pas	<ul style="list-style-type: none"> • La batterie est déchargée. • Le module d'entraînement (8) est endommagé. 	<ul style="list-style-type: none"> • Chargez la batterie jusqu'à ce que le voyant s'allume. • Remplacez le module d'entraînement (8).
Le nettoyeur ne peut pas descendre au fond de la piscine	<ul style="list-style-type: none"> • Il y a de l'air à l'intérieur du nettoyeur. 	<ul style="list-style-type: none"> • Secouez le nettoyeur de gauche à droite sous l'eau pour éliminer l'air emprisonné.
Le nettoyeur ne peut pas grimper sur les parois de la piscine, se balancer de gauche à droite, se déplacer lentement ou s'incliner	<ul style="list-style-type: none"> • L'écran du filtre est bloqué. • La batterie est faible. • La paroi de la piscine est couverte d'algues. • La buse de pulvérisation est bloquée. • L'essieu des roues et l'essieu des brosses sont bloqués par les sédiments. 	<ul style="list-style-type: none"> • Nettoyez la grille du filtre. • Chargez la batterie. • Nettoyez l'eau avec des algicides ou des produits chimiques d'assainissement de piscine. • Nettoyez la buse de pulvérisation. • Retirez les roues (10) et les brosses à roues (12), rincez les sédiments sur le manchon de l'essieu et remontez le tout.
Fuite de la buse de pulvérisation d'eau / capacité de pulvérisation d'eau affaiblie	<ul style="list-style-type: none"> • Ouverture des grilles filtrantes (3 et 4) desserrée ou cassée. • Il y a des débris autour de la roue. • Excès de saleté à l'intérieur des grilles filtrantes. 	<ul style="list-style-type: none"> • Remplacez les grilles filtrantes. • Nettoyez soigneusement les impuretés sur la roue. • Nettoyez soigneusement le filtre.
Le nettoyeur ne peut pas ramasser les débris comme avant	<ul style="list-style-type: none"> • Grilles filtrantes (3 et 4) desserrées ou cassées. • Les grilles filtrantes (3 et 4) sont obstruées par de la boue ou de la saleté. • Les roues (10) peuvent bouger, mais les brosses à roues (12) ne peuvent pas bouger. 	<ul style="list-style-type: none"> • Vérifiez les grilles filtrantes et remplacez-les si elles sont cassées. • Nettoyez les grilles filtrantes et traitez l'eau avec un algicide et des produits chimiques désinfectants. • Remplacez les brosses à roues (12) et contactez le centre de service Intex.

IMPORTANT

Pour tout complément d'information, contactez votre service consommateur.
Voir document « Services Consommateurs agréés » ci-joint.

CONSERVEZ CES INSTRUCTIONS

Garantie Limitée

Français

79
A

Votre Robot nettoyeur de piscine ZX500R a été conçu en utilisant les meilleurs matériaux et techniques de fabrication. Tous les produits Intex ont été inspectés et sont exempts de vices de fabrication. La garantie s'applique uniquement au Robot nettoyeur de piscine ZX500R.

Cette garantie limitée est en complément, et non en remplacement, de la garantie légale. Dans les cas où cette garantie serait en contradiction avec vos droits locaux, ces derniers restent prioritaires. Par exemple, les lois européennes apportent des droits statutaires complémentaires à ceux offerts par la garantie limitée. Pour plus d'informations, consultez le site Internet Européen: http://ec.europa.eu/consumers/ecc/contact_en/htm.

Les dispositions de cette garantie limitée s'appliquent seulement au premier acheteur. Cette garantie limitée n'est pas transférable. La présente garantie limitée est valable pour la période indiquée ci-dessous, à compter de la date de l'achat initial au détail ou de la livraison, selon la dernière de ces dates. Conservez l'original du ticket de caisse avec ce manuel, car une preuve d'achat sera exigée et devra accompagner les réclamations; dans le cas contraire, la garantie limitée n'est pas valide.

Garantie Robot nettoyeur de piscine ZX500R - 2 ans
Garantie des pneus, des grilles filtrantes et des brosse à roue – 1 an

Si un défaut de fabrication est découvert au cours de la période d'un an, merci de contacter le Service Consommateur Intex approprié listé dans le document « Services Consommateurs agréés » ci-joint. Le centre jugera de la validité de la réclamation. Si l'article est couvert par les termes de la garantie, le produit sera réparé ou échangé avec un produit similaire (de notre choix) sans frais de votre part.

Aucune garantie complémentaire (autre que légale) ne sera appliquée. En aucun cas INTEX, ses agents et/ou employés ne sauront être tenus responsables des dommages directs ou indirects résultant de l'utilisation du Robot nettoyeur de piscine ZX500R (y compris la fabrication du produit). Certains pays ou certaines juridictions n'autorisent pas l'exclusion ou la limitation des dommages impliqués ou accessoires, les limitations ou exclusions ci-dessus ne s'appliquent donc peut-être pas à vous.

Cette garantie limitée ne s'applique pas dans les circonstances suivantes:

- Si le Robot nettoyeur de piscine ZX500R est l'objet de négligences, d'une utilisation anormale, d'un accident, d'un mauvais fonctionnement, d'une tension incorrecte ou contraire aux consignes d'utilisation, d'entretien ou d'entreposage;
- Si le Robot nettoyeur de piscine ZX500R est soumis à des dégâts par des circonstances indépendantes de la volonté d'INTEX, y compris mais sans s'y limiter, l'usure normale et les dommages causés par exposition au feu, au gel, à la pluie, à une inondation ou à tout autre facteur environnemental externe;
- Pour les pièces et composants non vendus par INTEX; et/ ou.
- Les modifications non autorisées, les réparations ou le démontage du Robot nettoyeur de piscine ZX500R par une personne autre que le personnel des centres SAV INTEX.

Les blessures ou les dégâts matériels ne sont en aucun cas couverts par cette garantie.

Lisez le manuel avec attention et suivez les instructions concernant le fonctionnement et l'entretien de votre Robot nettoyeur de piscine ZX500R. Inspectez toujours votre produit avant de l'utiliser. La garantie peut être annulée si les instructions ne sont pas suivies.



CONSERVEZ CES INSTRUCTIONS