

inerzia

NIVAL 12000

Aire acondicionado portátil
Frio + Calor
Ar condicionado portátil
Frio + Calor



Manual de usuario - Manual do utilizador



Aire Acondicionado
Ar Condicionado



Ventilación
Ventilaçáo



Deshumidificador
Desumidificador



Calor
Aquecimento

ÍNDICE - ÍNDICE - INDEX - INDEX

ES

Instrucciones generales de seguridad	4
Garantía	10
Descripción del equipo	11
Funcionamiento	11
Mantenimiento	15
Solucion de problemas	16
Instalación	18
Especificaciones técnicas	19
Kit de extracción de aire para ventana	20
Conexión WIFI	22

PT

Instrucciones generales de seguridad	26
Garantía	32
Descripción del equipo	33
Funcionamiento	33
Mantenimiento	37
Solucion de problemas	38
Instalación	40
Especificaciones técnicas	41
Kit de extracción de aire para ventana	42
Conexión WIFI	44

PRESENTACIÓN

Antes de proceder a la instalación del producto debe leer muy atentamente todas las instrucciones y recomendaciones que se detallan en este manual, ya que el fabricante no se responsabilizará de cualquier avería o desperfecto causado por su incumplimiento. Una vez instalado conserve este manual en lugar seguro para que pueda ser consultado en cualquier momento y en caso de duda.

¡MUY IMPORTANTE!

- Lea el manual de instalación antes de montar el equipo.
- Lea el manual atentamente para manejar el equipo.
- Observe con detenimiento las advertencias.
- Instale el equipo en un lugar donde pueda circular el aire.



Una vez desembalado el aparato, los restos del embalaje deberán ser retirados de forma responsable puesto que todos los elementos han sido pensados para su reciclaje. Si una vez desembalado detecta daños aparentes en el aparato, deberá consultar con su suministrador antes de proceder a la instalación y conexión eléctrica en un plazo inferior a 24 horas.

El montaje y la instalación deberán ser realizados siguiendo las instrucciones que se detallan en este manual.

INSTRUCCIONES GENERALES DE SEGURIDAD

ESPECIFICACIONES Y AVISOS ELÉCTRICOS



Antes de enchufar el aparato a la red eléctrica, compruebe que:

- La alimentación de red corresponde al valor indicado en la placa de características situada en la parte posterior del aparato.
- La toma de corriente y el circuito eléctrico son adecuados para el aparato.
- La toma de corriente está adecuadamente conectada a tierra. El incumplimiento de estas importantes instrucciones de seguridad exime al fabricante de toda responsabilidad.
- Todos los enchufes del aparato deben cumplir con los requisitos locales de seguridad eléctrica. Si es necesario, verifíquelos.
- No coloque el cable de alimentación ni el producto cerca de un calentador, radiador u otra fuente de calor. Puede provocar riesgo de descarga eléctrica o incendio.
- No enchufe otros aparatos en la misma toma de corriente, ya que puede generar riesgo de descarga eléctrica.
- No utilice la unidad en un enchufe en reparación o que no esté instalado correctamente.
- Para su seguridad, esta unidad se conecta a tierra a través del enchufe del cable de alimentación cuando se enchufa a una toma de corriente compatible. Si no está seguro de que las tomas de corriente de su casa estén correctamente conectadas a tierra, consulte a un

electricista.

Si el cable de alimentación está dañado, debe ser reemplazado por el fabricante, su servicio técnico autorizado o personal cualificado para evitar riesgos.

Utilice siempre el interruptor del panel de control o del mando a distancia para apagar la unidad. No inicie ni detenga el funcionamiento del producto enchufando y desenchufando el cable de alimentación. Puede provocar riesgo de descarga eléctrica.

No toque los botones del panel de control con los dedos mojados o húmedos.

Este producto está equipado con un cable que tiene conexión a tierra conectado a una clavija o pestaña. Este debe enchufarse a una toma de corriente correctamente instalada. En ninguna circunstancia corte o retire la clavija o la lengüeta enchufe.

No desmonte ni modifique el aparato o el cable de alimentación, ya que puede provocar riesgo de descarga eléctrica o incendio. Todos los demás servicios deben derivarse a un técnico cualificado.

Asegúrese de que el cable de alimentación esté enchufado firme y completamente en la toma de corriente.

No tire, deforme ni modifique el cable de alimentación, ni lo sumerja en agua. Tirar o hacer un mal uso del cable de alimentación puede provocar daños al producto y provocar una descarga eléctrica.

El aparato se instalará de acuerdo con las normas nacionales de cableado.

No limpie la unidad con agua. El agua puede entrar en la unidad y dañar el aislamiento, creando un riesgo de descarga eléctrica. Si entra agua en la unidad, desconéctela inmediatamente y comuníquese con Servicio al Cliente.

Agarre siempre el enchufe al conectar o desconectar el equipo. Nunca lo desenchufe tirando del cable. Puede provocar daños o riesgo de descarga eléctrica.

Desenchufe el equipo antes de realizar labores de limpieza o mantenimiento.

Detalles del tipo y clasificación de los fusibles: 3.15A 250VAC

Cuando se quema el fusible o se dispara el disyuntor, verifique la caja de fusibles/disyuntor de la casa y reemplace el fusible o reinicie el disyuntor.

NOTAS IMPORTANTES DE SEGURIDAD:

El aparato es sólo para uso en interiores.

No utilice la unidad en las siguientes circunstancias:

- A:** Cerca de la fuente del incendio.
- B:** Un área donde es probable que salpique petróleo.
- C:** Un área expuesta a la luz solar directa.
- D:** Un área donde es probable que salpique agua.
- E:** Cerca de un baño, una lavandería, una ducha o una piscina.

Mantenga una distancia mínima de 50 cm entre el aparato y cualquier objeto o pared para garantizar un seguro y correcto funcionamiento del equipo. (100cm si se trata de un televisor o radio por interferencias electromagnéticas).

 **ADVERTENCIA:** Mantenga los objetos inflamables como muebles, cojines, ropa de cama, papel, ropa, cortinas, etc. a una distancia mínima de 100 cm del equipo.

 **PRECAUCIÓN:** Algunas piezas del aparato pueden calentarse mucho durante el funcionamiento y provocar quemaduras a los usuarios. En caso de que haya niños y personas vulnerables en la habitación, se debe prestar especial atención.

Nunca inserte los dedos ni varillas en la salida de aire. Tenga especial cuidado en advertir a los niños de estos peligros.

Transporte siempre su aparato en posición vertical y colóquelo sobre una superficie estable y nivelada durante su uso. (Inclinación inferior a 5°). Si el aparato se transporta tumbado de lado, se debe colocar en posición vertical y dejar desenchufado durante 6 horas.

Antes de limpiar el aparato, apague o desconecte siempre la fuente de alimentación.

Cuando mueva el aparato, apáguelo y desconéctelo siempre de la fuente de alimentación. Muévelo lentamente.

No cubra el aparato.

Los niños no deben jugar con el aparato.

La limpieza y el mantenimiento por parte del usuario no deben ser realizados por niños sin supervisión.

Este aparato puede ser utilizado por niños a partir de 8 años y personas con capacidades físicas, sensoriales o mentales reducidas o con falta de experiencia y conocimiento si han recibido supervisión o instrucciones sobre el uso del producto de forma segura y comprenden los peligros involucrados.

Si el equipo funciona incorrectamente, no lo repare usted mismo, comuníquese con un técnico de servicio autorizado para la reparación o el mantenimiento de esta unidad.

No utilice esta unidad para funciones distintas a las descritas en este

manual de instrucciones

La unidad debe usarse o almacenarse de tal manera que esté protegida de la humedad, condensación, salpicaduras de agua, etc. Desenchufe la unidad inmediatamente si esto ocurre.

El aparato deberá almacenarse en una habitación sin fuentes de ignición en funcionamiento continuo, como por ejemplo: llamas abiertas, un aparato de gas en funcionamiento o un calentador eléctrico en funcionamiento.

No utilice productos químicos peligrosos para limpiar la unidad. Para evitar daños al acabado de la superficie, utilice únicamente un paño suave. No utilice cera, diluyente ni detergentes fuertes. No utilice el equipo en presencia de sustancias o vapores inflamables como alcohol, insecticidas, gasolina, etc.

Utilice dos o más personas para levantar e instalar la unidad.

Instale el producto en un suelo nivelado y resistente capaz de soportar hasta 50 kg. La instalación en un suelo débil o desnivelado puede generar riesgo de daños a la propiedad y lesiones personales.

El aparato debe instalarse, hacerse funcionar y almacenar en una habitación con un área de suelo mayor de 10,5 m².

Información específica sobre aparatos con gas refrigerante.

Se deberá respetar el cumplimiento de la normativa nacional sobre gases.

Tenga en cuenta que es posible que los refrigerantes no contengan olor.

No utilice medios para acelerar el proceso de descongelación o para limpiar, distintos a los recomendados por el fabricante.

Cualquier persona que esté involucrada en trabajar en un circuito de refrigerante debe tener un certificado válido y vigente de una autoridad de evaluación acreditada por la industria, que autorice su competencia para manipular refrigerantes de manera segura de acuerdo con una especificación de evaluación reconocida.

El servicio sólo se realizará según lo recomendado por el fabricante del equipo. El mantenimiento y las reparaciones que requieran la asistencia de otro personal cualificado se realizarán bajo la supervisión de la persona competente en el uso de refrigerantes inflamables.

Si el producto emite sonidos, humo o un olor inusual, desconéctelo inmediatamente.

Desconecte el aparato de su fuente de alimentación durante el servicio y cuando reemplace piezas o limpie.

Consulte la placa de identificación para conocer el tipo de gas refrige-

rante utilizado en su electrodoméstico.

No perfore el circuito de refrigeración de la máquina. Al final de su vida útil, lleve el aparato a un centro especial de recogida de residuos para su eliminación.

GWP (Potencial de Calentamiento Global): R290: 3.

INFORMACIÓN ESPECÍFICA: EQUIPOS CON GAS REFRIGERANTE R290.



PRECAUCIÓN RIESGO DE INCENDIO

R290

Cantidad máxima de carga de refrigerante :	Espacio mínimo para uso del equipo(m ²)
220 g	10,5

- Lea detenidamente todas las advertencias.
- Al descongelar y limpiar el aparato, no utilice herramientas distintas a las recomendadas por la empresa fabricante.
- El aparato debe colocarse en una zona sin fuentes continuas de ignición (por ejemplo: llamas abiertas, aparatos de gas o eléctricos en funcionamiento).
- No perforar ni quemar.
- Este aparato contiene gas refrigerante R290 (consulte la etiqueta de clasificación en la parte posterior de la unidad).
- R290 es un gas refrigerante que cumple con las directivas europeas sobre medio ambiente. No perfore ninguna parte del circuito frigorífico.
- Si el aparato se instala, opera o almacena en un área sin ventilación, la habitación debe estar diseñada para evitar la acumulación de fugas de refrigerante que resulten en un riesgo de incendio o explosión debido a la ignición del refrigerante causada por calentadores eléctricos, estufas o otras fuentes de ignición.
- Almacene el equipo de forma que se eviten fallos mecánicos.
- Las personas que operen o trabajen en el circuito frigorífico deben contar con la certificación adecuada emitida por una organización acreditada que garantice la competencia en el manejo de refrigerantes según una evaluación específica reconocida por asociaciones de la industria.
- Las reparaciones deben realizarse según las recomendaciones de

la empresa fabricante. El mantenimiento y las reparaciones que requieran la asistencia de otro personal calificado deben realizarse bajo la supervisión de una persona especificada en el uso de refrigerantes inflamables.

- Los conductos conectados a un aparato no deben contener una fuente potencial de ignición.

En caso de reparar o hacer labores de mantenimiento se dispone de lo siguiente a disposición del personal cualificado:

Existen **Instrucciones de seguridad para la reparación de aparatos que contienen R290**, en caso de necesitarlo, por favor póngase en contacto con el email que aparece en la contraportada de este manual.

RECICLAJE



Esta marca indica que este producto no debe eliminarse con otros residuos domésticos en toda la UE. Para evitar posibles daños al medio ambiente o a la salud humana derivados de la eliminación incontrolada de residuos, recíclelo de forma responsable para promover la reutilización sostenible de los recursos materiales. Para devolver el dispositivo usado, utilice los sistemas de devolución y recogida o póngase en contacto con el distribuidor donde compró el producto, pueden llevar este producto para un reciclaje seguro para el medio ambiente.

GARANTÍA

La empresa ofrece una garantía técnica según la legislación vigente de cada país. Se garantiza que este producto no presenta ningún defecto material, ni de diseño ni de fabricación en el momento de su adquisición.

Si durante el periodo de garantía el equipo no funciona correctamente con un uso normal, se reparará o sustituirá el producto, según se considere oportuno bajo las condiciones que se estipulan a continuación:

Para que esta garantía sea válida será necesario presentar la factura original o ticket de compra. La garantía sólo se aplicará si se presenta el nº de serie y modelo del producto (reflejado en el adhesivo de las características técnicas).

Queda reservado el derecho de rechazar el servicio de garantía cuando esta información haya sido retirada o manipulada tras la compra original del producto.

Es recomendable conservar el embalaje y protecciones originales para evitar daños en el transporte, si fuese necesario enviar el producto al Servicio de Asistencia Técnica.

La garantía en ningún caso cubre daños del producto producidos por las siguientes causas:

Uso incorrecto del producto para fines no adecuados o sin respetar las instrucciones acerca del uso y mantenimiento del equipo, así como una incorrecta instalación o utilización del producto de forma que incumpla los estándares técnicos de seguridad vigentes.

Todos los problemas derivados de la instalación o potencia insuficiente (no es suficiente la potencia, instalación incorrecta, suministro eléctrico inapropiado, etc.) o daños en el transporte no están cubiertos por esta garantía.

Reparaciones realizadas por talleres de servicio no autorizados o la apertura del equipo por personas no autorizadas.

Accidentes imprevistos que se escapan del control del proveedor, como rayos, incendios, riadas, desórdenes públicos, etc.

Las reparaciones o sustituciones que contempla esta garantía, no permiten la extensión ni nuevo comienzo del periodo de la garantía.

Queda reservado el derecho de decidir si reparar cualquier pieza defectuosa o reemplazar todo el equipo. Las piezas o componentes defectuosos retirados pasarán a ser propiedad del fabricante.

Esta garantía no afecta a los derechos legales del comprador previstos por la legislación nacional vigente, ni los derechos del comprador contra los del distribuidor o instalador que surjan a partir del contrato de compraventa.

En ausencia de una legislación nacional vigente aplicable, esta garantía será la única protección del comprador. El fabricante, sus oficinas y distribuidores e instaladores no se responsabilizarán de ningún tipo de daño, tanto fortuitos como accidentales, derivados de infringir cualquier norma implícita relacionada con este producto.

IDENTIFICACIÓN DEL EQUIPO

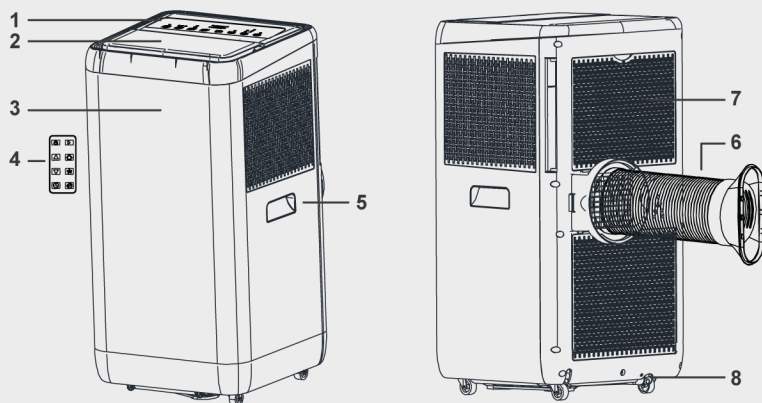

- 1 - Panel de control 2 - Salida de aire frío 3 - Receptor de señal**
4 - Mando a distancia 5 - Asa de transporte 6 - Manguera de salida de aire
7 - Entrada de aire del evaporador 8 - Puerto de drenaje primario

*Las figuras en este manual están basadas en la vista externa de un modelo estándar.
 En consecuencia, la forma puede diferir de la del aire acondicionado que ha seleccionado.

• PANEL DE CONTROL

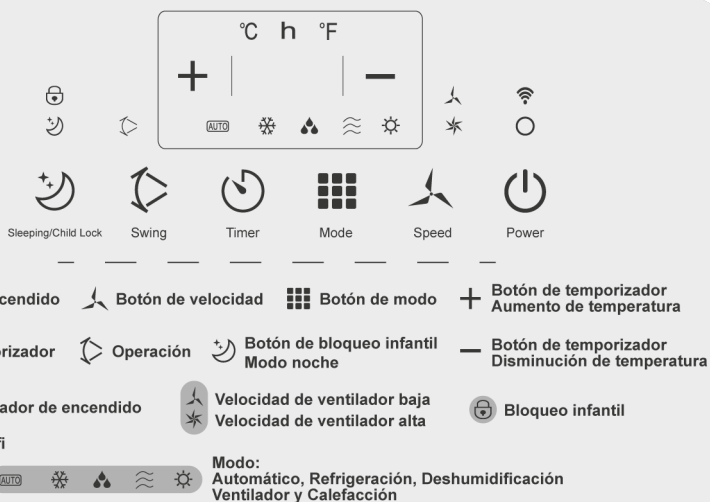

Esta sección explica el funcionamiento adecuado del aire acondicionado móvil.



• FUNCIONAMIENTO DEL PANEL DE CONTROL

Modos: Automático, aire acondicionado, Deshumidificador, ventilador, calefactor.

1 - Encender la unidad.



- Enchufe el equipo, entonces la unidad emitirá un pitido una vez. El equipo se encuentra en modo stand-by.
- Pulse el botón , para encender la unidad. El indicador de encendido:  se ilumina. El LED muestra la temperatura ambiente y opera en modo Automático.

2 - Selección del modo de funcionamiento.

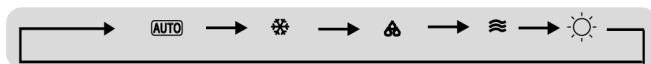
Pulse el botón  para seleccionar un modo deseado mostrado abajo:



3 - Ajuste de Temperatura.

La temperatura puede ser ajustada dentro de un rango de 15 °C a 31 °C, con incrementos de 1°C. Pulse  o  para aumentar o disminuir la temperatura 1°C pulsando cada vez.



El LED de la unidad muestra la temperatura objetivo durante 5 segundos y luego muestra la temperatura ambiente.

4 - Ajuste de Velocidad del Ventilador.

Pulse el botón:  para seleccionar una velocidad de ventilador deseada mostrada a continuación:



5 - Encendido / Apagado.

Cuando pulse  de nuevo, la unidad volverá a posicionarse en modo stand-by o reposo. El indicador de encendido:  se apaga.

6 - Modo Noche.

Pulse este botón para entrar en el modo noche en el modo de Aire acondicionado.

7 - Modo Temporizador.



Pulse este botón para establecer un apagado/encendido temporizado.

8 - Modo Swing.

Pulse este botón para establecer el modo swing / oscilante.

PRINCIPIOS DE MODO DE FUNCIONAMIENTO

1 - Modo Automático:

Una vez el Modo Automático es seleccionado, el sensor de temperatura interior opera automáticamente para seleccionar el modo de operación deseado con  o 

Cuando la temperatura ambiente es $\geq 24^{\circ}\text{C}$ la unidad seleccionará automáticamente el modo: 

Cuando la temperatura ambiente es $< 24^{\circ}\text{C}$ la unidad seleccionará automáticamente el modo: 

2 - Modo Aire Acondicionado:

Cuando la temperatura ambiente es más alta que la temperatura establecida para el equipo, el compresor empieza a trabajar.

Cuando la temperatura ambiente es más baja que la temperatura establecida para el equipo, el compresor se detiene y opera a velocidad establecida original.

3 - Modo Deshumidificador:

En este modo el ventilador centrífugo superior funciona a baja velocidad, la velocidad del ventilador

no puede ser ajustada.

El compresor y el ventilador centrífugo inferior se detendrán después de funcionar 8 minutos, luego volverán a funcionar de nuevo después de 6 minutos.

La unidad adopta modo de deshumidificación a temperatura constante, y el ajuste de temperatura no es efectivo.

4 - Modo Ventilador:

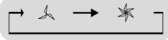
El ventilador centrífugo superior corre a velocidad establecida, baja o alta , y el compresor no está en funcionamiento.

El ajuste de temperatura no es efectivo.

5 - Modo Calefacción:

Rango de ajuste de temperatura: 15 - 31 °C en incrementos de 1 °C.



En este modo, cada vez que se apaga la unidad pulsando el botón ON/OFF, el aparato guarda la temperatura configurada y, al encenderlo de nuevo, la mantiene.

En este modo es posible ajustar la velocidad del ventilador y configurar el temporizador.

6 - Modo Temporizador:



Si la unidad está en funcionamiento: Pulse el botón del temporizador:  para establecer tiempo restante para el Apagado Automático.

Si la unidad está apagada: Pulse el botón del temporizador:  para establecer tiempo restante para el Encendido Automático.

El tiempo puede ser ajustado dentro de un rango de 1 hora a 24 horas. Pulse  o  para aumentar o disminuir el tiempo 1 hora pulsando cada vez. Al programar el encendido, puede configurar el modo en el que se encenderá: Después de seleccionar las horas, presione el botón de modo  y seleccione el deseado. Finalmente, presione el botón del temporizador de nuevo.



7 - Modo Noche:

El modo noche es efectivo solo cuando la unidad está funcionando en : 

Pulse el botón  en los modos  entonces la unidad trabajará bajo el Modo Noche y el ventilador centrífugo superior se cambiará a baja velocidad automáticamente. La temperatura establecida aumentará 1°C después de una hora, y aumentará 2°C después de dos horas. Después de seis horas, la unidad dejará de funcionar.

8 - Modo Swing:

Cuando el Modo Swing está activado la rejilla de expulsión de aire oscila automáticamente hacia arriba y hacia abajo. Para salir de este modo de funcionamiento, pulse el botón  de nuevo.

Bloqueo Infantil: Pulse este botón  durante 5 segundos para activar o desactivar la función de bloqueo del panel de control. El icono  se iluminará en la pantalla.

Función de Memoria: El equipo, tiene función de memoria, cuando se apaga y queda en stand-by, el equipo memoriza el modo de trabajo. Al encender la unidad, trabajará como el mismo de modo de trabajo que la última vez. Esto también es efectivo en caso de cortes de energía. Exceptuando cuando la unidad está trabajando bajo el modo automático: .

CONTROL REMOTO

Apunte el control remoto hacia el equipo.

El mando a distancia no debe estar a más de 5 metros del aparato (sin obstáculos entre el mando a distancia y el receptor).

El mando a distancia debe manipularse con cuidado. No lo deje caer ni lo exponga a la luz solar

directa ni a fuentes de calor.

- 1 Encender / Apagar el equipo
- 2 Selección del modo de trabajo
- 3 Selección de velocidad del ventilador
- 4 5 Ajuste de temperatura ambiente y temporizador
- 6 Activar / Desactivar Modo Noche
- 7 Configuración del apagado e inicio automático
- 8 Activar / Desactivar Modo Swing

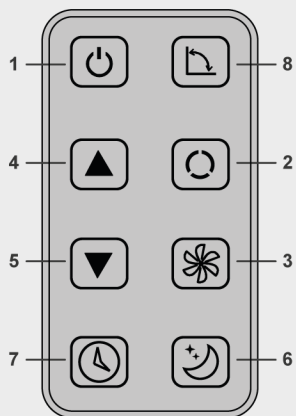

• INSTALACIÓN DE LAS BATERÍAS

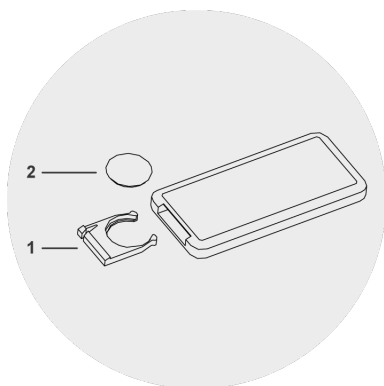

1. Abra la tapa trasera.
2. Coloque las pilas en la ranura, con el ánodo y el cátodo en las direcciones correctas.
3. Cierre la tapa trasera.

El ánodo y cátodo de las pilas deben corresponder a los signos de "+" y "-" en el control remoto

No use pilas nuevas junto con pilas gastadas.

Si no va a utilizar el control remoto durante un tiempo prolongado, retire las pilas.

Para prevenir contaminación ambiental, quite las pilas usadas y deséchelas de manera segura y apropiada.

• Modo de uso:

Para operar el aire acondicionado, apunte el mando a distancia al receptor de señal. El mando a distancia operará el aire acondicionado a una distancia de hasta 5m

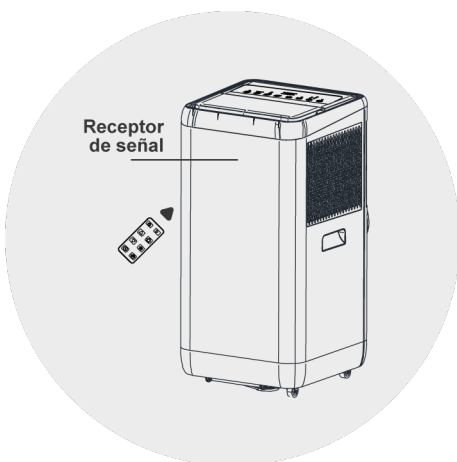

PROTECCIÓN

Condiciones de funcionamiento

El dispositivo de protección puede activarse y detener el aparato en los casos que se enumeran a continuación.

Aire Acondicionado Calefacción	Si la temperatura ambiente supera los 43°C
	Si la temperatura ambiente es inferior a 15°C (AC) o a 4°C (Calefacción)
Deshumidificación	Si la temperatura ambiente inferior a 15°C

• **Nota:** Si el aire acondicionado funciona en modo FRÍO o DESHUMIDIFICACIÓN con la puerta o la ventana abiertas durante mucho tiempo y la humedad relativa supera el 80%, puede gotear agua por la salida de aire.

Características de protección

1	El dispositivo de protección actuará en el siguiente caso: <ul style="list-style-type: none"> • Al reiniciar el aparato justo después de apagarlo o al cambiar de modo durante el funcionamiento, es necesario esperar 3 minutos.
2	<ul style="list-style-type: none"> • Si se desenchufa el aparato, al volver a enchufarlo regresará al modo de funcionamiento anterior. • Los temporizadores de encendido y apagado deberán configurarse de nuevo.

Drenaje del agua

Recordatorio importante:

Este equipo incorpora un sistema oculto de reciclaje de agua de condensación. Parte del agua condensada se reutiliza continuamente entre el condensador y la bandeja de recogida.

Cuando el nivel de agua alcanza el límite superior, el flotador sube y se enciende el indicador de depósito lleno (E4) para avisar de que hay que vaciar el agua.

Por favor, corte la alimentación, desplace el aparato a un lugar adecuado, retire el tapón de drenaje y vacíe el agua por completo. Una vez vaciado, vuelva a colocar el tapón firmemente; de lo contrario, el equipo podrá tener fugas y mojar la habitación o el suelo.

Si coloca el aparato en un lugar que permita el drenaje continuo, también puede conectar una manguera al puerto de drenaje inferior para evacuar el agua de forma permanente.

MANTENIMIENTO

Mantenimiento del equipo

Corte la alimentación eléctrica

1

Apague primero el equipo y después, una vez apagado, desenchúfelo de la corriente eléctrica.

Limpier con un paño suave y seco

2

Si el aparato está muy sucio, límpielo con agua tibia (por debajo de 40 °C).

No use sustancias agresivas

3

Nunca utilice sustancias volátiles como gasolina o polvos de pulir para limpiar el equipo.

¡PELIGRO!

4

Nunca rocíe ni vierta agua sobre la unidad, de hacerlo existe un peligro real de **DESCARGA ELÉCTRICA**.

Mantenimiento del filtro de aire

IMPORTANTE

Apague y desenchufe el equipo

1 Es necesario limpiar el filtro de aire después de usarlo durante aproximadamente 100 horas.

2 Retire el filtro de aire del equipo

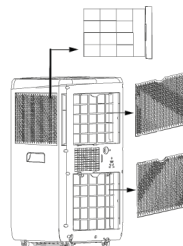

Limpie y reinstale el filtro de aire

Aviso!

3 Si el filtro está sucio, lávelo con una solución o detergente en agua tibia. Después de limpiarlo, déjelo secar en un lugar fresco y a la sombra, y luego vuelva a instalarlo.

4 Limpie el filtro de aire cada 2 semanas si el equipo está trabajando en un ambiente extremadamente polvoriento

• MANTENIMIENTO DESPUÉS DEL USO

Si el aparato no se va a utilizar durante mucho tiempo:

- 1 - Asegúrese de extraer el tapón de goma primario y el secundario del puerto de drenaje para drenar el agua.
- 2 - Mantenga el aparato funcionando solo con el ventilador durante medio día en un día soleado para secar el interior y evitar la formación de moho.
- 3 - Detenga el aparato y desconecte el enchufe de la fuente de alimentación, luego retire las pilas del mando a distancia.
- 4 - Limpie el filtro de aire y vuelva a instalarlo.
- 5 - Retire las mangueras de aire y guárdelas adecuadamente, y cubra el orificio de forma hermética.

SOLUCIÓN DE PROBLEMAS

Problema	Analisis
El equipo no funciona	<ul style="list-style-type: none"> • El protector se ha disparado o el fusible se ha fundido. • El dispositivo de protección puede estar impidiendo que la unidad funcione. Espere 3 minutos y vuelva a intentarlo • Las baterías del control remoto están agotadas. • El enchufe no está bien conectado.
El equipo funciona solo durante un corto periodo de tiempo	<ul style="list-style-type: none"> • La temperatura configurada en el equipo está cerca de la temperatura ambiente > Reduzca la temperatura configurada. • La salida de aire está bloqueada por un obstáculo > Retire el obstáculo.

El equipo funciona pero no enfría	<ul style="list-style-type: none"> • La puerta o ventana está abierta. • Hay otro aparato que genera calor, como un calefactor o una lámpara, etc. • El filtro de aire está sucio > Límpielo. • La salida o entrada de aire está bloqueada. • La temperatura configurada es demasiado alta.
Fuga de agua durante el traslado del equipo	<ul style="list-style-type: none"> • Drene el agua del tanque antes de mover la unidad. • Para evitar fugas de agua > Coloque la unidad sobre una superficie plana.
El equipo no funciona y el indicador de agua llena "E4" está encendido.	<p>El depósito de agua está lleno > Retire el tapón de goma para drenar el agua</p> <p>Si se encuentra frecuentemente con este problema > Póngase en contacto con un técnico de servicio cualificado.</p>

• MÁS INCIDENCIAS

Antes de solicitar una reparación, revise el equipo de la siguiente manera:

• Fallo 1: El equipo no arranca por fallo de la fuente de alimentación:

Causas	Soluciones
<ol style="list-style-type: none"> 1. No está enchufado. 2. Enchufe o toma de corriente dañados. 3. Fusible fundido. 	<ol style="list-style-type: none"> 1. Enchufe el equipo. 2. Sustituya el cable de alimentación o la toma de corriente. 3. Sustituya el fusible (Especificación-fusible: 3.15A/250VAC).

• Fallo 2: El equipo se detiene de manera automática.

Causas	Soluciones
<ol style="list-style-type: none"> 1. El apagado por temporizador se ha activado. 2. Se alcanzó la temperatura establecida. 	<ol style="list-style-type: none"> 1. Reinicie el equipo. 2. Si se alcanzó la temperatura establecida, espere a la reactivación automática.

• Fallo 3: El equipo no emite aire frío en el modo refrigeración.

Causas	Soluciones
<ol style="list-style-type: none"> 1. La temperatura ambiente es inferior a la temperatura establecida. 2. El equipo ha entrado en el modo de protección anticongelante. 	<ol style="list-style-type: none"> 1. El equipo cambiará volverá a emitir aire frío automáticamente cuando la temperatura ambiente sea superior a la temperatura establecida. 2. El equipo volverá a emitir aire frío una vez finalizada la protección anticongelante.

• Fallo 4: La pantalla LED muestra el Código de error: "E2"

Causas	Soluciones
<ul style="list-style-type: none"> • El sensor de temperatura ambiente está averiado o dañado. 	<ul style="list-style-type: none"> • Reemplace el sensor de temperatura ambiente.

• **Fallo 5: La pantalla LED muestra el Código de error: "E3"**

Causas	Soluciones
<ul style="list-style-type: none"> El sensor del tubo de aceite del evaporador está averiado o dañado. 	<ul style="list-style-type: none"> Reemplace el sensor del tubo de la serpentina del evaporador.

• **Fallo 6: La pantalla LED muestra el Código de error: "E4"**

Causas	Soluciones
<ul style="list-style-type: none"> Advertencia de depósito lleno de agua. 	<ul style="list-style-type: none"> Retire el tapón de goma para y vacíe el agua del depósito

INSTALACIÓN

• **Accesorios de instalación**

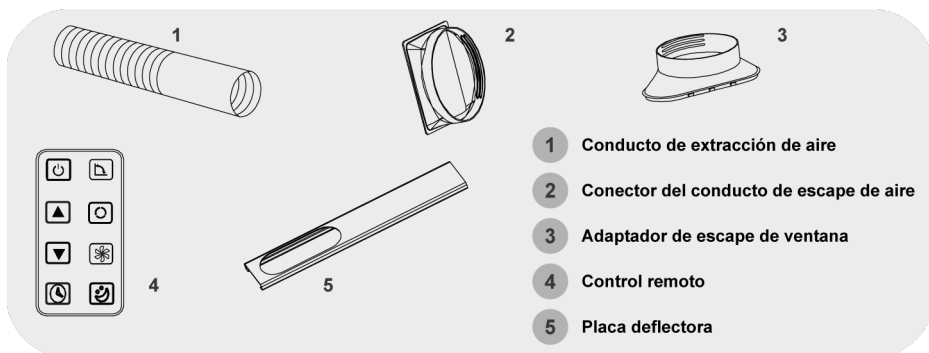

Seleccione la mejor ubicación:

- Junto a una ventana o una puerta.
- Mantenga una distancia mínima de 60 cm entre la salida de aire de retorno y la pared u otros obstáculos.
- Fije un extremo de la manguera de aire en la salida de aire de la parte inferior del aparato.
- Extienda la manguera de aire para asegurarse de que el otro extremo tenga espacio libre entre la ventana, puerta o ventana francesa o el orificio de la pared.
- La salida o entrada de aire no puede estar obstruida por una rejilla protectora ni por ningún obstáculo.
- La unidad debe colocarse sobre una base firme para minimizar el ruido y la vibración. Para estar seguro coloque la unidad sobre un piso liso y nivelado lo suficientemente fuerte como para soportar la unidad.

• INSTALACIÓN DEL CONDUCTO DE EXTRACCIÓN DE AIRE

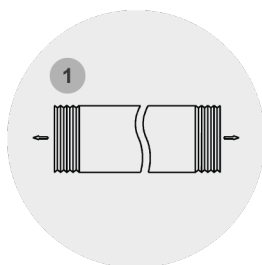

- Extienda el conducto de extracción de aire **1** tirando de los dos extremos del conducto.

- Enrosque el conducto de extracción de aire **1** al Conector del conducto de escape del aire **2**.

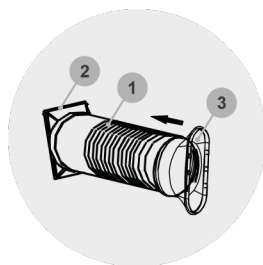
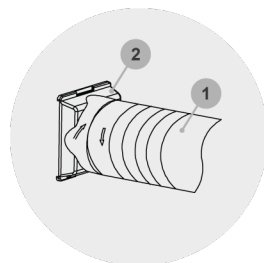

- Enrosque el adaptador de escape de ventana **3** al conducto de extracción de aire **1**.

- Finalmente, conecte el conjunto del conducto de extracción de aire a la trasera del equipo.

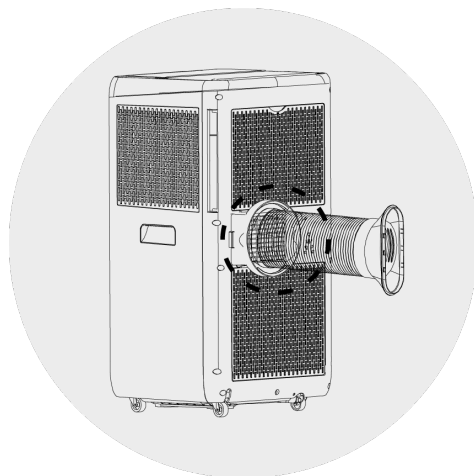

ESPECIFICACIONES TÉCNICAS

Modelo		NIVAL: ACPNIV12000CWI
Capacidad de enfriamiento		3500W
Capacidad de calefacción		2600W
Capacidad de Deshumidificación (L/h)		1.2 L/h
Potencia de entrada de refrigeración		1250W/5.6A
Potencia de entrada de calefacción		1120W/4.8A
Volumen de flujo de aire (m³/h)		350m³/h
Voltaje / Frecuencia (V/Hz)		220-240V~/50Hz
Nivel de sonido (dB (A))		L _{PA} : 52dB(A)
		L _{WA} : 63dB(A)
Índice de eficiencia energética nominal (EER _{rated})		2.6
Potencial de calentamiento global (Kg CO ₂)		3
Clase EER _{rated}		A
Peso neto (Kg)		25.5Kg
Dimensiones WxDxH	Cuerpo (mm)	355x350x700
	Embalaje (mm)	410x410x880
Refrigerante		R290
Espacio de aplicación recomendado (m²)		18-23 m²
Fusible		3.15A 250VAC

KIT DE EXTRACCIÓN DE AIRE PARA VENTANA CORREDERA

• INSTALACIÓN

PASO 1

Inserte la barra A en la barra B siguiendo la dirección de la flecha en la Fig1.

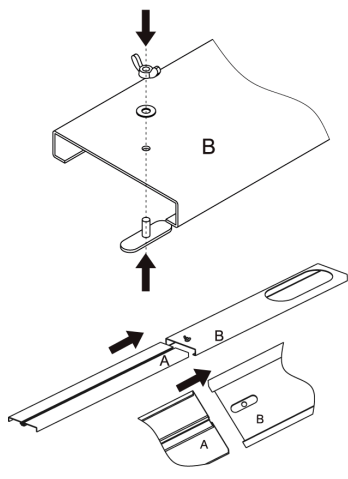

Fig1

PASO 2

Montaje terminado como ilustra el dibujo Fig2, ajuste la tabla A hacia arriba o hacia abajo según la altura de la ventana.



Fig2

PASO 3

Instale el conducto de extracción de aire y sus accesorios en el kit de ventana según la flecha del dibujo Fig3.

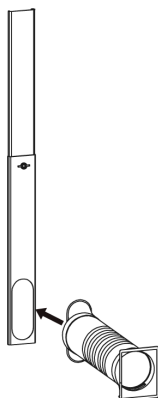

Fig3

PASO 4

El conducto de salida de aire, el kit de ventana y sus accesorios deben quedar como se muestra en el dibujo Fig4.

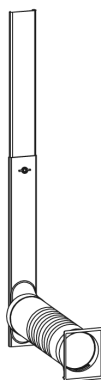
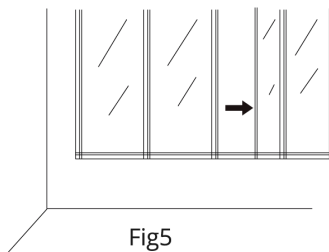

Fig4

PASO 5

Abra la ventana donde necesita instalar el conducto de extracción de aire, el kit de ventana y sus accesorios.

**PASO 6**

Instale el conducto de aire, el kit de ventana y sus accesorios, luego cierre la ventana de acuerdo con la dirección de la flecha en el dibujo Fig6 para presionar el firmemente.

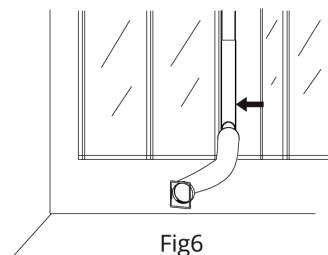
**PASO 7**

Instale el conducto de extracción de aire, el kit de ventana y sus accesorios en la ventana de acuerdo con el dibujo de la Fig7.

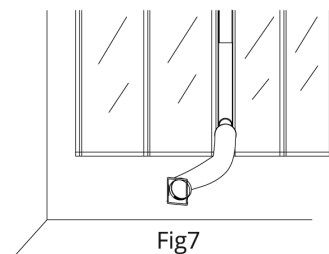
**PASO 8**

Conecte el otro extremo del conducto de salida de aire y sus accesorios al acondicionador de aire portátil.

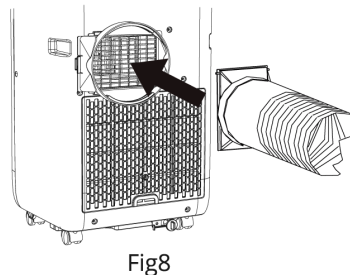
**PASO 9**

El conducto de evacuación de aire y sus accesorios deben quedar como se muestra en el dibujo de la Fig9.

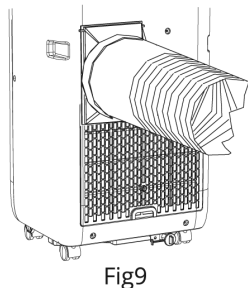
**PASO 10**

El Ensamblaje de toda la unidad debe quedar como se ilustra en el dibujo de la Fig10.

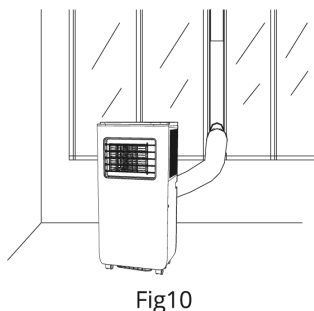

NOTA: Si necesita el kit para ventana abatible, se vende a parte. Puede ponerse en contacto en el mail de la contraportada para más información.

CONEXIÓN WIFI DEL EQUIPO

• VINCULACIÓN CON LA APLICACIÓN

1. Descarga la aplicación Tuya Smart Life. (Disponible en Google Play y App Store)



2. Regístrate en la aplicación.

3. El equipo entra en modo de espera (stand-by). Si se enciende automáticamente, pulsa el botón  para que entre en modo de espera (stand-by).

4. En modo de espera, mantén pulsado el botón  durante 5 segundos. Sonará un pitido. Espera a que el indicador Wi-Fi parpadee rápidamente y entre en el modo de configuración. Si el indicador Wi-Fi no se enciende, mantén pulsado el botón de modo:  durante 5 segundos hasta que parpadee rápidamente (al encender el dispositivo, entrará automáticamente en modo de emparejamiento).

5. Después de que el indicador Wi-Fi parpadee rápidamente, selecciona "Añadir dispositivo" en la aplicación, elige "Pequeños electrodomésticos" en la barra de dispositivos y, a continuación, selecciona el equipo. Sigue las instrucciones para emparejarlo por Wi-Fi. Una vez emparejado correctamente, el indicador Wi-Fi permanecerá encendido. Si el emparejamiento no se realiza correctamente, repita los pasos anteriores.

6. Una vez configurada correctamente, puede usar la aplicación para operar el producto.

7. Si el producto cambia de red, deberá reconfigurarlo (consulte los pasos tres, cuatro y cinco).

8. Haga clic en la esquina superior derecha de la aplicación y seleccione «Compartir dispositivo» para compartirlo con el resto de la familia (requisito previo: todos los miembros de la familia deben estar registrados).

Representación gráfica del proceso de conexión Wi-Fi:

**Las imágenes referenciadas en este manual se muestran en inglés pero la aplicación permite su configuración en español.*

1 - En primer lugar, regístrate en la aplicación Tuya Smart (Requerido)

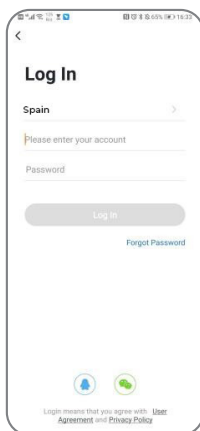
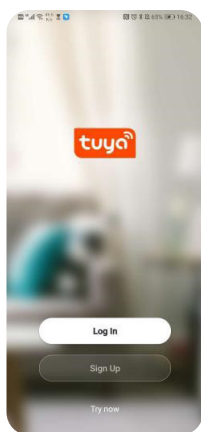

2 - Pulse en agregar dispositivos o en el + indicado en la zona superior derecha de su smartphone.

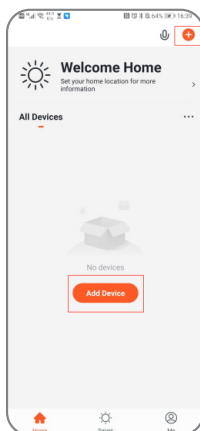

3 - Seleccione el tipo de equipo en el apartado: "Pequeños Electrodomésticos"

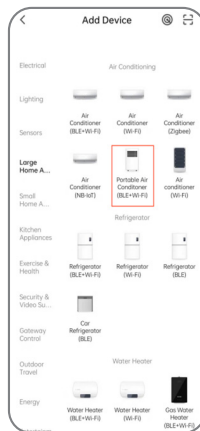

4 - Comprueba si el icono WIFI del equipo parpadea rápidamente y añade la opción WIFI. (Establezca la conexión en 2.4Ghz).

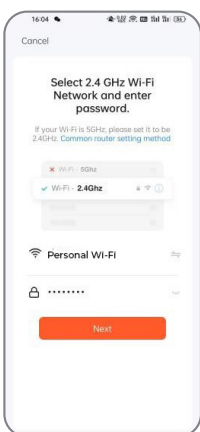
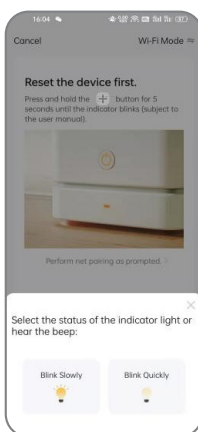
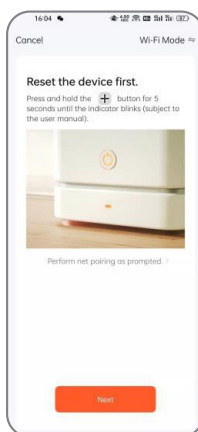

5 - Ingrese al estado de configuración automática, espere unos instantes, la configuración se realizará correctamente y podrá iniciar el producto y ponerlo en funcionamiento.

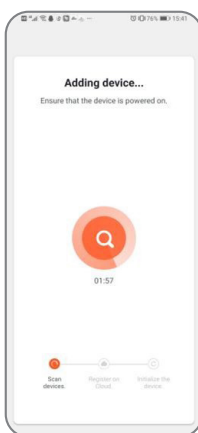

6 - Conexión exitosa

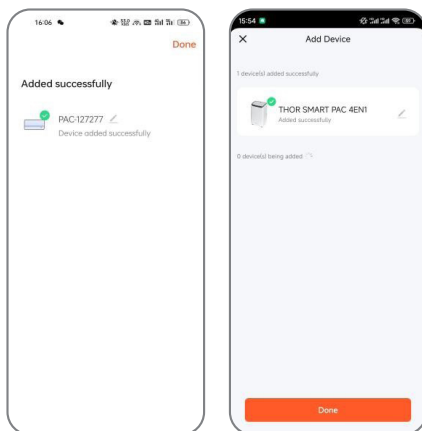

7 - Página principal de operación del equipo a través de la App.

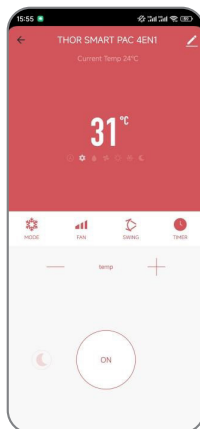

APRESENTAÇÃO

Antes de proceder à instalação do produto, leia atentamente todas as instruções e recomendações detalhadas neste manual, uma vez que o fabricante não se responsabiliza por quaisquer danos ou defeitos causados pela inobservância das mesmas. Após a instalação, guarde este manual em local seguro para futuras consultas, caso tenha alguma dúvida.

MUITO IMPORTANTE!

- **Leia o manual de instalação antes de montar o equipamento.**
- **Leia o manual atentamente para obter instruções de operação.**
- **Preste muita atenção aos avisos.**
- **Instale o equipamento num local com boa circulação de ar.**

Após desembalar o aparelho, os restos da embalagem devem ser eliminados de forma responsável, uma vez que todos os componentes são concebidos para reciclagem. Se detetar algum dano visível após a desembalagem, consulte o seu fornecedor no prazo de 24 horas após a instalação e ligação elétrica.

A montagem e a instalação devem ser realizadas seguindo as instruções detalhadas neste manual.

INSTRUÇÕES GERAIS DE SEGURANÇA

ESPECIFICAÇÕES E AVISOS ELÉCTRICOS



Antes de ligar o aparelho à tomada, verifique se:

- A tensão da rede elétrica corresponde ao valor indicado na placa de características situada na parte traseira do aparelho.
- A tomada e o circuito elétrico são adequados para o aparelho.
- A tomada está devidamente ligada à terra. O não cumprimento destas importantes instruções de segurança isenta o fabricante de qualquer responsabilidade.
- Todas as tomadas dos aparelhos devem estar em conformidade com as normas locais de segurança elétrica. Se necessário, verifique-as.
- Não coloque o cabo de alimentação ou o produto perto de um aquecedor, radiador ou outra fonte de calor. Isto pode resultar em risco de choque elétrico ou incêndio.
- Não ligue outros aparelhos à mesma tomada, pois pode resultar no risco de choque elétrico.
- Não utilize o aparelho numa tomada que esteja em reparação ou que não esteja corretamente instalada.
- Para sua segurança, este aparelho é ligado à terra através da ficha do cabo de alimentação quando ligado a uma tomada compatível. Se não tiver a certeza se as tomadas da sua casa estão devidamente ligadas à terra, consulte um electricista qualificado. Se o cabo de alimentação estiver danificado, deverá ser substituído pelo fabricante, pela sua assistência técnica autorizada ou por pessoal qualificado

para evitar riscos.

Utilize sempre o interruptor no painel de controlo ou o comando para desligar o aparelho. Não ligue nem desligue o produto ligando e desligando o cabo de alimentação. Isto pode resultar em risco de choque elétrico.

Não toque nos botões do painel de controlo com os dedos molhados ou húmidos.

Este produto está equipado com um cabo de alimentação com ligação à terra ligado a uma ficha ou conector. Este cabo deve ser ligado a uma tomada elétrica corretamente instalada. Nunca corte ou remova a ficha ou o conector.

Não desmonte nem modifique o aparelho ou o cabo de alimentação, pois pode resultar num risco de choque elétrico ou incêndio. Qualquer outra manutenção deve ser encaminhada para um técnico qualificado.

Certifique-se de que o cabo de alimentação está bem e completamente ligado à tomada elétrica.

Não puxe, dobre ou modifique o cabo de alimentação, nem o mergulhe em água. Puxar ou utilizar o cabo de alimentação incorretamente pode danificar o produto e resultar em choque elétrico.

O aparelho deve ser instalado de acordo com as normas nacionais de instalações elétricas. Não limpe o aparelho com água. A água pode entrar no aparelho e danificar o isolamento, criando o risco de choque elétrico. Se entrar água na unidade, desligue-a imediatamente da tomada e contacte o Serviço de Apoio ao Cliente.

Segure sempre a ficha ao ligar ou desligar o equipamento. Nunca o desligue puxando pelo cabo. Isto pode causar danos ou risco de choque elétrico.

Desligue o equipamento da tomada antes de efetuar a limpeza ou manutenção.

Detalhes do tipo e classificação do fusível: 3,15 A 250 VCA

Quando o fusível queimar ou o disjuntor disparar, verifique a caixa de fusíveis/disjuntor da sua casa e substitua o fusível ou rearme o disjuntor.

NOTAS IMPORTANTES DE SEGURANÇA:

Este dispositivo destina-se apenas a uso interno.

Não utilize o aparelho nas seguintes circunstâncias:

- A:** Próximo da origem do incêndio.
- B:** Uma área onde é provável que haja salpicos de óleo.
- C:** Uma área exposta à luz solar direta.

D: Uma área onde é provável que a água salpique.

E: Perto de uma casa de banho, lavandaria, chuveiro ou piscina.

Mantenha uma distância mínima de 50 cm entre o aparelho e qualquer objeto ou parede para garantir um funcionamento seguro e adequado. (100 cm se for um televisor ou rádio, devido a interferências eletromagnéticas).

 **AVISO:** Mantenha os objetos inflamáveis, como móveis, almofadas, roupa de cama, papel, roupa, cortinas, etc., a uma distância mínima de 100 cm do equipamento.

 **ATENÇÃO:** Algumas partes do aparelho podem ficar muito quentes durante o funcionamento e provocar queimaduras. É preciso ter atenção redobrada se houver crianças ou pessoas vulneráveis no ambiente.

Nunca introduza dedos ou hastes na saída de ar. Tenha especial cuidado ao alertar as crianças para estes perigos.

Transporte sempre o aparelho na posição vertical e coloque-o sobre uma superfície estável e nivelada durante a utilização (Inclinação inferior a 5°).. Se o aparelho for transportado deitado, deve ser colocado na posição vertical e desligado da tomada durante 6 horas.

Antes de limpar o aparelho, desligue-o sempre ou desligue-o da tomada. Ao mover o aparelho, desligue-o sempre e desligue-o da tomada. Mova-o lentamente.

Não tape o aparelho.

As crianças não devem brincar com o aparelho.

A limpeza e a manutenção não devem ser realizadas por crianças sem supervisão. Este aparelho pode ser utilizado por crianças com idade igual ou superior a 8 anos e por pessoas com capacidades físicas, sensoriais ou mentais reduzidas, ou com falta de experiência e conhecimento, desde que tenham recebido supervisão ou instruções sobre a utilização segura do produto e compreendam os riscos envolvidos.

Se o equipamento apresentar avarias, não tente repará-lo você mesmo. Contacte um técnico de assistência autorizado para reparação ou manutenção desta unidade.

Não utilize esta unidade para qualquer outra finalidade que não as descritas neste manual de instruções.

A unidade deve ser utilizada ou armazenada de forma a protegê-la da humidade, condensação, salpicos de água, etc. Desligue a unidade imediatamente caso isso ocorra.

O aparelho deve ser armazenado num local sem fontes de ignição em funcionamento contínuo, tais como: chamas abertas, um aparelho a gás em funcionamento ou um aquecedor elétrico em funcionamento.

Não utilize produtos químicos perigosos para limpar a unidade. Para evitar danos no acabamento da superfície, utilize apenas um pano macio. Não utilize cera, solvente ou detergentes agressivos. Não utilize o equipamento na presença de substâncias ou vapores inflamáveis, como álcool, inseticidas, gasolina, etc.

Utilize duas ou mais pessoas para levantar e instalar a unidade.

Instale o produto num piso nivelado e resistente, capaz de suportar até 50 kg (110 lbs). A instalação num pavimento frágil ou irregular pode resultar em risco de danos materiais e ferimentos pessoais.

O aparelho deve ser instalado, operado e armazenado num ambiente com uma área superior a 10,5 m².

Informação específica: Aparelhos que utilizam gás refrigerante.

É necessário observar o cumprimento das normas nacionais de gás.

Não perfure o circuito de refrigeração da máquina. No final da sua vida útil, leve o aparelho a um centro de recolha de resíduos designado para eliminação.

Não utilize qualquer método para além dos recomendados pelo fabricante para acelerar o processo de descongelação ou limpeza.

Note que os refrigerantes podem ser inodoros.

Qualquer pessoa que trabalhe num circuito de refrigerantes deve possuir um certificado válido de uma autoridade de avaliação acreditada pelo setor, atestando a sua competência para manusear refrigerantes em segurança, de acordo com uma especificação de avaliação reconhecida.

A manutenção só deve ser realizada conforme recomendado pelo fabricante do equipamento. A manutenção e as reparações que exijam a assistência de outros profissionais qualificados devem ser realizadas sob a supervisão de uma pessoa competente na utilização de refrigerantes inflamáveis.

Se o produto emitir sons, fumo ou odores invulgares, desligue-o imediatamente. Desconecte el aparato de su fuente de alimentación durante el servicio y cuando reemplace piezas o limpie.

Consulte a placa de características para determinar o tipo de refrigerante utilizado no seu aparelho.

GWP (Potencial de Aquecimento Global): R290: 3.

INFORMAÇÃO ESPECÍFICA: EQUIPAMENTO COM GÁS REFRIGERANTE R290.



CUIDADO RISCO DE INCÊNDIO

R290

Quantidade máxima de carga de refrigerante:	Espaço mínimo de utilização do equipamento (m2)
220 g	10,5

- Leia atentamente todos os avisos.
- Ao descongelar e limpar o aparelho, não utilize ferramentas que não sejam as recomendadas pelo fabricante.
- O aparelho deve ser instalado numa área livre de fontes de ignição contínuas (por exemplo, chamas abertas, aparelhos a gás ou elétricos em funcionamento).
- Não perfure nem queime.
- Este aparelho contém o fluido refrigerante R290 (consulte a etiqueta de classificação na parte traseira da unidade).
- O R290 é um fluido refrigerante que está em conformidade com as diretivas ambientais europeias. Não perfure nenhuma parte do circuito de refrigeração.
- Se o aparelho for instalado, operado ou armazenado numa área sem ventilação, o ambiente deve ser concebido de forma a evitar a acumulação de fugas de fluido refrigerante que possam resultar em risco de incêndio ou explosão devido à ignição do fluido refrigerante por aquecedores elétricos, fogões ou outras fontes de ignição.
- Armazene o equipamento de forma a evitar avarias mecânicas. O pessoal que opera ou trabalha no circuito de refrigeração deve possuir uma certificação apropriada emitida por uma organização acreditada que garanta a competência no manuseamento de fluidos refrigerantes, com base numa avaliação específica reconhecida pelas associações do setor. As reparações devem ser realizadas de acordo com as recomendações do fabricante. A manutenção e as reparações que exijam a assistência de outros profissionais qualificados devem ser realizadas sob a supervisão de uma pessoa com formação na utilização de refrigerantes inflamáveis. Os ductos ligados a um aparelho não devem conter uma fonte potencial de ignição.

Em caso de reparações ou trabalhos de manutenção, estão disponíveis os seguintes recursos para o pessoal qualificado:

Estão disponíveis **instruções de segurança para reparação de aparelhos que utilizem R290**. Caso seja necessário, contacte-nos através do endereço de e-mail que consta na contracapa deste manual..

RECICLAGEM



Esta marca indica que este produto não deve ser eliminado juntamente com o lixo doméstico comum em toda a UE. Para evitar possíveis danos ao ambiente ou à saúde humana decorrentes de uma eliminação inadequada, recicle de forma responsável para promover a reutilização sustentável dos recursos materiais. Para devolver o seu dispositivo usado, utilize os sistemas de devolução e recolha designados ou contacte o revendedor onde adquiriu o produto; poderão encaminhá-lo para reciclagem ambientalmente segura.

GARANTIA

A empresa oferece uma garantia técnica de acordo com a legislação vigente em cada país. Garantimos que este produto não apresenta qualquer defeito material, de design ou de fabrico no momento da sua aquisição.

Se, durante o período de garantia, o equipamento não funcionar corretamente com uma utilização normal, o produto será reparado ou substituído, conforme considerado adequado, nas condições estipuladas abaixo:

Para que esta garantia seja válida, será necessário apresentar a fatura original ou o recibo de compra. A garantia só será aplicável se for apresentado o número de série e o modelo do produto (indicados no autocolante das características técnicas).

Reserva-se o direito de recusar o serviço de garantia quando esta informação tiver sido removida ou manipulada após a compra original do produto.

É recomendável conservar a embalagem e as proteções originais para evitar danos durante o transporte, caso seja necessário enviar o produto ao Serviço de Assistência Técnica.

A garantia não cobre, em caso algum, danos no produto causados pelas seguintes causas:

Utilização incorreta do produto para fins inadequados ou sem respeitar as instruções sobre a utilização e manutenção do equipamento, bem como uma instalação ou utilização incorreta do produto de forma que não cumpra as normas técnicas de segurança em vigor.

Todos os problemas decorrentes da instalação ou potência insuficiente (potência insuficiente, instalação incorreta, fornecimento elétrico inadequado, etc.) ou danos durante o transporte não estão cobertos por esta garantia.

Reparações realizadas por oficinas de assistência não autorizadas ou abertura do equipamento por pessoas não autorizadas.

Acidentes imprevistos que escapam ao controlo do fornecedor, tais como raios, incêndios, inundações, distúrbios públicos, etc.

As reparações ou substituições contempladas nesta garantia não permitem a extensão nem o reinício do período de garantia.

Reserva-se o direito de decidir se repara qualquer peça defeituosa ou substitui todo o equipamento. As peças ou componentes defeituosos removidos passarão a ser propriedade do fabricante.

Esta garantia não afeta os direitos legais do comprador previstos pela legislação nacional em vigor, nem os direitos do comprador contra os do distribuidor ou instalador que surjam a partir do contrato de compra e venda.

Na ausência de legislação nacional aplicável, esta garantia será a única proteção do comprador. O fabricante, os seus escritórios, distribuidores e instaladores não se responsabilizam por qualquer tipo de dano, tanto fortuito como acidental, resultante da violação de qualquer norma implícita relacionada com este produto.

IDENTIFICAÇÃO DA EQUIPA

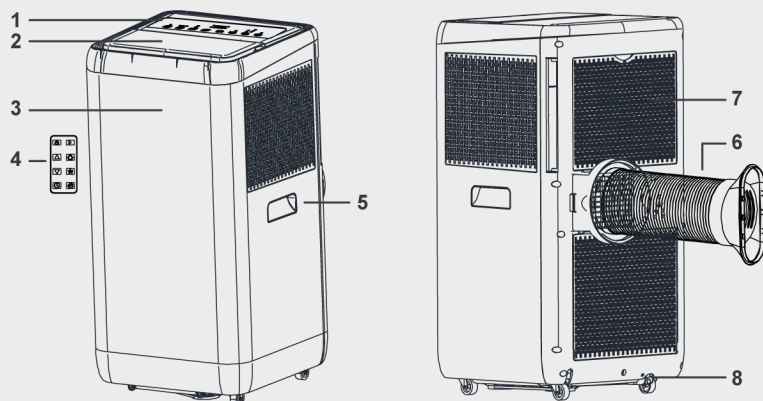

- 1 - Painel de controlo 2 - Saída de ar frio 3 - Receptor de sinal
4 - Controle remoto 5 - Pega de transporte 6 - Mangueira de saída de ar
7 - Entrada de ar do evaporador 8 - Porta de drenagem primária

*As figuras deste manual baseiam-se na vista exterior de um modelo padrão.
Consequentemente, o formato pode diferir do do ar condicionado que selecionou.

• PAINEL DE CONTROLO

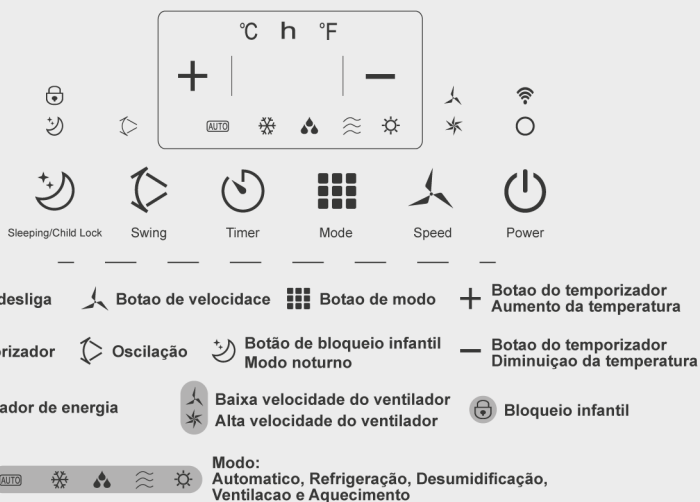

Esta secção explica o funcionamento correto do ar condicionado portátil.



• FUNCIONAMENTO DO PAINEL DE CONTROLO

Modos: Automático, ar condicionado, desumidificador, ventilador, aquecedor.

1 - Ligue o aparelho.

- Ligue o dispositivo à tomada e ele emitirá um sinal sonoro. O dispositivo está em modo de espera.
- Pressione o botão  para ligar a unidade. O indicador de ligação:  está iluminado.
- O LED apresenta a temperatura ambiente e funciona no modo automático.

2 - Seleção do modo de funcionamento.

Pressione o botão  para selecionar o modo pretendido, conforme mostrado abaixo:



3 - Regulação da temperatura.

A temperatura pode ser ajustada numa gama de 15°C a 31°C, em incrementos de 1°C.

Prima  ou  para aumentar ou diminuir a temperatura em 1°C de cada vez.

O visor LED da unidade apresenta a temperatura alvo durante 5 segundos e, em seguida, apresenta a temperatura ambiente.

4 - Regulação da velocidade do ventilador.

Pulse el botón:  Para seleccionar a velocidade do ventilador:



5 - Ligado/Desligado.

Quando pressiona  de novo, a unidade regressará ao modo de espera ou stand-by. O indicador de ligação:  irá desligar-se.

6 - Modo Noturno.

Prima este botão para ativar o Modo Noturno no modo Ar Condicionado.

7 - Modo Temporizador.



Prima este botão para programar um horário de ligar/desligar.

8 - Modo Swing.

Prima este botão para ativar o modo de balanço/oscilação.

PRINCIPIOS DO MODO DE FUNCIONAMENTO

1 - Modo Automático:

Uma vez selecionado o Modo Automático, o sensor de temperatura interior seleciona automaticamente o modo de funcionamento pretendido com  ou 

Quando a temperatura ambiente for $\geq 24^{\circ}\text{C}$, a unidade selecionará automaticamente o modo: 

Quando a temperatura ambiente for $< 24^{\circ}\text{C}$ a unidade selecionará automaticamente o modo: 

2 - Modo de Ar Condicionado:

Quando a temperatura ambiente é superior à temperatura definida no equipamento, o compressor inicia o funcionamento.

Quando a temperatura ambiente é inferior à temperatura definida no equipamento, o compressor pára e opera à sua velocidade definida original.

3 - Modo Desumidificador:

Neste modo, o ventilador centrífugo superior opera a baixa velocidade e a sua velocidade não pode ser ajustada.

O compressor e o ventilador centrífugo inferior param após 8 minutos de funcionamento e reiniciam após 6 minutos.

A unidade utiliza o modo de desumidificação com temperatura constante, sendo que o ajuste da temperatura é ineficaz..

4 - Modo Ventilador:

O ventilador centrífugo superior está a funcionar a uma velocidade definida, baixa ou alta , e o compressor não está em funcionamento.

O ajuste da temperatura não é eficaz.

5 - Modo de aquecimento:



Intervalo de regulação da temperatura: 15–31°C em incrementos de 1°C.



Neste modo, sempre que o aparelho for desligado premindo o botão LIGAR/DESLIGAR, a temperatura definida será guardada e mantida quando for ligado novamente.

Neste modo, pode ajustar a velocidade do ventilador e configurar o temporizador.

6 - Modo Temporizador:



Se a unidade estiver em funcionamento: Prima o botão do temporizador:  para definir o tempo restante para o desligamento automático.

Se o aparelho estiver desligado: Prima o botão do temporizador:  Para definir o tempo restante para o Início Automático. Ao agendar o arranque, pode configurar o modo em que o dispositivo será ligado: Após selecionar os horários, pressione o botão de modo.  e seleccione a opção pretendida. Por fim, pressione novamente o botão do temporizador.

O horário pode ser ajustado num intervalo de 1 a 24 horas. Pressione  ou  Para aumentar ou diminuir o tempo, prima 1 hora de cada vez.



7 - Modo Noturno:

O modo noturno só é eficaz quando a unidade está a funcionar em modo noturno: 

Pressione o botão  no modo  a unidade funcionará então no Modo Noturno, e a ventoinha centrífuga superior mudará automaticamente para a velocidade mínima. A temperatura definida aumentará 1°C após uma hora e 2°C após duas horas. Após seis horas, a unidade deixará de funcionar.

8 - Modo Swing:

Quando o Modo Oscilante está ativado, a grelha de saída de ar oscila automaticamente para cima e para baixo. Para sair deste modo, pressione o botão  de novo.

9 - Bloqueio de segurança para crianças: Pressione o botão  durante 5 segundos para ativar ou desativar a função de bloqueio do painel de controlo. El icono  se iluminará en la pantalla.

Função de memória: A unidade possui uma função de memória. Quando desligada e colocada em modo de espera, memoriza o modo de funcionamento. Ao ser novamente ligada, funcionará no mesmo modo utilizado da última vez. Isto também é eficaz em caso de falha de energia, exceto quando a unidade está a funcionar no modo automático. .

CONTROLE REMOTO

Aponte o telecomando para o dispositivo.

O telecomando não deve estar a mais de 5 metros do dispositivo (sem obstruções entre o telecomando e o recetor).

Manuseie o comando com cuidado. Não o deixe cair nem o exponha à luz solar direta ou a fontes de calor.

- 1 Ligue/desligue o equipamento
- 2 Selecionando o modo de funcionamento
- 3 Seleção da velocidade do ventilador
- 4 5 Ajuste da temperatura ambiente e do temporizador
- 6 Ativar/Desativar o Modo Noturno
- 7 Configurações de desligamento e inicialização automáticos
- 8 Ativar/Desativar o Modo de Swing/Balanço

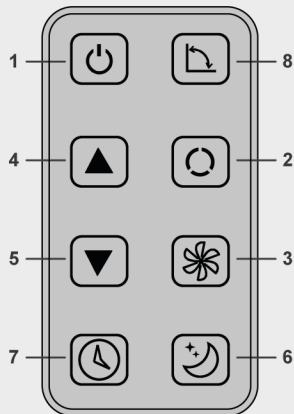

• INSTALAÇÃO DA BATERIA

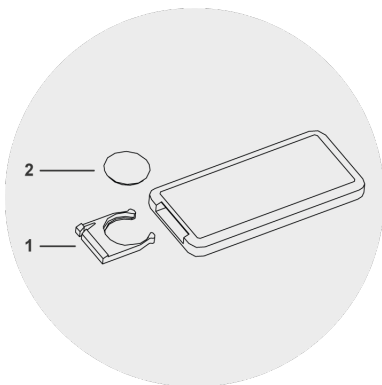

1. Abra a tampa traseira.
2. Coloque as pilhas no compartimento, com o ânodo e o cátodo virados para as direções corretas.
3. Feche a tampa traseira.

Os pólos positivo e negativo das pilhas devem corresponder às marcações “+” e “-” do comando à distância.

Não utilize pilhas novas com pilhas usadas.

Se não utilizar o comando à distância durante um longo período, remova as pilhas.

Para evitar a contaminação ambiental, remova as pilhas usadas e elimine-as de forma segura e adequada.

• Como usar:

Para ligar o ar condicionado, aponte o telecomando para o receptor de sinal. O comando remoto funcionará com o ar condicionado a uma distância de até 5 metros.



PROTEÇÃO

Condições de funcionamento

O dispositivo de proteção pode ser ativado e desligar o aparelho nos casos abaixo listados.

Ar Condicionado Aquecimento	Se a temperatura ambiente ultrapassar os 43°C
	Se a temperatura ambiente for menor a 15°C (AC) ou 4°C (Aquecimento)
Desumidificação	Se a temperatura ambiente for inferior a 15°C

Observação: Se o ar condicionado estiver a funcionar no modo de REFRIGERAÇÃO ou DESUMIDIFICAÇÃO com a porta ou janela aberta durante um longo período e a humidade relativa ultrapassar os 80%, pode pingar água pela saída de ar.

Recursos de proteção

1	<p>O dispositivo de proteção será ativado no seguinte caso:</p> <ul style="list-style-type: none"> • Ao reiniciar o dispositivo imediatamente após desligá-lo ou ao mudar de modo durante o funcionamento, é necessário aguardar 3 minutos.
2	<ul style="list-style-type: none"> • Se o aparelho for desligado da tomada, ao voltar a ligá-lo, voltará ao seu modo de funcionamento anterior. • Os temporizadores de ligar/desligar terão de ser reiniciados.

Drenagem de água

Lembrete importante:

Esta unidade incorpora um sistema oculto de reciclagem de água condensada. Parte do condensado é continuamente reutilizado entre o condensador e o tabuleiro de recolha.

Quando o nível da água atinge o limite superior, o flutuador sobe e o indicador de tanque cheio (E4) acende para indicar que a água necessita de ser drenada.

Desligue a alimentação, mova a unidade para um local adequado, remova o bujão de drenagem e drene a água completamente. Após a drenagem, volte a colocar o bujão firmemente; caso contrário, a unidade poderá verter e molhar o ambiente ou o pavimento.

Se posicionar a unidade num local que permita a drenagem contínua, também pode ligar uma mangueira à porta de drenagem inferior para uma remoção permanente da água.

MANUTENÇÃO

Manutenção de equipamentos

Desligue a fonte de alimentação.

1

Primeiro, desligue o equipamento e, de seguida, depois de desligado, desligue-o da tomada elétrica.

Não utilize substâncias agressivas.

3

Nunca utilize substâncias voláteis, como gasolina ou pó de polimento, para limpar o equipamento.

Limpe com um pano macio e seco.

2

Se o aparelho estiver sujo, limpe-o com água morna (inferior a 40 °C).

PERIGO!

4

Nunca pulverize ou verta água sobre o aparelho; isto representa um risco real de **CHOQUE ELÉTRICO**.

Manutenção do filtro de ar

IMPORTANTE

Desligue e desligue o equipamento da tomada.

1

É necessário limpar o filtro de ar após aproximadamente 100 horas de utilização.

2

Retire o filtro de ar do equipamento.

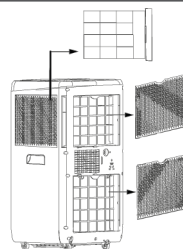

Limpe e volte a instalar o filtro de ar.

Aviso!

3

Se o filtro estiver sujo, lave-o com uma solução de limpeza ou detergente em água morna. Após a limpeza, deixe-o secar num local fresco e à sombra e, em seguida, volte a instalá-lo.

4

Limpe o filtro de ar a cada 2 semanas se o equipamento estiver a funcionar num ambiente extremamente poeirento.

• MANUTENÇÃO APÓS A UTILIZAÇÃO

Se o dispositivo não for utilizado durante um longo período de tempo:

1. Certifique-se de que remove os tampões de borracha primário e secundário do dreno para drenar a água.
2. Ligue o aparelho utilizando apenas o ventilador durante meio dia num dia de sol para secar o interior e evitar o crescimento de bolor.
3. Desligue o aparelho e desligue-o da tomada. Em seguida, retire as pilhas do comando.
4. Limpe o filtro de ar e volte a instalá-lo.
5. Retire as mangueiras de ar, guarde-as adequadamente e vede bem a abertura.

SOLUÇÃO DE PROBLEMAS

Problema	Análise
O equipamento não está a funcionar.	<ul style="list-style-type: none"> • O disjuntor disparou ou o fusível queimou. • O dispositivo de proteção pode estar a impedir o funcionamento do aparelho. Aguarde 3 minutos e tente novamente. • As pilhas do comando estão descarregadas. • A ficha de alimentação não está conectada corretamente.
O equipamento funciona apenas durante um curto período de tempo.	<ul style="list-style-type: none"> • A temperatura definida na unidade está próxima da temperatura ambiente > Reduza a temperatura definida. • A saída de ar está bloqueada por uma obstrução > Remova a obstrução.

A unidade está a funcionar, mas não está a refrigerar.	<ul style="list-style-type: none"> • A porta ou janela está aberta. • Existe outro aparelho a gerar calor, como um aquecedor ou uma lâmpada, etc. • O filtro de ar está sujo > Limpe-o. • A entrada ou saída de ar está bloqueada. • A temperatura definida é demasiado elevada.
Ocorreu uma fuga de água durante o transporte da unidade.	<ul style="list-style-type: none"> • Esvazie o equipamento antes de o mover. • Para evitar fugas de água > coloque a unidade numa superfície plana.
A unidade não está a funcionar e o indicador de nível de água "E4" está aceso.	<p>O reservatório de água está cheio > Retire a tampa de borracha para drenar a água.</p> <p>Se encontrar este problema com frequência > Contacte um técnico qualificado.</p>

• MAIS INCIDENTES

Antes de solicitar uma reparação, verifique o equipamento da seguinte forma:

• Avaria 1: O equipamento não liga devido a uma falha no fornecimento de energia:

Causas	Soluções
<ol style="list-style-type: none"> 1. Não está ligado à tomada. 2. Tomada ou ficha danificados. 3. Fusível queimado. 	<ol style="list-style-type: none"> 1. Ligue o aparelho à tomada. 2. Troque o cabo de alimentação ou a tomada. 3. Troque o fusível (Especificação do fusível: 3,15 A/250 VCA).

• Falha 2: O equipamento pára automaticamente.

Causas	Soluções
<ol style="list-style-type: none"> 1. O desligamento automático foi ativado. 2. A temperatura definida foi atingida. 	<ol style="list-style-type: none"> 1. Reinicie o dispositivo. 2. Se a temperatura definida for atingida, aguarde a reativação automática.

• Falha 3: A unidade não emite ar frio no modo de arrefecimento.

Causas	Soluções
<ol style="list-style-type: none"> 1. A temperatura ambiente está abaixo da temperatura definida. 2. O equipamento entrou no modo de proteção anticongelante. 	<ol style="list-style-type: none"> 1. A unidade voltará automaticamente a emitir ar frio quando a temperatura ambiente subir acima da definida. 2. A unidade retomará a emissão de ar frio assim que a proteção anticongelante terminar.

• Falha 4: O visor LED mostra o código de erro: "E2"

Causas	Soluções
<ul style="list-style-type: none"> • O sensor de temperatura ambiente está com defeito ou danificado. 	<ul style="list-style-type: none"> • Substitua o sensor de temperatura ambiente.

• **Falha 5: O visor LED mostra o código de erro: “E3”**

Causas	Soluções
<ul style="list-style-type: none"> • O sensor da linha de óleo do evaporador está com defeito ou danificado. 	<ul style="list-style-type: none"> • Substitua o sensor do tubo da bobina do evaporador.

• **Falha 6: O visor LED mostra o código de erro: “E4”**

Causas	Soluções
<ul style="list-style-type: none"> • Aviso de reservatório de água cheio. 	<ul style="list-style-type: none"> • Retire a rolha de borracha e esvazie a água do reservatório.

INSTALAÇÃO

• **Acessórios de instalação**

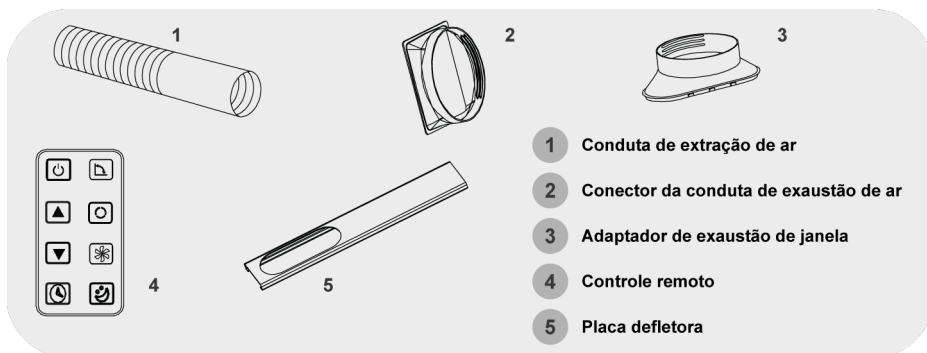

Selecione a melhor localização:

- Posicione junto a uma janela ou porta.
- Mantenha uma distância mínima de 60 cm entre a saída de ar de retorno e a parede ou outras obstruções.
- Ligue uma extremidade da mangueira de ar à saída de ar na parte inferior da unidade.
- Estenda a mangueira de ar para garantir que a outra extremidade tem espaço livre entre a janela, a porta, o suporte da janela ou a abertura na parede.
- A saída ou entrada de ar não deve ser obstruída por uma grelha de proteção ou qualquer outra obstrução.
- A unidade deve ser colocada sobre uma base firme para minimizar o ruído e as vibrações. Por segurança, coloque a unidade num piso liso e nivelado, suficientemente resistente para a suportar.

• INSTALAÇÃO DA CONDUTA DE EXTRAÇÃO DE AR

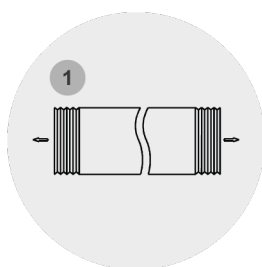

- Prolongue o duto de extração de ar **1** puxando ambas as extremidades do duto.

- Enrosque o duto de extração de ar **1** no conector do duto de exaustão de ar **2**.

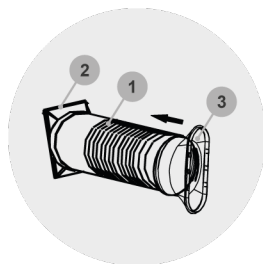
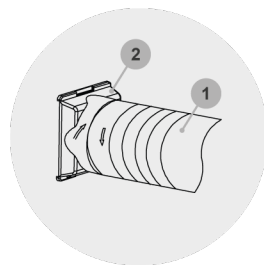

- Enrosque o adaptador de exaustão da janela **3** para a conduta de extração de ar **1**.

- Por fim, ligue o conjunto da conduta de exaustão à parte traseira da unidade.

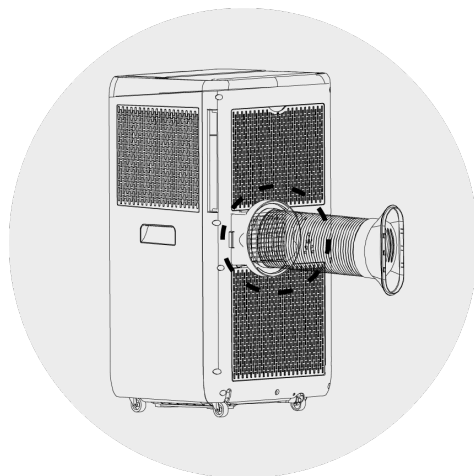

ESPECIFICAÇÕES TÉCNICAS

Modelo		NIVAL: ACPNIV12000CWI
Capacidade de Refrigeração		3500W
Capacidade de Aquecimento		2600W
Capacidade de Desumidificação (L/h)		1.2 L/h
Potência de Entrada para Refrigeração		1250W/5.6A
Potência de Entrada para Aquecimento		1120W/4.8A
Volume de fluxo de ar (m³/h)		350m³/h
Tensão/Frequência (V/Hz)		220-240V~/50Hz
Nível de som (dB (A))		L _{PA} : 52dB(A) L _{WA} : 63dB(A)
Índice nominal de eficiência energética (EER _{rated})		2.6
Potencial de aquecimento global (Kg CO ₂)		3
Classe EER _{rated}		A
Peso líquido (Kg)		25.5Kg
Dimensões WxDxH	Equipamento (mm)	355x350x700
	Embalagem (mm)	410x410x880
Refrigerante		R290
Espaço de aplicação recomendado (m²)		18-23 m²
Fusível		3.15A 250VAC

KIT DE EXTRAÇÃO DE AR PARA JANELA DESLIZANTE

• INSTALAÇÃO

PASSO 1

Inserir a barra A na barra B seguindo a direção da seta na Fig1.

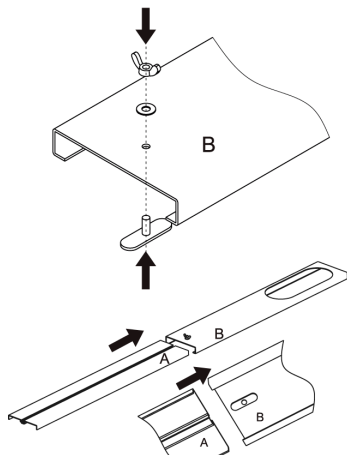

Fig1

PASSO 2

Montagem concluída como ilustrado na Fig2, ajustar o painel A para cima ou para baixo em função da altura da janela.



Fig2

PASSO 3

Instale a conduta de ar de exaustão e os seus acessórios no kit de janela de acordo com a seta no desenho Fig3.

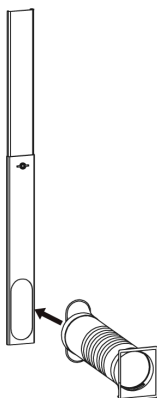

Fig3

PASSO 4

A conduta de saída de ar, o kit de janela e os seus acessórios devem ser os indicados no desenho Fig4.

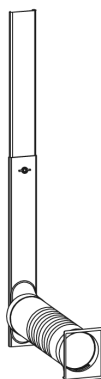
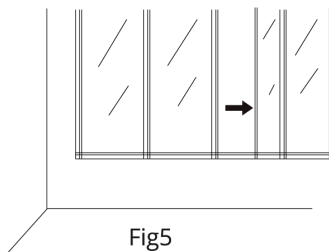

Fig4

PASSO 5

Abrir a janela onde é necessário instalar a conduta de ar de exaustão, o kit de janela e os acessórios.

**PASSO 6**

Instalar a conduta de ar, o kit de janela e os respectivos acessórios e, em seguida, fechar a janela de acordo com a direção da seta no desenho Fig6 para a pressionar firmemente.

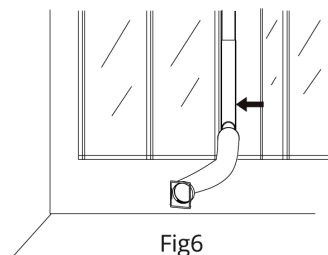
**PASSO 7**

Instalar a conduta de ar de exaustão, o kit de janela e os respectivos acessórios na janela, de acordo com o desenho da Fig. 7.

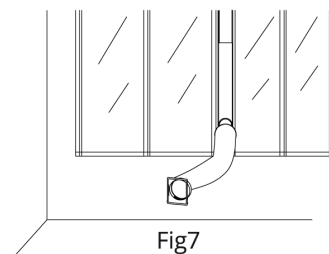
**PASSO 8**

Ligue a outra extremidade da conduta de ar de exaustão e os seus acessórios ao ar condicionado portátil.

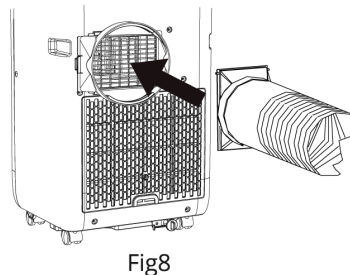
**PASSO 9**

A conduta de ar de exaustão e os seus acessórios devem ser os indicados no desenho da Fig. 9.

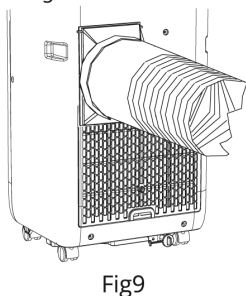
**PASSO 10**

A montagem de toda a unidade deve ser efectuada como ilustrado na Fig. 10.

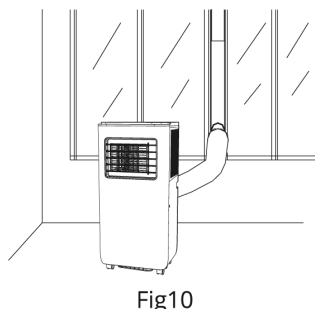

NOTA: Caso necessite do kit para janela de batente, o mesmo é vendido em separado. Para mais informações, contacte-nos através do endereço de e-mail que consta na contracapa.

LIGAÇÃO WI-FI DO DISPOSITIVO

• LIGAÇÃO COM O APLICATIVO

1.º Descarregue a aplicação Tuya Smart Life. (Disponível no Google Play e na App Store)



2.º Registe-se no aplicativo.

3. O dispositivo entra em modo de espera. Se ligar automaticamente, pressione o botão  para que entre em modo de espera (stand-by).

4. No modo de espera, prima e mantenha premido o botão  e mantenha pressionado durante 5 segundos. Um sinal sonoro soará. Aguarde até que o indicador Wi-Fi pisque rapidamente e entre no modo de configuração.

Se o indicador Wi-Fi não acender, mantenha premido o botão de modo  durante 5 segundos até que o indicador pisque rapidamente (ao ligar o dispositivo, entrará automaticamente no modo de emparelhamento).

5.º Após o indicador Wi-Fi piscar rapidamente, selecione “Adicionar dispositivo” na aplicação, escolha “Pequenos aparelhos” na barra de dispositivos e selecione o dispositivo. Siga as instruções para o emparelhar via Wi-Fi. Após o emparelhamento bem-sucedido, o indicador Wi-Fi permanecerá aceso. Se o emparelhamento não for bem-sucedido, repita os passos acima.

6.º Após a configuração bem-sucedida, poderá utilizar a aplicação para operar o produto.

7. Se o produto mudar de rede, será necessário reconfigurá-lo (consulte os passos três, quatro e cinco).

8.º Clique no canto superior direito da aplicação e selecione “Partilhar dispositivo” para a partilhar com o resto da família (pré-requisito: todos os membros da família devem estar registados).

Representação gráfica do processo de ligação Wi-Fi:

*As imagens mencionadas neste manual estão em inglês, mas a aplicação permite a configuração em português.

1 - Primeiro, registe-se na aplicação Tuya Smart (Obrigatório)

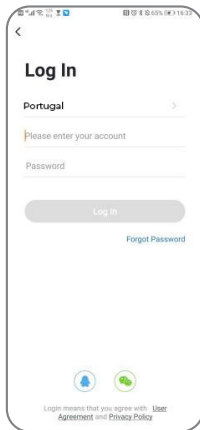
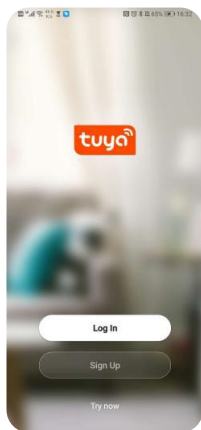

2 - Toque em “Adicionar dispositivos” ou no sinal + indicado no canto superior direito do seu smartphone.

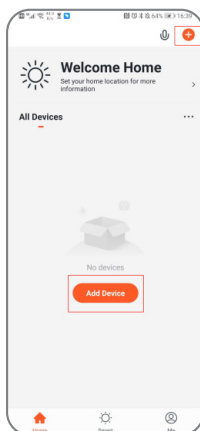

3 - Selecione o tipo de equipamento na secção: “Eletrodomésticos de pequena dimensão”



4 - Verifique se o ícone Wi-Fi do dispositivo está a piscar rapidamente e ative o Wi-Fi. (Configure a ligação para 2,4 GHz).

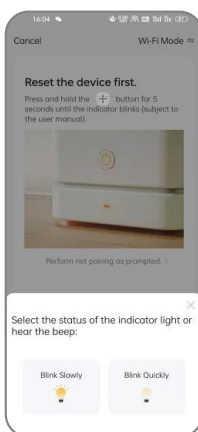
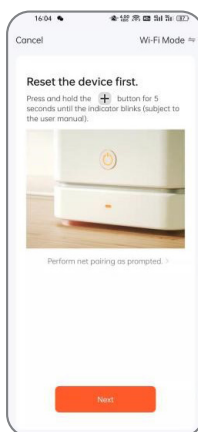

5 - Entre no modo de configuração automática, aguarde alguns instantes, a configuração será concluída com sucesso e poderá iniciar o produto e colocá-lo em funcionamento.

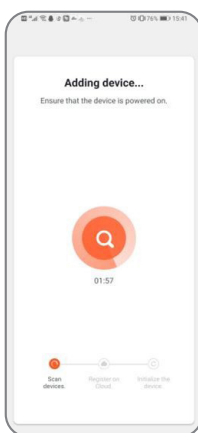

6 - Conexão bem-sucedida

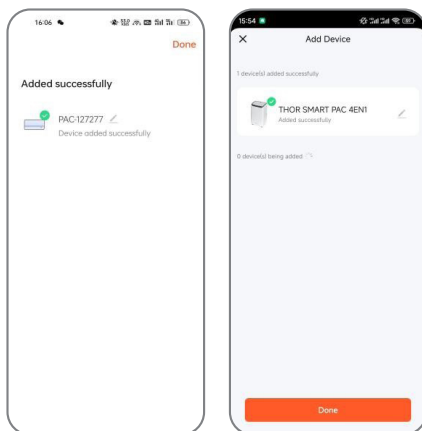

7 - Página principal para operar o equipamento através da aplicação.

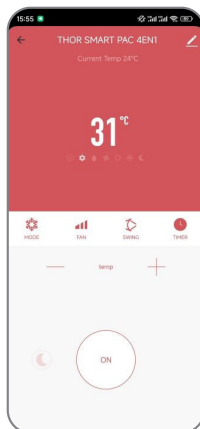

inerzia



DOWNLOAD:

ES - Descarga el manual (disponible en varios idiomas) escaneando el código o a través del enlace.
PT - Baixe o manual (disponível em vários idiomas) digitalizando o código ou pelo link.

ABC Confort

C/Guistilán S/N, Landrove, 27866 Viveiro, Lugo
sat@abcconfort.com

