

EAN:3276007973440/3276007973471/3276007973518
3276007973488/3276007995381

Adeo key : 96009172/96009183/96009191/96009184/96913523

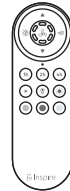

2/2

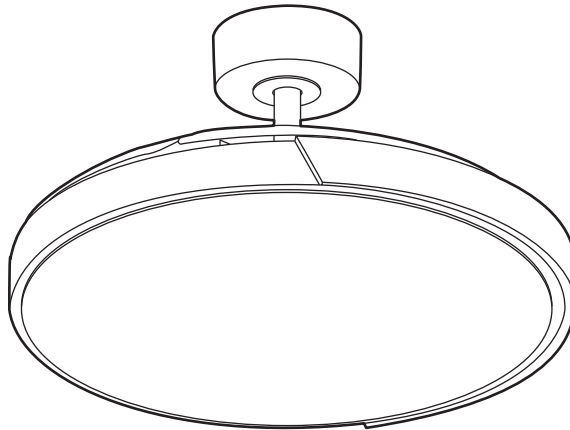

2025-09-V01

FR - Manuel d'Instructions

ES - Manual de Instrucciones

PT - Manual de Instruções

IT - Manuale di Istruzioni

EL - Εγχειρίδιο Οδηγιών

PL - Instrukcja Obsługi

UA - Інструкція з Експлуатації

RO - Manual de Instrucțiuni

BR - Manual de Instrução

NL - Handleiding

DE - Anleitung Handbuch

EN - Instructions Manual



FR : assemblage / **ES :** ensamblaje / **PT :** montagem / **IT :** assemblaggio /
EL : συναρμολόγηση / **PL :** montaż / **UA :** збірка / **RO :** asamblare /
BR : montagem / **NL :** samenstelling / **DE :** Montage / **EN :** assembly



FR : Utilisation / **ES :** Uso / **PT :** Utilização / **IT :** Utilizzo
EL : Χρήση / **PL :** Użycie / **UA :** Використання / **RO :** Utilizare /
BR : Utilização / **NL :** Gebruik / **DE :** Verwendung / **EN :** Use

FR : CARACTÉRISTIQUES TECHNIQUES / **ES :** CARACTERÍSTICAS TÉCNICAS /
PT : CARACTERÍSTICAS TÉCNICAS / **IT :** CARATTERISTICHE TECNICHE / **EL :** ΤΕΧΝΙΚΑ
ΧΑΡΑΚΤΗΡΙΣΤΙΚΑ / **PL :** CECHY TECHNICZNE / **UA :** ТЕХНІЧНІ ХАРАКТЕРИСТИКИ /
RO : CARACTERISTICI TEHNICE / **BR :** CARACTERÍSTICAS TÉCNICAS / **NL :** TECHNISCHE KENMERKEN
DE : TECHNISCHE MERKMALE / **EN :** TECHNICAL SPECIFICATIONS

FURTUNA S

EAN:3276007973440

Adeo key : 96009172



				 Max.40w	 110-220V	 24-36V
 50-60Hz				 t105°C	 t _a -10/ 60°C	 PF≥0.9
			 Max.22,1w	 Max.42,1w	 42,1W	 3
 4,58Kg	 5800m ³ /H	 4,4(m ³ /min)/W	 Min 35dB(A)	 Max 39dB(A)	 <0,5W	 1,6 m ³ /s

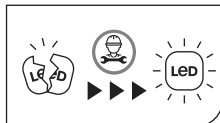
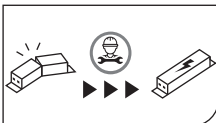

FURTUNA M

EAN:3276007973471/3276007973518

Adeo key : 96009183/96009191



				 Max.40w		
 50-60Hz				 t105°C	 t _a -10/ 60°C	 PF≥0.9
		 LED 30W	 Max.30,7w	 Max.60,7w	 60,7W	 ★★★ 2
 kg 5,65kg	 7170m ³ /H	 3,9(m ³ /min)/W	 Min 35dB(A)	 Max 41dB(A)	 <0,5W	 2,0 m ³ /s

FURTUNA L

EAN:3276007973488/3276007995381

Adeo key : 96009184/96913523

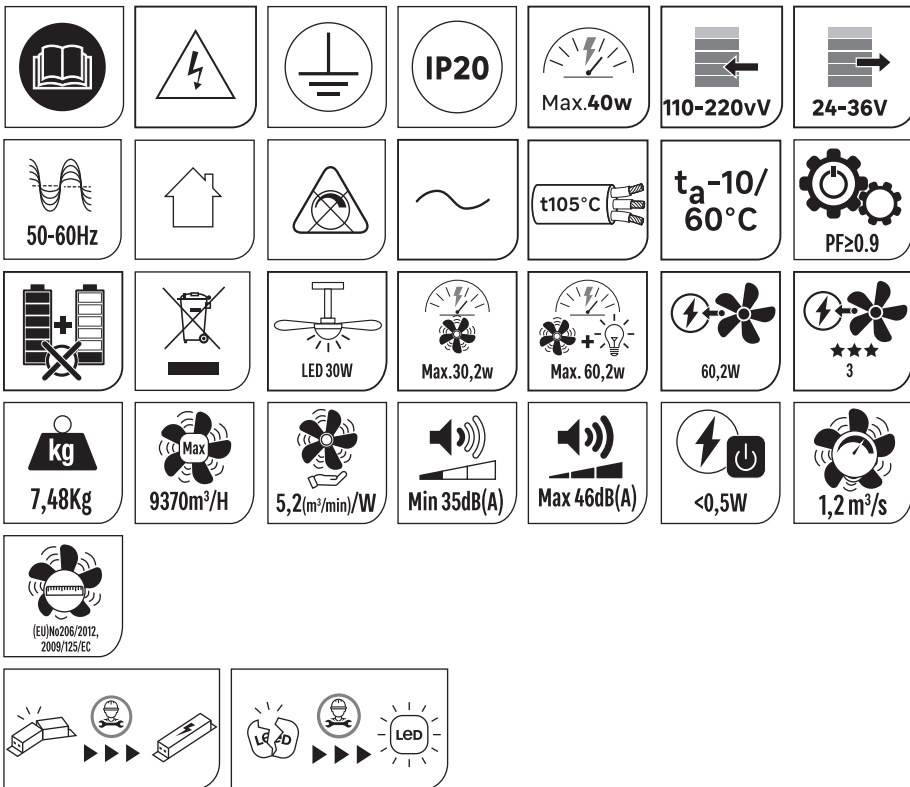







FR - Ce produit contient une source lumineuse de classe d'efficacité énergétique **C** (EU) 2019/2015
ES - Este producto contiene una fuente de luz de clase de eficiencia energética **C** (EU) 2019/2015
PT - Este produto contém uma fonte luminosa de classe de eficiência energética **C** (EU) 2019/2015
IT - Questo prodotto contiene una sorgente luminosa di classe di efficienza energetica **C** (EU) 2019/2015
EL - Αυτό το προϊόν περιέχει μια πηγή φωτός τάξης ενεργειακής απόδοσης **C** (EU) 2019/2015
PL - Ten produkt zawiera źródło światła o klasie efektywności energetycznej **C** (EU) 2019/2015
UA - Цей продукт містить джерело світла класу енергоєфективності **C** (EU) 2019/2015
RO - Acest produs conține o sursă de lumină de clasă de eficiență energetică **C** (EU) 2019/2015
BR - Este produto contém uma fonte luminosa de classe de eficiência energética **C** (EU) 2019/2015
NL - Dit product bevat een lichtbron met energie-efficiëntieklasse **C** (EU) 2019/2015
DE - Dieses Produkt enthält eine Lichtquelle der Energieeffizienzklasse **C** (EU) 2019/2015
EN - This product contains a light source of energy efficiency class **C** (EU) 2019/2015

FURTUNA S

EAN:3276007973440







Adeo key : 96009172

	1	2	3	4	5	6
 W	3,2	4,5	6,1	9,7	14,7	22,1
 RPM	156	179	201	229	251	275
 m3/H	1610	3140	3260	4200	4890	5800
 m3/min/W	8,4	11,6	8,9	7,2	5,6	4,4
 XXdB	35,0	36,0	36,0	36,0	37,0	39,0

FURTUNA M

EAN:3276007973471/3276007973518







Adeo key : 96009183/96009191

 1 2 3 4 5 6	1	2	3	4	5	6
 W	5	6,4	8,6	11,4	15,5	30,7
 RPM	138	153	171	184	200	241
 m3/H	3300	3630	4240	4380	5250	7170
 m3/min/W	11,0	9,5	8,2	6,4	5,7	3,9
 XXdB	35,0	36,0	36,0	37,0	38,0	41,0

FURTUNA L

EAN:3276007973488/3276007995381

Adeo key : 96009184/96913523

	1	2	3	4	5	6
 W	5,8	8,4	12	16,7	24,2	30,2
 RPM	135	151	172	194	214	228
 m3/H	4450	5100	6360	7160	8500	9370
 m3/min/W	12,8	10,1	8,8	7,1	5,9	5,2
 XXdB	35,0	36,0	38,0	41,0	43,0	46,0



FR : Scanner ce code QR pour voir la vidéo de montage
 ES : Escanear este código QR para ver el video de montaje
 PT : Digitalize este código QR para ver o vídeo de montagem
 IT : Scannerizza questo codice QR per vedere il video di montaggio
 EL : Σαρώστε τον συγκεκριμένο κωδικό QR για να δείτε το βίντεο συναρμολόγησης
 PL : Zeskanuj ten kod QR, aby zobaczyć wideo montażowe
 UA : Відскануйте цей QR-код, щоб переглянути відео про монтаж
 RO : Scanați acest cod QR pentru a viziona videoclipul de montaj
 BR : Escanear este código QR para ver o vídeo de montagem
 NL : Scan deze QR-code om de montagevideo te bekijken
 DE : Scannen Sie diesen QR-Code, um das Montagevideo anzusehen
 EN : Scan this QR code to view the assembly video



Ø 6mm

Ø 8mm

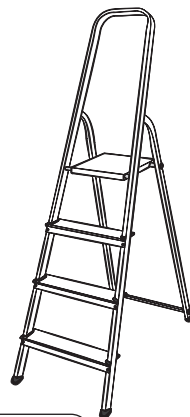
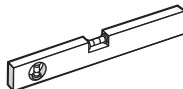
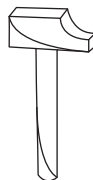

x2

FR: Non-inclus
 ES: No incluido
 PT: Não incluso
 IT: Non incluso
 EL: Δεν περιλαμβάνεται
 PL: Nie zawiera

UA: Не включено
 RO: Nu este inclus
 BR: Não incluso
 NL: Niet inbegrepen
 DE: Nicht enthalten
 EN: Not included



A

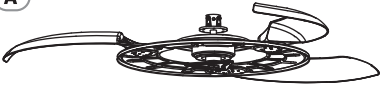

B



C



D



E

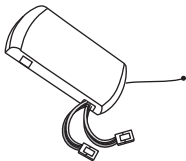

F



G



H



I



J



K

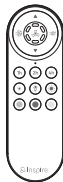

L

x5

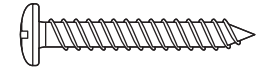

M

x5



N

x2

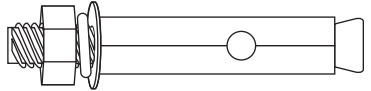

O



P

x2



Q

x2



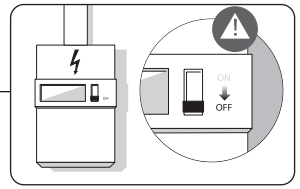

A



B

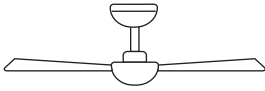

S=32,5cm
M=32cm
L=32,5cm

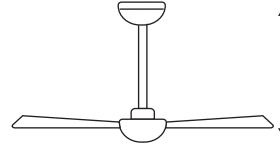

S=45cm
M=44,5cm
L=45cm

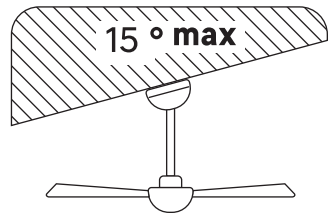
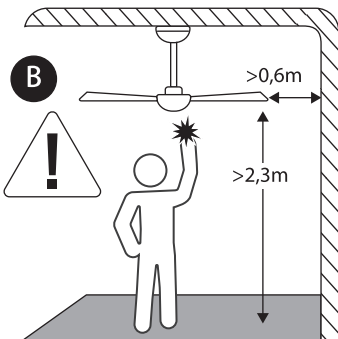
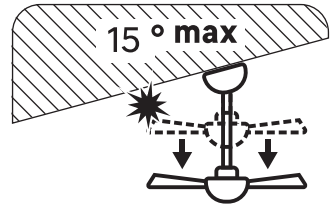
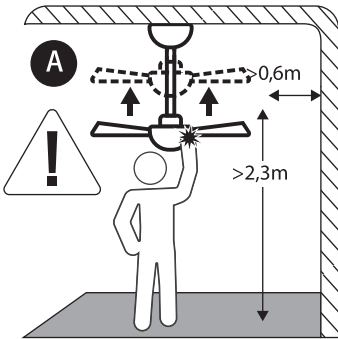



FR : Changer le tube pour adapter la hauteur du ventilateur en respectant la hauteur minimale de 2m30 par rapport au sol / ES : Cambiar el tubo para ajustar la altura del ventilador respetando la altura mínima de 2,30m desde el suelo / PT : Mudar o tubo para ajustar a altura do ventilador respeitando a altura mínima de 2,30m em relação ao solo / IT : Cambiare il tubo per adattare l'altezza del ventilatore rispettando l'altezza minima di 2,30m dal pavimento / PL : Zmienić rurę, aby dostosować wysokość wentylatora, zachowując minimalną wysokość 2,30m od podłogi / EL : Αλλάξτε τον σωλήνα για να προσαρμόσετε το ύψος του ανεμιστήρα, τηρώντας την ελάχιστη απόσταση 2,30μ από το δάπεδο / UA : Змінить трубу, щоб відрегулювати висоту вентилятора, дотримуючись мінімальної висоти 2,30 м від підлоги / RO : Schimbați tubul pentru a adapta înălțimea ventilatorului, respectând înălțimea minimă de 2,30m față de sol / BR : Trocar o tubo para ajustar a altura do ventilador respeitando a altura mínima de 2,30m em relação ao solo / DE : Das Rohr wechseln, um die Höhe des Ventilators anzupassen, wobei die Mindesthöhe von 2,30m über dem Boden einzuhalten ist / NL : Verander de buis om de hoogte van de ventilator aan te passen, met inachtneming van de minimale hoogte van 2,30m vanaf de vloer / EN : Change the tube to adjust the fan height, respecting the minimum height of 2.30m from the floor

1

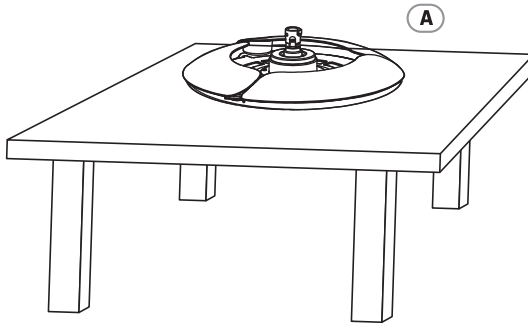

2

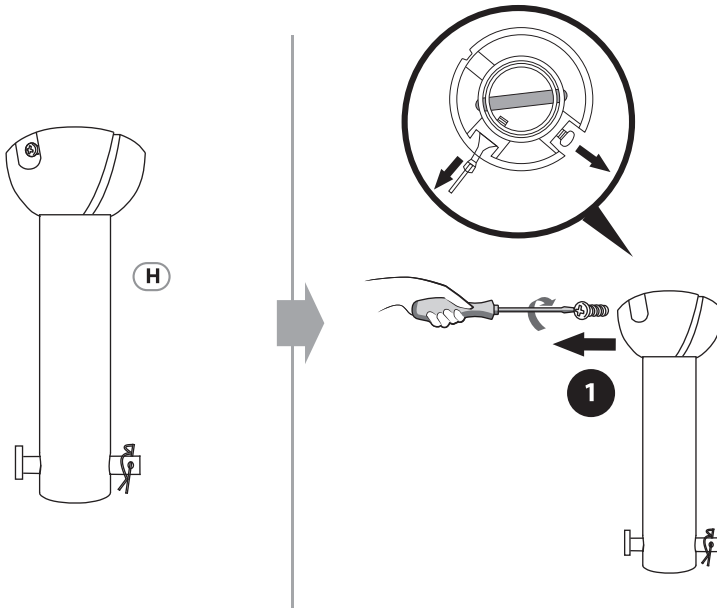

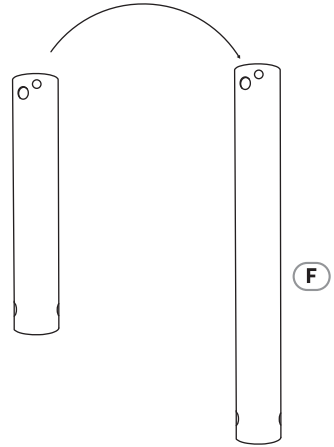
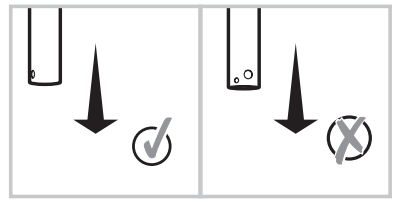
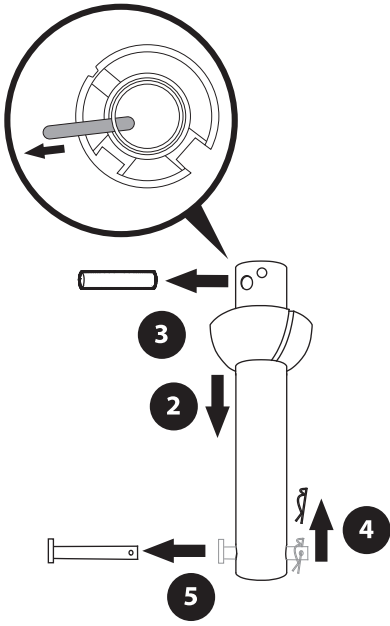

3

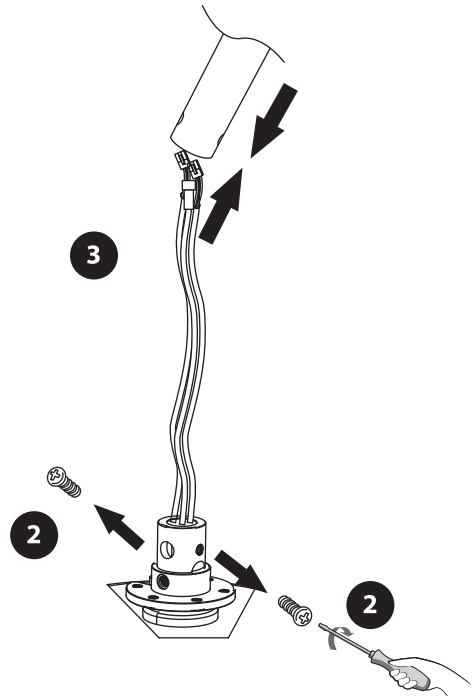
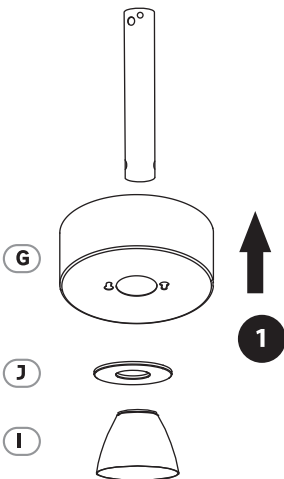

4

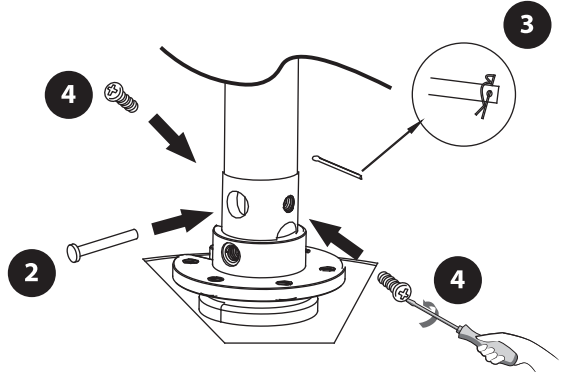
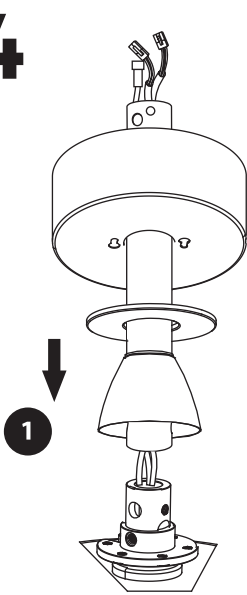

5

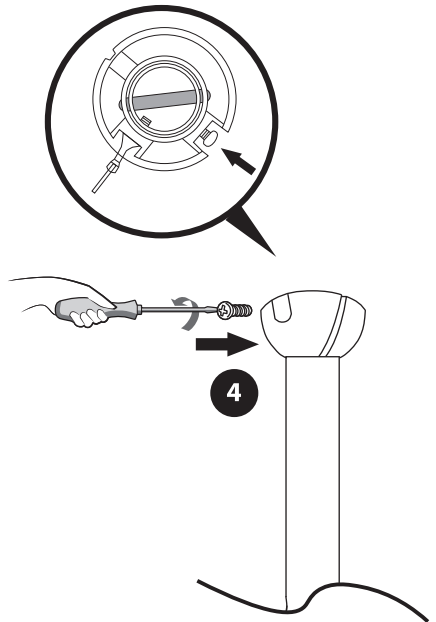
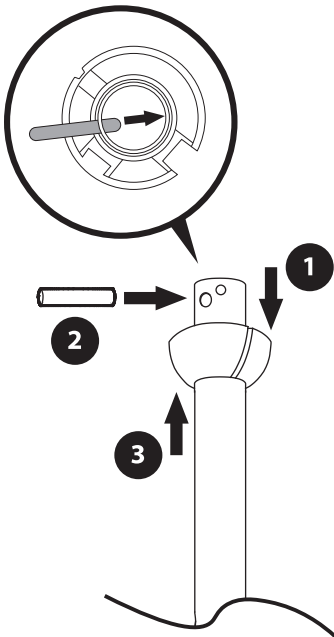

6

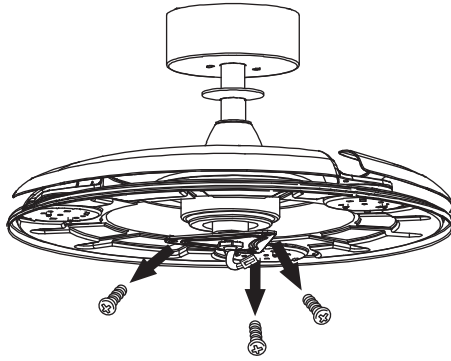

7

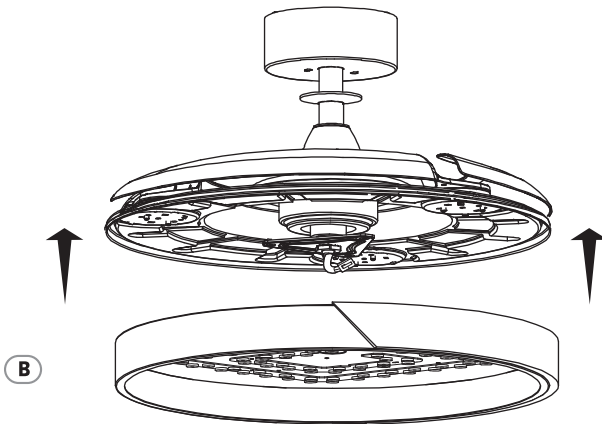

8

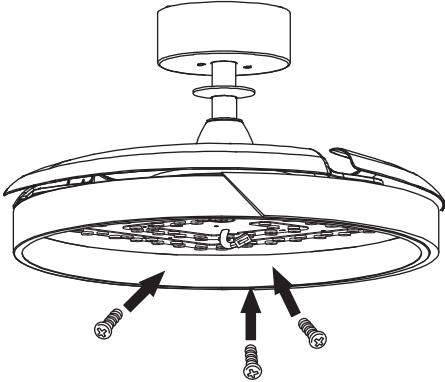

9

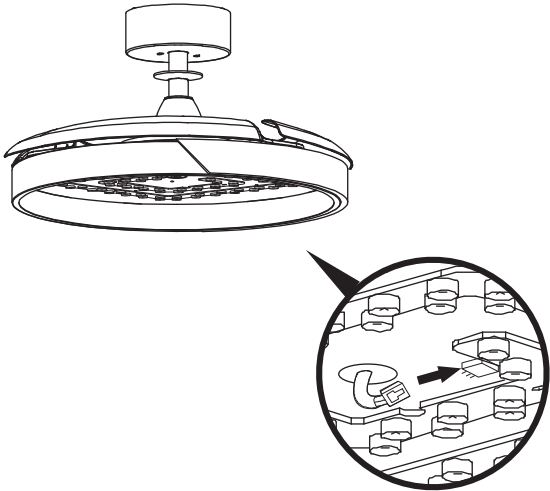

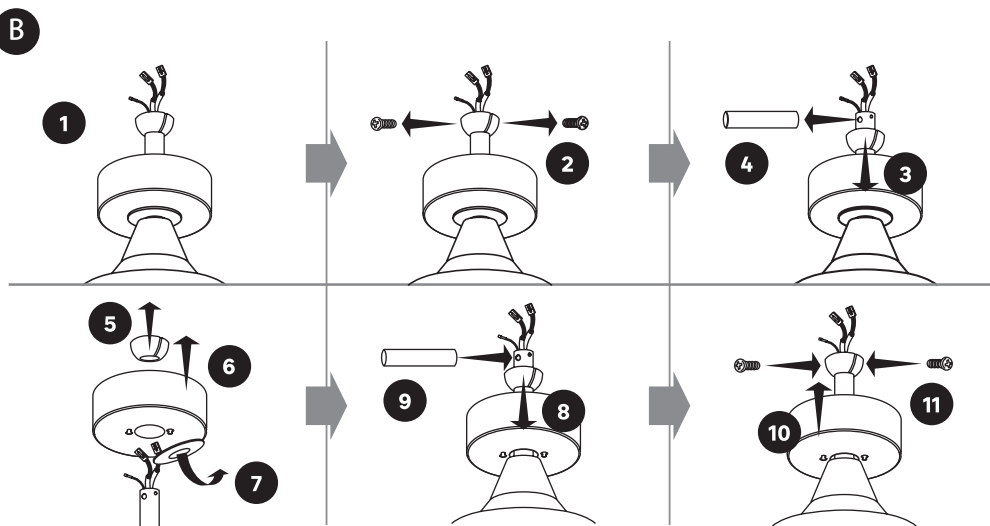
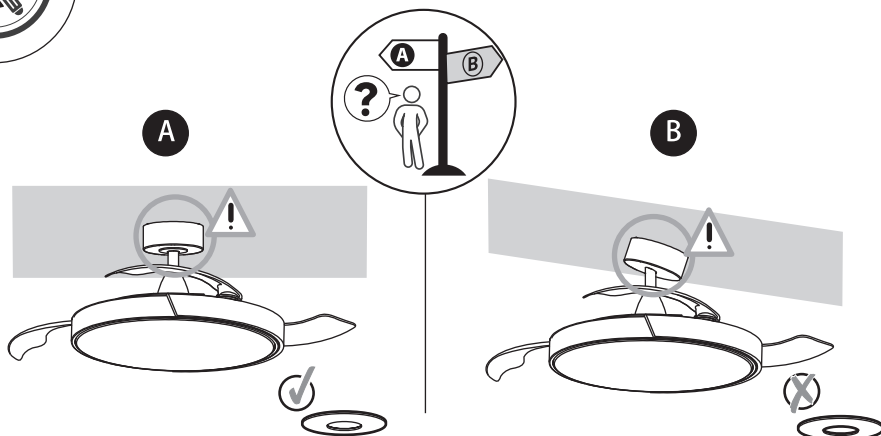

FR – Par défaut, l'aimant est placé sur la garniture de la rosette. **ES** – Por defecto, el imán viene colocado en el embellecedor del florón. **PT** – Por defeito, o íman é colocado na guarnição da roseta. **IT** – Per impostazione predefinita, il magnete è posizionato sul bordo della rosetta. **EL** – Από προεπιλογή, ο μαγνήτης τοποθετείται στο τελείωμα της ροζέτας. **PL** – Domyślnie magnes jest umieszczony na wykończeniu rozety. **UA** – За замовчуванням магніт розміщується на облямівці розетки. **RO** – Implicit, magnetul este plasat pe marginea rozetei. **BR** – Por padrão, o ímã é colocado na guarnição da roseta. **NL** – Standaard wordt de magneet op de sierrand van de rozet geplaatst. **DE** – Standardmäßig befindet sich der Magnet auf der Zierleiste der Rosette. **EN** – By default, the magnet is placed on the trim of the rosette.

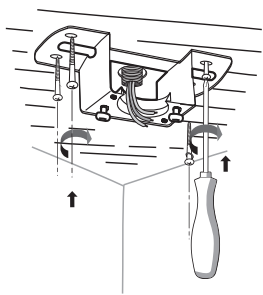

OR

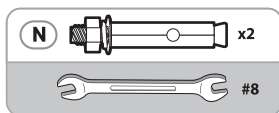
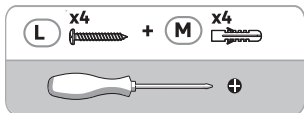
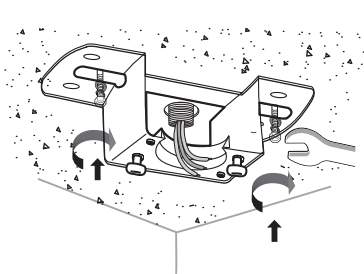

FR - fixé avec une résistance suffisante pour résister à 4 fois le poids du ventilateur de plafond / **ES** - fijado con una resistencia suficiente para soportar 4 veces el peso del ventilador de techo / **PT** - fixado com uma resistência suficiente para suportar 4 vezes o peso do ventilador de teto / **IT** - fissato con una resistenza sufficiente per resistere a 4 volte il peso del ventilatore a soffitto / **GR** - στερεωμένο με επαρκή αντοχή για να αντέξει 4 φορές το βάρος του ανεμιστήρα οροφής / **PL** - przymocowany z wystarczającą wytrzymałością, aby wytrzymać 4 razy ciężar wentylatora sufitowego / **UA** - закріплені з достатньою міцністю, щоб витримати 4-кратний вагу стельового вентилятора / **RO** - fixat cu o rezistență suficientă pentru a rezista la 4 ori greutatea ventilatorului de tavan / **BR** - fixado com uma resistência suficiente para suportar 4 vezes o peso do ventilador de teto / **NL** - bevestigd met voldoende sterkte om 4 keer het gewicht van de plafondventilator te weerstaan / **DE** - mit ausreichender Festigkeit befestigt, um 4-mal das Gewicht des Deckenventilators zu tragen / **EN** - fixed with sufficient strength to withstand 4 times the weight of the ceiling fan

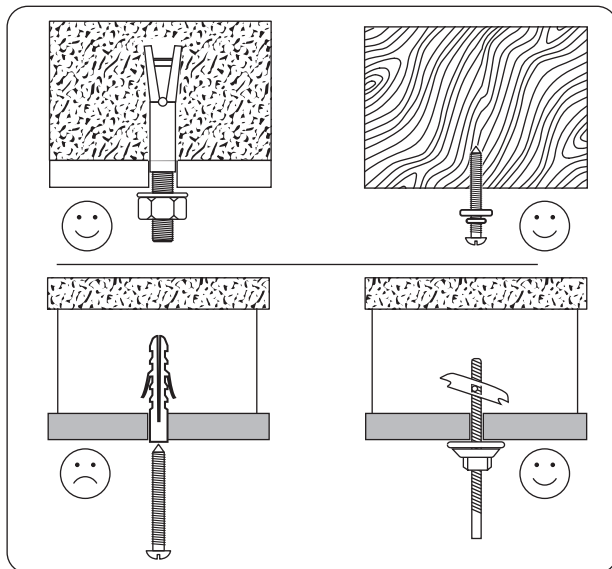
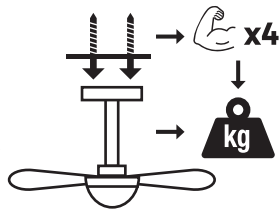

FR - Utiliser des vis et des chevilles adaptées à votre support. / **ES** - Utilice tacos y tornillos adecuados al soporte. / **PT** - Utilize buchas e parafusos adequados ao seu suporte. / **IT** - Utilizzare viti e tasselli adatti per il retro. / **GR** - χρησιμοποιήστε βίδες και βύσματα που ταιριάζουν στην επιφάνεια στήριξης. / **PL** - Należy użyć śrub i kotków odpowiednich dla podłoża. / **UA** - Використовуйте гвинти та шканти, призначені для задньої поверхні. / **RO** - Utilizați șuruburi și dibluri adecvate pentru suportul dvs. / **BR** - Use parafusos e buchas adequados para seu suporte. / **NL** - Gebruik schroeven en pluggen die geschikt zijn voor uw ondergrond. / **DE** - Verwenden Sie für Ihre Unterlage geeignete Schrauben und Dübel. / **EN** - Use screws and dowels suited to your backing.

10

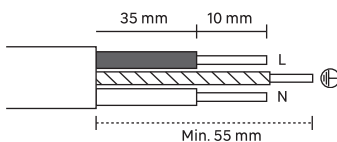
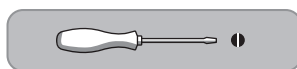
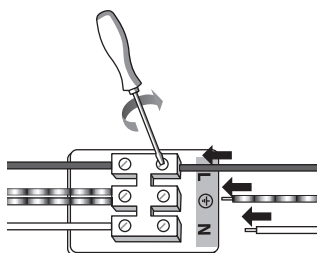
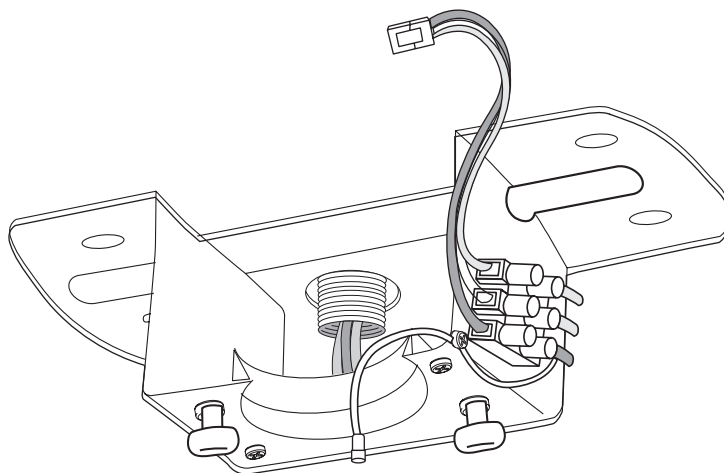

N =Bleu/Azul/Azul/Blu/Μπλε/Niebieski/Синий/Albastru/ Blauw/Blau/**Blue**

 =Vert et jaune/Verde y amarillo/Verde e amarelo/Verde e giallo/Πράσινο και κίτρινο /Zielony i żółty/Зелений і жовтий (Zelenyy i zhovtyy)/Verde și galben/Verde e amarelo/ Groen en geel/Grün und gelb/Green and yellow

L =Marron/Marrón/Castanho/Marrone/Καφέ/Brązowy/
Коричневий/Maro/Marrom/bruin/Braun/**Brown**

11

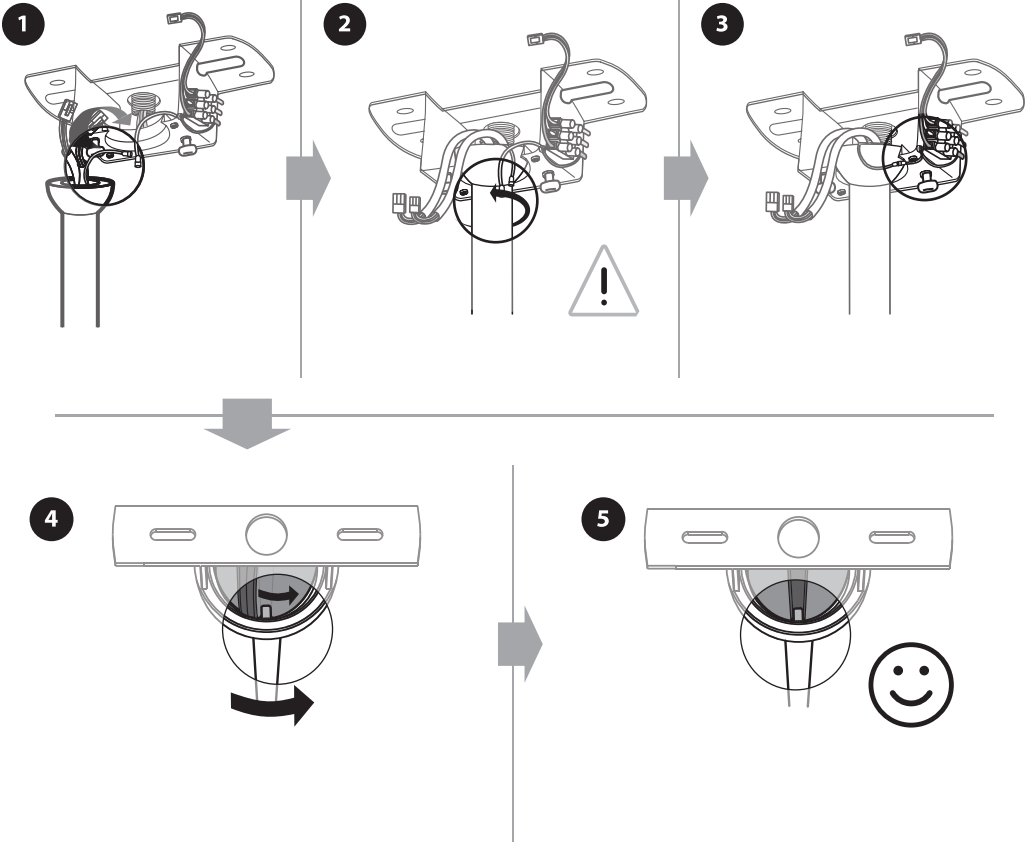

12

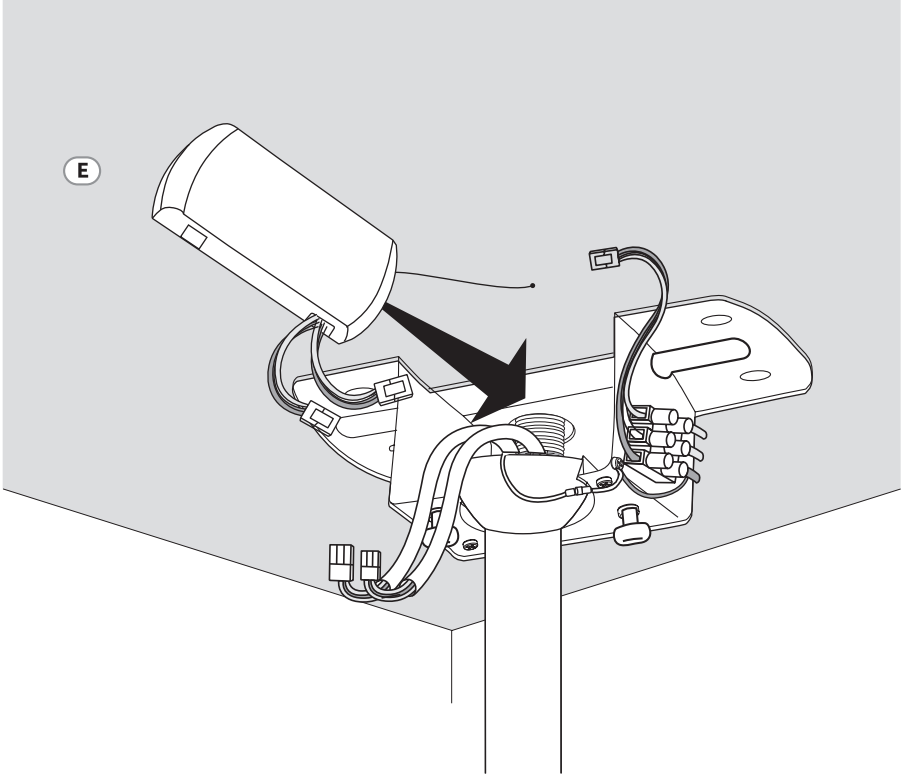

Be aware to don't block the antenna with the cable*

***FR:** Veillez à ne pas bloquer l'antenne avec le câble **ES:** Asegúrese de no bloquear la antena con el cable **PT:** Tenha cuidado para não bloquear a antena com o cabo **IT:** Fare attenzione a non bloccare l'antenna con il cavo **EL:** Προσέξτε να μην μπλοκάρετε την κεραία με το καλώδιο **PL:** Pamiętaj, aby nie blokować anteny kablem **UA:** Переконайтеся, що ви не блокуєте антену кабелем **RO:** Aveți grijă să nu blocați antena cu cablul **BR:** Tenha cuidado para não bloquear a antena com o cabo **NL:** Let op dat u de antenne niet blokkeert met de kabel **DE:** Achten Sie darauf, die Antenne nicht mit dem Kabel zu blockieren

13

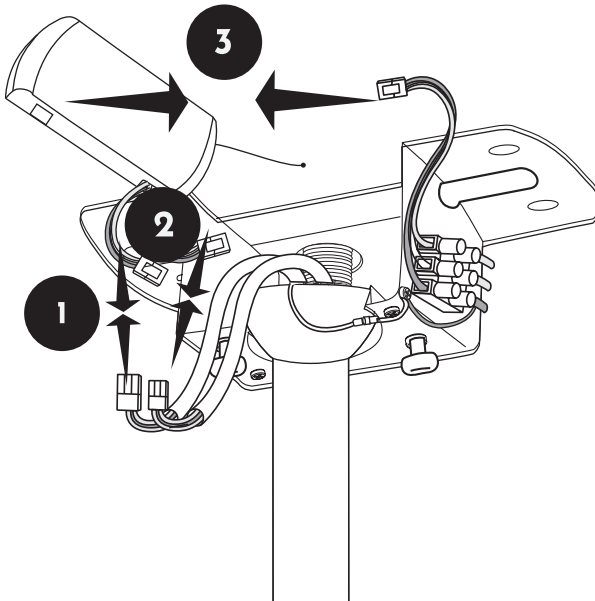
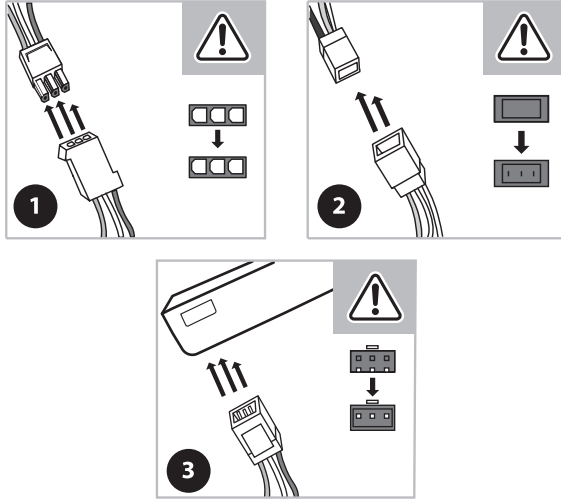

14

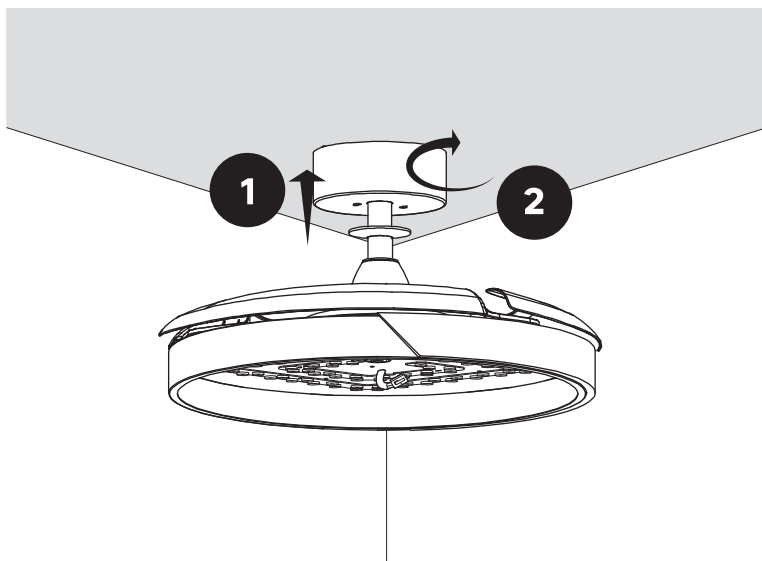

15

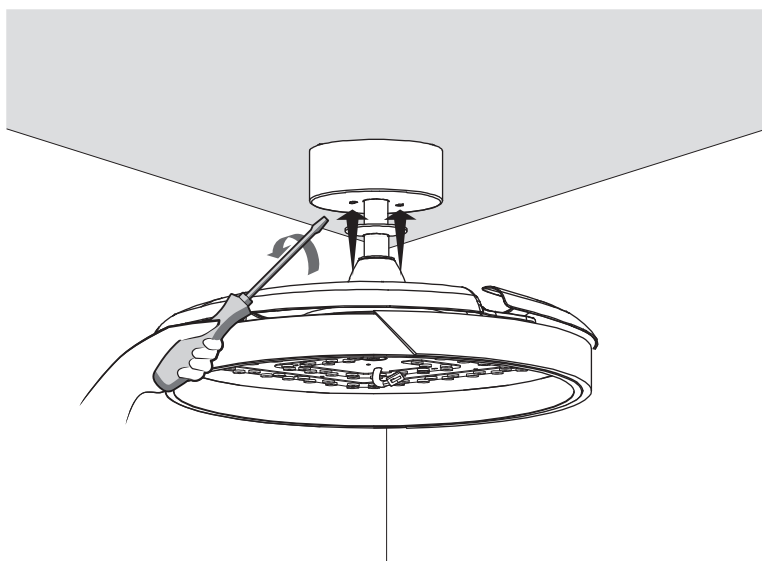

16

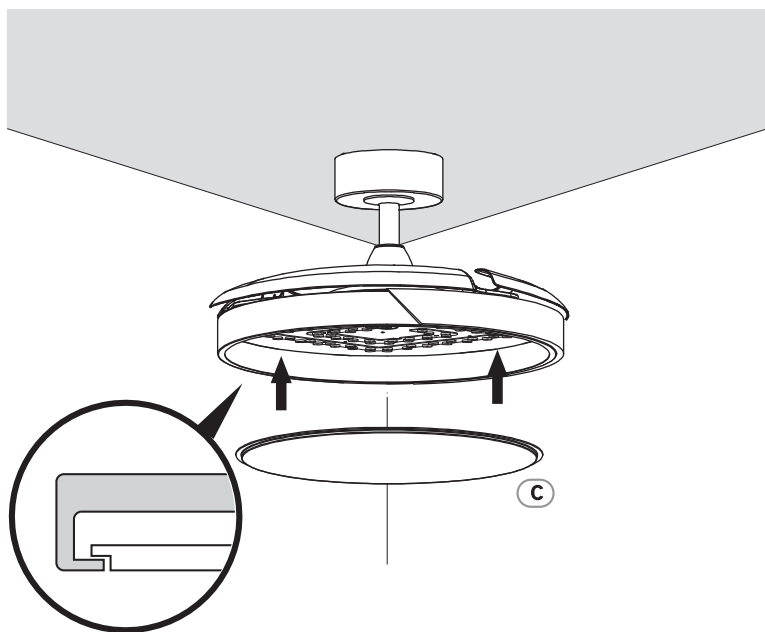

17

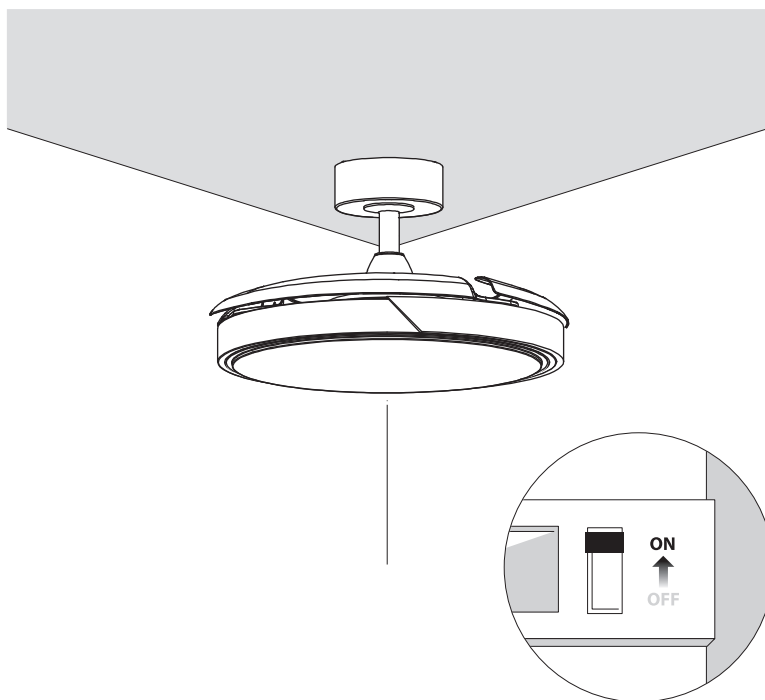

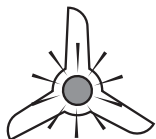
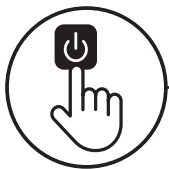

2700K 4000K 6500K

Jaune/Amarillo/Amarelo/Giallo/Κίτρινο/ | Bleu/Azul/Влu/Μπλε/Niebieski/Блак
 Żółty/Жовтий/Galben/Geel/Gelb/Yellow | Итний/Albastru/Blauw/Blau/Blue

10% 100%



Couleur et intensité de la lumière/Color e intensidad de la luz/Cor e intensidade da luz/Colore e intensità della luce/
 Χρώμα και ένταση του φωτός/Kolor i intensywność światła/Колір та інтенсивність світла/Culoarea și intensitatea luminii/
 Cor e intensidade da luz/Kleur en intensiteit van het licht/Farbe und Intensität des Lichts/Color and intensity of light



ON/OFF

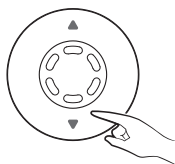

Vitesse/Velocidad/Velocidade/Velocità
 Ταχύτητα/Предкош/Швидкість/Vitezā
 /Snelheid/Geschwindigkeit/Speed



1-2-3-4-5-6



ON/OFF



Mode brise / Modo brisa / Modo brisa / Modalità brezza /
 Λειτουργία αεράκι / Tryb bryza / Режим бризу / Modul brizā
 / Modo brisa / Briesmodus / Brisenmodus / Breeze mode

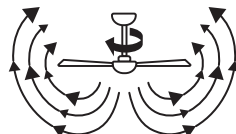

variation de la vitesse / variación de la velocidad / variação da velocidade / μεταβολή της ταχύτητας / zmiana prędkości / варіація швидкості /
 variația vitezei / variação da velocidade / snelheidsvariatie / Geschwindigkeitsvariation / speed variation



ON

Été/Hiver-Verano/Invierno -
 Verão/Inverno - Estate/Inverno -
 Καλοκαίρι/Χειμώνας - Lato/Zima -
 Літо/Зима - Arā/larnā - Zomer/Winter -
 Sommer/Winter - Summer/Winter

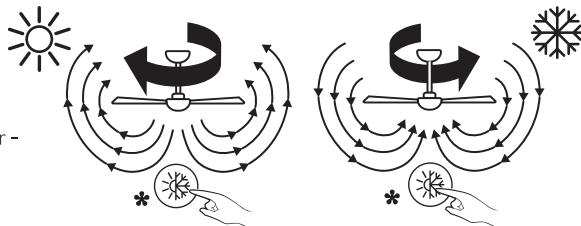

jusqu'à ce que le ventilateur s'arrête et change de direction, sans appuyer sur un autre bouton de la télécommande / mantener pulsado hasta que el ventilador pare y cambie
 de sentido, sin pulsar otro botón del mando / manter premido até que a ventoinha pare e mude de direção, sem premir outro botão no telecommando / tenere premuto fino a
 quando il ventilatore si ferma e cambia direzione, senza premere un altro tasto del telecomando / κρατήστε πατημένο μέχρι ο ανεμιστήρας να σταματήσει και να αλλάξει
 κατεύθυνση, χωρίς να πατήσετε άλλο κουμπί στο τηλεχειριστήριο / przytrzymać, aż wentylator zatrzyma się i zmieni kierunek, bez naciskania innego przycisku na pilocie
 zdalnego sterowania / утримуйте доти, доки вентилятор не зупиниться і не змінить напрямку, не натискаючи іншу кнопку на пульті дистанційного керування /
 țineți apăsat până când ventilatorul se oprește și își schimbă direcția, fără a apăsa alt buton de pe telecomandă / mantenha-o pressionado até que o ventilador pare e mude
 de direção, sem pressionar outro botão no controle remoto / ingedrukt tot de ventilator stopt en van richting veranderd, zonder op een andere knop van de afstandsbediening
 te drukken / gedrukt halten, bis das Gebläse stoppt und die Richtung ändert, ohne eine andere Taste auf der Fernbedienung zu drücken / hold down until the fan stops and
 changes direction, without pressing another button on the controller



Minuterie/Temporizador/
 Χρονοδιακόπτης/Minutnik/
 Таймер/Сronometru/Timer



1h - 2h - 4h ▶ OFF



Lumière seulement/Solo luz/Apenas luz/Solo luceΜόνο φως/ Tyłko światło/ Тільки світло/Doar lumina/Alleen licht /Nur Licht/**Light only**

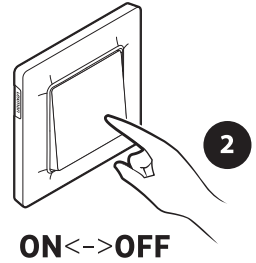
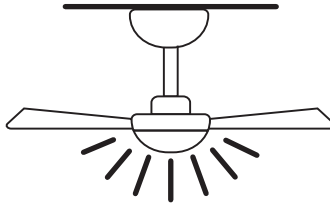

Avec le Ventilateur/Con el Ventilador/Com o Ventilador/Con il Ventilatore/Με τον Ανεμιστήρα/Z Wentylatorem/
3 Вентилятором/Cu Ventilatorul/Met de Ventilator/Mit dem Ventilator/**With the Ceiling Fan**

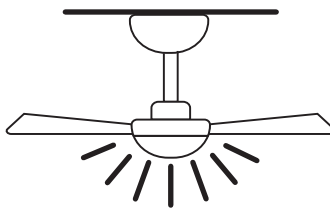
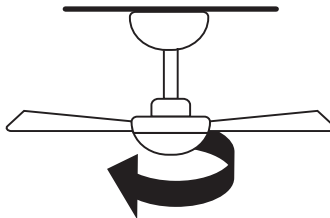
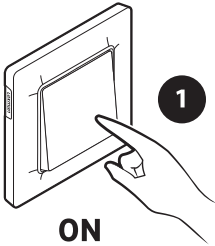



Pair your remote control if the communication with the ceiling fan is not working*

FR: Apparez votre télécommande si la communication avec le ventilateur de plafond ne se fait pas. **ES:** Empareje su control remoto si la comunicación con el ventilador de techo no se realiza. **PT:** Emparelhe o seu controle remoto se a comunicação com o ventilador de teto não estiver funcionando. **IT:** Accoppia il tuo telecomando se la comunicazione con il ventilatore a soffitto non funziona. **EL:** Συνδέστε το τηλεχειριστήριό σας εάν η επικοινωνία με τον ανεμιστήρα οροφής δεν πραγματοποιείται. **PL:** Sparuj swój pilot, jeśli nie ma komunikacji z wentylatorem sufitowym. **UA:** Спаруйте ваш пульт, якщо з'єднання з вентилятором на стелі не відбувається. **RO:** Asociați telecomanda dacă nu se realizează comunicarea cu ventilatorul de tavan. **BR:** Emparelhe o seu controle remoto se a comunicação com o ventilador de teto não estiver funcionando. **NL:** Koppel uw afstandsbediening als de communicatie met de plafondventilator niet werkt. **DE:** Koppeln Sie Ihre Fernbedienung, wenn die Kommunikation mit dem Deckenventilator nicht funktioniert.

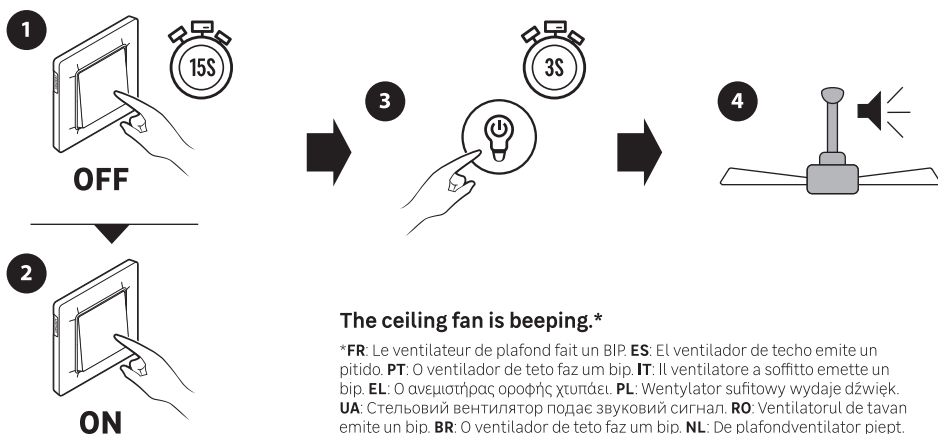

5

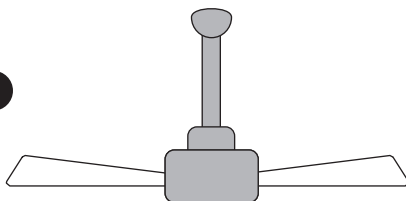

FR – Adeo Services déclare que l'équipement radioélectrique portant la référence mentionnée en première page de ce document, est conforme à la directive 2014/53/UE. Le texte complet de la déclaration UE de conformité est disponible à l'adresse internet suivante: www.product-regulatory.adeoservices.com

ES – Adeo Services declara que el equipo de radio que lleva la referencia mencionada en la primera página de este documento, es conforme con la Directiva 2014/53/UE. El texto completo de la declaración de conformidad de la UE está disponible en la siguiente dirección web: www.product-regulatory.adeoservices.com.

PT – Adeo Services declara que o equipamento de rádio com a referência mencionada na primeira página deste documento está em conformidade com a Diretiva 2014/53/UE. O texto completo da Declaração de Conformidade da UE está disponível no seguinte endereço Web: www.product-regulatory.adeoservices.com

IT – Adeo Services dichiara che l'apparecchiatura radio recante il riferimento indicato nella prima pagina del presente documento è conforme alla Direttiva 2014/53/UE. Il testo completo della Dichiarazione di conformità dell'UE è disponibile al seguente indirizzo web: www.product-regulatory.adeoservices.com

GR – Adeo Services δηλώνει ότι ο ραδιοηλεκτρικός εξοπλισμός που φέρει την αναφερόμενη αναφορά στην πρώτη σελίδα αυτού του εγγράφου, συμμορφώνεται με την Οδηγία 2014/53/ΕΕ. Το πλήρες κείμενο της Δήλωσης Συμμόρφωσης της ΕΕ είναι διαθέσιμο στην ακόλουθη διεύθυνση ιστοσελίδας: www.product-regulatory.adeoservices.com

PL – Adeo Services oświadcza, że urządzenie radiowe opatrzone numerem referencyjnym wymienionym na pierwszej stronie niniejszego dokumentu jest zgodne z dyrektywą 2014/53/UE. Pełny tekst deklaracji zgodności UE jest dostępny pod następującym adresem internetowym: www.product-regulatory.adeoservices.com

UA – Adeo Services заявляє, що радіообладнання, з посиланням на першій сторінці цього документа, відповідає Директиві 2014/53/ЄС. Повний текст Декларації про відповідність ЄС доступний за наступною веб-адресою: www.product-regulatory.adeoservices.com

RO – Adeo Services declară că echipamentul radio care poartă referința menționată pe prima pagină a acestui document, este în conformitate cu Directiva 2014/53/UE. Textul integral al Declarației de Conformitate a UE este disponibil la următoarea adresă web: www.product-regulatory.adeoservices.com

BR – A Adeo Services declara que o equipamento de rádio que possui a referência mencionada na primeira página deste documento, está em conformidade com a Diretiva 2014/53/EU. O texto completo da Declaração de Conformidade da UE está disponível no seguinte endereço da web: www.product-regulatory.adeoservices.com

NL – Adeo Services verklaart dat de radioapparatuur met de referentie vermeld op de eerste pagina van dit document, in overeenstemming is met Richtlijn 2014/53/EU. De volledige tekst van de EU-conformiteitsverklaring is beschikbaar op het volgende webadres: www.product-regulatory.adeoservices.com

DE – Adeo Services erklärt, dass das Funksendegerät mit der auf der ersten Seite dieses Dokuments genannten Referenz in Übereinstimmung mit der Richtlinie 2014/53/EU steht. Der vollständige Text der EU-Konformitätserklärung ist unter folgender Webadresse verfügbar: www.product-regulatory.adeoservices.com

EN – Adeo Services declares that the radio equipment bearing the reference mentioned on the first page of this document, is in conformity with Directive 2014/53/EU. The full text of the EU Declaration of Conformity is available at the following web address: www.product-regulatory.adeoservices.com



IT Raccolta Carta, verifica le disposizioni del tuo Comune.



Points de collecte sur www.quefairedemesdechets.fr
Privilégiez la réparation ou le don de votre appareil !



Made in China
Країна походження: Китай

EU - ADEO Services - 135 Rue Sadi Carnot - CS00001 - 59790 RONCHIN - FRANCE
www.product-regulatory.adeoservices.com

UA Виробник: ТОВ "Адео Сервісез С.А.", вул. Саді Карно, СС 00001, 59790 Роншен, Франція.
Імпортер: ТОВ "Леруа Мерлен Україна", 04201 Україна, м.Київ, вул. Полярна 17А, +380 44 498 46 00. Імпортер приймає претензії від споживачів щодо товару, а також проводить його ремонт, технічне і гарантійне обслуговування

BR LEROY MERLIN COMPANHIA BRASILEIRA DE BRICOLAGEM CNPJ: 01.438.784/0001-05
Rua Pascoal Pais, nº. 525, 6º andar cj 61 a 64, Vila Cordeiro, São Paulo -SP. CEP: 04581-060
CALM (Central de Atendimento Leroy Merlin)
Capitais 4020-5376 Demais Regiões
0800-0205376

ZA Imported by Adeo South Africa (PTY) LTD T/A Leroy Merlin, Hosted in Leroy Merlin Fourways Store 35 Roos Street, Witkoppen Ext 97, Sandton, 2191 Johannesburg, Gauteng, South Africa.
Tel: +27 10 493 8000 Email: contact@leroymerlin.co.za.