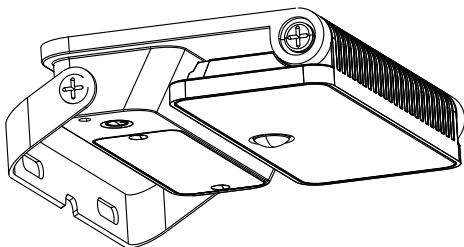

EAN : 3276007960761
3276007960778

Adeo Key : 95420570
95420571

**2/2****FR -** Manuel d'Instructions**ES -** Manual de Instrucciones**PT -** Manual de Instruções**IT -** Manuale di Istruzioni**EL -** Εγχειρίδιο Οδηγών**PL -** Instrukcja Obsługi**UA -** Інструкція з Експлуатації**RO -** Manual de Instrucțiuni**BR -** Manual de Instrução**NL -** Handleiding**DE -** Anleitung Handbuch**EN -** Instructions Manual

*Année de garantie / años de garantía / Ano de garantia / Anno di garanzia / Έτος εγγύησης / Rok gwarancji /
Гарантіяроків / Anul de garanție / Anos de garantía / Garantiejaar / Jahr der Garantie / Year of guarantee

** réparable / reparabile / reparável / riparabile / διορθώσιμος / naprawiany / ремонтний / reparabil / reparaturfähig /
reparável / herstelbaar / reparierbar / repairable



FR: assemblage / **ES:** ensamblaje / **PT:** montagem / **IT:** assemblaggio /
EL: συναρμολόγηση / **PL:** montaż / **UA:** збірка / **RO:** asamblare /
BR: montagem / **NL:** samenstelling / **DE:** Montage / **EN:** assembly



FR: Utilisation / **ES:** Uso / **PT:** Utilização / **IT:** Utilizzo
EL: Χρήση / **PL:** Użycie / **UA:** Використання / **RO:** Utilizare / **BR:** Utilização / **NL:** Gebruik / **DE:** Verwendung / **EN:** Use



1 / 2

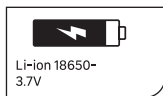

Li-ion 18650-
3.7V



EAN	 Max W	Battery capacity
3276007960761	11.5	2000mAh
3276007960778	18.72	2x2000mAh

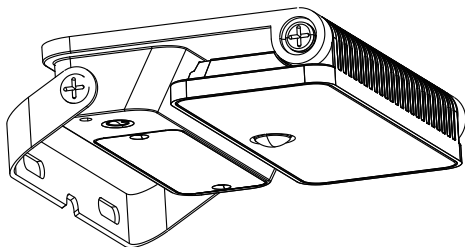

⊙ x2 (A)

+ x2 (B)

○ x2 (C)



+ PZ



Ø8mm





1

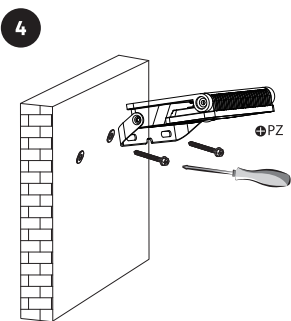
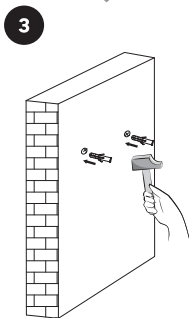
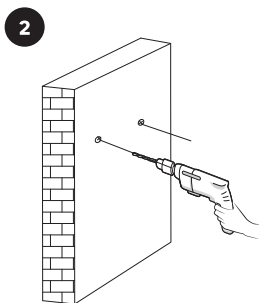
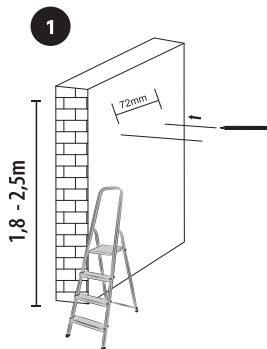

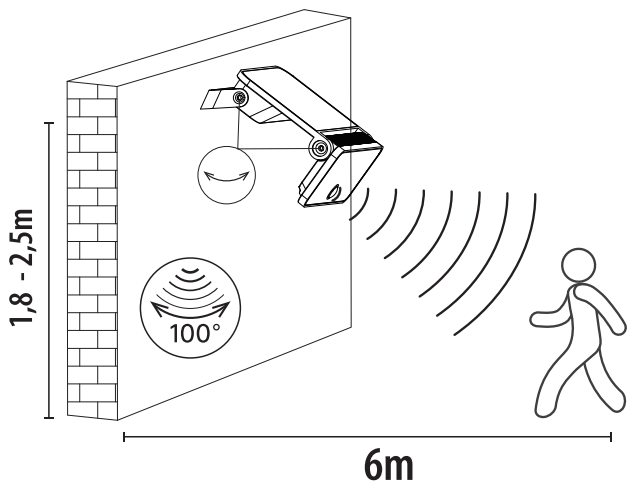



1

***Test mode**

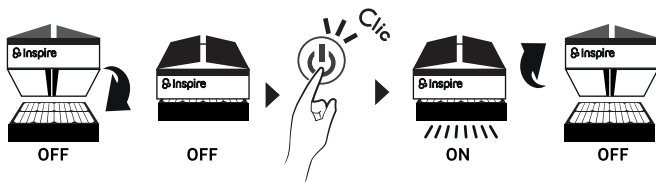

***FR:** Cachez le panneau solaire avec le pack pour tester le réglage de votre produit ***ES:** Oculta el panel solar con el paquete para probar la configuración de tu producto ***PT:** Esconda o painel solar com o pacote para testar a configuração do seu produto ***IT:** Nascondi il pannello solare con il pacchetto per testare l'impostazione del tuo prodotto ***EL:** Κρύψτε τον ηλιακό πίνακα με το πακέτο για να δοκιμάσετε τη ρύθμιση του προϊόντος σας ***PL:** Ukryj panel słoneczny za pomocą pakietu, aby przetestować ustawienie swojego produktu ***UA:** Приховайте сонячну панель з пакетом, щоб перевірити налаштування вашого продукту ***RO:** Ascundeți panoul solar cu pachetul pentru a testa setarea produsului dvs. ***BR:** Esconda o painel solar com o pacote para testar a configuração do seu produto ***NL:** Verberg het zonnepaneel met de verpakking om de instelling van uw product te testen ***DE:** Verstecken Sie das Solarpanel mit dem Pack, um die Einstellung Ihres Produkts zu testen **EN :** Hide the solar panel with the pack to test your product's settings

2

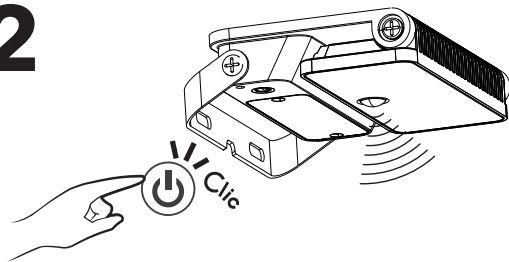

FR: La lumière est éteinte et passe à 100% de luminosité lorsqu'une présence est détectée. / **ES:** La luz está apagada y cambia al 100% de brillo cuando se detecta una presencia. / **PT:** A luz está desligada e muda para 100% de brilho quando uma presença é detectada. / **IT:** La luce è spenta e passa al 100% di luminosità quando viene rilevata una presenza.



PL: Światło jest wyłączone i przelacza się na 100% jasności po wykryciu obecności. / **EL:** Το φως είναι σβηστό και αλλάζει σε 100% φωτεινότητα όταν ανιχνεύεται παρουσία. (Το fos einai sbisto kai allazei se 100% foteinotita otan ichneyetai parousia.) / **UA:** Світло вимкнено і перемикається на 100% яскравість, коли виявляється присутність. / **RO:** Lumina este stinsă și comută la 100% luminozitate când este detectată o prezență. / **BR:** A luz está desligada e muda para 100% de brilho quando uma presença é detectada. / **DE:** Das Licht ist ausgeschaltet und schaltet bei Erkennung einer Anwesenheit auf 100% Helligkeit. / **NL:** Het licht is uitgeschakeld en schakelt naar 100% helderheid wanneer een aanwezigheid wordt gedetecteerd. / **EN:** The light is switched off and switches to 100% brightness when a presence is detected.





FR: 10-100 % : Allumer à 10 % de luminosité et passe à 100 % de luminosité en cas de détection / **ES:** 10-100%: Encender al 10% de brillo y pasar al 100% de brillo en caso de detección / **PT:** 10-100%: Ligar com 10% de brilho e passar para 100% de brilho em caso de detecção / **IT:** 10-100%: Accendi al 10% di luminosità e passa al 100% di luminosità in caso di rilevamento / **PL:** 10-100%: Włącz z jasnością 10% i przejdź do jasności 100% w przypadku wykrycia / **EL:** 10-100%: Ενεργοποίηση με 10% φωτεινότητα και μετάβαση σε 100% φωτεινότητα σε περίπτωση ανίχνευσης / **UA:** 10-100%: Увімкнути з яскравістю 10% і перейти до яскравості 100% у разі виявлення / **RO:** 10-100%: Porniți cu o luminozitate de 10% și treceți la o luminozitate de 100% în caz de detectare / **BR:** 10-100%: Ligar com 10% de brilho e passar para 100% de brilho em caso de detecção / **DE:** 10-100%: Mit 10% Helligkeit einschalten und bei Erkennung auf 100% Helligkeit umschalten / **NL:** 10-100%: Inschakelen met 10% helderheid en bij detectie overschakelen naar 100% helderheid / **EN:** 10-100%: Turn on at 10% brightness and switch to 100% brightness upon detection



FR: Reste allumé à 10% de luminosité la nuit. / **ES:** Permanecer encendido al 10% de brillo por la noche. / **PT:** Manter ligado com 10% de brilho à noite. / **IT:** Rimani acceso al 10% di luminosità di notte. / **PL:** Pozostań włączony z jasnością 10% w nocy. / **EL:** Παραμείνετε αναμμένοι με 10% φωτεινότητα τη νύχτα. / **UA:** Залишайтеся увімкненим з яскравістю 10% вночі. / **RO:** Rămâne aprins la 10% luminozitate pe timp de noapte. / **BR:** Manter ligado com 10% de brilho à noite. / **DE:** Nachts mit 10% Helligkeit eingeschaltet lassen. / **NL:** 's Nachts op 10% helderheid ingeschakeld laten. / **EN:** Stay on at 10% brightness at night.

4



FR : OFF; Éteint / **ES** : OFF; Apagado / **PT** : OFF; Desligado / **IT** : OFF; Spento / **PL** : OFF; Wyłączone/ **EL** : OFF; Σβήσιμο / **UA** : OFF; Вимкнено / **RO** : OFF; Oprit / **BR** : OFF; Desligado / **DE** : OFF; Aus / **NL** : OFF; Uit / **EN** : OFF; Off



FR: Traduction de la version originale du mode d'emploi / ES: Traducción de las Instrucciones originales / PT: Tradução das Instruções Originais / IT: Traduzione delle istruzioni originali / EL: Μετάφραση των πρωτότυπων οδηγιών / PL: Tłumaczenie instrukcji oryginalnej / UA: Переклад оригінальної інструкції / RO: Traducerea instrucțiunilor originale / BR: Tradução das Instruções Originais / DE: Übersetzung der Originalversion der Gebrauchsanweisung / Original Instructions.

Made in China
Країна походження: Китай

EU - ADEO Services - 135 Rue Sadi Carnot - CS00001 - 59790 RONCHIN - FRANCE

www.product-regulatory.adeoservices.com

UA-Виробник: ТОВ «Адео Сервісез С.А.», вул. Саді Карно, CS 00001, 59790 Роншен, Франція. Імпортер, суб'єкт господарювання, що відповідає за виконання гарантійних зобов'язань: ТОВ «Леруа Мерлен Україна», 04201 Україна, м. Київ, вул. Полярна 17А, +380 44 498 46 00.

BR-IMPORTADO E DISTRIBUÍDO POR: LEROY MERLIN COMPANHIA BRASILEIRA DE BRICOLAGEM CNPJ: 01.438.784/0001-05 Rua Pascoal Pais, nº. 525, 6º andar, cj 61 a 64 - Vila Cordeiro, São Paulo - SP CEP: 04581-060 CALM (Central de Atendimento Leroy Merlin) Capitais 4020-5376 Demais Regiões 0800-0205376

ZA-Imported by Adeo South Africa (PTY) LTD T/A Leroy Merlin, Hosted in Leroy Merlin Fourways Store 35 Roos Street, Witkoppen Ext 97, Sandton, 2191 Johannesburg, Gauteng, South Africa. Tel: +27 10 493 8000 Email: contact@leroymerlin.co.za.

