

EAN CODE: 3276007815306/ 3276007815337/ 3276007815429/ 3276007815573
 ADEO KEY:89741988/91336195/91336204/91336219

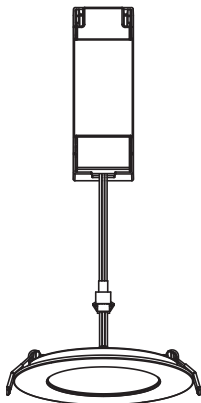

2/2



2024-05-V01

FR - Manuel d'Instructions

ES - Manual de Instrucciones

PT - Manual de Instruções

IT - Manuale di Istruzioni

EL - Εγχειρίδιο Οδηγιών

PL - Instrukcja Obsługi

UA - Інструкція з Експлуатації

RO - Manual de Instrucțiuni

BR - Manual de Instrução

NL - Handleiding

DE - Anleitung Handbuch

EN - Instructions Manual

*Année de garantie / años de garantía / Ano de garantia / Anno di garanzia / Έτος εγγύησης / Rok gwarancji / Гарантіяроків / Anul de garanție / Anos de garantia / Garantiejaar / Jahr der Garantie / Year of guarantee

** réparable / reparabile / reparável / riparabile / διορθώσιμος / naprawiany / ремонтний / reparabil / reparaturfähig / reparável / herstelbaar / reparierbar / repairable

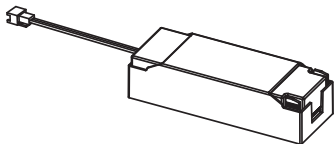
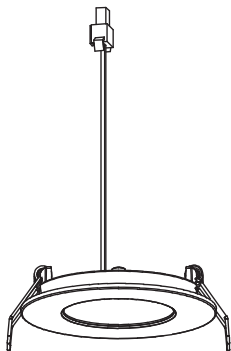

FR : caractéristiques techniques / ES : características técnicas / PT : características técnicas / IT : caratteristiche tecniche / EL : τεχνικά χαρακτηριστικά / PL : dane techniczne / UA : / RO : caracteristici tehnice / DE : technische Merkmale / EN : technical characteristics



A1



A3



A6



A7



A22



A12



A14



A10



T4

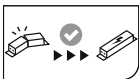

T8



A16



A17

LED

L-SPL-A11-02-A-V2.0, L-SPL-A12-04-A-V2.0,
L-SPL-A13-07-A-V2.0, L-SPL-A15-04-A-V2.0

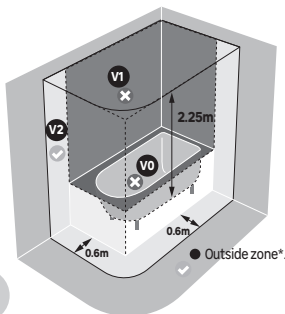

V2

FR : *Hors volume.- ES : *Fuera del volumen. - PT : *Fora do volume.
- IT : *Fuori volume.- UA : *Вільний простір. - PL : *Wolna przestrzeń
- EL : *Εκτός όγκου. - RO : *Zona exterior - BR : *Fora do volume. -
NL : *Buitenzone - DE : *Außenbereich.

Luminaire					LED Driver			
Model	Input	Wattage	IP	PF	CUT OUT	Model	Input	Output
Extraflat XS Class A	83mA,28-36Vd.c	2.5W	Recessed Part: IP20 Non-Recessed part: IP44	0.5	Ø74-77mm	SP-EXT1PAXS	220-240V~ 50/60Hz	83mA,28-36Vd.c
Extraflat S Class A	147mA,28-36Vd.c	4.4W			Ø105-110mm	SP-EXT1PAS		147mA,28-36Vd.c
Extraflat M Class A	212mA,28-36Vd.c	6.6W			Ø155-160mm	SP-EXT1PAM		212mA,28-36Vd.c
Extraflat L Class A	310mA,28-36Vd.c	9.7W			Ø205-215mm	SP-EXT1PAL		310mA,28-36Vd.c

FR Ce produit contient une source lumineuse de classe d'efficacité énergétique A. (EU)2019/2015

ES Este producto contiene una bombilla de clase de eficiencia A. (EU)2019/2015

PT Este produto contém uma fonte de luz de eficiência energética de classe A. (EU)2019/2015

IT Questo prodotto contiene una sorgente luminosa di classe di efficienza energetica A. (EU)2019/2015

EL Αυτό το προϊόν περιέχει πηγή φωτός κατηγορίας ενεργειακής απόδοσης A. (EU)2019/2015

PL Niniejszy produkt zawiera źródło światła klasy efektywności energetycznej A. (EU)2019/2015

UA Данное изделие содержит источник света класса энергоэффективности A. (EU)2019/2015

RO Acest produs conține o sursă de lumină din clasa de eficiență energetică A. (EU)2019/2015

DE Dieses Produkt enthält ein Licht der Energieeffizienzklasse A. (EU)2019/2015

EN This product includes a light of the energy efficiency class A. (EU)2019/2015

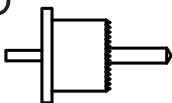
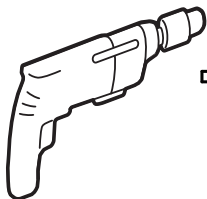
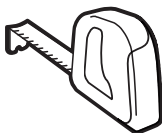

Ø 74-77
Ø 105-110



⊕ PZ

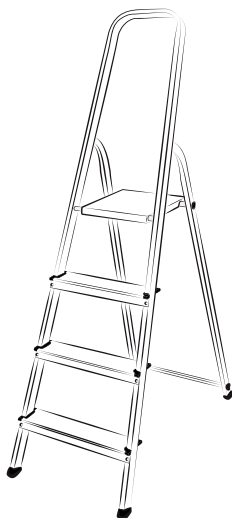
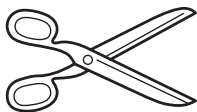

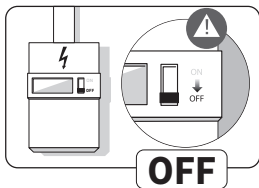

1

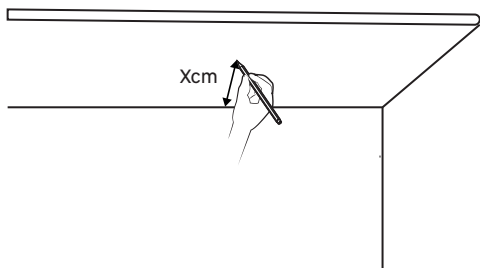

A

Luminaire					
Model	Input	Wattage	IP	PF	CUT OUT
Extrafalt XS Class A	83mA,28-36Vd.c	2.5W	Recessed Part: IP20 Non-Recessed part: IP44	0.5	Ø74-77mm
Extraflat S Class A	147mA,28-36Vd.c	4.4W			Ø105-110mm

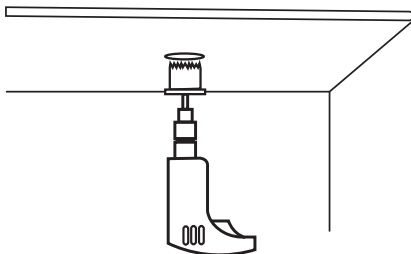



B

Luminaire					
Model	Input	Wattage	IP	PF	CUT OUT
Extraflat M Class A	212mA,28-36Vd.c	6.6W	Recessed Part: IP20 Non-Recessed part: IP44	0.5	Ø155-160mm
Extraflat L Class A	310mA,28-36Vd.c	9.7W			Ø205-215mm

1

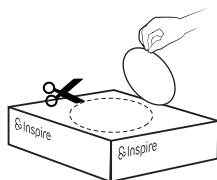

2

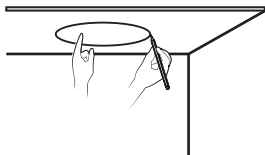

3

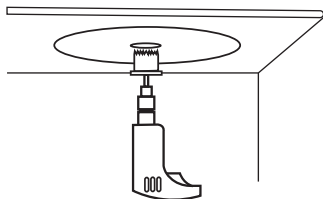

4

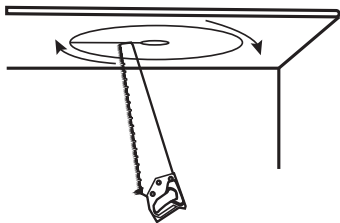

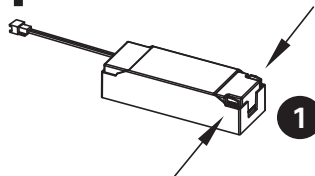
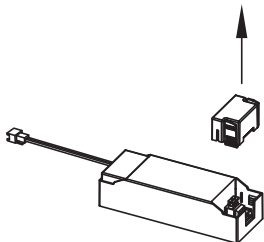
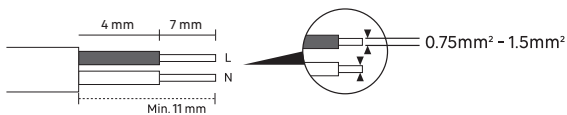
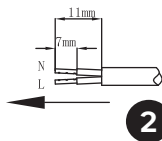
**1****2****2**0.75~1.5mm²

N =Bleu/Azul/Azul/Blu/Μπλε/Niebieski/Синій/Albastru/Blau/**Blue**

L =Marron/Marrón/Castanho/Marrone/Καφέ/Brazowy/
Коричневий/Μαρο/Marrom/Braun/**Brown**

3

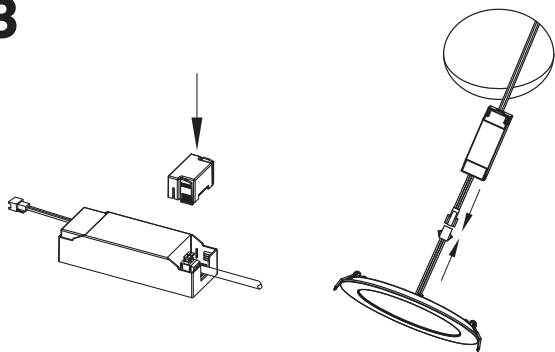

4

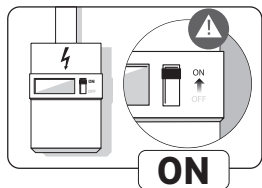
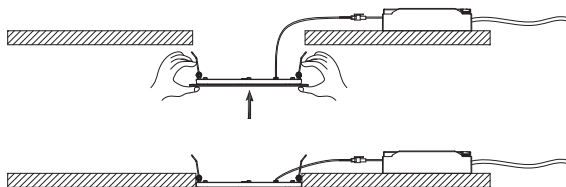

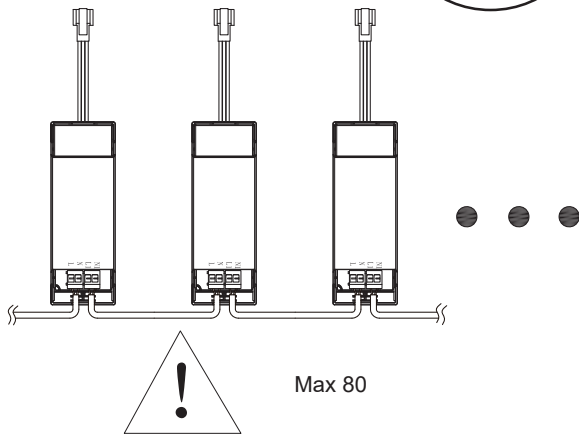
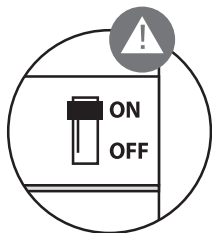
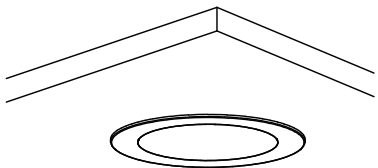

*Only For Extraflat XS Size, EAN Code:
3276007815306

*FR : Seulement pour / ES : Solo para / PT : Apenas para /
IT : Solo per / PL : Tylko dla / EL : Μόνο για / UA : Тільки для /
RO : Doar pentru / BR : Apenas para / DE : Nur für /
NL : Alleen voor

EN - In the case of residential premises, premises receiving a bath or shower and power sockets less than or equal to 32 A, the corresponding circuit must be protected by a differential-residual current device (RCD) less than or equal to 30 mA.

FR - Dans le cas de locaux résidentiels, de locaux recevant une baignoire ou une douche et de prises de courant inférieures ou égales à 32 A, le circuit correspondant doit être protégé par un dispositif différentiel à courant résiduel (DDR) inférieur ou égal à 30 mA.

ES - En el caso de locales residenciales, locales que reciben un baño o ducha y enchufes de menos de o igual a 32 A, el circuito correspondiente debe estar protegido por un dispositivo de corriente residual diferencial (RCD) de menos de o igual a 30 mA.

PT - No caso de imóveis residenciais, imóveis que recebem banho ou chuveiro e tomadas de até 32 A, o circuito correspondente deve ser protegido por um dispositivo de corrente residual diferencial (RCD) de até 30 mA.

IT - Nel caso di locali residenziali, locali che ricevono un bagno o una doccia e prese di corrente minori o uguale a 32 A, il circuito corrispondente deve essere protetto da un dispositivo di corrente residua differenziale (RCD) minore o uguale a 30 mA.

PL - Στην περίπτωση κατοικιών, χώρων που δέχονται μπάνιο ή ντους και πριζών ρεύματος μικρότερων ή ίσων με 32 A, το αντίστοιχο κύκλωμα πρέπει να προστατεύεται από συσκευή διαφορικού ρεύματος απομόνωσης (RCD) μικρότερη ή ίση με 30 mA.

EL - W przypadku pomieszczeń mieszkalnych, pomieszczeń z wanną lub prysznicem i gniazdek o natężeniu do 32 A, odpowiedni obwód musi być chroniony przez urządzenie różnicowoprądowe (RCD) o natężeniu do 30 mA.

UA - У випадку житлових приміщень, приміщень, що приймають ванну або душ, і розеток, що не перевищують 32 А, відповідний цикл повинен бути захищений пристроєм захисту від диференційного струму (RCD) не більше 30 mA.

RO - În cazul spațiilor rezidențiale, spațiilor care primesc o cadă sau un duș și a prizelor de curent de cel mult 32 A, circuitul corespunzător trebuie protejat de un dispozitiv de curent rezidual diferențial (RCD) de cel mult 30 mA.

BR - No caso de imóveis residenciais, imóveis que recebem banho ou chuveiro e tomadas de até 32 A, o circuito correspondente deve ser protegido por um dispositivo de corrente residual diferencial (RCD) de até 30 mA.

NL - In het geval van woonruimtes, ruimtes met een bad of douche en stopcontacten van 32 A of minder, moet het betreffende circuit worden beveiligd door een aardlekschakelaar (RCD) van 30 mA of minder.

DE - Im Falle von Wohnräumen, Räumen mit Badewanne oder Dusche und Steckdosen mit 32 A oder weniger, muss der entsprechende Stromkreis durch einen Fehlerstrom-Schutzschalter (RCD) mit 30 mA oder weniger geschützt werden.

EN - For installation in rooms containing bathtubs or showers, it shall be done by a qualified person to ensure the compliance of local regulations (e.g. NF C 15-100/A5) or HD/IEC 60374-7-701

FR - Pour l'installation dans des pièces contenant des baignoires ou des douches, elle doit être effectuée par une personne qualifiée pour garantir la conformité aux réglementations locales (par exemple NF C 15-100/A5) ou HD/IEC 60374-7-701.

ES - Para la instalación en habitaciones que contienen bañeras o duchas, debe ser realizada por una persona calificada para garantizar el cumplimiento de las regulaciones locales (por ejemplo, NF C 15-100/A5) o HD/IEC 60374-7-701.

PT - Para instalação em salas que contêm banheiras ou chuveiros, deve ser feita por uma pessoa qualificada para garantir a conformidade com as regulamentações locais (por exemplo, NF C 15-100/A5) ou HD/IEC 60374-7-701.

IT - Per l'installazione in stanze contenenti vasche da bagno o docce, deve essere eseguita da una persona qualificata per garantire la conformità alle normative locali (ad esempio NF C 15-100/A5) o HD/IEC 60374-7-701.

PL - Για την εγκατάσταση σε δωμάτια που περιέχουν μπανιέρες ή ντους, πρέπει να γίνει από έναν εξειδικευμένο άνθρωπο για να διασφαλιστεί η συμμόρφωση με τους τοπικούς κανονισμούς (π.χ. NF C 15-100/A5) ή HD/IEC 60374-7-701.

EL - Instalacja w pomieszczeniach z wannami lub prysznicami powinna być przeprowadzana przez osobę posiadającą odpowiednie kwalifikacje, aby zapewnić zgodność z lokalnymi przepisami (np. NF C 15-100/A5) lub HD/IEC 60374-7-701.

UA - Для установки в приміщеннях з ваннами або душами вона повинна бути виконана кваліфікованою особою для забезпечення відповідності місцевим нормам (наприклад, NF C 15-100/A5) або HD/IEC 60374-7-701.

RO - Pentru instalarea în camere care conțin cazii de baie sau dușuri, aceasta trebuie făcută de o persoană calificată pentru a asigura conformitatea cu reglementările locale (de exemplu, NF C 15-100/A5) sau HD/IEC 60374-7-701.

BR - Para instalação em salas que contêm banheiras ou chuveiros, deve ser feita por uma pessoa qualificada para garantir a conformidade com as regulamentações locais (por exemplo, NF C 15-100/A5) ou HD/IEC 60374-7-701.

NL - Voor installatie in ruimtes met badkuipen of douches, moet dit worden gedaan door een gekwalificeerd persoon om te zorgen voor naleving van de lokale voorschriften (bijvoorbeeld NF C 15-100/A5) of HD/IEC 60374-7-701.

DE - Für die Installation in Räumen mit Badewannen oder Duschen muss dies von einer qualifizierten Person durchgeführt werden, um die Einhaltung der lokalen Vorschriften (z.B. NF C 15-100/A5) oder HD/IEC 60374-7-701 zu gewährleisten.



Points de collecte sur www.quefairedemesdechets.fr
Privilégiez la réparation ou le don de votre appareil !

Made in China

Країна походження: Китай

EU - ADEO Services - 135 Rue Sadi Carnot - CS00001 - 59790 RONCHIN - FRANCE
www.product-regulatory.adeoservices.com

UA Виробник: ТОВ "Адео Сервісез С.А.", вул. Саді Карно, CS 00001, 59790 Роншен, Франція.
Імпортер: ТОВ "Леруа Мерлен Україна", 04201 Україна, м.Київ, вул. Полярна 17А, +380 44 498 46 00. Імпортер приймає претензії від споживачів щодо товару, а також проводить його ремонт, технічне і гарантійне обслуговування

ZA Imported by Adeo South Africa (PTY) LTD T/A Leroy Merlin, Hosted in Leroy Merlin Fourways Store 35 Roos Street, Witkoppen Ext 97, Sandton, 2191 Johannesburg, Gauteng, South Africa.
Tel: +27 10 493 8000 Email: contact@leroymerlin.co.za.

BR LEROY MERLIN COMPANHIA BRASILEIRA DE BRICOLAGEM CNPJ: 01.438.784/0001-05
Rua Pascoal Pais, nº. 525, 6º andar cj 61 a 64, Vila Cordeiro, São Paulo -SP.
CEP: 04581-060
CALM (Central de Atendimento Leroy Merlin) Capitais 4020-5376 Demais Regiões 0800-0205376

Batch no: XXXXXXXXXX

批次信