

DEXTER

5
YEAR
Guarantee*

Multifunction sander

220MFS2.5001

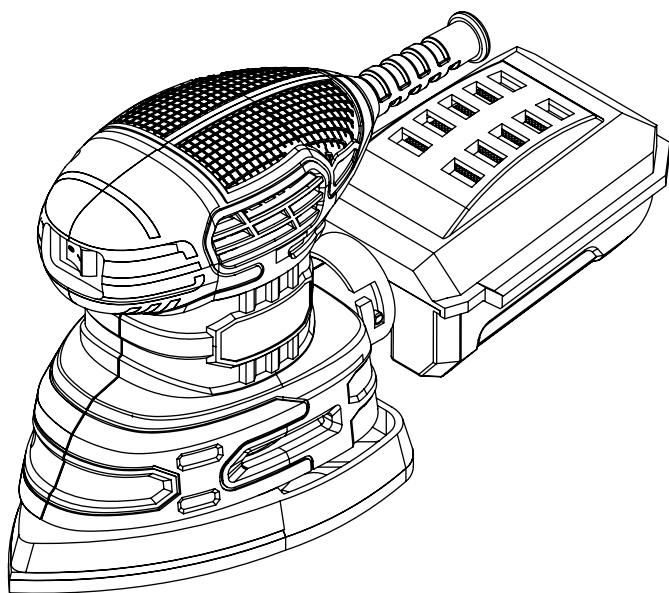

- FR** Ponceuse multifonction
- ES** Lijadora multifunción
- PT** Lixadeira multifunções
- IT** Levigatrice multifunzione
- EL** Τριβείο πολλαπλών λειτουργιών
- PL** Szlifierka wielofunkcyjna
- UA** Багатофункціональна шліфувальна машина
- RO** Șlefuitor multifuncțional
- EN** Multifunction sander



EAN CODE: 3276007931105

FR Mode d'emploi

ES Manual de Instrucciones

PT Manual de Instruções

IT Manuale di istruzioni

EL Εγχειρίδιο Οδηγών













PL Instrukcja Obsługi

UA Інструкція з Експлуатації

RO Manual de Instrucțiuni

EN Instructions manual

SYMBOLES

	Pour réduire le risque de blessure, l'utilisateur doit lire le manuel d'instructions.
	Conformément aux normes de sécurité essentielles applicables des directives européennes.
	Machine de classe II - Double isolation - Vous n'avez pas besoin de prise de terre.
	Indique un risque de blessures ou de dommages à l'outil en cas de non-respect des instructions de ce manuel.
	Indique un risque de choc électrique.
	Les appareils électriques ou électroniques défectueux et/ou mis au rebut doivent être collectés dans les lieux de recyclage appropriés.
	Débrancher immédiatement la fiche d'alimentation de la prise électrique si elle est endommagée ainsi que pendant les opérations d'entretien.
	Porter un équipement de protection oculaire.
	Porter un masque anti-poussière.
	Portez un équipement de protection auditive.
	Portez des chaussures de sécurité.
	Portez des gants de protection.
	Marquage de conformité indiquant que le produit est conforme aux réglementations techniques ukrainiennes applicables.

SOMMAIRE

1. Utilisation prévue de la ponceuse multifonction
2. Consignes de sécurité
3. Description
4. Données techniques
5. Avant la mise en service de l'appareil
6. Fonctionnement
7. Entretien
8. Résolution de problèmes
9. Protéger notre environnement
10. Garantie
11. Vue éclatée avec liste des pièces
12. Déclaration de conformité CE

1. UTILISATION PRÉVUE DE LA PONCEUSE MULTIFONCTION

Cet outil est conçu pour poncer à sec avec des papiers abrasifs à grain approprié. Elle convient pour le ponçage de surface du bois, du métal, du plastique et des surfaces peintes, l'enlèvement de couches de peinture ancienne, le ponçage intermédiaire et l'élimination de la rouille. Ne pas utiliser de machines, outils ou accessoires pour des applications additionnelles (voir les instructions du fabricant) ou des travaux autres que ceux pour lesquels ils ont été conçus. Toutes les autres applications sont expressément interdites.

2. CONSIGNES DE SÉCURITÉ

AVERTISSEMENTS DE SÉCURITÉ GÉNÉRAUX POUR L'OUTIL ÉLECTRIQUE

 **AVERTISSEMENT!** Lire tous les avertissements de sécurité, les instructions, les illustrations et les spécifications fournis avec cet outil électrique. Ne pas suivre les instructions énumérées ci-dessous peut provoquer un choc électrique, un incendie et/ou une blessure sérieuse.

CONSERVER TOUS LES AVERTISSEMENTS ET TOUTES LES INSTRUCTIONS POUR POUVOIR S'Y REPORTER ULTÉRIEUREMENT.

Le terme « outil électrique » dans les avertissements fait référence à votre outil électrique alimenté par le secteur (avec cordon d'alimentation) ou votre outil électrique fonctionnant sur batterie (sans cordon d'alimentation).

1) SÉCURITÉ DE LA ZONE DE TRAVAIL

- A. Conserver la zone de travail propre et bien éclairée.** Les zones en désordre ou sombres sont propices aux accidents.
- B. Ne pas faire fonctionner les outils électriques en atmosphère explosive, par exemple en présence de liquides inflammables, de gaz ou de poussières.** Les outils électriques produisent des étincelles qui peuvent enflammer les poussières ou les fumées.
- C. Maintenir les enfants et les personnes présentes à l'écart pendant l'utilisation de l'outil électrique.** Les distractions peuvent vous faire perdre le contrôle de l'outil.

2) SÉCURITÉ ÉLECTRIQUE

- A. Il faut que les fiches de l'outil électrique soient adaptées au socle. Ne jamais modifier la fiche de quelque façon que ce soit. Ne pas utiliser d'adaptateurs avec des outils électriques à branchement de terre.** Des fiches non modifiées et des socles adaptés réduisent le risque de choc électrique.
- B. Éviter tout contact du corps avec des surfaces reliées à la terre telles que les tuyaux, les radiateurs, les cuisinières et les réfrigérateurs.** Il existe un risque accru de choc électrique si votre corps est relié à la terre.
- C. Ne pas exposer les outils électriques à la pluie ou à des conditions humides.** La pénétration d'eau à l'intérieur d'un outil électrique augmente le risque de choc électrique.
- D. Ne pas maltraiter le cordon. Ne jamais utiliser le cordon pour porter, tirer ou débrancher l'outil électrique. Maintenir le cordon à l'écart de la chaleur, du lubrifiant, des arêtes vives ou des parties en mouvement.** Des cordons endommagés ou emmêlés augmentent le risque de choc électrique.
- E. Lorsqu'on utilise un outil électrique à l'extérieur, utiliser un prolongateur adapté à l'utilisation extérieure.** L'utilisation d'un cordon adapté à l'utilisation extérieure réduit le risque de choc électrique.
- F. Si l'usage d'un outil électrique dans un emplacement humide est inévitable, utiliser une alimentation protégée par un dispositif à courant différentiel résiduel (RCD).** L'usage d'un RCD réduit le risque de choc électrique.

3) SÉCURITÉ DES PERSONNES

- A. Rester vigilant, regarder ce que vous êtes en train de faire et faire preuve de bon sens dans votre utilisation de l'outil électrique. Ne pas utiliser un outil électrique lorsque vous êtes fatigué ou sous l'emprise de drogues, de l'alcool ou de médicaments.** Un moment d'inattention en cours d'utilisation d'un outil électrique peut entraîner des blessures graves.
- B. Utiliser un équipement de protection individuelle. Toujours porter une protection pour les yeux.** Les équipements de protection individuelle tels que les masques contre les poussières, les chaussures de sécurité antidérapantes, les casques ou les protections auditives utilisés pour les conditions appropriées réduisent les blessures.
- C. Éviter tout démarrage intempestif. S'assurer que l'interrupteur est en position arrêt avant de brancher l'outil au secteur et/ou au bloc de batteries, de le ramasser ou de le porter.** Porter les outils électriques en ayant le doigt sur l'interrupteur ou brancher des outils électriques dont l'interrupteur est en position marche est source d'accidents.
- D. Retirer toute clé de réglage avant de mettre l'outil électrique en marche.** Une clé laissée fixée sur une partie tournante de l'outil électrique peut donner lieu à des blessures.
- E. Ne pas se précipiter. Garder une position et un équilibre adaptés à tout moment.** Cela permet un meilleur contrôle de l'outil électrique dans des situations inattendues.
- F. S'habiller de manière adaptée. Ne pas porter de vêtements amples ou de bijoux. Garder les cheveux et les vêtements à distance des parties en mouvement.** Des vêtements amples, des bijoux ou les cheveux longs peuvent être pris dans des parties en mouvement.
- G. Si des dispositifs sont fournis pour le raccordement d'équipements pour l'extraction et la récupération des poussières, s'assurer qu'ils sont connectés et correctement utilisés.** Utiliser des collecteurs de poussière peut réduire les risques dus aux poussières.

H. Rester vigilant et ne pas négliger les principes de sécurité de l'outil sous prétexte que vous avez l'habitude de l'utiliser. Une fraction de seconde d'inattention peut provoquer une blessure grave.

4) UTILISATION ET ENTRETIEN DE L'OUTIL ÉLECTRIQUE

- A. Ne pas forcer l'outil électrique. Utiliser l'outil électrique adapté à votre application.** L'outil électrique adapté réalise mieux le travail et de manière plus sûre au régime pour lequel il a été construit.
- B. Ne pas utiliser l'outil électrique si l'interrupteur ne permet pas de passer de l'état de marche à arrêt et inversement.** Tout outil électrique qui ne peut pas être commandé par l'interrupteur est dangereux et il faut le réparer.
- C. Débrancher la fiche de la source d'alimentation et/ou enlever le bloc de batteries, s'il est amovible, avant tout réglage, changement d'accessoires ou avant de ranger l'outil électrique.** De telles mesures de sécurité préventives réduisent le risque de démarrage accidentel de l'outil électrique.
- D. Conserver les outils électriques à l'arrêt hors de la portée des enfants et ne pas permettre à des personnes ne connaissant pas l'outil électrique ou les présentes instructions de le faire fonctionner.** Les outils électriques sont dangereux entre les mains d'utilisateurs novices.
- E. Observer la maintenance des outils électriques et des accessoires. Vérifier qu'il n'y a pas de mauvais alignement ou de blocage des parties mobiles, de pièces cassées ou toute autre condition pouvant affecter le fonctionnement de l'outil électrique. En cas de dommages, faire réparer l'outil électrique avant de l'utiliser.** De nombreux accidents sont dus à des outils électriques mal entretenus.
- F. Garder affûtés et propres les outils permettant de couper.** Des outils destinés à couper correctement entretenus avec des pièces coupantes tranchantes sont moins susceptibles de bloquer et sont plus faciles à contrôler.
- G. Utiliser l'outil électrique, les accessoires et les lames, etc., conformément à ces instructions, en tenant compte des conditions de travail et du travail à réaliser.** L'utilisation de l'outil électrique pour des opérations différentes de celles prévues peut donner lieu à des situations dangereuses.
- H. Il faut que les poignées et les surfaces de préhension restent sèches, propres et dépourvues d'huiles et de graisses.** Des poignées et des surfaces de préhension glissantes rendent impossibles la manipulation et le contrôle en toute sécurité de l'outil dans les situations inattendues.

5) MAINTENANCE ET ENTRETIEN

A. Faire entretenir l'outil électrique par un réparateur qualifié utilisant uniquement des pièces de rechange identiques. Cela assure le maintien de la sécurité de l'outil électrique.

Avertissements de sécurité concernant les ponceuses multifonctions :

 **AVERTISSEMENT !** Le contact ou l'inhalation de poussières nocives ou toxiques provenant du ponçage de surfaces peintes au plomb, de bois et de métaux peut mettre en danger la santé de l'opérateur et des personnes présentes.

Veillez tout particulièrement à vous protéger contre :

Les poussières, en respectant notamment les consignes suivantes :

- En plus d'utiliser un dispositif d'extraction des poussières et de veiller à ce que la zone de travail soit bien aérée, toutes les personnes pénétrant dans la zone de travail doivent porter un masque homologué spécialement conçu pour protéger des poussières toxiques/nocives.
- Les enfants et les femmes enceintes ne doivent pas entrer dans la zone de travail.
- Ne mangez pas, ne buvez pas et ne fumez pas dans la zone de travail.

Tout bâtiment datant d'avant 1960 peut présenter des peintures contenant du plomb sur des surfaces en bois ou en métal. Si vous pensez que l'élément à traiter contient du plomb, demandez l'avis d'un professionnel.

- Certains produits en bois et en matériaux dérivés du bois, notamment les panneaux de fibres à densité moyenne (MDF), peuvent produire des poussières dangereuses pour la santé. Nous vous recommandons d'utiliser un masque facial homologué avec filtres remplaçables lors de l'utilisation de cet outil, en plus de l'utilisation d'un dispositif d'extraction des poussières.
 - En cas d'utilisation de la ponceuse avec du métal, prenez garde aux étincelles qui peuvent enflammer la poussière dans le dispositif d'extraction des poussières ou l'aspirateur.
 - Cette ponceuse est conçue pour être utilisée à deux mains. Adoptez une posture stable et veillez à ce que le câble d'alimentation n'entre pas en contact avec la machine ou ne s'accroche pas à d'autres objets, ce qui empêcherait la fin de la passe de ponçage.
 - Assurez-vous d'avoir retiré les objets étrangers tels que les clous et les vis de la pièce avant de commencer le ponçage.
 - Ne l'utilisez pas pour le ponçage à l'eau, uniquement pour le ponçage à sec.
 - Dans la mesure du possible, fixez les petites pièces pour éviter qu'elles ne se déplacent sous la ponceuse. Fixez la pièce (une pièce serrée à l'aide de dispositifs de serrage ou dans un étau est maintenue plus solidement qu'à la main).
 - Ne forcez pas la ponceuse, laissez l'outil faire le travail à une vitesse raisonnable. Si vous exercez une pression trop importante, l'outil sera en surcharge et le moteur ralentira, ce qui rendra le ponçage inefficace et entraînera des dommages éventuels au moteur de la ponceuse.
 - Ne continuez pas à poncer si le papier abrasif est usé, déchiré ou très encrassé.
 - Ne touchez pas le papier abrasif en mouvement.
- La température idéale de fonctionnement se situe entre 20 °C et 25 °C.

3. DESCRIPTION

1. Interrupteur de mise en MARCHE/ARRÊT
2. Base auto-agrippante
3. Adaptateur pour aspirateur de Ø35 mm
4. Boîtier à poussière
5. Prolongateur delta
6. Prolongateur doigt
7. Poignée et surface de préhension

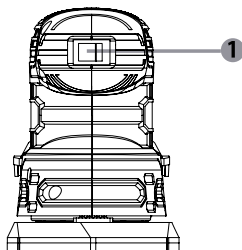
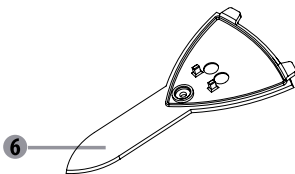

4. DONNÉES TECHNIQUES

Tension nominale	220-240 V~
Fréquence nominale	50Hz
Puissance nominale	220 W
Vitesse de rotation	13000 / min
Longueur du câble	2 m
Surface de ponçage	152 x 102 mm
Moteur de brosse en carbone	Oui
Vitesse d'oscillation	26000 opm
Poignée souple	Oui
Système auto-agrippant	Oui
Fonction d'auto-dépoussiérage	Oui
Niveau de pression acoustique L_{pA}	78 dB(A) ($K_{pA}=3$ dB(A))
Niveau de puissance acoustique L_{WA}	86 dB(A) ($K_{WA}=3$ dB(A))
Valeur totale des vibrations	4,02 m/s ² ($K=1,5$ m/s ²)



NOTE:

- La ou les valeurs totales déclarées de vibration et la ou les valeurs déclarées d'émission sonore ont été mesurées conformément à une méthode d'essai normalisée et peuvent être utilisées pour comparer des outils ;

- La ou les valeurs totales déclarées de vibration et la ou les valeurs déclarées d'émission sonore peuvent aussi être utilisées dans une évaluation préliminaire de l'exposition.



AVERTISSEMENT:

- L'émission de vibration et l'émission sonore pendant l'utilisation de l'outil électrique peuvent être différentes des valeurs déclarées selon les façons d'utiliser l'outil, en particulier le type de pièce à usiner.

- Il est nécessaire d'identifier les mesures de sécurité destinées à protéger l'opérateur qui sont basées sur une estimation de l'exposition dans les conditions réelles d'utilisation (en prenant en compte toutes les parties du cycle de manœuvres, telles que les moments où l'outil est hors tension et où il fonctionne à vide, en plus du temps d'actionnement de la manette).

5. AVANT LA MISE EN SERVICE DE L'APPAREIL

Remplacer le papier abrasif



NOTE : Éteignez l'outil, débranchez le cordon d'alimentation et attendez que toutes les pièces mobiles soient complètement arrêtées avant de travailler sur l'outil.

1. Soulevez le bord du papier abrasif et retirez-le du patin.
2. Nettoyez le patin de ponçage.
3. Appuyez fermement le nouveau papier abrasif sur le patin. Alignez les trous du papier abrasif sur ceux du patin pour une meilleure extraction de la poussière.

Fixer le papier abrasif



Assurez-vous toujours que la machine est éteinte et que la fiche est retirée de la prise électrique avant d'effectuer un réglage.

1. Sélectionnez la qualité de papier abrasif requise.
2. Retirez toute poussière ou débris de la fixation auto-agrippante de la base.
3. Pour fixer le papier abrasif à fixation auto-agrippante, il suffit d'aligner les trous du papier abrasif sur ceux de la base de ponçage et d'appuyer fermement pour le mettre en place.
4. Pour retirer le papier abrasif, décollez-le de la base.



AVERTISSEMENT : Ne continuez pas à utiliser la ponceuse avec un papier abrasif usé ou endommagé.



AVERTISSEMENT : N'utilisez pas le même papier abrasif pour le bois et le métal. Les particules métalliques s'incrustent dans le papier abrasif et abîment les surfaces en bois.



AVERTISSEMENT : Veillez à nettoyer régulièrement la poussière accumulée sur la base sous le papier abrasif et à ne pas laisser le papier abrasif s'user complètement avant de le remplacer. Le non-respect de ces deux mesures de précaution peut endommager la partie auto-agrippante de la base et le papier abrasif ne se fixera pas correctement.



AVERTISSEMENT : Nettoyez régulièrement les ouïes d'aération de votre outil électrique. Le ventilateur du moteur aspire les poussières à l'intérieur du boîtier et une accumulation excessive de poudre métallique peut occasionner un danger électrique.



NOTE : La base de ponçage auto-agrippante n'est pas couverte par la garantie.

Remplacement du patin de ponçage

1. Pour remplacer le patin, retirez d'abord le papier abrasif.
2. Dévissez la vis qui maintient le patin de ponçage en place.
3. Alignez le nouveau patin de manière à ce qu'il s'insère dans le renforcement de la plaque.
4. Fixez le patin à l'aide de la vis.
5. Appliquez un papier abrasif approprié.

Extraction des poussières

Nous vous recommandons d'utiliser en permanence un dispositif d'extraction des poussières.

Lors de l'installation du tuyau d'extraction de poussière, alignez les points saillants sur l'ouverture de collecte de poussière et insérez le tuyau d'extraction de poussière dans l'ouverture.

Tournez le tuyau dans le sens des aiguilles d'une montre pour le verrouiller.

Un système d'extraction de poussière ou un aspirateur approprié peut être connecté au tuyau pour améliorer l'efficacité de la collecte de poussière.

Un boîtier de collecte de poussière est également fourni.

Alignez la rainure coulissante à l'ouverture du boîtier de collecte de poussière avec la protubérance au niveau de l'orifice d'évacuation de la poussière, insérez-le, puis tournez-le vers la droite pour le fixer.

Vérifiez que le boîtier de collecte de poussière est bien fixé à la sortie de poussière. Tirez doucement dessus (le boîtier de collecte de poussière est scellé par un joint torique en caoutchouc).

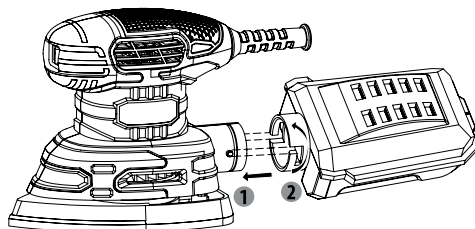

Le boîtier de collecte de poussière se trouve dans un boîtier en plastique. Pour le vider, il faut tirer dans le sens opposé sur la connexion à l'extrémité arrière du boîtier en plastique, puis jeter le contenu.

Le boîtier de collecte de poussière doit être fixé dans l'ordre inverse du démontage. Pour un fonctionnement efficace, videz toujours le boîtier de collecte de poussière.

Veillez à ce que les orifices d'extraction des poussières de la base de ponçage ne soient pas obstrués.

 **AVERTISSEMENT : N'utilisez pas le boîtier d'extraction des poussières lorsque vous poncez du métal. Les particules métalliques chaudes peuvent provoquer l'inflammation des poussières de bois résiduelles ou du boîtier lui-même.**

6. FONCTIONNEMENT

Avant d'utiliser votre ponceuse, veillez à vous familiariser avec toutes ses caractéristiques de fonctionnement et ses exigences de sécurité.

 **AVERTISSEMENT ! La ponceuse doit toujours être débranchée de l'alimentation électrique lors de l'assemblage de pièces, de l'application de réglages, du nettoyage ou lorsque l'outil n'est pas utilisé. Débrancher l'outil permet d'éviter un démarrage accidentel qui pourrait entraîner des blessures graves.**

 **Ne pas poncer les surfaces en plâtre, (AVERTISSEMENT : dans ce cas, votre garantie est annulée) cela peut encrasser le moteur (brosses, roulements à billes, ...).**

Ponçage

- Tenez la ponceuse devant vous, à distance, en la maintenant à l'écart de la pièce à travailler.
- Démarrez la ponceuse.
- Laissez le moteur prendre de la vitesse, puis abaissez progressivement l'outil sur la pièce en effectuant un léger mouvement vers l'avant.
- Déplacez lentement la ponceuse sur la pièce en effectuant des mouvements d'avant en arrière ou d'un côté à l'autre.
- À la fin de l'opération de ponçage, retirez la ponceuse de la pièce avant de l'éteindre.

Mise en marche/à l'arrêt

Brancher la fiche sur l'alimentation électrique.

- Mettre en marche l'outil électrique : pousser le bouton de l'interrupteur ON/OFF (1) vers l'avant jusqu'à la position « I ».
- Mettre l'outil électrique à l'arrêt : tirez le bouton de l'interrupteur ON/OFF vers l'arrière jusqu'à la position « O ».

 **AVERTISSEMENT : Ne jamais utiliser la machine pour poncer des pièces en magnésium.**

Installation des accessoires du plateau-support

Le plateau de ponçage est équipé d'un plateau-support en caoutchouc auto-agrippant. Il s'agit d'accessoires dotés d'une bande auto-agrippante, qui s'accroche fermement au plateau-support lorsqu'ils sont appliqués avec une pression modérée.

Pour le changer, il suffit de décoller l'ancien accessoire, d'enlever la poussière du plateau-support si nécessaire et de fixer le nouvel accessoire en place. Veillez à aligner au mieux les trous de la feuille abrasive sur ceux du plateau-support afin de permettre au système d'extraction des poussières de fonctionner efficacement.

Après un usage intensif, la surface du plateau-support s'use et doit être remplacée lorsqu'elle n'offre plus une bonne prise. Si le revêtement du plateau-support s'use prématurément, diminuez la pression exercée pendant l'utilisation de l'outil. Les dommages causés au plateau-support ne sont pas couverts par la garantie.

Utilisation du boîtier du collecteur de poussière

- Le système d'extraction des poussières extrait les poussières de ponçage de la pièce à travers les trous du plateau-support. La poussière est ensuite transférée par l'orifice d'extraction des poussières situé à l'arrière du boîtier de la ponceuse.
- Pour l'installer : tirez et faites glisser le boîtier du collecteur de poussière dans l'orifice d'extraction de poussière, assurez-vous que les loquets situés à droite et à gauche du boîtier du collecteur de poussière sont en place et qu'ils sont bien fixés avant de commencer l'opération.
- Pour le retirer : pour retirer le boîtier du collecteur de poussière, suivez la procédure ci-dessus dans l'ordre inverse.

Si le boîtier du collecteur de poussière est plein, vous pouvez le retirer de l'outil et ouvrir le couvercle du boîtier, vider la poussière, les débris de bois, etc. situés dans le corps, puis nettoyer le boîtier du collecteur de poussière.

- Pour le retirer : tenez le couvercle supérieur d'une main et le couvercle inférieur de l'autre.
- Déconnecter le couvercle supérieur du couvercle inférieur.
- Pour l'installer : lors de l'assemblage du boîtier du collecteur de poussière, suivez la procédure ci-dessus dans l'ordre inverse.

7. ENTRETIEN



Débranchez toujours l'outil avant d'effectuer un réglage ou une opération d'entretien. Si le remplacement du cordon d'alimentation est nécessaire, il doit être effectué par le fabricant ou son agent afin d'éviter tout danger.

Débranchez immédiatement l'outil si le cordon d'alimentation est endommagé.

Veillez à ne pas exposer cet outil à la pluie.

Si les brosses en carbone doivent être remplacées, le faire faire par un réparateur qualifié (toujours remplacer les deux brosses en même temps).

Nettoyage

N'utilisez pas de solvant pour nettoyer les pièces en plastique. La plupart des pièces en plastique sont susceptibles d'être détériorées par de nombreux types de solvants vendus dans le commerce. Utilisez des chiffons propres pour enlever la saleté, les poussières de carbone, etc.

Lubrification

Tous les roulements sont lubrifiés avec une quantité suffisante de lubrifiant de haute qualité pour l'ensemble de la durée de vie de l'outil dans des conditions d'utilisation normales. Par conséquent, aucune lubrification supplémentaire n'est nécessaire.

8. RÉOLUTION DE PROBLÈMES

Les dysfonctionnements supposés sont souvent dus à des problèmes que l'utilisateur peut régler lui-même. Par conséquent, inspectez l'outil en vous reportant à cette rubrique. Dans la plupart des cas, le problème peut être résolu rapidement.



AVERTISSEMENT ! N'essayez pas d'effectuer d'autres manipulations que celles décrites dans le manuel d'instructions ! Si vous n'arrivez pas à régler le problème par vous-même, toutes les autres opérations d'inspection, de maintenance ou de réparation ne doivent être effectuées que par un centre de réparation agréé ou un spécialiste de qualifications similaires !

Problème	Causes probables	Solution
L'outil ne démarre pas	Pas de branchement à l'alimentation électrique	Brancher à l'alimentation électrique
	La fiche ou le cordon d'alimentation est défectueux	Faire vérifier par un électricien spécialisé
	Autre défaut électrique du produit	Faire vérifier par un électricien spécialisé
Le produit n'atteint pas sa puissance maximale	La rallonge ne convient pas à l'utilisation de ce produit	Utiliser une rallonge appropriée
	La tension de l'alimentation électrique (par exemple, du générateur) est trop basse	Brancher à une autre source d'alimentation
	Les sorties d'air sont obstruées	Nettoyer les sorties d'air
Performance non satisfaisante	La feuille de ponçage est usée	La remplacer par une feuille neuve
	La feuille de ponçage ne convient pas au matériau de la pièce à travailler	Utiliser un papier abrasif approprié

9. PROTÉGER NOTRE ENVIRONNEMENT



Les produits électriques ne doivent pas être jetés avec les ordures ménagères. Recyclez-les dans les déchèteries prévues à cet effet. Contactez les autorités locales ou les magasins pour obtenir des conseils sur le recyclage.

La présence de substances dangereuses dans les équipements électriques et électroniques peut avoir des effets sur l'environnement et la santé humaine.

Pour sa mise au rebut, cet outil peut également être retourné à la quincaillerie ou au vendeur (ou au revendeur Dexter Power).

10. GARANTIE

Les produits Dexter sont conçus selon les standards de qualité des produits grand public les plus exigeants.

Ce produit est couvert par une garantie de 5 ans à compter de la date d'achat. Cette garantie couvre tous les défauts de fabrication ou de matériel.

En cas de panne, reportez-vous d'abord à la page de résolution de problèmes (problèmes et solutions) de la brochure ; si le problème persiste, adressez-vous au magasin le plus proche.

Votre magasin fera tout son possible pour résoudre le problème.

Les réparations et les remplacements de pièces ne prolongent pas la durée de la garantie initiale.

Les pannes résultant de l'usure normale ou d'une mauvaise utilisation du produit ne sont pas couvertes par la garantie. Cela concerne notamment les interrupteurs, le disjoncteur de sécurité et les moteurs, en cas d'usure.

Veillez noter qu'il existe des conditions de garantie spécifiques pour certains pays.

En cas de doute, veuillez vérifier auprès de votre point de vente.

Pour que les réclamations relatives à la garantie soient prises en compte, les éléments suivants sont nécessaires :

- Fournir une preuve d'achat
- Qu'aucune réparation et/ou aucun changement de pièces n'ait été effectué par un tiers.
- Que le problème ne soit pas dû à l'usure normale.
- Que les travaux d'entretien et de réparation nécessaires aient été effectués correctement.
- Qu'il n'y ait pas eu de forçage, de manipulation incorrecte, d'utilisation non autorisée ou d'accident.
- Qu'il n'y ait pas eu de détérioration due à une surchauffe résultant de l'obstruction du bloc ventilateur.
- Qu'aucun travail n'ait été effectué sur le produit par une personne non qualifiée et qu'aucune réparation inadaptée n'ait été tentée.
- Que l'outil n'ait jamais été démonté ou ouvert.
- Que l'outil n'ait jamais été placé dans un environnement humide (rosée, pluie, immersion dans l'eau, etc.).
- Qu'aucune pièce non conforme n'ait été utilisée (pièces non fabriquées par DEXTER), alors qu'elles s'avèrent être à l'origine de la détérioration.
- Que l'outil n'ait pas été utilisé de manière inadaptée (surcharge de l'outil, ou utilisation d'accessoires non homologués).
- Qu'aucun dommage ne soit dû à des causes externes ou à des corps étrangers tels que du sable ou des pierres.
- Qu'aucun dommage n'ait été causé par le non-respect des recommandations de sécurité et des instructions d'utilisation.

Le produit doit être utilisé dans des conditions d'utilisation normales et non à des fins professionnelles.





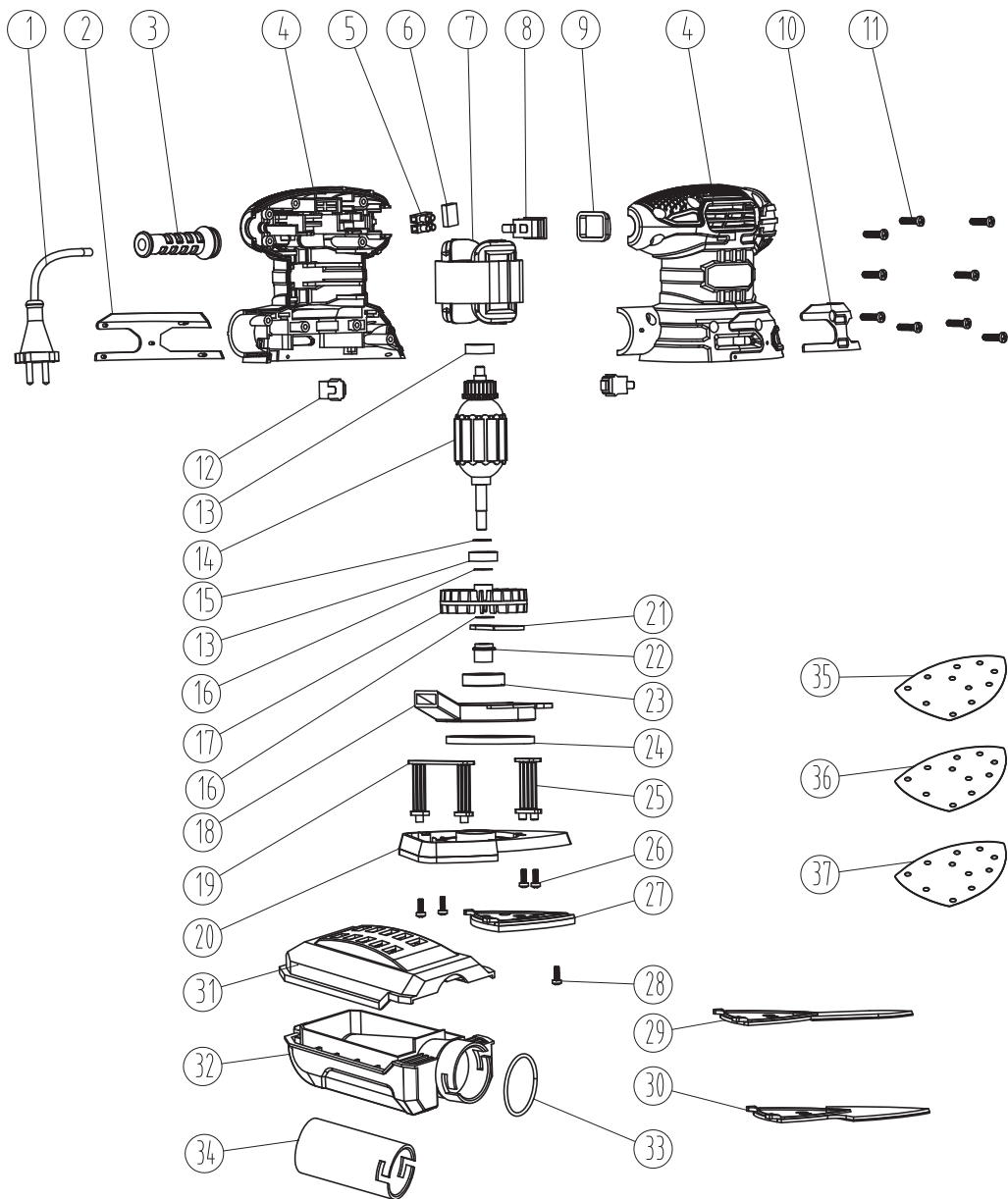







Sont donc exclus de cette garantie les produits utilisés par les entreprises, les autorités locales ainsi que les sociétés proposant une location d'équipement payante ou gratuite.

11. VUE ÉCLATÉE



N°	Description	Qté	N°	Description	Qté
1	Cordon d'alimentation	1	22	Support excentrique	1
2	Partie gauche du boîtier décoratif	1	23	Palier 6001	1
3	Gaine du câble	1	24	Bague d'étanchéité en feutre	1
4	Boîtier	1	25	Support d'oscillation II	1
5	Connecteur	1	26	Vis ST2.9x12	4
6	Condensateur	1	27	Ensemble plateau de ponçage triangulaire	1
7	Stator	1	28	Vis M4x8	1
8	Interrupteur	1	29	Ensemble plateau de ponçage – extension fine	1
9	Couvercle de boîtier d'interrupteur	1	30	Ensemble plateau de ponçage – extension delta	1
10	Partie droite du boîtier décoratif	2	31	Couvercle de boîtier à poussière + Filtre en matériau non tissé	1
11	Vis ST3.9x17	9	32	Boîtier à poussière	1
12	Brosse en carbone	2	33	Joint torique 30x2	1
13	Palier 607	2	34	Adaptateur pour aspirateur	1
14	Rotor	1	35	Papier abrasif G40	1
15	Rondelle 12x7x0.5mm	1	36	Papier abrasif G80	1
16	Rondelle 12x7x1.5mm	2	37	Papier abrasif G120	1
17	Ventilateur	1			
18	Capot de collecte d'air	1			
19	Support d'oscillation I	1			
20	Ensemble plaque de base en plastique	1			
21	Masse d'équilibrage	1			

SÍMBOLOS

	El usuario deberá leer atentamente el manual de instrucciones para reducir el riesgo de sufrir lesiones.
	En conformidad con las normas básicas de seguridad aplicables de las directivas europeas.
	Máquina de clase II - Doble aislamiento - No necesita enchufe con toma de tierra.
	Indica riesgo de lesiones personales o daños a la herramienta en caso de incumplimiento de las instrucciones de este manual.
	Indica peligro de descarga eléctrica.
	Los aparatos eléctricos o electrónicos defectuosos o desechados deberán recogerse en los lugares de reciclaje adecuados.
	Desconecte inmediatamente el enchufe de la toma de corriente si el cable estuviera dañado y durante el mantenimiento.
	Utilice protección ocular.
	Utilice una mascarilla antipolvo.
	Utilice protección auditiva.
	Utilice calzado de protección.
	Utilice guantes de protección.
	Marcado de conformidad que indica que el producto cumple con las normativas técnicas ucranianas aplicables.

ÍNDICE

1. Uso previsto de la lijadora multifunción
2. Instrucciones de seguridad
3. Descripción
4. Datos técnicos
5. Antes de poner el equipo en funcionamiento
6. Funcionamiento
7. Mantenimiento
8. Resolución de problemas
9. Proteger nuestro medio ambiente
10. Garantía
11. Despiece con lista de piezas
12. Declaración CE de conformidad

1. USO PREVISTO DE LA LIJADORA MULTIFUNCIÓN

Esta máquina está destinada al lijado en seco con papeles abrasivos de grano adecuado. Es adecuada para el lijado de superficies de madera, metal, plástico y superficies pintadas, la eliminación de capas de pintura vieja, el lijado intermedio y la eliminación de óxido. No utilice máquinas, herramientas ni accesorios para otras aplicaciones y fines que no sean aquellos para los que han sido diseñados (véanse las instrucciones del fabricante). Queda expresamente excluida cualquier otra aplicación.

2. INSTRUCCIONES DE SEGURIDAD

ADVERTENCIAS GENERALES DE SEGURIDAD DE LAS HERRAMIENTAS ELÉCTRICAS

 **¡ADVERTENCIA! Lea todas las advertencias de seguridad, instrucciones, ilustraciones y especificaciones suministradas con esta herramienta eléctrica.** El incumplimiento de todas las instrucciones enumeradas a continuación podría dar lugar a descargas eléctricas, incendios o lesiones graves.

GUARDE TODAS LAS ADVERTENCIAS E INSTRUCCIONES PARA FUTURAS CONSULTAS.

El término “herramienta eléctrica” en las advertencias se refiere a la herramienta eléctrica alimentada por la red eléctrica (con cable) o a la que funciona con batería (inalábrica).

1) SEGURIDAD EN EL ÁREA DE TRABAJO

- A. Mantenga el área de trabajo limpia y bien iluminada.** Las áreas desordenadas u oscuras son propensas a accidentes.
- B. No utilice herramientas eléctricas en atmósferas explosivas como, por ejemplo, en presencia de líquidos, gases o polvo inflamables.** Las herramientas eléctricas generan chispas que pueden causar la ignición del polvo o los gases.
- C. Mantenga alejados a los niños y a los transeúntes cuando esté utilizando una herramienta eléctrica.** Las distracciones podrían hacerle perder el control.

2) SEGURIDAD ELÉCTRICA

- A. Los enchufes de las herramientas eléctricas deberán coincidir con la toma de corriente. No modifique nunca el enchufe en modo alguno. No utilice ningún adaptador para enchufes con las herramientas eléctricas conectadas a tierra.** No modificar los enchufes ni las tomas de corriente reduce el riesgo de descargas eléctricas.
- B. Evite el contacto corporal con superficies conectadas a tierra o a masa, como tuberías, radiadores, cocinas eléctricas y frigoríficos.** El riesgo de sufrir descargas eléctricas aumentará si su cuerpo hace de conductor a tierra o a masa.
- C. No exponga las herramientas eléctricas a condiciones de lluvia o de humedad.** La entrada de agua en una herramienta eléctrica aumentará el riesgo de descarga eléctrica.
- D. No manipule de forma brusca el cable. No utilice nunca el cable para transportar la herramienta, tirar de ella ni desconectarla. Mantenga el cable alejado de fuentes de calor, aceite, bordes afilados o piezas en movimiento.** Los cables dañados o enredados aumentan el riesgo de descarga eléctrica.
- E. Cuando utilice una herramienta eléctrica al aire libre, emplee un alargador adecuado para uso en exteriores.** El uso de un cable adecuado para exteriores reducirá el riesgo de descarga eléctrica.
- F. Si el uso de una herramienta eléctrica en un lugar húmedo fuera inevitable, utilice una toma de corriente protegida por un dispositivo de corriente residual (RCD).** El uso de un RCD reducirá el riesgo de descarga eléctrica.

3) SEGURIDAD PERSONAL

- A. Manténgase alerta, observe lo que está haciendo y utilice el sentido común al manejar una herramienta eléctrica. No utilice una herramienta eléctrica si sintiera cansancio o si estuviera bajo la influencia de drogas, alcohol o medicamentos.** Un momento de descuido mientras se utilizan herramientas eléctricas podría tener como resultado graves lesiones.
- B. Utilice un equipo de protección individual (EPI). Utilice siempre protección ocular.** Los equipos de protección, como la máscara antipolvo, los zapatos de seguridad antideslizantes, el casco o la protección auditiva utilizados para las condiciones adecuadas reducirán las lesiones personales.
- C. Impida que el dispositivo se encienda de forma accidental. Asegúrese de que el interruptor se encuentre en la posición de apagado antes de conectar la herramienta a la toma de corriente o a la batería, recogerla o transportarla.** Llevar herramientas eléctricas con el dedo en el interruptor o activar herramientas eléctricas que tengan el interruptor activado podría causar accidentes.
- D. Retire cualquier llave de ajuste u otro tipo de llave antes de encender la herramienta eléctrica.** Una llave acoplada a una parte giratoria de la herramienta eléctrica podría tener como resultado lesiones.
- E. No adopte una postura forzada. Mantenga una posición y un equilibrio adecuados en todo momento.** Esto le permitirá un mejor control de la herramienta eléctrica en situaciones inesperadas.
- F. Utilice ropa adecuada. No lleve ropa suelta ni joyas. Mantenga el pelo, la ropa y los guantes alejados de las piezas móviles.** La ropa holgada, las joyas o el pelo suelto podrían engancharse en las partes móviles.
- G. Si se proporcionaran dispositivos para la conexión de instalaciones de extracción y eliminación del polvo, asegúrese de que estén correctamente conectados y de que se utilicen de manera apropiada.** El uso de un colector de polvo puede reducir los peligros relacionados con este.

H. No permita que la familiaridad adquirida con el uso frecuente de las herramientas le haga confiarse e ignorar los principios de seguridad. Una acción descuidada puede causar lesiones graves en una fracción de segundo.

4) USO Y MANTENIMIENTO DE LAS HERRAMIENTAS ELÉCTRICAS

- A. No fuerce la herramienta eléctrica. Utilice la herramienta eléctrica correcta para su aplicación.** La herramienta eléctrica correcta llevará a cabo la tarea mejor y de forma más segura al ritmo para el que fue diseñada.
- B. No utilice la herramienta eléctrica si el interruptor no la enciende y apaga.** Cualquier herramienta eléctrica que no se pueda controlar con el interruptor es peligrosa y deberá repararse.
- C. Desconecte el enchufe de la toma de corriente o retire la batería de la herramienta eléctrica, si fuera posible, antes de hacer ajustes, cambiar accesorios o almacenar herramientas eléctricas.** Estas medidas preventivas de seguridad reducirán el riesgo de que la herramienta eléctrica pueda ponerse en marcha accidentalmente.
- D. Almacene fuera del alcance de los niños las herramientas eléctricas que no se usen. No permita utilizar la herramienta eléctrica a las personas que no estén familiarizadas con ella o con estas instrucciones.** Las herramientas eléctricas son peligrosas en manos de usuarios no formados.
- E. Encárguese del mantenimiento de las herramientas eléctricas y los accesorios. Compruebe si las piezas móviles están desalineadas o encasquilladas, si alguna pieza está rota o si hay cualquier otra cuestión que pudiera afectar al funcionamiento de la herramienta eléctrica. Si estuviera dañada, repare la herramienta eléctrica antes de su uso.** Muchos accidentes se deben a un mantenimiento deficiente de las herramientas eléctricas.
- F. Mantenga las herramientas de corte afiladas y limpias.** Las herramientas de corte mantenidas adecuadamente con los bordes afilados tienen menos probabilidades de encasquillarse y son más fáciles de controlar.
- G. Utilice la herramienta eléctrica, los accesorios, las brocas y demás componentes de acuerdo con estas instrucciones, teniendo en cuenta las condiciones de trabajo y la tarea que vaya a realizar.** Utilizar la herramienta eléctrica para operaciones distintas de las previstas podría dar lugar a una situación peligrosa.
- H. Mantenga las empuñaduras y las superficies de agarre secas, limpias y sin aceite ni grasa.** Las empuñaduras y las superficies de agarre resbaladizas impiden la manipulación y el control seguros de la herramienta en situaciones inesperadas.

5) SERVICIO

- A. Su herramienta eléctrica solo deberá ser reparada por una persona cualificada y que use únicamente piezas de repuesto idénticas.** Esto garantizará que se mantenga la seguridad de la herramienta eléctrica.

Advertencias de seguridad sobre la lijadora multifunción:

 **¡ADVERTENCIA!** El contacto o la inhalación de polvos nocivos/tóxicos procedentes del lijado de superficies, maderas y metales pintados con plomo puede poner en peligro la salud del operario y de los transeúntes.

Tenga especial cuidado para protegerse frente a estos

polvos, incluyendo lo siguiente:

- Todas las personas que penetren en la zona de trabajo deberán llevar una máscara homologada especialmente diseñada para la protección frente a polvos nocivos o tóxicos, además de usar la instalación de extracción de polvo y mantener el área de trabajo perfectamente ventilada.
- Los niños y las mujeres embarazadas no deberán entrar en la zona de trabajo.
- No coma, beba ni fume en el área de trabajo.

Los edificios anteriores a 1960 podrían tener pintura con contenido de plomo en las superficies de madera o metálicas. Si sospechara de contenido de plomo en la pieza de trabajo, solicite asesoramiento profesional.

- Algunas maderas y algunos productos de tipo madera, especialmente los tableros de fibra de densidad media (MDF), pueden producir polvos peligrosos para la salud. Por lo tanto, se recomienda que, además de utilizar el correspondiente sistema de extracción de polvo, se utilice también una máscara de protección facial homologada que cuente con filtros sustituibles al usar esta herramienta.
- Cuando utilice la lijadora sobre metal, sea consciente de que las chispas podrían prender el polvo del interior del sistema de extracción del polvo o aspirador.
- Esta lijadora está diseñada para trabajar con las dos manos. Adopte una postura estable y asegúrese de que el cable de red no pueda entrar en contacto con la máquina ni quedar atrapado en otros objetos e impedir la finalización del pase de lijado.
- Asegúrese de haber retirado cualquier objeto extraño, como pueden ser clavos y tornillos, de la pieza de trabajo antes de iniciar el lijado.
- No utilice la lijadora para el lijado en húmedo; úsela únicamente en seco.
- Cuando sea posible, fije las piezas de trabajo más pequeñas para evitar que se muevan bajo la lijadora. Fije la pieza (una pieza amortazada con dispositivos de sujeción o en un tornillo de banco estará sujeta de modo más seguro que a mano).
- No fuerce la lijadora; deje que la herramienta realice el trabajo a una velocidad razonable. Se producirá sobrecarga si se ejerce demasiada presión y el motor se ralentiza, lo que provocará un lijado ineficaz y posibles daños al motor de la lijadora.
- No continúe utilizando papel de lija gastado, rasgado o que se atasque mucho.
- No toque el papel de lija en movimiento.

La temperatura ideal de funcionamiento es de 20 °C a 25 °C.

3. DESCRIPCIÓN

1. Interruptor de encendido/apagado
2. Base autoadherente
3. Adaptador de aspiración para Ø35 mm
4. Caja para el polvo
5. Extensor Delta
6. Extensor de dedo
7. Empuñadura y superficie de agarre

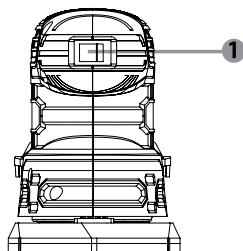
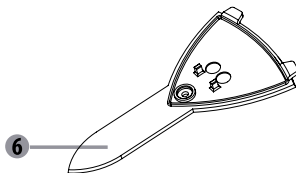
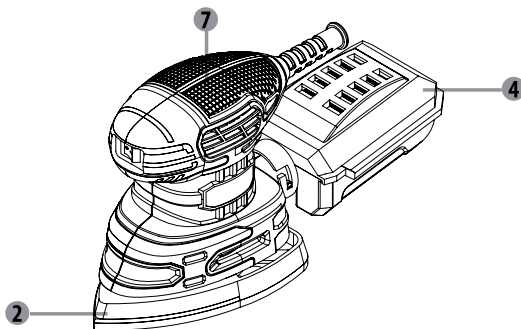
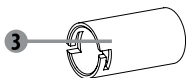

4. DATOS TÉCNICOS

Tensión nominal	220-240 V~
Frecuencia nominal	50 Hz
Potencia nominal	220 W
Velocidad de rotación	13000 / rpm
Longitud del cable	2 m
Superficie de lijado	152 x 102 mm
Motor de escobillas de carbono	Sí
Velocidad de oscilación	26000 opm
Empuñadura blanda	Sí
Sistema autoadherente	Sí
Función de autosucción del polvo	Sí
Nivel de presión acústica de emisión L_{pA}	78 dB(A) ($K_{pA}=3$ dB(A))
Nivel de potencia acústica L_{WA}	86 dB(A) ($K_{WA}=3$ dB(A))
Valor total de emisión de vibraciones	4,02 m/s ² ($K=1,5$ m/s ²)



NOTA:

- Los valores totales declarados de vibraciones y los valores declarados de emisión de ruido se han medido en conformidad con un método de comprobación estándar y pueden utilizarse para comparar distintas herramientas.

- Los valores totales declarados de vibraciones y los valores declarados de emisión de ruido también pueden utilizarse para una evaluación preliminar de la exposición.



ADVERTENCIA:

- Las emisiones de vibraciones y de ruido durante el uso real de la herramienta eléctrica podrían diferir de los valores declarados en función de las formas en las que se utilice la herramienta, especialmente del tipo de piezas de trabajo procesadas.

- Deberán identificarse medidas de seguridad para proteger al operario que estén basadas en una estimación de la exposición en las condiciones reales de uso (teniendo en cuenta todas las partes del ciclo operativo, como los momentos en los que la herramienta está apagada y cuando está funcionando en vacío, además del tiempo de activación).

5. ANTES DE PONER EL EQUIPO EN FUNCIONAMIENTO

Sustitución del papel de lija



NOTA: Apague la herramienta, desenchufe el cable de alimentación y espere hasta que todas las piezas móviles se hayan detenido por completo antes de trabajar en la herramienta.

1. Levante el borde del papel de lija y sáquelo de la almohadilla.
2. Limpie la almohadilla de lijado.
3. Presione firmemente el nuevo papel de lija sobre la almohadilla. Alinee los orificios del papel de lija con los orificios de la almohadilla para una extracción óptima del polvo.

Fijación del papel de lija



Asegúrese siempre de que la máquina esté apagada y el enchufe retirado de la toma de corriente antes de realizar cualquier ajuste.

1. Seleccione el grado requerido de papel de lija.
2. Retire cualquier polvo o restos del sistema autoadherente de la base.
3. Para acoplar el papel de lija de tipo autoadherente, simplemente alinee los orificios del papel de lija con los orificios de la base de lijado y presione firmemente para introducirlo en su sitio.
4. Para retirar el papel de lija, despéguelo de la base.



ADVERTENCIA: No continúe utilizando la lijadora con un papel de lija que esté excesivamente gastado o dañado.



ADVERTENCIA: No utilice el mismo papel de lija para madera y metal. Las partículas metálicas se incrustarán en el papel de lija y producirán abrasiones en una superficie de madera.



ADVERTENCIA: Asegúrese de limpiar periódicamente la acumulación de polvo en la base debajo del papel de lija y de no dejar que el papel de lija se desgaste completamente antes de sustituirlo. El incumplimiento de estas dos medidas de precaución podría conducir a daños en los ganchos y las presillas de la base y el papel de lija no se fijará correctamente.



ADVERTENCIA: Limpie los respiraderos de su herramienta eléctrica periódicamente. El ventilador del motor extraerá el polvo del interior de la carcasa y la acumulación excesiva de polvo metálico podría causar peligros eléctricos.



NOTA: La base de lijado autoadherente no está cubierta por la garantía.

Sustitución de la almohadilla de lijado

1. Para sustituir la almohadilla, retire primero el papel de lija.
2. Afloje el tornillo que sujeta la almohadilla de lijado en su sitio.
3. Alinee la nueva almohadilla de modo que encaje en el hueco de la suela.
4. Fije la almohadilla con el tornillo.
5. Coloque mediante presión un papel de lija adecuado.

Extracción del polvo

Le recomendamos utilizar siempre el dispositivo de extracción de polvo.

Cuando instale el tubo de extracción del polvo, alinee los puntos salientes de la abertura de recogida del polvo e inserte el tubo de extracción del polvo en la abertura.

Gire el tubo en el sentido de las agujas del reloj para bloquearlo.

Se permite conectar al tubo un sistema de extracción de polvo o un aspirador adecuado para mejorar la eficacia de la aspiración.

También se suministra una caja de recogida del polvo.

Alinee la ranura de deslizamiento de la abertura de la caja de recogida del polvo con la protuberancia del puerto de descarga de polvo, insértela y, a continuación, gírela a la derecha para fijarla. Compruebe si la caja de recogida del polvo está fijada de forma segura a la salida del polvo. Tire con cuidado (la caja de recogida del polvo está sellada con una junta de goma).

La caja del polvo está ubicada dentro de una carcasa de plástico.

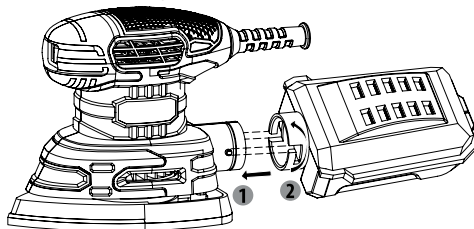

Para vaciarla, deberá separarse la conexión del extremo de cola de la caja de plástico en la dirección opuesta, y podrá desecharse su contenido. La caja del polvo deberá fijarse en el orden opuesto al del desmontaje. Para un funcionamiento eficaz, vacíe siempre la caja de recogida del polvo.

Mantenga siempre libres de cualquier obstrucción los orificios de extracción del polvo de la base de lijado.

 **ADVERTENCIA: No utilice la caja de extracción de polvo cuando lije metal. Las partículas metálicas calientes podrían incendiar el serrín residual o la propia caja.**

6. FUNCIONAMIENTO

Antes de intentar utilizar la lijadora, asegúrese de familiarizarse con todas sus funciones operativas y con los requisitos de seguridad.

 **¡ADVERTENCIA! La lijadora deberá desconectarse siempre de la toma de corriente para el montaje de piezas, la realización de ajustes y la limpieza, o cuando la herramienta no esté en uso. La desconexión de la herramienta evitará la puesta en marcha accidental, lo cual podría causar lesiones graves.**

 **No lije superficies de yeso (ADVERTENCIA: En este caso su garantía quedará anulada); esto podría obstruir el motor (escobillas, rodamientos de bolas, ...).**

Lijado

- Sujete la lijadora por delante y apartada de usted, manteniéndola lejos de la pieza de trabajo.
- Ponga en marcha la lijadora.
- Deje que el motor adquiera velocidad y, a continuación, bájela gradualmente sobre la pieza de trabajo con un ligero movimiento hacia delante.
- Mueva la lijadora lentamente sobre la pieza de trabajo mediante movimientos hacia adelante y hacia atrás o de lado a lado.
- Una vez finalizada la operación de lijado, retire la lijadora de la pieza de trabajo antes de apagarla.

Encendido y apagado

Conecte el enchufe a la toma de corriente.

- Encendido de la herramienta eléctrica: empuje el interruptor de encendido/apagado (1) hacia adelante a la posición "I".
- Apagado de la herramienta: eche el interruptor de encendido/apagado hacia atrás a la posición "O"

 **ADVERTENCIA: No utilice nunca la máquina para lijar piezas de magnesio.**

Instalación de accesorios de la almohadilla de soporte

La placa de lijado está equipada con una almohadilla de soporte de goma autoadherente. Esta utiliza accesorios de soporte autoadherentes, que se agarran firmemente la almohadilla de soporte cuando se aplica una presión moderada.

Para cambiarlos, basta con despegar el accesorio antiguo, quitar el polvo de la almohadilla de soporte si fuera necesario y presionar el nuevo accesorio para colocarlo en su sitio. Asegúrese de alinear lo mejor posible los orificios de la hoja de lija con los orificios de la almohadilla de soporte para permitir que el sistema de aspiración de polvo funcione eficazmente.

Después de un uso considerable, la superficie de la almohadilla de soporte se desgastará y deberá sustituirse cuando ya no ofrezca un agarre firme. Si el revestimiento de la almohadilla de soporte se desgastara prematuramente, reduzca la cantidad de presión aplicada durante el uso de la herramienta. Los daños en la almohadilla no están cubiertos por la garantía.

Utilización de la caja de recogida de polvo

- El sistema de extracción del polvo extrae el polvo de lijado de la pieza de trabajo a través de los orificios de la almohadilla de soporte. A continuación, el polvo se transfiere a través del puerto de extracción de polvo situado en la parte trasera de la carcasa de la lijadora.
- Para instalar: tire de la caja colectora de polvo y deslízela al puerto de extracción de polvo; asegúrese de que los pestillos del lado derecho e izquierdo de la caja colectora de polvo estén encajados en su sitio y de forma segura antes de iniciar el uso.
- Para retirar: Cuando retire la caja colectora de polvo, siga el procedimiento anterior en orden inverso.

Si la caja colectora de polvo estuviera llena, podrá retirarla de la herramienta y abrir la tapa de la caja, vaciar el polvo, el serrín, etc. existente dentro de la misma; por último, limpie la caja colectora de polvo.

- Para retirar: Sujete la tapa superior con una mano y la inferior con la otra.
- Desconecte la tapa superior de la inferior.
- Para instalar: Cuando monte la caja colectora de polvo, siga el procedimiento anterior en orden inverso.

7. MANTENIMIENTO



Desconecte siempre el dispositivo antes de realizar cualquier operación de ajuste o mantenimiento. Si fuera necesario sustituir el cable de alimentación, deberá hacerlo el fabricante o su representante para evitar riesgos de seguridad.

Desconecte de la toma de corriente de inmediato si el cable de alimentación estuviera dañado.

Asegúrese de no exponer esta herramienta a la lluvia.

Si fuera necesario sustituir las escobillas de carbono, encargue dicha operación a un técnico de servicio cualificado (sustituya siempre las dos escobillas a la vez).

Limpieza

No utilice disolventes cuando limpie las piezas de plástico de la herramienta. La mayoría de las piezas de plástico son susceptibles de sufrir daños por diferentes tipos de disolventes comerciales y podrían resultar dañadas por su uso. Utilice paños limpios para eliminar la suciedad, el polvo de carbono, etc.

Lubricación

Todos los rodamientos de esta herramienta están lubricados con una cantidad suficiente de lubricante de alta calidad para toda la vida útil de la unidad en condiciones normales de funcionamiento, por lo que no es necesaria ninguna lubricación adicional.

8. RESOLUCIÓN DE PROBLEMAS

Los funcionamientos anómalos sospechosos se deben a menudo a causas que los usuarios pueden solucionar por sí mismos. Por este motivo, le pedimos que verifique el producto ateniéndose a las indicaciones incluidas en este apartado. En la mayoría de los casos, el problema podrá resolverse rápidamente.



¡ADVERTENCIA! ¡Lleve a cabo únicamente los pasos descritos en las presentes instrucciones! Cualquier trabajo de inspección, mantenimiento y reparación adicional deberá ser efectuado por un centro de servicio autorizado o un especialista de cualificación similar si no pudiera resolver el problema por su cuenta.

Problema	Causa probable	Solución
El producto no se enciende	No está conectado a la alimentación	Conecte a la alimentación
	El cable de alimentación o el enchufe es defectuoso	Comprobación por parte de un electricista especializado
	Otro fallo eléctrico en el producto	Comprobación por parte de un electricista especializado
El producto no alcanza la potencia máxima	El cable alargador no es adecuado para el funcionamiento de este producto	Utilice un cable alargador adecuado
	La fuente de alimentación (p. ej., generador) tiene un voltaje demasiado bajo	Conecte a otra fuente de alimentación
	Las aberturas de ventilación están bloqueadas	Limpie las aberturas de ventilación
Resultado no satisfactorio	La hoja de lija está gastada	Sustitúyala por una hoja nueva
	La hoja de lija no es adecuada para el material de la pieza de trabajo	Utilice papel de lija apropiado

9. PROTEGER NUESTRO MEDIO AMBIENTE



Los productos eléctricos no deberán eliminarse junto con los residuos domésticos. Recíclelos en los puntos limpios especiales para dicho efecto. Póngase en contacto con las autoridades locales o con su distribuidor para obtener consejos sobre el reciclaje.

Efectos potenciales nocivos sobre el medioambiente y la salud humana como resultado de la presencia de sustancias peligrosas en los equipos eléctricos y electrónicos.

Para desecharla, esta herramienta también podrá devolverse a la tienda o al vendedor (o a un distribuidor de Dexter Power).

10. GARANTÍA

Los productos Dexter están diseñados de acuerdo con los estándares de calidad más exigentes para productos destinados al público en general.

Este producto está cubierto por una garantía de 5 años a contar desde la fecha de compra. Dicha garantía cubre todos los defectos de fabricación o materiales.

En caso de avería, consulte en primer lugar, la página de resolución de problemas (problemas y soluciones) del manual. Si el problema persistiera, consulte con el personal de su tienda más cercana.

El personal de su tienda hará todo lo posible para resolver el problema.

La reparación y la sustitución de piezas no ampliarán la duración del período de garantía inicial.

Las averías resultantes del desgaste y la rotura normales o del uso inadecuado del producto no estarán cubiertas por la garantía. Esto incluye, entre otras cosas, los interruptores, el disyuntor del circuito de seguridad y los motores, en caso de desgaste.

Tenga en cuenta que no existen términos de garantía específicos para ciertos países.

En caso de duda, consulte con su punto de venta.

Para que se tengan en cuenta las reclamaciones relativas a la garantía, será necesario lo siguiente:

- Proporcionar un comprobante de compra.
- Que no se hayan realizado reparaciones ni cambios de piezas por parte de un tercero.
- Que el problema no esté relacionado con el desgaste y la rotura normales.
- Que se hayan llevado a cabo correctamente las operaciones de mantenimiento y de reparación necesarias.
- Que no haya existido funcionamiento forzado, manipulación inadecuada, uso no autorizado ni accidentes.
- Que no se haya producido ningún deterioro debido al sobrecalentamiento resultante del atasco del bloque del ventilador.
- Que no se hayan llevado a cabo trabajos en el producto por parte de una persona no cualificada, y que no se hayan realizado reparaciones incorrectas.
- Que no se haya desmontado ni abierto la herramienta.
- Que la herramienta no haya estado expuesta a un entorno húmedo (rocío, lluvia, sumergida en agua...).
- Que no se hayan utilizado piezas incorrectas o piezas no fabricadas por Dexter, y que demuestren ser la causa del deterioro.
- Que la herramienta no se haya usado inapropiadamente (sobrecarga de la misma o uso de accesorios no homologados).
- Que no se hayan producido daños resultantes de causas externas o cuerpos extraños, como arena o piedras.
- Que no se hayan producido daños resultantes del incumplimiento de las recomendaciones de seguridad y las instrucciones de uso.

El producto deberá utilizarse en circunstancias de uso normales y con fines no profesionales.





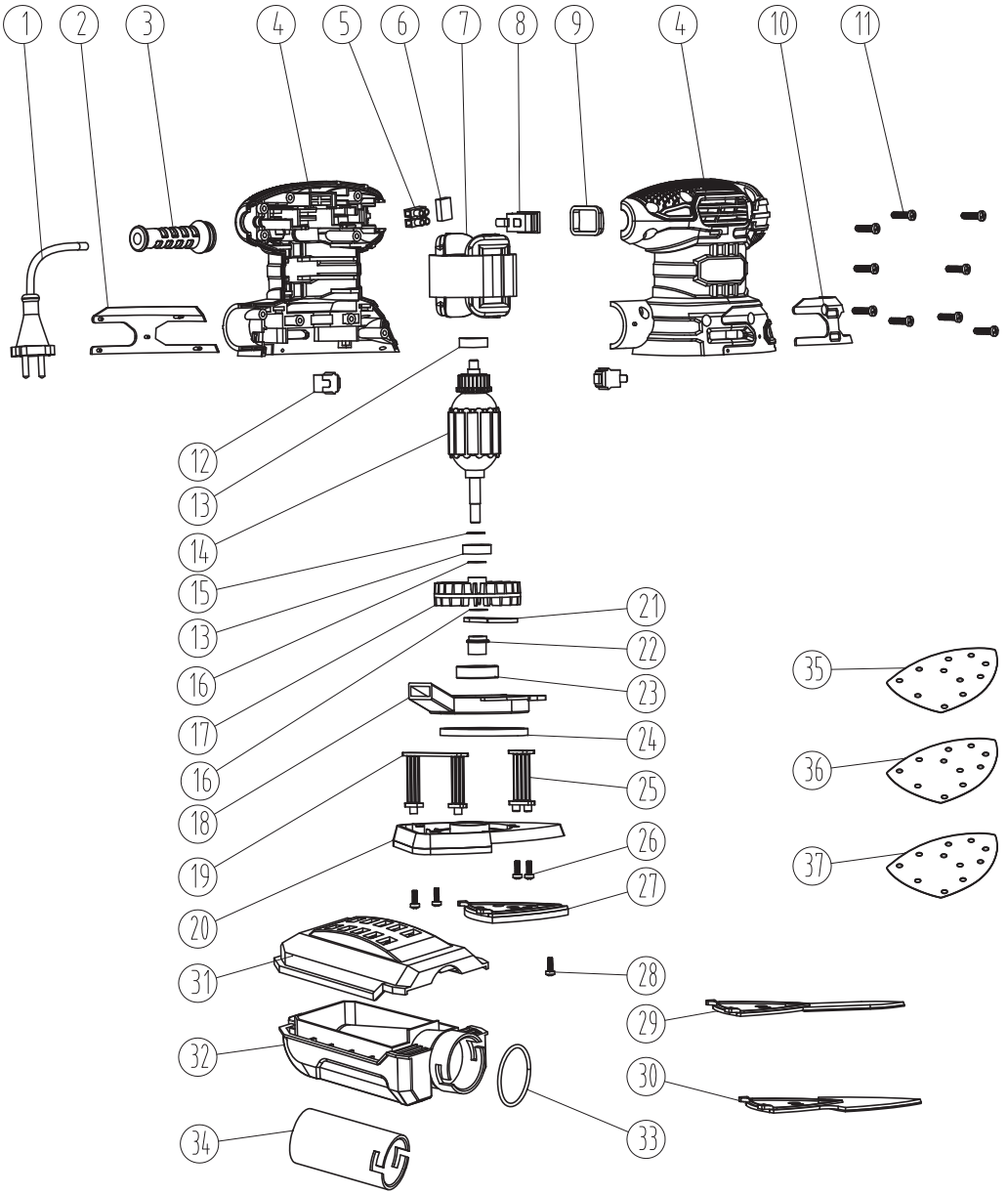







Por lo tanto, quedan excluidos de esta garantía los productos utilizados por empresas, autoridades locales, así como empresas que ofrezcan alquileres de pago o préstamo gratuito de equipos.

11. DESPIECE



N.º	Descripción	Cant.	N.º	Descripción	Cant.
1	Cable de alimentación	1	22	Asiento excéntrico	1
2	Carcasa decorativa izquierda	1	23	Rodamiento 6001	1
3	Vaina del cable	1	24	Anillo de junta de fieltro	1
4	Carcasa	1	25	Soporte oscilante II	1
5	Borne de conexión	1	26	Tornillo ST2.9x12	4
6	Condensador	1	27	Conjunto de placa base triangular	1
7	Estátor	1	28	Tornillo M4x8	1
8	Interruptor	1	29	Conjunto de placa base de extensor de dedo	1
9	Tapa de interruptor	1	30	Conjunto de placa base de extensor Delta	1
10	Carcasa decorativa derecha	2	31	Cubierta de caja para el polvo + Tela no tejida	1
11	Tornillo ST3.9x17	9	32	Caja para el polvo	1
12	Escobilla de carbono	2	33	Junta tórica 30x2	1
13	Rodamiento 607	2	34	Adaptador de aspiración	1
14	Rotor	1	35	Papel abrasivo G40	1
15	Arandela 12x7x0,5 mm	1	36	Papel abrasivo G80	1
16	Arandela 12x7x1,5 mm	2	37	Papel abrasivo G120	1
17	Ventilador	1			
18	Cubierta de recogida de aire	1			
19	Soporte oscilante I	1			
20	Conjunto de placa base de plástico	1			
21	Bloque de equilibrado	1			

SÍMBOLOS

	Para reduzir o risco de lesões, o utilizador deve ler o manual de instruções.
	Em conformidade com as normas de segurança essenciais aplicáveis das diretivas europeias.
	Máquina de classe II - Duplo isolamento - Não necessita de ficha com ligação à terra.
	Indica o risco de ferimentos pessoais ou danos na ferramenta em caso de incumprimento das instruções deste manual.
	Indica perigo de choque elétrico.
	Os aparelhos elétricos ou eletrónicos avariados e/ou fora de uso devem ser recolhidos nos locais de reciclagem adequados.
	Desligue imediatamente a ficha da rede eléctrica se o cabo ficar danificado e durante a manutenção.
	Utilize proteção ocular.
	Utilize máscara contra o pó.
	Utilize proteção de ouvidos.
	Utilize calçado de proteção
	Utilize luvas de proteção.
	Marcação da conformidade do produto com os regulamentos técnicos aplicáveis na Ucrânia.

ÍNDICE

1. Utilização prevista da lixadeira multifunções
2. Instruções de segurança
3. Descrição
4. Dados técnicos
5. Antes de colocar o equipamento em funcionamento
6. Funcionamento
7. Manutenção
8. Resolução de problemas
9. Proteja o nosso ambiente
10. Garantia
11. Vista explodida com lista de peças
12. Declaração de conformidade CE

1. UTILIZAÇÃO PREVISTA DA LIXADEIRA MULTIFUNÇÕES

Esta máquina foi concebida para lixar a seco com papéis abrasivos (lixas) de grão adequado. É adequada para o desbaste de superfícies de madeira, metal, plástico e superfícies pintadas, remoção de camadas de tinta velha, desbaste intermédio e remoção de ferrugem. Não utilize máquinas, ferramentas e acessórios para aplicações adicionais (consulte as instruções do fabricante) para trabalhos que não sejam aqueles para os quais foram criados. Todas as outras aplicações estão expressamente excluídas.

2. INSTRUÇÕES DE SEGURANÇA

AVISOS GERAIS DE SEGURANÇA DA FERRAMENTA ELÉTRICA

 **AVISO!** Leia todos os avisos de segurança, instruções, ilustrações e especificações fornecidos com esta ferramenta elétrica. O descumprimento de todas as instruções enumeradas abaixo pode resultar em choques elétricos, incêndios e/ou ferimentos graves.

GUARDE TODOS OS AVISOS E INSTRUÇÕES PARA REFERÊNCIA FUTURA

O termo “ferramenta elétrica” nos avisos refere-se à sua ferramenta elétrica operada com ligação à rede de alimentação elétrica (com fios) ou operada com a bateria (sem fios).

1) SEGURANÇA NA ÁREA DE TRABALHO

- A. Mantenha a área de trabalho limpa e iluminada.** Áreas desarrumadas ou escuras são propensas a acidentes.
- B. Não manuseie as ferramentas elétricas em atmosferas explosivas, como no caso da presença de líquidos, gases ou poeiras inflamáveis.** As ferramentas elétricas criam faíscas que podem incendiar as poeiras ou os fumos.
- C. Mantenha as crianças e os transeuntes afastados quando estiver a utilizar uma ferramenta elétrica.** As distrações podem causar a perda do controlo.

2) SEGURANÇA ELÉTRICA

- A. As fichas das ferramentas elétricas devem corresponder à tomada de alimentação. Nunca modifique de forma alguma a ficha. Não utilize fichas adaptadoras com ferramentas elétricas ligadas à terra (aterradas).** As fichas não modificadas e correspondentes às tomadas de alimentação elétrica reduzem o risco de choque elétrico.
- B. Evite o contacto do corpo com superfícies ligadas à terra ou aterradas, tais como tubos, radiadores, fogões e frigoríficos.** Existe um risco acrescido de choque elétrico se o seu corpo estiver ligado à terra ou em contacto com dispositivos aterrados.
- C. Não exponha as ferramentas elétricas a chuva ou a condições de humidade.** O contacto da ferramenta elétrica com a água aumenta o risco de choque elétrico.
- D. Tenha cuidado com o cabo. Nunca utilize o cabo para transportar, puxar ou desligar a ferramenta elétrica. Mantenha o cabo afastado de fontes de calor, óleo, rebordos afiados ou peças móveis.** Os cabos danificados ou emaranhados aumentam o risco de choque elétrico.
- E. Quando estiver a operar uma ferramenta elétrica no exterior, utilize um cabo de extensão adequado para esse fim.** A utilização de um cabo adequado para utilização no exterior reduz o risco de choque elétrico.
- F. Se for inevitável operar uma ferramenta elétrica num local húmido, utilize uma fonte de alimentação protegida por um dispositivo de corrente residual (RCD).** A utilização de um RCD reduz o risco de choque elétrico.

3) SEGURANÇA PESSOAL

- A. Mantenha-se atento, tenha cuidado com o que está a fazer e utilize o bom senso quando estiver a operar uma ferramenta elétrica. Não utilize uma ferramenta elétrica se estiver cansado ou sob a influência de drogas, álcool ou medicação.** Um momento de desatenção ao operar ferramentas elétricas pode resultar em ferimentos pessoais graves.
- B. Utilize equipamento de proteção individual. Utilize sempre proteção ocular.** Os equipamentos de proteção, tais como máscara antipoeira, calçados de segurança antiderrapantes, capacete ou proteção para os ouvidos, utilizados em condições adequadas, reduzirão a possibilidade de ferimentos.
- C. Previna arranques involuntários. Certifique-se de que o interruptor está na posição OFF (desligado) antes de ligar à fonte de alimentação e/ou bateria, agarrar ou transportar a ferramenta.** Transportar ferramentas elétricas com o dedo no interruptor ou ligar à energia ferramentas elétricas que tenham o interruptor ligado é propício a acidentes.
- D. Remova qualquer chave inglesa ou de ajuste antes de ligar a ferramenta elétrica.** Uma chave de torque ou de ajuste deixada abandonada sobre uma peça rotativa da ferramenta elétrica pode resultar em ferimentos pessoais.
- E. Não se debruce sobre a peça. Mantenha sempre o apoio dos pés e o equilíbrio adequados.** Isto permite um melhor controlo da ferramenta elétrica em situações inesperadas.
- F. Utilize vestuário adequado. Não utilize roupa solta ou acessórios. Mantenha o cabelo, o vestuário e as luvas afastados das peças em movimento.** As roupas soltas, os acessórios ou o cabelo comprido podem ser apanhados pelas peças em movimento.
- G. Se existirem dispositivos para a ligação de instalações de extração e recolha de pó, garantir que estes estão ligados e são utilizados corretamente.** A utilização de instalações de recolha de poeiras pode reduzir os perigos relacionados com poeiras.
- H. Não deixe que a familiaridade adquirida com a utilização frequente das ferramentas lhe permita tornar-se complacente e ignorar os princípios de segurança.** Uma ação descuidada pode causar ferimentos graves em uma fração de segundos.

4) UTILIZAÇÃO E CUIDADOS COM FERRAMENTAS ELÉTRICAS

- A. Não force a ferramenta elétrica. Utilize a ferramenta elétrica correta para a sua aplicação.** A ferramenta elétrica correta fará o trabalho da melhor forma e da maneira mais segura ao ritmo para o qual foi concebida.
- B. Não utilize a ferramenta elétrica se o interruptor de ligar e desligar não funcionar corretamente.** Qualquer ferramenta elétrica que não possa ser controlada pelo interruptor é perigosa e deve ser reparada.
- C. Desligue a ficha da fonte de alimentação e/ou retire a bateria, se esta for amovível, da ferramenta elétrica antes de efetuar quaisquer ajustes, mudar acessórios ou guardar as ferramentas elétricas.** Tais medidas preventivas de segurança reduzem o risco de arranque acidental da ferramenta elétrica.
- D. Guarde as ferramentas elétricas inativas fora do alcance das crianças e não permita que pessoas não familiarizadas com a ferramenta elétrica ou com estas instruções possam operar a ferramenta.** As ferramentas elétricas são perigosas nas mãos de utilizadores sem a devida formação.
- E. Faça a manutenção das ferramentas elétricas e dos acessórios. Verifique se as peças móveis estão desalinhas ou presas, se há peças partidas ou qualquer outra condição que possa afetar o funcionamento da ferramenta elétrica. Se estiver danificada, mande reparar a ferramenta elétrica antes de utilizar.** Muitos acidentes são causados por ferramentas elétricas com manutenção deficiente.
- F. Mantenha as ferramentas de corte afiadas e limpas.** As ferramentas de corte com arestas cortantes afiadas com uma manutenção adequada têm menos probabilidade de se prenderem e são mais fáceis de controlar.
- G. Utilize a ferramenta elétrica, os acessórios e as brocas, etc. de acordo com as presentes instruções, tendo em conta as condições de trabalho e o trabalho a realizar.** A utilização da ferramenta elétrica para utilizações diferentes das previstas poderia resultar numa situação perigosa.
- H. Mantenha as pegas e alças de suporte da ferramenta secos, limpos e não oleosos.** As pegas e as superfícies de apreensão escorregadias não permitem um manuseamento e controlo seguros da máquina em situações inesperadas..

5) MANUTENÇÃO

- A. A manutenção da ferramenta elétrica deve ser realizada por um técnico qualificado com recurso apenas de peças de substituição idênticas.** Isto garantirá que a segurança da ferramenta elétrica seja mantida.

Avisos de segurança da lixadeira multifunções:



AVISO! O contacto ou a inalação de poeiras nocivas/tóxicas resultantes do lixamento de superfícies pintadas com chumbo, madeiras e metais pode pôr em perigo a saúde do operador e das pessoas que se encontrem nas proximidades.

Tome especial cuidado para evitar

pós, incluindo as seguintes situações:

- Todas as pessoas que entram na área de trabalho devem usar uma máscara aprovada, especialmente concebida para a proteção anti-pó nocivos/tóxicos, além de utilizarem a instalação de extração de pó e manterem a área de trabalho bem ventilada.
- Crianças e mulheres grávidas não devem entrar na área de trabalho.
- Não coma, beba ou fume na área de trabalho.

Qualquer edifício construído antes de 1960 pode conter tinta com chumbo em superfícies de madeira ou metal. Se suspeitar que a peça de trabalho contenha chumbo, procure aconselhamento profissional.

- Algumas madeiras e produtos tipo madeira, especialmente o MDF (Medium Density Fibreboard), podem produzir poeiras que podem ser perigosas para a saúde. Recomendamos que use uma máscara para o rosto aprovada, com filtros que podem ser substituídos ao usar esta máquina, além da utilização do acessório de extração da poeira.
- Ao utilizar a lixadeira com metal, tenha em atenção que as faíscas podem incendiar o pó do sistema de extração ou do aspirador.
- Esta lixadeira foi concebida para ser utilizada com duas mãos. Adote uma posição estável e certifique-se de que o cabo de alimentação não entra em contacto com a máquina ou fica preso noutros objetos que impeçam a passagem da lixa e a conclusão do trabalho.
- Certifique-se de que removeu objetos estranhos, como pregos e parafusos, da peça em que está a trabalhar antes de começar a lixar.
- Não utilize a lixadora para lixar com água, apenas para lixar a seco.
- Sempre que possível, fixe as peças mais pequenas em que está a trabalhar de modo a evitar que se desloquem sob a lixadora. Fixe a peça de trabalho (uma peça de trabalho fixada com dispositivos de fixação ou num torno é mantida mais segura do que à mão).
- Não force a lixadeira; deixe a ferramenta fazer o trabalho a uma velocidade razoável. Haverá sobrecarga se for aplicada demasiada pressão sobre a peça e o motor abrandar, resultando num lixamento ineficaz e possíveis danos no motor da lixadeira.
- Não continue a utilizar papel de lixa gasto, rasgado ou muito obstruído.
- Não toque no papel de lixa em movimento.

A temperatura de trabalho ideal situa-se entre 20°C e 25°C.

3. DESCRIÇÃO

1. Interruptor de ligar/desligar
2. Base de gancho e argola
3. Adaptador para o aspirador de Ø35mm
4. Caixa de pó
5. Extensor delta
6. Extensor de dedos
7. Pega e superfície aderente

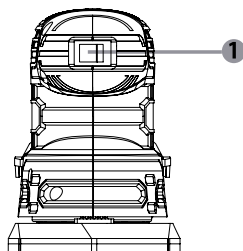
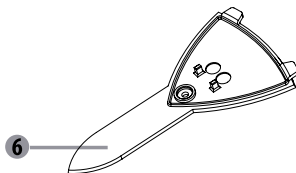
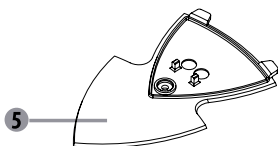
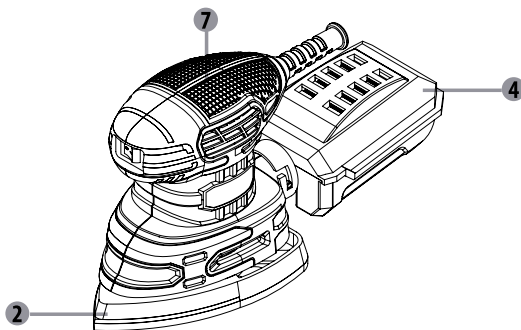
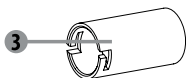

4. DADOS TÉCNICOS

Tensão nominal	220-240V~
Frequência nominal	50 Hz
Potência nominal	220 W
Velocidade de rotação	13000/min
Comprimento do cabo	2 m
Superfície de lixamento	152 x 102 mm
Motor de escova de carvão	Sim
Velocidade de oscilação	26000 opm
Material aderente suave	Sim
Sistema de gancho e argola	Sim
Função de extração de pó autônomo	Sim
Nível de pressão de emissão sonora L_{pA}	78 dB(A) ($K_{pA}=3dB(A)$)
Nível de potência sonora L_{WA}	86 dB(A) ($K_{WA}=3dB(A)$)
Valor total da vibração	4,02 m/s^2 ($K=1,5m/s^2$)



NOTA:

- Os valores totais de vibração declarados e os valores declarados de emissão de ruído foram medidos de acordo com um método de ensaio normalizado e podem ser utilizados para comparar uma ferramenta com outra;
- Os valores totais declarado da vibração e os valores declarados de emissão de ruído podem também ser utilizados para uma avaliação preliminar da exposição.



AVISO:

- As emissões de vibrações e de ruído durante a utilização efetiva da ferramenta elétrica podem diferir dos valores declarados, dependendo da forma como a ferramenta é utilizada e, em especial, do tipo de peça a trabalhar.
- Certifique-se de identificar as medidas de segurança para proteção do operador que sejam baseadas em uma estimativa de exposição em condições reais de utilização (considerando todas as etapas do ciclo de operação, como quando a ferramenta está desligada quando está a funcionar em marcha inativa, além do tempo de acionamento).

5. ANTES DE COLOCAR O EQUIPAMENTO EM FUNCIONAMENTO

Substituição da lixa



NOTA: Desligue a ferramenta, retire o cabo de alimentação e aguarde até que todas as peças móveis estejam completamente paradas antes de pegar a ferramenta.

1. Levante a extremidade da lixa e puxe-a para fora do disco.
2. Limpe o disco antes de lixar.
3. Pressione a lixa nova firmemente sobre o disco. Alinhe os orifícios da lixa com os orifícios do disco para uma melhor extração do pó.

Fixação da lixa



Certifique-se sempre de que a máquina está desligada e que a ficha foi retirada da tomada antes de fazer quaisquer ajustes.

1. Selecione o grão da folha da lixa.
2. Remova qualquer pó ou detritos do gancho e da argola da base.
3. Para fixar a folha de lixa do tipo gancho e argola, basta alinhar os orifícios da folha de lixa com os orifícios da base de lixa e pressionar firmemente no local.
4. Para remover a folha de lixa, solte-a da base.



AVISO: Não continue a utilizar a lixadora com uma folha de lixa que esteja demasiado gasta ou danificada.



AVISO: Não utilize a mesma folha de lixa para madeira ou metal. Partículas de metal ficam incrustadas na folha de lixa e vão arranhar uma superfície de madeira.



AVISO: Limpe regularmente a acumulação de pó na base por baixo da lixa e não deixe que a lixa se desgaste completamente antes de a substituir. A inobservância destas duas medidas de precaução pode danificar os ganchos e as argolas da base e a lixa não será fixada corretamente.



AVISO: Limpe regularmente as saídas de ar da sua ferramenta elétrica. O ventilador do motor puxa o pó para dentro da caixa e a acumulação excessiva de pó metálico pode causar riscos elétricos.



NOTA: A base da lixa de gancho e de argola não é um elemento da garantia.

Substituição do disco de lixa

1. Para substituir o disco, retire primeiramente a lixa.
2. Desaperte o parafuso que fixa o disco da lixa no devido lugar.
3. Alinhe o novo disco para que se encaixe na reentrância da sola.
4. Fixe o disco com o parafuso.
5. Pressione levemente a lixa adequada.

Extração do pó

Recomendamos que use sempre um acessório para a extração do pó.

Ao instalar o tubo de extração de pó, alinhe os pontos protuberantes na abertura de recolha de pó e insira o tubo de extração de pó na abertura. Rode o tubo no sentido horário para o bloquear.

É permitido ligar um sistema de extração de pó ou um aspirador adequado ao tubo a fim de aumentar a eficiência da extração de pó.

Também é fornecida uma caixa de recolha de pó.

Alinhe a ranhura deslizante que se encontra na abertura da caixa de recolha de pó que contém a protuberância no orifício de descarga de pó, introduza-a no orifício e, em seguida, rode-a para a direita para a fixar. Verifique se a caixa de recolha de pó está devidamente fixada à saída de pó. Puxe-a delicadamente (a caixa de recolha de pó está selada com um anel de vedação de borracha).

A caixa de pó encontra-se num invólucro de plástico.

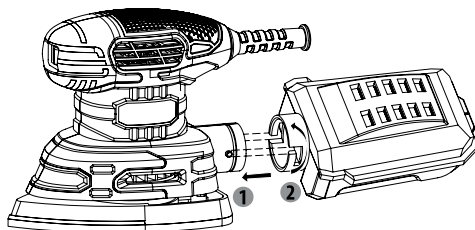

Para esvaziar a caixa de pó, a ligação na extremidade traseira do invólucro de plástico deve ser retirada na direção oposta e o conteúdo pode ser então eliminado. A caixa de pó deve ser fixada na ordem inversa à da desmontagem. Para que a operação seja realizada de forma eficaz, esvazie a caixa de recolha de pó a cada utilização.

Mantenha os orifícios de extração de pó na base de lixamento sempre isento de obstruções.

 **AVISO: Não utilize a caixa de extração de pó quando lixar metal. As partículas de metal ao serem esquentadas podem provocar o incêndio de resíduos de pó de madeira ou da própria caixa.**

6. FUNCIONAMENTO

Antes de tentar utilizar a lixadeira, certifique-se de que se familiariza com todas as suas características de funcionamento e requisitos de segurança.

 **AVISO! A lixadeira deve ser sempre desligada da fonte de alimentação durante a montagem de peças, marcação de ajustes, limpeza ou quando a ferramenta não estiver a ser utilizada. Desligar a ferramenta evitará um arranque acidental que pode causar ferimentos graves.**

 **Não lixe as superfícies de gesso (AVISO: neste caso, a sua garantia é anulada), pois pode entupir o motor (escovas, rolamentos de esferas etc.).**

Lixamento

- Segure a lixadeira à frente e afastada de si, mantendo-a afastada da peça de trabalho.
- Ligue a lixadeira.
- Deixe que o motor ganhe velocidade e depois baixe-o gradualmente sobre a peça de trabalho com um ligeiro movimento para a frente.
- Desloque a lixadeira lentamente sobre a peça de trabalho utilizando movimentos para a frente e para trás ou de um lado para o outro.
- Após a conclusão do lixamento, retire a lixadeira da peça de trabalho antes de a desligar.

Ligar-desligar

Ligue a ficha à fonte de alimentação.

- Ligue a ferramenta elétrica: empurre o botão do interruptor ligar/desligar (1) para a frente, para a posição "1".
- Desligue a ferramenta elétrica: puxe o botão do interruptor ligar/desligar para trás para a posição "0".

 **AVISO: Nunca utilize a máquina para lixar peças de magnésio.**

Instalação do acessório do disco de apoio

O prato de lixar está equipado com um suporte de borracha com gancho e argola. Utiliza acessórios com suporte de gancho e argola, que agarram firmemente o disco de apoio quando aplicado com uma pressão moderada.

Para trocá-lo, basta retirar o acessório antigo, remover o pó do disco de apoio, se necessário, e pressionar o novo acessório no devido lugar. Certifique-se de alinhar devidamente a lixa com os orifícios do disco de apoio o melhor possível para permitir que o sistema de extração de pó funcione eficazmente.

Após uma utilização prolongada, a superfície do disco de apoio fica desgastada e deve ser substituída quando não mais oferecer uma aderência firme. Se a superfície de apoio estiver a desgastar-se prematuramente, diminua a quantidade de pressão aplicada durante o funcionamento da ferramenta. Os danos no disco não estão cobertos pela garantia.

Utilização da caixa de recolha de pó

- O sistema de extração de pó extrai os póis do lixamento da peça de trabalho através dos orifícios do disco de apoio. O pó é então transferido através do orifício de extração de pó na parte traseira da caixa da lixadeira.
- Para instalar a caixa de recolha de pó: puxe e faça deslizar a caixa de recolha de pó para dentro do orifício de extração de pó, certifique-se de que os fechos à direita e à esquerda da caixa de recolha de pó estão no lugar e que estão seguros antes de começar a utilizá-la)
- Para remover a caixa de recolha de pó: Ao remover a caixa de recolha de pó, siga o procedimento acima na ordem inversa.

Se a caixa de recolha de pó estiver cheia, pode retirá-la da ferramenta, abra a tampa da caixa, esvazie o pó, a poeira de madeira, etc. no corpo do aparelho, e finalmente, limpe a caixa de recolha de pó.

- Para remover a caixa de recolha de pó: Segure a tampa superior com uma mão e a tampa inferior com a outra.
- Desligue a tampa superior da tampa inferior.
- Para instalar a caixa de recolha de pó: Ao montar a caixa de recolha de pó, siga o procedimento acima na ordem inversa.

7. MANUTENÇÃO



Sempre desligue o aparelho antes de efetuar qualquer operação de ajuste ou manutenção. Se for necessária a substituição do cabo de alimentação, deve ser efetuada pelo fabricante ou pelo seu agente para evitar riscos de segurança.

Se o cabo de alimentação estiver danificado, desligue-o imediatamente da corrente elétrica.

Tenha cuidado para não expor esta ferramenta à chuva.

Se as escovas de carvão tiverem de ser substituídas, peça a um técnico qualificado para o fazer (substitua sempre as duas escovas ao mesmo tempo).

Limpeza

Evite usar solventes quando limpar peças de plástico. A maioria das peças de plástico são suscetíveis de serem danificadas quando forem utilizados vários tipos de solventes comerciais, danificando a sua utilização. Use panos limpos para retirar a sujidade, o pó etc.

Lubrificação

Todos os rolamentos desta ferramenta são lubrificados com uma quantidade suficiente de lubrificante de alta qualidade para a vida útil do aparelho em condições normais de funcionamento. Não é necessária qualquer lubrificação adicional.

8. RESOLUÇÃO DE PROBLEMAS

A suspeita de avarias deve-se frequentemente a causas que os utilizadores conseguem solucionar por si próprios. Assim, consulte esta secção para verificar o produto. Na maioria dos casos, o problema pode ser resolvido rapidamente.



AVISO! Realize apenas as etapas descritas neste manual! Todos os outros trabalhos de inspeção, manutenção e reparação devem ser efetuados por um centro de assistência autorizado ou por um especialista com qualificações semelhantes, se não conseguir resolver o problema sozinho!

Problema	Causa provável	Solução
O produto não liga	Não está ligado à fonte de alimentação	Ligue-o à fonte de alimentação
	Cabo ou ficha com defeito	Verifique junto de um eletricista especializado
	Outro defeito elétrico no produto	Verifique junto de um eletricista especializado
O produto não atinge a potência máxima	O cabo de extensão não é adequado para funcionar com este produto	Utilize um cabo de extensão adequado
	A fonte de alimentação (p. ex., gerador) tem uma tensão demasiado baixa	Ligue o aparelho a outra fonte de alimentação
	As aberturas de ar estão bloqueadas	Limpe as aberturas de ar
Resultado insatisfatório	A lixa está gasta	Substitua por uma lixa nova
	A lixa não é adequada para o material da peça a ser trabalhado	Utilize uma lixa adequada

9. PROTEJA O NOSSO AMBIENTE



Os produtos elétricos não devem ser deitados fora juntamente com o lixo doméstico. Recicle-os nos centros de eliminação especiais previstos para este efeito. Contacte as autoridades locais ou o armazém para obter conselhos sobre reciclagem.

Potenciais efeitos sobre o ambiente e a saúde humana resultantes da presença de substâncias perigosas em equipamentos elétricos e eletrónicos.

Para a sua eliminação, esta ferramenta também pode ser devolvida à loja de ferragens ou ao vendedor (ou ao revendedor Dexter Power).

10. GARANTIA

Os produtos Dexter são concebidos com base nos mais rigorosos padrões de qualidade para produtos destinados ao público em geral. A ferramenta está coberta por uma garantia de 5 anos que se inicia a partir da data de compra. Esta garantia cobre todos os defeitos de fabrico ou do material.

Em caso de avaria, consulte primeiro a página de resolução de problemas (problemas e soluções) do folheto; se o problema persistir, contacte a loja mais próxima.

A sua loja fará todos os esforços para resolver o problema.

As reparações e a substituição de peças não prolongam a duração da garantia inicial.

As avarias resultantes do desgaste normal ou de uma utilização incorreta do produto não estão cobertas pela garantia. Isto inclui, entre outros, os interruptores, o disjuntor de segurança e os motores, em caso de desgaste.

Tenha em atenção que existem condições de garantia específicas para determinados países.

Em caso de dúvida, consulte o seu ponto de venda.

Para que as reclamações relativas à garantia sejam tidas em conta, é necessário o seguinte:

- Fornecer uma prova de compra
- Que não tenha sido efetuada qualquer reparação e/ou substituição de peças por terceiros.
- Que o problema não decorra do desgaste normal.
- Que os trabalhos de manutenção e reparação necessários tenham sido executados corretamente.
- Que o dispositivo não tenha sido forçado, tenha havido um manuseamento incorreto, utilização não autorizada ou acidentes
- Que não se tenha registado qualquer deterioração devido a sobreaquecimento, resultante de obstrução do bloco do ventilador.
- Que o produto não tenha sido utilizado por uma pessoa não qualificada e que não tenham sido tentadas reparações incorretas.
- Que a ferramenta nunca tenha sido desmontada ou aberta.
- Que a ferramenta nunca tenha estado num ambiente húmido (orvalho, chuva, submersa em água...)
- Que não foram utilizadas peças incorretas, peças que não tenham sido fabricadas pela Dexter, quando estas se revelam como a causa da deterioração.
- Que a ferramenta não tenha sido utilizada de forma incorreta (sobrecarga da ferramenta ou utilização de acessórios não aprovados).
- Que nenhum dano tenha resultado de causas externas ou corpos estranhos, como areia ou pedras.
- Que nenhum dano tenha resultado do incumprimento das recomendações de segurança e das instruções de utilização.

O produto deve ser utilizado em circunstâncias normais de utilização e para fins não profissionais.





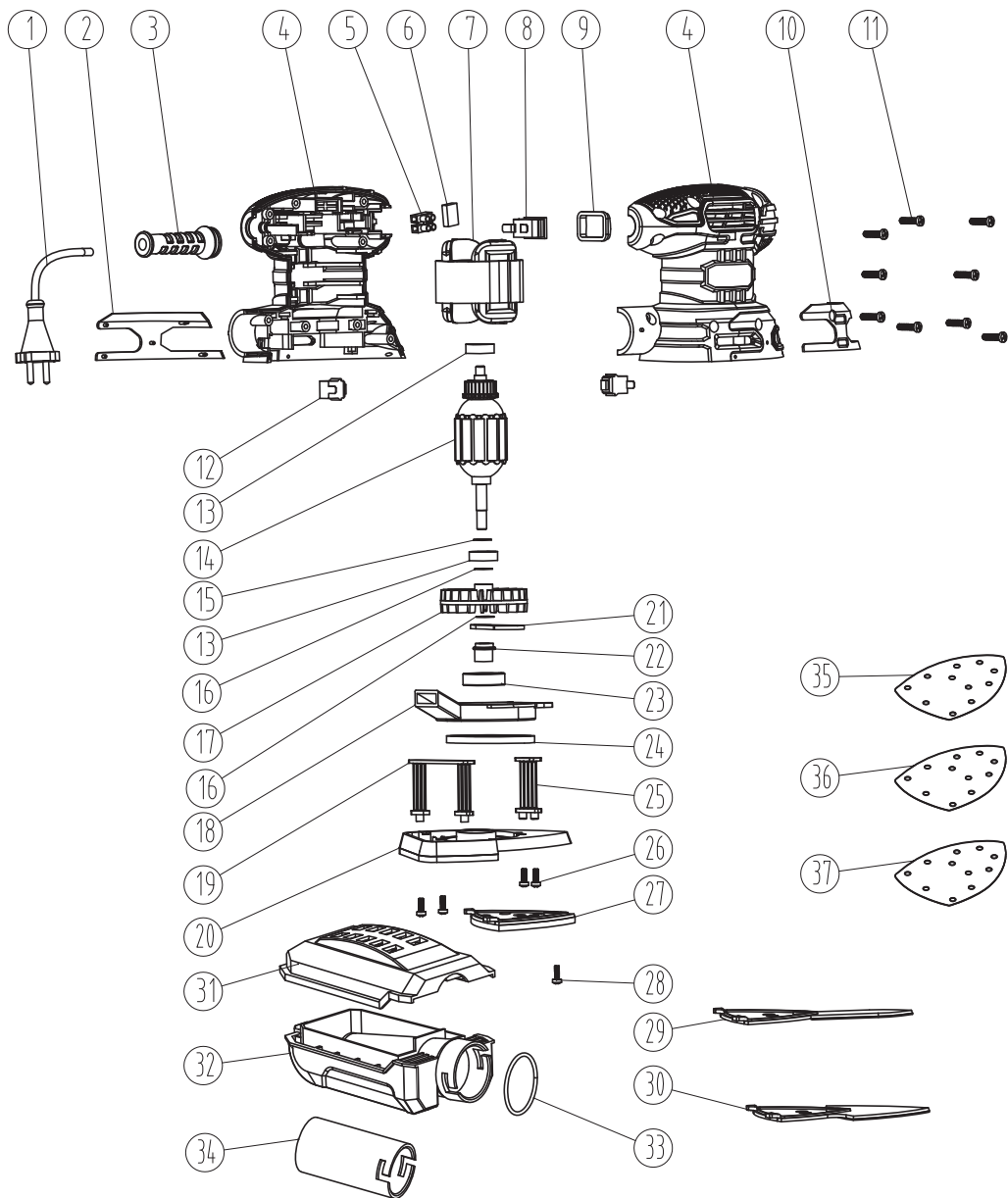







Por conseguinte, estão excluídos desta garantia os produtos utilizados por empresas, autoridades locais, bem como empresas que oferecem alugueres pagos ou empréstimos gratuitos de equipamento.

11. VISÃO EXPANDIDA



N.º	Descrição	Qtd	N.º	Descrição	Qtd
1	Cabo de alimentação	1	22	Válvula excêntrica	1
2	Caixa decorativa esquerda	1	23	Rolamento 6001	1
3	Bainha do cabo	1	24	Anel de vedação de feltro	1
4	Caixa	1	25	Suporte oscilante II	1
5	Posto de ligação	1	26	Parafuso ST2.9x12	4
6	Condensador	1	27	Conjunto da placa de base triangular	1
7	Estator	1	28	Parafuso M4x8	1
8	Interruptor	1	29	Conjunto da placa de base do extensor de dedos	1
9	Tampa do interruptor	1	30	Conjunto da placa de base do extensor delta	1
10	Caixa decorativa direita	2	31	Tampa da caixa de pó + tecido não trançado	1
11	Parafuso ST3.9x17	9	32	Caixa de pó	1
12	Escova de carbono	2	33	Anel-O 30x2	1
13	Rolamento 607	2	34	Adaptador para o aspirador	1
14	Rotor	1	35	Papel abrasivo G40	1
15	Anilha 12x7x0.5mm	1	36	Papel abrasivo G80	1
16	Anilha 12x7x1.5mm	2	37	Papel abrasivo G120	1
17	Ventilador	1			
18	Tampa do coletor de ar	1			
19	Suporte oscilante I	1			
20	Conjunto da placa de base de plástico	1			
21	Bloco de balanço	1			

SIMBOLI

	Per ridurre il rischio di infortuni, leggere il manuale di istruzioni.
	Conformità alle norme di sicurezza essenziali applicabili delle direttive europee.
	Macchina di classe II - Doppio isolamento - Non è necessaria alcuna spina con messa a terra.
	Indica il rischio di infortuni o danni all'utensile in caso di mancato rispetto delle istruzioni fornite nel presente manuale.
	Indica il rischio di scosse elettriche.
	Le apparecchiature elettriche o elettroniche difettose e/o dismesse devono essere conferite presso gli appositi centri di riciclo.
	Scolligare immediatamente la spina dalla rete elettrica nel caso in cui il cavo sia danneggiato e durante la manutenzione.
	Indossare dispositivi di protezione per gli occhi.
	Indossare una maschera antipolvere.
	Indossare protezioni acustiche.
	Indossare calzature antinfortunistiche.
	Indossare guanti protettivi.
	Marchio di conformità dei prodotti alla normativa tecnica ucraina applicabile.

INDICE

1. Uso previsto della levigatrice multifunzione
2. Istruzioni di sicurezza
3. Descrizione
4. Specifiche tecniche
5. Prima di mettere in funzione l'apparecchiatura
6. Messa in funzione
7. Manutenzione
8. Risoluzione dei problemi
9. Protezione dell'ambiente
10. Garanzia
11. Vista esplosa con elenco dei componenti
12. Dichiarazione di conformità marchio CE

1. USO PREVISTO DELLA LEVIGATRICE MULTIFUNZIONE

Questa macchina è destinata alla levigatura a secco con carte abrasive di grana adeguata. È adatta all'abrasione di superfici in legno, metallo, plastica e verniciate, alla rimozione di strati di vernice, all'abrasione intermedia e alla rimozione della ruggine. Non usare apparecchi, utensili e accessori per applicazioni diverse da quelle per cui sono state progettati (consultare le istruzioni del fabbricante). Ogni altro impiego è espressamente vietato.

2. ISTRUZIONI DI SICUREZZA

AVVERTENZE GENERALI DI SICUREZZA DELL'ELETTROUTENSILE

 **AVVERTENZA! Leggere tutte le avvertenze di sicurezza, le istruzioni, le illustrazioni e le specifiche fornite con questo elettROUTENSILE.** Il mancato rispetto delle avvertenze e delle istruzioni riportate di seguito comporta il rischio di folgorazione, incendio e/o gravi lesioni.

CONSERVARE TUTTE LE AVVERTENZE E LE ISTRUZIONI PER ULTERIORI CONSULTAZIONI.

Il termine "elettROUTENSILE" utilizzato nelle avvertenze indica un utensile elettrico alimentato tramite rete elettrica (con cavo) o batteria (senza cavo).

1) SICUREZZA NELL'AREA DI LAVORO

- A. Mantenere l'area di lavoro pulita e ben illuminata.** Il disordine e la scarsa illuminazione favoriscono gli incidenti.
- B. Non usare elettROUTENSILI in atmosfere esplosive, ad esempio in presenza di liquidi, gas o polveri infiammabili.** Gli elettROUTENSILI generano scintille che possono incendiare polveri o fumi.
- C. Durante l'utilizzo dell'elettROUTENSILE, tenere a distanza i bambini e le persone presenti.** Le distrazioni possono far perdere il controllo dell'utensile.

2) SICUREZZA ELETTRICA

- A. Le spine degli elettROUTENSILI devono essere adatte alla presa. Non modificare la spina in alcun modo. Non utilizzare adattatori per spine con elettROUTENSILI collegati a massa (messi a terra).** L'uso di spine prive di modifiche e conformi alle relative prese ridurrà il rischio di folgorazione.
- B. Evitare il contatto fisico con superfici collegate a massa (messe a terra) quali tubi, termosifoni, fornelli e frigoriferi.** Se il proprio corpo è collegato a massa (messo a terra), il rischio di folgorazione aumenta.
- C. Non esporre gli elettROUTENSILI a pioggia o umidità.** L'infiltrazione di acqua all'interno di un elettROUTENSILE aumenta il rischio di folgorazione.
- D. Utilizzare correttamente il cavo. Non utilizzare mai il cavo per trasportare, tirare o scollegare l'elettROUTENSILE. Tenere il cavo lontano da fonti di calore, olio, spigoli affilati o parti in movimento.** L'uso di cavi danneggiati o aggrovigliati aumenta il rischio di folgorazione.
- E. Quando si utilizza un elettROUTENSILE all'aperto, servirsi di una prolunga adatta all'uso specifico.** L'uso di un cavo adatto all'utilizzo all'aperto riduce il rischio di folgorazione.
- F. Se l'uso di un elettROUTENSILE in un luogo umido si rende necessario, utilizzare un'alimentazione protetta tramite un interruttore differenziale (dispositivo salvavita).** L'uso di un dispositivo salvavita riduce il rischio di folgorazione.

3) SICUREZZA PERSONALE

- A. Durante l'uso di un elettROUTENSILE, prestare sempre la massima attenzione e affidarsi al buon senso. Non usare un elettROUTENSILE se si è stanchi o sotto l'effetto di droghe, alcol o farmaci.** Anche un solo momento di disattenzione durante l'uso dell'elettROUTENSILE può causare gravi infortuni.
- B. Utilizzare dispositivi di protezione individuale. Indossare sempre protezioni per gli occhi.** Se utilizzati nel modo appropriato, i dispositivi di protezione individuale, quali mascherine antiparticolato, scarpe antinfortunistiche antiscivolo, caschi e dispositivi di protezione acustica, riducono il rischio di lesioni personali.
- C. Prevenire l'avvio accidentale. Assicurarsi che l'interruttore sia in posizione di spegnimento prima di sollevare, trasportare o collegare l'utensile elettrico alla presa di corrente e/o al gruppo batteria.** Per ridurre il rischio di incidenti, non trasportare gli elettROUTENSILI tenendo il dito sull'interruttore e non collegarli alla presa di corrente se l'interruttore è in posizione di accensione.
- D. Rimuovere eventuali chiavi di serraggio o di regolazione prima di accendere l'elettROUTENSILE.** Una chiave di serraggio rimasta inserita in un elemento mobile dell'elettROUTENSILE può causare infortuni.
- E. Non sbilanciarsi. Tenere i piedi a contatto con il suolo, mantenendosi sempre in equilibrio.** Ciò assicurerà un miglior controllo dell'elettROUTENSILE in situazioni impreviste.
- F. Vestirsi in maniera adeguata. Non indossare indumenti ampi o gioielli. Tenere capelli, indumenti e guanti lontani dalle parti in movimento.** Indumenti ampi, gioielli o capelli lunghi possono rimanere impigliati nelle parti in movimento.
- G. Se sono previsti dispositivi per il raccordo a impianti per l'estrazione e la raccolta delle polveri, assicurarne il collegamento e l'uso corretto.** L'uso di attrezzatura per la raccolta delle polveri può ridurre i rischi a esse correlati.

H. La familiarità acquisita con l'uso frequente degli elettrotensili non deve tradursi in una minore attenzione e una mancata osservanza dei principi di sicurezza. Un'azione imprudente può causare gravi lesioni in una frazione di secondo.

4) USO E MANUTENZIONE DELL'ELETTROTENSILE

- A. Non forzare l'elettrotensile. Utilizzare l'utensile più adatto al lavoro da svolgere.** L'elettrotensile è efficace e sicuro se utilizzato alla velocità per la quale è stato progettato.
- B. Non utilizzare l'elettrotensile se l'interruttore di accensione/spengimento non lo accende o non lo spegne.** Un elettrotensile che non può essere controllato tramite l'interruttore di avvio/arresto è pericoloso e deve essere riparato.
- C. Scollegare la spina dalla presa di corrente e, se possibile, rimuovere il gruppo batteria dell'elettrotensile prima di regolarlo, sostituirne gli accessori o riparlo.** Tali misure preventive di sicurezza riducono il rischio di avvio accidentale dell'elettrotensile.
- D. Riporre gli elettrotensili fuori dalla portata dei bambini e non permetterne l'uso a persone che non hanno familiarità con l'apparecchio o con le presenti istruzioni.** Gli elettrotensili sono pericolosi se utilizzati da persone non competenti.
- E. Mantenere gli elettrotensili e i relativi accessori in buono stato. Verificare che le parti mobili non siano disallineate o inceppate, che i componenti non siano danneggiati e che non siano presenti altri problemi che potrebbero pregiudicare il corretto funzionamento dell'utensile elettrico. Se l'elettrotensile è danneggiato, farlo riparare prima di utilizzarlo nuovamente.** Molti incidenti sono causati da una scarsa manutenzione degli utensili elettrici.
- F. Mantenere gli accessori da taglio affilati e puliti.** Se correttamente sottoposti a manutenzione, gli accessori da taglio con bordi taglienti hanno meno possibilità di bloccarsi e sono più facili da controllare.
- G. Utilizzare l'elettrotensile, gli accessori, le punte, ecc. conformemente alle presenti istruzioni, tenendo conto delle condizioni di lavoro e delle operazioni da svolgere.** L'uso dell'elettrotensile per operazioni diverse da quelle previste può comportare situazioni di pericolo.
- H. Mantenere le impugnature e le superfici di presa asciutte, pulite e prive di olio e grasso.** Le impugnature e le superfici di presa scivolose non consentono una manipolazione e un controllo sicuri dell'utensile nelle situazioni impreviste.

5) RIPARAZIONI

- A. Affidare la riparazione dell'elettrotensile a personale qualificato e utilizzare esclusivamente parti di ricambio identiche.** Ciò garantirà a lungo la sicurezza dell'elettrotensile.

Avvertenze di sicurezza per le levigatrici multifunzione:

 **AVVERTENZA!** Il contatto con le polveri dannose/tossiche prodotte dalla levigatura di superfici, legni e metalli verniciati al piombo e la relativa inalazione possono mettere a rischio la salute dell'operatore e degli astanti.

Prestare particolare attenzione a quanto indicato di seguito.

Polveri:

- Chiunque entri nell'area di lavoro deve indossare una maschera omologata, progettata appositamente per proteggere dalle polveri dannose/tossiche. Occorre inoltre ricorrere a un impianto di estrazione delle polveri e mantenere ben ventilata l'area di lavoro.
- I bambini e le donne incinte non devono entrare nell'area di lavoro.
- Non mangiare, bere o fumare nell'area di lavoro.

Sulle superfici di legno o metallo di qualsiasi edificio anteriore al 1960 può essere presente vernice al piombo. Se si sospetta che un pezzo da lavorare contenga piombo, chiedere consigli a un professionista.

- Alcuni legni e prodotti tipo legno, specialmente in MDF (Medium Density Fibreboard: pannello di fibra a media densità) possono produrre polvere pericolosa per la salute. Oltre all'utilizzo di un impianto di aspirazione delle polveri, raccomandiamo l'uso di una maschera facciale omologata con filtri sostituibili quando si usa questo elettrotensile.
- Utilizzando la levigatrice sul metallo, prestare attenzione alle scintille che potrebbero incendiare la polvere presente nel sistema di estrazione delle polveri o nell'aspirapolvere.
- Questa levigatrice è progettata per essere utilizzata con due mani. Adottare una postura stabile e assicurarsi che il cavo di alimentazione non possa entrare a contatto con l'elettrotensile o rimanere impigliato in altri oggetti, impedendo di completare la passata di levigatura.
- Prima di iniziare la levigatura, assicurarsi di avere eliminato oggetti estranei, come chiodi e viti, dal pezzo da lavorare.
- Utensile da usarsi solo per levigatura a secco, mai per levigatura ad umido.
- Se possibile, fissare i pezzi da lavorare più piccoli in modo da evitarne i movimenti sotto la levigatrice. Bloccare il pezzo da lavorare (un pezzo bloccato con dispositivi di serraggio o in una morsa viene fissato più saldamente che a mano).
- Non forzare la levigatrice: permettere all'utensile di lavorare a una velocità adeguata. Una pressione eccessiva comporta il rischio di sovraccarico e il rallentamento del motore, rendendo la levigatura inefficiente e danneggiando il motore.
- Non continuare a usare fogli abrasivi consumati, strappati o molto intasati.
- Non toccare il foglio abrasivo in movimento.

La temperatura di lavoro ideale è compresa tra 20 °C e 25 °C.

3. DESCRIZIONE

1. Interruttore di accensione/spengimento
2. Base con velcro
3. Adattatore per aspirapolvere per $\varnothing 35$ mm
4. Contenitore per la polvere
5. Estensore Delta
6. Estensore per dita
7. Impugnatura e superficie di presa

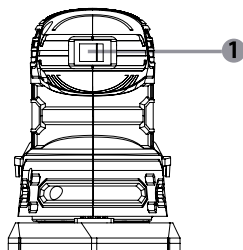
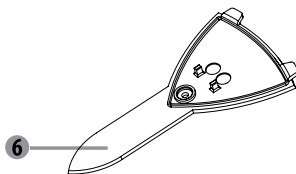
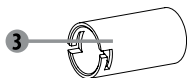

4. SPECIFICHE TECNICHE

Tensione nominale	220-240 V~
Frequenza nominale	50 Hz
Potenza nominale	220 W
Velocità di rotazione	13000 / min
Lunghezza cavo	2 m
Superficie di levigatura	152 x 102 mm
Motore a spazzole di carbonio	Sì
Velocità di oscillazione	26000 opm
Impugnatura morbida	Sì
Sistema con velcro	Sì
Funzione di autospolveratura	Sì
Livello di pressione sonora di emissione L_{pA}	78 dB(A) ($K_{pA} = 3$ dB(A))
Livello di potenza acustica L_{WA}	86 dB(A) ($K_{WA} = 3$ dB(A))
Valore totale vibrazioni	4,02 m/s^2 ($K=1,5$ m/s^2)



NOTA:

- Il valore totale delle vibrazioni e il valore di emissione acustica dichiarati sono stati misurati secondo un metodo di prova standard e possono essere utilizzati per confrontare l'elettrotensile con altri apparecchi analoghi.

- Il valore totale delle vibrazioni dichiarato e il valore di emissione acustica dichiarato possono essere utilizzati anche in una valutazione preliminare dell'esposizione.



AVVERTENZA:

- Le vibrazioni e le emissioni acustiche durante l'uso effettivo dell'elettrotensile possono differire dai valori dichiarati a seconda delle modalità di utilizzo dell'utensile stesso e, in particolare, del tipo di pezzo da lavorare.

- Adottare misure di sicurezza per proteggere l'operatore in base alla stima dell'esposizione nelle effettive condizioni di utilizzo (tenendo in considerazione tutte le fasi del ciclo operativo, quali tempi di arresto, di funzionamento in folle e di avvio).

5. PRIMA DI METTERE IN FUNZIONE L'APPARECCHIATURA

Sostituzione della carta abrasiva

 **NOTA:** spegnere l'utensile, scollegare il cavo di alimentazione e attendere che tutte le parti in movimento si siano completamente fermate prima di intervenire sull'utensile.

1. Sollevare il bordo della carta abrasiva ed estrarla dalla base.
2. Pulire la base della levigatrice.
3. Premere con forza la nuova carta abrasiva sulla base. Allineare i fori della carta abrasiva con quelli della base per una migliore estrazione della polvere.

Fissaggio della carta abrasiva

 Assicurarsi sempre che l'apparecchio sia spento e scollegato dalla presa di corrente prima di eseguire qualsiasi regolazione.

1. Selezionare la carta abrasiva adatta.
2. Rimuovere polvere e detriti, se presenti, dal velcro della base.
3. Per fissare la carta abrasiva con velcro, allineare i fori della carta a quelli nella base della levigatrice e premere a fondo.
4. Per rimuovere la carta abrasiva, staccarla dalla base.

 **AVVERTENZA:** non continuare a utilizzare la levigatrice se la carta abrasiva è eccessivamente consumata o danneggiata.

 **AVVERTENZA:** non utilizzare la stessa carta abrasiva per legno e metallo. Le particelle metalliche trattenute dalla carta graffieranno le superfici in legno.

 **AVVERTENZA:** prestare attenzione a pulire regolarmente l'accumulo di polvere sulla base sotto la carta abrasiva e a non lasciare che la carta abrasiva si consumi completamente prima di sostituirla. La mancata osservanza di queste due misure precauzionali può danneggiare i velcri della base impedendo il fissaggio corretto della carta abrasiva.

 **AVVERTENZA:** pulire regolarmente le aperture di ventilazione presenti sull'utensile elettrico. La ventola del motore aspira la polvere all'interno dell'alloggiamento. Un accumulo eccessivo di polvere metallica comporta pericoli di natura elettrica.

 **NOTA:** la base della levigatrice con velcro non è un articolo in garanzia.

Sostituzione della base della levigatrice

1. Per sostituire la base, rimuovere prima la carta abrasiva.
2. Allentare la vite che tiene in posizione la base della levigatrice.
3. Allineare la nuova base in modo che si inserisca nell'incavo della suola.
4. Fissare la base con la vite.
5. Premere su una carta abrasiva appropriata.

Estrazione della polvere

Si raccomanda di usare sempre il dispositivo di estrazione della polvere.

Quando si installa il tubo di aspirazione, allineare i punti sporgenti sull'apertura di raccolta della polvere e inserire il tubo di aspirazione nell'apertura.

Ruotare il tubo in senso orario per bloccarlo.

Per migliorare l'efficienza di estrazione della polvere, è possibile collegare al tubo un sistema di estrazione della polvere o un aspiratore appropriato.

Viene fornito anche un sacchetto per l'estrazione della polvere.

Allineare la scanalatura scorrevole sull'apertura della scatola di raccolta della polvere con la sporgenza sulla porta di scarico della polvere, inserirla e quindi ruotarla verso destra per fissarla. Controllare se la scatola di raccolta polvere è fissata saldamente all'uscita della polvere. Tirarla delicatamente (la scatola di raccolta polvere è sigillata con un O-ring in gomma).

La scatola di raccolta polvere si trova in un involucro di plastica.

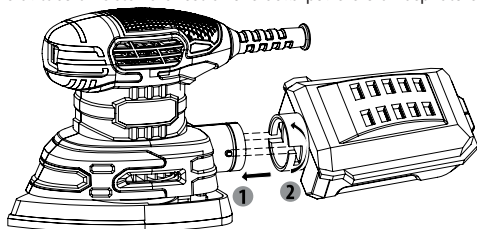

Per svuotarla, il raccordo all'estremità della scatola di plastica deve essere tirato in direzione opposta e il contenuto può essere smaltito. La scatola di raccolta della polvere deve essere fissata nell'ordine inverso rispetto allo smontaggio. Per un funzionamento efficiente, svuotare sempre la scatola di raccolta della polvere.

Mantenere sempre privi di ostruzioni i fori per l'estrazione della polvere presenti sulla base della levigatrice.

 **AVVERTENZA: non utilizzare il contenitore di estrazione della polvere quando si leviga il metallo. Le particelle metalliche calde potrebbero incendiare la polvere di legno residua o il contenitore stesso.**

6. MESSA IN FUNZIONE

Prima di utilizzare la levigatrice, assicurarsi di conoscere tutte le caratteristiche operative e i requisiti di sicurezza.

 **AVVERTENZA! La levigatrice deve essere sempre scollegata dall'alimentazione elettrica durante l'assemblaggio dei componenti, le regolazioni, le operazioni di pulizia o quando l'utensile non è in uso. Lo scollegamento dell'utensile impedisce l'avvio accidentale che potrebbe causare gravi lesioni.**

 **Non levigare superfici in gesso (AVVERTENZA: ciò potrebbe intasare il motore, le spazzole, i cuscinetti a sfera e così via, e la garanzia decadrebbe.**

Levigatura

- Tenere la levigatrice in posizione frontale, lontana da sé e dal pezzo da lavorare.
- Avviare la levigatrice.
- Lasciare che il motore raggiunga la velocità desiderata, quindi abbassare gradualmente l'utensile sul pezzo da lavorare con un leggero movimento in avanti.
- Muovere lentamente la levigatrice sul pezzo da lavorare con movimenti in avanti e indietro o da un lato all'altro.
- Al termine dell'operazione di levigatura, rimuovere la levigatrice dal pezzo da lavorare prima di spegnerla.

Accensione e spegnimento

Collegare la spina all'alimentazione.

- Accendere l'elettrointensile: spingere l'interruttore ON/OFF (1) in avanti nella posizione "I".
- Spegnerne l'elettrointensile: tirare indietro l'interruttore ON/OFF verso la posizione "O".

 **AVVERTENZA: non utilizzare mai la macchina per la levigatura di pezzi in magnesio.**

Installazione dell'accessorio per il platorello

La piastra di levigatura è dotata di un platorello in gomma con velcro. Inoltre, è dotata di accessori con velcro, che fissano saldamente il platorello quando vengono applicati con una pressione moderata.

Per sostituirla, è sufficiente staccare il vecchio accessorio, rimuovere la polvere dal platorello, se necessario, e premere il nuovo accessorio in posizione. Assicurarsi di allineare al meglio i fori del foglio abrasivo con quelli del platorello per consentire il funzionamento efficiente del sistema di estrazione della polvere.

Dopo un uso prolungato, la superficie del platorello si usura e deve essere sostituita quando non offre più una presa sicura. Se il rivestimento del platorello si usura prematuramente, diminuire la pressione applicata durante il funzionamento dell'utensile. I danni al platorello non sono coperti dalla garanzia.

Utilizzo del contenitore della polvere

- Il sistema di estrazione della polvere aspira la polvere di levigatura dal pezzo da lavorare attraverso i fori del platorello. La polvere viene quindi trasferita attraverso la porta di estrazione sul retro dell'alloggiamento della levigatrice.
- Installazione: tirare e far scorrere il contenitore della polvere sulla porta di estrazione della polvere. Prima di avviare il funzionamento, assicurarsi che i fermi a destra e a sinistra del contenitore della polvere siano in posizione e che il contenitore sia ben saldo.
- Rimozione: per rimuovere il contenitore della polvere, seguire la procedura sopra descritta in ordine inverso.

Se il contenitore della polvere è pieno, è possibile rimuoverlo dall'utensile, aprire il coperchio, svuotare la polvere, i residui di legno, ecc. nel corpo e infine pulirlo.

- Rimozione: tenere il coperchio superiore con una mano e quello inferiore con l'altra.
- Scollegare il coperchio superiore dal coperchio inferiore.
- Installazione: seguire la procedura sopra descritta in ordine inverso per assemblare il contenitore della polvere.

7. MANUTENZIONE



Scollegare sempre il dispositivo dall'alimentazione prima di effettuare interventi di regolazione o manutenzione. Qualora fosse necessario sostituire il cavo di alimentazione, l'intervento dovrà essere eseguito dal produttore o da un relativo rappresentante al fine di evitare rischi per la sicurezza.

Se il cavo di alimentazione subisce danni, scollegarlo immediatamente dall'alimentazione.

Prestare attenzione a non esporre l'utensile alla pioggia.

Se è necessario sostituire le spazzole in carbone, l'operazione deve essere eseguita da personale qualificato addetto alla riparazione (sostituire sempre entrambe le spazzole contemporaneamente).

Pulizia

Evitare l'uso di solventi durante la pulizia delle parti in plastica. La maggior parte dei componenti in plastica è sensibile a diverse tipologie di solventi disponibili in commercio. L'uso di tali solventi potrebbe provocarne il danneggiamento. Per rimuovere lo sporco, la polvere di carbone, ecc. utilizzare un panno pulito.

Lubrificazione

Tutti i meccanismi di questo utensile sono lubrificati a vita, in condizioni d'uso normale. Non sono quindi necessarie ulteriori lubrificazioni.

8. RISOLUZIONE DEI PROBLEMI

I malfunzionamenti sono spesso dovuti a cause che l'operatore può correggere da solo. Ispezionare il prodotto come descritto in questa sezione. In molti casi il problema può essere corretto rapidamente.



AVVERTENZA! Effettuare esclusivamente le operazioni descritte in queste istruzioni. Se l'utente non è in grado di risolvere il problema da solo, ulteriori operazioni di ispezione, manutenzione e riparazione devono essere effettuate da un centro di assistenza autorizzato o da un tecnico qualificato.

Problema	Probabile causa	Soluzione
L'utensile non si avvia	Alimentazione non collegata	Collegare all'alimentazione elettrica.
	Il cavo di alimentazione o la spina sono difettosi	Far controllare l'utensile da un elettricista
	Altro problema elettrico del prodotto	Far controllare l'utensile da un elettricista
Il prodotto non raggiunge la piena potenza	Prolunga non adatta all'utensile	Utilizzare una prolunga adeguata
	La tensione della fonte di alimentazione (ad es. il generatore) è insufficiente	Collegare a un'altra fonte di alimentazione
	Le aperture di ventilazione sono ostruite	Pulire le aperture di ventilazione
Risultato insoddisfacente	Il foglio abrasivo è usurato	Sostituirlo con uno foglio nuovo
	Foglio abrasivo non adatto al materiale della superficie da lavorare	Utilizzare un foglio abrasivo adatto

9. PROTEZIONE DELL'AMBIENTE



I prodotti elettrici non devono essere smaltiti insieme ai rifiuti domestici. Riciclarli portandoli presso gli appositi centri di smaltimento. Per informazioni sul riciclaggio, rivolgersi alle autorità locali o al rivenditore.

La presenza di sostanze pericolose nei dispositivi elettrici ed elettronici può produrre effetti potenzialmente negativi sull'ambiente e sulla salute umana.

Per lo smaltimento, questo utensile può anche essere restituito al rivenditore o al fornitore (o al concessionario Dexter Power).

10. GARANZIA

I prodotti Dexter sono progettati secondo i più rigorosi standard di qualità applicati ai prodotti destinati alla vendita al pubblico.

L'apparecchio è coperto da una garanzia di 5 anni a partire dalla data di acquisto. La garanzia copre tutti i difetti di fabbricazione o dei materiali.

In caso di guasto, consultare innanzitutto la pagina dedicata alla risoluzione dei problemi (problemi e soluzioni) inclusa nella brochure; se il problema persiste, rivolgersi al rivenditore più vicino, che farà il possibile per risolverlo.

Le riparazioni e la sostituzione di pezzi non prolungano la durata della garanzia iniziale.

I guasti derivanti dalla normale usura o da un uso improprio del prodotto non sono coperti dalla garanzia. La presente clausola si riferisce anche agli interruttori, all'interruttore di sicurezza e ai motori, in caso di usura.

N.B.: per alcuni paesi si applicano termini di garanzia specifici.

In caso di dubbi, verificare presso il rivenditore.

Le richieste di garanzia verranno prese in considerazione solo se:

- Viene fornita la prova di acquisto
- Non sono state effettuate riparazioni e/o sostituzioni di parti da terzi non autorizzati.
- Non si tratta di un problema di normale usura
- Gli interventi di manutenzione e riparazione necessari sono stati realizzati correttamente
- Non si sono verificati casi di utilizzo non autorizzato, incidenti, forzature o movimentazione impropria.
- Non sono presenti deterioramenti dovuti a surriscaldamento derivante dall'ostruzione del blocco ventola.
- Non sono stati effettuati interventi sul prodotto da una persona non competente e non si è tentato di realizzare riparazioni non corrette.
- L'utensile non è stato smontato o aperto.
- L'utensile non è stato utilizzato in un ambiente umido (rugiada, pioggia, immersione in acqua. ecc.).
- Non sono state utilizzate parti incompatibili o non fabbricate da Dexter, laddove tali parti dimostrino di essere la causa del deterioramento.
- L'utensile non è stato utilizzato in modo improprio (sovraccarico dell'utensile o uso di accessori non approvati).
- I danni non derivano da cause esterne o corpi estranei come sabbia o sassi.
- Non risultano danni derivanti dall'inosservanza delle raccomandazioni di sicurezza e delle istruzioni per l'uso.

Il prodotto deve essere utilizzato in condizioni di utilizzo normali e per scopi non professionali.





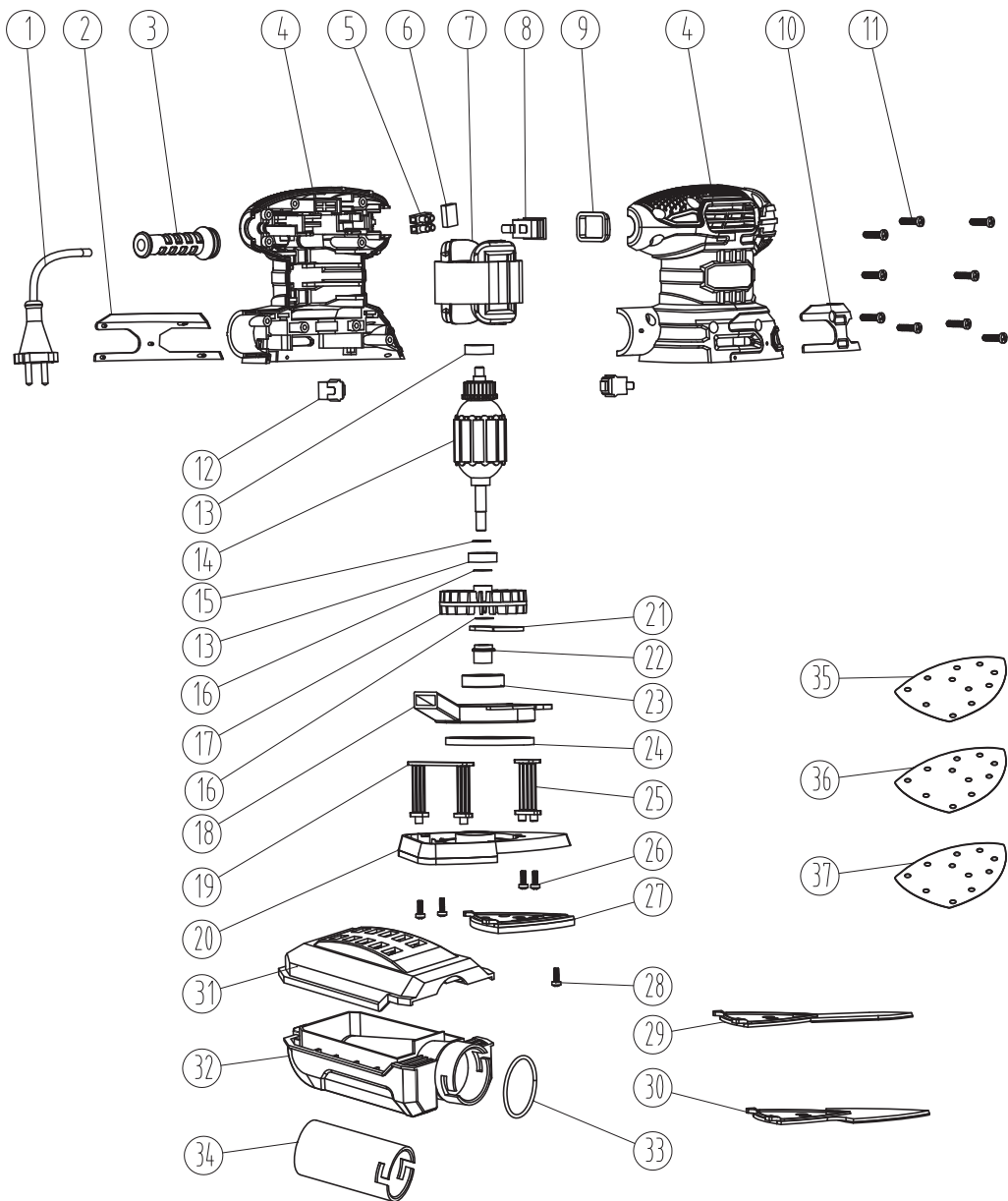







Di conseguenza, la garanzia non copre prodotti utilizzati da imprese, autorità locali o società che offrono il noleggio a pagamento o gratuito dell'apparecchiatura.

11. VISTA ESPLOSA



N°	Descrizione	Q.tà	N°	Descrizione	Q.tà
1	Cavo di alimentazione	1	22	Eccentrico	1
2	Corpo parte sinistra	1	23	Cuscinetto 6001	1
3	Manicotto protezione cavo	1	24	Guarnizione in feltro	1
4	Corpo	1	25	Gamba oscillante II	1
5	Morsetto stringifilo	1	26	Vite ST2.9x12	4
6	Condensatore	1	27	Platorello - base a triangolo	1
7	Statore	1	28	Vite M4x8	1
8	Interruttore	1	29	Supporto platorello a dito	1
9	Coprinterruttore	1	30	Supporto platorello a delta	1
10	Corpo parte destra	2	31	Coperchio del contenitore per la polvere + tessuto non tessuto	1
11	Vite ST3.9x17	9	32	Contenitore per la polvere	1
12	Spazzola in carbone	2	33	O-ring 30x2	1
13	Cuscinetto 607	2	34	Adattatore per aspirazione	1
14	Rotore	1	35	Carta abrasiva G40	1
15	Rondella 12x7x0.5mm	1	36	Carta abrasiva G80	1
16	Rondella 12x7x1.5mm	2	37	Carta abrasiva G120	1
17	Ventola	1			
18	Protezione convogliatore aria	1			
19	Gamba oscillante I	1			
20	Platorello - base in plastica	1			
21	Contrappeso	1			

ΣΥΜΒΟΛΑ

	Για να ελαχιστοποιηθεί ο κίνδυνος τραυματισμού, ο χρήστης πρέπει να διαβάσει το εγχειρίδιο οδηγιών.
	Σύμφωνα με τα ουσιώδη ισχύοντα πρότυπα ασφαλείας των ευρωπαϊκών οδηγιών.
	Μηχάνημα κατηγορίας II - Διπλή μόνωση - Δεν χρειάζεται γειωμένο φις.
	Υποδηλώνει κίνδυνο τραυματισμού ή βλάβη του εργαλείου σε περίπτωση μη τήρησης των οδηγιών αυτού του εγχειριδίου.
	Υποδεικνύει κίνδυνο ηλεκτροπληξίας.
	Οι ελαττωματικές ή/και οι απορριφθείσες ηλεκτρικές ή ηλεκτρονικές συσκευές πρέπει να συλλέγονται σε κατάλληλες τοποθεσίες ανακύκλωσης.
	Σε περίπτωση ζημιάς στο καλώδιο και κατά τη διάρκεια της συντήρησης αποσυνδέστε αμέσως το φις από το ηλεκτρικό δίκτυο.
	Φοράτε προστατευτικά γυαλιά.
	Φοράτε μάσκα προστασίας από τη σκόνη.
	Φοράτε προστασία για τα αυτιά.
	Φοράτε παπούτσια ασφαλείας.
	Φοράτε προστατευτικά γάντια.
	Σήμανση συμμόρφωσης ότι το προϊόν συμμορφώνεται με τους ισχύοντες τεχνικούς κανονισμούς της Ουκρανίας.

ΠΕΡΙΕΧΟΜΕΝΑ

1. Προβλεπόμενη χρήση του πολυτριβείου
2. Οδηγίες ασφάλειας
3. Περιγραφή
4. Τεχνικά δεδομένα
5. Πριν από την έναρξη λειτουργίας του εξοπλισμού
6. Λειτουργία
7. Συντήρηση
8. Αντιμετώπιση προβλημάτων
9. Προστασία του περιβάλλοντός μας
10. Εγγύηση
11. Ανάπτυγμα και κατάλογος ανταλλακτικών
12. Δήλωση συμμόρφωσης EC

1. ΠΡΟΒΛΕΠΟΜΕΝΗ ΧΡΗΣΗ ΤΟΥ ΠΟΛΥΤΡΙΒΕΙΟΥ

Αυτό το μηχάνημα προορίζεται για χρήση για τη χρήση για τη χρήση με υαλόχαρτα κατάλληλης κοκκομετρίας. Είναι κατάλληλο για λείανση επιφανειών ξύλου, μετάλλου, πλαστικού και βαμμένων επιφανειών, καθώς επίσης για αφαίρεση στρωμάτων παλιάς μπονιάς, ενδιάμεση λείανση και αφαίρεση σκουριάς. Μη χρησιμοποιείτε τα μηχανήματα, τα εργαλεία ή τα εξαρτήματα για πρόσθετες εφαρμογές (βλ. οδηγίες κατασκευαστή), δηλ. για εργασίες άλλες εκτός από αυτές για τις οποίες έχουν σχεδιαστεί. Όλες οι άλλες εφαρμογές αποκλείονται ρητά.

2. ΟΔΗΓΙΕΣ ΑΣΦΑΛΕΙΑΣ

ΓΕΝΙΚΕΣ ΠΡΟΕΙΔΟΠΟΙΗΣΕΙΣ ΑΣΦΑΛΕΙΑΣ ΓΙΑ ΤΟ ΗΛΕΚΤΡΙΚΟ ΕΡΓΑΛΕΙΟ

 **ΠΡΟΕΙΔΟΠΟΙΗΣΗ!** Διαβάστε όλες τις προειδοποιήσεις για την ασφάλεια, τις οδηγίες, τις εικόνες και τις προδιαγραφές που παρέχονται με αυτό το ηλεκτρικό εργαλείο. Αν δεν ακολουθήσετε όλες τις οδηγίες που αναφέρονται παρακάτω, μπορεί να προκληθεί ηλεκτροπληξία, πυρκαγιά ή/και σοβαρός τραυματισμός.

ΦΥΛΑΞΤΕ ΟΛΕΣ ΤΙΣ ΠΡΟΕΙΔΟΠΟΙΗΣΕΙΣ ΚΑΙ ΤΙΣ ΟΔΗΓΙΕΣ ΓΙΑ ΜΕΛΛΟΝΤΙΚΗ ΑΝΑΦΟΡΑ.

Ο όρος "ηλεκτρικό εργαλείο" που χρησιμοποιείται στις προειδοποιήσεις αναφέρεται σε ηλεκτρικό εργαλείο που είτε συνδέεται στην κεντρική παροχή (με καλώδιο) είτε χρησιμοποιεί μπαταρία (χωρίς καλώδιο).

1) ΑΣΦΑΛΕΙΑ ΠΕΡΙΟΧΗΣ ΕΡΓΑΣΙΑΣ

- A. Διατηρείτε την περιοχή εργασίας καθαρή και καλά φωτισμένη. Οι ακατάστατες ή σκοτεινές περιοχές αυξάνουν τον κίνδυνο πρόκλησης ατυχημάτων.
- B. Να μην χειρίζεστε ηλεκτρικά εργαλεία σε εκρηκτικές ατμόσφαιρες, όπως παρουσία εύφλεκτων υγρών, αερίων και σκόνης. Τα ηλεκτρικά εργαλεία δημιουργούν σπινθήρες που μπορούν να προκαλέσουν ανάφλεξη σκόνης ή αναθυμιάσεων.
- C. Κρατήστε τα παιδιά και τους παραρρισκομένους σε απόσταση κατά τη λειτουργία ηλεκτρικού εργαλείου. Οι περισπασμοί μπορεί να προκαλέσουν απώλεια του ελέγχου.

2) ΗΛΕΚΤΡΙΚΗ ΑΣΦΑΛΕΙΑ

- A. Τα φως του ηλεκτρικού εργαλείου πρέπει να ταιριάζουν με την πρίζα. Μην τροποποιείτε ποτέ το φως με οποιονδήποτε τρόπο. Μην χρησιμοποιείτε φως προσαρμογής με γεωμετρικά ηλεκτρικά εργαλεία. Τα μη τροποποιημένα φως και οι σωστές αντίστοιχες πρίζες μειώνουν τον κίνδυνο ηλεκτροπληξίας.
- B. Αποφύγετε τη σωματική επαφή με γειωμένες επιφάνειες, όπως αγωγούς, θερμαντικά σώματα, εστίες και ψυγεία. Υπάρχει αυξημένος κίνδυνος πρόκλησης ηλεκτροπληξίας αν γεωθεί το σώμα σας.
- C. Μην εκθέτετε τα ηλεκτρικά εργαλεία στη βροχή ή σε συνθήκες υγρασίας. Το νερό που εισέρχεται στο ηλεκτρικό εργαλείο αυξάνει τον κίνδυνο ηλεκτροπληξίας.
- D. Μην χρησιμοποιείτε εσφαλμένα το καλώδιο. Μην χρησιμοποιείτε ποτέ το καλώδιο για να μεταφέρετε, να τραβήξετε ή να αποσυνδέσετε το ηλεκτρικό εργαλείο. Διατηρήστε το καλώδιο μακριά από πηγές θερμότητας, λάδια, αιχμηρές ακμές ή κινούμενα μέρη. Τα κατεστραμμένα ή μπλεγμένα καλώδια αυξάνουν τον κίνδυνο ηλεκτροπληξίας.
- E. Κατά τον χειρισμό ηλεκτρικού εργαλείου σε εξωτερικό χώρο, χρησιμοποιείτε μπαλάντζα κατάλληλη για χρήση σε εξωτερικό χώρο. Η χρήση καλωδίου κατάλληλου για εξωτερικούς χώρους μειώνει τον κίνδυνο ηλεκτροπληξίας.
- F. Αν η λειτουργία ηλεκτρικού εργαλείου σε υγρή τοποθεσία είναι αναπόφευκτη, χρησιμοποιείτε παροχή με προστασία διάταξης από υπολειπόμενο ρεύμα (RCD). Η χρήση RCD μειώνει τον κίνδυνο ηλεκτροπληξίας.

3) ΠΡΟΣΩΠΙΚΗ ΑΣΦΑΛΕΙΑ

- A. Παραμείνετε σε εγρήγορση, προσέχετε ότι κάνετε και χρησιμοποιείτε κοινή λογική όταν χειρίζεστε ηλεκτρικά εργαλεία. Μην χρησιμοποιείτε ηλεκτρικά εργαλεία όταν είστε κουρασμένοι ή υπό την επίδραση ναρκωτικών ουσιών, αλκοόλ ή φαρμάκων. Αν αποσταθεί η προσοχή σας ακόμα και για μια στιγμή ενώ χειρίζεστε ηλεκτρικά εργαλεία, μπορεί να τραυματιστείτε σοβαρά.
- B. Χρησιμοποιείτε ατομικό εξοπλισμό προστασίας. Φοράτε πάντα προστατευτικό εξοπλισμό ματιών. Η χρήση του κατάλληλου προστατευτικού εξοπλισμού ανάλογα με τις συνθήκες, όπως μάσκα σκόνης, αντιλιοθητική παπούτσια, κράνος ή ωτοασπίδες, μειώνει τον κίνδυνο τραυματισμού.
- C. Αποφεύγετε την ακούσια έναρξη. Βεβαιωθείτε ότι ο διακόπτης βρίσκεται στη θέση απενεργοποίησης πριν συνδέσετε το προϊόν στην παροχή ρεύματος ή/και την μπαταρία, σηκώστε το εργαλείο ή το μεταφέρετε. Η μεταφορά ηλεκτρικών εργαλείων με το δάχτυλο στον διακόπτη ή ηλεκτρικών εργαλείων που είναι συνδεδεμένα στη παροχή ρεύματος και ο διακόπτης είναι στη θέση ενεργοποίησης ενέχει κίνδυνο πρόκλησης ατυχημάτων.
- D. Αφαιρέστε τυχόν κλειδιά ρύθμισης ή σύσφιξης πριν ενεργοποιήσετε το ηλεκτρικό εργαλείο. Κλειδί που παραμένει προσαρτημένο σε περιστρεφόμενο εξάρτημα του ηλεκτρικού εργαλείου μπορεί να προκαλέσει προσωπικό τραυματισμό.
- E. Μην τεντώνετε υπερβολικά. Να πατάτε πάντα σταθερά και να διατηρείτε την ισορροπία σας. Αυτό σας επιτρέπει να έχετε καλύτερο έλεγχο του ηλεκτρικού εργαλείου σε απόρρομες καταστάσεις.
- F. Φοράτε τα κατάλληλα ρούχα. Μην φοράτε φαρδιά ρούχα ή κοσμήματα. Κρατήστε τα μαλλιά, τα ρούχα και τα γάντια μακριά από τα κινούμενα μέρη. Τα φαρδιά ρούχα, τα κοσμήματα ή τα μακριά μαλλιά μπορεί να πιαστούν στα κινούμενα μέρη του εργαλείου.
- G. Αν παρέχονται διατάξεις για τη σύνδεση συστημάτων εξαγωγής και συλλογής σκόνης, σιγουρευτείτε ότι τις έχετε συνδέσει και ότι τις χρησιμοποιείτε κατάλληλα. Η χρήση διάταξης συλλογής σκόνης μπορεί να μειώσει τους κινδύνους που σχετίζονται με τη σκόνη.

H. Η εξοικείωση με τα εργαλεία από τη συχνή χρήση τους δεν θα πρέπει να σας επαναπαύσει και να αγνοήσετε τις αρχές ασφάλειας για τα εργαλεία. Η απρόσεκτη χρήση μπορεί να προκαλέσει σοβαρό τραυματισμό μέσα σε κλάσμα του δευτερολέπτου.

4) ΧΡΗΣΗ ΚΑΙ ΦΡΟΝΤΙΔΑ ΤΟΥ ΗΛΕΚΤΡΙΚΟΥ ΕΡΓΑΛΕΙΟΥ

- A. Μην ασκείτε πίεση στο εργαλείο.** Χρησιμοποιήστε το κατάλληλο ηλεκτρικό εργαλείο για την κατάλληλη εργασία. Το σωστό ηλεκτρικό εργαλείο θα κάνει την εργασία καλύτερα και με μεγαλύτερη ασφάλεια εντός των τιμών χρήσης για τις οποίες σχεδιάστηκε.
- B. Μην χρησιμοποιείτε το ηλεκτρικό εργαλείο αν ο διακόπτης δεν λειτουργεί στη θέση ενεργοποίησης και απενεργοποίησης.** Οποιοδήποτε ηλεκτρικό εργαλείο που δεν μπορεί να ελεγχθεί με τον διακόπτη είναι επικίνδυνο και πρέπει να επισκευαστεί.
- C. Αποσυνδέτε το φως από την παροχή ρεύματος ή/και αφαιρέστε την μπαταρία, αν είναι αποσπώμενη, από το ηλεκτρικό εργαλείο πριν κάνετε ρυθμίσεις, αλλάξετε αξεσουάρ ή αποθηκεύσετε το ηλεκτρικό εργαλείο.** Αυτά τα προληπτικά μέτρα ασφάλειας μειώνουν τον κίνδυνο κατά λάθος εκκίνησης του ηλεκτρικού εργαλείου.
- D. Αποθηκεύετε τα ηλεκτρικά εργαλεία όταν δεν χρησιμοποιούνται σε σημείο που δεν έχουν πρόσβαση τα παιδιά και μην επιτρέπετε σε άτομα που δεν είναι εξοικειωμένα με το ηλεκτρικό εργαλείο ή με αυτές τις οδηγίες να το θέτουν σε λειτουργία.** Τα ηλεκτρικά εργαλεία είναι επικίνδυνα στα χέρια χρηστών που δεν έχουν εκπαιδευτεί κατάλληλα.
- E. Συντηρήστε τα ηλεκτρικά εργαλεία και τα αξεσουάρ. Ελέγξτε για προβλήματα ευθυγράμμισης ή σύνδεσης των κινούμενων μερών, σπασμένα μέρη και όποια άλλη κατάσταση μπορεί να επηρεάσει τη λειτουργία του ηλεκτρικού εργαλείου. Αν το ηλεκτρικό εργαλείο είναι χαλασμένο, δώστε το για επισκευή πριν από τη χρήση.** Πολλά ατυχήματα μπορεί να προκύψουν από κακώς συντηρημένα ηλεκτρικά εργαλεία.
- F. Κρατήστε τα εργαλεία κοπής αιχμηρά και καθαρά.** Τα σωστά συντηρημένα εργαλεία κοπής που έχουν αιχμηρές ακμές κοπής είναι λιγότερο πιθανό να σκαλώσουν και είναι πιο εύκολα στον έλεγχο.
- G. Χρησιμοποιείτε το ηλεκτρικό εργαλείο, τα αξεσουάρ, τα ανταλλακτικά άκρα κ.λπ. σύμφωνα με αυτές τις οδηγίες, λαμβάνοντας υπόψη τις συνθήκες εργασίας και τη φύση της εργασίας που πρέπει να γίνει.** Η χρήση του ηλεκτρικού εργαλείου για εργασίες άλλες από εκείνες για τις οποίες σχεδιάστηκε μπορεί να προκαλέσει επικίνδυνες καταστάσεις.
- H. Διατηρείτε τις λαβές και τις επιφάνειες κρατήματος στεγνές, καθαρές, χωρίς λάδια και λιπαντικά.** Οι ολισθηρές λαβές και επιφάνειες κρατήματος δεν καθιστούν ασφαλή τον χειρισμό και τον έλεγχο του εργαλείου σε απρόσμενες καταστάσεις.

5) ΣΕΡΒΙΣ

A. Δώστε το ηλεκτρικό εργαλείο για σέρβις σε εξουσιοδοτημένο τεχνικό για σέρβις που χρησιμοποιεί μόνο αυθεντικά ανταλλακτικά. Αυτό θα διασφαλίσει ότι τηρείται η ασφάλεια του ηλεκτρικού εργαλείου.

Προειδοποιήσεις ασφαλείας για το πολυτριβείο:

 **ΠΡΟΕΙΔΟΠΟΙΗΣΗ!** Η επαφή ή η εισπνοή επιβλαβών/τοξικών σκονών που παράγονται από το τρίψιμο επιφανειών που είναι βαμμένες με μολυβδούχες βαφές, ξύλου και μετάλλων μπορεί να θέσει σε κίνδυνο την υγεία του χειριστή και των παρευρισκομένων.

Λάβετε μέτρα πρόφylαξης από αυτές τις σκόκες,

συμπεριλαμβανομένων των εξής:

- Όλα τα άτομα που εισέρχονται στον χώρο εργασίας πρέπει να φορούν εγκεκριμένη μάσκα ειδικά σχεδιασμένη για την προστασία από επιβλαβείς/τοξικές σκόκες, επιπρόσθετα του μηχανισμού για τη συλλογή της σκόνης, και ο χώρος εργασίας πρέπει να διατηρείται καλά αερισμένος.
- Τα παιδιά και οι έγκυες γυναίκες δεν πρέπει να εισέρχονται στον χώρο εργασίας.
- Μην τρώτε, μην πίνετε και μην καπνίζετε στον χώρο εργασίας.

Τα κτίρια πριν από το 1960 μπορεί να έχουν μολυβδούχες βαφές σε ξύλινες ή μεταλλικές επιφάνειες. Αν υποψιάζεστε ότι το υπό επεξεργασία τεμάχιο εργασίας περιέχει μολύβδο, ζητήστε επαγγελματική βοήθεια.

- Ορισμένα προϊόντα ξύλου και τύπου ξύλου, ιδίως το MDF (ινোসάνιδες μέσης πυκνότητας), μπορούν να παράγουν σκόνη που είναι επικίνδυνη την υγεία σας. Συνιστάται η χρήση εγκεκριμένης μάσκας προσώπου με αντικαθιστώμενα φίλτρα κατά τη χρήση αυτού του μηχανήματος επιπρόσθετα του μηχανισμού για τη συλλογή της σκόνης.
- Όταν χρησιμοποιείτε το τριβείο σε μεταλλικές επιφάνειες, έχετε κατά νου ότι μπορεί να προκληθούν σπινθήρες και επακόλουθη ανάφλεξη της σκόνης στο σύστημα συλλογής σκόνης ή στην ηλεκτρική σκούπα.
- Αυτό το τριβείο έχει σχεδιαστεί για λειτουργία με δύο χέρια. Υποθετήστε μια σταθερή στάση και βεβαιωθείτε ότι το καλώδιο της κεντρικής παροχής δεν έρχεται σε επαφή με το μηχανήμα ή δεν παγιδεύεται σε άλλα αντικείμενα με αποτέλεσμα να παρεμποδίζεται η ολοκλήρωση του τριψίματος.
- Βεβαιωθείτε ότι έχετε απομακρύνει ξένα αντικείμενα, όπως καρφιά και βίδες, από το υπό επεξεργασία τεμάχιο εργασίας πριν ξεκινήσετε το τρίψιμο.
- Μην χρησιμοποιείτε το μηχανήμα για υγρό τρίψιμο, αλλά μόνο για ξηρό.
- Όπου είναι δυνατόν, στερεώστε τα μικρότερα υπό επεξεργασία τεμάχια εργασίας για να μην μετακινούνται κάτω από το τριβείο. Ασφαλίστε το τεμάχιο εργασίας (ένα τεμάχιο εργασίας που έχει στερεωθεί με διάταξη σύσφιξης ή σε μέγνηνη συγκρατείται με μεγαλύτερη ασφάλεια από ό,τι με το χέρι).
- Μην πιέζετε το τριβείο, αφήστε το εργαλείο να κάνει τη δουλειά του σε λογική ταχύτητα. Αν ασκηθεί υπερβολική πίεση, θα προκληθεί υπερφόρτωση και ο κινητήρας θα επιβραδυνθεί, έτσι το τρίψιμο δεν θα είναι αποτελεσματικό και μπορεί να προκληθεί ζημιά στον κινητήρα του τριβείου.
- Μην συνεχίσετε να χρησιμοποιείτε φθαρμένο, σκισμένο ή στομωμένο υαλόχαρτο.
- Μην αγγίζετε το κινούμενο υαλόχαρτο.

Η ιδανική θερμοκρασία εργασίας είναι μεταξύ 20°C και 25°C.

3. ΠΕΡΙΓΡΑΦΗ

1. Διακόπτης ενεργοποίησης/απενεργοποίησης
2. Βάση τύπου hook & loop
3. Προσαρμογέας ηλεκτρικής σκούπας για Ø35 mm
4. Κουτί σκόνης
5. Επέκταση Δ
6. Επέκταση δακτύλων
7. Λαβή και επιφάνεια λαβής



2

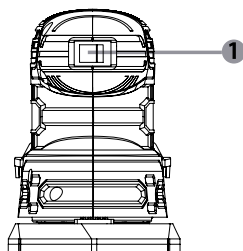
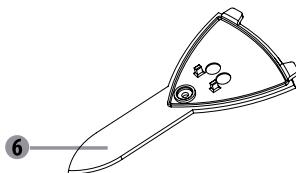
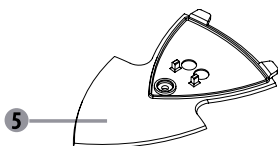
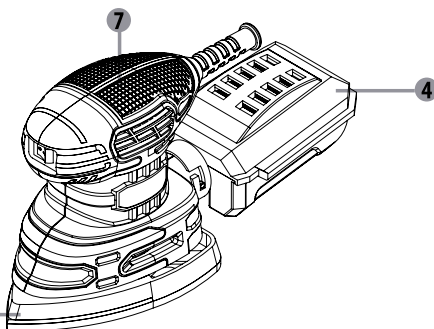

4. ΤΕΧΝΙΚΑ ΔΕΔΟΜΕΝΑ

Όνομαστική τάση	220-240 V~
Όνομαστική συχνότητα	50 Hz
Όνομαστική ισχύς	220 W
Ταχύτητα περιστροφής	13000 / min
Μήκος καλωδίου	2 m
Επιφάνεια λείανσης	152 x 102 mm
Κινητήρας ψήκτρας άνθρακα	Ναι
Ταχύτητα ταλάντωσης	26000 opm
Μαλακή λαβή	Ναι
Σύστημα τύπου hook & loop	Ναι
Λειτουργία συλλογής σκόνης	Ναι
Στάθμη ηχητικής πίεσης εκπομπών L_{pA}	78 dB(A) ($K_{pA}=3$ dB(A))
Στάθμη ισχύος ήχου L_{WA}	86 dB(A) ($K_{WA}=3$ dB(A))
Συνολική τιμή κραδασμών	4,02 m/s ² ($K=1,5$ m/s ²)



ΣΗΜΕΙΩΣΗ:

- Οι δηλωμένες συνολικές τιμές κραδασμών και οι δηλωμένες τιμές εκπομπής θορύβου έχουν μετρηθεί σύμφωνα με μια τυπική μέθοδο δοκιμής και μπορούν να χρησιμοποιηθούν για τη σύγκριση εργαλείων.

- Οι δηλωμένες συνολικές τιμές κραδασμών και οι δηλωμένες τιμές εκπομπής θορύβου μπορούν επίσης να χρησιμοποιηθούν σε μια προκαταρκτική αξιολόγηση έκθεσης.



ΠΡΟΕΙΔΟΠΟΙΗΣΗ:

- Οι κραδασμοί και οι εκπομπές θορύβου κατά τη διάρκεια της πραγματικής χρήσης του ηλεκτρικού εργαλείου μπορεί να διαφέρουν από τις δηλωμένες τιμές ανάλογα με τον τρόπο χρήσης του εργαλείου, και ιδιαίτερα ανάλογα με τον τύπο του τεμαχίου εργασίας.

- Είναι ανάγκη ανάγκη να προσδιοριστούν μέτρα ασφαλείας για την προστασία του χειριστή που βασίζονται σε εκτίμηση της έκθεσης κατά τις πραγματικές συνθήκες χρήσης (λαμβάνοντας υπόψη όλα τα μέρη του κύκλου λειτουργίας, όπως τις ώρες που το εργαλείο είναι απενεργοποιημένο και όταν είναι σε αδράνεια, επιπλέον του χρόνου ενεργοποίησης).

5. ΠΡΙΝ ΑΠΟ ΤΗΝ ΕΝΑΡΞΗ ΛΕΙΤΟΥΡΓΙΑΣ ΤΟΥ ΕΞΟΠΛΙΣΜΟΥ

Αντικατάσταση του γυαλόχαρτου



ΣΗΜΕΙΩΣΗ: Απενεργοποιήστε το εργαλείο, αποσυνδέστε το καλώδιο τροφοδοσίας και περιμένετε μέχρι να σταματήσουν τελείως όλα τα κινούμενα μέρη πριν εργαστείτε στο εργαλείο.

1. Ανασηκώστε την άκρη του γυαλόχαρτου και τραβήξτε το από το επίθεμα.
2. Καθαρίστε το επίθεμα λείανσης.
3. Πιέστε σταθερά το νέο γυαλόχαρτο πάνω στο επίθεμα. Ευθυγραμμίστε τις οπές στο γυαλόχαρτο με τις οπές στο επίθεμα για καλύτερη εξαγωγή της σκόνης.

Προσάρτηση του γυαλόχαρτου



Πρέπει να βεβαιώνετε πάντα ότι το εργαλείο είναι απενεργοποιημένο και ότι το φιλς έχει αφαιρεθεί από το σημείο τροφοδοσίας πριν κάνετε οποιαδήποτε ρύθμιση.

1. Επιλέξτε την απαιτούμενη ποιότητα γυαλόχαρτου.
2. Αφαιρέστε τυχόν σκόνη ή υπολείμματα από το άγκιστρο και τη θηλιά της βάσης.
3. Για να τοποθετήσετε το γυαλόχαρτο τύπου hook & loop, απλώς ευθυγραμμίστε τις οπές στο γυαλόχαρτο με τις οπές στη βάση λείανσης και πιέστε σταθερά για να μπει στη θέση του.
4. Για να αφαιρέσετε το γυαλόχαρτο, βγάλτε το από τη βάση.

ΠΡΟΕΙΔΟΠΟΙΗΣΗ: Μην συνεχίσετε να χρησιμοποιείτε το τριβείο με γυαλόχαρτο που έχει φθαρεί υπερβολικά ή έχει καταστραφεί.

ΠΡΟΕΙΔΟΠΟΙΗΣΗ: Μην χρησιμοποιείτε το ίδιο γυαλόχαρτο για ξύλο και μέταλλο. Τα μεταλλικά σωματίδια ενσωματώνονται στο γυαλόχαρτο και θα αποξέσουν την ξύλινη επιφάνεια.

ΠΡΟΕΙΔΟΠΟΙΗΣΗ: Φροντίστε να καθαρίζετε τακτικά τη συσσώρευση σκόνης στη βάση κάτω από το γυαλόχαρτο και να μην αφήνετε το γυαλόχαρτο να φθειρέται εντελώς πριν το αντικαταστήσετε. Η μη τήρηση αυτών των δύο προληπτικών μέτρων μπορεί να προκαλέσει ζημιά στα σημεία προσάρτησης τύπου hook & loop που βρίσκονται στη βάση και το γυαλόχαρτο να μην στερεωθεί σωστά.

ΠΡΟΕΙΔΟΠΟΙΗΣΗ: Καθαρίζετε τακτικά τους αεραγωγούς του ηλεκτρικού σας εργαλείου. Ο ανεμιστήρας του κινητήρα θα τραβήξει τη σκονη μέσα στο περιβλήμα και η υπερβολική συσσώρευση κοινολογημένου μετάλλου μπορεί να προκαλέσει ηλεκτρικούς κινδύνους.



ΣΗΜΕΙΩΣΗ: Η βάση λείανσης τύπου hook & loop δεν καλύπτεται από εγγύηση.

Αντικατάσταση του επιθέματος στήριξης

1. Για να αντικαταστήσετε το επίθεμα, αφαιρέστε πρώτα το γυαλόχαρτο.
2. Ξεβιδώστε τη βίδα που συγκρατεί το επίθεμα λείανσης στη θέση του.
3. Ευθυγραμμίστε το νέο επίθεμα έτσι ώστε να εφαρμόζει στην εσοχή της βάσης.
4. Στερεώστε το επίθεμα με τη βίδα.
5. Πιέστε για να τοποθετήσετε κατάλληλο γυαλόχαρτο.

Εξαγωγή σκόνης

Συνιστάται η χρήση του εξαρτήματος εξαγωγής σκόνης ανά πάσα στιγμή.

Κατά την εγκατάσταση του σωλήνα εξαγωγής σκόνης, ευθυγραμμίστε τα σημεία που προεξέχουν στο άνοιγμα συλλογής σκόνης και τοποθετήστε τον σωλήνα εξαγωγής σκόνης στο άνοιγμα.

Περιστρέψτε τον σωλήνα δεξιόστροφα για να τον κλειδώσετε.

Στον σωλήνα μπορεί να συνδεθεί σύστημα εξαγωγής σκόνης ή κατάλληλη ηλεκτρική σκούπα για καλύτερη απομάκρυνση της σκόνης.

Παρέχεται επίσης το κουτί εξαγωγής σκόνης.

Ευθυγραμμίστε την εγκοπή ολισθήσεως στο άνοιγμα του κουτιού συλλογής σκόνης με την προεξοχή στη θύρα εξαγωγής σκόνης, τοποθετήστε το και, στη συνέχεια, περιστρέψτε προς τα δεξιά για να το στερεώσετε. Ελέγξτε αν το κουτί συλλογής σκόνης είναι καλά στερεωμένο στην έξοδο σκόνης. Τραβήξτε το προσεκτικά (το κουτί συλλογής σκόνης είναι σφραγισμένο με ένα λαστιχάκι στεγανοποίησης).

Το κουτί σκόνης βρίσκεται σε πλαστική θήκη.

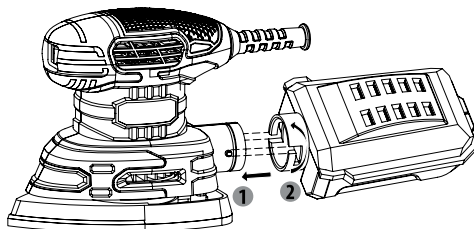

Για να το αδειάσετε, πρέπει να τραβήξετε τη σύνδεση στο πίσω άκρο του πλαστικού κουτιού προς την αντίθετη κατεύθυνση και να απορρίψετε το περιεχόμενο. Το κουτί σκόνης πρέπει να στερεωθεί ξανά ακολουθώντας την αντίστροφη διαδικασία από αυτήν της αποσυρμολόγησης. Για αποτελεσματική λειτουργία, αδειάζετε πάντα το κουτί συλλογής σκόνης.

Φροντίζετε πάντα ότι οι οπές εξαγωγής σκόνης στη βάση λείανσης δεν είναι φραγμένες.

 **ΠΡΟΕΙΔΟΠΟΙΗΣΗ:** Μην χρησιμοποιείτε το κουτί εξαγωγής σκόνης όταν τρίβετε μέταλλο. Τα καυτά μεταλλικά σωματίδια θα μπορούσαν να αναφλέξουν το υπολειμματικό ξυλάλευρο ή το ίδιο το κουτί.

6. ΛΕΙΤΟΥΡΓΙΑ

Πριν επιχειρήσετε να χρησιμοποιήσετε το τριβείο, φροντίστε να εξοικειωθείτε με όλα τα χαρακτηριστικά λειτουργίας και τις απαιτήσεις ασφάλειας.

 **ΠΡΟΕΙΔΟΠΟΙΗΣΗ!** Το τριβείο πρέπει να είναι πάντα αποσυνδεδεμένο από την παροχή ρεύματος κατά τη συναρμολόγηση εξαρτημάτων, τη σήμανση προσαρμογών, τον καθαρισμό ή όταν το εργαλείο δεν χρησιμοποιείται. Η αποσύνδεση του εργαλείου θα αποτρέψει την ακούσια εκκίνηση που θα μπορούσε να προκαλέσει σοβαρό τραυματισμό.

 **Μην τρίβετε γυφινές επιφάνειες (ΠΡΟΕΙΔΟΠΟΙΗΣΗ: Σε αυτήν την περίπτωση η εγγύησή σας ακυρώνεται), καθώς αυτό μπορεί να φράξει τον κινητήρα (βούρτσες, ρουλεμάν, κ.λπ.).**

Λείανση

- Κρατήστε το τριβείο μπροστά και μακριά από το σώμα σας, χωρίς να ακουμπά το τεμάχιο εργασίας.
- Ξεκινήστε το τριβείο.
- Αφήστε τον κινητήρα να πάρει στροφές και, στη συνέχεια, κατεβάστε το τριβείο σταδιακά στην εργασία με ελαφριά κίνηση προς τα εμπρός.
- Μετακινήστε το τριβείο αργά πάνω από το τεμάχιο εργασίας χρησιμοποιώντας κινήσεις εμπρός-πίσω ή από τη μία πλευρά στην άλλη.
- Μετά την ολοκλήρωση της λείανσης, αναστατώστε το τριβείο από το τεμάχιο εργασίας πριν το απενεργοποιήσετε.

Ενεργοποίηση-απενεργοποίηση

Συνδέστε την πρίζα στην παροχή ρεύματος.

- Ενεργοποίηση του ηλεκτρικού εργαλείου: πιέστε το κουμπί διακοπής/απενεργοποίησης (1) προς τα εμπρός στη θέση «I».
- Απενεργοποίηση του ηλεκτρικού εργαλείου: τραβήξτε το κουμπί του διακοπής/απενεργοποίησης προς τα πίσω στη θέση «O».

 **ΠΡΟΕΙΔΟΠΟΙΗΣΗ:** Μην χρησιμοποιείτε ποτέ το μηχανήμα για το τρίψιμο τεμαχίου εργασίας από μαγνήσιο.

Τοποθέτηση αξεσουάρ στο επίπεμα στήριξης

Η πλάκα λείανσης διαθέτει επίπεμα στήριξης από καουτσούκ τύπου hook & loop. Χρησιμοποιεί αξεσουάρ με σημεία προσάρτησης hook & loop, τα οποία στερεώνονται σταθερά το επίπεμα στήριξης όταν ασκείται μέτρια πίεση.

Για αλλαγή, απλά ξεκολλήστε το παλιό εξάρτημα, αφαιρέστε τη σκόνη από το επίπεμα στήριξης εάν χρειάζεται και πιέστε το νέο εξάρτημα στη θέση του. Βεβαιωθείτε ότι έχετε ευθυγραμμίσει τις οπές του γυαλόχαρτου με τις οπές στο επίπεμα στήριξης όσο καλύτερα μπορείτε προκειμένου το σύστημα εξαγωγής σκόνης να λειτουργήσει αποτελεσματικά.

Μετά από αρκετή χρήση, η επιφάνεια του επιθέματος στήριξης θα φθαρεί και πρέπει να αντικατασταθεί όταν δεν προσφέρει πλέον σταθερό κράτημα. Εάν η επιφάνεια του επιθέματος στήριξης φθίρειται πρόωρα, μειώστε την πίεση που ασκείται κατά τη λειτουργία του εργαλείου. Η ζημιά στο επίπεμα δεν καλύπτεται από την εγγύηση.

Χρήση του κουτιού συλλογής σκόνης

- Το σύστημα εξαγωγής σκόνης εξάγει τη σκόνη που προκαλείται από τη λείανση του τεμαχίου εργασίας μέσω των οπών στο επίπεμα στήριξης. Στη συνέχεια, η σκόνη μεταφέρεται μέσω της θύρας εξαγωγής σκόνης στο πίσω μέρος του περιβλήματος του τριβείου.
- Για εγκατάσταση: τραβήξτε και σύρετε το κουτί συλλογής σκόνης στη θύρα εξαγωγής σκόνης, βεβαιωθείτε ότι τα μάνδαλα δεξιά και αριστερά του κουτιού συλλογής σκόνης είναι στη θέση τους και ότι είναι ασφαλισμένα πριν ξεκινήσετε τη λειτουργία.
- Για αφαίρεση: Κατά την αφαίρεση του κουτιού συλλογής σκόνης, ακολουθήστε την παραπάνω διαδικασία με αντίστροφη σειρά.

Αν το κουτί συλλογής σκόνης είναι γεμάτο, μπορείτε να το αφαιρέσετε από αυτό το εργαλείο και να ανοίξετε το κάλυμμά του, να αδειάσετε τη σκόνη, το ξυλάλευρο κ.λπ. στο σώμα, και τέλος να καθαρίσετε το κουτί συλλογής σκόνης.

- Για αφαίρεση: Κρατήστε το επάνω κάλυμμα με το ένα χέρι και το κάτω κάλυμμα με το άλλο.
- Αποσυνδέστε το επάνω κάλυμμα από το κάτω κάλυμμα.
- Για εγκατάσταση: Κατά τη συναρμολόγηση του κουτιού συλλογής σκόνης, ακολουθήστε την παραπάνω διαδικασία με αντίστροφη σειρά.

7. ΣΥΝΤΗΡΗΣΗ



Πρέπει πάντα να αποσυνδέετε τη συσκευή πριν εκτελέσετε οποιαδήποτε εργασία ρύθμισης ή συντήρησης. Αν πρέπει να αντικατασταθεί το καλώδιο ρεύματος, η αντικατάσταση πρέπει να γίνει από τον κατασκευαστή ή τον αντιπρόσωπό του για την αποφυγή κινδύνου για την ασφάλεια.

Αποσυνδέστε αμέσως από την παροχή ρεύματος αν το καλώδιο ρεύματος υποστεί ζημιά.

Προσέξτε να μην εκτεθεί αυτό το εργαλείο στη βροχή.

Αν οι ψήκτρες άνθρακα πρέπει να αντικατασταθούν, αυτό πρέπει να γίνει από εξειδικευμένο επαγγελματία επισκευών (πάντα να αντικαθιστάτε και τις δύο ψήκτρες ταυτόχρονα).

Καθαρισμός

Αποφύγετε τη χρήση διαλυτικών όταν καθαρίζετε πλαστικά μέρη. Τα περισσότερα πλαστικά μέρη είναι επιρρεπή σε ζημιές από διάφορους τύπους εμπορικών διαλυτών και μπορεί να καταστραφούν από τη χρήση τους. Χρησιμοποιείτε καθαρά πανιά για να απομακρύνετε τη βρωμιά, την ανθρακόσκονη κ.λπ.

Λίπανση

Όλα τα έδρανα του παρόντος εργαλείου έχουν λιπανθεί με επαρκή ποσότητα λιπαντικού υψηλής ποιότητας, έτσι ώστε να μην απαιτηθεί καμία περαιτέρω λίπανση του εργαλείου κατά τη διάρκεια της ζωής τους υπό κανονικές συνθήκες λειτουργίας.

8. ΑΝΤΙΜΕΤΩΠΙΣΗ ΠΡΟΒΛΗΜΑΤΩΝ

Πιθανές δυσλειτουργίες οφείλονται συχνά σε αιτίες που μπορούν να διορθώσουν οι ίδιοι οι χρήστες. Επομένως ελέγξτε το προϊόν βασιζόμενοι σε αυτή την ενότητα. Στις περισσότερες περιπτώσεις το πρόβλημα μπορεί να λυθεί γρήγορα.



ΠΡΟΕΙΔΟΠΟΙΗΣΗ! Εκτελέστε μόνο τα βήματα που περιγράφονται σε αυτές τις οδηγίες! Όλες οι περαιτέρω εργασίες επιδιώρησης, συντήρησης και επισκευής πρέπει να εκτελούνται από εξουσιοδοτημένο κέντρο σέρβις ή εξίσου εξειδικευμένο ειδικό, εφόσον αδυνατείτε να επιλύσετε μόνοι σας το πρόβλημα!

Πρόβλημα	Πιθανή αιτία	Λύση
Δεν γίνεται εκκίνηση του προϊόντος	Δεν έχει συνδεθεί στην παροχή ρεύματος	Συνδέστε στην παροχή ρεύματος
	Το καλώδιο ρεύματος ή το φις είναι ελαττωματικό	Να ελεγχθεί από ειδικό ηλεκτρολόγο
	Άλλο ηλεκτρικό ελάττωμα του προϊόντος	Να ελεγχθεί από ειδικό ηλεκτρολόγο
Το προϊόν δεν φτάνει σε πλήρη ισχύ	Η μπαλαντέζα δεν είναι κατάλληλη για χρήση με αυτό το προϊόν	Χρησιμοποιήστε κατάλληλη μπαλαντέζα
	Η πηγή ρεύματος (π.χ. γεννήτρια) έχει πολύ χαμηλή τάση	Συνδέστε σε άλλη πηγή ρεύματος
	Τα ανοίγματα αερισμού είναι φραγμένα	Καθαρίστε τα ανοίγματα αερισμού
Μη ικανοποιητικό αποτέλεσμα	Το φύλλο λείανσης είναι φθαρμένο	Αντικαταστήστε με νέο φύλλο
	Το φύλλο λείανσης δεν είναι κατάλληλο για το υλικό του τεμαχίου εργασίας	Χρησιμοποιήστε κατάλληλο γυαλόχαρτο

9. ΠΡΟΣΤΑΣΙΑ ΤΟΥ ΠΕΡΙΒΑΛΛΟΝΤΟΣ ΜΑΣ



Τα ηλεκτρικά προϊόντα δεν πρέπει να απορρίπτονται μαζί με τα οικιακά απορρίμματα. Ανακυκλώστε τα στα ειδικά κέντρα απόρριψης που προβλέπονται για το σκοπό αυτό. Επικοινωνήστε με τις τοπικές αρχές ή τον αντιπρόσωπό σας για συμβουλές σχετικά με την ανακύκλωση.

Οι πιθανές επιπτώσεις στο περιβάλλον και την ανθρώπινη υγεία ως αποτέλεσμα της παρουσίας επικινδύνων ουσιών σε ηλεκτρικό και ηλεκτρονικό εξοπλισμό.

Για απόρριψη, αυτό το εργαλείο μπορεί επίσης να επιστραφεί στο κατάστημα ή στον πωλητή (ή στον αντιπρόσωπο της Dexter Power).

10. ΕΓΓΥΗΣΗ

Τα προϊόντα Dexter έχουν σχεδιαστεί με βάση τα υψηλότερα πρότυπα ποιότητας για προϊόντα που προορίζονται για το γενικό κοινό.

Το προϊόν καλύπτεται με εγγύηση 5 ετών που αρχίζει να ισχύει από την ημερομηνία αγοράς. Αυτή η εγγύηση καλύπτει όλα τα κατασκευαστικά ελαττώματα ή τα ελαττώματα υλικού.

Σε περίπτωση βλάβης, ανατρέξτε πρώτα στη σελίδα αντιμετώπισης προβλημάτων (προβλήματα και λύσεις) στο φυλλάδιο. Αν το πρόβλημα παραμένει, επικοινωνήστε με το πλησιέστερο κατάστημα.

Το κατάστημά σας θα καταβάλει κάθε προσπάθεια για την επίλυση του προβλήματος.

Οι επισκευές και η αντικατάσταση των εξαρτημάτων δεν παρατείνουν την αρχική περίοδο της εγγύησης.

Οι βλάβες που προκύπτουν από φυσιολογική φθορά ή από ακατάλληλη χρήση του προϊόντος δεν καλύπτονται από την εγγύηση. Αυτό περιλαμβάνει, μεταξύ άλλων, τους διακόπτες, τον ασφαλειοδιακόπτη κυκλώματος και τους κινητήρες, σε περίπτωση φθοράς.

Λάβετε υπόψη ότι υπάρχουν συγκεκριμένοι όροι εγγύησης για ορισμένες χώρες.

Σε περίπτωση αμφιβολίας, επικοινωνήστε με το σημείο πώλησής σας.

Για να ληφθούν υπόψη απαιτήσεις στο πλαίσιο της εγγύησης, απαιτούνται τα ακόλουθα:

- Προσκόμιση της απόδειξης αγοράς
- Ότι δεν έχουν γίνει επισκευές ή/και αλλαγή εξαρτημάτων από τρίτο μέρος.
- Ότι το πρόβλημα δεν είναι θέμα φυσιολογικής φθοράς.
- Ότι οι απαιτούμενες εργασίες συντήρησης και επισκευής έχουν εκτελεστεί σωστά.
- Ότι δεν ασκήθηκε δύναμη και δεν υπήρξε ακατάλληλος χειρισμός, μη εξουσιοδοτημένη χρήση ή ατυχήματα
- Ότι δεν έχει σημειωθεί υποβάθμιση λόγω υπερθέρμανσης που οφείλεται σε έμφραξη του μπλοκ εξερισμού.
- Ότι δεν έχει γίνει καμία εργασία στο προϊόν από ανεπίσημο άτομο και δεν έχουν επιχειρηθεί ακατάλληλες επισκευές.
- Ότι το εργαλείο δεν έχει αποσυναρμολογηθεί ή ανοιχτεί.
- Ότι το εργαλείο δεν έχει υπάρξει σε υγρό περιβάλλον (δροσιά, βροχή, βυθισμένο στο νερό...)
- Ότι δεν έχουν χρησιμοποιηθεί λανθασμένα εξαρτήματα, εξαρτήματα που δεν κατασκευάστηκαν από την Dexter, ενώ αποδεικνύεται ότι είναι η αιτία του προβλήματος.
- Ότι το εργαλείο δεν έχει χρησιμοποιηθεί ακατάλληλα (υπερφόρτωση του εργαλείου ή χρήση μη εγκεκριμένων εξαρτημάτων).
- Ότι δεν έχει προκληθεί ζημιά από εξωτερικές αιτίες ή ξένα σώματα όπως άμμος ή πέτρες.
- Ότι δεν έχει προκληθεί ζημιά από μη συμμόρφωση με τις συστάσεις ασφαλείας και τις οδηγίες χρήσης.

Το προϊόν πρέπει να χρησιμοποιείται υπό κανονικές συνθήκες χρήσης και για μη επαγγελματικούς σκοπούς.





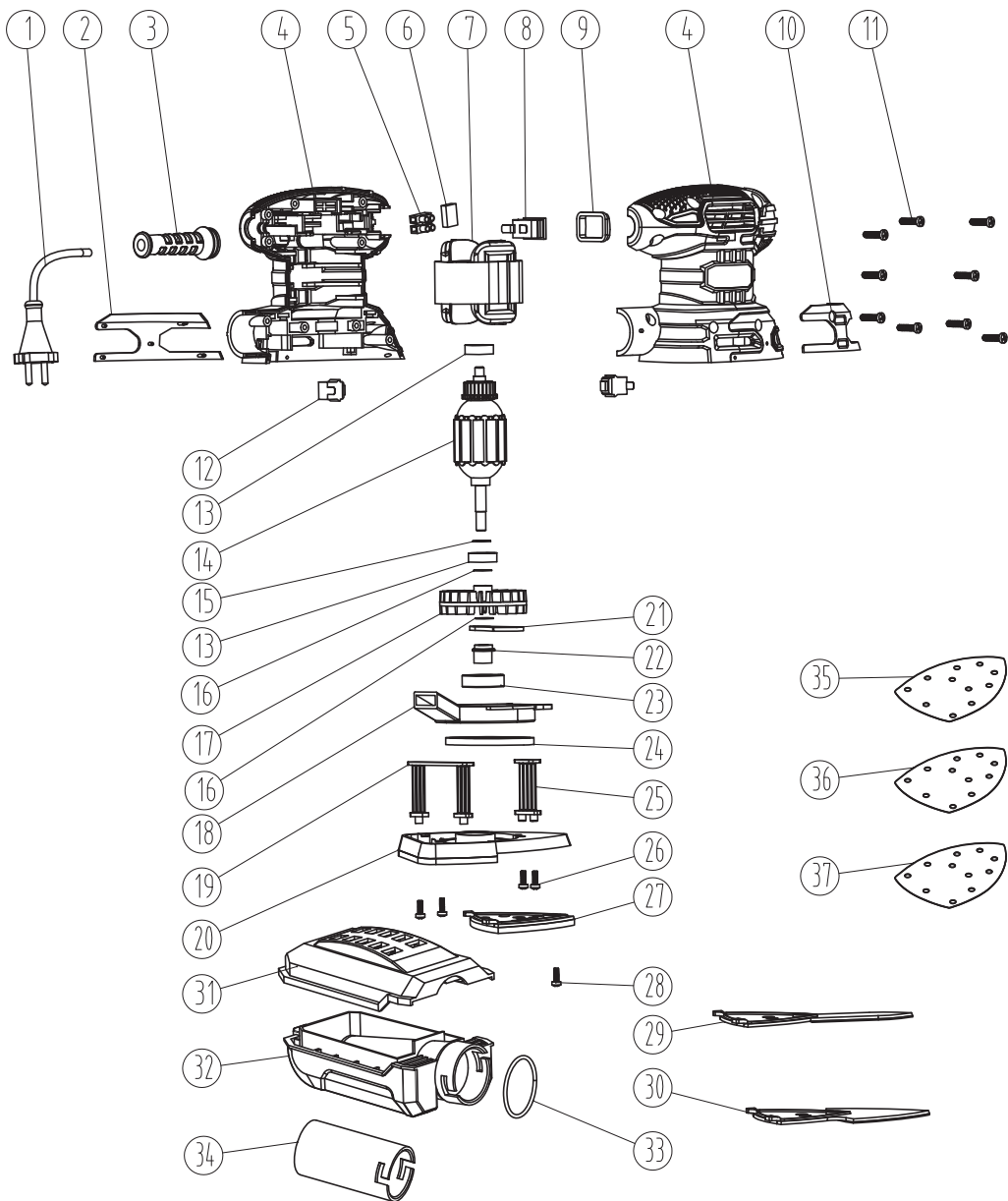







Ως εκ τούτου, εξαιρούνται από αυτήν την εγγύηση τα προϊόντα που χρησιμοποιούνται από εταιρείες, τοπικές αρχές, καθώς και εταιρείες που προσφέρουν νοίκια επί πληρωμή ή δωρεάν δανεισμό εξοπλισμού.

11. ΑΝΑΠΤΥΓΜΑ



Αρ.	Περιγραφή	Ποσότητα	Αρ.	Περιγραφή	Ποσότητα
1	Καλώδιο ρεύματος	1	22	Έκκεντρο κάθισμα	1
2	Αριστερό διακοσμητικό περίβλημα	1	23	Έδρανο 6001	1
3	Χιτώνιο καλωδίου	1	24	Τσόχινος δακτύλιος στεγανοποίησης	1
4	Περίβλημα	1	25	Βάση ταλάντωσης II	1
5	Ακροδέκτης σύνδεσης	1	26	Βίδα ST 2,9x12	4
6	Πυκνωτής	1	27	Διάταξη τριγωνικής πλάκας βάσης	1
7	Στάτορας	1	28	Βίδα M4x8	1
8	Διακόπτης	1	29	Διάταξη επέκτασης δακτύλων πλάκας βάσης	1
9	Κάλυμμα διακοπών	1	30	Διάταξη τριγωνικής επέκτασης πλάκας βάσης	1
10	Δεξί διακοσμητικό περίβλημα	2	31	Κάλυμμα κουτιού σκόνης + Μη υφαντό ύφασμα	1
11	Βίδα ST3,9x17	9	32	Κουτί σκόνης	1
12	Ψήκτρα άνθρακα	2	33	Δακτύλιος O 30x2	1
13	Έδρανο 607	2	34	Προσαρμογέας ηλεκτρικής σκούπας	1
14	Ρότορας	1	35	Γυαλόχαρτο G40	1
15	Ροδέλα 12x7x0,5 mm	1	36	Γυαλόχαρτο G80	1
16	Ροδέλα 12x7x1,5 mm	2	37	Γυαλόχαρτο G120	1
17	Ανεμιστήρας	1			
18	Κάλυμμα συλλογής αέρα	1			
19	Βάση ταλάντωσης I	1			
20	Διάταξη πλαστικής πλάκας βάσης	1			
21	Τεμάχιο ισορροπίας	1			

SYMBOLE

	Aby zmniejszyć ryzyko obrażeń, użytkownik musi przeczytać instrukcję obsługi.
	Zgodnie z podstawowymi obowiązującymi normami bezpieczeństwa według dyrektyw europejskich.
	Urządzenie klasy II – Podwójna izolacja – Bez konieczności stosowania wtyczki z uziemieniem
	Oznacza ryzyko obrażeń ciała lub uszkodzenia narzędzia w przypadku nieprzestrzegania instrukcji zawartych w niniejszym podręczniku
	Wskazuje zagrożenie porażeniem prądem elektrycznym.
	Uszkodzone i/lub wyrzucone urządzenia elektryczne lub elektroniczne należy przekazywać do odpowiednich punktów recyklingu.
	W przypadku uszkodzenia przewodu i podczas konserwacji natychmiast odłączyć wtyczkę od sieci elektrycznej.
	Należy nosić okulary ochronne.
	Nosić maskę przeciwpyłową.
	Należy nosić ochronniki słuchu.
	Należy nosić obuwie ochronne.
	Należy nosić rękawice ochronne.
	Oznaczenie potwierdzające zgodność produktu z przepisami technicznymi Ukrainy.

SPIS TREŚCI

1. Przeznaczenie szlifierki wielofunkcyjnej
2. Zalecenia bezpieczeństwa
3. Opis
4. Dane techniczne
5. Przed uruchomieniem urządzenia
6. Użytkowanie
7. Konserwacja
8. Rozwiązywanie problemów
9. Ochrona naszego środowiska
10. Gwarancja
11. Widok rozstrzelony z listą części
12. Deklaracja zgodności WE

1. PRZEZNACZENIE SZLIFFIERKI WIELOFUNKCYJNEJ

Urządzenie jest przeznaczone do szlifowania na sucho za pomocą odpowiednich uziarnień papierów ściernych. Szlifierka nadaje się do szlifowania drewna, metalu, tworzyw sztucznych i powierzchni malowanych, usuwania starej farby, szlifowania pomiędzy nakładaniem kolejnych powłok lakierniczych oraz usuwania rdzy. Urządzenia, osprzętu i akcesoriów do zastosowań dodatkowych (patrz instrukcje producenta) nie należy używać do prac niezgodnych z ich przeznaczeniem. Wyraźnie wyklucza się wszelkie inne zastosowania.

2. ZALECENIA BEZPIECZEŃSTWA

OGÓLNE OSTRZEŻENIA DOTYCZĄCE BEZPIECZNEJ OBSŁUGI ELEKTRONARZĘDZI

 **OSTRZEŻENIE!** Należy przeczytać wszystkie ostrzeżenia dotyczące bezpieczeństwa, instrukcje, ilustracje i specyfikacje dołączone do tego elektronarzędzia. Niezastosowanie się do wszystkich instrukcji może doprowadzić do porażenia prądem elektrycznym, pożaru i/lub poważnych obrażeń ciała.

NALEŻY ZACHOWAĆ WSZYSTKIE OSTRZEŻENIA I INSTRUKCJE DO WYKORZYSTANIA W PRZYSZŁOŚCI.

Określenie „elektronarzędzie” w ostrzeżeniach odnosi się do elektronarzędzia zasilanego sieciowo (przewodowego) lub elektronarzędzia zasilanego akumulatorem (beprzewodowego).

1) BEZPIECZEŃSTWO W MIEJSCU PRACY

- A. **Miejsce pracy powinno być czyste i dobrze oświetlone.** W nieuporządkowanych lub ciemnych miejscach może dochodzić do wypadków.
- B. **Nie używać elektronarzędzi w atmosferze wybuchowej, np. w obecności łatwopalnych cieczy, gazów lub pyłów.** Elektronarzędzia wytwarzają iskry, które mogą spowodować zapłon pyłu lub oparów.
- C. **Dzieci i osoby postronne nie powinny być dopuszczane do obsługi elektronarzędzia.** Rozproszenie uwagi może spowodować utratę kontroli.

2) BEZPIECZEŃSTWO ELEKTRYCZNE

- A. **Wtyczka elektronarzędzia musi być dopasowana do gniazdka. Nigdy nie wprowadzać żadnych zmian we wtyczce. Nie używać przejściówek z elektronarzędziami z uziemieniem.** Brak modyfikacji wtyczek i odpowiednie gniazdka zmniejszają ryzyko porażenia prądem elektrycznym.
- B. **Unikać dotykania ciałem uziemionych powierzchni, takich jak rury, grzejniki, piece i lodówki.** Kontakt ciała z uziemionym urządzeniem zwiększa ryzyko porażenia prądem elektrycznym.
- C. **Nie dopuszczać do kontaktu elektronarzędzi z deszczem lub wilgocią.** Przedostanie się wody do elektronarzędzia zwiększa ryzyko porażenia prądem.
- D. **Nie obciążać przewodu zasilającego. Nigdy nie używać przewodu do przenoszenia, ciągnięcia lub odłączania elektronarzędzia. Trzymać przewód z dala od źródeł ciepła, oleju, ostrych krawędzi lub ruchomych części.** Uszkodzony lub splątany przewód zwiększa ryzyko porażenia prądem elektrycznym.
- E. **Podczas korzystania z elektronarzędzia na zewnątrz używać przedłużacza przystosowanego do użytku na zewnątrz.** Użycie przewodu przeznaczonego do użytku na zewnątrz zmniejsza ryzyko porażenia prądem elektrycznym.
- F. **Jeśli nie można uniknąć pracy z elektronarzędziem w wilgotnym miejscu, użyć wyłącznika różnicowoprądowego.** Użycie wyłącznika różnicowoprądowego zmniejsza ryzyko porażenia prądem elektrycznym.

3) BEZPIECZEŃSTWO OSÓB

- A. **Podczas pracy z elektronarzędziem zachować czujność, uważać na to, co się robi, i kierować się zdrowym rozsądkiem. Nie używać elektronarzędzia w przypadku zmęczenia albo pod wpływem narkotyków, alkoholu lub leków.** Chwila nieuwagi podczas obsługi elektronarzędzia może spowodować poważne obrażenia ciała.
- B. **Należy stosować środki ochrony indywidualnej. Zawsze nosić okulary ochronne.** Sprzęt ochronny, taki jak maska przeciwpyłowa, antypoślizgowe obuwie ochronne, kask ochronny lub naszniki ochronne – używane w odpowiednich warunkach – ograniczy obrażenia ciała.
- C. **Nie dopuścić do przypadkowego uruchomienia. Przed podłączeniem do źródła zasilania i/lub akumulatora, podniesieniem lub przeniesieniem narzędzia upewnić się, że przełącznik znajduje się w pozycji wyłączonej.** Przenoszenie elektronarzędzi z palcem na przełączniku lub włączanie elektronarzędzi z przełącznikiem pod napięciem może prowadzić do wypadków.
- D. **Przed włączeniem elektronarzędzia wyjąć klucz nastawczy lub klucz płaski.** Klucz pozostawiony na obracającej się części elektronarzędzia może spowodować obrażenia ciała.
- E. **Nie wyciągać nadmiernie rąk. Przez cały czas utrzymywać właściwą postawę i równowagę.** Umożliwia to lepszą kontrolę nad elektronarzędziem w nieoczekiwanych sytuacjach.
- F. **Należy nosić odpowiednią odzież. Nie nosić luźnej odzieży ani biżuterii. Trzymać włosy, odzież i rękawice z dala od ruchomych części.** Luźne ubrania, biżuteria lub długie włosy mogą zostać wciągnięte przez ruchome części.
- G. **Jeśli dostępne są urządzenia do odciągania i zbierania pyłu, należy się upewnić, że są one podłączone i właściwie używane.** Korzystanie z systemu odciągowego może ograniczyć zagrożenia związane z pyłem.
- H. **Nie dopuścić do sytuacji, w której doświadczenie nabyte podczas częstego korzystania z narzędzi doprowadziłyby do**

popadnięcia w rutynę i zignorowania zasad bezpieczeństwa. Nieostrożna obsługa może spowodować poważne obrażenia w ciągu ułamka sekundy.

4) UŻYWANIE ELEKTRONARZĘDZI I ICH KONSERWACJA

- A. Nie forsować elektronarzędzia. Używać elektronarzędzia zgodnie z jego zastosowaniem.** Używając odpowiedniego elektronarzędzia, można lepiej i bezpieczniej wykonać pracę, do której zostało ono zaprojektowane.
- B. Nie używać elektronarzędzia, jeśli nie można go włączyć lub wyłączyć za pomocą przełącznika.** Każde elektronarzędzie, którego nie można obsługiwać za pomocą przełącznika, jest niebezpieczne i musi zostać naprawione.
- C. Przed przystąpieniem do regulacji, wymiany akcesoriów lub składowania elektronarzędzia odłączyć wtyczkę od źródła zasilania i/lub wyjąć akumulator, jeśli będzie to możliwe.** Prewencyjne środki bezpieczeństwa zmniejszają ryzyko przypadkowego uruchomienia elektronarzędzia.
- D. Nieużywane elektronarzędzia należy przechowywać w miejscu niedostępnym dla dzieci i nie zezwalać na korzystanie z nich osobom, które nie zapoznały się z elektronarzędziem lub niniejszymi instrukcjami.** Elektronarzędzia stanowią zagrożenie, jeśli są obsługiwane przez nieprzeszkolonych użytkowników.
- E. Należy konserwować elektronarzędzia i akcesoria. Sprawdzić, czy ruchome części nie są odchylone od osi lub zakleszczone lub pęknięte i czy nie występują inne usterki, które mogą mieć wpływ na działanie elektronarzędzia. Jeśli elektronarzędzie jest uszkodzone, należy oddać je do naprawy przed użyciem.** Wiele wypadków spowodowanych jest przez źle konserwowane elektronarzędzia.
- F. Narzędzia tnące powinny być naostrzone i czyste.** Odpowiednio konserwowane narzędzia tnące z ostrymi krawędziami tnącymi są mniej podatne na zakleszczenie i łatwiejsze do kontrolowania.
- G. Używać elektronarzędzia, akcesoriów, końcówek itp. zgodnie z niniejszymi instrukcjami, biorąc pod uwagę warunki pracy i rodzaj wykonywanej pracy.** Używanie elektronarzędzia w sposób niezgodny z przeznaczeniem może prowadzić do niebezpiecznych sytuacji.
- H. Uchwyty i powierzchnie chwytne powinny być suche, czyste oraz niezaplamione olejem lub smarem.** Śliskie uchwyty i powierzchnie chwytne uniemożliwiają bezpieczną obsługę i kontrolę narzędzia w nieoczekiwanych sytuacjach.

5) SERWISOWANIE

- A. Elektronarzędzie musi być serwisowane przez wykwalifikowanego serwisanta przy użyciu wyłącznie identycznych części zamiennych.** Zapewni to bezpieczne użytkowanie elektronarzędzia.

Ostrzeżenia dotyczące bezpieczeństwa szlifierki wielofunkcyjnej:

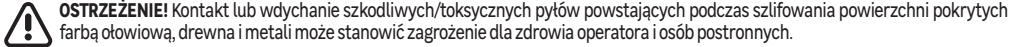

Należy zachować szczególną ostrożność, aby się przed nimi zabezpieczyć

Pyły, w tym następujące:

- Wszystkie osoby wchodzące na obszar roboczy muszą nosić zatwierdzoną maskę specjalnie zaprojektowaną do ochrony przed szkodliwymi/toksycznymi pyłami, dodatkowo do korzystania z urządzenia odpylającego i utrzymując dobrą wentylację miejsca pracy.
- Dzieci i kobiety w ciąży nie mogą wchodzić na obszar roboczy.
- W miejscu pracy nie wolno jeść, pić ani palić.

W budynkach powstałych przed 1960 rokiem na powierzchniach drewnianych lub metalowych może znajdować się farba zawierająca ołów. Jeżeli istnieje podejrzenie, że obrabiany przedmiot zawiera ołów, należy zasięgnąć profesjonalnej porady.

- Niektóre produkty drewniane i drewnopodobne, zwłaszcza MDF (płyty pilśniowe średniej gęstości) mogą wytwarzać pył, który może być niebezpieczny dla zdrowia. Podczas użytkowania się urządzeniem oprócz korzystania z układu odsysania pyłu zalecamy stosowanie atestowanych masek na twarz z wymiennym filtrem.
 - Podczas używania szlifierki do metalu należy pamiętać, że iskry mogą spowodować zapłon pyłu w systemie odciągowym lub odkurzaczu.
 - Szlifierka jest przeznaczona do obsługi oburęcznej. Należy zachować stabilność i upewnić się, że przewód zasilający nie styka się z urządzeniem ani nie zaczepia się o inne przedmioty, uniemożliwiając szlifowanie.
 - Przed rozpoczęciem szlifowania należy się upewnić, że z obrabianego przedmiotu usunięto ciała obce, takie jak gwoździe i śruby.
 - Nie używać urządzenia do szlifowania na mokro, wyłącznie do szlifowania na suchu.
 - Jeśli to możliwe, zabezpieczyć mniejsze obrabiane przedmioty, aby nie przesunęły się pod szlifierką. Należy zamocować obrabiany przedmiot (przytrzymanie obrabianego przedmiotu zaciskowego za pomocą urządzeń zaciskowych lub w imadle jest pewniejsze niż chwyt ręczny).
 - Nie używać szlifierki z dużą siłą, aby narzędzie pracowało z rozsądną prędkością. Jeżeli narzędzie będzie za bardzo dociskane, może dojść do przeciążenia silnika. Silnik zacznie wolniej działać, co doprowadzi do nieefektywnego szlifowania, a być może nawet do uszkodzenia silnika szlifierki.
 - Nie używać zużytego, podartego lub mocno zabrudzonego papieru ściernego.
 - Nie dotykać poruszającego się papieru ściernego.
- Idealna temperatura przechowywania wynosi od 20°C do 25°C.

3. OPIS

1. Przetącznik wł./wyt.
2. Podstawa z haczykami i pętelkami
3. Adapter próżniowy dla Ø35 mm
4. Pojemnik na pył
5. Przedłużacz delta
6. Przedłużacz palców
7. Uchwyt i powierzchnia chwytająca

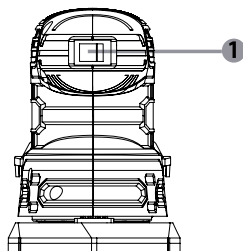
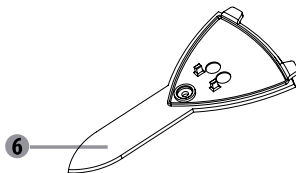
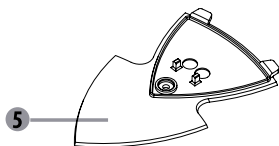
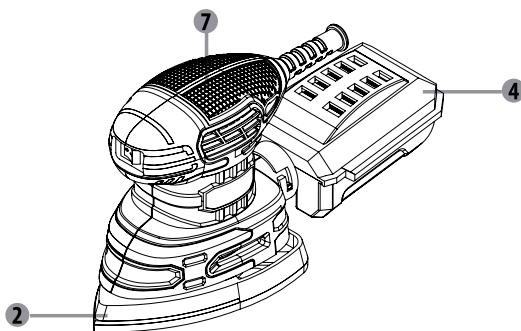
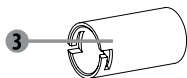

4. DANE TECHNICZNE

Napięcie znamionowe	220–240 V~
Częstotliwość znamionowa	50 Hz
Moc znamionowa	220 W
Prędkość obrotowa	13000/min
Długość kabla	2 m
Powierzchnia szlifowania	152 x 102 mm
Silnik ze szczotką węglową	Tak
Prędkość oscylacji	26000 opm
Miękki uchwyt	Tak
System haczyków i pętelek	Tak
Funkcja samoczynnego usuwania pyłu	Tak
Poziom ciśnienia akustycznego emisji L_{pA}	78 dB(A) ($K_{pA}=3dB(A)$)
Poziom mocy akustycznej L_{WA}	86 dB(A) ($K_{WA}=3dB(A)$)
Całkowita wartość drgań	4,02 m/s ² ($K=1,5$ m/s ²)



UWAGA:

– Deklarowana łączna wartość drgań oraz deklarowany poziom hałasu zostały zmierzone zgodnie ze standardowymi metodami testowania i może służyć do porównywania jednego narzędzia z innym.

– Deklarowana całkowita wartość drgań oraz deklarowany poziom hałasu mogą również posłużyć do wstępnej oceny narażenia na drgania.



OSTRZEŻENIE:

– Emisje drgań i hałasu w trakcie bieżącego użytkowania narzędzia elektrycznego mogą się różnić od zadeklarowanych wartości w zależności od sposobów, w jakie narzędzie jest używane, a zwłaszcza od tego, jaki rodzaj elementu jest obrabiany.

– Należy określić środki bezpieczeństwa w celu ochrony operatora, które powinny opierać się na oszacowaniu ekspozycji w bieżących warunkach zastosowania (przy uwzględnieniu wszystkich części cyklu roboczego, takich jak czas, kiedy narzędzie jest wyłączone oraz kiedy działa w trybie jałowym dodatkowo do czasu załączenia).

5. PRZED URUCHOMIENIEM URZĄDZENIA

Wymiana papieru ściernego



UWAGA: przed przystąpieniem do prac przy narzędziu należy je wyłączyć, odłączyć przewód zasilający i odczekać, aż wszystkie ruchome części całkowicie się zatrzymają.

1. Podnieść krawędź papieru ściernego i ściągnąć go z talerza.
2. Wyczyścić talerz szlifierski.
3. Mocno docisnąć nowy papier ścierny do talerza. Wyrównać otwory w papierze ściernym z otworami w talerzu, aby zapewnić najlepsze odciąganie pyłu.

Mocowanie papieru ściernego



Przed przystąpieniem do regulacji należy zawsze dopilnować, aby narzędzie było wyłączone, a wtyczka wyjęta z kontaktu.

1. Wybrać wymagany rodzaj papieru ściernego.
2. Usunąć cały pył lub brud z haczyka i pętli podstawy.
3. Aby zamocować papier ścierny typu na haczyk i pętlę, wystarczy wyrównać otwory w papierze ściernym z otworami w podstawie szlifierskiej i mocno docisnąć.
4. Aby usunąć papier ścierny, należy zedrzyć go z podstawy.



OSTRZEŻENIE: nie używać dłużej szlifierki z papierem ściernym, który jest nadmiernie zużyty lub uszkodzony.



OSTRZEŻENIE: nie używać tego samego papieru ściernego do drewna i metalu. Cząstki metalu wbijają się w papier ścierny i powodują szorowanie drewnianej powierzchni.



OSTRZEŻENIE: należy dbać o regularne usuwanie pyłu nagromadzonego na podstawie pod papierem ściernym i nie dopuszczać do całkowitego zużycia papieru ściernego przed jego wymianą. Nieprzestrzeżenie tych dwóch środków ostrożności może doprowadzić do uszkodzenia haczyków i pętli na podstawie, a papier ścierny nie zostanie poprawnie zamocowany.



OSTRZEŻENIE: regularnie czyścić odpowietrzniki narzędzia elektrycznego. Wentylator silnika wciąga pył do obudowy i nadmierne nagromadzenie metalu w proszku może powodować zagrożenia elektryczne.



UWAGA: podstawa szlifierska na haczyki i pętliki nie jest objęta gwarancją.

Wymiana talerza szlifierskiego

1. Aby wymienić talerz, należy najpierw usunąć papier ścierny.
2. Odkręcić śrubę mocującą talerz szlifierski.
3. Wyrównać nowy talerz tak, aby pasował do wgłębienia na podszewie.
4. Przymocować talerz za pomocą śruby.
5. Docisnąć odpowiednim papierem ściernym.

Odsysanie pyłu

Zalecamy każdorazowo używać systemu odsysania pyłu.

Podczas montażu rury odpylającej należy wyrównać wystające punkty otworu do zbierania pyłu i włożyć rurę odpylającą do otworu.

Obrócić rurkę zgodnie z ruchem wskazówek zegara w celu zablokowania.

System odsysania pyłu lub odpowiedni odkurzacz można podłączyć do rurki w celu zwiększenia wydajności usuwania pyłu.

W zestawie znajduje się również worek pojemnik na kurz.

Wyrównaj rowek przesuwny w otworze pojemnika na kurz z występem w otworze wylotu kurzu, włoż go, a następnie obróć w prawo, aby go zamocować. Sprawdź, czy pojemnik na kurz jest dobrze przymocowany do wylotu kurzu. Delikatnie pociągnij (pojemnik na kurz jest uszczelniony gumowym O-ring).

Pojemnik na kurz znajduje się w plastikowej obudowie.

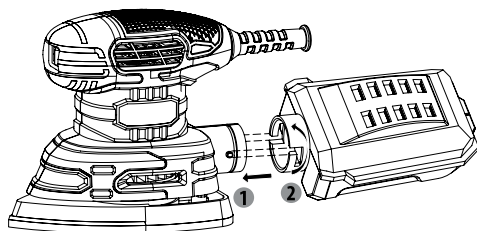

Aby go opróżnić, należy odciągnąć połączenie na tylnym końcu plastikowego pojemnika w przeciwnym kierunku, a następnie usunąć jego zawartość. Aby zapewnić wydajną pracę, należy zawsze opróżniać pojemnik na kurz.

Zawsze uważać, aby otwory wyciągu pyłu w podstawie szlifierskiej nie były zablokowane.

 **OSTRZEŻENIE: nie używać pojemnika na pył podczas szlifowania metalu. Gorące opiłki metalu mogłyby doprowadzić do zapalenia się pyłu z drewna lub samego pojemnika.**

6. UŻYTKOWANIE

Przed rozpoczęciem użytkowania szlifierki należy zapoznać się z jej wszystkimi funkcjami i wymogami bezpieczeństwa.

 **OSTRZEŻENIE! Szlifierka powinna być zawsze odłączona od zasilania podczas montażu części, regulacji oznaczeń, czyszczenia lub gdy narzędzie nie jest używane. Odłączenie narzędzia zapobiegnie przypadkowemu uruchomieniu, które może spowodować poważne obrażenia.**

 **Nie szlifować powierzchni gipsowych (OSTRZEŻENIE: w takim przypadku gwarancja traci ważność); może to spowodować zatkanie silnika (szczotek, łożysk kulkowych itp.).**

Szlifowanie papierem ściernym

- Trzymać szlifierkę z przodu i z dala od siebie, trzymając ją z dala od obrabianego przedmiotu.
- Uruchomić szlifierkę.
- Pozwolić silnikowi nabrać prędkości, a następnie stopniowo opuścić go na pracę, wykonując lekki ruch do przodu.
- Powoli przesuwając szlifierkę po obrabianym elemencie, wykonując ruchy do przodu i do tyłu lub z boku na bok.
- Po zakończeniu szlifowania zdjąć szlifierkę z obrabianego przedmiotu przed jej wyłączeniem.

Włączanie i wyłączenie

Podłączyć wtyczkę do źródła zasilania.

- Włączanie elektronarzędzia: wcisnąć przełącznik wł./wył. (1) do przodu do pozycji „I”.
- Wyłączanie elektronarzędzia: pociągnąć przełącznik wł./wył. do tyłu do pozycji „0”.

 **OSTRZEŻENIE: nigdy nie używać urządzenia do szlifowania elementów wykonanych z magnezu.**

Montaż akcesoriów płyty nośnej

Talerz szlifierski jest wyposażony w gumową płytę nośną na haczyki i pętelki. Wykorzystuje ona akcesoria z haczykami i pętelkami, które mocno trzymają płytę nośną, gdy są stosowane z umiarkowanym naciskiem.

W celu wymiany wystarczy odkleić stare akcesorium, w razie potrzeby usunąć pył z płyty nośnej i wcisnąć nowe akcesorium na miejsce. Upewnij się, że otwory w arkuszu szlifierskim są wyrównane z otworami w płycie nośnej, aby umożliwić skuteczne działanie systemu odciągania pyłu.

Po dłuższym użytkowaniu powierzchnia płyty nośnej ulegnie zużyciu i należy ją wymienić, gdy nie zapewnia już pewnego chwytu. Jeśli okładzina płyty nośnej zużywa się przedwcześnie, należy zmniejszyć siłę nacisku podczas pracy narzędzia. Uszkodzenie podkładki nie jest objęte gwarancją.

Korzystanie z pojemnika na pył

- System odciągania pyłu odciąga pył szlifierski z obrabianego przedmiotu przez otwory w płycie nośnej. Pył jest następnie odprowadzany przez króciec odprowadzania pyłu z tyłu obudowy szlifierki.
- Aby zainstalować: pociągnąć i wsunąć pojemnik na pył do króciec odprowadzania pyłu, upewnij się, że zatrzaski po prawej i lewej stronie pojemnika na pył są na miejscu i są zabezpieczone przed rozpoczęciem pracy).
- Aby usunąć: podczas demontażu pojemnika na pył należy wykonać powyższą procedurę w odwrotnej kolejności.

Jeśli pojemnik na pył jest pełny, można go wyjąć z narzędzia i otworzyć pokrywę pojemnika, opróżnić go z pyłu, pyłu drzewnego itp. i wyczyścić pojemnik na pył.

- Aby usunąć: przytrzymać górną pokrywę jedną ręką, a dolną pokrywę drugą.
- Odłączyć górną pokrywę od dolnej pokrywki.
- Aby zainstalować: podczas montażu pojemnika na pył należy wykonać powyższą procedurę w odwrotnej kolejności.

7. KONSERWACJA



Zawsze odłączaj urządzenie przed wykonaniem jakichkolwiek regulacji lub prac konserwacyjnych. Jeśli konieczna jest wymiana przewodu zasilającego, musi to zrobić producent lub jego przedstawiciel, aby uniknąć zagrożenia dla bezpieczeństwa.

Odłączyć od zasilania elektrycznego niezwłocznie w przypadku uszkodzenia przewodu zasilającego.

Uważać, aby narzędzie nie było narażone na deszcz.

Jeśli konieczna jest wymiana szczotek węglowych, musi wykonać to wykwalifikowany specjalista ds. napraw (zawsze wymieniać dwie szczotki w tym samym czasie).

Czyszczenie

Podczas czyszczenia części plastikowych należy unikać używania rozpuszczalników. Większość plastikowych części jest podatna na uszkodzenia przez różne rodzaje rozpuszczalników dostępnych w handlu i może ulec uszkodzeniu w wyniku ich stosowania. Do usuwania zabrudzeń, pyłu węglowego, kurzu itp. należy używać czystej szmatki.

Smarowanie

Wszystkie łożyska w narzędziu zostały nasmarowane wystarczającą ilością wysokiej jakości smaru i w normalnych warunkach użytkowania nie wymagają smarowania przez cały okres używania narzędzia.

8. ROZWIĄZYWANIE PROBLEMÓW

Podjęte ustereki są często spowodowane problemami, które użytkownik jest w stanie usunąć samodzielnie. Dlatego należy sprawdzać produkt na podstawie tego rozdziału. W większości przypadków problem da się szybko usunąć.



OSTRZEŻENIE! Wykonywać tylko czynności opisane w tej instrukcji! Wszystkie kolejne kontrole, prace konserwacyjne i naprawy muszą być wykonywane przez autoryzowane centrum serwisowe lub podobnie wykwalifikowanego specjalistę, jeśli nie można samodzielnie usunąć problemu!

Problem	Prawdopodobne przyczyny	Rozwiązanie
Produkt nie włącza się	Urządzenie nie jest podłączone do zasilania	Podłączyć do zasilania
	Uszkodzony przewód zasilania lub uszkodzona wtyczka	Zlecić sprawdzenie wykwalifikowanemu elektrykowi
	Inna usterka elektryczna urządzenia	Zlecić sprawdzenie wykwalifikowanemu elektrykowi
Urządzenie nie osiąga pełnej mocy	Przedłużacz nieodpowiedni do używania z tym urządzeniem	Użyć odpowiedniego przedłużacza
	Źródło zasilania (np. generator) ma za niskie napięcie	Podłączyć do innego źródła zasilania
	Zapchane otwory wentylacyjne	Wyczyścić otwory wentylacyjne
Niezadowolający efekt	Arkusz ścierny jest zużyty	Zastąpić go nowym arkuszem
	Arkusz szlifierski nie jest odpowiedni dla materiału obrabianego przedmiotu	Użyć odpowiedniego papieru ściernego

9. OCHRONA NASZEGO ŚRODOWISKA



Produktów elektrycznych nie wolno wyrzucać z odpadami domowymi. Należy przeznaczać je do recyklingu w centrach utylizacji przystosowanych do tego celu. Skontaktować się z lokalnymi władzami lub dystrybutorami w sprawie porad dotyczących recyklingu.

Potencjalny wpływ na środowisko i zdrowie człowieka w efekcie obecności niebezpiecznych substancji w sprzęcie elektrycznym i elektronicznym.

W ramach utylizacji to narzędzie można również zwrócić do sklepu ze sprzętem lub do dostawcy (bądź dystrybutora Dexter Power).

10. GWARANCJA

Produkty Dexter są projektowane zgodnie z najbardziej rygorystycznymi standardami jakości dla produktów przeznaczonych dla ogółu. Produkt jest objęty 5-letnią gwarancją obowiązującą od dnia zakupu. Gwarancja obejmuje wszystkie wady produkcyjne lub materiałowe. W razie awarii należy najpierw zapoznać się ze stroną rozwiązywania problemów (problemy i rozwiązania) w broszurze, a jeśli problem nadal występuje, należy skonsultować się z najbliższym sklepem.

Sklep powinien dążyć do rozwiązania problemu.

Naprawy i wymiany części nie wydłużają pierwotnego okresu obowiązywania gwarancji.

Gwarancją nie są objęte awarie wynikające z normalnego zużycia lub niewłaściwego użytkowania produktu. Dotyczy to między innymi przełączników, rozłącznika obwodu bezpieczeństwa oraz silników w razie zużycia.

Należy pamiętać, że w niektórych krajach obowiązują specjalne warunki gwarancji.

W razie wątpliwości należy najpierw sprawdzić w punkcie sprzedaży.

Aby skargi dotyczące gwarancji zostały uwzględnione, należy spełnić następujące wymagania:

- Przedstawienie dokumentu zakupu
- Naprawy i/lub wymiany części nie były wykonywane przez podmiot trzeci.
- Problem nie wynika z normalnego zużycia.
- Wymagane prace konserwacyjne i naprawcze zostały wykonane poprawnie.
- Nie było działań wymuszonych, niewłaściwego użytkowania, nieuprawnionego stosowania ani wypadków.
- Nie doszło do uszkodzeń z powodu przegrzania w wyniku zatkania bloku wentylatora.
- Żadne prace przy produkcie nie były wykonywane przez nieuprawnioną osobę i nie podejmowano żadnych prób niewłaściwych napraw.
- Narzędzie nie było nigdy rozmontowywane ani otwierane.
- Narzędzie nigdy nie znajdowało się w mokrym środowisku (rosa, deszcz, zanurzenie w wodzie itp.).
- Nie używano nieodpowiednich części bądź części niewyprodukowanych przez Dexter, co do których okazało się, że powodują one uszkodzenia.
- Narzędzie nie było używane niewłaściwie (przeciążanie narzędzia lub stosowanie niezatwierdzonych akcesoriów).
- Nie doszło do uszkodzeń z powodu zewnętrznych przyczyn bądź ciał obcych, takich jak piasek lub kamienie.
- Nie doszło do uszkodzeń z powodu nieprzestrzegania zaleceń bezpieczeństwa i instrukcji obsługi.

Produkt musi być używany w normalnych warunkach zastosowania i do celów nieprofesjonalnych.





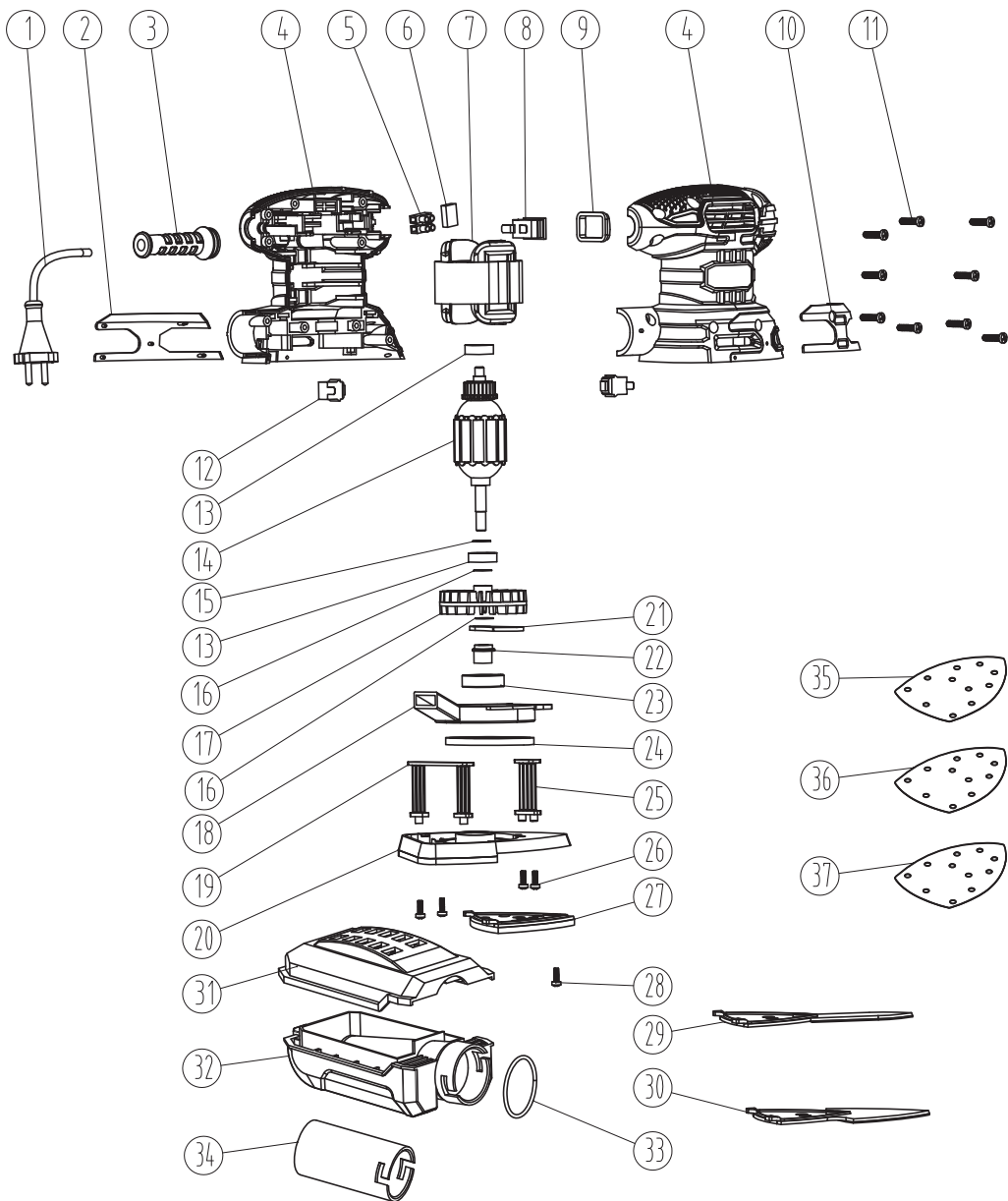

Dlatego z gwarancji wykluczone są produkty stosowane przez firmy, lokalne władze oraz firmy oferujące płatny najem bądź bezpłatne wypożyczenie sprzętu.

11. WIDOK ROZSZERZONY



Nr	Opis	Ilość	Nr	Opis	Ilość
1	Przewód zasilający	1	22	Mocowanie mimośrodowe	1
2	Lewa obudowa dekoracyjna	1	23	Łożysko 6001	1
3	Ostona kabla	1	24	Filcowy pierścień uszczelniający	1
4	Obudowa	1	25	Wspornik oscylacyjny II	1
5	Słupek łączący	1	26	Śruba ST2,9x12	4
6	Kondensator	1	27	Trójkątny zespół płyty podstawy	1
7	Stojan	1	28	Śruba M4x8	1
8	Przełącznik	1	29	Zespół płyty podstawy z elementem ułatwiającym chwyt	1
9	Pokrywa przełącznika	1	30	Zespół plastikowej płyty podstawy Delta	1
10	Prawa obudowa dekoracyjna	2	31	Pokrywa pojemnika na pył + włóknina	1
11	Śruba ST3,9x17	9	32	Pojemnik na pył	1
12	Szczotka węglowa	2	33	O-ring 30x2	1
13	Łożysko 607	2	34	Adapter do odsysania pyłu	1
14	Wirnik	1	35	Papier ścierny G40	1
15	Podkładka 12x7x0,5 mm	1	36	Papier ścierny G80	1
16	Podkładka 12x7x1,5 mm	2	37	Papier ścierny G120	1
17	Wentylator	1			
18	Ostona do zbierania powietrza	1			
19	Wspornik oscylacyjny I	1			
20	Zespół plastikowej płyty podstawy	1			
21	Blok równoważący	1			

СИМВОЛИ

	Щоб зменшити ризик отримання травм, користувач має прочитати інструкцію.
	Відповідно до основних застосовних стандартів безпеки директив Європейського Союзу.
	Машина класу II – Подвійна ізоляція – Заземлена вилка не потрібна.
	Указує на ризик травмування або пошкодження інструмента в разі недотримання інструкцій, наведених у цьому посібнику.
	Указує на небезпеку ураження електричним струмом.
	Несправні та/або непридатні електричні або електронні прилади необхідно здавати у відповідні пункти утилізації.
	Негайно від'єднайте вилку від електромережі в разі пошкодження шнура й під час технічного обслуговування.
	Використовуйте засоби для захисту органів зору.
	Носіть пилозахисну маску.
	Використовуйте засоби для захисту органів слуху.
	Використовуйте захисне взуття.
	Використовуйте захисні рукавички.
	Знак відповідності, що підтверджує відповідність пристрою чинним в Україні технічним регламентам.

ЗМІСТ

1. Призначення багатофункціональної шліфувальної машини
2. Інструкції з техніки безпеки
3. Опис
4. Технічні дані
5. Перед введенням обладнання в експлуатацію
6. Експлуатація
7. Технічне обслуговування
8. Усунення несправностей
9. Захист навколишнього середовища
10. Гарантія
11. Розгорнуте зображення з переліком деталей
12. Декларація ЄС про відповідність

1. ПРИЗНАЧЕННЯ БАГАТОФУНКЦІОНАЛЬНОЇ ШЛІФУВАЛЬНОЇ МАШИНИ

Цей інструмент призначено для сухого шліфування з використанням наждачного паперу відповідного розміру зерна. Він підходить для шліфування поверхонь з деревини, металу, пластику і фарбованих поверхонь, видалення шарів старої фарби, проміжного шліфування та видалення іржі. Не використовуйте машини, прилади та приладдя для виконання будь-яких інших видів робіт (читайте інструкції виробника), окрім робіт, для яких вони призначені. Усі інші види застосування категорично виключені.

2. ІНСТРУКЦІЇ З ТЕХНІКИ БЕЗПЕКИ

ЗАГАЛЬНІ ЗАСТЕРЕЖЕННЯ З ТЕХНІКИ БЕЗПЕКИ ПІД ЧАС РОБОТИ З ЕЛЕКТРОІНСТРУМЕНТОМ

 **ОБЕРЕЖНО!** Прочитайте всі застереження, інструкції, ознайомтеся з ілюстраціями й технічними даними, які додаються до електроінструмента. Недотримання всіх зазначених нижче інструкцій може призвести до ураження електричним струмом, пожежі та (або) серйозних травм.

ЗБЕРІГАЙТЕ ВСІ ЗАСТЕРЕЖЕННЯ ТА ІНСТРУКЦІЇ ДЛЯ ПОДАЛЬШОГО ВИКОРИСТАННЯ.

Термін «електроінструмент» у попередженнях означає інструмент із живленням від мережі (дротовий) або від акумулятора (бездротовий).

1) ТЕХНІКА БЕЗПЕКИ В ЗОНІ ВИКОНАННЯ РОБІТ

- A. Утримуєть робоче місце в чистоті і добре освітленим.** Безлад або погане освітлення в зоні виконання робіт часто стають причиною нещасних випадків.
- C. Не працюйте з електроінструментами у вибухонебезпечних середовищах, наприклад, за наявності легкозаймистих рідин, газів або пилу.** Під час роботи електроінструменти утворюють іскри, які можуть призвести до займання пилу або випарів.
- B. Не допускайте присутності дітей та сторонніх осіб під час роботи з електроінструментом.** Відволікаючись, можна втратити контроль над ситуацією.

2) ЕЛЕКТРИЧНА БЕЗПЕКА

- A. Вилки електроінструмента мають відповідати розетці.** Заборонено модифікувати вилку будь-яким чином. Не використовуйте жодні перехідники для роботи із заземленими електроінструментами. Немодифіковані вилки й розетки зменшують ризик ураження електричним струмом.
- B. Уникайте контакту частин тіла із заземленими поверхнями, наприклад трубами, радіаторами, варильними панелями й холодильниками.** Якщо ваше тіло виявляється заземленим, існує ризик ураження електричним струмом.
- C. Електроінструмент необхідно захищати від потрапляння крапель дощу й вологи.** Вода, що потрапила в електроінструмент, підвищує ризик ураження електричним струмом.
- D. Не допускайте використання шнура живлення не за призначенням.** Ніколи не використовуйте шнур живлення для перенесення, перетягування електроінструмента або виймання вилки з розетки. Тримайте шнур подалі від джерел тепла, мастил, гострих країв або рухомих частин. Пошкоджені або заплутані шнури живлення збільшують ризик ураження електричним струмом.
- E. Працюючи з електроінструментом надворі, використовуйте відповідний подовжувач.** Використання подовжувача, призначеного для зовнішніх робіт, зменшує ризик ураження електричним струмом.
- F. Якщо край необхідно працювати з електроінструментом у вологому середовищі, використовуйте розетку, оснащену пристроєм диференційного захисту.** Використання ПЗВ зменшує ризик ураження електричним струмом.

3) ІНДИВІДУАЛЬНА ТЕХНІКА БЕЗПЕКИ

- A. Під час роботи з електроінструментом будьте уважні, дивіться, що ви робите, і керуйтеся здоровим глуздом.** Не працюйте з електроінструментом, якщо ви втомлені, перебуваєте під дією наркотичних речовин, алкоголю або ліків. Навіть миттєва неувважність під час роботи з електроінструментом може призвести до важкої травми.
- B. Використовуйте засоби індивідуального захисту.** Завжди надягайте захисні окуляри. Використання у відповідних умовах таких захисних засобів, як протипиловий респіратор, нековзне захисне взуття, шолом-каска й навушники, допоможе знизити ризик травмування.
- C. Запобігайте випадковому запуску обладнання.** Перш ніж під'єднати інструмент до джерела живлення та (або) акумулятора, піднімати або переносити його, переконайтеся, що вимикач перебуває в положенні «вимкнено». Якщо переносити електроінструмент, тримаючи палець на вимикачі живлення, або під'єднувати його до джерела живлення, коли вимикач живлення встановлено в положення «ввімкнено», це може призвести до травмування.
- D. Перш ніж увімкнути живлення електроінструмента, приберіть регулювальний клин або гайковий ключ, якщо ви його використовували.** Залишаючи клин або гайковий ключ, приєднаний до рухомих частин електроінструмента, ви ризикуєте отримати травму.
- E. Не намагайтеся дотягнутися до цілі.** Завжди зберігайте стійке положення тіла й тримайте рівновагу. Це дає змогу краще керувати електроінструментом у разі виникнення непередбачуваних ситуацій.
- F. Одягайтеся належним чином.** Не надягайте вільний одяг або прикраси. Ваше волосся, одяг і рукавиці не повинні потрапити в рухомі частини. Вільний одяг, прикраси або довге волосся можуть потрапити в рухомі частини інструмента.
- G. Якщо надаються пристрої для пиловловлення та видалення пилу, їх потрібно під'єднати й використовувати належним чином.** Використання пристрою для видалення пилу може зменшити небезпеку, пов'язану з пилом.

Н. Якщо ви часто користуєтеся інструментом і вважаєте, що добре знайомі з усіма нюансами, це не є підставою, щоб ігнорувати правила техніки безпеки. Недбалі дії можуть за якусь мить спричинити тяжкі травми.

4) ВИКОРИСТАННЯ ЕЛЕКТРОІНСТРУМЕНТА ТА ЗАСТЕРЕЖНІ ЗАХОДИ

- A. Не докладайте силу до електроінструмента. Використовуйте належний електроінструмент відповідно до потреби. Правильно підібраний електроінструмент упорається із завданням краще й безпечніше, з тією швидкістю, на яку його було розраховано.**
- B. Не користуйтеся електроінструментом, якщо його неможливо ввімкнути або вимкнути за допомогою вимикача. Будь-який електроінструмент, що ним неможливо керувати за допомогою вимикача, є небезпечним і підлягає ремонту.**
- C. Перш ніж здійснювати будь-які регулювання, замінювати приладдя або передавати інструмент на зберігання, від'єднайте вилку від джерела живлення та/або вийміть акумулятор із електроінструмента, якщо це можливо. Такі профілактичні застережні заходи допомагають зменшити ризик випадкового запуску електроінструмента.**
- D. Коли електроінструмент не використовується, тримайте його далі від дітей. Не дозволяйте працювати з електроінструментом людям, які не знайомі з особливостями його роботи або не прочитали ці інструкції. У руках непідготовлених користувачів електроінструмент є небезпечним.**
- E. Здійсніть планове технічне обслуговування електроінструмента й приладдя. Перевіряйте його щодо розладнання чи блокування рухомих частин, а також будь-яких обставин, які можуть вплинути на роботу інструмента. У разі пошкодження електроінструмент слід здати в ремонт, перш ніж користуватися ним. Багато нещасних випадків трапляється через поганий догляд за електроінструментами.**
- F. Різальне приладдя необхідно заточувати й тримати в чистоті. Різальне приладдя, яке належним чином обслуговується та загострюється, рідше згинається, його легше контролювати.**
- G. Електроінструмент, приладдя, насадки тощо слід використовувати відповідно до цих інструкцій, беручи до уваги умови роботи й поставлене завдання. Експлуатація електроінструмента для інших операцій, що не відповідають його призначенню, може спричинити небезпечні ситуації.**
- H. Рукоятки й поверхні для тримання мають бути сухими й чистими, без слідів жиру й мастила. Якщо рукоятки й поверхні для тримання є слизкими, це заважає безпечно працювати з інструментом і керувати ним у неочікуваних ситуаціях.**

5) СЕРВІСНЕ ОБСЛУГОВУВАННЯ

- A. Сервісне обслуговування електроінструмента має здійснювати кваліфікований спеціаліст із ремонту, який використовує лише ідентичні змінні деталі. Це гарантуватиме безпеку під час обслуговування інструмента.**

Застереження з техніки безпеки для багатофункціональної шліфувальної машини.

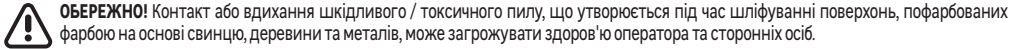

Приділяйте особливу увагу захисту від таких компонентів.

Пил, зокрема такий:

- Всі особи, що входять до робочої зони, повинні надягати відповідний респіратор, спеціально призначений для захисту від шкідливого / токсичного пилу, а також використовувати пилозбірник і стежити за тим, щоб робоче місце добре провітрювалося.
- Дітям та вагітним жінкам забороняється входити до робочої зони.
- Забороняється їсти, пити й курити на робочому місці.

У будь-якій будівлі, побудованій до 1960 р., на дерев'яні або металеві поверхні може бути нанесено фарбу, що містить свинець. Якщо ви підозрюєте, що оброблювана деталь містить свинець, зверніться за консультацією до фахівця.

- Деякі види деревини та виробів з неї, особливо МДФ (деревно-волокниста плита середньої щільності), можуть виділяти пил, небезпечний для здоров'я. Ми радимо на додачу до засобу видалення пилу під час роботи з цим інструментом користуватися респіраторами затвердженого типу зі змінними фільтрами.
- Під час роботи зі шліфувальною машиною з металом слід пам'ятати, що іскри можуть призвести до займання пилу у аспіраційній установці або пиლოსосі.
- Ця шліфувальна машина призначена для управління двома руками. Прийміть стійке положення і переконайтеся, що мережевий кабель не торкається машини і не чіпляється за інші предмети, що заважають завершенню шліфування.
- Перед початком шліфування переконайтеся, що на оброблюваній деталі не містяться сторонні предмети, як-от цвяхи й шурупи.
- Не використовуйте машину для вологого шліфування тільки для сухого.
- За можливості закріплюйте невеликі оброблювані деталі, щоб вони не рухалися під шліфувальною машиною. Закріпіть оброблювану заготовку (заготовка, затиснута за допомогою затискних пристроїв або в лещатах, тримається надійніше, ніж вручну).
- Не тисніть на шліфувальну машину, дозвольте інструменту виконувати роботу із відповідною швидкістю. Перевантаження виникає внаслідок надмірного тиску, мотор сповільнює роботу, а це призводить до незадовільного шліфування і може стати причиною пошкодження мотора шліфувальної машини.
- Не продовжуйте використовувати зношений, порваний або сильно засмічений наждачний папір.
- Не торкайтеся наждачного паперу, що обертається.
Оптимальна температура експлуатації становить від 20°C до 25°C.

3. ОПИС

1. Кнопка «Пуск» / «Зупинка»
2. Основа зі з'єднанням на липучках
3. Адаптер пиловсмоктувача для Ø35 мм
4. Пилосбірник
5. Дельтоподібний подовжувач
6. Пальцеподібний подовжувач
7. Рукоятка та верхня для захоплення

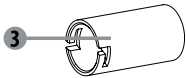

2

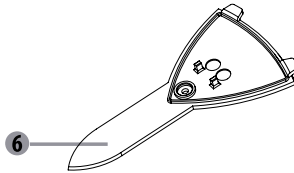
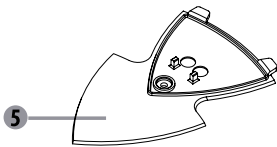
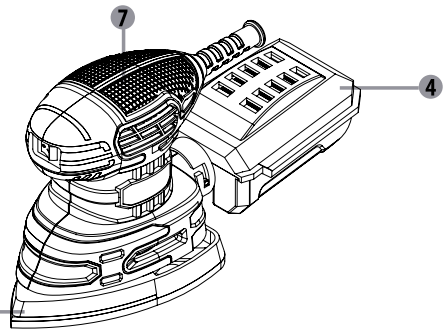

5

6

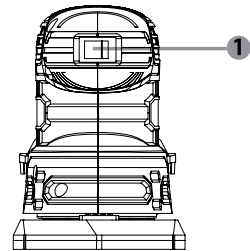

1

4. ТЕХНІЧНІ ДАНІ

Номинальна напруга	220–240 В
Номинальна частота	50 Гц
Номинальна потужність	220W
Швидкість обертання	13000 /мін
Довжина кабелю	2 м
Шліфувальна поверхня	152 x 102 мм
Двигун з вугільною щіткою	Так
Швидкість	26000 мін
М'яка рукоятка	Так
Система зі з'єднанням на липучках	Так
Функція самоочищення від пилу	Так
Рівень звукового тиску L_{pA}	78 дБ(A) ($K_{pA}=3$ дБ(A))
Рівень звукової потужності L_{WA}	86 дБ(A) ($K_{WA}=3$ дБ(A))
Загальне значення вібрації	4,02 м/с ² ($K=1,5$ м/с ²)



ПРИМІТКА.

— Указані загальні значення вібрації та заявлені значення рівня шуму були виміряні відповідно до стандартного методу тестування й можуть бути використані для порівняння різних інструментів;

— Указані загальні значення вібрації та заявлені значення рівня шуму також можуть бути використані для попередньої оцінки впливу.



ОБЕРЕЖНО!

— Рівень вібрації та шуму під час фактичного використання електроінструмента може відрізнятись від указаних значень залежно від способу використання інструмента, особливо від типу оброблюваної робочої деталі.

— Для рівня потрібно визначити застережні заходи для захисту користувача за результатом оцінювання впливу в реальних умовах роботи (беручи до уваги всі етапи робочого циклу, наприклад, час вимикання інструмента й час його роботи в холостому режимі на додаток до часу запуску).

5. ПЕРЕД ВВЕДЕННЯМ ОБЛАДНАННЯ В ЕКСПЛУАТАЦІЮ

Заміна наждачного паперу



ПРИМІТКА. Вимкніть інструмент, від'єднайте шнур живлення і зачекайте, поки всі рухомі частини повністю зупиняться, перш ніж працювати з інструментом.

1. Підніміть край наждачного паперу і витягніть його з подушки.
2. Очистьте шліфувальну подушку.
3. Щільно притисніть новий наждачний папір до диска. Вирівняйте отвори в наждачному папері з отворами в подушці для покращення видалення пилу.

Закріплення наждачного паперу



Перш ніж виконувати будь-які налаштування, слід обов'язково вимкнути електроінструмент і відключити його від мережі живлення.

1. Виберіть необхідну марку наждачного паперу.
2. Видаліть пил та сміття з липучої основи.
3. Щоб закріпити наждачний папір типу «липучка», просто з'єднайте отвори в наждачному папері з отворами в основі і щільно притисніть.
4. Щоб зняти наждачний папір, відокремте його від основи.



ОБЕРЕЖНО! Не продовжуйте використовувати шліфувальну машину зі зношеним або пошкодженим наждачним папером.



ОБЕРЕЖНО! Не використовуйте один і той самий наждачний папір для дерева та металу. Металеві частинки проникають у наждачний папір і дряпають дерев'яну поверхню.



ОБЕРЕЖНО! Регулярно очищайте основу під наждачним папером від пилу і не допускайте повного зносу наждачного паперу до його заміни. Недотримання цих двох запобіжних заходів може призвести до пошкодження липучки на основі, і неналежного кріплення наждачного паперу.



ОБЕРЕЖНО! Регулярно проводьте очищення вентиляційних отворів на електроінструменті. Вентилятор двигуна втягує пил всередину корпусу, і через надмірне накопичення металевого пилу може виникнути небезпека ураження електричним струмом.



ПРИМІТКА. Шліфувальна основа на липучках не є гарантійним елементом.

Заміна шліфувальної подушки

1. Щоб замінити подушку, спочатку зніміть наждачний папір.
2. Відкрутіть гвинт, що утримує шліфувальну подушку на місці.
3. Вирівняйте нову подушку так, щоб вона увійшла в поглиблення на підшві.
4. Закріпіть подушку гвинтом.
5. Притисніть відповідний наждачний папір.

Видалення пилу

Ми рекомендуємо постійно користуватися системою видалення пилу.

Вирівняйте направляючу паз на отворі пилозбірника з виступом на отворі для виходу пилу, вставте його, а потім поверніть вправо, щоб зафіксувати.

Перевірте, чи пилозбірник надійно закріплений на виході пилу.

Акуратно потягніть його (пилозбірник ущільнений гумовим ущільнювальним кільцем).

Пилозбірна коробка знаходиться в пластиковому корпусі. Щоб її спорожнити, потрібно роз'єднати з'єднання на задньому кінці пластикового корпусу в протилежному напрямку, після чого можна висипати вміст.

Пилозбірну коробку потрібно закріпити в порядку, зворотньому до розбирання. Для ефективної роботи завжди спорожняйте пилозбірну коробку.

Завжди слідкуйте за тим, щоб отвори для видалення пилу на шліфувальній основі не були засмічені.

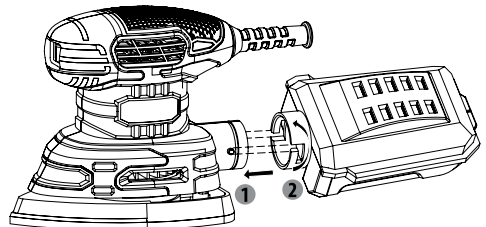

 **ОБЕРЕЖНО!** Не використовуйте контейнер для збору пилу під час шліфування металу. Частинки розпеченого металу можуть спричинити загоряння залишків деревного пилу або самого контейнеру.

6. ЕКСПЛУАТАЦІЯ

Перед початком використання шліфувальної машини обов'язково ознайомтеся з усіма її робочими функціями та вимогами безпеки.

 **ОБЕРЕЖНО!** Шліфувальну машину завжди слід відключати від мережі живлення під час збирання деталей, розмітки коригувань, чистення або коли інструмент не використовується. Відключення інструмента запобігає випадковому запуску, який може призвести до серйозних травм.

 **Не шліфуйте ошукатурені поверхні, (ОБЕРЕЖНО! У цьому разі ваша гарантія стає недійсною) це може призвести до засмічення двигуна (щітки, кулькові підшипники тощо).**

Шліфування

- Тримайте шліфувальну машину перед собою та працюйте від себе, тримаючи її на відстані від заготовки.
- Запустіть шліфувальну машину.
- Дайте двигуну набрати швидкість, а потім поступово опускайте її, злегка рухаючись вперед.
- Повільно переміщайте шліфувальну машину над заготовкою рухаючись вперед-назад або з боку в бік.
- Після завершення шліфування відведіть шліфувальну машину від заготовки перед вимкненням.

Увімкнення та вимкнення

Підключіть вилку до джерела живлення.

- Увімкніть електроінструмент: натисніть кнопку вимикача (1) рухом вперед на «1».
- Вимкніть електроінструмент: потягніть кнопку вимикача назад у положення «0».

 **ОБЕРЕЖНО!** Ніколи не використовуйте машину для шліфування магнісвих заготовок.

Встановлення змінних елементів на подушку

Шліфувальна пластина оснащена гумовою подушкою на липучках. Для цього використовуються змінні елементи на липучках, які міцно притискаються до подушки при помірному натисканні.

Для заміни просто зніміть старий елемент, видаліть пил з підкладки, якщо це необхідно, і притисніть новий елемент на місце. Переконайтеся, що отвори на наждачному папері суміщені з отворами в подушці, щоб забезпечити ефективну роботу системи видалення пилу.

Після тривалого використання поверхня подушки зношується, і її слід замінити, коли вона більше не забезпечує надійного зчеплення з поверхнею. Якщо поверхня подушки зношується передчасно, зменште силу натискання під час роботи інструмента. Пошкодження подушки не покривається гарантією.

Використання контейнера для збору пилу

- Система видалення пилу відсмоктує пил від шліфування заготовки через отвори в подушці. Потім пил виводиться через отвір для видалення пилу на задній панелі корпусу шліфувальної машини.
- Встановлення: потягніть і вставте контейнер для видалення пилу в отвір для видалення пилу, переконайтеся, що засувки праворуч і ліворуч від контейнера на місці і він надійно закріплений перед початком роботи.
- Зняття. Для зняття контейнера для видалення пилу, виконайте наведену вище процедуру у зворотному порядку.

Якщо контейнер для видалення пилу заповнений, ви можете вийняти його з інструмента й відкрити кришку контейнера, видалити пил, тирсу тощо з корпусу, нарешті, очистити контейнер для видалення пилу.

- Зняття. Однією рукою тримайте верхню кришку, а іншою — нижню.
- Від'єднайте верхню кришку від нижньої.
- Встановлення. Під час збирання контейнера для видалення пилу виконайте описану вище процедуру у зворотному порядку.

7. ТЕХНІЧНЕ ОБСЛУГОВУВАННЯ



Перед виконанням будь-яких операцій з налаштування або технічного обслуговування завжди відключайте прилад від мережі. Якщо необхідно замінити шнур живлення, задля уникнення небезпеки це має зробити виробник або його представник.

Якщо шнур живлення пошкоджений, негайно від'єднайте його від мережі.

Слідкуйте, щоб інструмент не потрапляв під дощ.

Якщо потрібно замінити вугільні щітки, доручіть це кваліфікованому спеціалісту з ремонту (завжди замінюйте дві щітки одночасно).

Очищення

Не використовуйте розчинники для чищення пластикових деталей. Більшість пластикових деталей чутливі до впливу різних типів комерційних розчинників і можуть бути пошкоджені за умови їх використання. Для видалення бруду, вугільного порошку тощо користуйтеся чистою ганчіркою.

Змащення

Усі підшипники в цьому інструменті змащені високоякісним мастилом у кількості, достатній для всього терміну служби інструмента за нормальних умов експлуатації, тому додаткове змащення не потрібне.

8. УСУНЕННЯ НЕСПРАВНОСТЕЙ

Деякі несправності з'являються з причин, які оператор може усунути сам. Тому перевірте інструмент, звертаючись до цього розділу. В більшості випадків проблему можна усунути досить швидко.



ОБЕРЕЖНО! Виконуйте лише дії, описані в даній інструкції! Всі подальші роботи з перевірки, технічного обслуговування та ремонту повинні виконуватись авторизованим сервісним центром або спеціалістом з аналогічною кваліфікацією, якщо ви не можете вирішити проблему самостійно!

Проблема	Можлива причина	Рішення
Пристрій не запускається	Не під'єднаний до джерела живлення	Під'єднайте пристрій до джерела живлення
	Несправний шнур живлення або вилка	Потребує перевірки спеціалістом-електриком
	Інші електричні дефекти приладу	Потребує перевірки спеціалістом-електриком
Пристрій не набирає повну потужність	Подовжувач не придатний для роботи з цим приладом	Використовуйте відповідний подовжувач
	Джерело живлення (наприклад, генератор) має надто низьку напругу	Підключитися до іншого джерела живлення
	Вентиляційні отвори заблоковані	Очистьте вентиляційні отвори
Незадовільний результат	Шліфувальний папір зношений	Замініть його новим папером
	Шліфувальний папір не підходить для матеріалу оброблюваної деталі	Використовуйте відповідний шліфувальний папір

9. ЗАХИСТ НАВКОЛИШНЬОГО СЕРЕДОВИЩА



Електротехнічні прилади не можна викидати разом із побутовими відходами. Здійсніть їх утилізацію у спеціальних центрах утилізації, передбачених для цієї мети. Зверніться до місцевих органів влади або магазину за консультацією з питань утилізації.

Може чинити потенційний вплив на навколишнє середовище та здоров'я людини внаслідок наявності небезпечних речовин в електричному та електронному обладнанні.

Для утилізації цей інструмент також можна здати до господарського магазину чи повернути продавцю (або дилеру Dexter Power).

10. ГАРАНТІЯ

Продукцію Dexter розроблено відповідно до найвищих стандартів якості товарів, призначених для широкого споживання.

На прилад надається гарантія 5 років від дати придбання. Ця гарантія поширюється на всі виробничі дефекти або дефекти матеріалів.

У разі несправності спочатку слід звернутися до сторінки усунення несправностей («Проблеми та рішення») в брошурі; якщо проблема не зникає, зверніться до найближчого магазину.

Працівники магазину докладуть усіх зусиль, щоб вирішити проблему.

Ремонт і заміна деталей не подовжують початковий гарантійний термін.

Гарантія не поширюється на поломки, що виникли внаслідок нормального зносу або неправильного використання пристрою. Це стосується, зокрема, перемикачів, вимикачів захисних схем та двигунів у разі їх зносу.

Зверніть увагу, що для певних країн існують особливі умови гарантії.

У разі сумнівів, зверніться до пункту продажу.

Для розгляду претензій, пов'язаних із гарантією, необхідне дотримання таких умов:

- Має бути надано документ, що підтверджує покупку
- Ремонт та/або заміна деталей не були виконані сторонньою особою.
- Проблема не є наслідком нормального зносу.
- Необхідні роботи з технічного обслуговування та ремонту були виконані належним чином.
- Пристрій не піддавався надмірному впливу; не було неналежного поводження, несанкціонованого використання або нещасних випадків
- Погіршення не відбулося внаслідок перегрівання, спричиненого засміченням вентиляційного блока.
- Некваліфіковані працівники не виконували жодних робіт із пристроєм, і не було спроб виконати неякісний ремонт.
- Інструмент ніколи не відкривався й не розбирався.
- Інструмент ніколи не піддавався впливу вологого середовища (роса, дощ, занурення у воду тощо)
- Не використовувалися невідповідні деталі, тобто деталі, виготовлені іншими компаніями, окрім Dexter, якщо вони виявилися причиною погіршення роботи пристрою.
- Інструмент не використовувався неналежним чином (перевантаження інструмента або використання несхваленого приладдя).
- Пошкодження не було спричинено зовнішніми факторами або сторонніми предметами, такими як пісок чи каміння.
- Пошкодження не було спричинено недотриманням рекомендацій із техніки безпеки та інструкцій із використання.

Цей інструмент можна експлуатувати лише в нормальних умовах. Заборонено використовувати його як професійний.





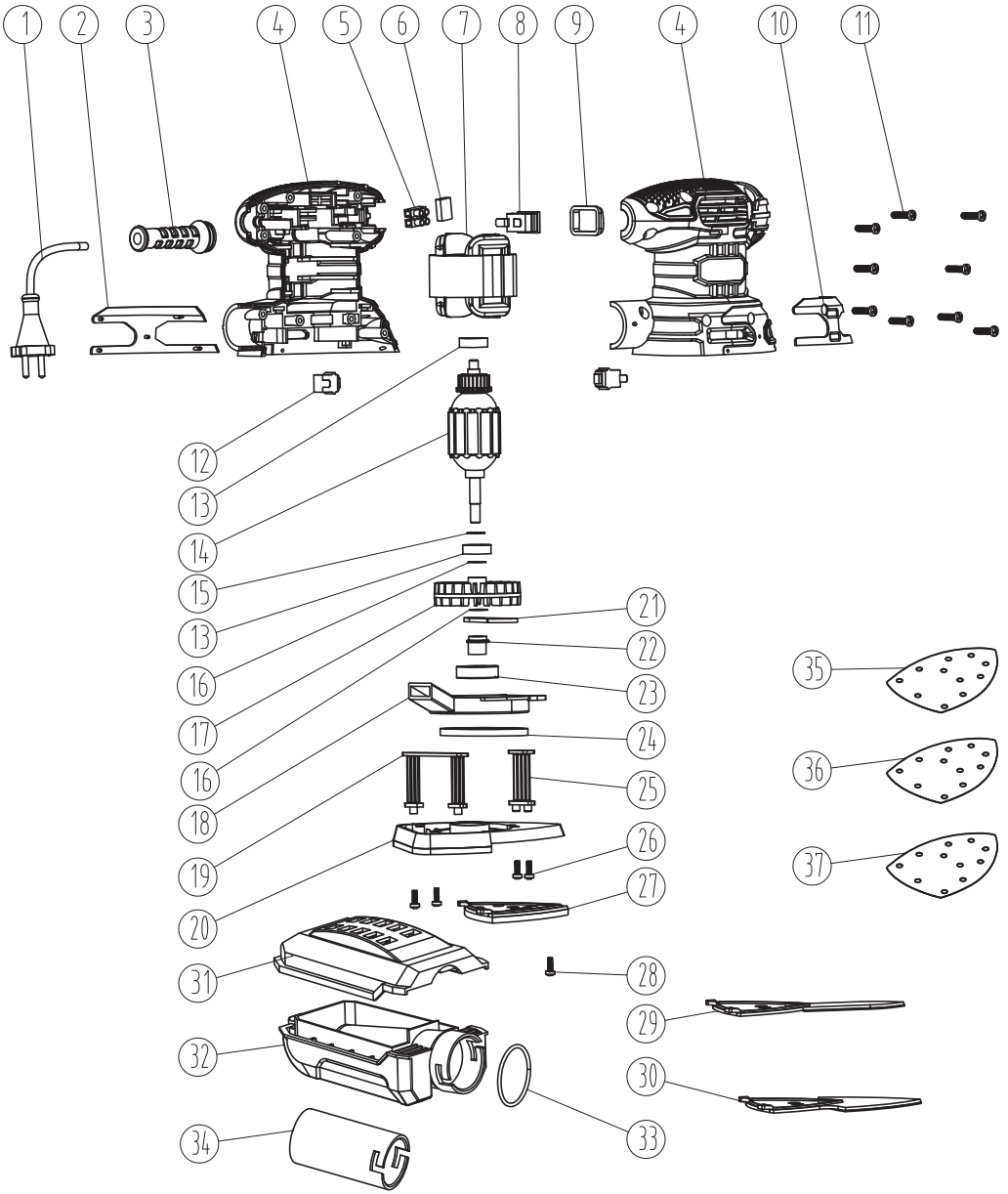







Отже, ця гарантія не розповсюджується на інструмент, який використовують підприємства, місцеві органи влади, а також компанії, що надають його в оренду платно чи безкоштовно.

11. РОЗГОРНУТИЙ ВИГЛЯД



Номер	Опис	Кількість	Номер	Опис	Кількість
1	Шнур живлення	1	22	Ексцентричне сидіння	1
2	Ліва декоративна деталь корпусу	1	23	Підшипник 6001	1
3	Оболонка кабелю	1	24	Ущільнювальне кільце з фетру	1
4	Корпус	1	25	Шарнірна опора II	1
5	Затискний гвинт	1	26	Гвинт ST2.9x12	4
6	Конденсатор	1	27	Трикутна опорна плита в зборі.	1
7	Статор	1	28	Гвинт M4x8	1
8	Перемикач	1	29	Подовжувач опорної плити в зборі.	1
9	Кришка перемикача	1	30	Пальцеподібний одовжувач опорної плити в зборі.	1
10	Дельтаподібний одовжувач опорної плити в зборі.	2	31	Кришка пилозбірника + нетканий матеріал	1
11	Гвинт ST3.9x17	9	32	Пилозбірник	1
12	Вугільна щітка	2	33	Ущільнювальне кільце 30x2	1
13	Підшипник 607	2	34	Адаптер пиловсмоктувача	1
14	Ротор	1	35	Шліфувальний папір G40	1
15	Шайба 12x7x0.5mm	1	36	Шліфувальний папір G80	1
16	Шайба 12x7x1.5mm	2	37	Шліфувальний папір G120	1
17	Вентилятор	1			
18	Кришка для забору повітря	1			
19	Шарнірна опора I	1			
20	Пластикова опорна плита в зборі.	1			
21	Балансний блок	1			

SIMBOLURI

	Pentru a reduce riscul de accidentări, utilizatorul trebuie să citească manualul de instrucțiuni.
	Conform standardelor esențiale de siguranță aplicabile, prevăzute de directivele europene.
	Mașină de clasa II - Izolație dublă - Nu necesită ștecher cu împământare.
	Indică riscul de vătămare corporală sau deteriorare a uneltei în cazul nerespectării instrucțiunilor din acest manual.
	Indică pericolul de electrocutare.
	Aparatele electrice sau electronice defecte și/sau eliminate trebuie să fie colectate la centrele de reciclare adecvate.
	Deconectați imediat ștecherul de la rețeaua de alimentare electrică în cazul în care cablul se deteriorează și în timpul operațiilor de întreținere.
	Purtați echipament de protecție oculară.
	Purtați mască de praf.
	Purtați dispozitive de protecție auditivă.
	Purtați încălțăminte de protecție.
	Purtați mănuși de protecție.
	Marcaj de conformitate care simbolizează faptul că produsul este conform cu reglementările tehnice aplicabile în Ucraina.

CUPRINS

1. Utilizarea preconizată pentru șlefuitorul multifuncțional
2. Instrucțiuni de siguranță
3. Descriere
4. Date tehnice
5. Înainte de punerea echipamentului în funcțiune
6. Operare
7. Întreținere
8. Depanare
9. Protecția mediului înconjurător
10. Garanție
11. Vedere extinsă cu lista pieselor
12. Declarație de conformitate CE

1. UTILIZAREA PRECONIZATĂ PENTRU ȘLEFUITORUL MULTIFUNCȚIONAL

Această mașină a fost concepută pentru șlefuire uscată cu hârtie abrazivă de granulație adecvată. Este adecvată pentru șlefuirea suprafețelor pe lemă, metal, plastic și suprafețe vopsite, îndepărtarea straturilor vechi de vopsea, polizare intermediară și îndepărtarea ruginii. Nu utilizați mașini, unelte și accesorii pentru aplicații suplimentare (vezi instrucțiunile producătorului) pentru alte lucrări decât cele pentru care au fost concepute. Toate celelalte aplicații sunt excluse în mod expres.

2. INSTRUCȚIUNI DE SIGURANȚĂ

AVERTISMENTE GENERALE DE SIGURANȚĂ PENTRU UNELTELE ELECTRICE

 **AVERTISMENT!** Citiți toate avertizările privind siguranța, instrucțiunile, ilustrațiile și specificațiile furnizate împreună cu această unealtă electrică. Nerespectarea integrală a instrucțiunilor de mai jos poate avea ca urmare electrocutarea, incendiul și/ sau vătămări corporale grave.

PĂSTRĂȚI TOATE AVERTIZĂRILE ȘI INSTRUCȚIUNILE PENTRU CONSULTARE ULTERIOARĂ.

Termenul „unealtă electrică” folosit în cuprinsul avertizărilor se referă la unealta electrică alimentată de la rețea (cu fir) sau unealta electrică cu acumulator (fără fir).

1) SIGURANȚA ÎN ZONA DE LUCRU

- A. Asigurați-vă că zona de lucru este curată și iluminată corespunzător.** Zonele aglomerate sau întunecate favorizează producerea accidentelor.
- B. Nu utilizați unelte electrice în atmosfere explozive, cum ar fi în prezența unor lichide, gaze sau pulberi inflamabile.** Unelte electrice produc scântei care pot provoca aprinderea pulberilor sau vaporilor.
- C. Nu lăsați copiii sau persoanele din jur să se apropie când utilizați o unealtă electrică.** Dacă vă este distrasă atenția, puteți pierde controlul asupra echipamentului.

2) SIGURANȚA ELECTRICĂ

- A. Prizele pentru untele electrice trebuie să corespundă fișei electrice. Nu modificați în niciun mod prizele electrice. Nu utilizați niciun tip de adaptatoare de priză cu untele electrice cu împământare.** Folosirea prizelor nemodificate și a fișelor electrice corespunzătoare reduce riscul de electrocutare.
- B. Evitați contactul corpului cu suprafețele cu sistem de împământare sau izolare, cum ar fi țevi, radiatoare, aparate de gătit sau frigidere.** Există un risc crescut de electrocutare dacă corpul dumneavoastră face legătura de împământare sau izolare.
- C. Nu expuneți untele electrice la condiții de ploaie sau de umezeală.** Pătrunderea apei într-o unealtă electrică va mări riscul de electrocutare.
- D. Nu forțați cablul. Nu utilizați niciodată cordonul electric pentru a deplasa, a trage sau a scoate din priză unealta electrică. Evitați orice contact al cordonului electric cu surse de căldură, ulei, colțuri ascuțite sau părți în mișcare.** Cordoanele electrice deteriorate sau cu noduri prezintă un risc crescut de electrocutare.
- E. Dacă utilizați unealta electrică la exterior, utilizați un prelungitor adaptat pentru folosire la exterior.** Utilizarea unui prelungitor adaptat pentru condiții la exterior reduce riscul de electrocutare.
- F. Dacă nu se poate evita utilizarea unei electrice într-un mediu umed, utilizați o sursă de alimentare protejată cu dispozitiv de curenți diferențiali reziduali (RCD).** Utilizarea unui RCD reduce riscul de electrocutare.

3) SIGURANȚA PERSOANELOR

- A. Fiți vigilenți, acționați cu prudență și aplicați regulile de bun simț când utilizați o unealtă electrică. Nu utilizați o unealtă electrică dacă sunteți obosit sau sunteți sub influența drogurilor, a alcoolului sau a medicamentelor.** Un simplu moment de neatenție în timpul utilizării uneltelor electrice poate duce la vătămarea corporală gravă.
- B. Utilizați echipament de protecție individuală. Purtați întotdeauna dispozitive de protecție oculară.** Echipamentele de protecție, cum ar fi masca anti-praf, pantofii de protecție împotriva alunecării, cască rigidă sau dispozitivele de protecție auditivă, folosite pentru situațiile corespunzătoare, vor reduce riscul de vătămare corporală.
- C. Luați măsuri pentru a împiedica pornirea accidentală. Asigurați-vă că întrerupătorul este în poziția oprit (off) înainte de conectarea la sursa electrică și/sau la grupul de acumulatori, de ridicarea sau transportarea uneltei.** Transportarea uneltelor electrice cu degetul pe întrerupător sau punerea sub tensiune a uneltelor electrice cu întrerupătorul pornit poate duce la accidente.
- D. Scoateți orice cheie de reglaj înainte de a pune în funcțiune unealta electrică.** O cheie de reglaj rămasă atașată la o parte rotativă a uneltei electrice poate provoca o vătămare corporală.
- E. Nu vă întindeți prea tare. Păstrați în permanență o poziție corectă a picioarelor și un echilibru adecvat.** Astfel veți putea controla mai bine unealta electrică în cazul unei situații neprevăzute.
- F. Purtați hainele potrivite. Nu purtați haine largi sau bijuterii. Evitați contactul dintre părțile în mișcare și păr, haine și mânuși.** Hainele largi, bijuteriile sau părul lung se pot agăța în părțile în mișcare.
- G. Dacă sunt furnizate dispozitive de bransare la o instalație de aspirare și colectare a prafului, asigurați-vă că acestea sunt bransate și utilizate în mod corespunzător.** Utilizarea unui sistem de colectare a prafului poate reduce riscurile asociate unui mediu cu praf.

H. Chiar dacă aveți cunoștințe dobândite ca urmare a utilizării frecvente a uneltelor de lucru în general, nu vă bazați pe acestea, ci fiți întotdeauna vigilenți și aplicați principiile privind siguranța uneltei. Orice acțiune neglijentă poate provoca răni grave într-o fracțiune de secundă.

4) UTILIZAREA ȘI ÎNTREȚINEREA UNELTELOR ELECTRICE

- A. Nu forțați unealta electrică. Utilizați unealta electrică potrivită pentru activitatea dorită.** Utilizarea uneltei electrice potrivite vă garantează realizarea operației dorite mai bine și mai sigur, la parametrii pentru care a fost concepută.
- B. Nu utilizați unealta electrică dacă întrerupătorul nu își îndeplinește funcția de pornire-oprire.** Orice unealtă electrică cu întrerupătorul pornit-oprit defect reprezintă un pericol și trebuie reparată.
- C. Înainte de orice operațiune de reglare, schimbare a accesoriilor, sau depozitare a uneltelor electrice, scoateți ștecherul din priză și/sau scoateți grupul de acumulare - dacă este detașabil, de pe unealta electrică.** Aceste măsuri preventive reduc riscul pornirii accidentale a uneltei electrice.
- D. Pe timpul cât nu sunt utilizate activ, depozitați uneltele electrice în locuri la care copiii nu au acces și nu permiteți utilizarea uneltelor de către persoane care nu sunt familiarizate cu uneltele electrice sau nu cunosc aceste instrucțiuni.** Uneltele electrice sunt periculoase dacă sunt manipulate de utilizatori fără instruirea necesară.
- E. Asigurați întreținerea uneltelor electrice și a accesoriilor. Verificați dacă piesele în mișcare nu sunt greșit alinate sau blocate, dacă există piese sparte și orice alt aspect care poate afecta funcționarea uneltei electrice. Dacă unealta electrică prezintă o defecțiune, efectuați reparațiile necesare înainte de utilizare.** Multe accidente sunt provocate de o întreținere defectuoasă a uneltelor electrice.
- F. Uneltele de tăiere trebuie păstrate ascuțite și curate.** Uneltele întreținute corespunzător, cu margini de tăiere bine ascuțite, au risc mai mic de blocare și sunt mai ușor de controlat.
- G. Utilizați unealta electrică, accesoriile și burghiile etc., conform acestor instrucțiuni, luând în considerare condițiile de lucru și operația de realizat.** Utilizarea uneltei electrice pentru operații diferite de cele pentru care este proiectată poate provoca situații periculoase.
- H. Păstrați mânerul și suprafețele de prindere uscate, curate și fără urme de ulei și grăsime.** Mânerul și suprafețele de prindere alunecoase nu permit manevrarea și controlarea în deplină siguranță a uneltei în situații neprevăzute.

5) SERVICE

A. Asigurați-vă că orice intervenție de service asupra uneltei electrice este realizată de o persoană calificată, utilizând exclusiv piese de schimb identice cu cele originale. Astfel va fi garantată menținerea siguranței oferite de unealta electrică.

Avertismente privind siguranța pentru șlefuitorul multifuncțional:

 **AVERTISMENT!** Contactul sau inhalarea prafului periculos/toxic provenit din șlefuirea suprafețelor vopsite cu conținut de plumb, a lemnului și metalelor poate pune în pericol sănătatea operatorului și a persoanelor din jur.

Procedați cu o atenție deosebită pentru a vă proteja împotriva acestui

praf, aplicând inclusiv următoarele măsuri:

- Toate persoanele care intră în zona de lucru trebuie să poarte o mască aprobată, special concepută pentru protecție împotriva prafului periculos/toxic, pe lângă utilizarea instalației de extragere a prafului și menținerea zonei de lucru bine aerisite.
- Copiii și femeile însărcinate nu trebuie să intre în zona de lucru.
- Nu consumați alimente, băuturi și nu fumați în zona de lucru.

Orice clădire construită înainte de anii 1960 poate avea vopsea cu conținut de plumb pe suprafețele din lemn sau metalice. Dacă bănuți că piesa de prelucrat conține plumb, solicitați sfatul unui specialist.

- Unele tipuri de lemn și produse de tip lemn, în special MDF (placă din fibre cu densitate medie) pot produce praf care poate fi periculos pentru sănătatea dvs. Recomandăm utilizarea unei măști de față aprobate, cu filtre înlocuibile la utilizarea mașinii, pe lângă utilizarea sistemului de extragere a prafului.
 - Când utilizați șlefuitorul cu metal, nu pierdeți din vedere riscul ca scânteele să provoace aprinderea prafului din sistemul de extragere a prafului sau din aspirator.
 - Acest șlefuitor este conceput pentru utilizare cu ambele mâini. Adoptați o poziție stabilă și asigurați-vă că nu este posibil contactul cablului de alimentare cu mașina sau prinderea acestuia în alte obiecte - împiedicând trecerea șlefuitorului.
 - Asigurați-vă că ați îndepărtat corpurile străine cum ar fi cuiele și șuruburile din piesa de prelucrat, înainte de a începe șlefuirea.
 - Nu utilizați pentru șlefuire umedă, utilizați doar pentru șlefuire uscată.
 - În măsura în care este posibil, fixați piesele de prelucrat mai mici, pentru a nu se mișca sub șlefuitor. Fixați piesa de prelucrat (o piesă de prelucrat fixată cu dispozitive de prindere sau într-o menhină este menținută mai bine decât cu mâna).
 - Nu forțați șlefuitorul, lăsați unealta să funcționeze la o viteză rezonabilă. Suprasolicitarea poate apărea dacă se aplică o presiune prea mare, iar motorul încetinește ducând la o șlefuire ineficientă și posibile deteriorări la motor.
 - Nu continuați să utilizați foi de șlefuit uzate, rupte sau cu multe deșeuri acumulate.
 - Nu atingeți foaia de șlefuit aflată în mișcare.
- Temperatura de lucru ideală este cuprinsă între 20°C și 25°C.

3. DESCRIERE

1. Întrerupător PORNIT/OPRIT (ON/OFF)
2. Bază cu prindere tip arci
3. Adaptor pentru aspirator du Ø35 mm
4. Cutie de praf
5. Extensior delta
6. Extensior deget
7. Mâner și suprafață de prindere

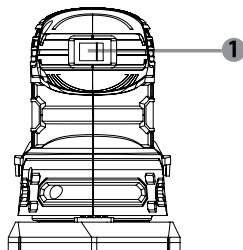
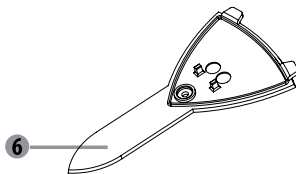
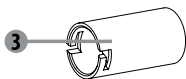

4. DATE TEHNICE

Tensiune nominală	220-240 V~
Frecvență nominală	50 Hz
Putere nominală	220 W
Viteză de rotație	13000 / min
Lungime cablu	2 m
Suprafață de șlefuire	152 x 102 mm
Motor perie carbune	Da
Viteză oscilantă	26000 opm
Prindere moale	Da
Sistem prindere tip arci	Da
Funcție de auto-șlefuire	Da
Nivel de presiune acustică a emisiilor L_{pA}	78 dB (A) ($K_{pA} = 3$ dB (A))
Nivel de putere acustică L_{WA}	86 dB (A) ($K_{WA} = 3$ dB (A))
Valoarea totală a vibrațiilor	4,02 m/s ² (K = 1,5 m/s ²)



NOTĂ:

- Valoarea (valorile) totală (e) declarată (e) a (le) vibrațiilor și valoarea (valorile) emisiilor de zgomot declarată (e) au fost măsurate în conformitate cu o metodă de test standard și pot fi utilizate pentru a compara o unealtă cu alta;

- Valoarea (valorile) totală (e) declarată (e) a (le) vibrațiilor și valoarea (valorile) declarată (e) a (le) emisiilor de zgomot pot fi utilizate și pentru evaluarea preliminară a expunerii.



AVERTIZARE:

- Vibrațiile și emisiile de zgomot în timpul utilizării efective a unelei electrice pot fi diferite de valorile declarate, în funcție de modurile în care este utilizată unealta, în special de tipul de piesă care este prelucrată.

- Este posibil să fie necesară stabilirea unor măsuri de siguranță pentru a proteja operatorul, care să se bazeze pe estimarea expunerii în condițiile reale de utilizare (luând în considerare toate etapele ciclului de funcționare, cum ar fi momentele în care unealta este oprită și cele în care funcționează în gol, în plus față de intervalul de declanșare).

5. ÎNAINTE DE PUNEREA ECHIPAMENTULUI ÎN FUNCȚIUNE

Înlocuirea șmirghelului



NOTĂ: Opriti instrumentul, deconectați cablul de alimentare și așteptați până când piesele mobile se opresc complet înainte de a lucra la unealtă.

1. Ridicați marginea șmirghelului și trageți-l de pe placă.
2. Curățați placa de șlefuit.
3. Apăsăți ferm noul șmirghel pe placă. Aliniați orificiile din hârtia șmirghel cu cele din placă pentru extragerea optimă a prafului.

Atașarea foii de șmirghel



Asigurați-vă întotdeauna că mașina este oprită și scoasă din priză înainte de a efectua orice reglaj.

1. Selectați granulația necesară a foii de șmirghel.
2. Îndepărtați orice praf sau reziduurile de prindere tip arici a bazei.
3. Pentru a atașa foaia de șmirghel cu prindere tip arici, aliniați orificiile de pe foaia de șmirghel față de orificiile din baza de șlefuit și fixați temeinic în locul potrivit prin apăsare.
4. Pentru a îndepărta foaia de șmirghel, desprindeți-o de pe bază.



AVERTIZARE: Nu continuați să utilizați șlefuitorul cu o foaie de șmirghel care este prea uzată sau deteriorată.



AVERTIZARE: Nu utilizați aceeași foaie de șmirghel pentru lemn și metal. Particulele de metal se prind de foaia de șmirghel și vor zgâria o suprafață de lemn.



AVERTIZARE: Aveți grijă să curățați în mod regulat acumularea de praf pe baza de sub foaia de șmirghel și să nu lăsați hârtia șmirghel să se uzeze complet înainte de a o înlocui. Nerespectarea acestor două măsuri de precauție poate duce la deteriorarea sistemului de prindere tip arici de pe bază, iar foaia de șmirghel nu se va prinde corect.



AVERTIZARE: Curățați orificiile de ventilație de pe unealta electrică în mod regulat. Ventilatorul motorului va trage praful în interiorul carcasei și acumularea excesivă a piliturii de metal poate cauza pericole electrice.



NOTĂ: Baza de șlefuire cu prindere tip arici nu este acoperită de garanție.

Înlocuirea plăcii abrazive

1. Pentru a înlocui placa, îndepărtați mai întâi foaia de șmirghel.
2. Desfaceți șurubul menținând placa de șlefuire în poziție.
3. Aliniați noua placă astfel încât să se potrivească în adâncitura de pe bază.
4. Fixați placa cu șurubul.
5. Aplicați o foaie de șmirghel adecvată.

Extragerea prafului

Recomandăm utilizarea sistemului de extragere a prafului în permanență.

Când se instalează tubul pentru extragerea prafului, aliniați punctele protuberante de pe ieșirea de colectare a prafului și introduceți tubul de extragere a prafului în orificiu.

Rotiți tubul în sensul acelor de ceasornic pentru blocare.

Se poate realiza conectarea la tub a unui sistem de extragere a prafului sau a unui aspirator adecvat pentru a crește eficiența de extragere a prafului.

Este furnizată și o cutie de colectare a prafului.

Aliniați canelura de glisare la orificiul cutiei de colectare a prafului cu protuberanța la portul de evacuare a prafului, introduceți-o și apoi rotiți-o la dreapta pentru a o fixa. Verificați dacă este bine fixată cutia de colectare a prafului la orificiul de evacuare a prafului. Trageți ușor de aceasta (cutia de colectare a prafului este etanșată cu o garnitură inelară din cauciuc).

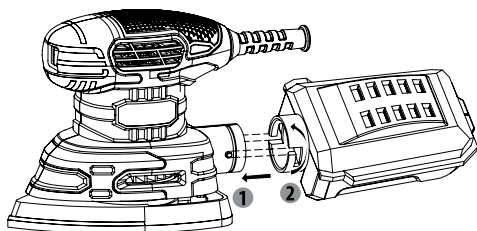

Cutia de praf este amplasată într-o carcasă de plastic. Pentru a o goli, conexiunea de la capătul inferior al cutiei din plastic trebuie să fie desfăcută în direcție opusă, iar conținutul poate fi aruncat.

Cutia de praf trebuie să fie fixată în ordine inversă față de ordinea de dezasamblare. Pentru o funcționare eficientă, goliți întotdeauna cutia de colectare a prafului.

Mențineți întotdeauna libere orificiile de extragere a prafului de pe baza de șlefuire.

 **AVERTIZARE: Nu utilizați cutia de extragere a prafului la lucrările de șlefuire a metalului. Particulele fierbinți de metal pot aprinde resturile de lemn sau chiar cutia.**

6. MOD DE OPERARE

Înainte de a încerca să utilizați șlefuitorul, asigurați-vă că stăpâniți toate funcțiile de operare și cerințele aferente de siguranță.

 **AVERTIZARE! Șlefuitorul trebuie să fie întotdeauna deconectat de la sursa de alimentare pe parcursul operațiilor de asamblare a pieselor, reglaj, curățare sau când unealta nu este utilizată. Deconectarea unelei va împiedica pornirea accidentală care ar putea cauza rănirea gravă.**

 **Nu șlefuiți suprafețele din rigips, (AVERTIZARE: În acest caz, garanția este anulată) deoarece acest lucru poate înfunda motorul (perii, rulmenți cu bile...).**

Șlefuirea

- Țineți șlefuitorul în față, la distanță de dvs., menținându-l la distanță de piesa de prelucrat.
- Porniți șlefuitorul.
- Lăsați motorul să accelereze, apoi coborâți treptat șlefuitorul pe piesa de prelucrat, cu o ușoară mișcare înainte.
- Deplasați șlefuitorul încet peste piesa de prelucrat, aplicând mișcări din față în spate sau dintr-o parte în alta.
- La finalizarea operației de șlefuire, îndepărtați șlefuitorul de pe piesa de prelucrat înainte de a-l opri.

Oprirea

Conectați ștecherul la sursa de alimentare.

- Porniți unealta electrică: împingeți butonul comutatorului PORNIT/OPRIT (1) în poziția „I”.
- Opriți unealta electrică: împingeți comutatorul PORNIT/OPRIT în poziția „O”.



AVERTISMENT: Nu utilizați niciodată unealta pentru a șlefui piese de prelucrat din magneziu.

Instalarea accesoriului placă de sprijin

Placa de șlefuire este echipată cu o placă de sprijin din cauciuc cu prindere tip arici. Aceasta utilizează accesoriile cu prindere tip arici, care se prind temeinic pe placa de sprijin când sunt aplicate cu presiune moderată.

Pentru a schimba, deprindeți accesoriul vechi, îndepărtați praful de pe placa de sprijin dacă este necesar și fixați noul accesoriu în poziția aferentă, prin apăsare. Asigurați-vă că aliniați găurile șmirghelului față de găurile din placa de sprijin cât de bine puteți, pentru a permite sistemului de extragere a prafului să funcționeze eficient.

După utilizarea îndelungată a plăcii de sprijin, suprafața se va uza și trebuie înlocuită când nu mai oferă o prindere fermă. Dacă suprafața plăcii de sprijin se uzează prematur, reduceți presiunea aplicată în timpul funcționării unelei. Deteriorarea plăcii nu este acoperită de garanție.

Utilizarea cutiei de colectare a prafului

- Sistemul de extragere a prafului extrage praful produs de șlefuirea piesei de prelucrat prin orificiile plăcii de sprijin. Praful este apoi transferat prin portul de extragere a prafului de pe spatele carcasei șlefuitorului.
- Metoda de instalare: trageți și glisați cutia de colectare a prafului în portul de extragere a prafului, asigurați-vă că zăvoarele din partea dreaptă și din partea stângă de pe cutia de colectare a prafului sunt prezente și fixați-o înainte de a începe operația.)
- Metoda de îndepărtare: Când îndepărtați cutia de colectare a prafului, urmați procedura de mai sus în ordine inversă.

În cazul în care cutia de colectare a prafului este plină, puteți proceda astfel: scoateți-o de pe această unealtă și deschideți capacul cutiei, goliți praful, reziduurile de lemn etc. în compartimentul principal și în cele din urmă puteți curăța cutia de colectare a prafului.

- Metoda de îndepărtare: Țineți capacul superior cu o mână și coborâți capacul cu cealaltă.
- Deconectați capacul superior de la capacul inferior.
- Metoda de instalare: Când asamblați cutia de colectare a prafului, urmați procedura de mai sus în ordine inversă.

7. ÎNȚREȚINEREA



Deconectați întotdeauna dispozitivul înainte de a efectua orice operație de reglare sau întreținere. Dacă trebuie înlocuit cablul de alimentare, acesta trebuie înlocuit de către producător sau reprezentantul său de service, pentru evitarea unui pericol de siguranță.

Deconectați imediat de la sursa de alimentare în cazul în care cablul de alimentare este avariata.

Aveți grijă să nu expuneți această unealtă la ploaie.

Dacă trebuie înlocuite perile de carbon, această operațiune trebuie să fie efectuată de către personal de reparații autorizat (înlocuiți întotdeauna câte două perii în același timp).

Curățare

Evitați utilizarea solvenților când curățați piese din plastic. Majoritatea pieselor din material plastic pot fi deteriorate de diferite tipuri de solvenți industriali și pot fi afectate prin utilizarea acestora. Utilizați lavete curate pentru îndepărtarea murdăriei, a prafului etc.

Lubrifiere

Toți rulmenții din această unealtă sunt lubrifiați cu o cantitate suficientă de lubrifianț pentru durata de funcționare a unității în condiții normale de funcționare, prin urmare nu este necesară lubrifierea ulterioară.

8. DEPANARE

Defecțiunile eventuale sunt provocate adesea de cauze pe care utilizatorii le pot remedia singuri. Prin urmare, verificați produsul folosind această secțiune. În majoritatea cazurilor, problema poate fi rezolvată rapid.



AVERTISMENT! Parcurgeți doar pașii descriși în aceste instrucțiuni! Toate lucrările suplimentare de inspecție, întreținere și reparații trebuie să fie realizate la un centru de service autorizat sau de către un specialist având calificare similară, dacă nu puteți rezolva problema chiar dvs.!

Problemă	Cauză probabilă	Soluție
Echipamentul nu pornește	Nu este conectat la sursa de alimentare	Conectați la sursa de alimentare
	Cablul de alimentare sau ștecherul este defect	Solicitați verificarea de către un electrician specializat
	Alt defect electric al produsului	Solicitați verificarea de către un electrician specializat
Echipamentul nu ajunge la putere maximă	Cablul prelungitor nu este adecvat pentru funcționarea cu acest produs	Folosiți un cablu prelungitor adecvat
	Sursa de alimentare (de ex. generator) are o tensiune prea mică	Conectați la o altă sursă de alimentare
	Gurile de aerisire sunt blocate	Curățați gurile de aerisire
Rezultat nesatisfăcător	Foaia de șmirghel este uzată	Înlocuiți-o cu o foaie nouă
	Foaia de șmirghel nu este potrivită pentru materialul piesei de prelucrat	Folosiți banda de șlefuit corespunzătoare

9. PROTECȚIA MEDIULUI ÎNCONJURĂTOR



Produsele electrice nu trebuie să fie aruncate cu deșeurile menajere. Reciclați-le la centrele de eliminare special prevăzute în acest scop. Contactați autoritățile locale sau distribuitorul pentru a obține recomandări legate de reciclare.

Efectele potențiale asupra mediului și sănătății umane ca urmare a prezenței substanțelor periculoase în echipamentul electric și electronic.

Pentru eliminare, această unealtă poate fi returnată la magazinul de scule sau la furnizor (sau la distribuitorul Dexter Power).

10. GARANȚIE

Produsele Dexter sunt concepute pe baza celor mai riguroase standarde de calitate pentru produsele destinate publicului larg. Produsul are o garanție de 5 ani începând de la data achiziției. Această garanție acoperă toate defectele de fabricație și de material.

În cazul unei defecțiuni, vă rugăm să consultați mai întâi pagina de depanare (probleme și soluții) din broșură; dacă problema persistă, adresați-vă celui mai apropiat magazin.

Magazinul va depune toate eforturile pentru a vă rezolva problema.

Reparațiile și schimbarea pieselor nu prelungesc durata garanției inițiale.

Defecțiunile rezultate din uzura normală sau din utilizarea incorectă a produsului nu sunt acoperite de garanție. Intră în această categorie, printre altele: comutatoarele, întrerupătorul de circuit de siguranță și motoarele, în caz de uzură.

Rețineți că există condiții de garanție specifice pentru anumite țări.

Dacă aveți dubii, adresați-vă punctului de vânzare.

Pentru ca reclamațiile referitoare la garanție să fie luate în considerare, sunt necesare următoarele:

- Furnizarea dovezii achiziției
- Absența reparațiilor și/sau schimbărilor de piese efectuate de către o terță parte.
- Problema nu trebuie să fie legată de uzura normală.
- Lucrările de întreținere și reparații obligatorii trebuie să fi fost efectuate corespunzător.
- Nu trebuie să fi fost exercitată forță, să se fi aplicat o manevrare incorectă sau utilizare neautorizată sau să fi avut loc accidente
- Nu trebuie să se fi produs o deteriorare ca urmare a supraîncălzirii din cauza înfundării unității de ventilație.
- Nu trebuie să se fi efectuat lucrări asupra produsului de către o persoană necalificată și nu trebuie să fi fost încercate reparații incorecte.
- Unealta nu trebuie să fi fost niciodată demontată sau deschisă.
- Unealta nu trebuie să fi fost niciodată folosită într-un mediu umed (rouă, ploaie, scufundare în apă...)
- Nu trebuie să fi fost utilizate piese incorecte, piese care nu au fost produse de Dexter dacă se dovedesc a fi cauza deteriorării.
- Unealta nu trebuie să fi fost folosită incorect (suprasolicitarea unei sau utilizarea unor accesorii neaprobate).
- Deteriorarea nu trebuie să fi fost produsă din cauze externe sau de corpuri străine, cum ar fi nisip sau pietre.
- Deteriorarea nu trebuie să fi rezultat din nerespectarea recomandărilor de siguranță și a instrucțiunilor de utilizare.

Produsul trebuie utilizat în condiții normale de utilizare și pentru scopuri neprofesionale.





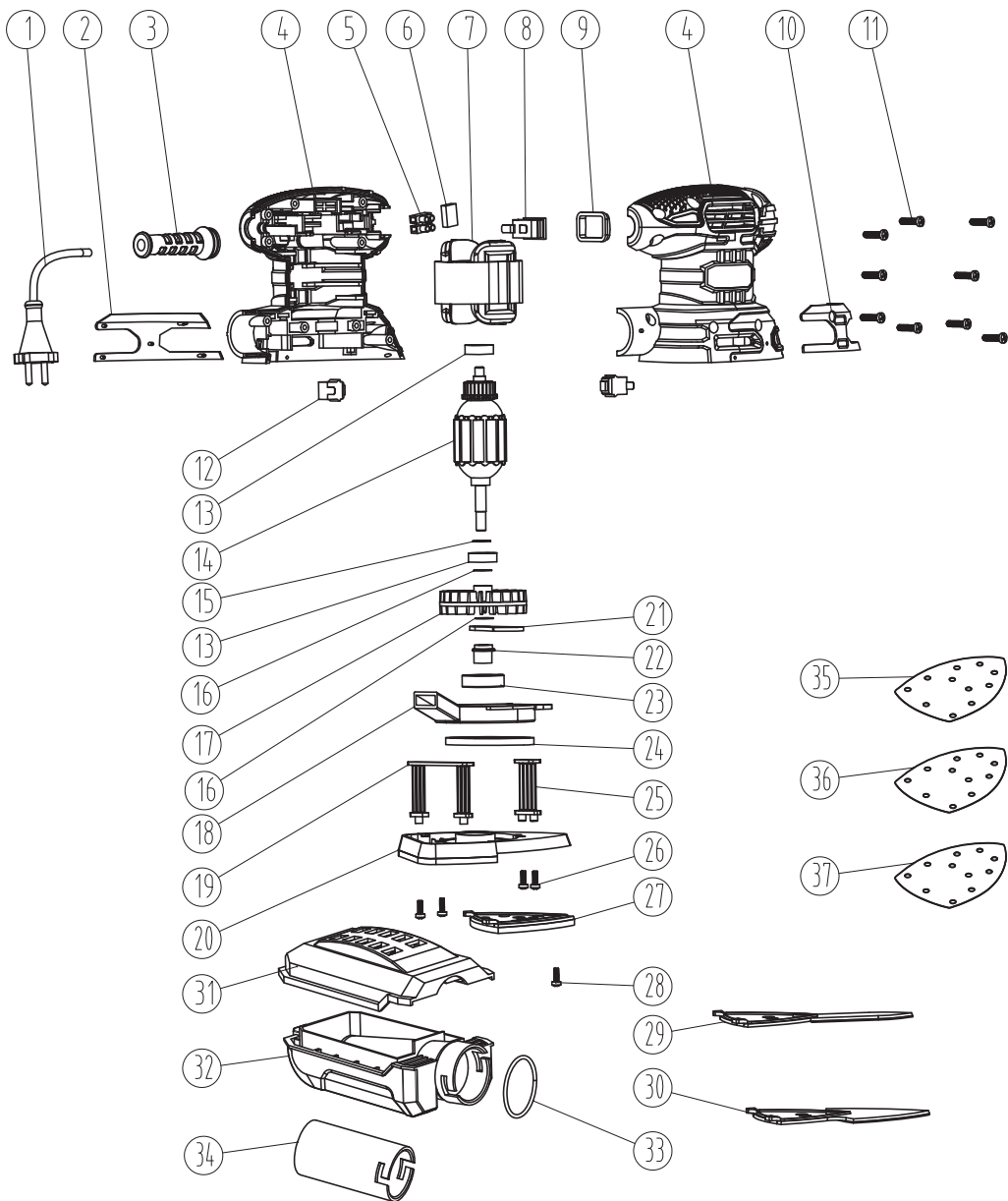







Prin urmare, sunt excluse de la această garanție produsele utilizate de companii, autoritățile locale, dar și companiile care oferă servicii de închiriere gratuită sau contra-cost a echipamentului.

11. VEDERE DETALIATĂ



Nr.	Descriere	Cant.	Nr.	Descriere	Cant.
1	Cablu de alimentare	1	22	Locaş excentric	1
2	Carcasă decorativă stânga	1	23	Rulment 6001	1
3	Manşon cablu	1	24	Garnitură de etanşare din pâslă	1
4	Carcasă	1	25	Suport balans II	1
5	Bornă de conectare	1	26	Şurub ST2.9x12	4
6	Întreprător capacitiv	1	27	Ansamblu placă de bază triunghiulară	1
7	Stator	1	28	Şurub M4x8	1
8	Comutator	1	29	Ansamblu placă de bază extensie pentru degete	1
9	Capac comutatoare	1	30	Ansamblu placă de bază extensie delta	1
10	Carcasă decorativă dreapta	2	31	Capac de cutie de praf + material neţesut	1
11	Şurub St3.9x17	9	32	Cutie de praf	1
12	Perie carbon	2	33	Garnitură inelară 30x2	1
13	Rulment 607	2	34	Adaptor pentru aspirator	1
14	Rotor	1	35	Hârtie şmirghel G40	1
15	Şaibă 12x7x0.5mm	1	36	Hârtie şmirghel G80	1
16	Şaibă 12x7x1.5mm	2	37	Hârtie şmirghel G120	1
17	Ventilator	1			
18	Capac colectare aer	1			
19	Suport balans I	1			
20	Ansamblu placă de bază din plastic	1			
21	Bloc balans	1			

SYMBOLS

	To reduce the risk of injury, user must read instruction manual.
	In accordance with essential applicable safety standards of European directives.
	Class II machine - Double insulation - You don't need any earthed plug.
	Denotes risk of personal injury, or damage to the tool in case of nonobservance of the instructions in this manual.
	Indicates electrical shock hazard.
	Faulty and/or discarded electrical or electronic apparatus have to be collected at the appropriate recycling locations.
	Immediately unplug the plug from the mains electricity in the case that the cord gets damaged and during maintenance.
	Wear eye protection.
	Wear dust mask.
	Wear ear protection.
	Wear safety shoes.
	Wear protective gloves.
	Conformity marking that product comply with applicable Ukraine technical regulations.

CONTENTS

1. Intended use of Multifunction sander
2. Safety Instructions
3. Description
4. Technical data
5. Before putting the equipment into Operation
6. Operation
7. Maintenance
8. Trouble Shooting
9. Protect our environment
10. Warranty
11. Exploded view with part list
12. EU Declaration of conformity

1. INTENDED USE OF MULTIFUNCTION SANDER

This machine is intended to be used for dry sanding with suitable grained abrasive papers. It is suitable for surface grinding on wood, metal, plastic and painted surfaces, removal of layers of old paint, intermediate grinding and rust removal. Do not use machines, tools and accessories for additional applications (see manufacturer's instructions) for works other than those for which they are designed for. All other applications are expressly ruled out.

2. SAFETY INSTRUCTIONS

GENERAL POWER TOOL SAFETY WARNINGS

 **WARNING! Read all safety warnings, instructions, illustrations and specifications provided with this power tool.** Failure to follow all instructions listed below may result in electric shock, fire and/or serious injury.

SAVE ALL WARNINGS AND INSTRUCTIONS FOR FUTURE REFERENCE.

The term "power tool" in the warnings refers to your mains-operated (corded) power tool or battery-operated (cordless) power tool.

1) WORK AREA SAFETY

- A. Keep work area clean and well lit.** Cluttered or dark areas invite accidents.
- B. Do not operate power tools in explosive atmospheres, such as in the presence of flammable liquids, gases or dust.** Power tools create sparks which may ignite the dust or fumes.
- C. Keep children and bystanders away while operating a power tool.** Distractions can cause you to lose control.

2) ELECTRICAL SAFETY

- A. Power tool plugs must match the outlet. Never modify the plug in any way. Do not use any adapter plugs with earthed (grounded) power tools.** Unmodified plugs and matching outlets will reduce risk of electric shock.
- B. Avoid body contact with earthed or grounded surfaces, such as pipes, radiators, ranges and refrigerators.** There is an increased risk of electric shock if your body is earthed or grounded.
- C. Do not expose power tools to rain or wet conditions.** Water entering a power tool will increase the risk of electric shock.
- D. Do not abuse the cord. Never use the cord for carrying, pulling or unplugging the power tool. Keep cord away from heat, oil, sharp edges or moving parts.** Damaged or entangled cords increase the risk of electric shock.
- E. When operating a power tool outdoors, use an extension cord suitable for outdoor use.** Use of a cord suitable for outdoor use reduces the risk of electric shock.
- F. If operating a power tool in a damp location is unavoidable, use a residual current device (RCD) protected supply.** Use of an RCD reduces the risk of electric shock.

3) PERSONAL SAFETY

- A. Stay alert, watch what you are doing and use common sense when operating a power tool. Do not use a power tool while you are tired or under the influence of drugs, alcohol or medication.** A moment of inattention while operating power tools may result in serious personal injury.
- B. Use personal protective equipment. Always wear eye protection.** Protective equipment such as dust mask, non-skid safety shoes, hard hat or hearing protection used for appropriate conditions will reduce personal injuries.
- C. Prevent unintentional starting. Ensure the switch is in the off-position before connecting to power source and/or battery pack, picking up or carrying the tool.** Carrying power tools with your finger on the switch or energising power tools that have the switch on invites accidents.
- D. Remove any adjusting key or wrench before turning the power tool on.** A wrench or a key left attached to a rotating part of the power tool may result in personal injury.
- E. Do not overreach. Keep proper footing and balance at all times.** This enables better control of the power tool in unexpected situations.
- F. Dress properly. Do not wear loose clothing or jewellery. Keep your hair, clothing and gloves away from moving parts.** Loose clothes, jewellery or long hair can be caught in moving parts.
- G. If devices are provided for the connection of dust extraction and collection facilities, ensure these are connected and properly used.** Use of dust collection can reduce dust-related hazards.
- H. Do not let familiarity gained from frequent use of tools allow you to become complacent and ignore tool safety principles.** A careless action can cause severe injury within a fraction of a second.

4) POWER TOOL USE AND CARE

- A. Do not force the power tool. Use the correct power tool for your application.** The correct power tool will do the job better and safer at the rate for which it was designed.
- B. Do not use the power tool if the switch does not turn it on and off.** Any power tool that cannot be controlled with the switch is dangerous and must be repaired.
- C. Disconnect the plug from the power source and/or remove the battery pack, if detachable, from the power tool before making any adjustments, changing accessories, or storing power tools.** Such preventive safety measures reduce the risk of starting the power tool accidentally.
- D. Store idle power tools out of the reach of children and do not allow persons unfamiliar with the power tool or these instructions to operate the power tool.** Power tools are dangerous in the hands of untrained users.
- E. Maintain power tools and accessories. Check for misalignment or binding of moving parts, breakage of parts and any other condition that may affect the power tool's operation. If damaged, have the power tool repaired before use.** Many accidents are caused by poorly maintained power tools.
- F. Keep cutting tools sharp and clean.** Properly maintained cutting tools with sharp cutting edges are less likely to bind and are easier to control.
- G. Use the power tool, accessories and tool bits etc. in accordance with these instructions, taking into account the working conditions and the work to be performed.** Use of the power tool for operations different from those intended could result in a hazardous situation.
- H. Keep handles and grasping surfaces dry, clean and free from oil and grease.** Slippery handles and grasping surfaces do not allow for safe handling and control of the tool in unexpected situations.

5) SERVICE

- A. Have your power tool serviced by a qualified repair person using only identical replacement parts.** This will ensure that the safety of the power tool is maintained.

Multifunction sander safety warnings:

 **WARNING!** Contact with or inhalation of harmful / toxic dusts arising from sanding lead painted surfaces, woods and metals can endanger the health of operator and bystanders.

Take special care to guard against these

Dusts, including the following:

- All persons entering the work area must wear an approved mask specially designed for protection against harmful / toxic dusts, in addition to using the dust extraction facility, and keeping work area well ventilated.
- Children and pregnant women must not enter the work area.
- Do not eat, drink or smoke in the work area.

Any pre 1960 building may have paint containing lead on wood or metal surfaces. If you suspect workpiece contains lead seek professional advice.

- Some wood and wood type products especially MDF (Medium Density Fibreboard) can produce dust that can be hazardous to your health. We recommend the use of an approved face mask with replaceable filters when using this machine in addition to using the dust extraction facility.
 - When using the sander with metal be aware that sparks may ignite the dust in the dust extraction system or vacuum cleaner.
 - This sander is designed for two handed operation. Adopt a stable stance and make sure that the mains cable is prevented from coming into contact with the machine or getting caught up on other objects preventing completion of the sanding pass.
 - Ensure that you have removed foreign objects such as nails and screws from the workpiece before commencing sanding.
 - Don't use it for wet sanding, for dry sanding only.
 - Where possible, secure smaller workpieces to prevent it from moving under the sander. Secure the workpiece (a workpiece clamped with clamping devices or in a vice is held more securely than by hand).
 - Do not force the sander, let the tool do the work at a reasonable speed. Overloading will occur if too much pressure is applied and the motor slows resulting in inefficient sanding and possible damage to the sander motor.
 - Do not continue to use worn, torn or heavily clogged sanding paper.
 - Do not touch the moving sanding paper.
- The ideal working temperature is between 20°C and 25°C.

3. DESCRIPTION

1. ON/OFF switch
2. Hook & Loop base
3. Vacuum adapter for Ø35mm
4. Dust box
5. Delta extender
6. Finger extender
7. Handle and grasping surface

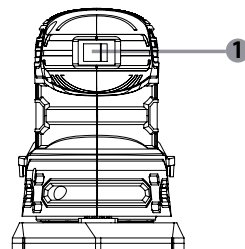
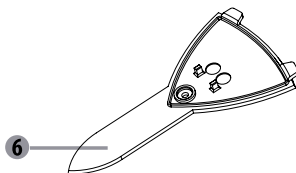
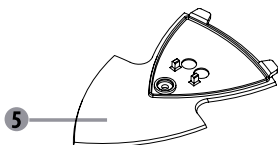
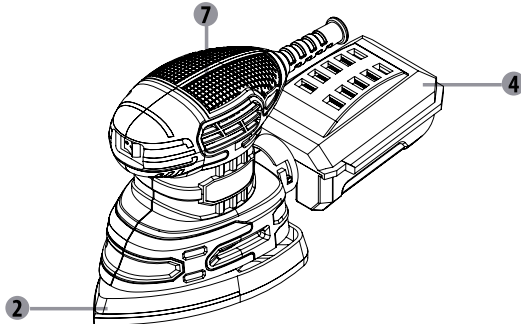
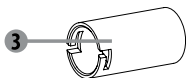

4. TECHNICAL DATA

Rated voltage	220-240V~
Rated frequency	50Hz
Rated power	220W
No load speed	13000 / min
Cable length	2m
Sanding surface	152 x 102mm
Carbon brush motor	Yes
Oscillation speed	26000 opm
Soft grip	Yes
Hook & loop system	Yes
Self dust function	Yes
Emission sound pressure level L_{pA}	78 dB(A) ($K_{pA}=3dB(A)$)
Sound power level L_{WA}	86 dB(A) ($K_{WA}=3dB(A)$)
Vibration total value	4,02 m/s ² ($K=1.5m/s^2$)



NOTE:

- The declared vibration total value(s) and the declared noise emission value(s) have been measured in accordance with a standard test method and may be used for comparing one tool with another;
- The declared vibration total value(s) and the declared noise emission value(s) may also be used in a preliminary assessment of exposure.



WARNING:

- The vibration and noise emissions during actual use of the power tool can differ from the declared values depending on the ways in which the tool is used especially what kind of workpiece is processed.
- Of the need to identify safety measures to protect the operator that are based on an estimation of exposure in the actual conditions of use (taking account of all parts of the operating cycle such as the times when the tool is switched off and when it is running idle in addition to the trigger time).

5. BEFORE PUTTING THE EQUIPMENT INTO OPERATION

Replacing the sandpaper



NOTE: Switch off the tool, unplug the power cord, and wait until all moving parts have completely stopped before working on the tool.

1. Lift up edge of the sandpaper and pull it off the pad.
2. Clean the sanding pad.
3. Press the new sandpaper firmly on the pad. Align the holes in the sandpaper with the holes in the pad for best dust extraction.

Attaching sanding paper



Always ensure that the machine is switched off and plug is removed from the power point before making any adjustment.

1. Select the required grade of sanding paper.
2. Remove any dust or debris from the hook and loop of the base.
3. To attach hook & loop type sanding paper simply align the holes in the sanding paper with the holes in the sanding base and press firmly into place.
4. To remove the sanding paper, peel it away from the base.



WARNING: Do not continue to use the sander with a sanding paper that is overworn or damaged.



WARNING: Do not use the same sanding paper for wood and metal. Metal particles become embedded in the sanding paper and will scour a wooden surface.



WARNING: Take care to regularly clean out the build up of dust on the base underneath the sanding paper and not to let the sanding paper wear completely down before replacing it. Failure to observe these two precautionary measures can lead to damage to the hooks and loops on the base and the sanding paper will not attach properly.



WARNING: Clean the air vents on your power tool regularly. The motor's fan will draw the dust inside the housing and excessive accumulation of powdered metal may cause electrical hazards.



NOTE: Hook and loop sanding base is not a warranty item.

Replacing the sanding pad

1. To replace the pad, first remove the sandpaper.
2. Undo the screw holding the sanding pad in place.
3. Align the new pad so that it fits in the recess on the sole.
4. Fasten the pad with the screw.
5. Press on a suitable sandpaper.

Dust extraction

We recommend the use of the dust extraction facility at all times.

When installing the dust extraction tube, align the protruding points on the dust collection opening and insert the dust extraction tube into the opening.

Rotate the tube clockwise for locking.

A dust extraction system or a suitable vacuum cleaner is allowed to be connected to the tube for enhancing the dust efficiency.

Dust collection box is also provided.

Align the sliding groove at the opening of the dust collection box with the protrusion at the dust discharge port, insert it, and then rotate it to the right to fix it. Check whether the dust collection box is securely fixed to the dust outlet.

Gently pull it (the dust collection box is sealed with a rubber O-ring).

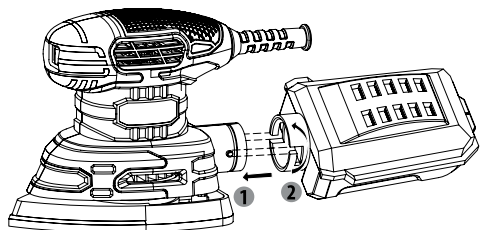

The dust box is located in a plastic case. In order to empty it, the connection at the tail end of the plastic box must be pulled apart in the opposite direction, and the contents can be disposed of.

The dust box must be fastened in the reverse order to the disassembly. For efficient operation, always empty the dust collection box.

Always keep the dust extraction holes in the sanding base free of obstructions.

 **WARNING: Do not use the dust extraction box when sanding metal. The hot metal particles could cause residual wood dust or the box itself to catch fire.**

6. OPERATION

Before attempting to use your sander be sure to familiarize yourself with all its operating features and safety requirements.

 **WARNING! The sander should always be disconnected from the power supply when assembling parts, marking adjustments, cleaning or when the tool is not in use. Disconnecting the tool will prevent accidental starting that could cause serious injury.**

 **Do not sand plaster surfaces, (WARNING: In this case your guarantee becomes void) this may clog the motor (brushes, ball bearings, ..).**

Sanding

- Hold the sander in front and away from you, keeping it clear of the work piece.
- Start the sander.
- Let the motor build up to speed then gradually lower it on to the work with a slight forward movement.
- Move the sander slowly over the work piece using forward and back or side to side strokes.
- Upon completion of the sanding operation remove the sander from the work piece before turning it off.

Switching on-off

Connect the plug to the power supply.

- Switch the power tool on: push the ON/OFF switch button (1) forwards onto the “I” position.
- Switch the power tool off: pull the ON/OFF switch button backwards to the “O” position.



WARNING: Never use the machine for sanding magnesium work piece.

Backing pad accessory Installation

The sanding plate is equipped with a hook and loop rubber backing pad. This uses hook and loop backed accessories, which firmly grip the backing pad when applied with moderate pressure.

To change, merely peel off the old accessory, remove dust from the backing pad if necessary and press the new accessory in place. Be sure to align the sanding sheet holes with the holes in the backing pad as best you can to allow the dust extraction system to function effectively.

After considerable use the backing pad surface will become worn, and must be replaced when it no longer offers a firm grip. If the backing pad facing is wearing prematurely, decrease the amount of pressure applied during the operation of the tool. Damage to the pad is not covered the warranty.

Using the dust collection box

- The dust extraction system extracts sanding dust from the work piece through the holes in the backing pad. The dust is then transferred through the dust extraction port on the rear of the sander housing.
- To install: pull and slide dust collection box into the dust extraction port, make sure the latches on the right and left of the dust collection box into place and it is secure before beginning operation.)
- To remove: When removing the dust collection box, follow the above procedure in reverse order.

If the dust collection box is full, you can remove it from this tool and open the cover of box, empty dust, wood dust, etc. in the body, finally clean the dust collection box.

- To remove: Hold the top cover with one hand and the lower cover with the other.
- Disconnect the top cover from the lower cover.
- To install: When assembling the dust collection box, follow the above procedure in reverse order.

7. MAINTENANCE



Always disconnect the device before performing any adjustment or maintenance operation. If the replacement of the supply cord is necessary, this has to be done by the manufacturer or his agent in order to avoid a safety hazard.

Disconnect from the power supply immediately if the supply cord is damaged.

Take care not to expose this tool to the rain.

If the carbon brushes need to be replaced, have this done by a qualified repair person (always replace the two brushes at the same time).

Cleaning

Avoid using solvents when cleaning plastic parts. Most plastic parts are susceptible to damage from various types of commercial solvents and may be damaged by their use. Use clean cloths to remove dirt, carbon dust, etc.

Lubrication

All the bearings in this tool are lubricated with a sufficient amount of high grade lubricant for the life of the unit under normal operating conditions, therefore no further lubrication is required.

8. TROUBLE SHOOTING

Suspected malfunctions are often due to causes that the users can fix themselves. Therefore check the product using this section. In most cases the problem can be solved quickly.



WARNING! Only perform the steps described within these instructions! All further inspection, maintenance and repair work must be performed by an authorised service centre or a similarly qualified specialist if you cannot solve the problem yourself!

Problem	Probable cause	Solution
Product does not start	Not connected to power supply	Connect to power supply
	Power cord or plug is defective	Check by a specialist electrician
	Other electrical defect to the product	Check by a specialist electrician
Product does not reach full power	Extension cord not suitable for operation with this product	Use a proper extension cord
	Power source (e.g. generator) has too low voltage	Connect to another power source
	Air vents are blocked	Clean the air vents
Unsatisfactory result	Sanding sheet is worn	Replace with a new one
	Sanding sheet not suitable for work piece material	Use suitable sanding paper

9. PROTECT OUR ENVIRONMENT



Electrical products must not be thrown out with domestic waste. Recycle them at the special disposal centers provided for the purpose. Contact your local authorities or stockiest for advice on recycling.

The potential effects on the environment and human health as a result of the presence of hazardous substances in electrical and electronic equipment.

For disposal, this tool also can be returned to the hardware store or vendor (or Dexter Power dealer).

10. WARRANTY

Dexter products are designed based on the most rigorous quality standards for products intended for the general public. The product is covered with a warranty of 5 years starting from the date of purchase. This warranty covers all manufacturing or material defects.

In the event of a breakdown, please refer first to the troubleshooting page (problems and solutions) in the brochure; if the problem persists, please check with the nearest store.

Your store shall spare no effort in resolving the issue.

Repairs and change of parts do not extend the duration of the initial warranty.

Breakdowns resulting from normal wear and tear or from improper use of the product are not covered by the warranty. This includes, among others, the switches, the safety circuit breaker and the motors, in case of wear.

Please note that there are specific warranty terms for certain countries.

In case of doubt, please check with your point of sale.

For claims relating to the the warranty to be taken into account, the following is required:

- Providing proof of purchase
- That no repairs and/or change of parts have been performed by a third party.
- That the issue is not a matter of normal wear and tear.
- That required maintenance and repair works have been performed correctly.
- That there has been no forcing, improper handling, unauthorised use, or accidents
- That no deterioration has taken place due to overheating, resulting from clogging of the ventilator block.
- That no work has been done on the product by an unskilled person, and no incorrect repairs have been attempted.
- That the tool has never been disassembled or opened.
- That the tool has never been in a wet environment (dew, rain, submerged in water...)
- That no incorrect parts have been used, parts not made by Dexter, whereas they prove to be the cause of deterioration.
- That the tool has not been used improperly (overloading the tool, or use of non-approved accessories).
- That no damage has resulted from external causes, or foreign bodies such as sand or stones.
- That no damage has resulted from non-compliance with safety recommendations and use instructions.

The product must be used under normal usage circumstances, and for non-professional purposes.

Therefore,excluded from this warranty are products used by companies, local authorities, as well as companies offering paid rentals or free loaning of equipment.

11. EXPLODED VIEW

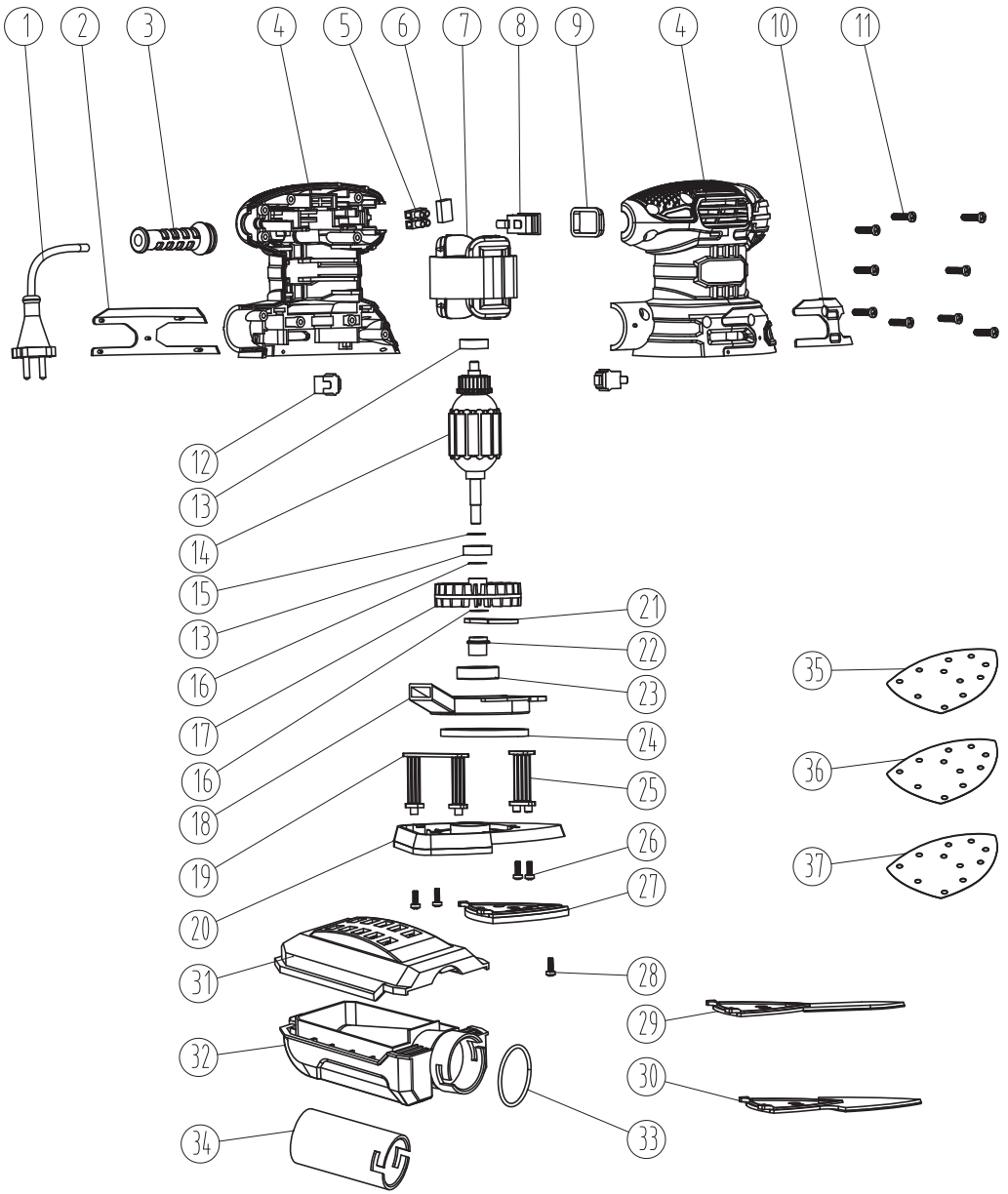

No.	Description	Qty	No.	Description	Qty
1	Power cord	1	22	Eccentric seat	1
2	Left decorative housing	1	23	Bearing 6001	1
3	Cable sheath	1	24	Felt seal ring	1
4	Housing	1	25	Swing support II	1
5	Binding post	1	26	Screw ST2.9x12	4
6	Capacitor	1	27	Triangle base plate assy.	1
7	Stator	1	28	Screw M4x8	1
8	Switch	1	29	Finger extender base plate assy.	1
9	Switch cover	1	30	Delta extender base plate assy.	1
10	Right decorative housing	2	31	Dust box cover + Non-woven fabric	1
11	Screw ST3.9x17	9	32	Dust box	1
12	Carbon brush	2	33	O-ring 30x2	1
13	Bearing 607	2	34	Vacuum adaptor	1
14	Rotor	1	35	Abrasive paper G40	1
15	Washer 12x7x0.5mm	1	36	Abrasive paper G80	1
16	Washer 12x7x1.5mm	2	37	Abrasive paper G120	1
17	Fan	1			
18	Air collecting cover	1			
19	Swing support I	1			
20	Plastic base plate assy.	1			
21	Balance block	1			



**EU/EC Declaration of conformity
Déclaration UE/CE de conformité
DECLARACIÓN CE / UE DE CONFORMIDADE
Declaração CE/UE de conformidade**

ENFR
ESPT



Product Model|Modèle du produit|Modelo de producto|Modelo do produto|

93840022

Name and address of the manufacturer or his authorised representative|Nom et adresse du fabricant ou de son mandataire|Nombre y dirección del fabricante o de su representante autorizado|Nome e endereço do fabricante ou do seu representante autorizado|

ADEO Services, 135 Rue Sadi Carnot - CS 00001 59790 RONCHIN - France

This declaration of conformity is issued under the sole responsibility of the manufacturer|La présente déclaration de conformité est établie sous la seule responsabilité du fabricant|La presente declaración de conformidad se expide bajo la exclusiva responsabilidad del fabricante|Esta declaração de conformidade é emitida sob a exclusiva responsabilidade do fabricante. |

Object of the declaration|Objet de la déclaration|Objeto de la declaración|Objeto da declaração|

Product Type - Description|Type de produit - Description|Tipo de producto |

MULTIFONCTION SANDER 220W 152X102MM DEXTER

Product Reference|Référence produit|Referencia del producto|Referencia do produto|

**93840022 - EAN Code: 3276007931105
Industrial Type Design Reference: 220MFS2.5001**

Product Brand|Marque Produit|Producto de marca|Marca do produto|

DEXTER

Serial number coding or batch number|Codification du numéro de série ou de lot|Codificación del número de serie|Codificação do número de série|

SN SSSSSSSSS XX DDDMMYY nn PPPPPP (SN: Serial No., SSSSSSSSSS : Supplier code, DDDMMYY: Production date, nn: number of version of product, PPPPPP : Incremental number)

The object of the declaration described above is in conformity with the relevant Union harmonization legislation|L'objet de la déclaration décrit dessus est conforme à la législation d'harmonisation de l'Union applicable|El objeto de la declaración descrita anteriormente es conforme a la legislación de armonización pertinente de la Unión|O objeto da declaração acima descrita está em conformidade com a legislação de harmonização da União aplicável|

References to the relevant harmonised standards used or to references to the specifications in relation to which conformity is declared|Références des normes harmonisées pertinentes appliquées ou des spécifications par rapport auxquelles la conformité est déclarée|Referencias a las normas armonizadas pertinentes utilizadas, o referencias a las especificaciones respecto a las cuales se declara la conformidad|Referências às normas harmonizadas pertinentes utilizadas ou referências às especificações para as quais a conformidade é declarada|

When applicable, the name and number of notified body number|Le cas échéant, le nom et le numéro de l'organisme notifié|Cuando corresponda * el nombre y número de laboratorio notificado que haya emitido la certificación y la referencia al documento|Quando aplicável * o nome e número do laboratório notificado que emitiu a certificação e a referência ao documento|

**2006_42_EC_MACHINE
machinery|Machines|máquinas |máquinas|**

**EN 62841-1:2015+A11:2022
EN 62841-2-4:2014**

**2014_30_EU EMC
Electromagnetic compatibility|compatibilité
électromagnétique|compatibilidad electromagnética
|compatibilidade eletromagnética |**

**EN 61000-3-3: 2013 +A1:2019 +A2:2021
EN IEC 55014-1: 2021
EN IEC 61000-3-2: 2019 +A1:2021 +A2:2024
EN IEC 55014-2: 2021**

**2011_65_EU RoHS
Restriction of hazardous substances in electrical
products|Restriction des substances dangereuses dans les
produits électriques|Restricción de sustancias peligrosas en
equipos eléctricos.|Restrição de substâncias perigosas em
equipamentos elétricos|**

**(EU) 2015/863
EN IEC 63000:2018**

Compiled, signed by and on behalf of|Complé, signé par et au nom de|Compilado, firmado por y en nombre de|Compilado, assinado por e em nome de|

**Eric LEMOINE
International Project Quality Leader**

Place and date of issue|Date et lieu d'établissement|Lugar y fecha de expedición|Local e data de emissão|

**Ronchin France
14/07/2025**

**ADEO Services SAS
135 Rue Sadi Carnot
CS00001
59790 RONCHIN**



DICHIARAZIONE DI CONFORMITÀ CE / UE
DEKLARACJA ZGODNOŚCI WE / UE
ΔΗΛΩΣΗ ΣΥΜΜΟΡΦΩΣΗΣ ΕΚ / ΕΕ
DECLARAȚIA CE / UE DE CONFORMITATE

ITPOI
GRROJ



Modello di prodotto/prodotto/Model produktu/produkt||Μοντέλο προϊόντος/Τροίχιο||Modelul de produs/produsul.1

93840022

La presente dichiarazione di conformità è rilasciata sotto la responsabilità esclusiva del fabbricante/Niniejsza deklaracja zgodności wydana zostaje na wyłączną odpowiedzialność producenta. [Επισημύα και δειύθωση του κατασκευαστή ή του εξουσιοδοτημένου αντιπροσώπου του/Denumirea și adresa producătorului sau a reprezentantului său autorizat.]

ADEO Services, 135 Rue Sadi Carnot - CS 00001 59790 RONCHIN - France

La presente dichiarazione di conformità è rilasciata sotto la responsabilità esclusiva del fabbricante/Niniejsza deklaracja zgodności wydana zostaje na wyłączną odpowiedzialność producenta. [H παρούσα δήλωση συμμόρφωσης εκδίδεται με αποκλειστική ευθύνη του κατασκευαστή/Dedaraja de conformitate este emisa pe răspunderea exclusivă a producătorului.]

Objeto de la declaración/Przedmiot deklaracji||Στόχος της δήλωσης/Obiectul declarației||

Tipologia di prodotto/Rodzaj produktu||Τύπος Προϊόντος/Tip produs]

MULTIFUNCTION SANDER 220W 152X102MM DEXTER

Riferimento del prodotto/Referențe produsului||Αναφορά προϊόντος/Referință produs]

93840022 - EAN Code: 3276007931105
Industrial Type Design Reference: 220MFS2.5001

Marca del prodotto/Marka produktu||Μάρκα προϊόντος/Markă a produsului]

DEXTER

Codifica del numero di serie/Kodowanie numeru seryjnego/Κωδικοποίηση σειράς αριθμού/Cod de numere de serie]

SN SSSSSSSSSS XX DMMYY nn PPPPPP (SN: Serial No., SSSSSSSSSS : Supplier code, DMMYY: Production date, nn: number of version of product, PPPPPP : Incremental number)

L'oggetto della dichiarazione di cui sopra è conforme alla pertinente normativa di armonizzazione dell'Unione/Źmieniony powyżej przedmiot niniejszej deklaracji jest zgodny z odnosnymi wymaganiami unijnego prawodawstwa harmonizacyjnego/Ο στόχος της δήλωσης που περιγράφεται παραπάνω είναι σύμφωνος με τη σχετική ευρωπαϊκή νομοθεσία ευαρμούωσης/Obiectul declarației descriis mai sus este în conformitate cu legislația comunitară relevantă de armonizare a Uniunii

Riferimenti alle pertinenti norme armonizzate utilizzate o alle specifiche in relazione alle quali è dichiarata la conformità/Odwolania do odnosnych norm zharmonizowanych, które zastosowano, lub do specyfikacji, w odniesieniu do których deklarowano jest zgodność/Παραπομπές των σχετικών ευαρμοσμένων προτύπων που χρησιμοποιούνται ή μεία των προδιαγραφών σε σχέση με τις οποίες δηλώνεται η συμμόρφωση/Referințele standardelor armonizate relevante folosite sau referințele specificațiilor în legătură cu care se declară conformitatea.]

Dove applicabile * il nome e il numero del laboratorio notificato che ha rilasciato la certificazione e il riferimento al documento/Ź stosowanych przy padkach * notyfikowana nazwa i numer laboratorium, które wydało certyfikat oraz odniesienie do dokumentu/Όπου ισχύει * το γνωστοποιημένο όνομα και τον αριθμό του εργαστηρίου που εξέδωσε την πιστοποίηση και την αναφορά στο έγγραφο/Unde este cazul * numele și numărul de laborator notificat care a eliberat certificarea și trimiterea la document]

2006_42_EC_MACHINE
macchine/maszyn] σχετικό με το μηχανήματα/echipamentele tehnice]

EN 62841-1:2015+A11:2022
EN 62841-2-4:2014

2014_30_EU EMC
compatibilită electromagnetică/compatybilności elektromagnetycznej
[ηλεκτρομαγνητική συμβατότητα/compatibilitatea electromagnetical]

EN 61000-3-3: 2013 +A1:2019 +A2:2021
EN IEC 55014-1: 2021
EN IEC 61000-3-2: 2019 +A1:2021 +A2:2024
EN IEC 55014-2: 2021

2011_65_EU RoHS
Restrizione di sostanze pericolose nelle apparecchiature elettriche/Źgraniczenie niebezpiecznych substancji w sprzecie elektrycznym/Περιορισμός επικίνδυνων ουσιών σε ηλεκτρικό εξοπλισμό/Restricționarea substanțelor periculoase în echipamentele electrice]

(EU)2015/863
EN IEC 63000:2018

Compilato, firmato in vece e per conto di/Opracowano, podpisano w imieniu/Συντάχθηκε, υπογράφηκε για και εξ ονόματός/Compliat, semnat de și în numele]

Eric LEMOINE
International Project Quality Leader

Luogo e data del rilascio/Data wydania i miejsc/Όρος και ημερομηνία έκδοσης/]]

Ronchin France
14/07/2025

ADEO Services SAS
135 Rue Sadi Carnot
CS00001
59790 RONCHIN



S/N: 10041633010105092501041926

* Garantie 5 ans / 5 años de garantía / Garantia de 5 anos / Garanzia 5 Anni / Εγγύηση 5 ετών / Gwarancja 5-letnia / Гарантия 5 года / Garanție 5 ani / 5-year guarantee

ADEO Services
135 Rue Sadi Carnot - CS 00001
59700 RONCHIN - France
www.product-regulatory.adeoservices.com

Importado e distribuído por LEROY MERLIN
COMPANHIA BRASILEIRA DE BRICOLAGEM CNPJ:
01.438.784/0001-05
Rua Pascoal Pais, nº. 525, 6º andar cj 61 a 64, Vila
Cordeiro, São Paulo -SP. CEP: 04581-060
CALM (Central de Atendimento Leroy Merlin)
Capitais 4020-5376 Demais Regiões
0800-0205376

Imported by Adeo South Africa (PTY) LTD T/A Leroy Merlin,
Hosted in Leroy Merlin Fourways Store 35 Roos Street,
Witkoppen Ext 97, Sandton, 2191 Johannesburg, Gauteng,
South Africa
Tel: +27 10 493 8000 Email: contact@leroymerlin.co.za



