

1

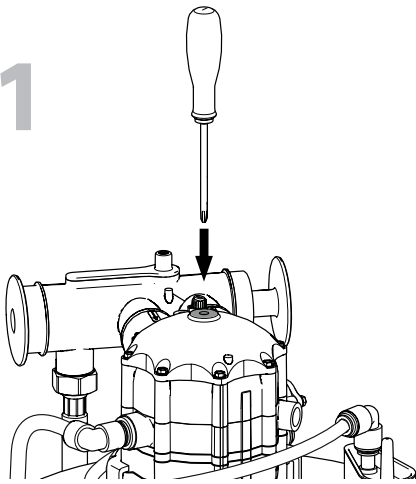

2

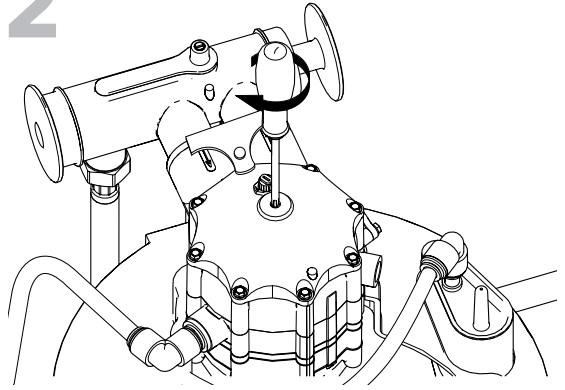

EL 3

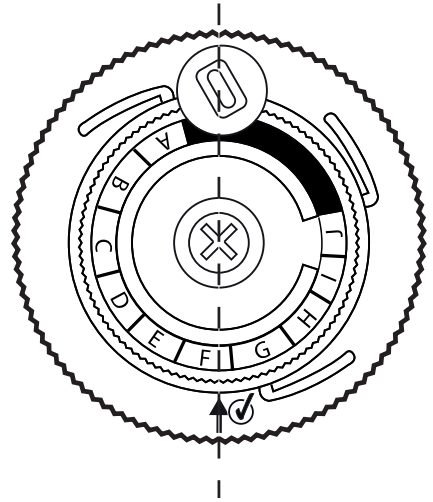
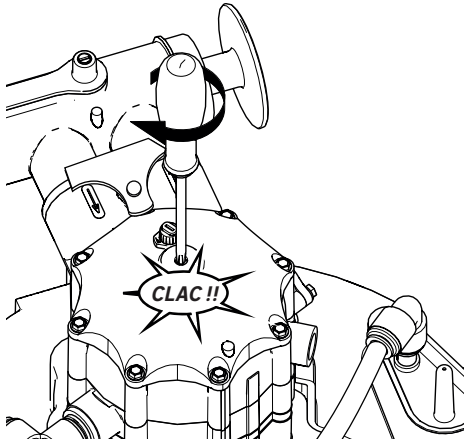

4

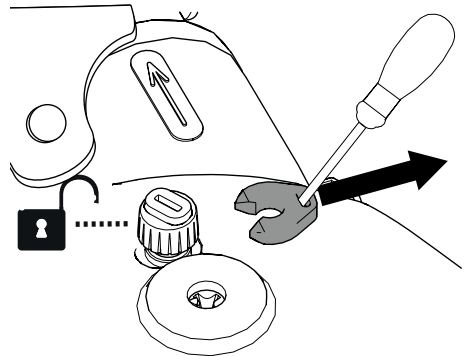
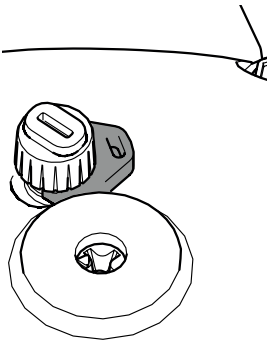

5

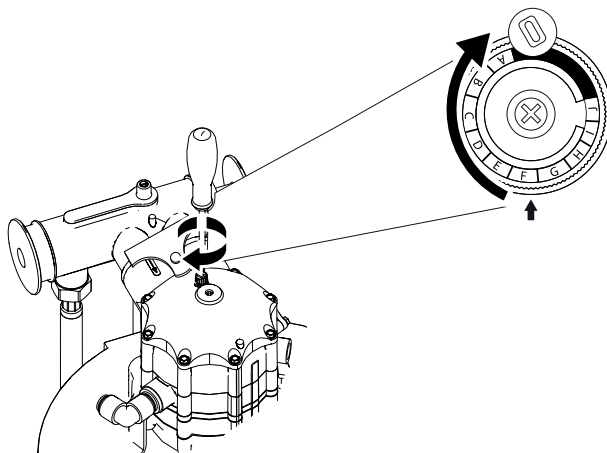

Παράδειγμα

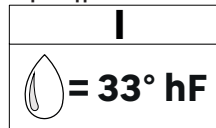

ΕΝΔΕΙΚΤΙΚΟΣ ΠΙΝΑΚΑΣ ΣΚΛΗΡΟΤΗΤΑΣ

Γράμμα	A		B		C		D		E		F		G		H		I		J				ΧΕΛ
°HF	8	9	10	11	13	15	17	19	21	24	28	33	36	42	50	55	60	73					
αναγέννηση όγκου (L)	2385	2157	1930	1703	1476	1249	1136	1022	908	795	681	568	530	454	379	341	303	227					

Όγκος νερού που υποβάλλεται σε επεξεργασία μεταξύ 2 αναγεννήσεων.

6

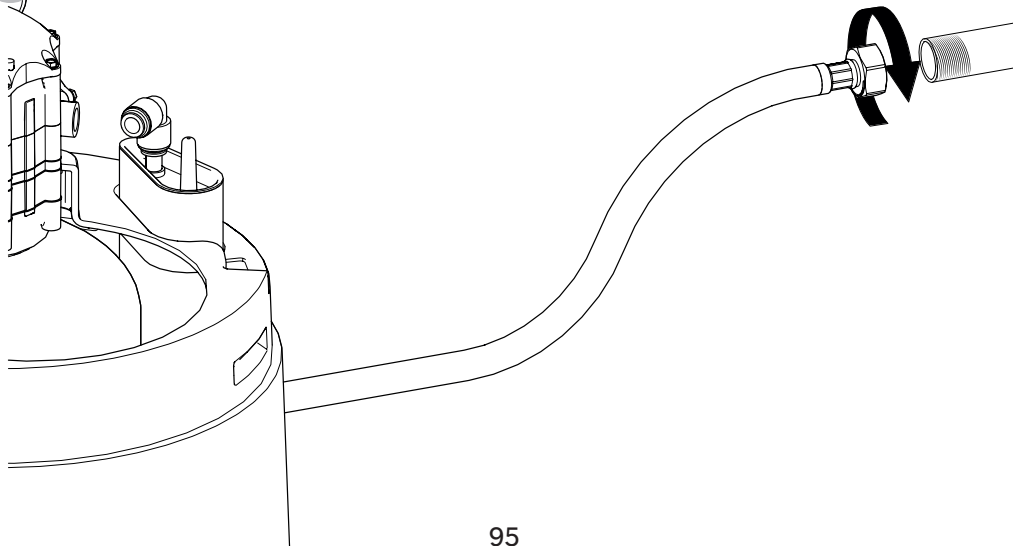

7

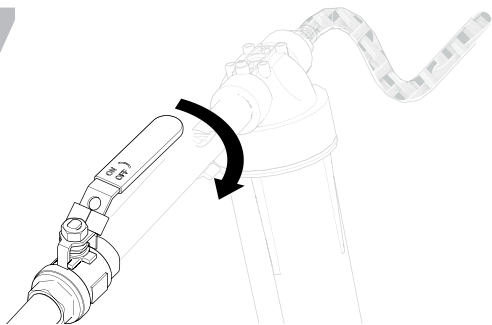

8

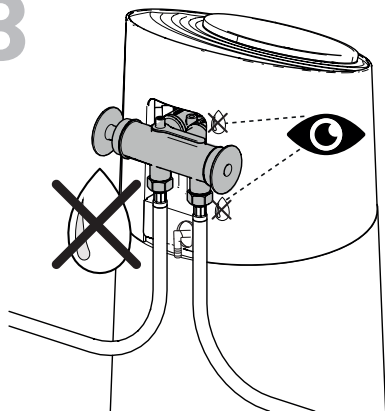

EL

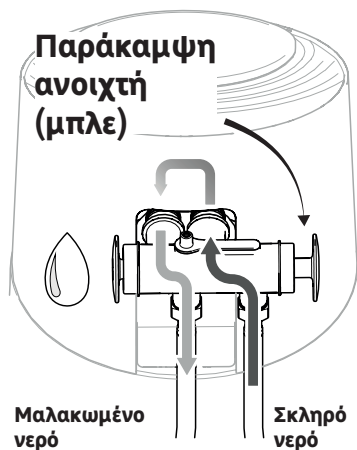
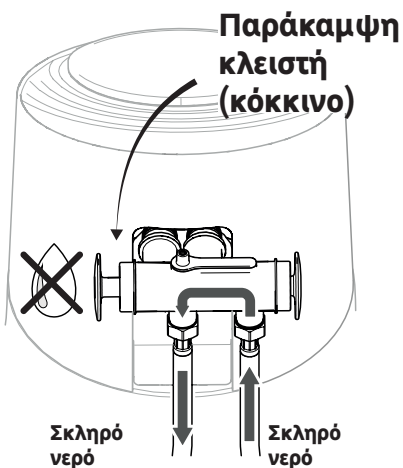

9

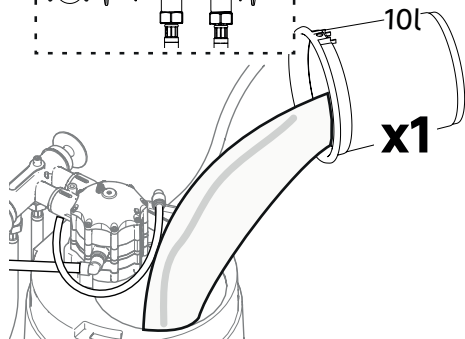
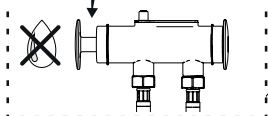

10

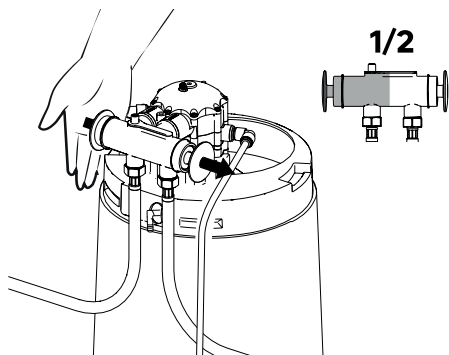

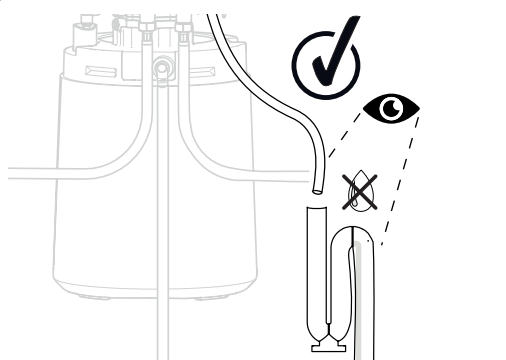
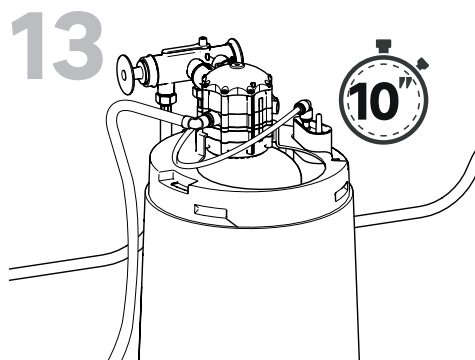
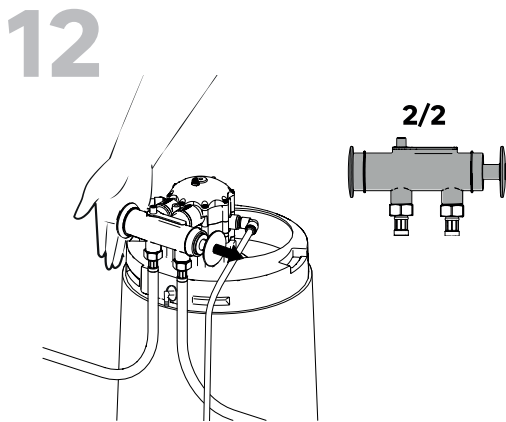
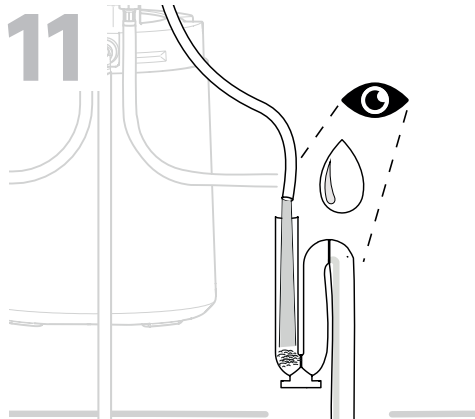

EL

Αφού γεμίσετε τη δεξαμενή της συσκευής με έναν κουβά νερό και ανοίξετε τη βαλβίδα ΠΑΡΑΚΑΜΨΗΣ μέχρι τη μέση, ο αποσκληρυντής θα μεταβεί αυτόματα στη λειτουργία αναγέννησης. Θα δείτε μια συνεχή ροή νερού προς την αποχέτευση, η οποία μπορεί να είναι κιτρινή/λευκή. Σε αυτό το σημείο, ανοίξτε πλήρως τη βαλβίδα ΠΑΡΑΚΑΜΨΗΣ και περιμένετε περίπου 10 λεπτά να ολοκληρωθεί το στάδιο της αναγέννησης.

! Μην πιέζετε τη βαλβίδα ΠΑΡΑΚΑΜΨΗΣ ενώ την περιστρέφετε, καθώς αυτό θα μπορούσε να προκαλέσει μικρορωγμή που ενδέχεται να οδηγήσει σε διαρροές.

Μετά την παρέλευση των 10 λεπτών, ελέγξτε ότι δεν αποστέλλεται πλέον νερό στην αποχέτευση, οπότε η συσκευή είναι έτοιμη να μαλακώσει το νερό.

Εάν η αναγέννηση δεν ξεκινήσει αυτόματα, διαβάστε το βήμα 17 του παρόντος εγχειριδίου οδηγιών χρήσης.

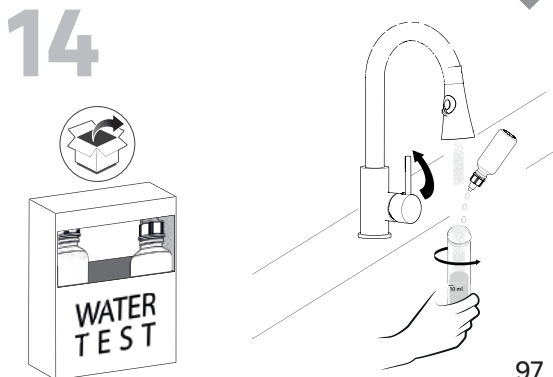

Πραγματοποιήστε μια δεύτερη δοκιμή σκληρότητας, ακολουθώντας τις οδηγίες της συσκευασίας, για να προσδιορίσετε το επίπεδο σκληρότητας στο νερό σας.

Αφήστε το νερό της βρύσης να τρέξει για 20 δευτερόλεπτα για να αποφύγετε τη συλλογή υπολειμματικού, μη μαλακωμένου νερού στους σωλήνες.

Το αποσκληρυντικό θα πρέπει να σας παρέχει νερό κοντά σε 0°hF σε σκληρότητα.

Η σκληρότητα του νερού πρέπει να ρυθμίζεται με τη βίδα υπολειπόμενης σκληρότητας.

Ακολουθήστε τα παρακάτω βήματα για να εκτελέσετε αυτήν τη λειτουργία.

15

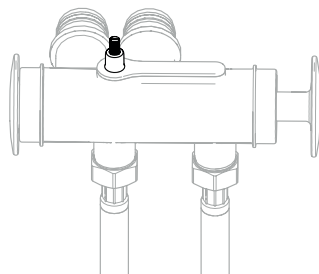
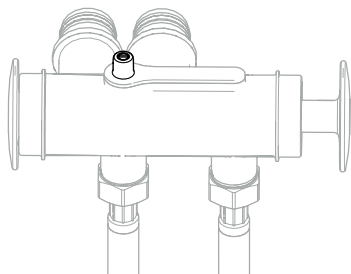
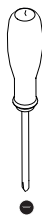

Χρησιμοποιήστε κατασβίδι με επίπεδη κεφαλή για να χαλαρώσετε τη βίδα υπολειπόμενης σκληρότητας. Έτσι θα αναμιχθεί το μη επεξεργασμένο (ασβεστούχο) νερό με το νερό που επεξεργάζεται η συσκευή, ώστε να επιτευχθεί το ιδανικό επίπεδο σκληρότητας. Στη συνέχεια, δοκιμάστε ξανά το νερό.

Συνιστάται να επαναλάβετε αυτό το βήμα πολλές φορές μέχρι να επιτύχετε ένα αντίστοιχο επίπεδο σκληρότητας μεταξύ **5° και 8° fH**.

⚠ Δεν συνιστούμε τη χρήση νερού με σκληρότητα 0°hF για οικιακές εγκαταστάσεις, καθώς το νερό θα γίνει «διαβρωτικό» για το σύστημα ύδρευσης και τις συσκευές υγιεινής.

EL

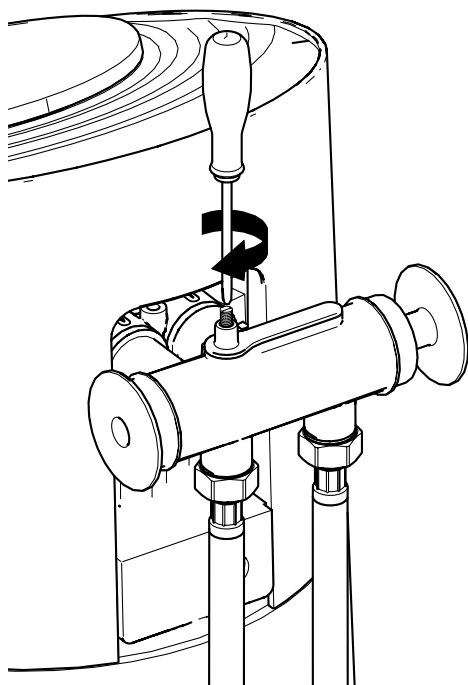

16

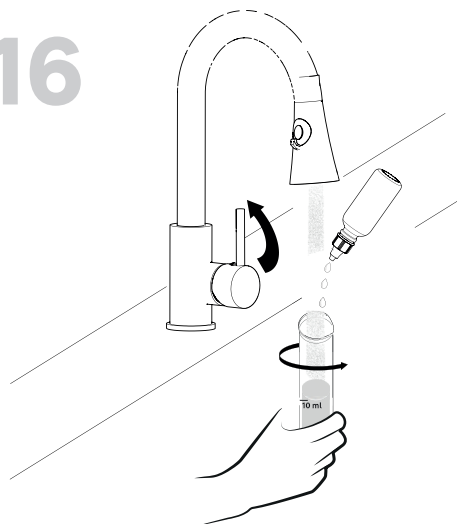

- ① Niveau de dureté de l'eau
- ② Nivel de dureza da água
- ③ Επίπεδο σκληρότητας νερού
- ④ Nivelul de duritate a apei
- ⑤ Water hardness level
- ⑥ Nivel de dureza del agua
- ⑦ Livello di durezza dell'acqua
- ⑧ Poziom twardości wody
- ⑨ Рівень жорсткості води

✔	0 - 8 °fH	8 - 15 °fH	15 - 30 °fH	>30 °fH
	👉	👉👉	👉👉👉	👉👉👉👉

17

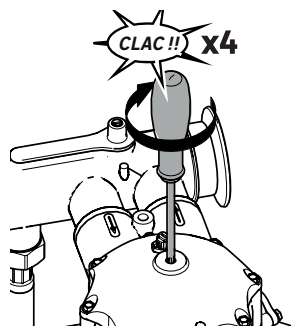
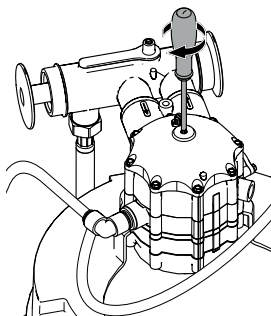
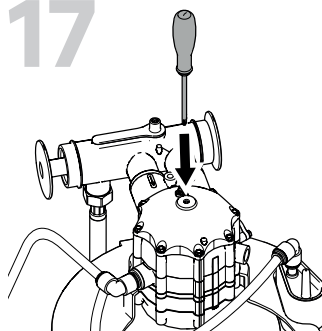

Εάν η αυτόματη αναγέννηση δεν ξεκινήσει, ακολουθήστε το προηγούμενο βήμα για να εκτελέσετε αναγκαστική εκκίνηση. Για να το κάνετε αυτό, βεβαιωθείτε ότι σπρώχνετε το κατσαβίδι σταθερά μέσα ενώ το γυρίζετε προς τα αριστερά.

18

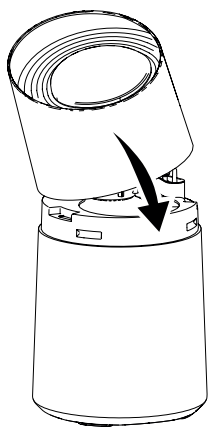

19

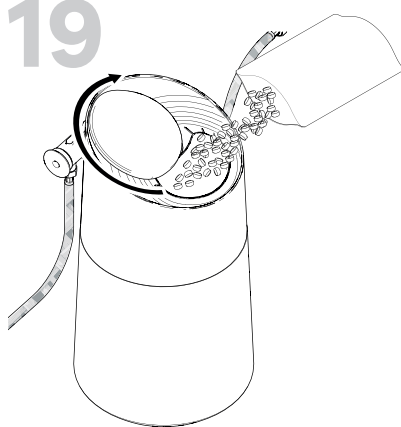

EL

20

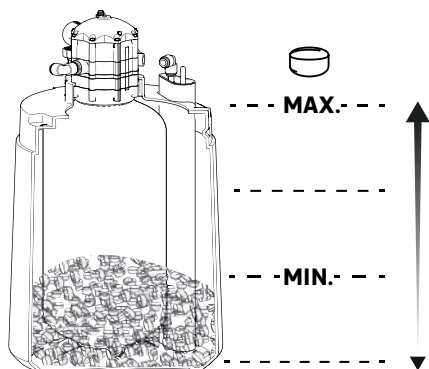

21

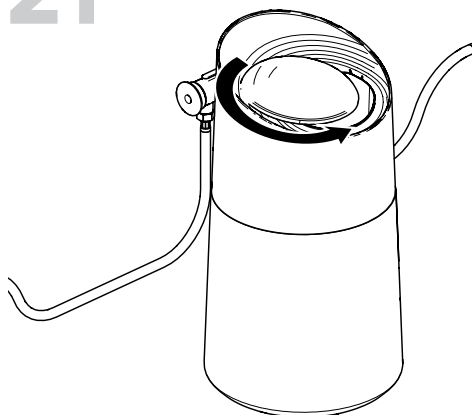

ΤΟ ΜΑΛΑΚΤΙΚΟ ΣΑΣ ΕΙΝΑΙ ΠΛΕΟΝ ΡΥΘΜΙΣΜΕΝΟ ΚΑΙ ΛΕΙΤΟΥΡΓΙΚΟ!



ΣΥΝΤΗΡΗΣΗ ΚΑΙ ΚΑΘΑΡΙΣΜΟΣ



Μηνιαία συντήρηση:

Ελέγξτε και συμπληρώστε αλάτι:

Ελέγχετε τακτικά τη στάθμη του αλατιού στη δεξαμενή. Διατηρείτε ένα ελάχιστο επίπεδο αλατιού στο ένα τρίτο της δεξαμενής. Εάν το αλάτι εξαντληθεί πριν από την επαναπλήρωση, το σύστημα θα παράσχει σκληρό νερό. Μετά τη συντήρηση, βεβαιωθείτε ότι το κάλυμμα του αλατιού έχει κλείσει σωστά.

Σημείωση: Για περιοχές με υγρασία, συνιστάται να διατηρείτε το επίπεδο αλατιού χαμηλότερο από το συνηθισμένο και να το ξαναγεμίζετε συχνότερα.

1

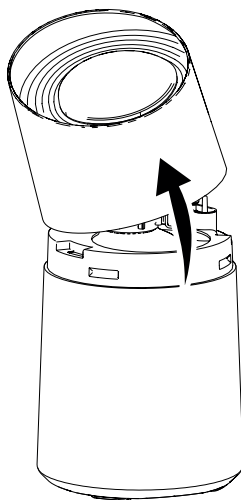

2

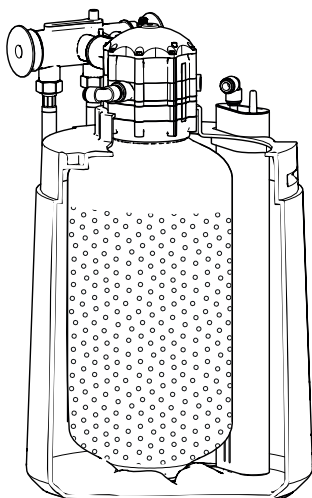

MAX.

MIN.





Μηνιαία συντήρηση:

Να σπάτε τα ιζήματα αλάτων:

Υπό ορισμένες συνθήκες, μπορεί να σχηματιστεί ίζημα αλάτων στη δεξαμενή. Αυτό οφείλεται συνήθως στην υψηλή υγρασία ή στη χρήση ακατάλληλου αλατιού. Όταν σχηματίζεται ίζημα αλάτων, υπάρχει ένας κενός χώρος μεταξύ του νερού και του αλατιού, ο οποίος εμποδίζει τη διάλυσή του, οπότε ο αποσκληρυντής δεν αναγεννά σωστά και παρέχει σκληρό νερό.

Εάν η δεξαμενή είναι γεμάτη αλάτι, είναι δύσκολο να διαπιστωθεί εάν υπάρχει ίζημα αλάτων, καθώς το αλάτι στην επιφάνεια μπορεί να φαίνεται χαλαρό, να είναι όμως συμπιεσμένο από κάτω. Για να ελέγξετε την ύπαρξη ιζήματος αλάτων, πάρτε ένα μακρύ, άκαμπο εργαλείο (π.χ. τη λαβή μιας σκούπας) και τοποθετήστε το δίπλα στον αποσκληρυντή για να μετρήσετε την απόσταση μεταξύ του εδάφους και της επιφάνειας του αλατιού. Στη συνέχεια, τοποθετήστε το εργαλείο μέσα στη δεξαμενή αλατιού. Αν εντοπίσετε σκληρό αντικείμενο, πρόκειται πιθανόν για ίζημα αλάτων.

Μη χρησιμοποιείτε αιχμηρά ή μυτερά αντικείμενα, καθώς θα μπορούσαν να προκαλέσουν ζημιά στο σώμα της δεξαμενής.

Είναι, επίσης, δυνατό να αφαιρέσετε ένα ίζημα αλάτων χρησιμοποιώντας έναν κουβά γεμάτο με νερό. Ρίξτε νερό στη δεξαμενή για να αφαιρέσετε το ίζημα αλάτων.

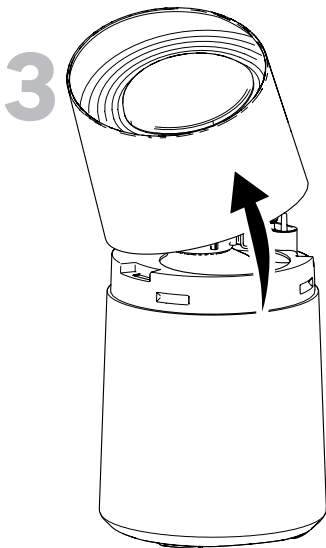
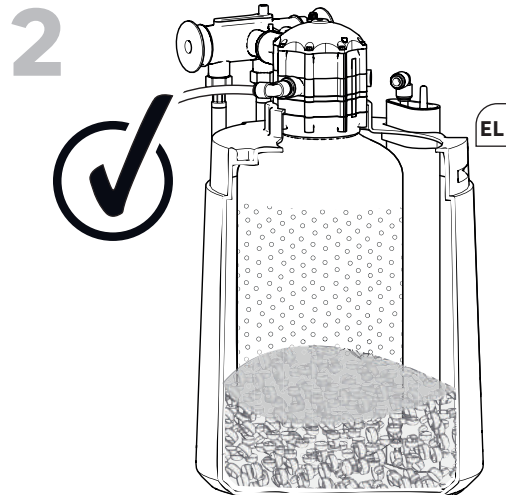
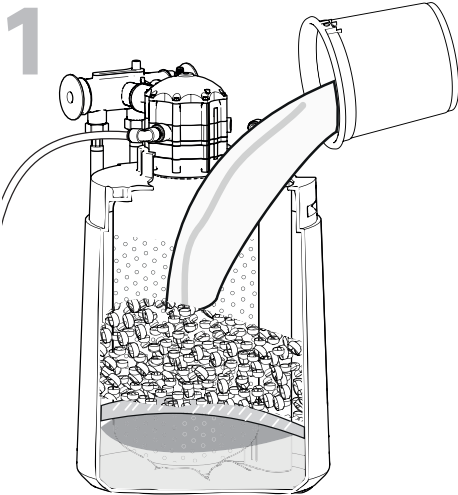

ΑΛΑΣ

ΓΕΦΥΡΑ ΑΛΑΤΙΟΥ

ΑΛΜΗ

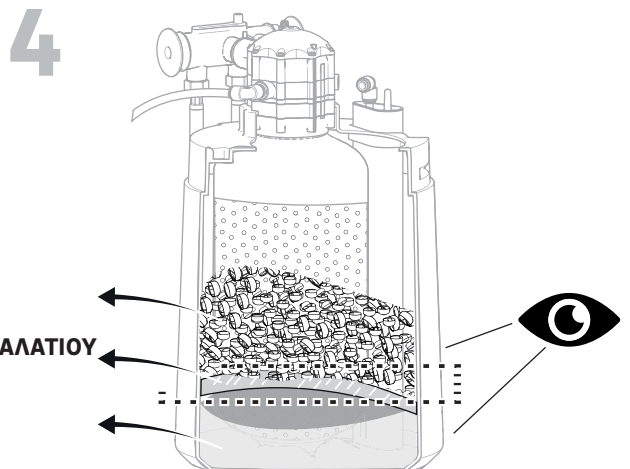



Ετήσια συντήρηση ή συντήρηση σε περίπτωση διακοπής λειτουργίας:

Απολύμανση:

Συνιστάται ο καθαρισμός της συσκευής με καθαριστικό ρητίνης (Clean Softener Optima), αυτό είναι ένα προϊόν που έχει σχεδιαστεί για τον καθαρισμό και την αφαλάτωση του συστήματος μαλακτικού. Η ειδική σύνθεση αυτού του προϊόντος καθαρίζει τη ρητίνη και το εσωτερικό της βαλβίδας φόρμουλας, εξαλείφοντας τα υπολείμματα σιδήρου και άλλων μετάλλων που μπορεί να τη μολύνουν, καθώς και την πιθανή αφαλάτωση που μπορεί να συμβεί στους εσωτερικούς αγωγούς της βαλβίδας.

Μία φορά κάθε 6 μήνες, συνιστούμε να απολυμαίνετε τη συσκευή με την παρακάτω διαδικασία:

1. Ανοίξτε το καπάκι της δεξαμενής αλατιού και ρίξτε 20 ή 30 ml (Clean Softener Optima) στη δεξαμενή. Κλείστε πάλι.
2. Ελέγξτε ότι οι βαλβίδες παράκαμψης λειτουργούν.
3. Η διαδικασία καθαρισμού θα ολοκληρωθεί όταν ολοκληρωθεί η αναγέννηση και το απολυμαντικό διάλυμα απομακρυνθεί από τον αποσκληρυντή με έκπλυση στην αποχέτευση.

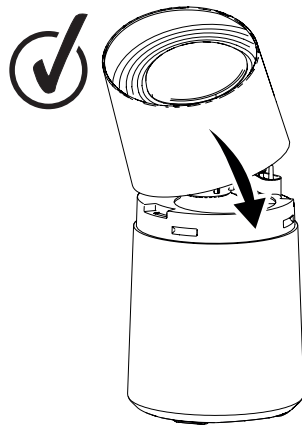
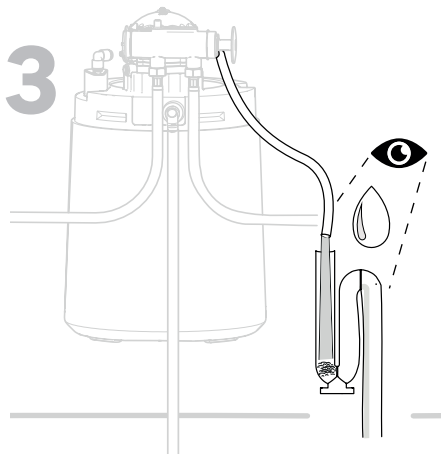
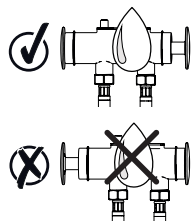
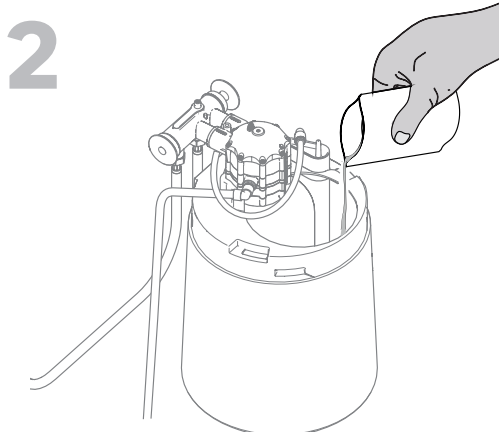
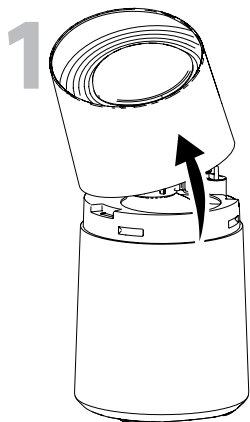

Παρατεταμένη διακοπή λειτουργίας του εξοπλισμού:

Συνιστάται πλήρης αναγέννηση εάν ο αποσκληρυντής είναι εκτός λειτουργίας για περισσότερες από 96 ώρες.

Κάθε φορά που ο αποσκληρυντής νερού τίθεται εκτός λειτουργίας για χρονικό διάστημα μεγαλύτερο του 1 μήνα, συνιστάται να πραγματοποιείται πλήρης απολύμανση πριν από την επανάφορά του εξοπλισμού σε λειτουργία (σύμφωνα με τις οδηγίες απολύμανσης του παρόντος εγχειριδίου).

Εάν το εσωτερικό του προϊόντος είναι πολύ βρώμικο, αφαιρέστε το κάλυμμα του μαλακτικού, αφαιρέστε τη στοιβα αλμής και τα εξαρτήματά της. Καθαρίστε το εσωτερικό της καμινάδας χρησιμοποιώντας νερό και σφουγγάρι.



Συντήρηση της βαλβίδας «Venturi»:

Εάν το προϊόν χρησιμοποιείται για μεγάλο χρονικό διάστημα, μπορεί να είναι δύσκολο για τη συσκευή να απορροφήσει την άλμη.

Ακολουθήστε τις παρακάτω οδηγίες για να επιλύσετε το πρόβλημα.

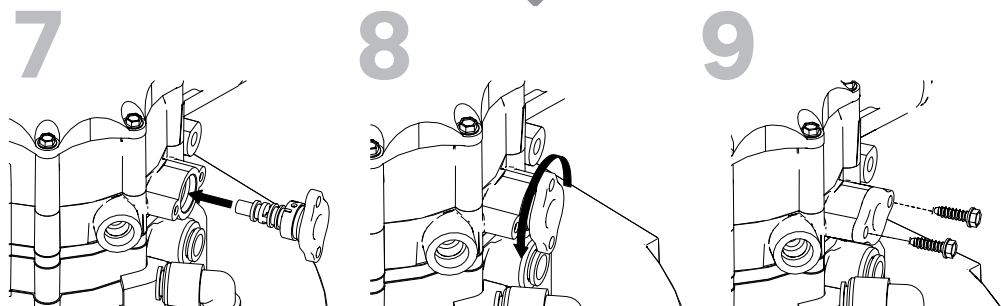
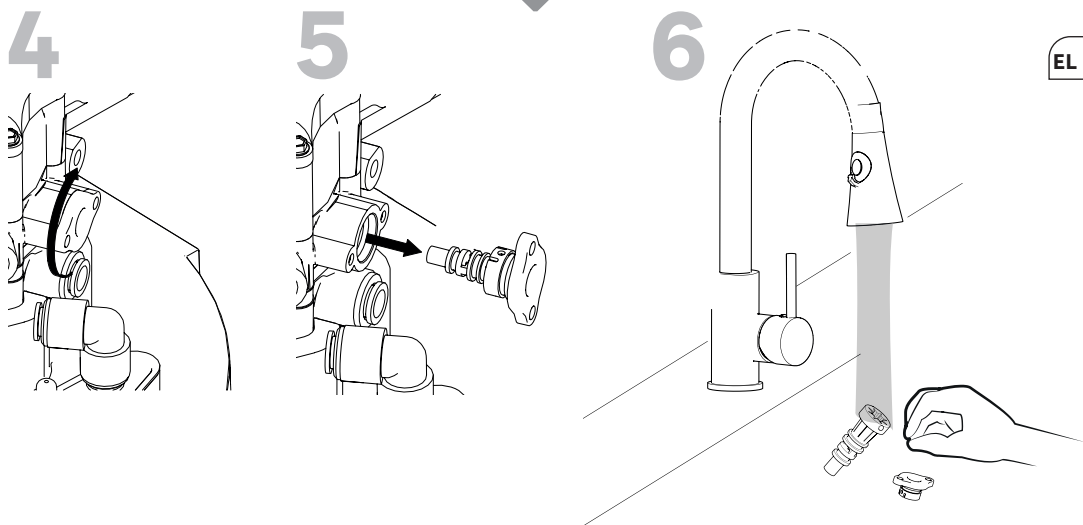
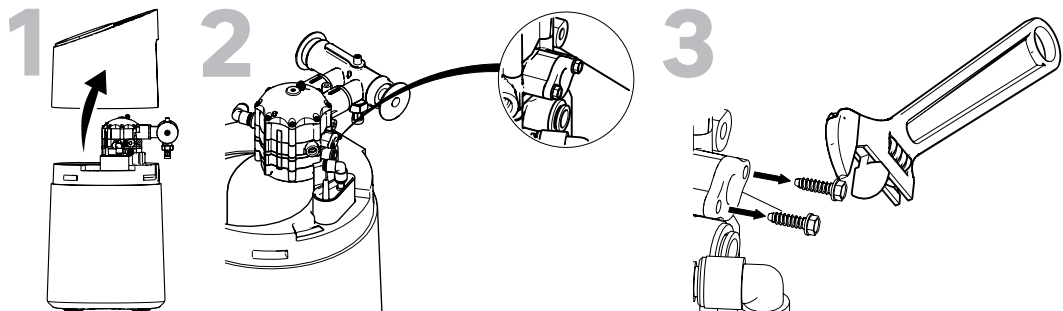

ΑΝΤΙΜΕΤΩΠΙΣΗ ΠΡΟΒΛΗΜΑΤΩΝ ΚΑΙ ΕΝΤΟΠΙΣΜΟΣ ΒΛΑΒΩΝ

ΠΡΟΒΛΗΜΑ	ΚΩΔΙΚΟΣ	ΑΙΤΙΑ	ΛΥΣΗ	ΤΕΜΑΧΙΟ
Νερό που διαρρέει από την αποχέτευση, όταν η συσκευή λειτουργεί	EC1	Το εσωτερικό έμβολο δεν είναι κλειστό	Επικοινωνήστε με την Εξυπηρέτηση Πελατών	G
Ο αποσκληρυντής δεν αναρροφά, αλλά ο εγχυτήρας τύπου venturi είναι καθαρός	EC2	Υπάρχουν ιζήματα στο εσωτερικό της δεξαμενής, που προκαλούν φαινόμενο Venturi ή κακή αναρρόφηση.	Επικοινωνήστε με την Εξυπηρέτηση Πελατών	G
Η συσκευή δεν ξεκινά τον κύκλο αναγέννησης	EC3	Ο εσωτερικός μετρητής είναι φραγμένος	Επικοινωνήστε με την Εξυπηρέτηση Πελατών	G
Η πίεση του νερού στο σπίτι μου έχει πέσει	EC4	Πίεση νερού κάτω από 2,5 bar	Διαμορφώστε τον ρυθμιστή πίεσης ή επικοινωνήστε με την εξυπηρέτηση πελατών.	N/A
	EC5	Το προ-φίλτρο είναι κορεσμένο	Καθαρίστε/αλλάξτε το προ-φίλτρο	N/A
Το νερό δεν έχει μαλακώσει	EC6	Η ΠΑΡΑΚΑΜΨΗ είναι κλειστή	Ελέγξτε ότι η ΠΑΡΑΚΑΜΨΗ είναι στην ανοικτή θέση, αλλά και ότι υπάρχει δευτέρα ΠΑΡΑΚΑΜΨΗ στο δίκτυο.	H
	EC7	Η αναγέννηση δεν ξεκίνησε.	Ακολουθήστε τις οδηγίες για τη μη αυτόματη εκκίνηση του αποσκληρυντή. Εάν η διαδικασία δεν λειτουργήσει, επικοινωνήστε με την εξυπηρέτηση πελατών.	N/A
	EC8	Έλλειψη αλατιού ή ιζήμα αλάτων	Ελέγξτε τη στάθμη του αλατιού, γεμίστε εάν είναι απαραίτητο.	F
	EC9	Η βαλβίδα δεν αναρροφά	Ελέγξτε τη στάθμη του αλατιού, γεμίστε εάν είναι απαραίτητο.	F
Λανθασμένη σκληρότητα	EC10	Η σκληρότητα του νερού είναι πάντα 0°H	Γυρίστε τη βίδα ανάμειξης της ΠΑΡΑΚΑΜΨΗΣ	I
Διαρροές νερού	EC11	Κακές συνδέσεις	Ξαναβιδώστε/σφίξτε όλες τις συνδέσεις	J
Η συσκευή δεν αναρροφά την άλμη	EC12	Οι εγχυτήρες είναι φραγμένοι	Καθαρίστε τον εξωτερικό εγχυτήρα και το φίλτρο	G
	EC13	Το φλοτέρ είναι φραγμένο	Τοποθετήστε το φλοτέρ σωστά στη δεξαμενή	C
Υπερχείλιση της δεξαμενής άλμης	EC14	Το προϊόν έχει τοποθετηθεί εσφαλμένα ή είναι εκτός θέσης	Ελέγξτε την έξοδο υπερχείλισης	N/A

Μπορείτε να αναγνωρίσετε τα εξαρτήματα ανατρέχοντας στη στήλη «ΤΕΜΑΧΙΟ» και διασταυρώνοντάς τα με τον πίνακα στη σελίδα 85.

***Δ/Ε: Δεν Εφαρμόζεται**

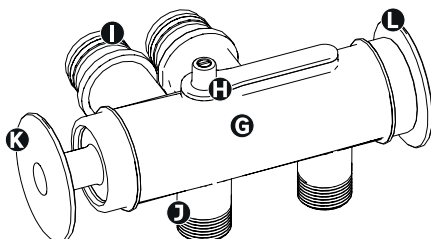
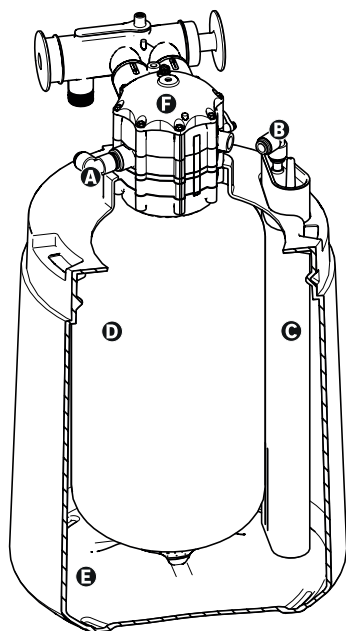

LIST IDENTYFIKACYJNY	OPIS CZĘŚCI
A	WYJŚCIE ODPLYWU
B	PODŁĄCZENIE ZAWORU SOLANKI
C	ZAWÓR SOLANKI (PŁYWAK)
D	ŻYWICA
E	ZBIORNIK NA SÓL
F	ZAWÓR STERUJĄCY
G	BY-PASS/ OBEJŚCIE
H	ŚRUBA MIESZAJĄCA (TWARDOŚĆ RESZTKOWA)
I	PODŁĄCZENIE OBEJŚCIA/ ZMIĘKACZAZA WODY
J	ZAWORY WLOTU/ WYLOTU
K	DŹWIGNIA OBEJŚCIA ZAMKNIĘTA (CZERWONA)
L	DŹWIGNIA BY-PASSU W UŻYCIU (NIEBIESKA)

CO TO JEST ZMIĘKCZACZ

Co to jest zmiękcacz: Zmiękcacz to urządzenie, które pozwala przekształcić twardą wodę (wodę o wysokim poziomie kamienia) w miękką wodę (wodę o niskim poziomie kamienia).

Jak działa zmiękcacz? Zmiękcacz działa na zasadzie wymiany jonowej, kiedy woda przepływa przez żywicę wewnątrz zbiornika. Żywica ta wychwytyje jony wapnia (Ca^{2+}) i magnezu (Mg^{2+}), które są odpowiedzialne za twardość wody, wymieniając je z jonami sodu (Na) z soli, dzięki czemu woda staje się miękka.

Aby zmiękczyć wodę, urządzenie realizuje 4 różne etapy:

Plukanie wsteczne: Plukanie żywicy solanką (wodą zawierającą sól) i regeneracja żywicy zawierającej kamień/ wapno jonami sodu (Na^+).

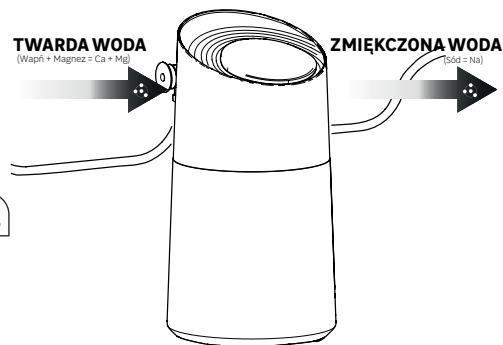

Solenie: Woda przepływa w przeciwnym kierunku z niskim natężeniem przez zaworu solanki «C», wchodząc w kontakt z żywicą wymieniając jony w celu regeneracji.

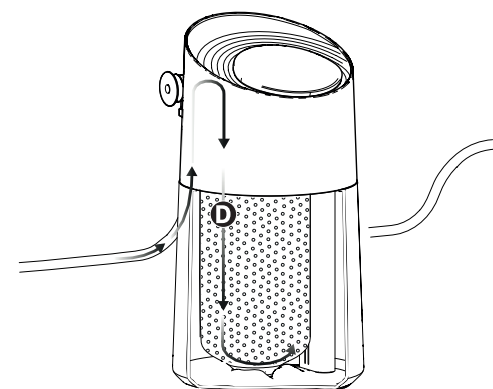

Mycie: Wypłukiwanie nadmiaru sodu i przesyłanie zmiękczonej wody do sieci domowej.

Przepływ wody współprądowo i to z dużym natężeniem przepływu. Woda płuczka przepływa przez złożo żywicy «D» i usuwa solankę, która może znajdować się w kolumnie, do wylotu odpływowego.

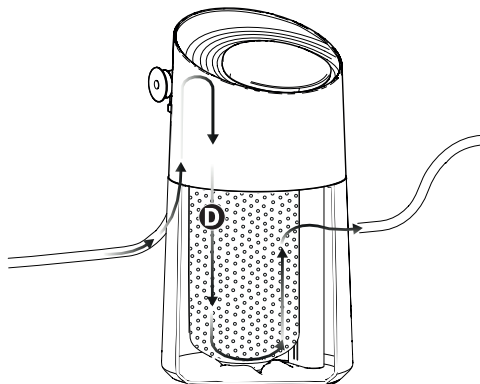

Napętnianie: Napętnić zbiornik twardą wodą, aby rozpocząć nowy cykl zmiękczenia.

Dostarczyć objętość wody wymaganej do przygotowania solanki używanej do następnej regeneracji do zbiornika solanki «E».

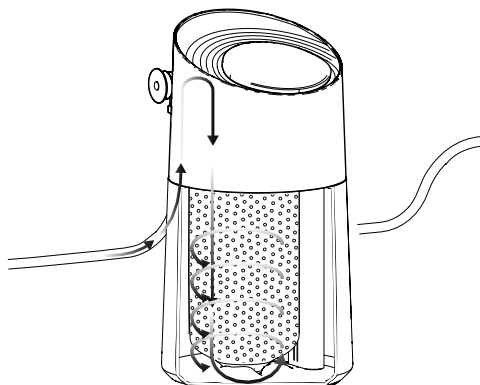

ROZPAKOWANIE I SPRAWDZENIE ZAWARTOŚCI

Sprawdzić, czy urządzenie nie zostało uszkodzone podczas transportu. **Nie używać go, jeśli zauważysz jakiegokolwiek uszkodzenia.**

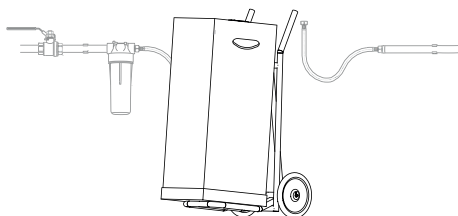

Rozważ użycie wózka transportowego.

OSTRZEŻENIA

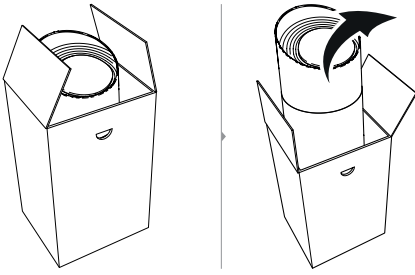

Umieść urządzenie w miejscu przewidzianym do instalacji, a następnie odetnij naklejki z górnej części kartonu i pociągnij urządzenie do góry.

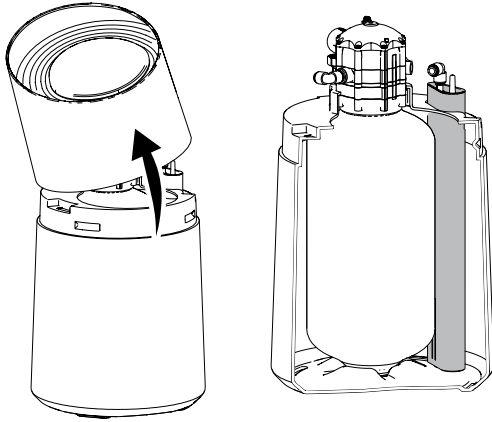

Otwórz pokrywę i sprawdź, czy wszystkie elementy znajdują się na swoim miejscu i są zabezpieczone przez wsporniki mocujące.

WYBÓR LOKALIZACJI

Rozważ lokalizację w pobliżu doprowadzenia wody i odpływu kanalizacyjnego.

Preferowane jest umieszczenie na/w:

- Wewnątrz pomieszczeń
- Miejscu suchym i wentylowanym
- Płaskim, czystym podłożu
- Chronionym przed źródłami ciepła (>30°C)

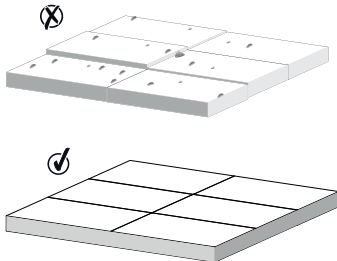

• **Uwaga:** Twarde elementy (żwir itp.) lub duże wgłębienia w podłożu mogą powodować przedwczesne zużycie dna zbiornika solanki, prowadząc do możliwego wycieku.

- Aby uniknąć zanieczyszczenia wody, wszystkie narzędzia używane do montażu i instalacji muszą być idealnie czyste. Nigdy nie używać narzędzi zanieczyszczonych lub nasączonych smarem, olejem lub z powłoką oksydacyjną, zachowując szczególną ostrożność w przypadku materiałów mających kontakt z wodą.

- Przed jakąkolwiek interwencją zamknij główny dopływ wody, otwórz wszystkie kranry, aby opróżnić wszystkie rury w domu.

- Ustawić zmiękcacz w pozycji przygotowanej do instalacji. Umieścić go na płaskiej powierzchni. W razie potrzeby zainstaluj go na drewnianym kločku o grubości co najmniej 2 cm. Następnie wypoziomuj przy pomocy podkładki.

- Do prawidłowego działania urządzenia wymagane jest ciśnienie od 2,5 do 4 barów. Jeśli masz ciśnienie poniżej 2,5 bara, należy rozważyć zastosowanie wzmacniacza ciśnienia. Jeśli ciśnienie przekracza 4 barów, należy rozważyć zastosowanie reduktora ciśnienia.

- Jeśli Twoja instalacja jest już wyposażona w reduktor ciśnienia, który nigdy nie był używany, przed użyciem należy go skalibrować za pomocą manometru.

- Podłączenia wymagają elastycznych płaskich uszczelnień gumowych, nie należy używać uszczelnień akrylowych.

- Zdecydowanie zalecamy zainstalowanie filtra wstępnego (50 µm/mikronów) przed zmiękcaczem.

- Należy używać soli przeznaczonej do zmiękczaczy.

- Ważne jest, aby sprawdzić, czy rura odpływowa nie jest zablokowana, jeśli jest zimno, zwłaszcza poniżej 2°C, aby uniknąć zamarznięcia lub problemów z odpływem, które mogą uszkodzić urządzenie. Regularnie sprawdzać, czy wąż jest drożny, aby zapewnić prawidłowy przepływ wody i uniknąć problemów.

- Do nawadniania zalecamy stosowanie niezmiękczonej wody.

- Należy upewnić się, że sól jest czysta: nie może zawierać żadnych innych cząstek, takich jak ziemia i/ lub osad.

PRZYGOTOWANIE WSTĘPNE



Upewnij się, że zakres ciśnienia znajduje się w przedziale od 2,5 do 4 barów.

Brak lub nadmierne ciśnienie może spowodować nieprawidłowe działanie urządzenia. Jeśli ciśnienie przekracza 4 bary, należy użyć regulatora ciśnienia.

Zachować uzyskane wyniki, ponieważ informacje te będą przydatne podczas programowania urządzenia.

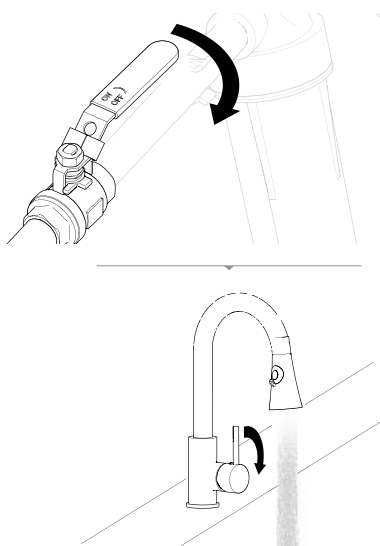
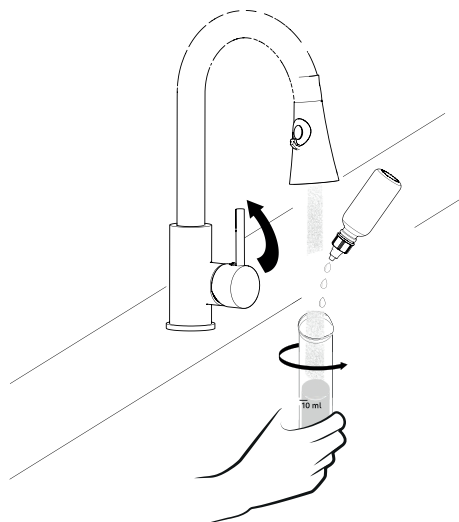

Przed wszystkim należy przeprowadzić test twardości, postępując zgodnie z instrukcjami na opakowaniu, sprawdzając stopień twardości wody.

Zamknąć zawór zasilania wodą, a następnie otworzyć kran w pobliżu instalacji zmiękczacza, aby obniżyć ciśnienie w sieci.

OTOCZENIE INSTALACJI

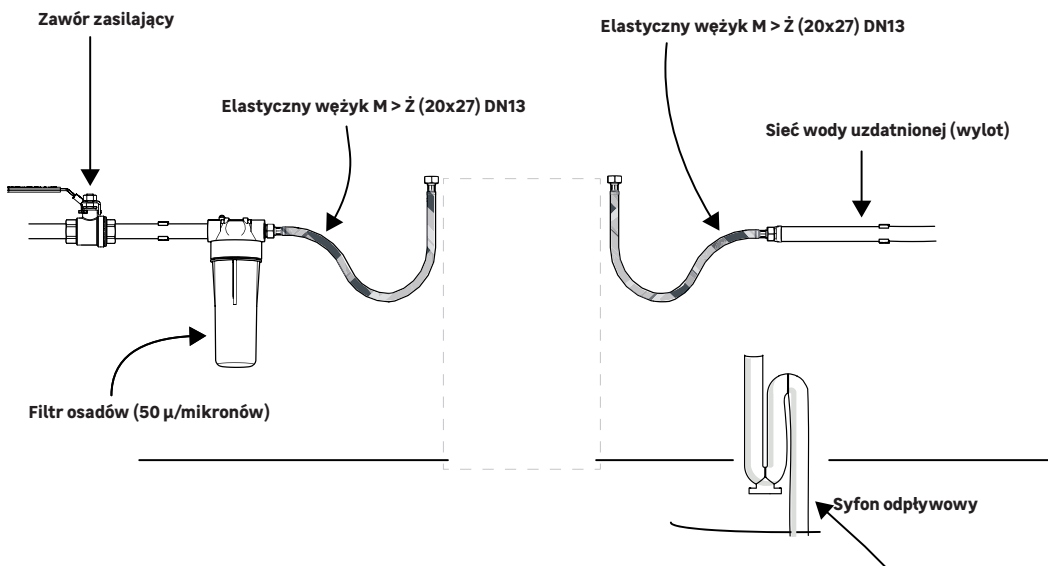



INSTALACJA

1

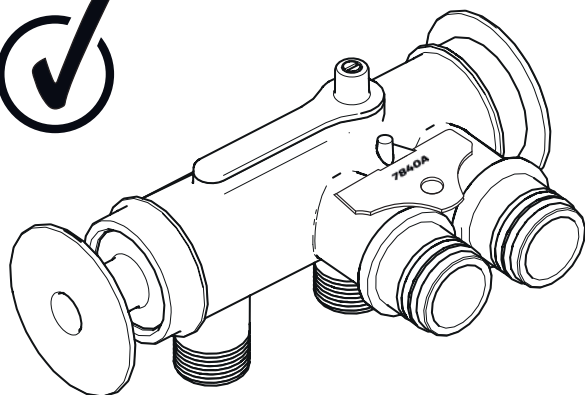
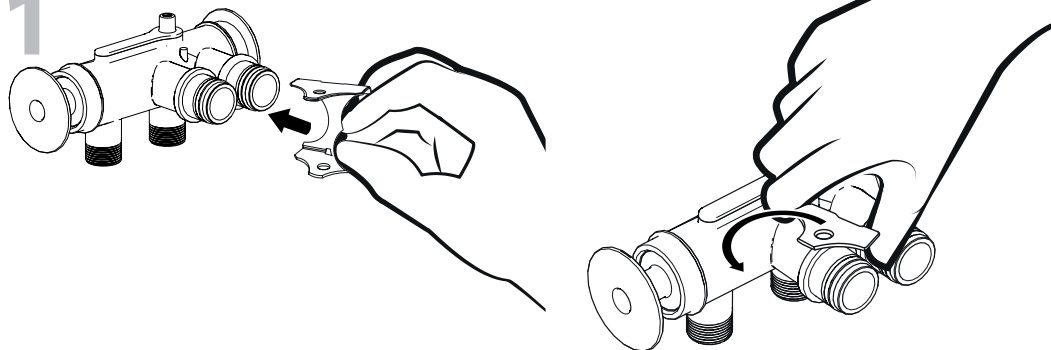

PL

2

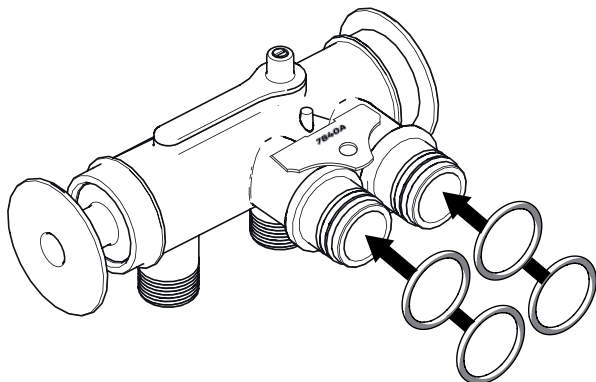

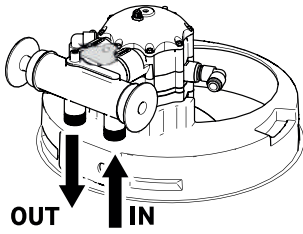

OUT ↑
IN ↓

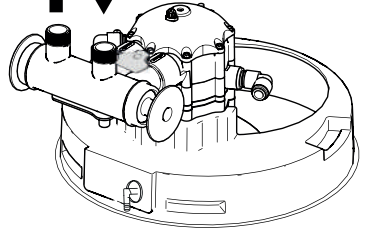

3

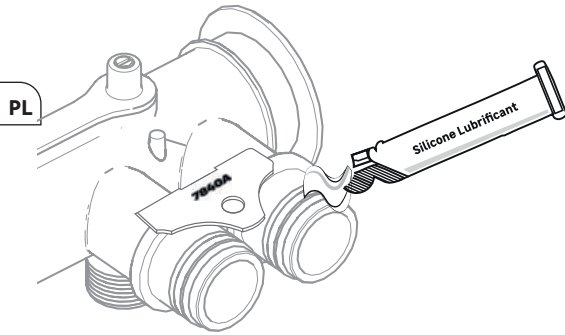

4

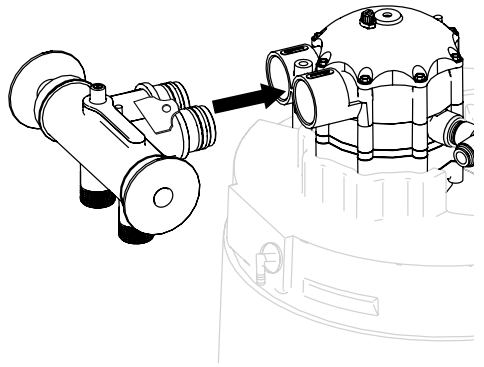

5

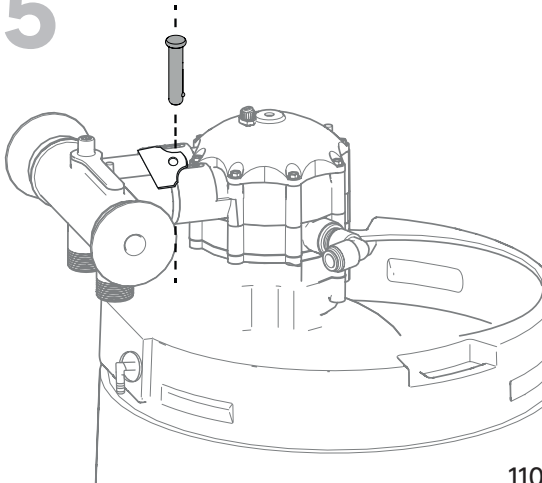

6

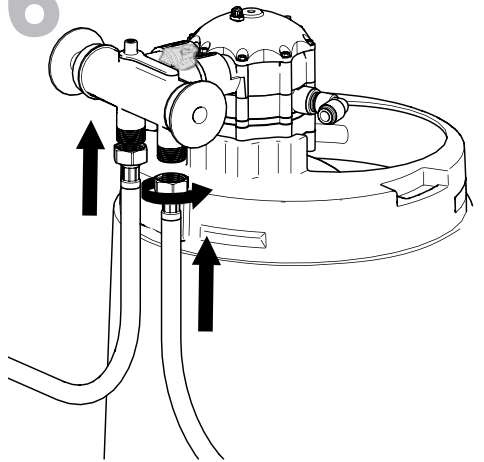

7

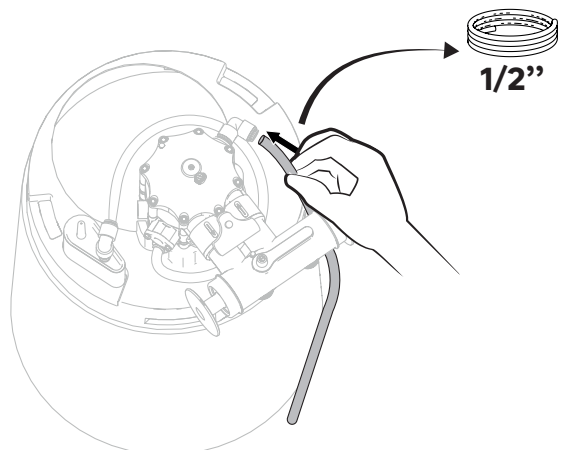

8

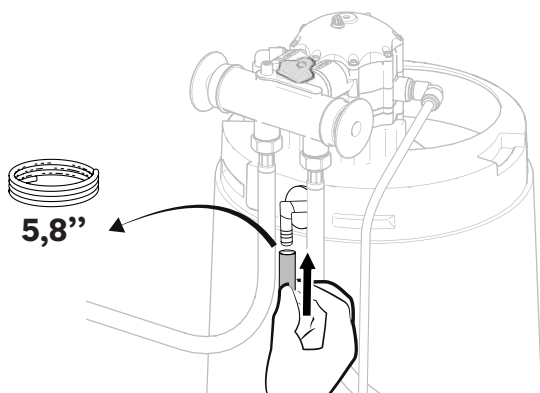

PL

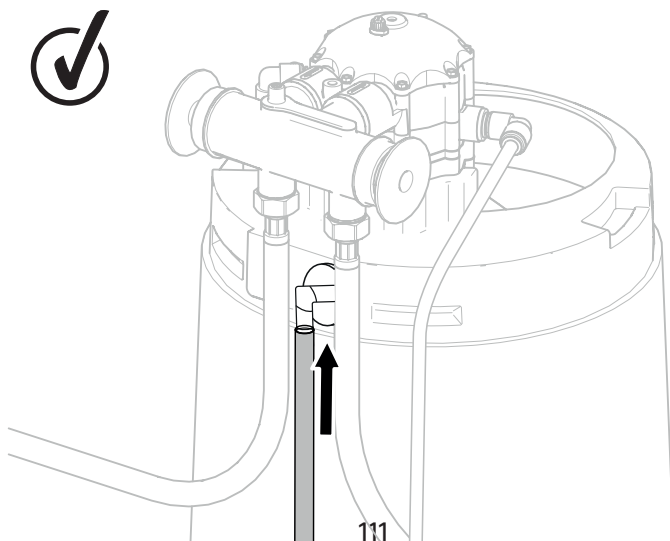



- Niezbędne jest posiadanie przyłącza kanalizacyjnego do odprowadzania wody regeneracyjnej, w miarę możliwości poniżej instalacji.
- Syfon odpływowy musi mieć swobodny wylot. Średnica tego wylotu musi wynosić co najmniej 1". Maksymalna odległość między zmiękcaczem a wlotem do kanalizacji nie może przekraczać 3 metrów.
- W razie potrzeby odpływ można umieścić do 2,5m powyżej podstawy zmiękcacza.

9 A

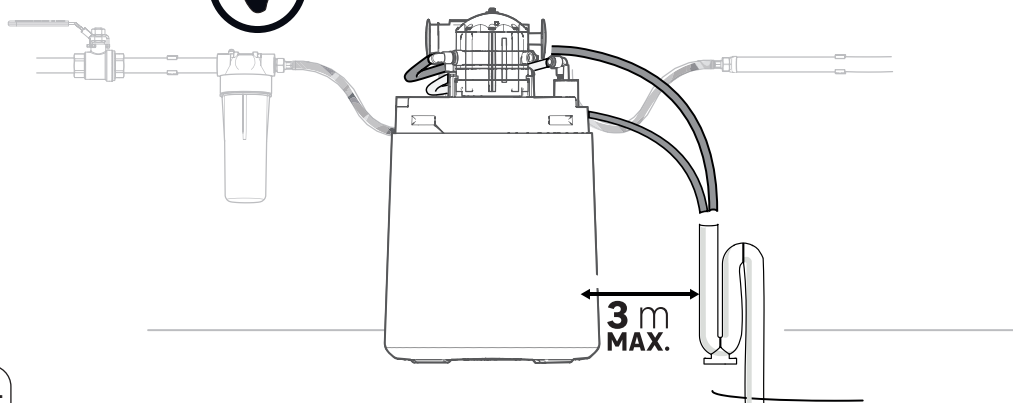

PL

9 B

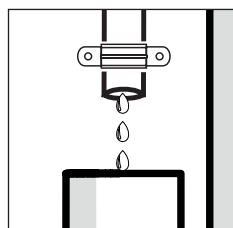
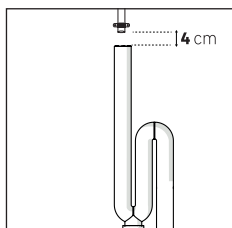
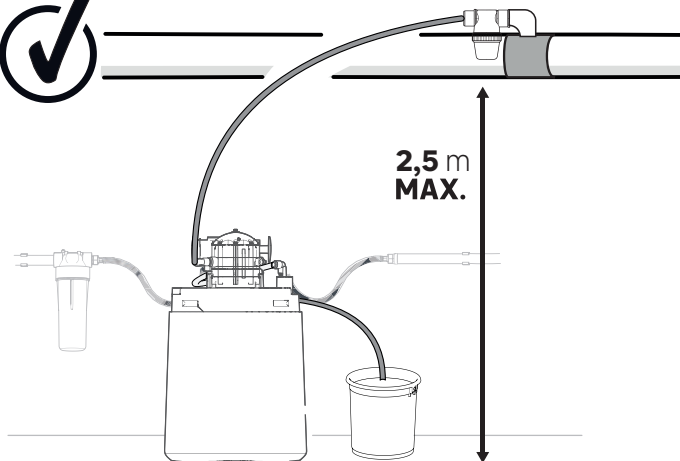

Określ położenie rury, biorąc pod uwagę obszar wentylacji wynoszący około 4 cm. Następnie zabezpiecz ją opaską zaciskową.



URUCHOMIENIE

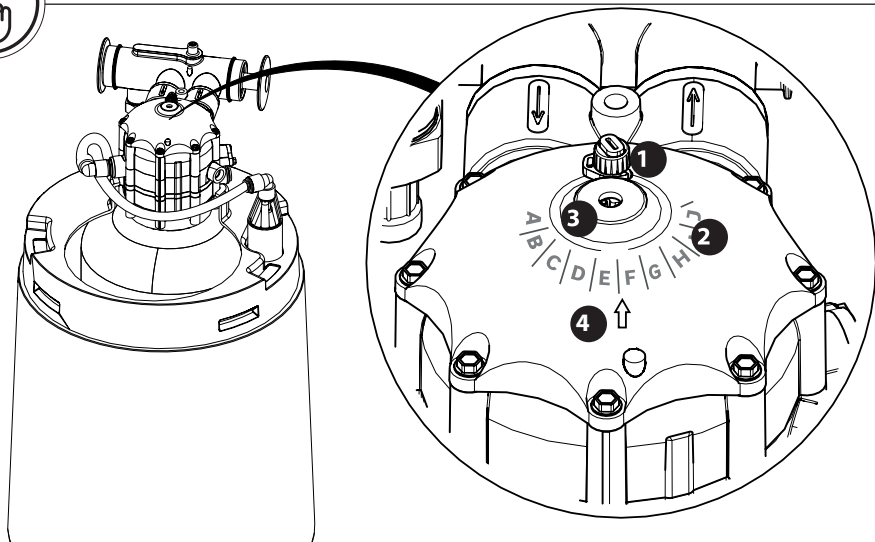

1 POKRĘTŁO REGULACJI TWARDOŚCI

3 AKTYWATOR REGENERACJI

2 DECYMETROWA KORONA

4 STRZAŁKA PROGRAMOWANIA

PL

TABELA WSKAŹNIKÓW TWARDOŚCI

Litera	A	B	C	D	E	F	G	H	I	J						X		
°HF	8	9	10	11	13	15	17	19	21	24	28	33	36	42	50	55	60	73
objętość regen (L)	2385	2157	1930	1703	1476	1249	1136	1022	908	795	681	568	530	454	379	341	303	227

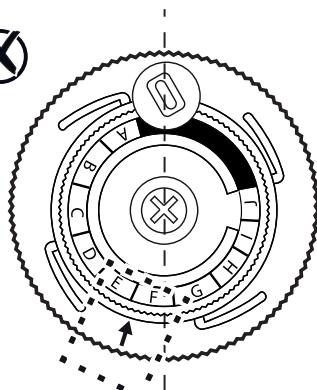
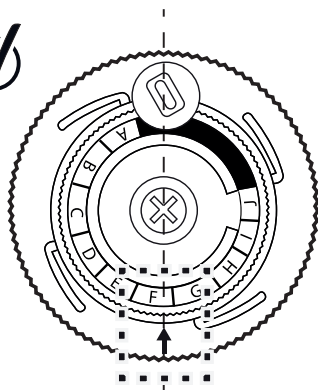

 Strzałka programowania musi zawsze znajdować się na godzinie szóstej, tzn. w jednej linii z osią pionową. Nieprawidłowe ustawienie strzałki programowania uniemożliwi regulację urządzenia. W pozytywnym położeniu należy wykonać następujące kroki, aby rozwiązać problem.

1

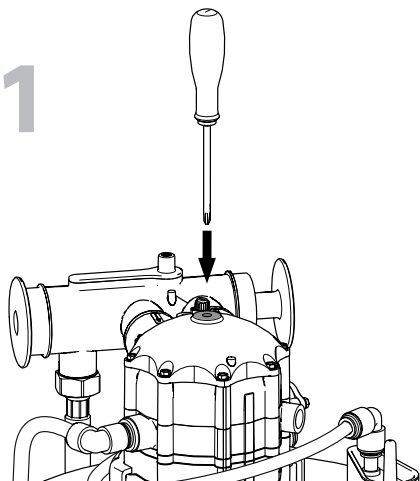

2

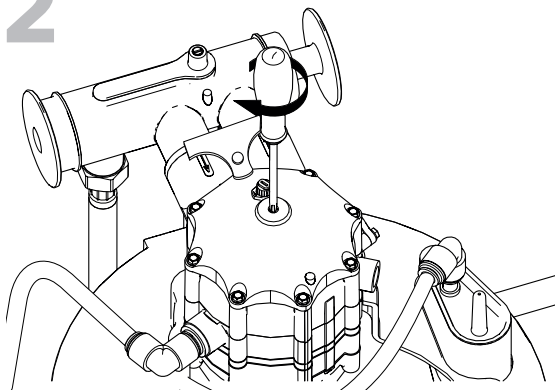

3

PL

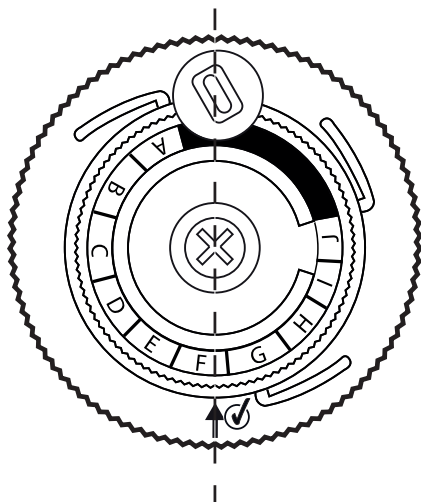
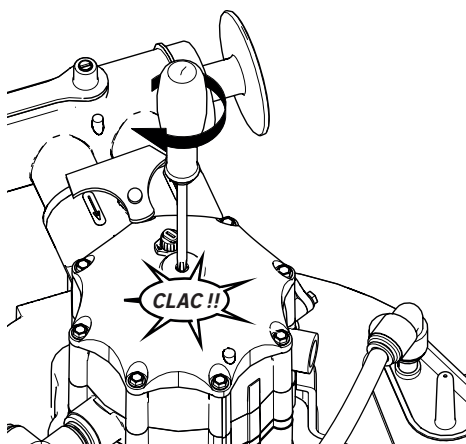

4

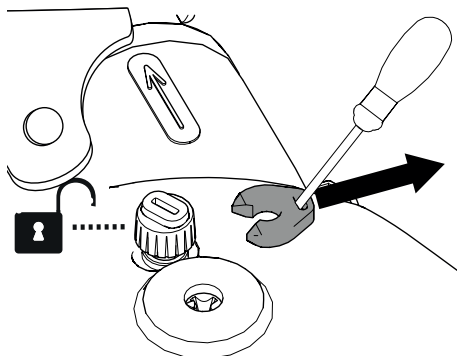
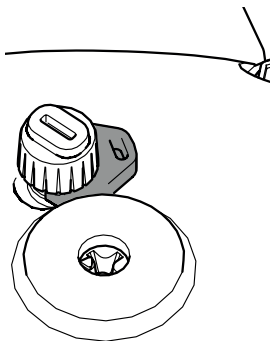

5



TABELA WSKAŹNIKÓW TWARDOŚCI

Litera	A	B	C	D	E	F	G	H	I		J				X			
°HF	8	9	10	11	13	15	17	19	21	24	28	33	36	42	50	55	60	73
objętość regen (L)	2385	2157	1930	1703	1476	1249	1136	1022	908	795	681	568	530	454	379	341	303	227

Objętość uzdatnionej wody między 2 regeneracjami.

6

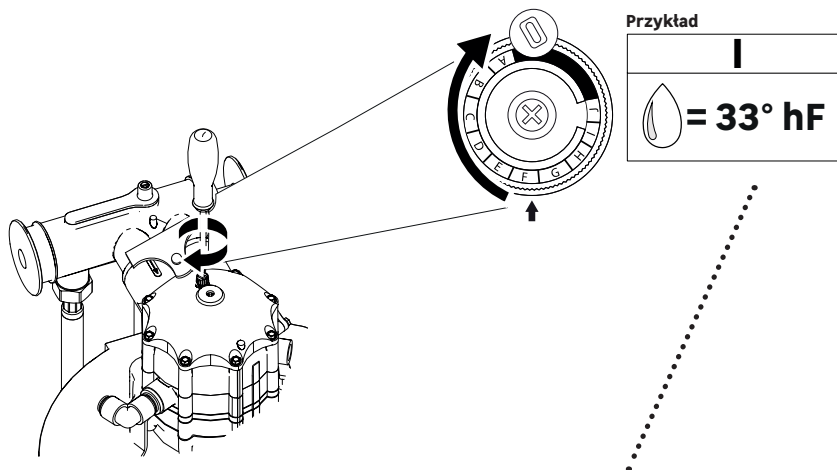
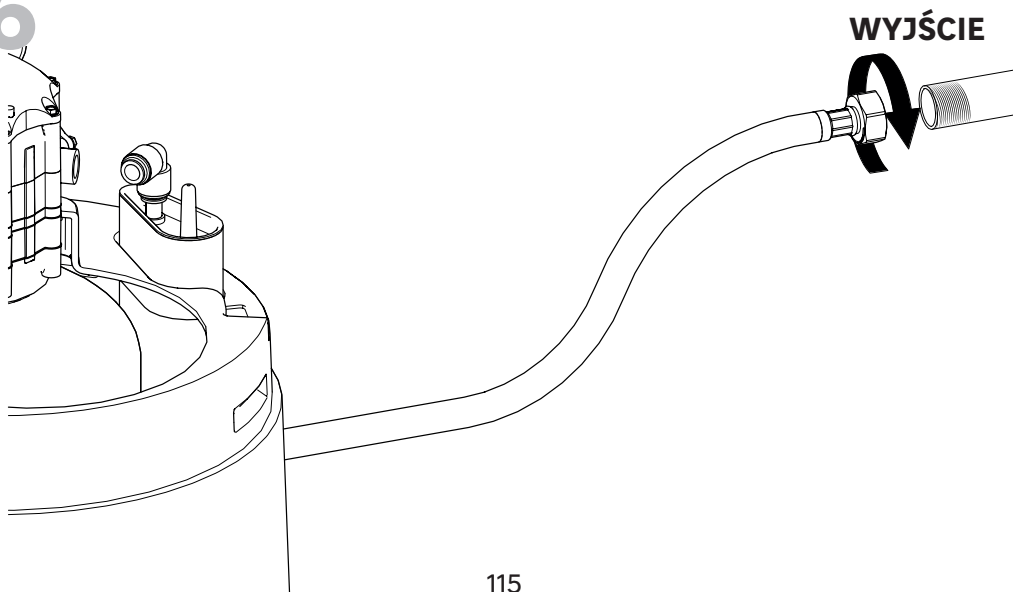

7

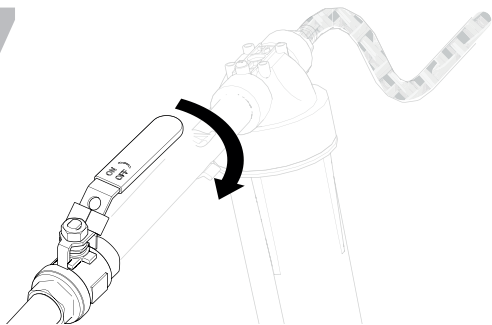

8

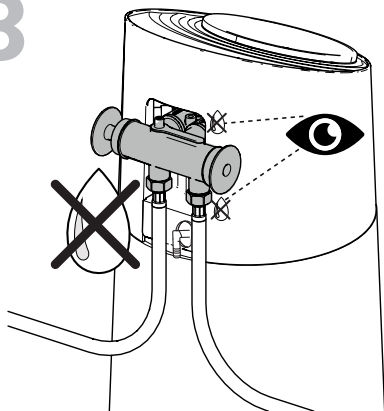

Obejście zamknięte (czerwone)

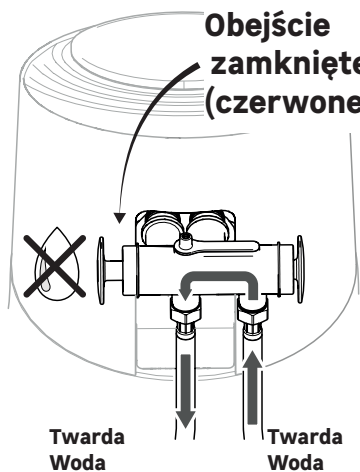

Obejście otwarte (niebieskie)

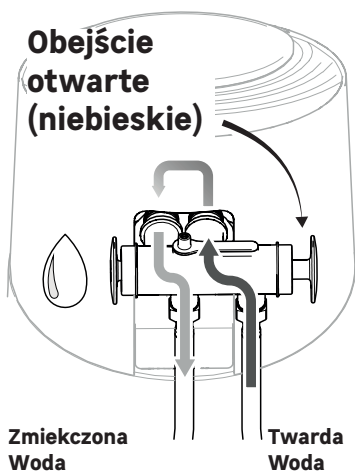

PL

9

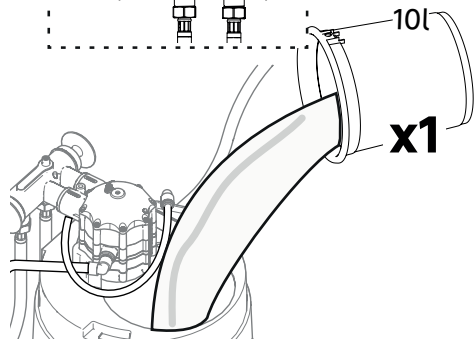
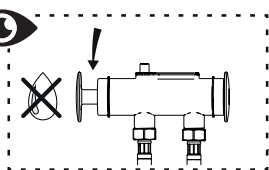

10

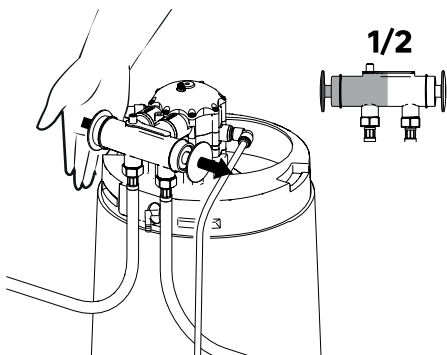

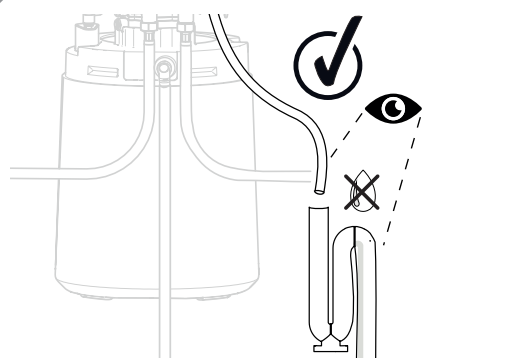
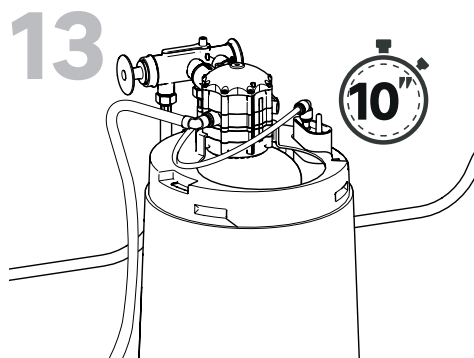
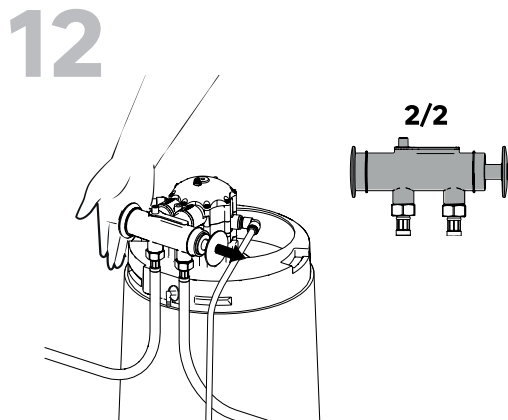
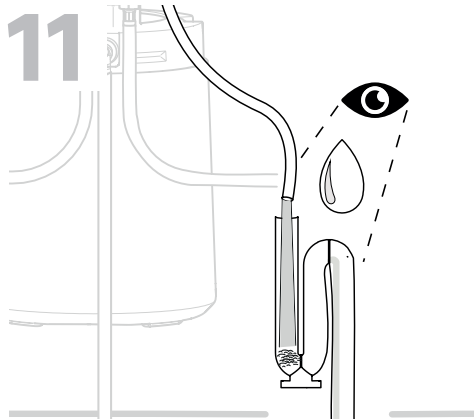

Po napełnieniu zbiornika urządzenia wiadrem wody i otwarciu zaworu BY-PASS (obejścia) do połowy, zmiękczacze automatycznie przejdzie w tryb regeneracji. Zobaczysz nieprzerwany przepływ wody w kierunku odpływu, która może być koloru żółto-białego. W tym momencie należy całkowicie otworzyć zawór BY-PASS (obejścia) i odczekać około 10 minut na zakończenie etapu regeneracji.

⚠ Nie należy naciskać zaworu BY-PASS (obejścia) podczas jego obracania, ponieważ może to spowodować mikropęknięcie, które mogą doprowadzić do przecieków.

Po upływie 10 minut należy sprawdzić, czy woda nie jest już odprowadzana do odpływu - w tym momencie urządzenie jest gotowe do zmiękczenia wody.

Jeśli regeneracja nie rozpocznie się automatycznie, przeczytać etap 17 niniejszej instrukcji.

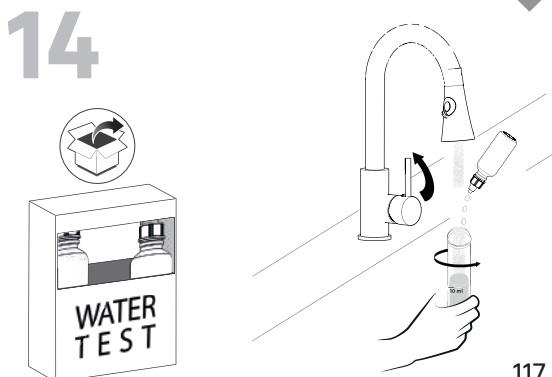

Przeprowadzić drugi test twardości, postępując zgodnie z instrukcjami zawartymi na opakowaniu, aby określić poziom twardości wody.

Pozwól wodzie z kranu płynąć przez 20 sekund, aby uniknąć gromadzenia się resztek niezmiękczonej wody w rurach.

Zmiękczacze powinien zapewnić wodę o twardości bliskiej 0°hF.

Twardość wody należy dostosować przy pomocy śruby twardości resztkowej.

Wykonaj poniższe etapy, aby przeprowadzić tę operację.

15

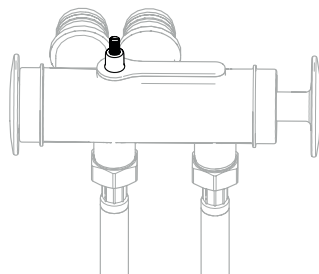
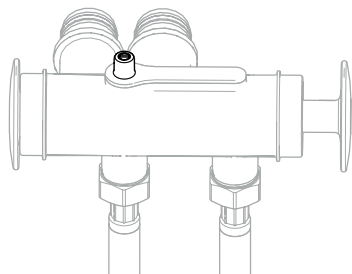
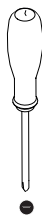

Przy pomocy płaskiego śrubokręta poluzuj śrubę twardości resztkowej. Spowoduje to wymieszanie wody niezdatnionej (twardej) z wodą uzdatnioną przez urządzenie w celu uzyskania idealnego poziomu twardości. Następnie ponownie przetestuj wodę.

Zaleca się powtarzanie tego kroku kilka razy, aż do uzyskania odpowiedniego poziomu twardości pomiędzy **5° a 8° fH**.

⚠ Nie zalecamy stosowania wody o twardości 0°fH w instalacjach domowych, ponieważ stanie się ona «korozyjna» dla instalacji wodnej i urządzeń sanitarnych.

PL

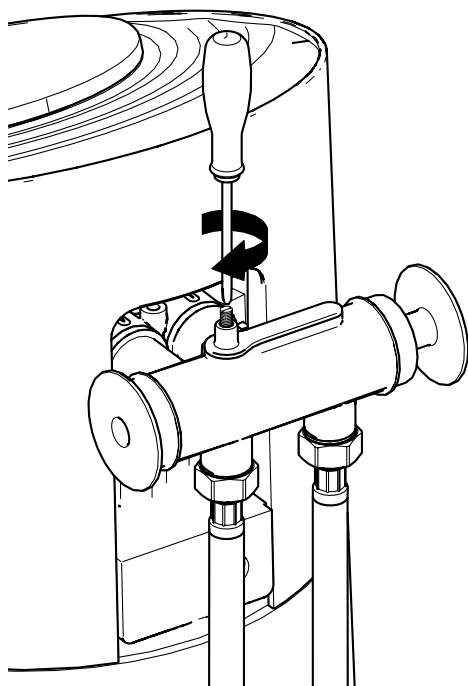

16

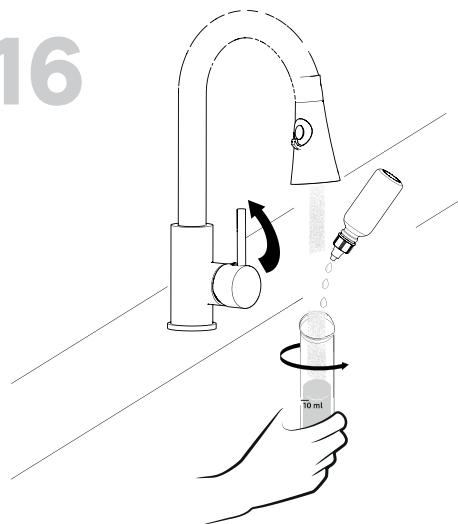

- ① Niveau de dureté de l'eau
- ② Nivel de dureza da água
- ③ Επίπεδο σκληρότητας νερού
- ④ Nivelul de duritate a apei
- ⑤ Water hardness level
- ⑥ Nivel de dureza del agua
- ⑦ Livello di durezza dell'acqua
- ⑧ Poziom twardości wody
- ⑨ Рівень жорсткості води

✓	0 - 8 °fH	8 - 15 °fH	15 - 30 °fH	>30 °fH

17

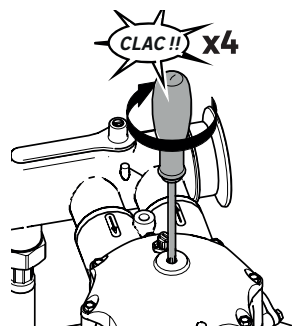
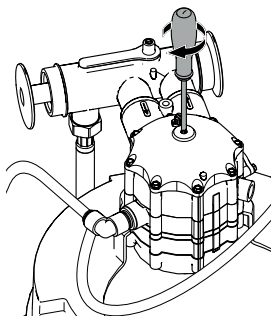
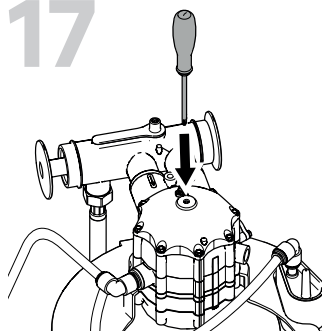

Jeśli automatyczna regeneracja nie uruchomi się, wykonaj poprzedni etap, aby wykonać wymuszony rozruch. W tym celu należy mocno wcisnąć śrubokręt, obracając go w lewo.

18

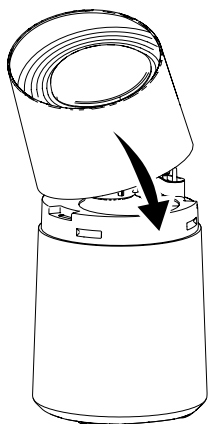

19

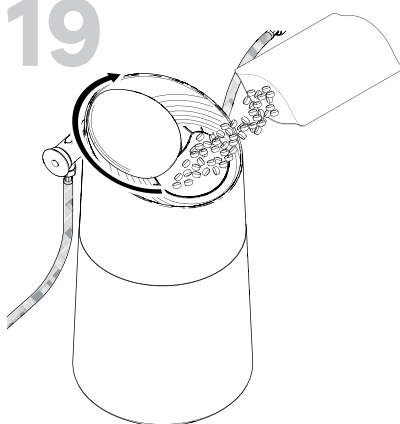

PL

20

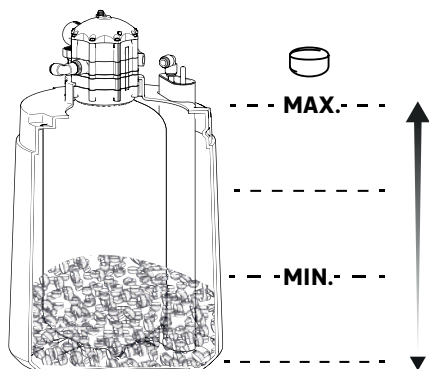

21

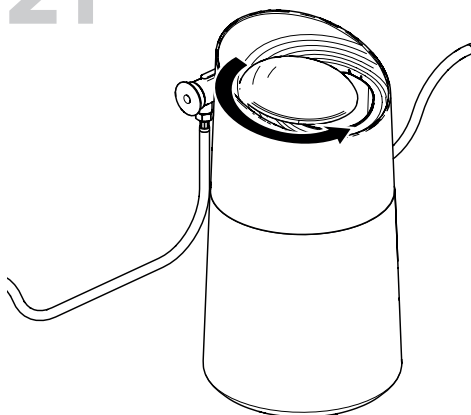

TWÓJ ZMIĘKCZACZ JEST TERAZ USTAWIONY I DZIAŁA!



KONSERWACJA I UTRZYMANIE



Konserwacja **miesięczna**:

Sprawdzanie i uzupełnianie soli:

Regularnie sprawdzać poziom soli w zbiorniku. Utrzymywać minimalny poziom soli równy jednej trzeciej pojemności zbiornika. Jeśli sól wyczerpie się przed uzupełnieniem, system będzie dostarczał twardą wodę. Po zakończeniu serwisowania należy sprawdzić, czy pokrywa soli jest prawidłowo zamknięta.

Uwaga: W przypadku mokrych stref zaleca się utrzymywanie poziomu soli na niższym poziomie niż zwykle i częstsze uzupełnianie.

1

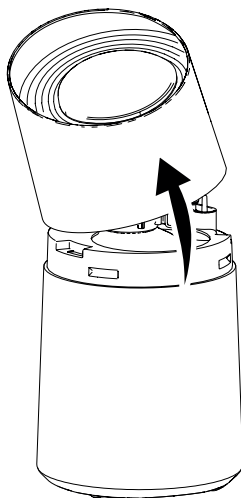

2

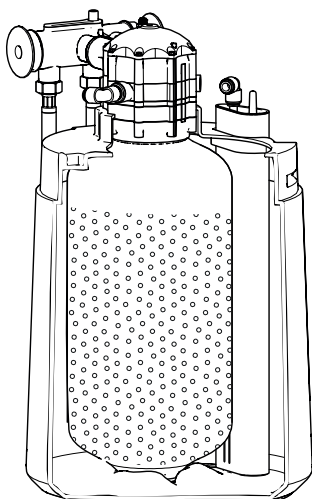

MAX.

MIN.

PL

Usunięcie mostu solnego:

W pewnych warunkach w zbiorniku może utworzyć się most solny. Jest to zwykle spowodowane wysoką wilgotnością lub użyciem nieodpowiedniej soli. Podczas powstawania mostu solnego, między wodą a solą pozostaje pusta przestrzeń, która uniemożliwia jego rozpuszczenie, przez co zmiękczacze nie regeneruje się prawidłowo i dostarcza twarą wodę.

Jeśli zbiornik jest wypełniony solą, trudno jest stwierdzić, czy występuje most solny, ponieważ sól na powierzchni może wydawać się luźna, ale pod spodem może być ubita. Aby sprawdzić istnienie mostu solnego, weź długie, sztywne narzędzie (na przykład trzonek miotyły) i umieść je obok zmiękczacza, aby zmierzyć odległość między podłożem a powierzchnią soli. Następnie włóż narzędzie do soli. Jeśli znajdziesz twardej element, prawdopodobnie jest to most solny.

Nie używaj ostrych lub spiczastych przedmiotów, ponieważ mogą one uszkodzić korpus zbiornika.

Możliwe jest również usunięcie mostu solnego przy pomocy wiadra wypełnionego wodą. Wlej wodę do zbiornika, aby usunąć most solny.

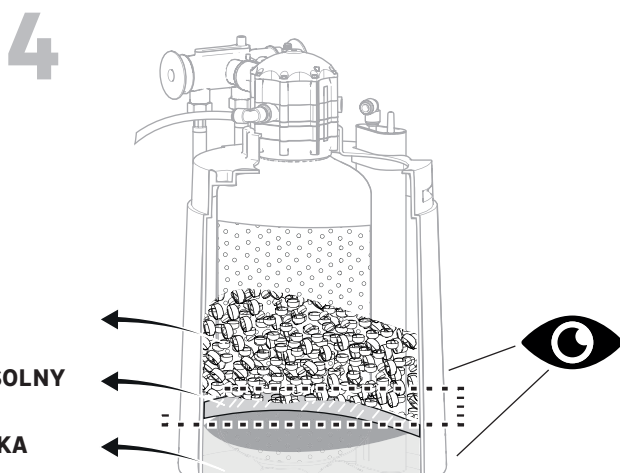
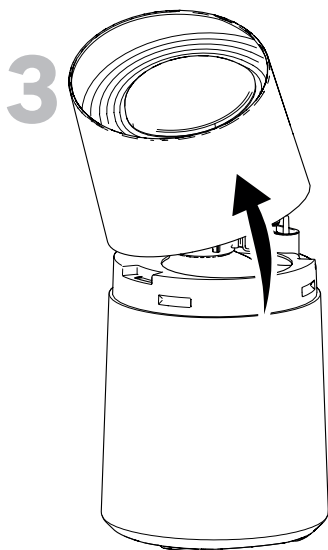
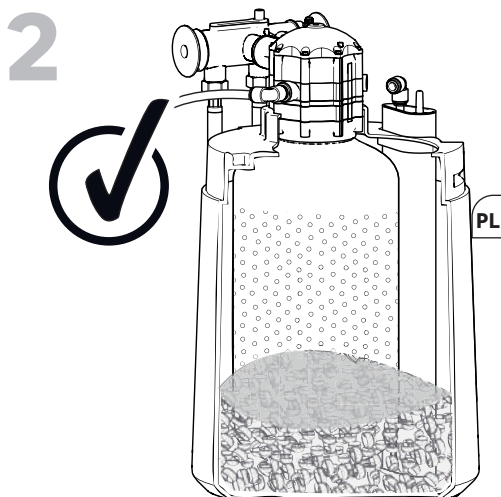
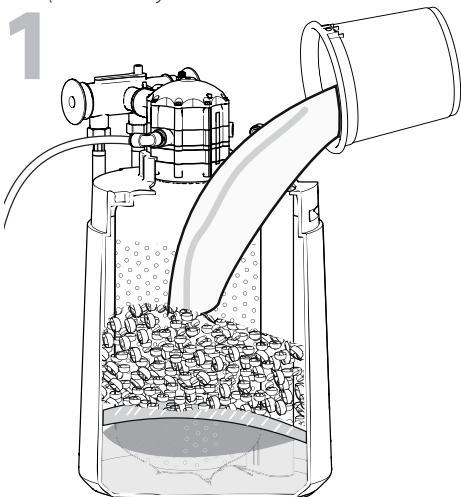



Coroczna konserwacja lub w przypadku wyłączenia:

Dezynfekcja:

Zaleca się czyszczenie urządzenia środkiem do czyszczenia żywyicy (Clean Softener Optima), jest to produkt przeznaczony do czyszczenia i odkamieniania układu zmiękczonego. Specjalna formuła tego produktu czyści żywicę i wewnątrz zaworu formuły, eliminując pozostałości żelaza i innych metali, które mogą go zanieczyszczać, a także ewentualne odkamienianie, które może wystąpić w wewnętrznych kanałach zaworu.

Raz na 6 miesięcy zalecamy dezynfekcję urządzenia zgodnie z poniższą procedurą:

1. Otwórz pokrywę zbiornika soli i wlej 20 lub 30 ml (2 lub 3 nakrętki) do zbiornika. Zamknij ponownie.
2. Sprawdź, czy działają zawory obejściowe.
3. Proces czyszczenia zostanie zakończony po zakończeniu regeneracji i usunięciu roztworu dezynfekującego ze zmiękczacza poprzez sputkanie go do kanalizacji.

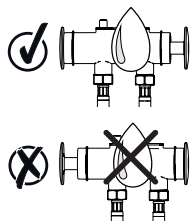
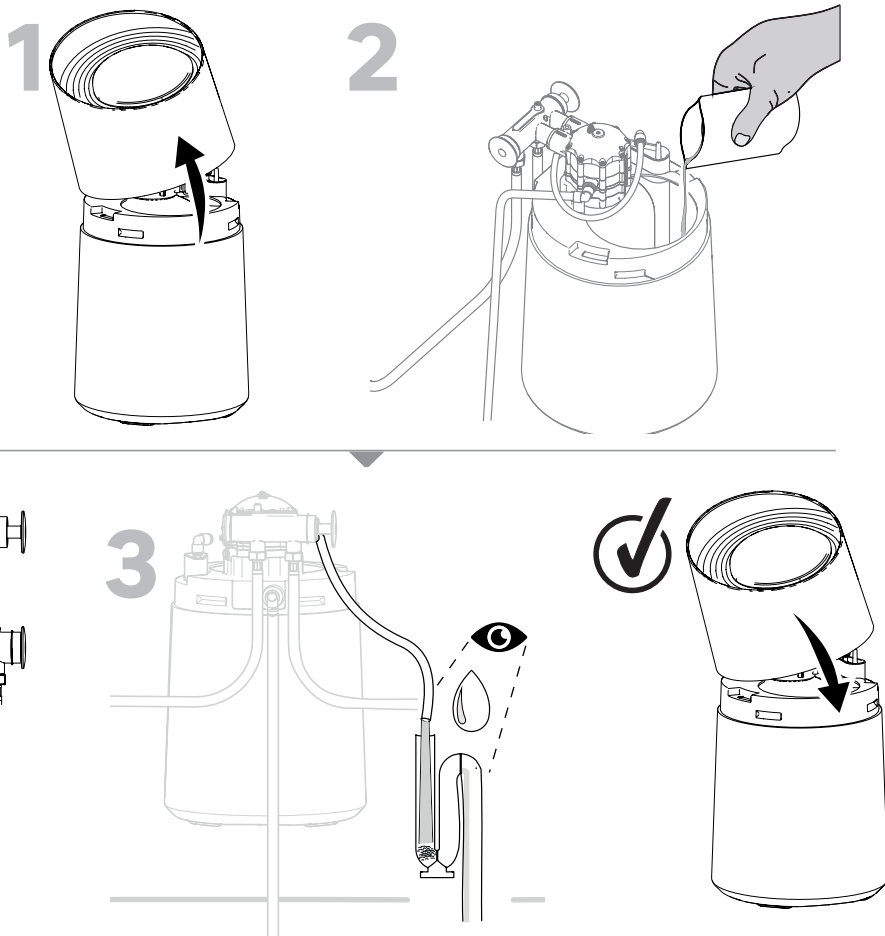

Wydłużony czas przestoju urządzenia:

Zalecana jest pełna regeneracja, jeśli zmiękczacza nie funkcjonuje przez okres dłuższy niż 96 godzin.

W przypadku wyłączenia zmiękczacza z eksploatacji na okres dłuższy niż 1 miesiąc zaleca się przeprowadzenie pełnej dezynfekcji urządzenia przed jego ponownym uruchomieniem (zgodnie z instrukcjami dotyczącymi dezynfekcji zawartymi w niniejszej instrukcji).

Jeżeli wewnątrz produktu jest zbyt brudne, należy zdjąć pokrywę zmiękczacza, wyjąć stos solanki i jego elementy. Oczyszczyć wnętrze komina za pomocą wody i gąbki.



Konserwacja zaworu „Venturi”:

Jeśli produkt jest używany przez dłuższy czas, urządzenie może mieć trudności z zasysaniem solanki.

Postępuj zgodnie z poniższymi instrukcjami, aby rozwiązać zaistniały problem.

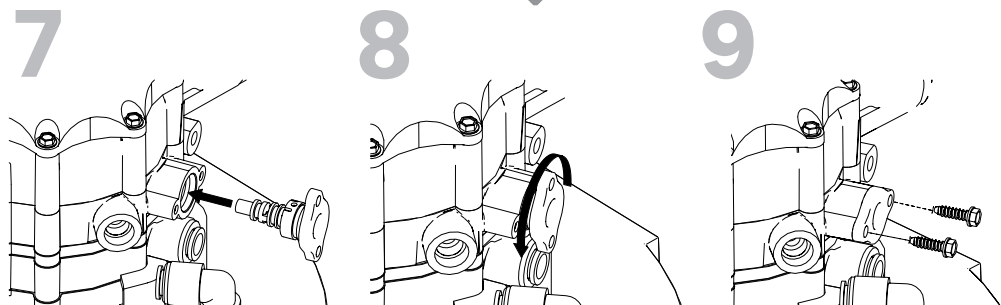
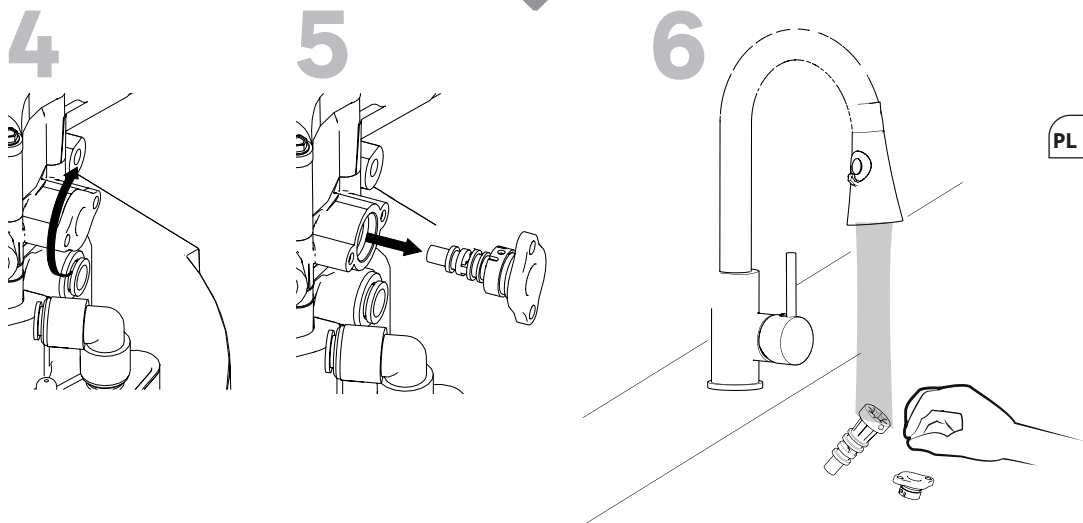
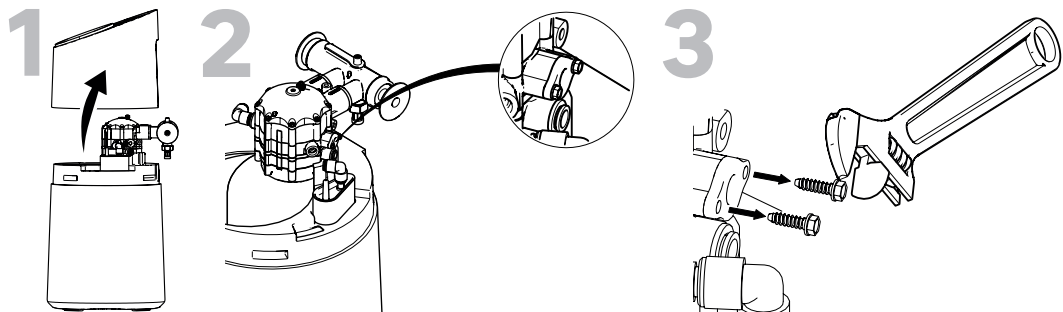

IDENTYFIKACJA USTEREK I ROZWIĄZYWANIE PROBLEMÓW

PROBLEM	KOD	PRZYCZYNA	ROZWIĄZANIE	CZĘŚĆ
Woda wyciekająca przez odpływ, gdy urządzenie działa	EC1	Wewnętrzny tłok nie jest domknięty	Skontaktować się z działem obsługi klienta	G
Zmiękczacze nie zasysa, choć zwięzka Venturiego jest czysta	EC2	Wewnątrz zbiornika znajdują się osady z powodu braku efektu Venturiego lub słabego ssania.	Skontaktować się z działem obsługi klienta	G
Urządzenie nie rozpoczyna cyklu regeneracji	EC3	Wewnętrzny licznik jest zablokowany	Skontaktować się z działem obsługi klienta	G
Ciśnienie wody w moim domu spadło	EC4	Ciśnienie wody poniżej 2,5 bara	Skonfiguruj regulator ciśnienia lub skontaktuj się z działem obsługi klienta.	N/A
	EC5	Filtr wstępny jest zapełniony	Wyczyść/ wymień filtr wstępny	N/A
Woda nie jest zmiękczana	EC6	Obejście BY-PASS jest zamknięte	Sprawdź czy BY-PASS jest w pozycji otwartej, sprawdź także obecność drugiego obejścia BY-PASS w sieci.	H
	EC7	Regeneracja nie została uruchomiona	Postępuj zgodnie z instrukcjami ręcznego uruchamiania zmiękczacza. Jeśli procedura nie zadziała, skontaktuj się z działem obsługi klienta.	N/A
	EC8	Brak soli lub most solny	Sprawdź poziom soli w zbiorniku, uzupełnij w razie potrzeby.	F
	EC9	Zawór nie zasysa	Sprawdź poziom soli w zbiorniku, uzupełnij w razie potrzeby.	F
Niewłaściwa twardość	EC10	Twardość wody ciągle na poziomie 0°H	Obróć śrubę mieszającą na obejściu BY-PASS	I
Wyciek wody	EC11	Nieprawidłowe połączenia	Sprawdź/ dokręć wszystkie połączenia	J
Urządzenie nie zasysa solanki	EC12	Wtryskiwacze są zatkane	Wyczyść zewnętrzny wtryskiwacz i filtr	G
	EC13	Pływak jest zablokowany	Umieść odpowiednio pływak w zbiorniku	C
Przepiętnienie zbiornika solanki	EC14	Urządzenie jest niewłaściwie ustawione lub nie na swoim miejscu	Sprawdź wylot przelewowy	N/A

Możesz zidentyfikować części, odnosząc się do kolumny „PART(Części)”, porównując ją z tabelą na stronie 105.

***ND: Nie dotyczy**

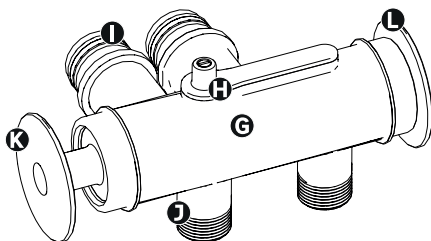
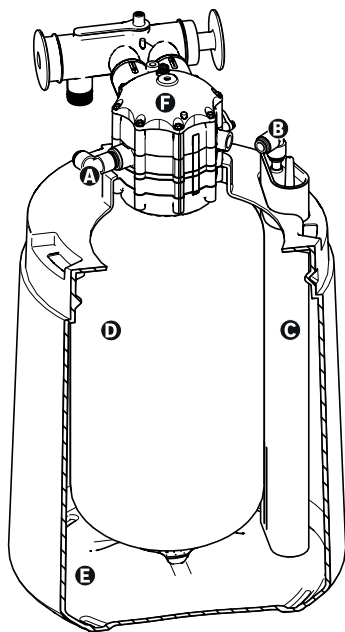

ІДЕНТИФІКАЦІЙНИЙ ЛИСТ	ОПИС ЧАСТИНИ
A	ЗЛИВНИЙ ОТВІР
B	ПІДКЛЮЧЕННЯ КЛАПАНА СОЛЬОВОГО РОЗЧИНУ
C	КЛАПАН СОЛЬОВОГО РОЗЧИНУ (ПОПЛАВОК)
D	СМОЛА
E	БАК ДЛЯ СОЛІ
F	КОНТРОЛЬНИЙ КЛАПАН
G	ПЕРЕПУСКНИЙ КЛАПАН
H	ГВИНТ ЗМІШУВАННЯ (ЗАЛИШКОВА ЖОРСТКІСТЬ)
I	ПІДКЛЮЧЕННЯ ПЕРЕПУСКНОГО КЛАПАНА/ПОМ'ЯКШУВАЧА
J	ВПУСКНІ/ВИПУСКНІ КЛАПАНИ
K	ВАЖІЛЬ ПЕРЕПУСКНОГО КЛАПАНА ЗАКРИТИЙ (ЧЕРВОНИЙ КОЛІР)
L	ВАЖІЛЬ ПЕРЕПУСКНОГО КЛАПАНА В РОБОЧОМУ СТАНІ (СИНІЙ КОЛІР)

ЩО ТАКЕ ПОМ'ЯКШУВАЧ ВОДИ

Що таке пом'якшувач води? Пом'якшувач води — це пристрій, який перетворює жорстку воду (воду з високим вмістом кальцію) на м'яку воду (воду з низьким вмістом кальцію).

Як працює пом'якшувач води? Пом'якшувач працює за принципом іонного обміну. Коли вода проходить через смолу в резервуарі, ця смола забирає іони кальцію (Ca^{2+}) та магнію (Mg^{2+}), які роблять воду жорсткою, і замінює їх на іони натрію (Na^+), що надходять із солі, роблячи воду м'якою.

Для пом'якшення води в приладі виконуються 4 різних процедури:

Розпушування: промивання смоли сольовим розчином (водою з високим вмістом солі) та регенерація насиченої частинками кальцію смоли використовуючи іони натрію (Na^+).

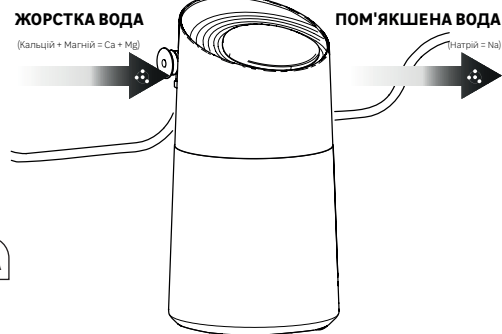

UA

Оброблення сольовим розчином: для регенерації вода проходить у зворотному напрямку, пом'якшувача сольового розчину «С», вступаючи в контакт з іонообмінною смолою.

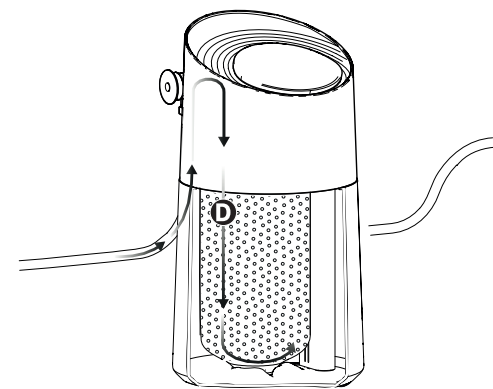

Промивання: змивання надлишку натрію і подача пом'якшеної води до водопровідної мережі будинку.

Пройдення води в прямому потоці з високою швидкістю. Промивна вода проходить через шар смоли «D» і вимиває в напрямку до зливного отвору весь сольовий розчин, який може бути в колоні.

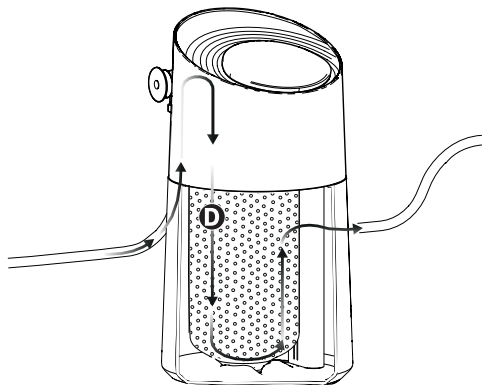

Заповнення: резервуар для сольового розчину заповнюється жорсткою водою для нового циклу пом'якшення.

Об'єм води, необхідний для приготування сольового розчину для наступної регенерації, заливається в резервуар для сольового розчину «E».

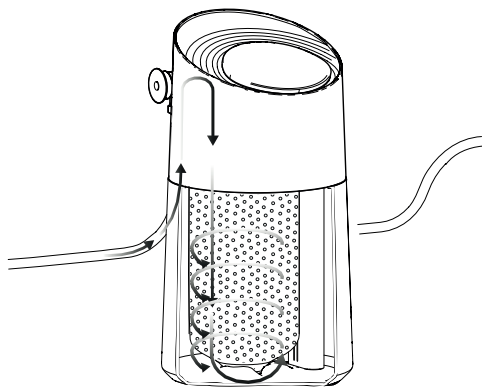

РОЗПАКУВАННЯ ТА ПЕРЕВІРКА ВМІСТУ

Переконайтеся, що прилад не був пошкоджений під час транспортування. **Не використовуйте його, якщо є видимі пошкодження.**

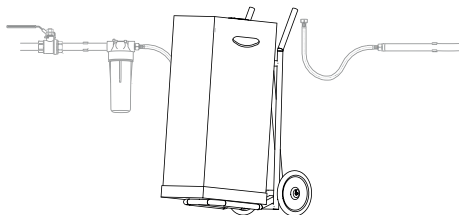

Скористайтеся візком для транспортування.

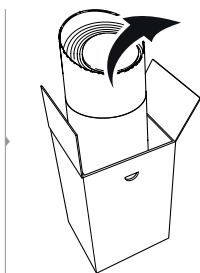
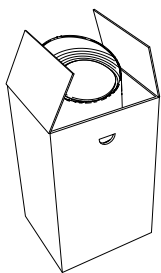

Розмістіть прилад у відведеному для встановлення місці, потім відріжте наліпки з верхньої частини коробки і потягніть прилад догори.

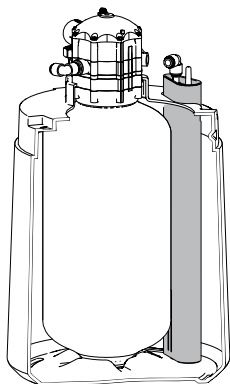
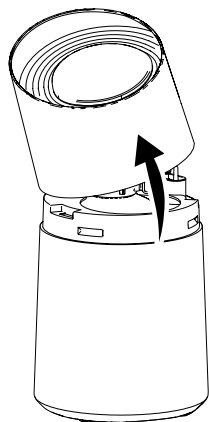

Відкрийте кришку та перевірте, чи всі компоненти знаходяться на своїх місцях і закріплені за допомогою кронштейна для кріплення.

ВИБІР МІСЦЯ РОЗТАШУВАННЯ

Переконайтеся, що прилад знаходиться поруч із водопроводом і каналізацією.

Рекомендоване місце розташування:

- у приміщенні;
- у сухому та вентилятованому місці;
- на рівній та чистій поверхні;
- у місці захищеному від джерел тепла (>30 °C).

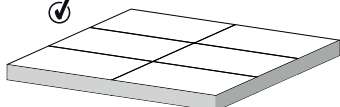
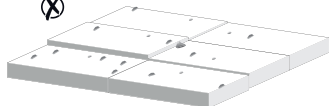

Увага: Тверді елементи (гравій тощо) або значні нерівності на підлозі можуть призвести до передчасного зносу дна бака для сольового

ПОПЕРЕДЖЕННЯ

розчину, що може призвести до витоку.

- Щоб уникнути забруднення води, всі інструменти, що використовуються для збирання та встановлення, мають бути ідеально чистими. Ніколи не використовуйте інструменти, забруднені або просочені мастилом, маслом або оксидами, будьте особливо обережні з матеріалами, що контактують із водою.
- Перед виконанням будь-яких робіт перекрийте загальний водопровід, відкрийте всі крани, щоб злити воду з усіх труб у помешканні.
- Перемістіть пом'якшувач до місця встановлення. Поставте його на рівну поверхню. За потреби поставте його на дерев'яний брусок товщиною не менше 2 см. Потім вирівняйте його за допомогою підкладки.
- Для правильної роботи приладу необхідний тиск від 2,5 до 4 бар. Якщо тиск води менший за 2,5 бар, рекомендується встановити насос-нагнітач. Якщо тиск води вищий за 4 бар, рекомендується встановити редуктор тиску.
- Якщо у вашій системі вже є редуктор тиску, який ніколи не використовувався, перед використанням відкалібруйте його за допомогою манометра.
- Для підключення використовуйте гнучкі плоскі гумові прокладки. Не використовуйте акрилові прокладки.
- Перед пом'якшувачем настійно рекомендується встановити попередній фільтр (50 мкм/мікрон).
- Використовуйте сіль, призначену для пом'якшувачів.
- У холодну погоду важливо перевірити, чи не забитий шланг для зливу, особливо якщо температура нижче 2 °C, щоб уникнути замерзання або проблем зі зливом, які можуть призвести до пошкодження приладу. Регулярно перевіряйте чистоту шланга, щоб забезпечити належне протікання води та уникнути будь-яких неприємностей.
- Для поливу рекомендується використовувати непом'якшену воду.
- Стежте за тим, щоб сіль була чистою. Вона не має містити жодних інших частинок, таких як земля та/або осад.



Переконайтеся, що тиск води знаходиться в діапазоні від 2,5 до 4 бар.

Якщо тиск занадто низький або занадто високий, прилад може вийти з ладу. Якщо тиск перевищує 4 бар, використовуйте регулятор тиску.

Збережіть результати, оскільки ця інформація знадобиться вам під час налаштування приладу.

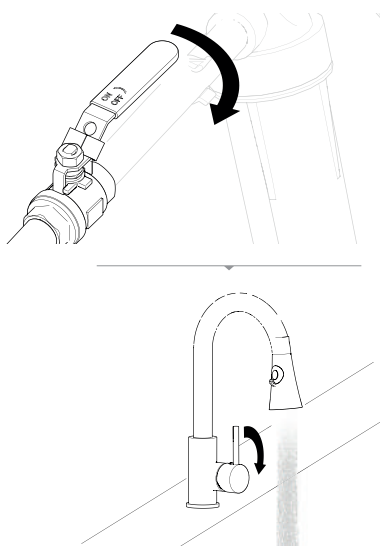
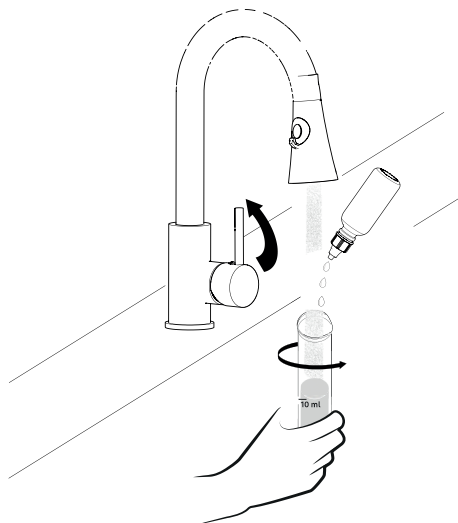

UA Передусім проведіть тест на жорсткість, дотримуючись інструкції на пакованні, щоб з'ясувати рівень жорсткості вашої води.

Закрийте кран подачі води, а потім відкрийте крани поблизу встановленого пом'якшувача, щоб знизити тиск у системі.

УМОВИ ВСТАНОВЛЕННЯ

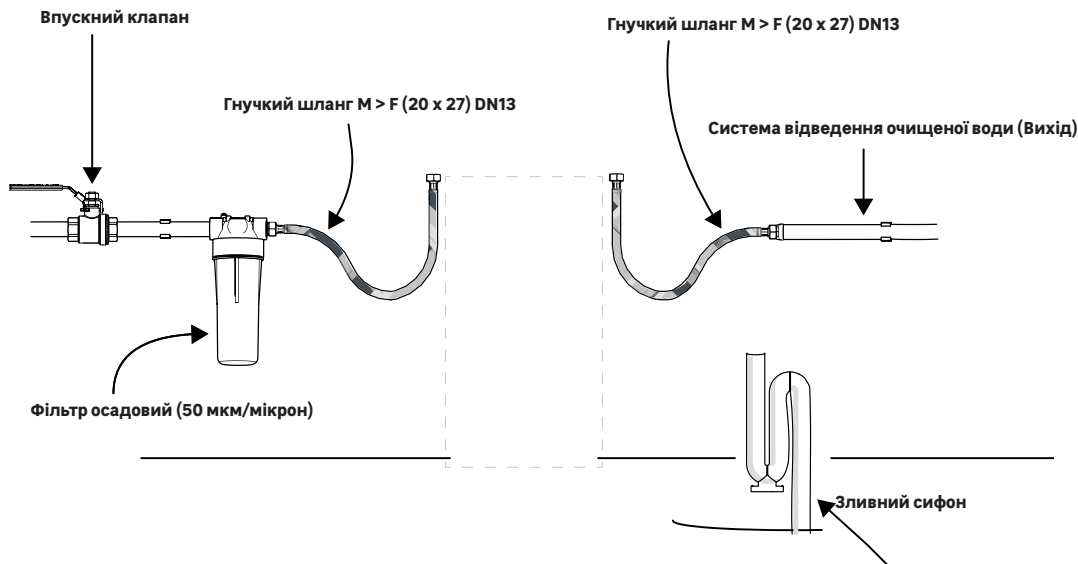



УСТАНОВКА

1

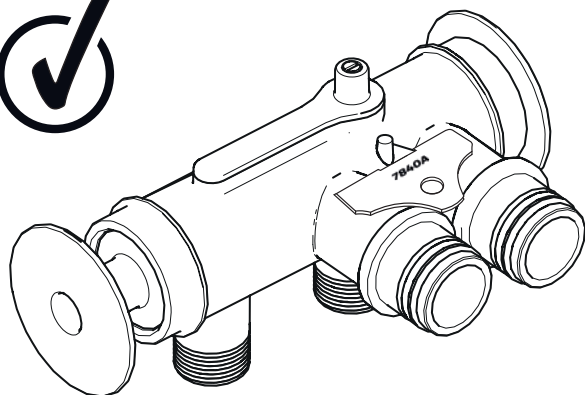
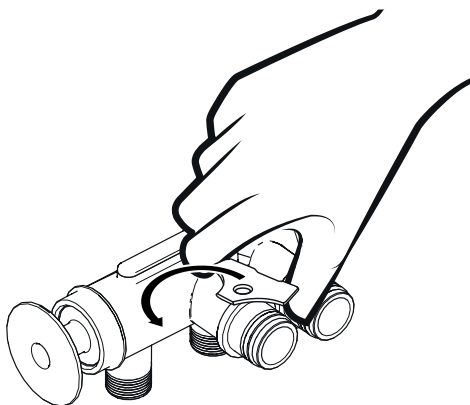
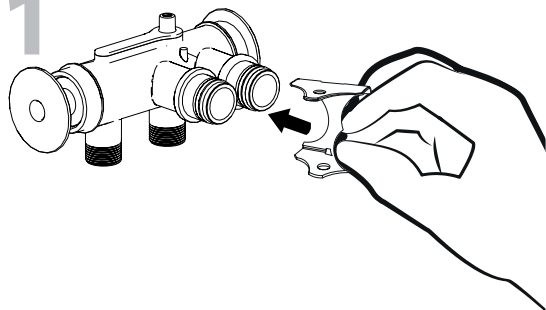

UA

2

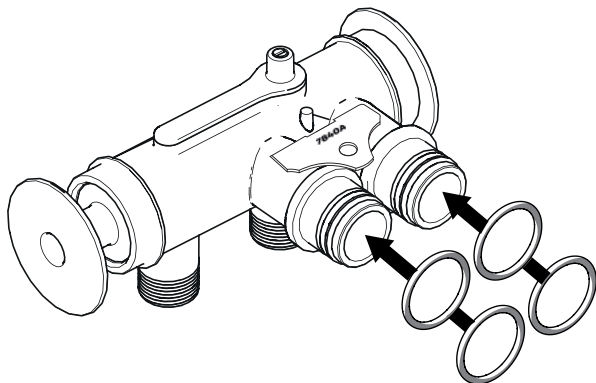

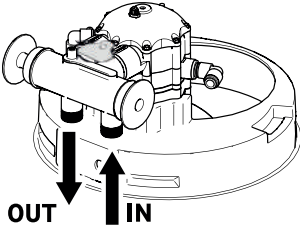

OUT ↑
IN ↓

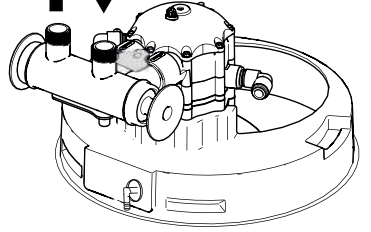

3

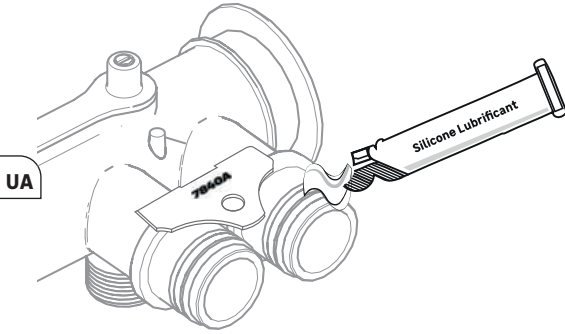

4

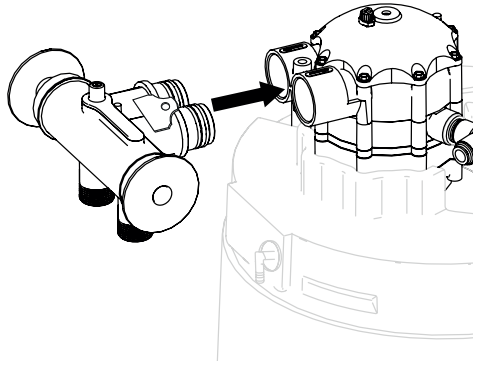

5

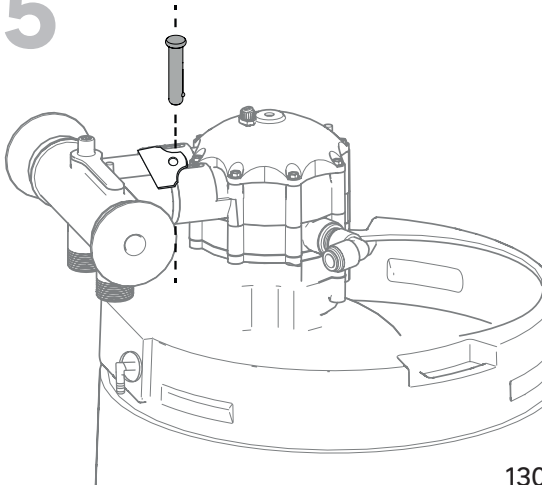

6

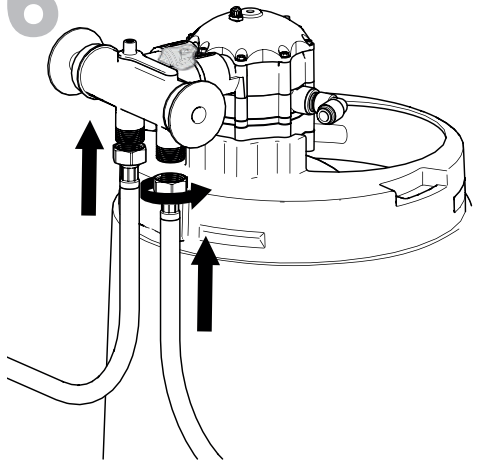

7

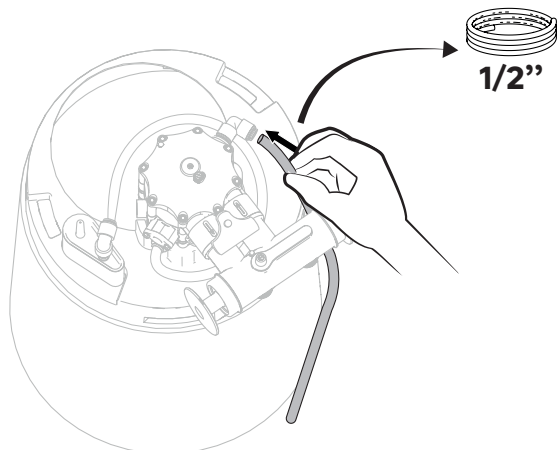

8

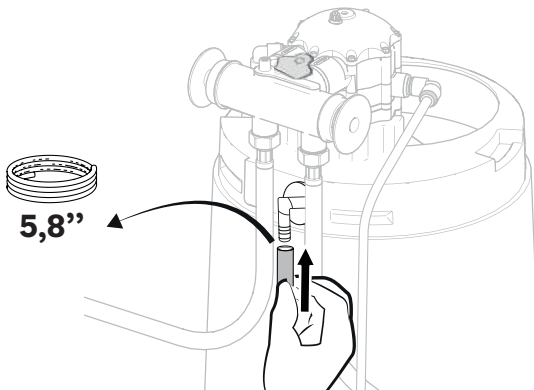

UA

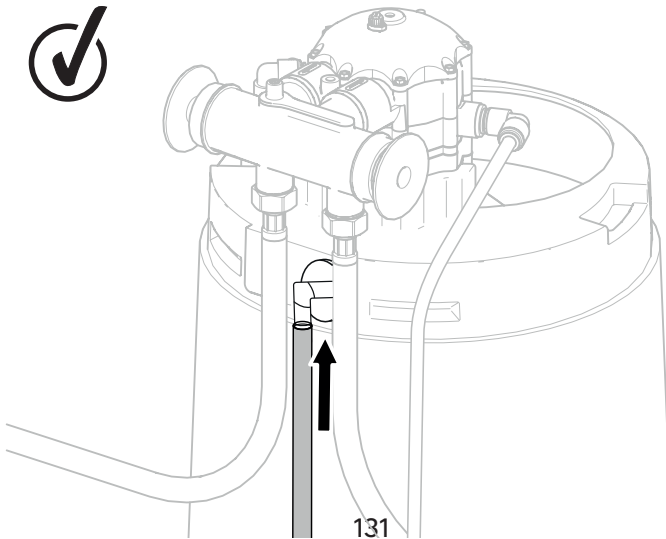



- Для зливу води, що використовується під час регенерації, необхідне підключення до каналізації. Багато, щоб злив був розташований нижче рівня встановлення пом'якшувача.
- Сифон, який використовується для зливу в каналізацію, має мати вільний вихід. Мінімальний діаметр вихідного отвору – 1". Максимальна відстань між пом'якшувачем і каналізаційним отвором не має перевищувати 3 метрів.
- За необхідності злив може бути розташований на висоті до 2,5 м над основою пом'якшувача.

9 A

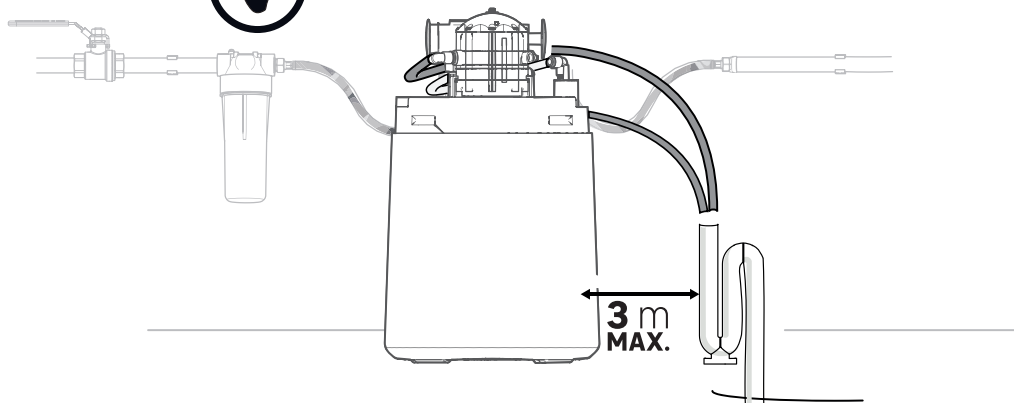

UA

9 B

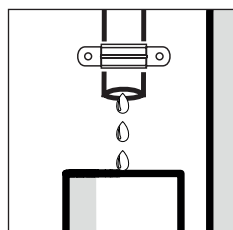
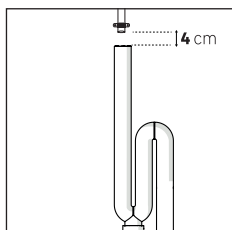
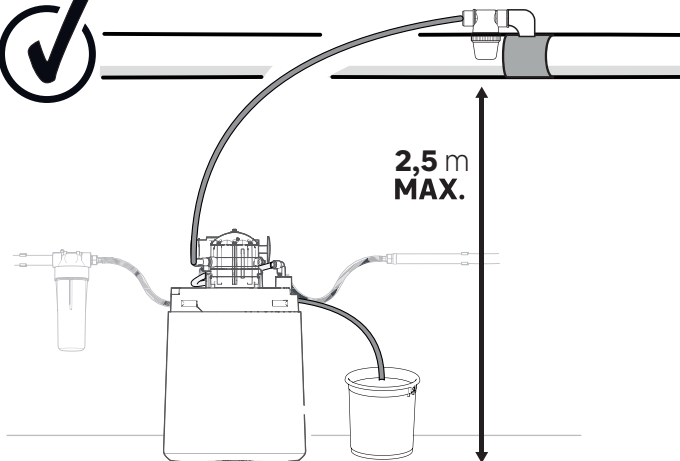

Визначте положення труби, дотримуючись зазору для вентиляції близько 4 см. Потім закріпіть її за допомогою хомута.



ВВЕДЕННЯ В ЕКСПЛУАТАЦІЮ

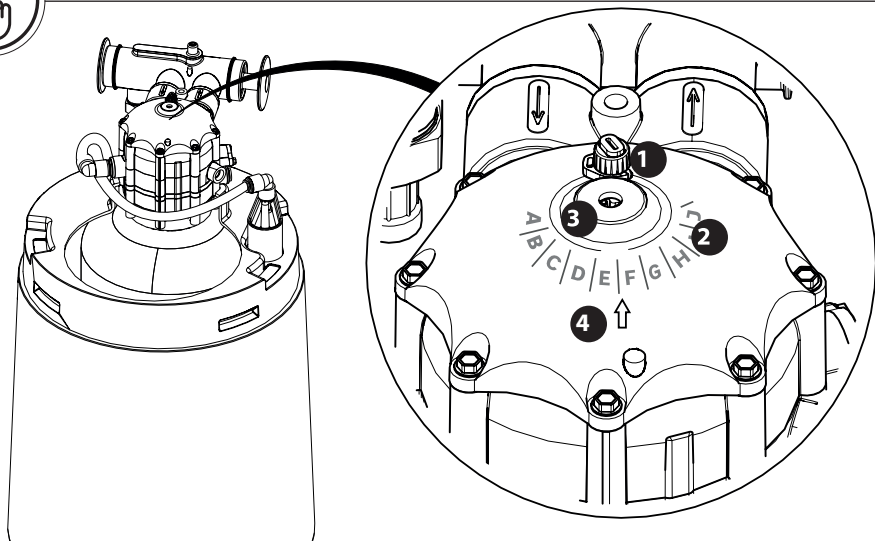

1 КНОПКА РЕГУЛЮВАННЯ ЖОРСТКОСТІ

3 АКТИВАТОР РЕГЕНЕРАЦІЇ

2 ДЕЦИМЕТРОВА ШКАЛА

4 СТІЛКА ПРОГРАМУВАННЯ

UA

ТАБЛИЦЯ ІНДИКАТОРІВ ЖОРСТКОСТІ

Літра	A	B	C	D	E	F	G		H		I		J			X		
°HF	8	9	10	11	13	15	17	19	21	24	28	33	36	42	50	55	60	73
показує об'єм регенерації(L)	2385	2157	1930	1703	1476	1249	1136	1022	908	795	681	568	530	454	379	341	303	227

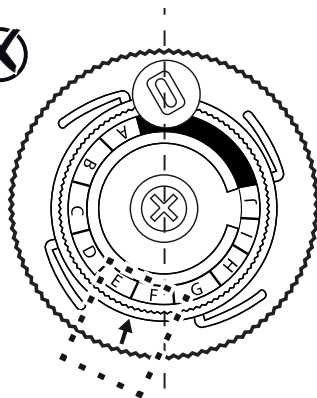
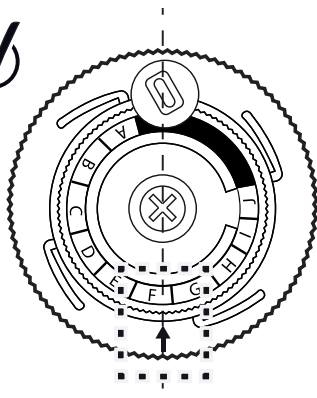

Стрілка програмування завжди має знаходитися в положенні «6 година», тобто бути вирівняною з вертикальною віссю.

Неправильне положення стрілки програмування унеможливить налаштування приладу. У такому випадку скористайтеся наступними кроками для вирішення проблеми.

1

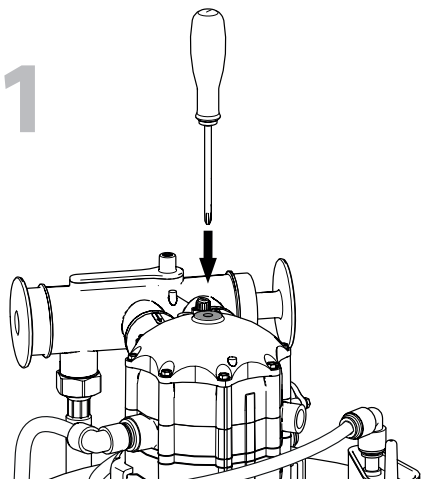

2

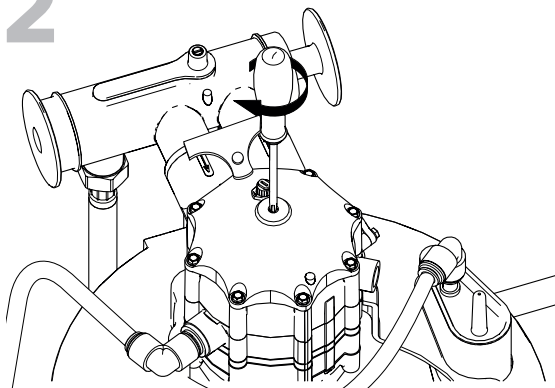

3

UA

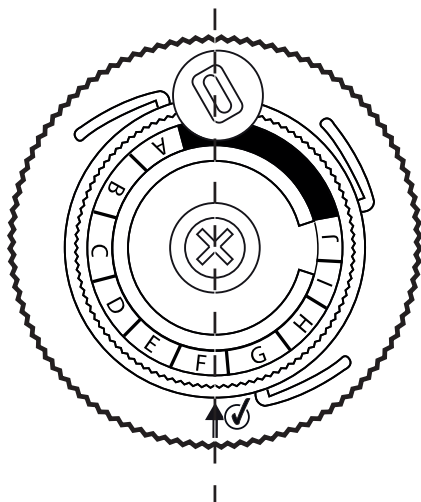
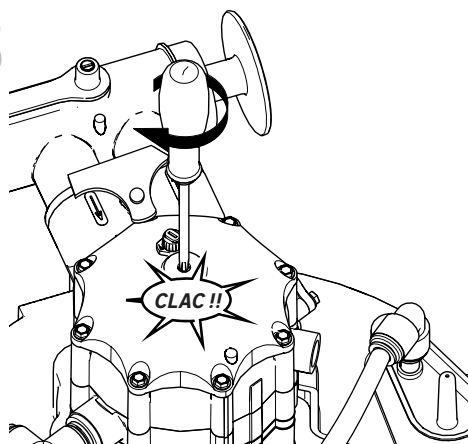

4

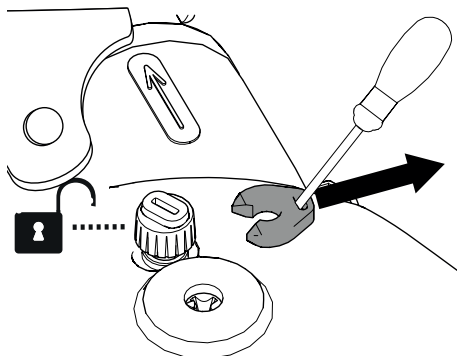
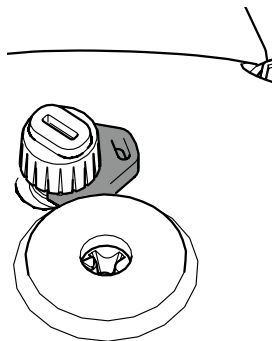

5

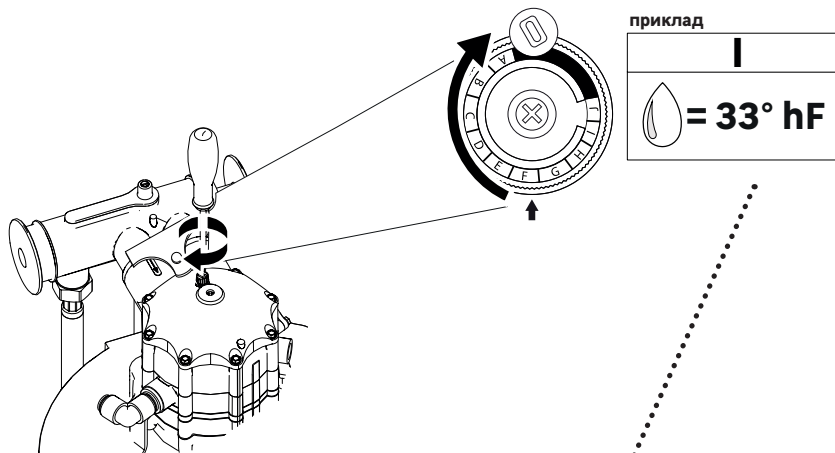

ТАБЛИЦЯ ІНДИКАТОРІВ ЖОРСТКОСТІ

Літера	A	B	C	D	E	F	G	H	I	J	X							
°hF	8	9	10	11	13	15	17	19	21	24	28	33	36	42	50	55	60	73
показує об'єм регенерації (L)	2385	2157	1930	1703	1476	1249	1136	1022	908	795	681	568	530	454	379	341	303	227

Об'єм води, обробленої між 2 регенераціями.

6

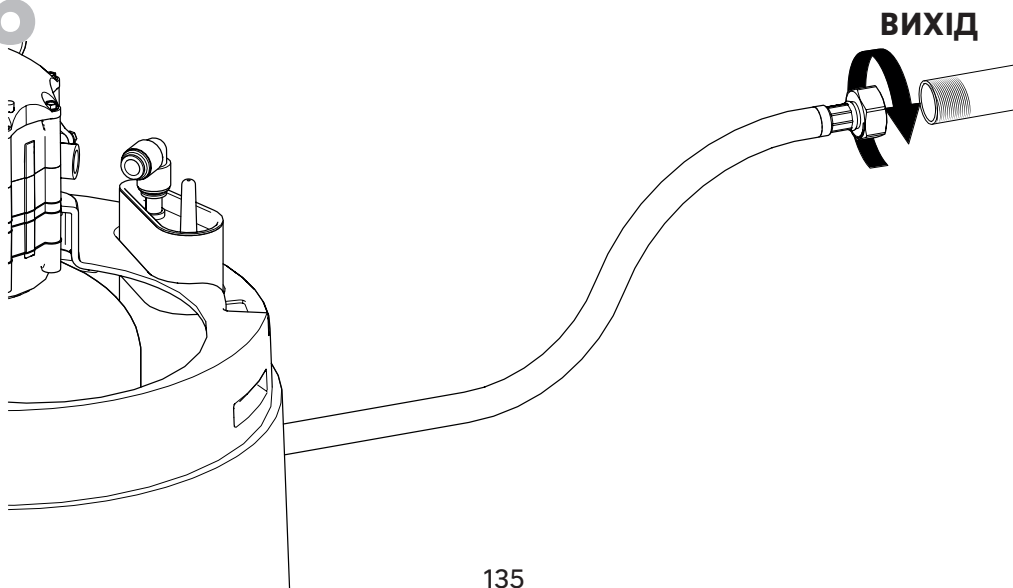

7

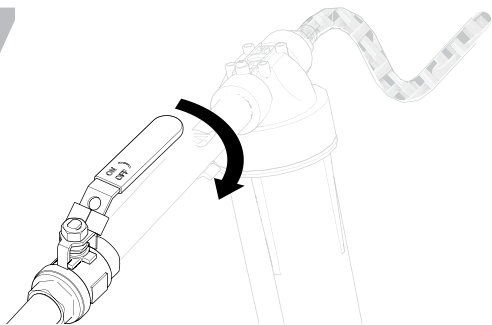

8

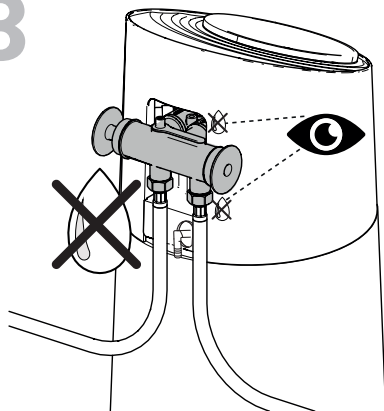

Байпас закритий (червоний)

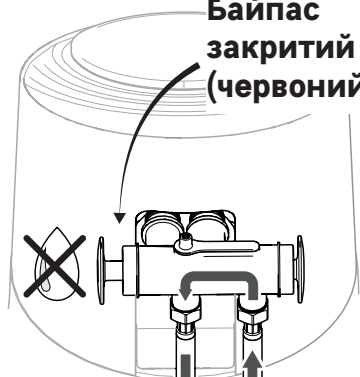

Жорстка вода

Жорстка вода

Байпас відкритий (синій)

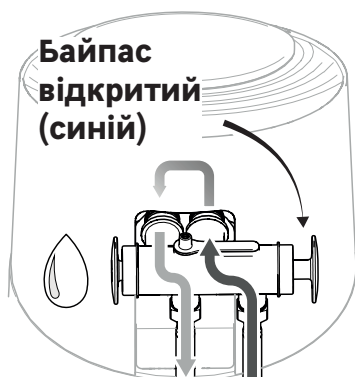

Пом'якшена вода

Жорстка вода

UA

9

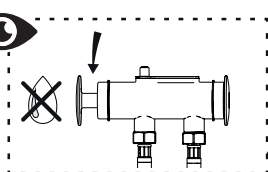

10l

x1

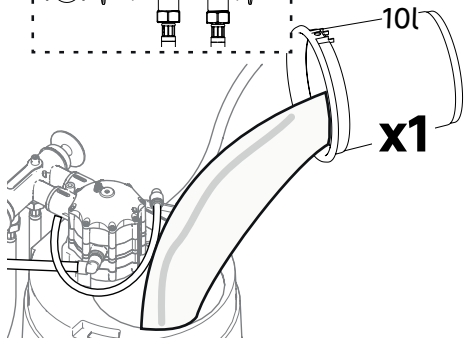

10

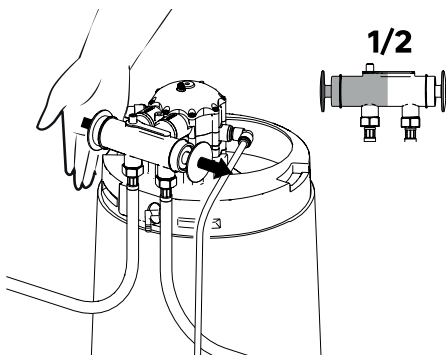

1/2

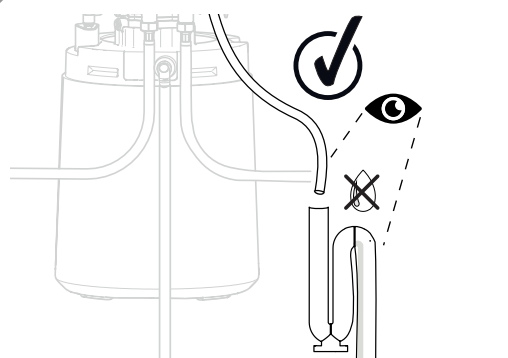
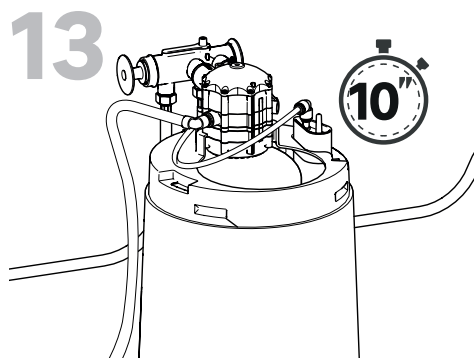
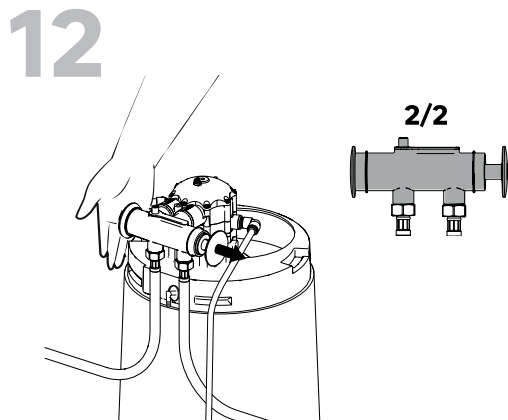
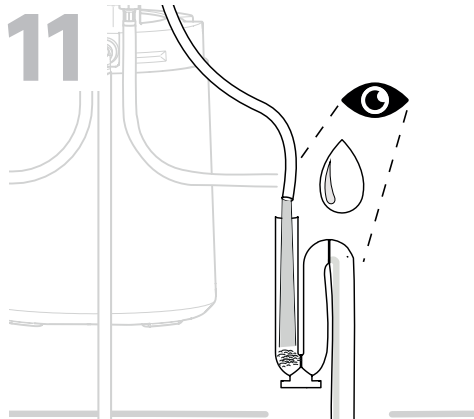

Після наливання у резервуар приладу відра води і відкриття перепускного клапана наполовину, пом'якшувач автоматично перейде в режим регенерації. Ви спостерігатимете постійний потік води у напрямку до зливу, який може бути жовтого або білого кольору. У цей момент повністю відкритий перепускний клапан і зачекайте приблизно 10 хвилин, щоб регенерація закінчилася.

⚠ Не натискайте на перепускний клапан під час його обертання, оскільки це може призвести до утворення мікротріщини, яка може спричинити протікання.

Через 10 хвилин переконайтеся, що вода більше не зливається в каналізацію, що означає, що прилад готовий до пом'якшення води.

Якщо регенерація не розпочалася автоматично, прочитайте крок 17 цього посібника з експлуатації.

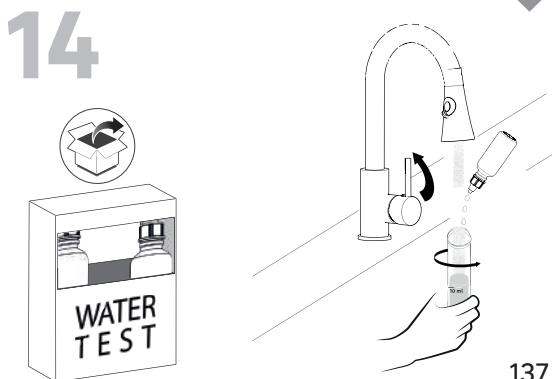

Проведіть другий тест на жорсткість, дотримуючись інструкції на упаковці, щоб визначити рівень жорсткості вашої води.

Залиште водопровідну воду протягом 20 секунд, щоб уникнути накопичення залишків незм'якшеної води в трубах.

Пом'якшувач має забезпечити воду жорсткістю близько 0°hF.

Жорсткість води необхідно відрегулювати за допомогою гвинта залишкової жорсткості.

Для виконання цієї операції виконайте наступну дію.operation.

15

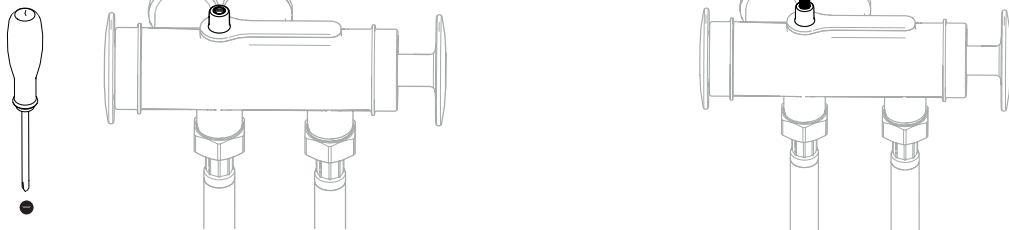

За допомогою плоскої викрутки ослабте гвинт залишкової жорсткості. Це допоможе змішати неочищену (з вмістом кальцію) воду з водою, обробленою приладом, для досягнення ідеального рівня жорсткості. Після цього знову перевірте воду.

Рекомендується повторити цей крок кілька разів, доки не буде досягнуто відповідного рівня твердості між **5° і 8° fH**.

⚠ Не рекомендується використовувати воду із жорсткістю 0 °hF у побутових умовах, оскільки вона стає «корозійною» для водопровідної мережі та сантехнічних приладів.

UA

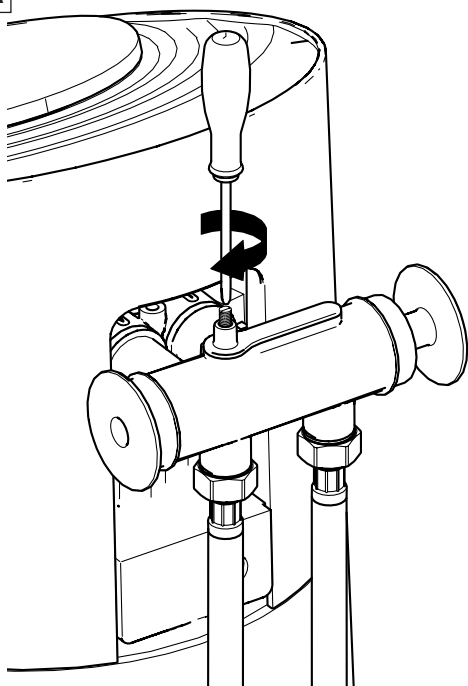

16

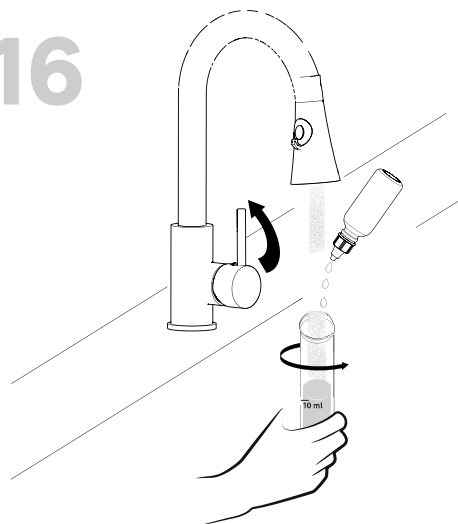

- | | |
|------------------------------|---------------------------------|
| ① Niveau de dureté de l'eau | ⑤ Nivel de dureza del agua |
| ② Nível de dureza da água | ⑥ Livello di durezza dell'acqua |
| ③ Επίπεδο σκληρότητας νερού | ⑦ Poziom twardości wody |
| ④ Nivelul de duritate a apei | ⑧ Рівень жорсткості води |
| ⑨ Water hardness level | |

✔	0 - 8 °fH	8 - 15 °fH	15 - 30 °fH	>30 °fH
	☺	☺☺	☺☺☺	☺☺☺☺

17

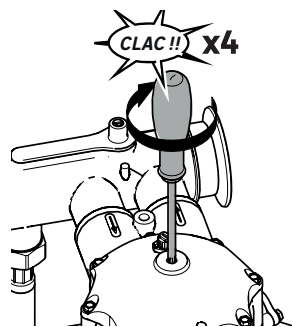
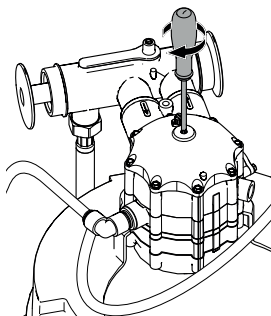
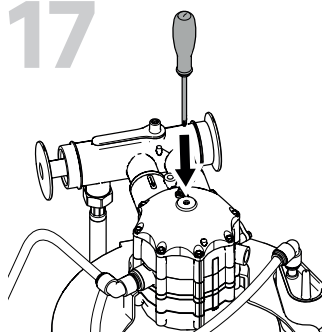

Якщо автоматична регенерація не запускається, виконайте попередній крок для примусового запуску. Для цього переконайтеся, що ви щільно притискаєте викрутку, повертаючи її вліво.

18

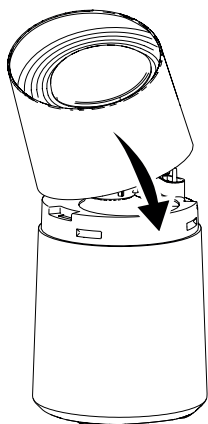

19

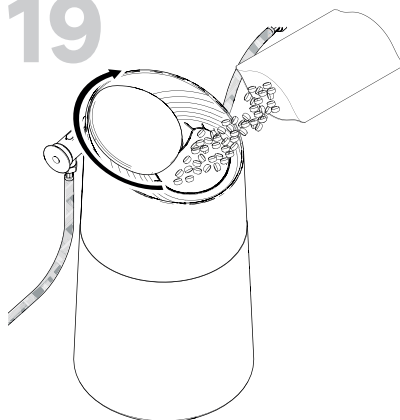

UA

20

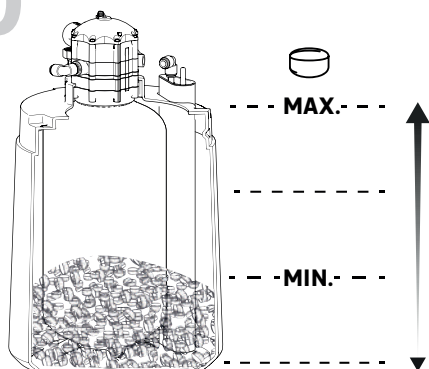

21

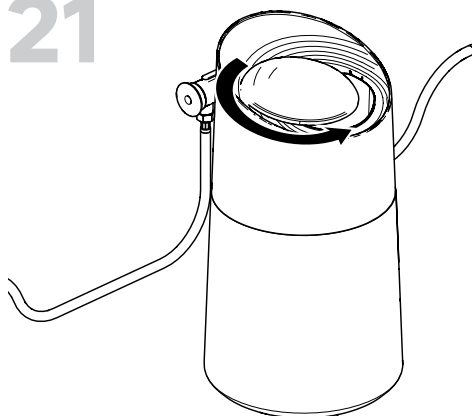

ВАШ ПОМ'ЯКШУВАЧ ТЕПЕР НАЛАШТОВАНИЙ І ПРАЦЮЄ!



Щомісячне **обслуговування:**

Перевірка та заisianня солі:

Регулярно перевіряйте рівень солі в резервуарі. Підтримуйте рівень солі на рівні не менше третини ємності. Якщо сіль закінчиться до засипання, система подаватиме жорстку воду. Після перевірки переконайтеся, що кришка резервуара для солі надійно закрита.

Примітка: У вологих регіонах рекомендується підтримувати рівень солі нижчим, ніж зазвичай, і досипати її частіше.

1

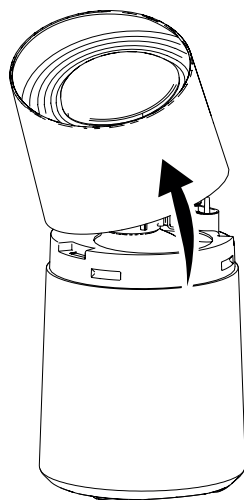

UA

2

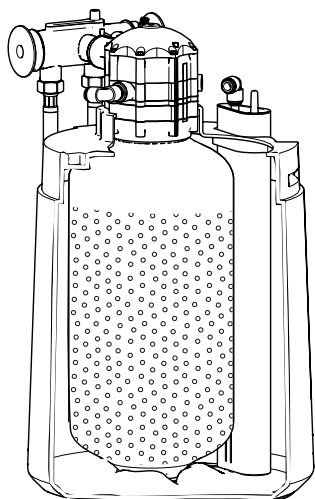

MAX.

MIN.