



**ErP**

# AKROS R X 1120 AKROS R X 113031

IT -	MANUALE D'USO PER L'UTENTE ISTRUZIONI TECNICHE PER L'INSTALLAZIONE E LA MANUTENZIONE	SCALDABAGNO ISTANTANEO A GAS
FR -	MODE D'EMPLOI POUR L'UTILISATEUR NOTICE TECHNIQUE D'INSTALLATION ET D'ENTRETIEN	CHAUFFE-BAIN INSTANTANÉ À GAZ
ES -	MANUAL DE USUARIO INSTRUCCIONES TÉCNICAS PARA LA INSTALACIÓN Y EL MANTENIMIENTO	CALENTADORES A GAS
PT -	MANUAL DE UTILIZAÇÃO PARA O USUÁRIO INSTRUÇÕES TÉCNICAS PARA A INSTALAÇÃO E A MANUTENÇÃO	ESQUENTADORES A GÁS
RO -	MANUAL DE UTILIZARE INSTRUCȚIUNI TEHNICE PENTRU INSTALARE ȘI ÎNTREȚINERE	INCALZITOR DE APA CU FUNCTIONARE PE GAZ
PL -	INSTRUKCJA DLA UZYTKOWNIKA INSTRUKCJE TECHNICZNE DOTYCZĄCE INSTALACJI OBSŁUG	PRZEPŁYWOWY GAZOWY PODGRZEWACZ WODY
GR -	ΕΓΧΕΙΡΙΔΙΟ ΧΡΗΣΤΗ ΤΕΧΝΙΚΕΣ ΟΔΗΓΙΕΣ ΓΙΑ ΕΓΚΑΤΑΣΤΑΣΗ ΚΑΙ ΣΥΝΤΗΡΗΣΗ	ΣΤΙΓΜΙΑΙΟΣ ΘΕΡΜΟΣΙΦΩΝΑΣ ΑΕΡΙΟΥ

<b>IT</b> MANUALE D'USO PER L'UTENTE ISTRUZIONI TECNICHE PER L'INSTALLAZIONE E LA MANUTENZIONE	<b>Pag. 3</b>
<b>FR</b> MANUAL DE USUARIO INSTRUCCIONES TÉCNICAS PARA LA INSTALACIÓN Y EL MANTENIMIENTO	<b>Pag. 23</b>
<b>ES</b> MANUAL DE USUARIO INSTRUCCIONES TÉCNICAS PARA LA INSTALACIÓN Y EL MANTENIMIENTO	<b>Pag. 43</b>
<b>PT</b> MANUALE D'USO PER L'UTENTE ISTRUZIONI TECNICHE PER L'INSTALLAZIONE E LA MANUTENZIONE	<b>Pag. 63</b>
<b>RO</b> MANUAL DE USUARIO INSTRUCCIONES TÉCNICAS PARA LA INSTALACIÓN Y EL MANTENIMIENTO	<b>Pag. 83</b>
<b>PL</b> INSTRUKCJA DLA UZYTKOWNIKA INSTRUKCJE TECHNICZNE DOTYCZĄCE INSTALACJI I OBSŁUGI	<b>Pag. 101</b>
<b>GR</b> INSTRUKCJA DLA UZYTKOWNIKA INSTRUKCJE TECHNICZNE DOTYCZĄCE INSTALACJI I OBSŁUGI	<b>Pag. 119</b>

## INDICE

<b>1</b>	<b>Simboli e norme di sicurezza</b>	<b>4</b>
1.1	Definizione dei simboli	4
1.2	Norme di sicurezza	4
1.3	Altre Norme di sicurezza per l'utente	5
1.4	Altre Norme di sicurezza per l'installatore	5
<b>2</b>	<b>Regolamenti e conformità</b>	<b>6</b>
2.1	Simbolo CE	6
<b>3</b>	<b>Condizioni di garanzia</b>	<b>7</b>
<b>4</b>	<b>Istruzioni per l'utente</b>	<b>8</b>
4.1	Interfaccia utente	8
4.2	Accendere / spegnere l'apparecchio	8
4.3	Superfici calde	8
4.4	Regolazione dell'apparecchio	8
4.5	Segnale di fiamma	8
4.6	Segnale di alimentazione della batteria	8
4.7	Sostituzione delle batterie	9
4.8	Raccomandazioni per la pulizia e la manutenzione da parte dell'utente	9
4.9	Protezione antigelo	9

## ISTRUZIONI TECNICHE PER L'INSTALLAZIONE E LA

### MANUTENZIONE (riservato al tecnico qualificato) .... 10

<b>5</b>	<b>Descrizione del prodotto</b>	<b>10</b>
5.1	Designazione del prodotto	10
5.2	Tipi di gas consentiti	10
5.3	Targa dati	10
5.3	Materiale nella scatola	10
5.5	Materiale non incluso nella scatola	10
5.6	Vista complessiva dell'apparecchio	10
<b>6</b>	<b>Installazione</b>	<b>11</b>
6.1	Dimensioni	11
6.2	Controllare il materiale ricevuto	11
6.3	Requisiti di installazione	12
6.4	Rimuovere il mantello frontale	13
6.5	Fissaggio dell'apparecchio al muro	13
6.6	Collegamento al condotto di scarico fumi	14
6.7	Collegamento idraulico	14
6.8	Collegamento gas	15
<b>7</b>	<b>Messa in servizio</b>	<b>15</b>
7.1	Impostazione dell'apparecchio	15
7.2	Verifica del dispositivo di sicurezza per lo scarico fumi	15
7.3	Lista di controllo per l'installazione	16
<b>8</b>	<b>Conversione del tipo di gas</b>	<b>16</b>

<b>9</b>	<b>Manutenzione</b>	<b>16</b>
9.1	Frequenza di manutenzione	16
9.2	Principali verifiche raccomandate per la manutenzione	16
9.3	Rimuovere il coperchio anteriore	16
9.4	Elettrodi di accensione e rilevazione fiamma	16
9.5	Manutenzione del collettore del gas	17
9.6	Manutenzione principale	17
9.7	Manutenzione dello scambiatore di calore	17
<b>10</b>	<b>Risoluzione dei problemi (Errori)</b>	<b>19</b>
10.1	Arresto a causa di scarico fumi difettoso	19
<b>11</b>	<b>Specifiche tecniche</b>	<b>20</b>
	Dati tecnici	20
	Dati ErP	20
	Scheda Prodotto	20
	Schema elettrico	21

### ATTENZIONE!!!!

**QUESTO APPARECCHIO PUÒ ESSERE UTILIZZATO DAI BAMBINI DAI 3 ANNI IN SU E DA PERSONE CON RIDOTTE CAPACITÀ FISICHE, SENSORIALI O MENTALI O CON MANCANZA DI ESPERIENZA E CONOSCENZA SE SONO STATE FORNITE DI SORVEGLIANZA O ISTRUZIONI RIGUARDANTI L'USO DELL'APPARECCHIO IN MODO SICURO E COMPRENDE I PERICOLI CONNESSI.**

**I BAMBINI DI ETÀ COMPRESA TRA I 3 E GLI 8 ANNI POSSONO AZIONARE SOLO IL RUBINETTO COLLEGATO ALLO SCALDABAGNO.**

**I BAMBINI NON DEVONO GIOCARE CON L'APPARECCHIO. LA PULIZIA E LA MANUTENZIONE DA PARTE DELL'UTENTE NON DEVONO ESSERE EFFETTUATE DA BAMBINI SENZA SUPERVISIONE.**

**Questo prodotto è conforme alla Direttiva WEEE 2012/19/UE.**

Il simbolo del cestino per rifiuti incrociati sull'apparecchio indica che alla fine della sua vita lavorativa il prodotto deve essere smaltito separatamente dai normali rifiuti domestici, deve essere smaltito presso un centro di smaltimento rifiuti con strutture dedicate per apparecchi elettrici ed elettronici o restituito al rivenditore quando viene acquistato un nuovo prodotto sostitutivo.





L'utente è responsabile dello smaltimento del prodotto alla fine della sua vita presso un appropriato centro di smaltimento rifiuti. Il centro di smaltimento rifiuti (che utilizza trattamenti speciali e processi di riciclaggio per smontare e smaltire efficacemente l'apparecchio) aiuta a proteggere l'ambiente riciclando il materiale di cui è fatto il prodotto.

Per ulteriori informazioni sui sistemi di smaltimento rifiuti visita il tuo centro di smaltimento rifiuti locale o il rivenditore presso il quale è stato acquistato il prodotto.



## 1. SIMBOLI E NORME DI SICUREZZA

### 1.1 Definizione dei simboli

	<b>PERICOLO</b> – Il mancato rispetto di questo avviso potrebbe causare gravi o fatali lesioni personali.
	<b>ATTENZIONE</b> – Il mancato rispetto di questo avviso potrebbe causare gravi lesioni personali.
	<b>CAUTELA</b> – Il mancato rispetto di questo avviso potrebbe causare lievi lesioni personali.
	<b>ATTENZIONE</b> – La mancata osservanza di questo avviso può causare danni materiali

### 1.2 Norme di sicurezza



#### Sicurezza generale

Questo documento con istruzioni per l'installazione e l'uso è destinato a tecnici qualificati e specializzati per l'installazione di apparecchi a gas per il riscaldamento dell'acqua sanitaria. È anche destinato al proprietario dal punto di vista dell'utente.

- Prima di installare, leggi tutte le istruzioni di installazione dell'apparecchio in questo manuale
- Prima di utilizzare l'apparecchio, leggi tutte le istruzioni per l'uso e conserva il manuale dell'utente.
- Dovresti osservare tutte le istruzioni di sicurezza e avviso in questo manuale.
- Questo manuale è una parte integrante ed essenziale del prodotto. Dovrebbe essere conservato con cura dal proprietario e/o dall'utente e dovrebbe sempre accompagnare il scaldacqua, anche se cambia proprietà o utente o viene trasferito in un'altra posizione.
- Tutte le normative nazionali e regionali, così come eventuali normative tecniche e direttive applicabili, devono essere considerate.
- Tutti i lavori eseguiti devono essere ufficialmente documentati.



#### Funzionamento conforme

Questo apparecchio è utilizzato per produrre acqua calda sanitaria per uso domestico e con utilizzo intermittente. Deve essere collegato a una rete di distribuzione di acqua calda compatibile con le tue prestazioni, la tua potenza e i suoi requisiti. Qualsiasi altro tipo di utilizzo diverso da quello sopra menzionato è considerato non conforme e il produttore non si assume alcuna responsabilità per i danni causati da un uso improprio.



#### Pericolo di fuga di gas

Nel caso ci sia una fuga di gas, odore di gas, c'è rischio di esplosione e seguire le seguenti raccomandazioni:

- Evitare qualsiasi fonte di accensione
  - Non usare fiammiferi
  - Non usare accendini
  - Non fumare
  - Non azionare alcun interruttore elettrico
  - Non fare telefonate
  - Non collegare alcun dispositivo elettronico
- Chiudere la valvola del gas che alimenta l'apparecchio, chiudere il contatore del gas (valvola principale) dell'abitazione
- Aprire porte e finestre per ventilare la stanza
- Notificare tutti gli abitanti dell'edificio
- Lasciare l'edificio e non permettere a terzi di entrarvi
- Fuori dall'edificio, chiamare i mezzi di soccorso: vigili del fuoco, polizia e compagnia del gas.



#### Pericolo di avvelenamento a causa dei gas di combustione

La fuoriuscita di gas di combustione può avvenire a causa di condotti di scarico fumi danneggiati o mal sigillati, errori di installazione, posizione di installazione non conforme, etc.

- Assicurarsi che i condotti/tubi di scarico siano installati correttamente e che le guarnizioni non siano danneggiate.
- Questo apparecchio non deve essere in funzione contemporaneamente ad altri estrattori d'aria forzata.

Se senti odore di gas di combustione seguire le seguenti raccomandazioni:

- Spegner l'apparecchio.
- Chiudere la valvola di alimentazione del gas.
- Aprire porte e finestre per ventilare la stanza.
- Controllare e riparare tutti i condotti/tubi di scarico fumi e le loro guarnizioni se danneggiate.
- Assicurarsi di avere un sufficiente apporto d'aria di aspirazione per il corretto funzionamento dell'attrezzatura installata.
- Assicurarsi che altre aperture di ventilazione in porte, finestre e pareti non siano ostruite o chiuse.



#### Installazione e primo accensione dell'apparecchio

L'installazione dell'apparecchio e la messa in servizio devono essere effettuate solo da un tecnico qualificato.

- il luogo di installazione deve rispettare tutti i requisiti delineati in questo manuale.
- Assicurare una adeguata ventilazione.
- Non riparare o modificare componenti critici per la sicurezza.
- Utilizzare solo ricambi e accessori originali.
- Controllare eventuali perdite di gas e perdite del gas di combustione dopo il completamento di tutti i lavori.



#### Ispezione, manutenzione e pulizia

L'ispezione, la pulizia e la manutenzione dell'apparecchio sono essenziali per garantire il corretto funzionamento durante la sua vita utile.

Si raccomanda di effettuare un piano annuale di assistenza tecnica, manutenzione e ispezione (ogni dodici mesi) con tecnico qualificato. Tutti i lavori di manutenzione devono essere eseguiti solo da un tecnico qualificato.

La mancanza di manutenzione, pulizia e ispezione può portare a infortuni personali e ad un pericolo di morte oltre a danni materiali.



#### Riparazioni o modifiche

Le riparazioni e le modifiche possono essere effettuate solo da un tecnico qualificato.

- Non rimuovere i tubi di scarico.
- Non apportare modifiche alle connessioni del gas.
- Non rimuovere la parte anteriore dell'apparecchio.
- Non apportare modifiche all'installazione o ai componenti dell'apparecchio.

Modifiche e/o riparazioni improprie possono portare a lesioni personali e ci può essere pericolo di morte oltre a danni materiali.

## 1. SIMBOLI E NORME DI SICUREZZA



### Installazione, posizione e qualità dell'aria della stanza

Il luogo di installazione deve rispettare tutti i requisiti di questo manuale, norme e direttive locali e regionali. L'aria nel luogo di installazione deve essere priva di particelle sospese, sostanze infiammabili o chimicamente aggressive.

- Assicurarsi delle distanze minime raccomandate in questo manuale
- Assicurarsi di una ventilazione adeguata per la combustione
- Assicurarsi di un'adeguata evacuazione dei fumi di combustione
- Non posizionare materiali facilmente infiammabili o esplosivi (carta, biancheria, vernici, diluenti, benzene, prodotti per la pulizia, ecc.) nelle vicinanze dell'apparecchio.
- Non installare l'apparecchio in luoghi dove la temperatura ambiente può causare la formazione di ghiaccio nel circuito idraulico e/o all'esterno.



### Rischio di ustioni a causa di componenti caldi

Questo dispositivo produce acqua calda sanitaria tramite lo scambio termico tra i gas di combustione e l'acqua. Diversi componenti dell'apparecchio rimangono a temperature elevate (camera di combustione, camino, condotti scarico fumi, ecc.) e possono causare ustioni o scottature se entrano in contatto con la pelle umana immediatamente dopo il funzionamento. **Toccare l'apparecchio solo quando i componenti sono raffreddati.**



### Contaminazione da monossido di carbonio (CO)

Questo apparecchio funziona bruciando combustibili fossili e durante il processo di combustione si genera monossido di carbonio quando non viene bruciato completamente.

Il rischio si verifica quando i fumi di scarico fuoriescono dal condotto e non rispettano i requisiti richiesti.

Il monossido di carbonio non ha odore né sapore e non è possibile percepirne la presenza.

Per evitare il pericolo di inalazione di monossido di carbonio:

- Assicurarsi di effettuare ispezioni e manutenzioni regolari dell'installazione da parte di un tecnico qualificato.
- Utilizzare rilevatori di monossido di carbonio che possano avvisare della presenza di monossido di carbonio in modo tempestivo.
- In caso di rilevamento o sospetto di fuga di monossido di carbonio
  - Spegner l'apparecchio
  - Aprire porte e finestre per ventilare la stanza
  - Lasciare l'edificio e non consentire a terzi di entrare
  - Avvisare tutti gli abitanti dell'edificio
  - Chiamare un tecnico qualificato.
  - Riparare tutti i possibili punti di fuga dei fumi di scarico.



### Informazioni al proprietario e all'utente

Dopo l'installazione, la manutenzione, la pulizia o la modifica eseguite, l'installatore deve istruire il proprietario e l'utente:

- La modalità di funzionamento del dispositivo
- Tutte le precauzioni di sicurezza da adottare con l'apparecchio (ventilazione, posizione di installazione, manutenzione, ispezione, ecc.)
- Qualsiasi intervento deve essere effettuato da un tecnico qualificato.
- Deve effettuare ispezioni periodiche, manutenzione e pulizia su base annuale
- Per chiarire le gravi conseguenze e il pericolo di morte per non conformità alle norme di sicurezza.
- Consegnare il manuale utente e di installazione e avvisare che deve essere conservato e accompagnare l'apparecchio.

It - Istruzioni per l'utente

## 1.3 Altre norme di sicurezza per l'utente



### Non effettuare operazioni che implicano l'apertura dell'apparecchio.

Lesioni personali per ustioni per presenza di componenti surriscaldati o per fente per presenza di bordi e protuberanze taglienti.



### Non effettuare operazioni che implicano la rimozione dell'apparecchio dalla sua installazione.

Esplosioni, incendi o intossicazioni per perdita gas dalle tubazioni scollegate.

Allagamenti per perdita acqua dalle tubazioni scollegate.



### Non lasciare oggetti sull'apparecchio.

Lesioni personali per la caduta dell'oggetto a seguito di vibrazioni. Danneggiamento dell'apparecchio o degli oggetti sottostanti per la caduta dell'oggetto a seguito di vibrazioni.



### Non salire sull'apparecchio.

Lesioni personali per la caduta dell'apparecchio. Danneggiamento dell'apparecchio o degli oggetti sottostanti per la caduta dell'apparecchio a seguito del distacco dal fissaggio.



### Non salire su sedie, sgabelli, scale o supporti instabili per effettuare la pulizia dell'apparecchio.

Lesioni personali per la caduta dall'alto o per cesoiamento (scale doppie).



### Non effettuare operazioni di pulizia dell'apparecchio senza aver prima spento l'apparecchio.

Lesioni personali per ustioni.



### Non utilizzare insetticidi, solventi o detersivi aggressivi per la pulizia dell'apparecchio.

Danneggiamento delle parti in materiale plastico o verniciate.



### Non utilizzare l'apparecchio per scopi diversi da quello di un normale uso domestico.

Danneggiamento dell'apparecchio per sovraccarico di funzionamento. Danneggiamento degli oggetti indebitamente trattati.



### Non fare utilizzare l'apparecchio da bambini o persone inesperte.

Danneggiamento dell'apparecchio per uso improprio.

## 1.4 Altre norme di sicurezza per l'installatore



### Installare l'apparecchio su parete solida, non soggetta a vibrazioni.

Rumorosità durante il funzionamento.



### Non danneggiare, nel forare la parete, cavi elettrici o tubazioni preesistenti.

Folgorazione per contatto con conduttori sotto tensione. Esplosioni, incendi o intossicazioni per perdita gas dalle tubazioni danneggiate. Danneggiamento impianti preesistenti. Allagamenti per perdita acqua dalle tubazioni danneggiate.

## 1. SIMBOLI E NORME DI SICUREZZA



**Proteggere i tubi di collegamento in modo da evitare il loro danneggiamento.**

Esplosioni, incendi o intossicazioni per perdita gas dalle tubazioni danneggiate.

Allagamenti per perdita acqua dalle tubazioni danneggiate.



**Adoperare utensili ed attrezzature manuali adeguati all'uso (in particolare assicurarsi che l'utensile non sia deteriorato e che il manico sia integro e correttamente fissato), utilizzarli correttamente, assicurarli da eventuale caduta dall'alto, riporli dopo l'uso.**

Lesioni personali per proiezione di schegge o frammenti, inalazione polveri, urti, tagli, punture, abrasioni, rumore, vibrazioni.

Danneggiamento dell'apparecchio o di oggetti circostanti per proiezione di schegge, colpi, incisioni.



**Assicurarsi che le scale portatili siano stabilmente appoggiate, che siano appropriatamente resistenti, che i gradini siano integri e non scivolosi, che non vengano spostate con qualcuno sopra, che qualcuno vigili.**

Lesioni personali per la caduta dall'alto o per cesoiamento (scale doppie).



**Assicurarsi che le scale a castello siano stabilmente appoggiate, che siano appropriatamente resistenti, che i gradini siano integri e non scivolosi, che abbiano mancorrenti lungo la rampa e parapetti sul pianerottolo.**

Lesioni personali per la caduta dall'alto.



**Assicurarsi, durante i lavori eseguiti in quota (in genere con dislivello superiore a due metri), che siano adottati parapetti perimetrali nella zona di lavoro o imbragature individuali atti a prevenire la caduta, che lo spazio percorso durante l'eventuale caduta sia libero da ostacoli pericolosi, che l'eventuale impatto sia attutito da superfici di arresto semirigide o deformabili.**

Lesioni personali per la caduta dall'alto.



**Assicurarsi che il luogo di lavoro abbia adeguate condizioni igienico sanitarie in riferimento all'illuminazione, all'aerazione, alla solidità.**

Lesioni personali per urti, inciampi, ecc.



**Proteggere con adeguato materiale l'apparecchio e le aree in prossimità del luogo di lavoro.**

Danneggiamento dell'apparecchio o di oggetti circostanti per proiezione di schegge, colpi, incisioni.



**Movimentare l'apparecchio con le dovute protezioni e con la dovuta cautela.**

Danneggiamento dell'apparecchio o di oggetti circostanti per urti, colpi, incisioni, schiacciamento.



**Indossare, durante le lavorazioni, gli indumenti e gli equipaggiamenti protettivi individuali.**

Lesioni personali per folgorazione, proiezione di schegge o frammenti, inalazioni polveri, urti, tagli, punture, abrasioni, rumore, vibrazioni.



**Organizzare la dislocazione del materiale e delle attrezzature in modo da rendere agevole e sicura la movimentazione, evitando cataste che possano essere soggette a cedimenti o crolli.**

Danneggiamento dell'apparecchio o di oggetti circostanti per urti, colpi, incisioni, schiacciamento.



**Le operazioni all'interno dell'apparecchio devono essere eseguite con la cautela necessaria ad evitare bruschi contatti con parti acuminatae.**

Lesioni personali per tagli, punture, abrasioni.



**Ripristinare tutte le funzioni di sicurezza e controllo interessate da un intervento sull'apparecchio ed accertarne la funzionalità prima della rimessa in servizio.**

Esplosioni, incendi o intossicazioni per perdita gas o per incorretto scarico fumi.

Danneggiamento o blocco dell'apparecchio per funzionamento fuori controllo.



**Svuotare i componenti che potrebbero contenere acqua calda, attivando eventuali sfiati, prima della loro manipolazione.**

Lesioni personali per ustioni.



**Effettuare la disincrostazione da calcare di componenti attenendosi a quanto specificato nella scheda di sicurezza del prodotto usato, aerando l'ambiente, indossando indumenti protettivi, evitando miscele di prodotti diversi, proteggendo l'apparecchio e gli oggetti circostanti.**

Lesioni personali per contatto di pelle o occhi con sostanze acide, inalazione o ingestione di agenti chimici nocivi.

Danneggiamento dell'apparecchio o di oggetti circostanti per corrosione da sostanze acide.

## 2. REGOLAMENTI E CONFORMITÀ

### 2.1 Simbolo CE



Il simbolo CE di questo prodotto è conforme ai requisiti e alle direttive in vigore nell'UE.

- 2016/426/UE Apparecchi a gas
- EN26:2023 Scaldabagno a gas
- 2014/30/UE Compatibilità elettromagnetica
- 2014/35/UE Sicurezza elettrica
- 2010/30/UE Etichettatura energetica
- 812/2013 Regolamento della Commissione (UE)
- 2009/125/UE Requisiti di ecodesign
- 814/2013 Regolamento della Commissione (UE)
- 2014/C 207125 LOT2 Punto 4 - Efficienza energetica del riscaldamento dell'acqua
- EN 15036-1 Emissioni di rumore aereo
- EN-ISO 3743-1 Livello di potenza sonora
- EN 13203-2 2022 Allegato B Efficienza, consumo di energia elettrica e combustibile

### 3. CONDIZIONI DI GARANZIA

#### GARANZIA CONVENZIONALE

**Ariston S.p.A. Le ricorda che il consumatore è titolare dei diritti previsti dal "Codice del Consumo", Decreto Legislativo 6 settembre 2005 n. 206, e che la presente garanzia lascia impregiudicati tali diritti.**

La presente garanzia, prestata da Ariston S.p.A., con sede in Fabriano (AN), Viale A. Merloni n. 45, è valida esclusivamente in Italia, riguarda tutti i componenti del prodotto e s'intende estesa alla riparazione o sostituzione gratuita del prodotto o di una qualsiasi parte dello stesso che presentasse un difetto di fabbricazione a condizione che:

- il difetto si manifesti entro 24 MESI dalla data dell'originario acquisto da parte del consumatore e venga denunciato dal consumatore stesso ad un Centro Assistenza Tecnica autorizzato da Ariston S.p.A. (di seguito "CAT") entro 60 giorni dalla sua scoperta;
- il difetto sia riconosciuto come tale da Ariston S.p.A.

Per attivare la garanzia convenzionale è necessario contattare un Centro Assistenza Tecnica Ariston entro 3 mesi dalla data di installazione del prodotto e non oltre 5 anni dalla data di produzione dello stesso risultante dal numero di matricola del prodotto\*. Per avere il numero del Centro Assistenza Tecnica Ariston più vicino è possibile chiamare il Servizio Clienti al numero **0732 633528\*\***

In ogni caso, la garanzia riguarda solo il prodotto fornito da Ariston S.p.A. e non è estesa al relativo impianto, né può in

alcun modo essere assimilata ai collaudi, alle operazioni di manutenzione del prodotto o alle verifiche dell'impianto che la legge riserva agli installatori abilitati per la specifica funzione. Il consumatore non sosterrà alcun costo o spesa per gli interventi che il CAT effettuerà in esecuzione di tale garanzia, ad eccezione degli oneri relativi alle attività o alle operazioni che il CAT dovesse compiere per accedere al prodotto (allestimento di ponteggi, noleggio di piattaforme aeree, smontaggio mobili o coperture, etc.) dei quali Ariston S.p.A. non si farà carico.

## Servizio clienti\*\*

**0732 633528**

\* Il numero di matricola del prodotto è visibile su di una targhetta presente all'interno della caldaia ed è formato da 21 cifre. Le cifre 10-11 indicano l'anno di produzione, le cifre 12-13-14 rappresentano il giorno progressivo dell'anno in considerazione, mentre le cifre dalla 15 alla 21 rappresentano il codice seriale giornaliero che identifica il prodotto.

\*\*Costi della chiamata da rete fissa e mobile dipendono dalle condizioni contrattuali con il proprio gestore senza oneri aggiuntivi.

#### La garanzia in questione è valida a condizione che:

- il prodotto sia installato, conformemente alle disposizioni vigenti in materia (anche emanate dalle autorità locali o dagli enti preposti alla salute pubblica) ed alle prescrizioni contenute nella documentazione che accompagna il prodotto, da personale qualificato in possesso dei requisiti richiesti dalla normativa applicabile;
- il documento che attesta la garanzia sia debitamente compilato dal Centro Assistenza Tecnica Ariston e sottoscritto da parte dell'utente;
- il documento che attesta la garanzia compilato e sottoscritto sia debitamente conservato ed esibito al personale del Centro Assistenza Tecnica Ariston in caso d'interventi successivi.
- In occasione dell'intervento che il CAT effettuerà in esecuzione della garanzia, l'utente esibisca allo stesso i seguenti documenti:
  1. La dichiarazione di conformità dell'impianto alla regola dell'arte;
  2. Un documento fiscalmente valido rilasciato dal venditore e comprovante la data d'acquisto del prodotto debitamente conservato dall'utente ed esibito al personale del Centro Assistenza Tecnica Ariston in caso di intervento;
  3. Un documento fiscalmente valido rilasciato dall'installatore comprovante l'installazione del prodotto;
  4. Un documento attestante la manutenzione del prodotto, ove prevista.

Il componente sostituito o il prodotto sostituito durante l'intervento in garanzia diventerà di proprietà di Ariston S.p.A., mentre il componente sostitutivo o il prodotto sostitutivo diventerà di proprietà dell'utente.

#### La garanzia in oggetto non è valida in caso di:

- difetti dovuti ad usura, negligenza, trascuratezza d'uso, mancata o errata manutenzione del prodotto, previsti nella documentazione che accompagna il prodotto;
- impianti elettrici ed idraulici non rispondenti alle norme vigenti che disciplinano il settore;
- danni causati da alterazioni derivanti da condizioni ambientali, climatiche o di altra natura comunque non riconducibili a difetti di fabbricazione del prodotto;
- danni causati da fenomeni di corrosione o di deposizione tipici degli impianti (morchie, fanghi, calcare, impurità nell'acqua ecc.) e in particolare provocati dalla formazione di calcare;
- danni causati dal mancato utilizzo di riduttori di pressione, in caso di pressioni di rete superiori al valore indicato nel manuale di installazione, uso e manutenzione dell'apparecchio;
- danni causati al prodotto da personale tecnico non autorizzato da Ariston S.p.A. o dal mancato utilizzo di ricambi originali;
- uso improprio o negligente dell'apparecchio, inosservanza delle avvertenze e delle indicazioni per il corretto funzionamento del prodotto stesso riportate nella documentazione che accompagna il prodotto.
- danni causati da operazioni di trasporto del prodotto;
- danni derivanti dallo smontaggio o manipolazione del prodotto da parte di personale tecnico non autorizzato da Ariston S.p.A. antecedenti all'arrivo del CAT;
- inefficienza di camini, canne fumarie o altre parti dell'impianto in cui è installato il prodotto;
- aggressività o acidità dell'acqua o trattamenti disincrostanti effettuati impropriamente;

- mancata o errata esecuzione degli interventi di manutenzione sul prodotto, sia ordinaria, sia periodica e/o richiesta da leggi o regolamenti in vigore;
- errato dimensionamento del prodotto rispetto all'uso al quale è stato destinato;
- danni causati da oscillazioni di tensione elettrica: oscillazione di tensione o corrente oltre i limiti di legge o differente dal valore nominale indicato sul manuale e sul prodotto;
- esecuzione di operazioni non previste e specificate nella documentazione tecnica fornita da Ariston S.p.A.;
- sono esclusi dalla garanzia componenti per loro natura soggetti a deterioramento.

Gli interventi sugli impianti saranno di esclusiva competenza dell'installatore. Sono inoltre esclusi interventi di rabbocco dei liquidi termovettori (acqua, gas, refrigeranti, etc.) e di pulizia (filtri, canali da fumo, scambiatori, etc.).

Fatti salvi limiti imposti da leggi o regolamenti, resta inoltre esclusa ogni garanzia di contenimento dell'inquinamento atmosferico ed acustico. Il Centro Assistenza Tecnica Ariston che effettuerà l'intervento in garanzia provvederà, a propria discrezione, alla riparazione o alla sostituzione del prodotto o del componente del prodotto risultato difettoso. Ariston comunica che, per l'intervento in garanzia, potrebbero essere utilizzati anche prodotti o componenti ricondizionati.

Ariston S.p.A. non risponde di eventuali danni che possano, direttamente o indirettamente, derivare a persone, cose o animali domestici in conseguenza della mancata osservanza delle prescrizioni indicate nella documentazione che accompagna il prodotto e della normativa vigente in tema di installazione e manutenzione dello stesso.

La presente garanzia riguarda esclusivamente il prodotto. Nessuna responsabilità è addebitabile a Ariston S.p.A. e/o al Servizio Assistenza Tecnica autorizzato da Ariston S.p.A. per inconvenienti derivanti da una installazione del prodotto non conforme alle norme che regolano la materia e alle prescrizioni del manuale di installazione, uso e manutenzione riguardante l'apparecchio.

Gli interventi di riparazione o sostituzione del prodotto ovvero di uno qualsiasi dei suoi componenti, effettuati in esecuzione della presente garanzia, non estendono la durata della stessa, che decorre, comunque, dalla data dell'originario acquisto del prodotto.

**Ariston SpA**  
Viale A. Merloni, 45  
60044 Fabriano (AN) Italy

## 4. ISTRUZIONI PER L'UTENTE

### 4.1 Interfaccia utente

L'interfaccia utente (vedi descrizione qui sotto) è utilizzata per operare e controllare l'apparecchio.



Figura 1 - Pannello di controllo e tasto ON/OFF

Nr.	Descrizione
1	Manopola regolazione potenza
2	Segnale di carica della batteria
3	Manopola regolazione portata/temperatura acqua calda sanitaria
4	Tasto ON/OFF

### 4.2 Accendere / spegnere l'apparecchio

- Accendere: premere il pulsante ON/OFF (vedi Figura 1 - Pannello di controllo e tasto ON/OFF: 4)
- Spegnere: premi il pulsante ON/OFF (vedi Figura 1 - Pannello di controllo e tasto ON/OFF: 4)

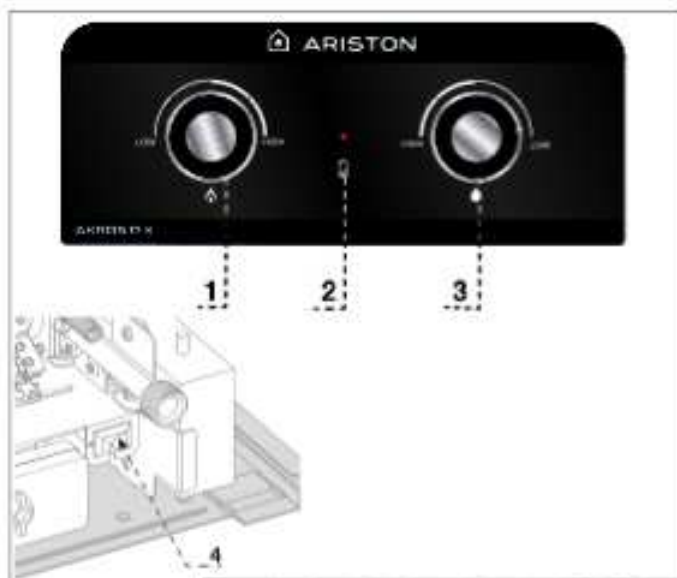
### 4.3 Superfici calde

Evitare il contatto diretto con il pannello frontale quando l'apparecchio è in funzione, la superficie è troppo calda. Non guardare attraverso la finestra di controllo della fiamma sul pannello frontale.

### 4.4 Regolazione dell'apparecchio

La manopola di regolazione della potenza (vedi Figura 1 - Pannello di controllo e pulsante On/Off n.: 1) regola la potenza massima del bruciatore. Ruotando in senso orario si aumenta la potenza massima, ruotando in senso antiorario si diminuisce la potenza massima dell'apparecchio.

La manopola di regolazione della portata e della temperatura (vedi Figura 1 - Pannello di controllo e tasto On/Off n.: 3) regola la portata massima dell'acqua al bruciatore. Ruotandola in senso orario si riduce la portata massima d'acqua, ruotandola in senso antiorario si aumenta la portata massima d'acqua nell'apparecchio.

La manopola di regolazione della portata regola anche la portata minima d'acqua necessaria per l'avvio dell'apparecchio. Ruotandola in senso orario si riduce la portata minima d'acqua necessaria per il funzionamento. Ruotandola in senso antiorario si aumenta la portata minima d'acqua necessaria per il funzionamento.

#### Regolazione della temperatura dell'acqua calda sanitaria, raccomandazioni.

**Temperatura ridotta dell'acqua calda sanitaria:** ruotare la manopola del gas completamente in senso antiorario per ottenere la massima potenza del bruciatore (questa impostazione è consigliata durante il periodo estivo o quando l'acqua in ingresso è calda, superiore a 15 °C).

**Temperatura ridotta dell'acqua calda sanitaria:** ruotare la manopola del gas completamente in senso antiorario per ottenere la massima potenza del bruciatore (questa impostazione è consigliata durante il periodo estivo o quando l'acqua in ingresso è calda, superiore a 15 °C).

#### Regolazione della portata d'acqua, raccomandazioni.

**Flusso d'acqua massimo:** ruotare la manopola dell'acqua completamente in senso antiorario per ottenere il flusso d'acqua massimo (questa impostazione è consigliata se l'uso normale di acqua calda avviene con flussi d'acqua superiori a 6 l/min o in estate, quando la temperatura dell'acqua calda non è così critica).

**Flusso d'acqua ridotto:** ruotare la manopola dell'acqua completamente in senso orario per ottenere il flusso d'acqua ridotto (questa impostazione è consigliata se l'uso normale di acqua calda avviene con flussi d'acqua inferiori a 5 l/min o in inverno, quando la temperatura dell'acqua calda è critica).

### 4.5 Segnale di alimentazione della batteria

Quando le batterie sono quasi scariche, la spia rossa si accende (see Figure 1 - Pannello di controllo e tasto ON/OFF nr.: 4).

Le batterie devono essere sostituite con batterie nuove completamente cariche.

### 4.6 Sostituzione delle batterie

Per sostituire le batterie, procedere come segue:



Figura 2 - Sostituzione delle batterie

#### Rimuovi le batterie:

- Sganciare lo sportellino posto sul fondo dell'apparecchio (vedi Figura 2: Nr 1).
- Rimuovere le batterie (vedi Figura 2: Nr 2).

#### Sostituire le batterie:

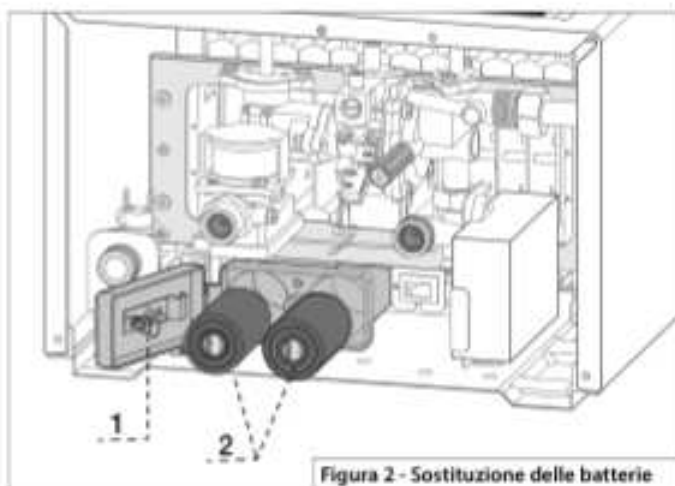
- Inserire le batterie rispettando la polarità. (vedi Figura 2: Nr 2).
- Chiudere il coperchio del vano batterie (vedi Figura 2: Nr 1).
- Assicurarsi che il coperchio del vano batterie sia ben chiuso con il pulsante di chiusura

#### Raccomandazioni sulle batterie:

- Utilizzare solo il tipo di batterie raccomandato: D/LR20.
- Non smaltire le batterie usate nei rifiuti normali.
- Consegnare le vecchie batterie per il riciclaggio.
- Non riutilizzare le vecchie batterie.

## 4. ISTRUZIONI PER L'UTENTE

### 4.7 Raccomandazioni per la pulizia e la manutenzione da parte dell'utente

Si raccomanda all'utente di verificare regolarmente le condizioni dell'apparecchio durante l'uso quotidiano.

Verificare la presenza di accumuli di polvere esterna, ragnatele e pulire il prodotto sulle superfici esterne. Eseguire sempre queste verifiche con il prodotto spento e freddo.

Se si riscontrano ulteriori anomalie, contattare l'assistenza tecnica.

I componenti sigillati non devono essere modificati né subire interferenze.

### 4.8 Protezione antigelo

L'apparecchio non deve essere installato in una stanza in cui la temperatura può scendere sotto lo zero.

In caso di rischio di bassa temperatura ambiente:

- Spegnere l'apparecchio.
- Svuotare l'apparecchio:
  - Chiudere la valvola di ingresso dell'acqua dell'apparecchio
  - Aprire un rubinetto dell'acqua calda
  - Sbloccare il collegamento di ingresso dell'acqua dell'apparecchio e lasciare che l'acqua fuoriesca dal circuito fino all'arresto del flusso.
  - Ricollegare l'ingresso dell'acqua dell'apparecchio, mantenendo chiusa la valvola di ingresso dell'acqua.
  - Chiudere il rubinetto dell'acqua calda.

**Nota:** quando il rischio di congelamento è cessato, aprire la valvola di ingresso dell'acqua dell'apparecchio per ripristinare il circuito dell'acqua calda.



## ISTRUZIONI PER L'INSTALLAZIONE E LA MANUTENZIONE (riservato al tecnico qualificato)

### 5. DESCRIZIONE DEL PRODOTTO

Questo prodotto è destinato a produrre acqua calda sanitaria per il solo uso domestico. È alimentato a batteria, ha un camino e lo scarico dei fumi avviene per tiraggio naturale. È un dispositivo termostatico, consente di impostare un punto di temperatura per l'acqua calda e il sistema controlla e regola la potenza del dispositivo, entro i limiti operativi, alla temperatura desiderata.

Il dispositivo è dotato di diverse caratteristiche di sicurezza:

- Dispositivo di controllo dei fumi di scarico che spegne l'apparecchio se c'è un tiraggio insufficiente dei fumi.
- Dispositivo di controllo della fiamma del bruciatore che spegne l'apparecchio se la condizione della fiamma non è in buone condizioni
- Limitatore di temperatura che spegne l'apparecchio in caso di surriscaldamento dell'acqua.

#### 5.1 Designazione del prodotto

AKROS	R	X	11	20
Nome del modello	Proporzionale	Basso NOx	l/min	Tipo di gas

Tabella 1 - Descrizione del nome del prodotto

Capacità: 11 L/min

Tipo di gas: 20 Gas Naturale  
30 Gas Butano  
31 Gas Propano

#### 5.2 Tipi di gas consentiti

Sono consentiti solo i gas forniti dalla rete di distribuzione pubblica e da aziende certificate per essere utilizzati con questo prodotto. Questo prodotto è compatibile con la miscelazione di idrogeno nel gas naturale con una miscela fino al 20% in volume di idrogeno.

#### 5.3 Targa dati

La targa dati è posizionata all'interno del dispositivo sul lato laterale della copertura anteriore.

#### 5.4 Materiale nella scatola

- Scaldabagno a gas
- Kit di installazione
- Batterie 2x1,5V tipo D/LR20
- Documentazione del dispositivo

#### 5.5 Materiale non incluso nella scatola

- Kit di trasformazione a gas
- Accessori di scarico
- Kit di retrofit per installazione

#### 5.6 Vista complessiva dell'apparecchio



Figura 3 - Vista complessiva

Nr.	Descrizione
1	Collegamento del camino di scarico
2	Cappa di combustione
3	Dispositivo di sicurezza scarico fumi
4	Scambiatore di calore
5	Elettrodi
6	Sensore di fiamma
7	Manopola regolazione potenza
8	Manopola regolazione portata/temperatura acqua calda sanitaria
9	Unità di controllo elettronica
10	Sensore di flusso dell'acqua
11	Ingresso acqua fredda
12	Valvola di sicurezza per la pressione dell'acqua
13	Ingresso Gas
14	Box Batterie
15	Uscita acqua calda sanitaria
16	Dispositivo di sicurezza per surriscaldamento dell'acqua
17	Valvola gas
18	Brucciatoe principale
19	Tasto ON/OFF

## 6. INSTALLAZIONE

### 6.1 Dimensioni

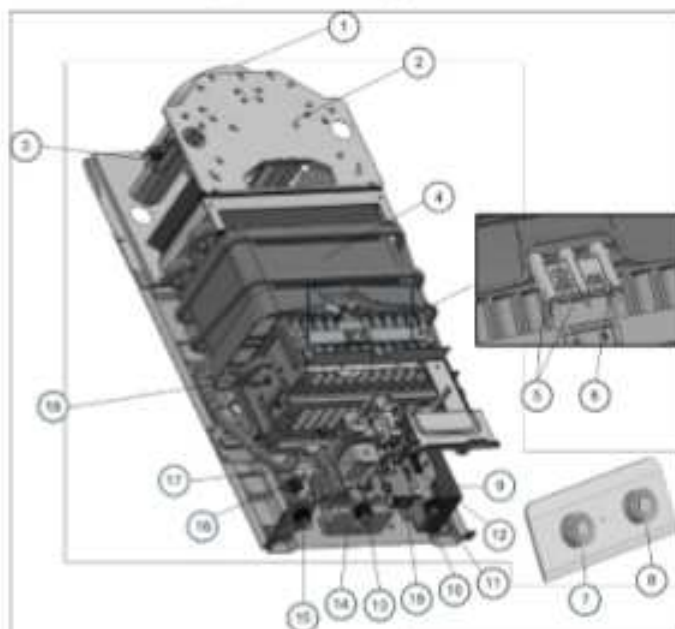

Figura 4 - Dimensioni del prodotto

ID	Descrizione	11 L	Unità
A	Larghezza	310	mm
B	Altezza	625	mm
C	Profondità	211	mm
D	Distanza massima dei punti di ancoraggio.	256	mm
E	Distanza centrale dei punti di ancoraggio.	232	mm
F	Distanza minima dei punti di ancoraggio.	208	mm
G	Fumi di scarico (diametro interno).	113	mm
H	Distanza del tubo di scarico dalla parete.	104	mm
I	Distanza verticale del tubo di scarico dal punto di ancoraggio.	144	mm
J	Distanza verticale dell'uscita dell'acqua dal punto di ancoraggio.	478	mm
K	Distanza verticale dell'ingresso del gas dal punto di ancoraggio.	499	mm
L	Distanza verticale dell'ingresso dell'acqua dal punto di ancoraggio.	494	mm
M	Distanza dell'uscita dell'acqua dalla linea centrale dell'apparecchio.	116	mm
N	Distanza dell'ingresso dell'acqua dalla linea centrale dell'apparecchio.	54	mm
O	Collegamento dell'ingresso dell'acqua (maschio).	1/2	pollici
P	Collegamento dell'uscita dell'acqua (maschio).	1/2	pollici
Q	Collegamento dell'ingresso del gas (maschio).	1/2	pollici
R	Distanza dell'ingresso dell'acqua dalla parete.	91	mm
S	Distanza dell'uscita dell'acqua dalla parete.	60	mm
T	Distanza dell'ingresso del gas dalla parete.	93	mm
U	Distanza tra l'ingresso del gas e la linea centrale dell'apparecchio.	52	mm
V	Distanza massima dalla parete per fissare la vite di sospensione.	19	mm

Tabella 2 - Dimensioni del prodotto

### 6.2 Controllare il materiale ricevuto

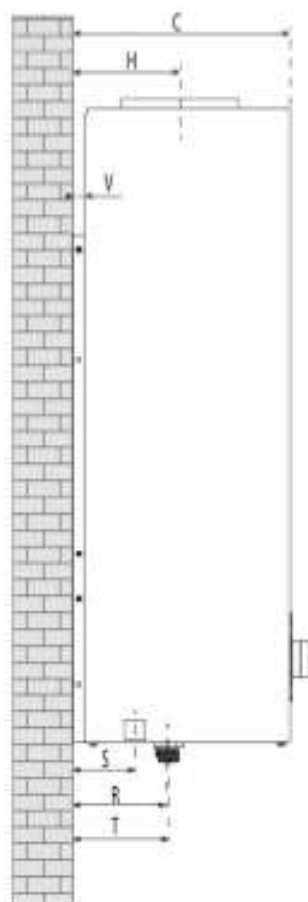
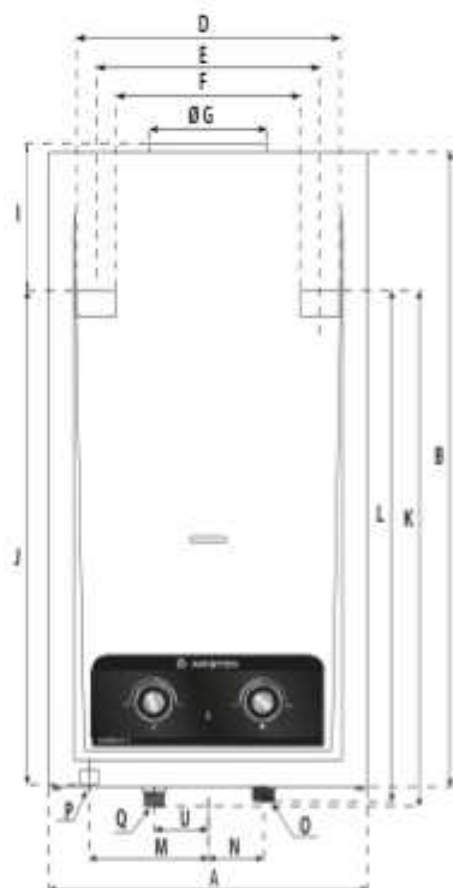
1. Rimuovere l'apparecchio dalla scatola di cartone.
2. Controllare se il prodotto è completo e senza danni.
3. Controllare se tutto il materiale incluso è conforme al punto: *5.4 Materiale nella scatola.*

## 6. INSTALLAZIONE

### 6.3 Requisiti di installazione

#### 6.3.1 Luogo di installazione

- Controllare se la stanza e la posizione di installazione sono conformi alle normative regionali o regolamenti locali.
- Assicurarsi che le distanze minime siano conformi alle informazioni in *Figura 5 - Distanze minime di installazione*.
- Non installare l'apparecchio sopra altre attrezzature che possono influenzare l'apparecchio e il suo funzionamento, specialmente sopra attrezzature che forniscono una fonte di calore (ad es.: forni, piani cottura, caldaie, ecc.) dove si crea vapore e può mescolarsi con polvere o grasso alimentare e essere aspirato dall'apparecchio come ingresso d'aria per il bruciatore.
- Installare l'apparecchio in una stanza ben ventilata con un condotto di scarico conforme e dove le temperature interne non scendono sotto zero gradi Celsius. La temperatura della stanza in cui è installato il prodotto dovrebbe essere compresa tra 5°C e 35°C.
- L'apparecchio non può essere installato condividendo un condotto di scarico fumi comune con altre attrezzature che richiedono anche l'espulsione. L'apparecchio deve essere installato in un condotto di scarico fumi singolo dedicato solo a questo prodotto.

#### 6.3.2 Corrosione



- **Il pericolo può causare gravi o fatali lesioni personali.** Una alta concentrazione persistente di ammoniaca può causare, nel tempo, corrosione dell'ottone e portare a perdite nelle connessioni o nei componenti dove viene utilizzato il gas, creando le condizioni per un'esplosione. Non installare l'apparecchio dove può verificarsi un'alta concentrazione di ammoniaca (ad es.: stoccaggio di fertilizzanti per il suolo, stalle per animali, ecc.).
- L'apparecchio non può essere installato in una stanza dove altri prodotti possono creare sostanze aggressive che potrebbero portare a corrosione (ad es.: inchiostri, prodotti per la pulizia, colle, solventi, ecc.).
- L'apparecchio non dovrebbe essere installato in una posizione vicino al mare dove l'atmosfera circostante ha un'alta umidità salina poiché facilita la corrosione a causa dell'azione galvanica tra metalli dissimili e causa corrosione e ruggine.

#### 6.3.3 Congelamento

L'apparecchio non deve essere installato in una stanza dove la temperatura può scendere sotto zero gradi Celsius, con conseguente il congelamento dell'acqua. Quando l'acqua si congela, il suo volume si espande e aumenta di circa il 9%, causando una grande tensione nel sistema idraulico (tubi, valvole, sensori, connessioni, ecc.) e può danneggiare l'apparecchio e portare a possibili perdite d'acqua.

In caso di rischio di bassa temperatura ambiente:

- Spegnere l'apparecchio.
- Svuotare l'acqua dall'apparecchio (vedere punto 4.8).

#### 6.3.4 Requisiti delle caratteristiche dell'acqua

L'acqua utilizzata con l'apparecchio deve essere conforme ai requisiti di potabilità e alla legislazione vigente.

La durezza dell'acqua e le caratteristiche devono essere conformi alla *Tabella 3 - Requisiti di qualità dell'acqua*.

Durezza [mg / L]	PH	TDS - [mg / L]
0 - 180	6,5 - 8,5	0 - 600

Tabella 3 - Requisiti di qualità dell'acqua



#### Avviso

In caso di durezza dell'acqua superiore ai requisiti specificati nella tabella 3, deve essere installato un addolcitore d'acqua prima dell'ingresso dell'acqua nell'apparecchio.



#### Attenzione - l'apparecchio può essere danneggiato.

Se l'acqua utilizzata non soddisfa i requisiti di qualità, promuoverà la formazione di calcare all'interno del circuito idraulico causando parziale ostruzione dei tubi, riducendo la durata dell'apparecchio e portando a danni nel circuito idraulico che possono causare perdite d'acqua.

#### 6.3.5 Rinnovo dell'aria di immissione della stanza - ventilazione del flusso d'aria

L'apparecchio riscalda l'acqua utilizzando il calore dalla combustione del combustibile. Il processo durante il funzionamento richiede un continuo apporto d'aria per promuovere la combustione del combustibile. È necessario che la stanza abbia aperture d'aria sufficienti verso l'esterno affinché tutto l'aria di immissione necessaria per l'attrezzatura installata sia conforme alle esigenze.

Le aperture nella stanza verso l'esterno devono essere conformi alla seguente tabella:

Area di apertura	Flusso minimo di immissione d'aria
≥ 150 cm <sup>2</sup>	≥ 1,6 m <sup>3</sup> /h per kW

Tabella 4 - Requisiti di immissione d'aria della stanza di installazione

È necessario verificare e applicare anche requisiti specifici della regione o del paese.

#### 6.3.6 Temperature delle superfici esterne del prodotto

Le superfici attorno al prodotto possono raggiungere una temperatura massima di funzionamento normale di 85°C (questa temperatura non considera il condotto di scarico e la connessione). I materiali da costruzione attorno a queste superfici devono essere conformi a questa temperatura. Se le pareti attorno al prodotto sono sensibili al calore, è necessario proteggerle con un adeguato isolamento (rispettare le distanze minime di installazione come richiesto al punto 6.3.8).

È necessario verificare e applicare anche requisiti specifici della regione o del paese.

#### 6.3.7 Distanze minime di installazione

Quando si installa l'apparecchio è necessario rispettare le distanze minime dalle pareti; mobili; forni (o qualsiasi altra attrezzatura in grado di cucinare o riscaldare cibo o acqua generando vapore che potrebbe essere aspirato dall'apparecchio); tubi; ecc. L'apparecchio deve essere installato mantenendo distanze sufficienti per garantire che la manutenzione e l'assistenza possano essere eseguite facilmente.

Le distanze minime sono definite nella figura seguente.



Figura 5 - Distanze minime di installazione

## 6. INSTALLAZIONE

### 6.3.8 Configurazione e lunghezze dei condotti di scarico

Il condotto di scarico deve essere installato secondo la configurazione indicata di seguito (scarico verticale o ad angolo ascendente con lunghezza massima consentita) per avere una corretta evacuazione dei gas di combustione.

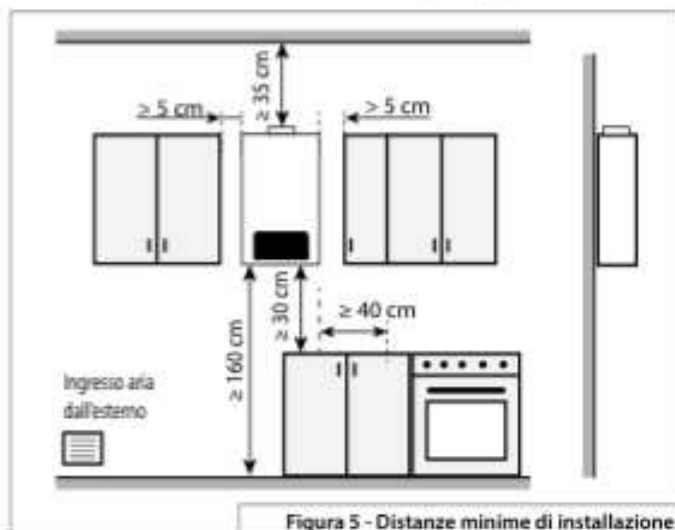
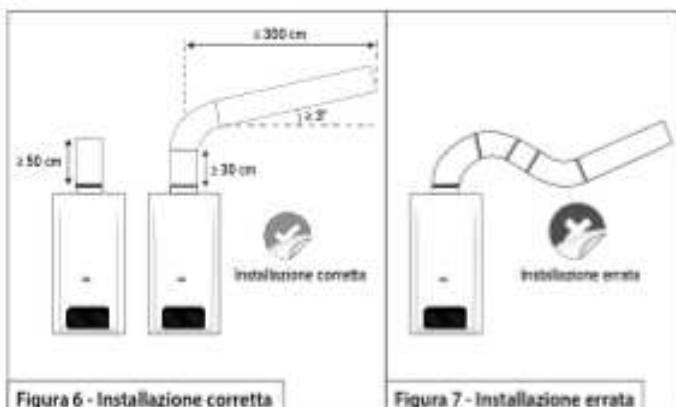

AKROS R X	a	c
1120	0 - 100 cm	30 cm
113031	100 - 200 cm	50 cm
	200 - 300 cm	50 cm

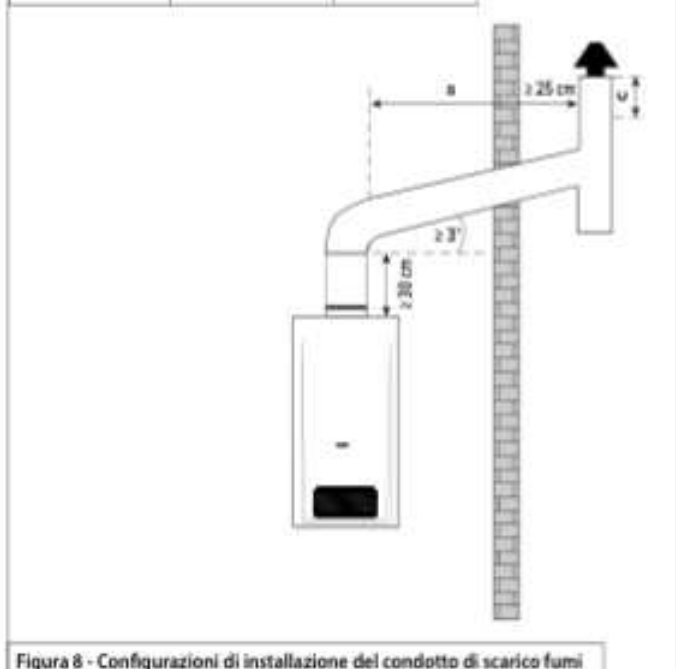

Nella Figura 8 è illustrata una configurazione del condotto di scarico fumi non conforme. In ogni caso, un segmento del condotto di scarico non può essere in direzione orizzontale o discendente. Deve sempre essere ascendente lungo tutta la lunghezza del condotto.

Pressione di aspirazione del condotto di scarico fumi	
AKROS R X 11	$\geq 8$ Pa

Tabella 5 - Pressione di aspirazione del condotto di scarico

### 6.4 Rimuovere il mantello frontale

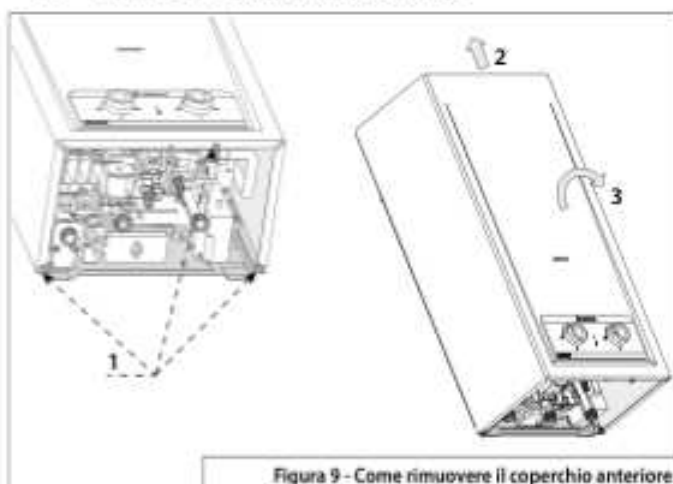

Per rimuovere il mantello frontale seguire i passaggi indicati nella figura 9:

1. Rimuovere le tre viti dal fondo.
2. Sollevare leggermente il coperchio anteriore come descritto nel punto 2 fino a quando i punti di ancoraggio superiori non si staccano dai ganci nel telaio posteriore.
3. Tirare leggermente il coperchio anteriore e disconnettere il cavo del pannello di controllo.
4. Rimuovere il coperchio anteriore.

### 6.5 Fissaggio dell'apparecchio al muro

Fissare l'apparecchio al muro utilizzando gli accessori forniti nella scatola o, nel caso di sostituzione di un'unità vecchia, controllare se i punti di fissaggio attuali sono conformi ai requisiti dimensionali mostrati in Figura 4 - Dimensioni del prodotto e Tabella 2 - Dimensioni del prodotto.

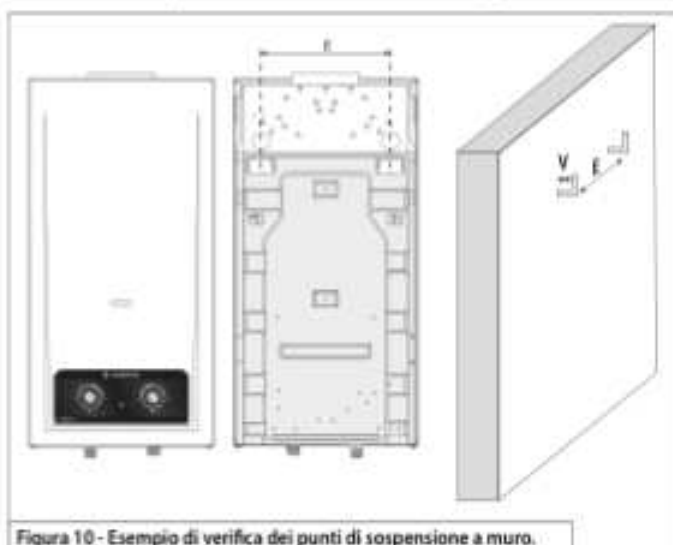

I punti di ancoraggio devono essere livellati orizzontalmente. Dopo aver installato l'apparecchio nel muro, deve rimanere in posizione verticale. Controlla sempre il livellamento con uno strumento adeguato (livella a bolla, livella laser, ecc).

I punti di ancoraggio sono stati progettati per adattarsi ad alcuni concorrenti sul mercato, controlla se sostituendo un'unità i punti di ancoraggio attuali si adattano già ai punti di fissaggio presenti nella parete

## 6. INSTALLAZIONE

### 6.6 Collegamento al condotto di scarico fumi

**!** È obbligatoria l'installazione e il collegamento a un condotto di scarico dei fumi secondo i requisiti di questo manuale. Se non fatto correttamente, può causare perdite di gas di scarico nell'ambiente e rischio di contaminazione dell'aria e, in ultima analisi, infortuni gravi o fatali.

Requisiti del condotto di scarico fumi:

- Rispettare le lunghezze del camino specificate in questo manuale, vedere 6.3.9 - *Configurazione e lunghezze dei condotti di scarico*.
- Rispettare i diametri del camino di scarico, vedere: 6.1 - *Dimensioni*.
- Tutte le lunghezze del camino devono essere verticali o in angolo ascendente in tutte le sezioni della lunghezza del camino.
- Il camino di scarico deve essere fissato all'apparecchio all'interno del diametro interno del collare del camino di scarico, vedere *Figura 11 - Assemblaggio del condotto di scarico all'apparecchio*.
- Essere termicamente isolato
- Tutti i raccordi devono essere serrati e non devono consentire perdite di gas di scarico. Ulteriore materiale isolante può essere applicato per garantire la solidità (ad es.: nastro in alluminio consentito, silicone ad alta temperatura, ecc.).
- Alla fine del condotto di scarico deve essere installato un terminale che garantisca protezione da pioggia e vento senza compromettere l'aspirazione del condotto.
- Il condotto scarico fumi deve essere realizzato con parti metalliche. È vietato l'uso di materiali sensibili al calore (ad esempio, condotti in plastica, rivestimenti interni in plastica, ecc.).

Tutti gli accessori del condotto di scarico devono essere certificati per scaldacqua a gas.

Nel caso in cui il condotto di scarico sia a contatto con materiali infiammabili, deve essere isolato termicamente garantendo una temperatura superficiale massima  $\leq 85^{\circ}\text{C}$ . Non rispettando questa raccomandazione c'è rischio di incendio e danni materiali.



Figura 11 - Assemblaggio del condotto di scarico all'apparecchio

### 6.7 Collegamento idraulico

Controllare sempre i collegamenti idraulici, i tubi dell'acqua e gli accessori per eventuali danni e possibili perdite d'acqua dopo l'installazione. Utilizzare solo accessori per collegamenti idraulici certificati che rispettano le Direttive Europee e le normative Regionali e/o Nazionali.



Figura 12 - Collegamento idraulico e gas

Controlla i tipi di connessione dell'acqua in *Tabella 2 - Dimensioni del prodotto*.

Quando si installa la connessione dell'acqua:

- Controllare se il filtro dell'acqua (vedi *Figura 12 - 2*) è assemblato nella connessione dell'acqua dell'apparecchio
- Si raccomanda di installare una valvola a sfera per l'acqua o altre che consentano la chiusura dell'ingresso dell'acqua per ulteriori manutenzioni dell'apparecchio.
- Assicurati che tutti i tubi dell'acqua e gli accessori possano resistere alla massima pressione dell'acqua (vedi *11 - Specifiche tecniche*)
- Assicurati che tutti i tubi di uscita dell'acqua e gli accessori siano certificati per acqua calda. Temperatura minima raccomandata di funzionamento  $90^{\circ}\text{C}$ . Per l'installazione utilizzare le guarnizioni fornite negli accessori all'interno dell'imballaggio.
- Per evitare un picco di pressione dell'acqua a causa dell'effetto colpo d'ariete, si raccomanda di installare una valvola di non ritorno a valle del collegamento dell'acqua calda.

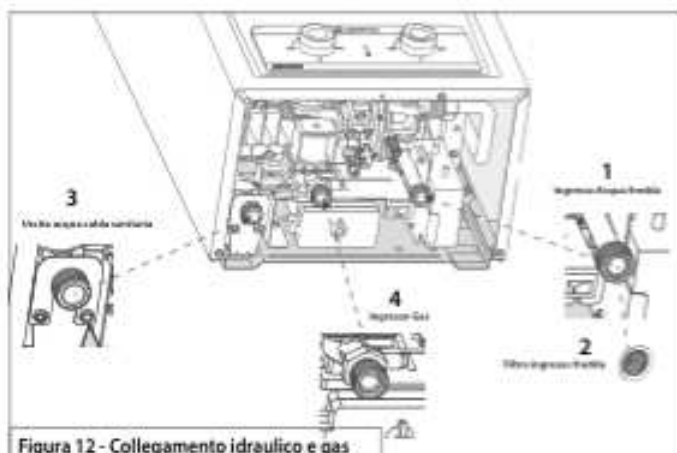
### 6.8 Collegamento gas

**!** Non rispettare la seguente raccomandazione può portare a perdite di gas, esplosioni e gravi danni materiali o lesioni fatali personali.

È obbligatorio che tutti i collegamenti e accessori del gas siano conformi a tutte le normative nazionali sul gas.

Collegare l'alimentazione del gas al prodotto:

- Controllare se il gas fornito corrisponde al tipo di gas impostato dal produttore.
- È obbligatorio installare una valvola di sicurezza per il gas (interruttore) a monte del collegamento del gas in ingresso, il più vicino possibile al collegamento del prodotto.
- Controllare se il regolatore/governatore dell'alimentazione del gas ha la giusta pressione e flusso di gas per la specifica del prodotto e il consumo di gas (vedi *11 - Specifiche tecniche*).
- Per l'installazione utilizzare le guarnizioni fornite negli accessori all'interno dell'imballaggio.
- Dopo aver collegato l'alimentazione del gas, controllare se la pressione del gas in ingresso è conforme alla specifica.

**Gas fornito tramite un tubo flessibile (non metallico):**

- Assicurarsi che il tubo non sia piegato, attorcigliato o con sezione ristretta lungo il percorso.
- Non utilizzare il tubo flessibile vicino a zone calde (ad es: scaldabagni elettrici, forni, attrezzature da cucina, ecc.)
- Assicurati che il tubo non sia invecchiato e danneggiato. Si raccomanda di sostituire il tubo flessibile per gas ogni quattro anni o se diventa rigido e non flessibile prima dei quattro anni.

**Gas fornito attraverso un tubo rigido o flessibile (metallico):**

- Assicurati che il tubo sia certificato per la fornitura di gas.
- Utilizza sempre nuove guarnizioni ogni volta che è necessario un intervento e deve essere smontato. Per una nuova installazione, utilizza le guarnizioni fornite negli accessori all'interno dell'imballaggio.
- Controlla sempre la presenza di perdite di gas con un metodo/equipaggiamento adeguato (rilevatore di gas, spray per bolle di gas, ecc.) lungo il percorso di fornitura del gas (tubi, accessori e connessioni) con la fornitura di gas aperta.

Dopo l'installazione dell'apparecchio, è necessario effettuare una prima accensione per verificarne il corretto funzionamento e la sicurezza, conformemente alle specifiche tecniche.

## 7 MESSA IN SERVIZIO

### 7.1 Impostazione dell'apparecchio



Questa procedura deve essere eseguita solo da personale tecnico qualificato.

La regolazione del prodotto avviene tramite misurazioni della pressione del gas.

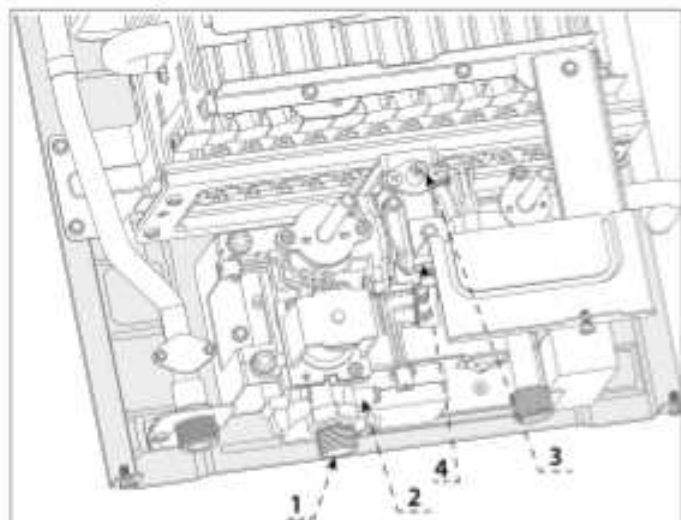

Nr.	Descrizione
1	Collegamento ingresso gas
2	Punto di misurazione della pressione di ingresso del gas
3	Punto di misurazione della pressione del gas al bruciatore
4	Regolazione della pressione del gas al bruciatore

Figura 13 - Punti di misurazione della pressione del gas

Non rispettare le seguenti raccomandazioni può causare perdite di gas, esplosioni e gravi danni materiali o lesioni fatali personali.

Accesso ai punti di misurazione dell'ingresso del gas:

- Spegner l'apparecchio, chiudere il flusso d'acqua e chiudere l'alimentazione del gas.
- Rimuovere il mantello (vedi 6.4 Rimuovere il mantello anteriore) e scollegare il cavo del Pannello di Controllo.
- Accedere ai punti di misura (vedere Figura 13 - Punti di misurazione della pressione del gas) come indicato nel paragrafo seguente.
- Utilizzare un manometro per gas calibrato per collegarsi ai punti di misurazione del gas.
- Aprire l'alimentazione del gas.
- Rimontare il mantello anteriore e collegare il cavo del pannello di controllo.
- Mettere in funzione l'apparecchio l'apparecchio.

#### 7.1.1 Regolare la pressione al bruciatore alla potenza massima.

- Aprire il rubinetto dell'acqua calda e lasciare che l'apparecchio si avvii.
- Manopola regolazione potenza: ruotare la manopola completamente in senso orario per ottenere la massima potenza al bruciatore
- Manopola regolazione portata/temperatura acqua calda sanitaria: ruotare la manopola completamente in senso orario per ottenere un flusso minimo dell'acqua.
- Allentare la vite 2 ed inserire il tubo del manometro, controllare se la pressione del gas in ingresso è conforme alle specifiche (vedi 11 - Specifiche tecniche).  
Al termine, rimuovere il tubo del manometro e serrare la vite.
- Allentare la vite 3 e inserire il tubo del manometro. Verificare che la pressione del bruciatore sia conforme alle specifiche (vedere 11 - Specifiche tecniche).

- Se è necessaria una regolazione, ruotare la vite 4 fino a quando la pressione del bruciatore è conforme alle specifiche.
- Rimuovere il tubo del manometro e serrare la vite (3).  
Verificare la tenuta delle viti di regolazione (2-3) ed eliminare eventuali fughe.

### 7.2 Verifica del dispositivo di sicurezza per lo scarico fumi

Il dispositivo di sicurezza per lo scarico dei fumi deve essere verificato durante l'installazione del prodotto, la messa in servizio o la sostituzione.

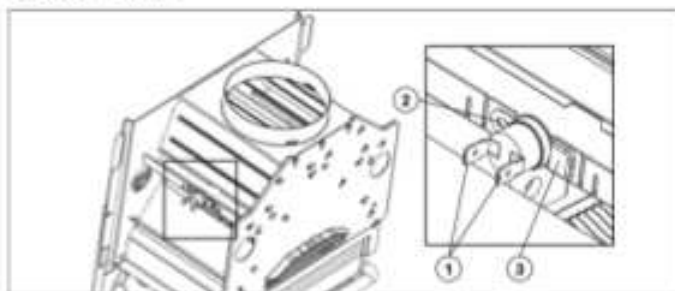

Nr.	Descrizione
1	Terminali per cablaggio
2	Posizione delle viti di fissaggio
3	Posizione di fissaggio

Figura 14 - Posizione del dispositivo di sicurezza per lo scarico fumi

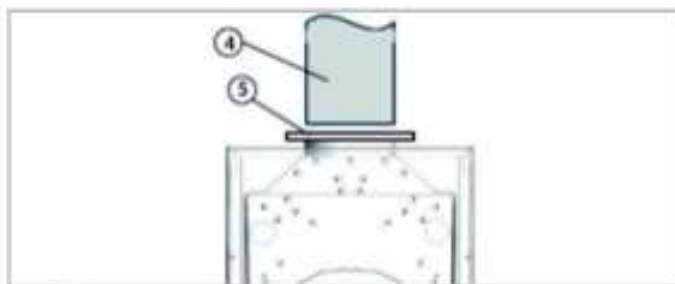

Nr.	Descrizione
4	Condotto scarico fumi
5	Piastra metallica per occludere lo scarico dei fumi

Figura 15 - Verifica del dispositivo di sicurezza per lo scarico fumi

**Verifica del funzionamento del dispositivo di sicurezza per lo scarico dei fumi:**

1. Rimuovere/sbloccare e sollevare il condotto di scarico dei fumi dall'apparecchio (vedere fig. 15 punto 4).
2. Ostruire l'uscita della cappa con una piastra metallica (vedere fig. 15 punto 5).
3. Mettere in funzione l'apparecchio aprendo un rubinetto dell'acqua calda.
4. Il dispositivo di sicurezza dello scarico dei fumi (vedere fig. 14) deve attivarsi dopo circa 1 minuto. L'apparecchio deve spegnersi (vedere: "10. Risoluzione dei problemi" per riavviare l'apparecchio). Nel caso in cui l'apparecchio non si spenga, provvedere alla sostituzione del dispositivo di sicurezza per lo scarico dei fumi.

**Sostituzione del dispositivo di sicurezza per lo scarico dei fumi:**

1. Rimuovere o sganciare i cavi dai morsetti (vedere fig. 14 punto 1).
2. Rimuovere la vite di fissaggio (vedere fig. 14 punto 2).
3. Far scorrere il sensore del condotto di scarico attraverso la fessura di fissaggio (vedere fig. 14 punto 3) ed estrarlo.

**Nota 1:** per installare il sensore, seguire i punti precedenti in ordine inverso.

**Nota 2:** per reinstallare il condotto di scarico, consultare il punto 6.6 del manuale.

## 7 MESSA IN SERVIZIO

### 7.3 Lista di controllo per l'installazione

- Luogo di installazione:** Verificare che il luogo di installazione sia idoneo per il prodotto e rispetti i requisiti delle normative per gli apparecchi di tipo B11bs e indicati in questo manuale di installazione. *"QUESTO TIPO DI APPARECCHIO NON PUÒ ESSERE INSTALLATO IN UNA STANZA CHE NON SODDISFA I REQUISITI DI VENTILAZIONE APPROPRIATI."*
- DISTANZE MINIME** Per consentire un facile accesso all'apparecchio per le operazioni di manutenzione. L'apparecchio deve essere installato in conformità con le distanze indicate nel manuale.
- Qualità dell'acqua:** Verificare che la qualità dell'acqua sia conforme e rientri nei parametri indicati in questo manuale.
- Tipo di gas:** Il gas fornito deve essere conforme all'impostazione del tipo di gas dell'apparecchio.
- Test di perdita di gas:** Controllare con spray per cercare eventuali perdite o utilizzare un rilevatore di gas.
- Condotto di scarico:** controllare se il condotto è idoneo e conforme alle normative vigenti. Controllare anche la tenuta dei tubi dei fumi e eliminare eventuali perdite.
- Impostazioni del gas:** Controllare se le impostazioni del gas e le pressioni del bruciatore sono corrette.
- Acqua calda:** Controllare se l'apparecchio fornisce acqua calda in base alla potenza.
- Manuale di istruzioni per l'utente:** Consegnare il manuale all'utente e fornire tutte le istruzioni necessarie per l'uso e la manutenzione.

## 8. Conversione del tipo di gas

### 8. Conversione del tipo di gas

La conversione di un prodotto per un altro tipo di gas deve essere eseguita solo da un tecnico qualificato. Devono essere utilizzati solo kit di conversione ufficiali forniti dal produttore secondo la tabella sottostante.

Capacità	Codice	Kit di conversione
11L	3632719	da G20 a G30/G31
	3632720	da G30/G31 a G20

Tabella 6 - Kit di conversione

Tutte le istruzioni necessarie per la sostituzione dei componenti sono incluse nel Kit di conversione, fare riferimento alla documentazione presente all'interno del Kit.

## 9. MANUTENZIONE

### 9. Manutenzione (solo per personale certificato)

L'apparecchio deve avere una manutenzione regolare per funzionare in sicurezza e con le giuste prestazioni.

La manutenzione deve essere eseguita solo da personale qualificato. Tutte le parti/componenti sostituiti devono essere parti originali fornite da ARISTON.

#### 9.1 Frequenza di manutenzione

È richiesto e raccomandato di eseguire la manutenzione regolarmente ogni 12 MESI.

#### 9.2 Principali verifiche raccomandate per la manutenzione

- Controllo visivo delle condizioni generali dell'apparecchio (componenti principali, mantello frontale, pannello di controllo, ecc.) e trovare eventuali segni specifici di malfunzionamento.
- Verifica dei principali sensori di sicurezza:
  - Sensore dei fumi di scarico
  - Sensore di sovratemperatura
- Verifica del sistema per la sicurezza:
  - Rilevare il guasto del sensore di ionizzazione quando non c'è fiamma.
  - Rilevare il guasto dell'alimentazione di gas
- Controllare le prestazioni dell'apparecchio:
  - Flusso d'acqua min e max
  - Riscaldamento dell'acqua min e max
  - Controllo della temperatura termostatica dell'acqua (verificare se l'apparecchio raggiunge la temperatura impostata).
- Controllare le perdite d'acqua nel circuito dell'acqua. Tutte le connessioni dell'acqua, misuratore di flusso dell'acqua, scambiatore di calore, connessione dell'acqua al bruciatore, connessione di uscita dell'acqua, ecc. Sostituire le guarnizioni, le guarnizioni o gli o-ring se necessario.
- Controllare le perdite di gas nel circuito del gas. Tutte le connessioni del gas, connessione di ingresso del gas, valvola del gas, collettore del gas, ecc. Sostituire le guarnizioni, le guarnizioni o gli o-ring se necessario.
- Pulizia del bruciatore pilota, elettrodo e sensore di ionizzazione. *Nota: Raccomandato ogni 2 anni*
- Pulizia del collettore del gas e degli ugelli se necessario.
- Pulizia del bruciatore principale se necessario.
- Pulizia dello scambiatore di calore se necessario.
- Pulizia del filtro di ingresso dell'acqua.

#### 9.3 Rimuovere il coperchio anteriore

Controllare il punto precedente "6.4 Rimuovere il mantello anteriore" e "Figura 10 - Come rimuovere il mantello anteriore".

#### 9.4 Elettrodi di accensione e rilevazione fiamma



Figura 16 - Elettrodi di accensione e sensore di fiamma

1. Scollegare i cavi degli elettrodi
2. Scollegare il cavo del sensore di ionizzazione
3. Rimuovere le viti di fissaggio

## 9. MANUTENZIONE

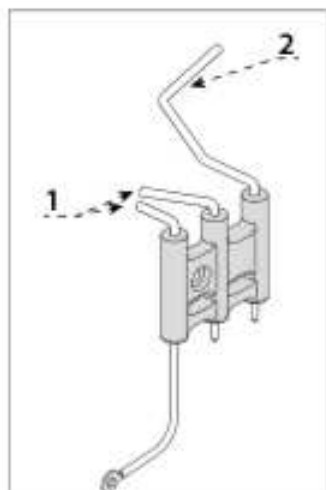

1. Pulire gli elettrodi
2. Pulire il sensore di ionizzazione

Figura 17 - Gruppo bruciatore pilota

### 9.5 Manutenzione del collettore del gas



Figura 22 - Rimuovere il gruppo gas con il collettore

1. Rimuovere le due viti del supporto metallico.
2. Svitare il dado di collegamento della valvola dell'acqua
3. Rimuovere le quattro viti del supporto della valvola acqua/gas
4. Rimuovere la valvola acqua/gas insieme al collettore gas



Figura 18 - Collettore del gas e ugelli

1. Pulire tutti gli ugelli del collettore utilizzando spray ad aria.

### 9.6 Manutenzione bruciatore principale

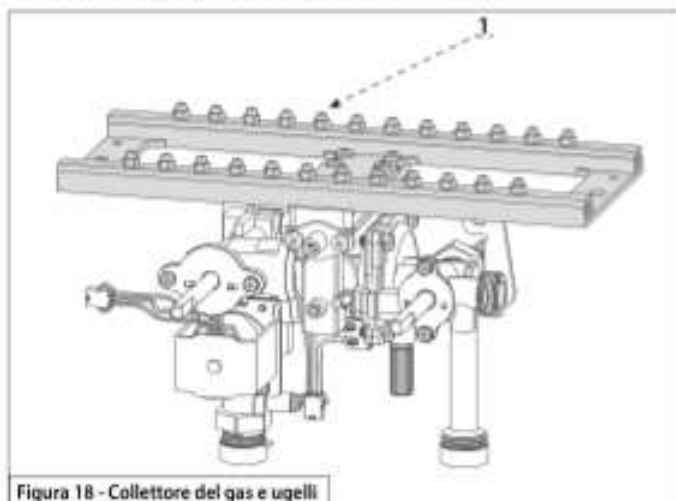

Figura 19 - Rimuovere il bruciatore principale

1. Disconnettere tutti i collegamenti dell'acqua
2. Rimuovere quattro viti dal supporto del bruciatore principale
3. Rimuovere il bruciatore principale dall'apparecchio

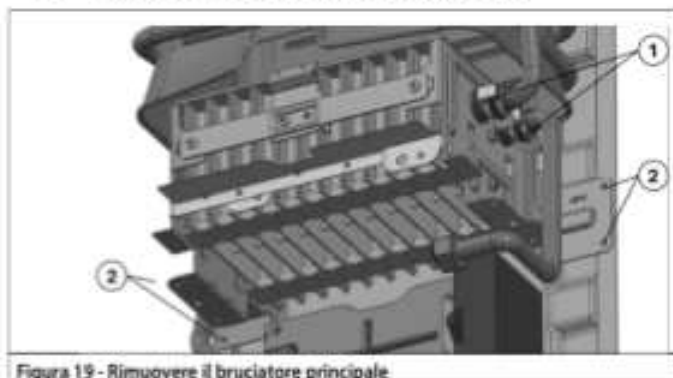

Figura 20 - Pulizia del bruciatore principale

1. Pulire la superficie del bruciatore con spray ad aria.

### 9.7 Manutenzione dello scambiatore di calore

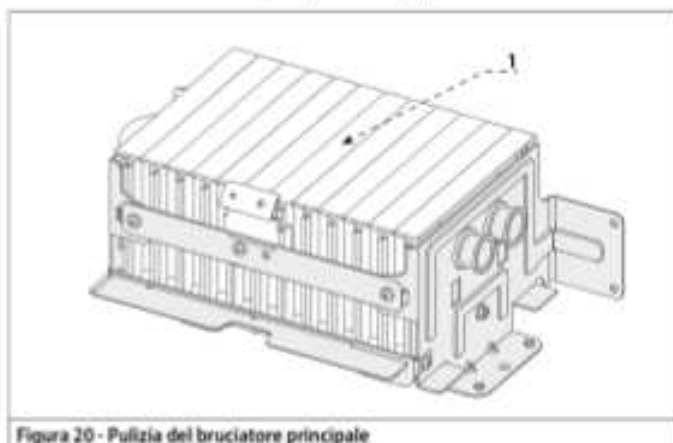

Figura 21 - Rimuovere lo scambiatore di calore

1. Rimuovere le due viti dal supporto superiore dello scambiatore di calore.
2. Rimuovere le viti di fissaggio al telaio posteriore dello scambiatore di calore.
3. Rimuovere due viti dal supporto dell'uscita dell'acqua.
4. Rimuovere la piastra di fissaggio dell'uscita dell'acqua.
5. Rimuovere lo scambiatore di calore dall'apparecchio.

## 9. MANUTENZIONE

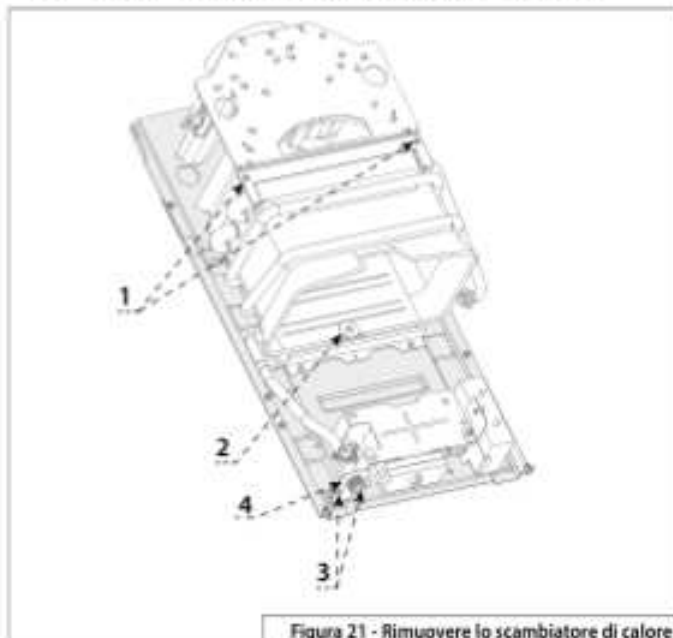

Figura 23 - Pulizia lo Scambiatore di Calore

1. Pulisci le alette dall'alto lavando con acqua e asciugando con aria compressa
2. Pulire le alette dello scambiatore di calore dal basso (capovolgendo lo scambiatore di calore) con acqua e asciugare con aria compressa.

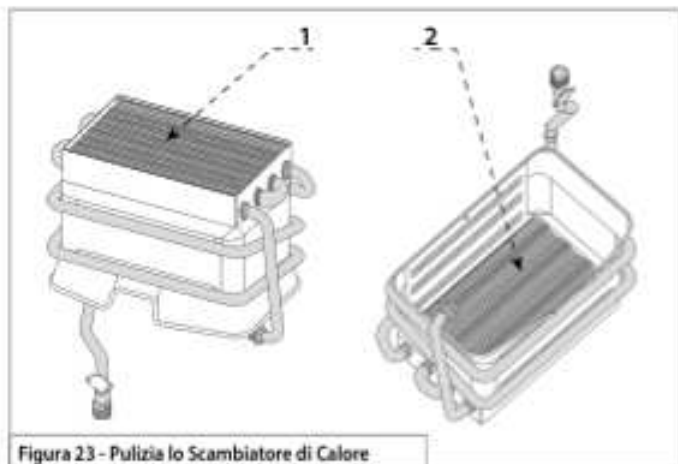

Figura 24 - Manutenzione del filtro di ingresso dell'acqua

1. Disconnettere l'alimentazione dell'acqua in ingresso e rimuovere il filtro manualmente o con un supporto di attrezzo morbido (ad es. realizzato in plastica o legno) per evitare di danneggiare il filtro.
2. Pulire il filtro lavandolo con acqua e con aria compressa.

## 10. RISOLUZIONE DEI PROBLEMI (ERRORI)

Codice di errore	Descrizione	Azione/Soluzione
L'apparecchio non si accende, nessuna fiamma al bruciatore	Accensione fallita	<ol style="list-style-type: none"> <li>1. Controllare se le batterie sono inserite correttamente</li> <li>2. Controllare se la spia rossa che indica batterie scariche è accesa; sostituire le batterie.</li> <li>3. Nessun gas fornito, controlla se il rubinetto del gas è aperto.</li> <li>4. Nessun gas fornito, controlla se c'è gas nella bombola (solo GPL).</li> </ol>
L'apparecchio non si accende, nessuna fiamma al bruciatore	Guasto dell'elettrodo o errore di lettura del sensore di fiamma	<ol style="list-style-type: none"> <li>1. Verificare che l'elettrodo trasmetta la scintilla al bruciatore. In caso contrario, verificare che la posizione dell'elettrodo non sia errata e regolarla.</li> <li>2. Verificare che il sensore di ionizzazione (sensore di fiamma) sia pulito e nella posizione corretta. Pulire il sensore e posizionarlo correttamente.</li> </ol>
La temperatura dell'acqua non è abbastanza calda	La manopola di regolazione della potenza non è impostata correttamente.	<ol style="list-style-type: none"> <li>1. Ruotare la manopola in senso orario per aumentare la potenza del bruciatore. Aumenterà la temperatura dell'acqua.</li> </ol>
	La fiamma è troppo bassa	<ol style="list-style-type: none"> <li>1. Fornitura di gas insufficiente, verificare che ci sia abbastanza gas nella bombola (solo GPL).</li> <li>2. Verificare che il riduttore di pressione del gas sia quello corretto e funzioni correttamente.</li> </ol>
L'apparecchio smette di funzionare dopo alcuni minuti	Lo scarico dei fumi non avviene in modo corretto	<ol style="list-style-type: none"> <li>1. Verificare che la spia rossa di batteria scarica sia accesa; sostituire le batterie.</li> <li>2. Verificare che il condotto di scarico e il terminale non siano ostruiti e eventualmente liberarli.</li> <li>3. Intervento del termostato di sovratemperatura. Verificare che la temperatura di uscita non sia troppo elevata quando l'apparecchio è in funzione. Ruotare la manopola di regolazione della potenza in senso antiorario per diminuire la potenza al bruciatore. La temperatura dell'acqua diminuirà.</li> <li>4. Verificare che il riduttore di pressione del gas sia quello corretto e funzioni correttamente.</li> <li>5. Se il problema persiste, contattare l'assistenza tecnica.</li> </ol>
Il flusso dell'acqua è troppo basso	Filtro dell'acqua ostruito	<ol style="list-style-type: none"> <li>1. Controllare il filtro di ingresso dell'acqua e pulirlo.</li> <li>2. Aprire il rubinetto dell'acqua calda e far funzionare nuovamente l'apparecchio; se il problema persiste, contattare l'assistenza tecnica.</li> </ol>
	La manopola di regolazione portata/temperatura acqua non è impostata correttamente.	<ol style="list-style-type: none"> <li>1. Ruotare la manopola dell'acqua in senso antiorario per aumentare il flusso. Aumentando il flusso d'acqua, la temperatura diminuirà; potrebbe essere necessario regolare nuovamente la manopola di regolazione della potenza per aumentare la potenza al bruciatore.</li> <li>2. Aprire il rubinetto dell'acqua calda e far funzionare nuovamente l'apparecchio. Se il problema persiste, contattare l'assistenza tecnica.</li> </ol>

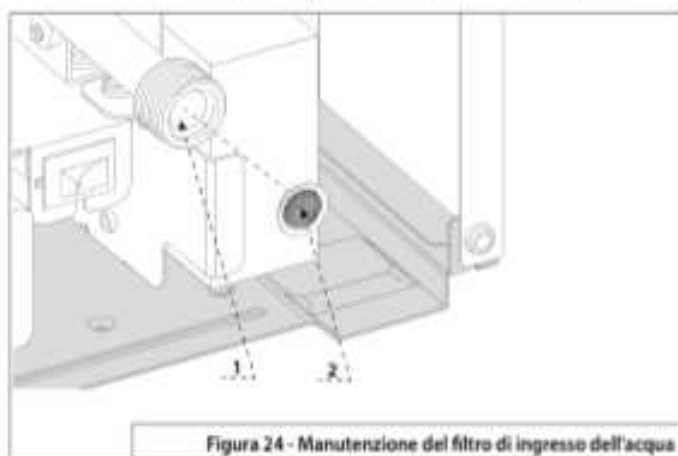
Tabella 7 - Risoluzione dei problemi

**!** SE L'APPARECCHIO NON SI ACCENDE DI NUOVO O SI FERMA RIPETUTAMENTE, DOPO AVER EFFETTUATO I CONTROLLI RILEVANTI, SPEGNERE IL DISPOSITIVO, CHIUDERE LA VALVOLA DEL GAS, RIMUOVERE LE BATTERIE E CONTATTARE UN TECNICO QUALIFICATO. SE LA CAUSA DEL BLOCCO NON VIENE ELIMINATA, NON ATTIVARE L'APPARECCHIO.

**!** TUTTE LE RIPARAZIONI, CHE DOVREBBERO ESSERE EFFETTUATE SOLO UTILIZZANDO PEZZI DI RICAMBIO ORIGINALI, DOVREBBERO ESSERE EFFETTUATE DA UN PROFESSIONISTA QUALIFICATO.

**!** PERICOLO!  
NON MANOMETTERE O DISATTIVARE IL SENSORE DEI FUMI. QUESTO POTREBBE COMPROMETTERE IL CORRETTO FUNZIONAMENTO DELL'APPARECCHIO. CONDIZIONI DI SCARSO TRAFFICO POTREBBERO CAUSARE RITORNO DEI FUMI NELLA STANZA D'INSTALLAZIONE. PERICOLO DI INTOSSICAZIONE DA MONOSSIDO DI CARBONIO.

### 10.1 Arresto per scarico fumi di combustione difettoso

Questo dispositivo provoca lo spegnimento dell'apparecchio in caso di anomalia nello scarico dei fumi.

Lo spegnimento dell'apparecchio è temporaneo (12 minuti).

Quando le condizioni normali sono state ripristinate, l'apparecchio funziona normalmente. In caso contrario, si spegne e il ciclo si ripete.

- !**
- In caso di malfunzionamento o se sono necessari interventi ripetuti, spegnere l'apparecchio, chiudere la valvola del gas e contattare il servizio di assistenza tecnica o un tecnico qualificato.
  - In caso di successivi interventi sul dispositivo, è necessario contattare un tecnico qualificato per riparare il difetto di scarico dei fumi una volta individuata la causa del malfunzionamento.
  - In caso di manutenzione sul dispositivo utilizzare solo pezzi di ricambio originali seguendo le istruzioni.
  - Questo dispositivo non deve mai essere fuori servizio perché potrebbe compromettere la sicurezza dell'utente.

## 11. SPECIFICHE TECNICHE

Caratteristica tecnica		AKROS R X 1120	
		AKROS R X 113031	
Certificazione CE (pin)		0063CT7982	
Paese		IT	
Categoria di gas		II2H3+	
Tipo di installazione		B11BS	
<b>Potenza e efficienza</b>			
Portata termica massima	Qn	kW	21,5
Portata termica minima	Qm	kW	9,5
Potenza termica massima	Pn	kW	18,7
Potenza termica minima	Pm	kW	8,3
Efficienza		%	87
<b>Pressione di ingresso del gas</b>			
Gas Naturale	G20	mbar	20
Gas Butano	G30	mbar	28 - 30
Gas propano	G31	mbar	37
<b>Min. / Max. Consumo di gas (Qm / Qn)</b>			
Gas naturale	G20	m <sup>3</sup> /h	0,91 / 2,26
Gas Butano	G30	kg/h	0,69 / 1,64
Gas propano	G31	kg/h	0,74 / 1,73
<b>Pressione e flusso dell'acqua</b>			
Pressione min/max dell'acqua		bar	0,35 / 10
Portata min/max dell'acqua		l/min	2,5 / 11
<b>Dati sui fumi di combustione</b>			
Traggo minimo		Pa	8
Portata d'aria per la combustione		m <sup>3</sup> /h	35,9
Temperatura dei fumi di scarico (Pn)		°C	170
Portata massica fumi massima		g/s	13,4
<b>Collegamenti</b>			
Uscita fumi		Ø	mm
Ingresso gas (maschio)		in	½
Ingresso acqua fredda (maschio)		in	½
Uscita acqua calda (maschio)		in	½
<b>Dati generali</b>			
Tipo di accensione		scintilla elettrica su bruciatore pilota	
Alimentazione elettrica - Batterie		2x1.5V LR20	
Temperatura minima di funzionamento		°C	5
Altezza (copertura frontale)		Hf	mm
Altezza		H	mm
Larghezza		W	mm
Profondità		D	mm
Peso netto		kg	kg
			11,0

Tabella 8 - Dati tecnici

### Configurazione bruciatore

Modello	Tipo di gas	Pressione gas in ingresso	Configurazione dell'ugello	Max. Pressione al bruciatore (Qn)	Min. Pressione al bruciatore (Qmin)
		mbar	Ø mm x Qtà	mbar	mbar
11 L	G20	20	0,85 X 24	10,3	1,9
	G30	30	0,50 X 24	24,8	4,8
	G31	37	0,50 X 24	32,2	6,4

Tabella 9 - Configurazione del bruciatore

### Dati ErP - UE 814/2013

Modello			AKROS R X 1120	
			AKROS R X 113031	
Modelli equivalenti			vedi Allegato A (*)	
Profilo di carico dichiarato			<b>M</b>	
Consumo quotidiano di energia elettrica	Q <sub>elec</sub>	kWh	<b>0,000</b>	
Consumo quotidiano di combustibile	Q <sub>fuel</sub>	kWh	<b>8,783</b>	
Livello di potenza sonora, all'interno	L <sub>WA</sub>	dB	<b>63</b>	
Emissioni di ossidi di azoto	NO <sub>x</sub>	mg/kWh	<b>42</b>	
(*) La lista dei prodotti equivalenti è riportata nell'Allegato A che è parte integrante di questo Manuale d'uso, installazione e manutenzione.				

### SCHEDA PRODOTTO - EU 812/2013

Marchio				
Modello			AKROS R X 1120 AKROS R X 113031	
Profilo di carico dichiarato			<b>M</b>	
Classe di Efficienza energetica di riscaldamento dell'acqua				
Efficienza energetica di riscaldamento dell'acqua	η <sub>WH</sub>	%	<b>74</b>	
Consumo annuo di energia elettrica	AEC	kWh	<b>0</b>	
Consumo annuo di combustibile	AFC	GJ	<b>6</b>	
Livello di potenza sonora, all'interno	L <sub>WA</sub>	dB	<b>63</b>	

## 11. SPECIFICHE TECNICHE

### Schema elettrico



Figura 25 - Schema elettrico



## INDEX

<b>1 Symboles et règles de sécurité</b> .....	<b>24</b>
1.1 Définition du symbole.....	24
1.2 Règles de sécurité.....	24
1.3 Autres règles de sécurité pour l'utilisateur.....	25
1.4 Autres règles de sécurité pour l'installateur.....	26
<b>2 Réglementations et conformité</b> .....	<b>27</b>
2.1 Symbole CE.....	27
2.2 Réglementation à respecter.....	27
<b>3. Conditions de garantie</b> .....	<b>27</b>
<b>4. Instructions d'utilisation</b> .....	<b>28</b>
4.1 Interface utilisateur.....	28
4.2 Allumer / éteindre l'appareil.....	28
4.3 Surfaces chaudes.....	28
4.4 Réglage de l'appareil.....	28
4.5 Signal de puissance des piles.....	28
4.6 Remplacement des piles.....	28
4.7 Recommandations de nettoyage et d'entretien à l'attention de l'utilisateur.....	29
4.8 Protection antigel.....	29
4.9 Entretien annuel obligatoire.....	29

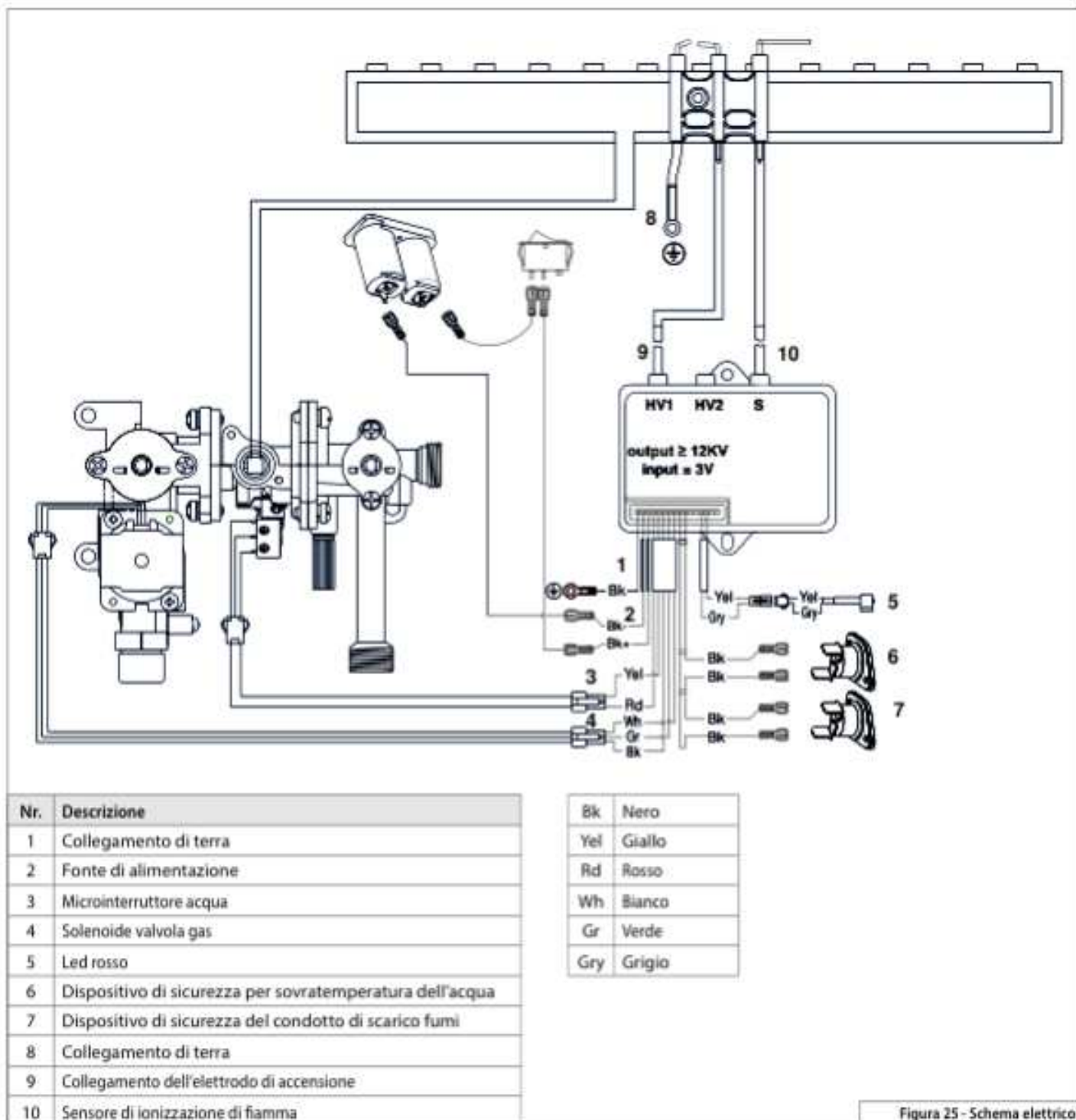
## INSTRUCTIONS D'INSTALLATION ET D'ENTRETIEN

<b>(réservé aux techniciens qualifiés)</b> .....	<b>30</b>
<b>5 Description du produit</b> .....	<b>30</b>
5.1 Désignation du produit.....	30
5.2 Types de gaz autorisés.....	30
5.3 Plaques d'identification.....	30
5.4 Matériel dans la boîte.....	30
5.5 Matériel non inclus dans la boîte.....	30
5.6 Vue globale.....	30
<b>6 Installation</b> .....	<b>31</b>
6.1 Dimensions.....	31
6.2 Vérifier le matériel reçu.....	31
6.3 Conditions d'installation.....	32
6.4 Retirer le capot avant.....	33
6.5 Fixation de l'appareil au mur.....	33
6.6 Raccordement au conduit d'évacuation des fumées.....	34
6.7 Raccordement eau.....	34
6.8 Raccordement gaz.....	34
<b>7 Mise en service</b> .....	<b>35</b>
7.1 Réglage de l'appareil.....	35
7.2 Vérification du dispositif de sécurité d'évacuation des fumées.....	35
7.3 Liste de contrôle d'installation.....	36
<b>8 Conversion du type de gaz</b> .....	<b>36</b>

<b>9 Maintenance</b> .....	<b>36</b>
9.1 Fréquence d'entretien.....	36
9.2 Principales vérifications recommandées pour la maintenance.....	36
9.3 Retirer le capot avant.....	36
9.4 Maintenance du groupe de brûleurs pilotes.....	37
9.5 Entretien du collecteur de gaz.....	37
9.6 Maintenance principale.....	37
9.7 Entretien de l'échangeur de chaleur.....	38
<b>10 Dépannage (erreurs)</b> .....	<b>39</b>
10.1 Arrêt dû à une évacuation défectueuse des fumées.....	39
<b>11 Caractéristiques techniques</b> .....	<b>40</b>
Caractéristiques techniques.....	40
Données ErP - UE 814/2013.....	40
Fiche produit.....	40
Configuration du brûleur et réglage de l'ECU.....	40
Schéma électrique.....	41

### ATTENTION!

**L'APPAREIL PEUT ÊTRE UTILISÉ PAR DES ENFANTS ÂGÉS D'AU MOINS 3 ANS ET PAR DES PERSONNES AVEC DES CAPACITÉS PHYSIQUES, SENSORIELLES OU MENTALES RÉDUITES OU SANS L'EXPÉRIENCE OU LA CONNAISSANCE NÉCESSAIRE, POURVU QU'ILS SOIENT SOUS SURVEILLANCE OU APRÈS QUE CES DERNIERS AIENT REÇU LES CONSIGNES CONCERNANT L'USAGE SÛR DE L'APPAREIL ET LA COMPRÉHENSION DES RISQUES S'Y RAPPORTANT. LES ENFANTS NE DOIVENT PAS JOUER AVEC L'APPAREIL. LES ENFANTS DE 3 À 8 ANS NE PEUVENT ACTIONNER QUE LE ROBINET RELIÉ À L'APPAREIL. LE NETTOYAGE ET LA MAINTENANCE DESTINÉE À ÊTRE EFFECTUÉS PAR L'UTILISATEUR NE DOIVENT PAS ÊTRE ACCOMPLIS PAR LES ENFANTS SANS SURVEILLANCE.**

### Ce produit est conforme à la directive DEEE 2012/19/UE.

Le symbole de la corbeille à papier barrée sur l'appareil indique qu'à la fin de sa durée de vie, le produit doit être éliminé séparément des déchets ménagers normaux; il doit être éliminé dans un centre d'élimination des déchets doté d'installations dédiées aux appareils électriques et électroniques ou retourné au détaillant lors de l'achat d'un nouveau produit de remplacement.

L'utilisateur est responsable de l'élimination du produit en fin de vie dans un centre d'élimination des déchets approprié. Le centre d'élimination des déchets (qui, grâce à des procédés de traitement et de recyclage spéciaux, démonte et élimine efficacement l'appareil) contribue à protéger l'environnement en recyclant le matériau à partir duquel le produit est fabriqué. Pour plus d'informations sur les systèmes d'élimination des déchets, visitez votre centre d'élimination des déchets local ou le détaillant auprès duquel le produit a été acheté.



## 1. SYMBOLES ET RÈGLES DE SÉCURITÉ

### 1.1 Définition du symbole

	<b>DANGER – Le non-respect de cet avertissement peut entraîner des blessures graves, voire mortelles.</b>
	<b>AVERTISSEMENT – Le non-respect de cet avertissement peut entraîner des blessures graves.</b>
	<b>ATTENTION – Le non-respect de cet avertissement peut entraîner des blessures corporelles mineures</b>
	<b>AVERTISSEMENT – Le non-respect de cet avertissement peut entraîner des dommages matériels</b>

### 1.2 Règles de sécurité



#### Sécurité générale

Ce document contenant les instructions d'installation et d'utilisation est destiné aux techniciens qualifiés et spécialisés pour l'installation d'appareils à gaz pour le chauffage de l'eau sanitaire. Il est également destiné au propriétaire du point de vue de l'utilisateur.

- Avant l'installation, lisez toutes les instructions d'installation de l'appareil dans ce manuel
- Avant d'utiliser l'appareil, lisez toutes les instructions d'utilisation et conservez le manuel d'utilisation.
- Vous devez respecter toutes les consignes de sécurité et d'avertissement contenues dans ce manuel.
- Ce manuel fait partie intégrante et essentielle du produit. Il doit être conservé soigneusement par le propriétaire et/ou l'utilisateur et doit toujours accompagner le chauffe-eau, même s'il change de propriétaire ou d'utilisateur ou s'il est transféré à un autre endroit.
- Toutes les réglementations nationales et régionales ainsi que toutes les réglementations et directives techniques applicables doivent être prises en compte.
- Tous les travaux effectués doivent être officiellement documentés.



#### Fonctionnement conforme

Cet appareil est utilisé pour produire de l'eau chaude sanitaire à usage domestique et à usage intermittent.

Il doit être raccordé à un réseau de distribution d'eau chaude compatible avec vos performances, votre Puissance et ses exigences.

Tout autre type d'utilisation autre que celle mentionnée ci-dessus est considéré comme non conforme et le fabricant n'assume aucune responsabilité pour les dommages causés par une utilisation inappropriée.



#### Risque de fuite de gaz

En cas de fuite de gaz, d'odeur de gaz, il y a un risque d'explosion et vous devez suivre les recommandations suivantes :

- Éviter toute source d'inflammation
  - N'utilisez pas d'allumettes
  - N'utilisez pas de briquets
  - Interdiction de fumer
  - N'actionnez aucun interrupteur électrique
  - Ne faites pas d'appels téléphoniques
  - Ne connectez aucun appareil électronique
- Fermer le robinet de gaz qui alimente l'appareil, fermer le compteur d'alimentation en gaz (vanne principale) du boîtier
- Ouvrez les portes et les fenêtres pour aérer la pièce
- Informer tous les habitants du bâtiment
- Quittez le bâtiment et ne laissez pas entrer des tiers
- A l'extérieur du bâtiment, appelez les moyens de secours : pompiers, police et compagnie de distribution de gaz.



#### Risque d'intoxication dû aux gaz de combustion

L'échappement des gaz brûlés peut se produire en raison de conduits/tuyaux d'échappement endommagés ou mal scellés, d'erreurs d'installation, d'un emplacement d'installation non conforme, entre autres.

- Assurez-vous que les conduits/tuyaux d'évacuation sont correctement installés et que les joints ne sont pas endommagés
- Cet appareil ne doit pas fonctionner en même temps que d'autres extracteurs d'air pulsé.

Si vous sentez une odeur de gaz brûlé, vous devez suivre les recommandations suivantes :

- Éteindre l'appareil
- Fermer le robinet d'alimentation en gaz
- Ouvrez les portes et les fenêtres pour aérer la pièce
- Vérifiez et réparez tous les tuyaux/tuyaux d'échappement des gaz chimiques et leurs joints s'ils sont endommagés.
- Assurer une prise d'air d'aspiration suffisante pour le bon fonctionnement de l'équipement installé
- Assurez-vous que les autres ouvertures de ventilation dans les portes, les fenêtres et les murs ne sont pas obstruées ou fermées.



#### Installation et première mise en service de l'appareil

L'installation de l'appareil et la mise en service après l'installation doivent être effectuées uniquement par une entreprise spécialisée agréée.

- L'emplacement d'installation doit être conforme à toutes les exigences décrites dans ce manuel.
- Assurer une ventilation adéquate
- Ne pas réparer ou modifier les composants critiques pour la sécurité
- Utilisez uniquement des recueils et des accessoires originaux
- Vérifiez les fuites de gaz et les fuites de gaz brûlé une fois tous les travaux terminés.



#### Inspection, entretien et nettoyage

L'inspection, le nettoyage et l'entretien de l'appareil sont essentiels pour assurer son bon fonctionnement pendant toute sa durée de vie. Il est recommandé d'effectuer un plan annuel d'assistance technique, d'entretien et d'inspection (tous les douze mois) auprès d'une entreprise spécialisée et certifiée.

Tous les travaux d'entretien doivent être effectués uniquement par des entreprises spécialisées et autorisées.

Le manque d'entretien, de nettoyage et d'inspection peut entraîner des blessures corporelles et un danger de mort ainsi que des dommages matériels.



#### Réparations ou modifications

Les réparations et modifications ne peuvent être effectuées que par des entreprises spécialisées et autorisées.

- Ne jamais retirer les tuyaux d'échappement
- Ne pas modifier les raccords de gaz
- Ne jamais retirer la façade de l'appareil
- N'apportez aucune modification à l'installation ou aux composants de l'appareil.

Des modifications et/ou des réparations inappropriées peuvent entraîner des blessures corporelles et un danger de mort ainsi que des dommages matériels.

## 1. SYMBOLES ET RÈGLES DE SÉCURITÉ



### Installation, emplacement et air ambiant de la pièce

Le site d'installation doit être conforme à toutes les exigences de ce manuel, aux normes et directives locales et régionales.

L'air sur le lieu d'installation doit être exempt de particules en suspension, de substances inflammables ou chimiquement agressives.

- Assurez-vous des distances minimales recommandées dans ce manuel
- Assurer une ventilation adéquate pour la combustion
- Assurer une évacuation adéquate des gaz de combustion
- Ne placez pas de matériaux facilement inflammables ou explosifs (papier, linge, peintures, diluants, benzène, produits de nettoyage, etc.) à proximité de l'appareil.
- Ne pas installer l'appareil dans des endroits où la température ambiante pourrait provoquer la formation de glace dans le circuit hydraulique et/ou à l'extérieur.



### Risque de brûlures dû aux composants chauds

Cet appareil produit de l'eau chaude sanitaire grâce à l'échange de chaleur entre les gaz de combustion et l'eau. Plusieurs composants de l'appareil sont laissés à des températures élevées (chambre de combustion, cheminée, conduits de gaz, etc.) et peuvent provoquer des brûlures ou des ébouillements s'ils entrent en contact avec la peau humaine immédiatement après le fonctionnement.

**Ne travaillez que lorsque les composants sont refroidis.**



### Contamination au monoxyde de carbone (CO)

Cet appareil fonctionne en brûlant des combustibles fossiles et pendant le processus de combustion, du monoxyde de carbone est généré lorsqu'il est incomplètement brûlé.

Le risque survient lorsque l'évacuation des gaz de combustion du conduit fuit et n'est pas conforme aux exigences.

Le monoxyde de carbone n'a ni odeur ni goût et il n'est pas possible de percevoir sa présence.

Afin d'éviter le danger d'inhalation de monoxyde de carbone :

- Assurer l'inspection et l'entretien régulier de l'installation par une entreprise spécialisée et certifiée
- Utilisez des détecteurs de monoxyde de carbone qui peuvent avertir de la présence de monoxyde de carbone en temps opportun
- En cas de détection ou de suspicion de fuite de monoxyde de carbone
  - Éteignez l'appareil
  - Ouvrez les portes et les fenêtres pour aérer la pièce
  - Quittez le bâtiment et ne laissez pas de tiers entrer dans le bâtiment
  - Informer tous les habitants du bâtiment
  - Faites appel à une entreprise spécialisée et agréée
  - Réparez tous les points de fuite possibles des gaz de combustion.



### Informations au propriétaire et à l'utilisateur

Après l'installation, l'entretien, le nettoyage ou la modification, l'installateur doit informer le propriétaire et l'utilisateur :

- Le mode de fonctionnement de l'appareil
- Toutes les précautions de sécurité à prendre avec l'appareil (ventilation, lieu d'installation, entretien, inspection, etc.)
- Toute intervention doit être effectuée par une entreprise spécialisée et agréée

- Doit effectuer une inspection périodique, un entretien et un nettoyage sur une base annuelle
- Élucider les graves conséquences et le danger de mort du non-respect des règles de sécurité.
- Remettre le manuel d'utilisation et d'installation et avertir qu'il doit être conservé et accompagner l'appareil.

### 1.3 Autres règles de sécurité pour l'utilisateur



#### N'effectuer aucune opération exigeant l'ouverture de l'appareil.

Lésions sous forme de brûlures dues à la présence de composants surchauffés ou de blessures provoquées par des saillies et des bords tranchants.



#### N'effectuer aucune opération exigeant la dépose de l'appareil.

Explosions, incendies ou intoxications dus au gaz s'échappant des tuyaux débranchés.

Inondations dues à l'eau s'échappant des tuyaux débranchés.



#### Ne jamais poser d'objets sur l'appareil.

Lésions provoquées par la chute de l'objet par suite de vibrations.

Endommagement de l'appareil ou des objets placés en dessous causé par la chute de l'objet à cause des vibrations.



#### Ne pas monter sur l'appareil.

Lésions provoquées par la chute de l'appareil.

Endommagement de l'appareil ou des objets placés en dessous par la chute de l'appareil détaché de ses supports.



#### Ne pas grimper sur des chaises, des tabourets, des échelles ou des supports instables pour nettoyer l'appareil.

Lésions provoquées par chute d'une hauteur élevée ou par coupure (échelle pliante).



#### N'effectuer aucune opération de nettoyage de l'appareil sans avoir auparavant éteint l'appareil.

Lésions dues à des brûlures



#### Ne pas utiliser d'insecticides, de solvants ou de produits de nettoyage agressifs pour l'entretien de l'appareil.

Endommagement des parties peintes ou en plastique.



#### Ne pas utiliser l'appareil pour des usages autres qu'un usage domestique habituel.

Endommagement de l'appareil du fait d'une surcharge de fonctionnement.

Endommagement des objets indûment traités.



#### Ne pas permettre à des enfants ou à des personnes inexpérimentées d'utiliser l'appareil.

Endommagement de l'appareil dû à un usage impropre.

## 1. SYMBOLES ET RÈGLES DE SÉCURITÉ

### 1.4 Autres règles de sécurité pour l'installateur



**Installer l'appareil sur une paroi solide, non soumise aux vibrations.**

Fonctionnement bruyant



**Ne pas endommager, lors du perçage de la paroi, les câbles électriques ou les tuyaux.**

Electrocution par contact avec des conducteurs sous tension.  
Explosions, incendies ou intoxications en cas de fuite de gaz émanant des conduites endommagées.  
Dommages aux installations existantes.  
Inondations en cas de fuite d'eau provenant des conduites endommagées.



**Protéger les tuyaux de raccordement pour éviter tout dommage.**

Explosions, incendies ou intoxications suite à une fuite de gaz émanant des conduites endommagées.  
Inondations suite à une fuite d'eau provenant des conduites endommagées.



**Utiliser des accessoires et du matériel manuel propre à l'utilisation (veiller à ce que l'outil de ne soit pas détérioré et que la poignée soit**

**correctement fixée et en bon état), utiliser correctement ce matériel, protéger contre toute chute accidentelle, ranger après utilisation.**

Lésions personnelles provoquées par la projection d'éclats ou de fragments, inhalation de poussières, cognements, coupures, piqûres, abrasions. Dommages à l'appareil ou aux objets à proximité en raison de projection de débris ou de fragments, coups, incisions.



**Assurez-vous de la stabilité des échelles portatives, de leur résistance, du bon état des marches et de leur adhérence. Veiller**

**à ce qu'une personne fasse en sorte qu'elles ne soient pas déplacées quand quelqu'un s'y trouve.**

Lésions provoquées par chute d'une hauteur élevée ou par coupure (échelle pliante).



**Veiller à ce que les échelles mobiles soient stables, suffisamment résistantes, avec des marches en bon état et non glissantes,**

**qu'elles disposent de garde-fou le long de la rampe et sur la plate-forme.**

Lésions provoquées par la chute d'une hauteur élevée.



**Faire en sorte que, lors de travaux en hauteur (généralement en cas d'utilisation en présence de dénivelés supérieurs à 2 m), une**

**rambarde de sécurité encadre la zone de travail ou que les équipements individuels permettent de prévenir toute chute, que l'espace parcouru en cas de chute ne soit pas encombré d'objets dangereux, et que l'impact éventuel soit amorti par des supports semi-rigides ou déformables.**

Lésions provoquées par la chute d'une hauteur élevée.



**S'assurer que le lieu de travail dispose de conditions hygiéniques et sanitaires adéquates en ce qui concerne l'éclairage,**

**l'aération, la solidité des structures, les issues de secours.**

Lésions personnelles provoquées par cognements, trébuchements, etc.



**Protéger par du matériel adéquat l'appareil et les zones à proximité du lieu de travail.**

Endommagement de l'appareil ou des objets avoisinants par projection d'éclats, coups, entailles.



**Déplacer l'appareil avec les protections qui s'imposent et un maximum de précaution.**

Endommagement de l'appareil ou des objets avoisinants par suite de heurts, coups, entailles, écrasement.



**Pendant les travaux, se munir de vêtements et d'équipements de protection individuels.**

Lésions personnelles provoquées par électrocution, projection d'éclats ou de fragments, inhalation de poussières, cognements, coupures, piqûres, abrasions, bruit, vibrations.



**Faire en sorte que le rangement du matériel et des équipements rende leur manutention simple et sûre, éviter de former des piles qui risquent de s'écrouler.**

Endommagement de l'appareil ou des objets avoisinants par suite de heurts, coups, entailles, écrasement.



**Les opérations internes à l'appareil doivent être effectuées avec le soin nécessaire permettant d'éviter de brusques contacts avec des pièces pointues.**

Lésions personnelles par suite de coupures, piqûres, abrasions.



**Rétablir toutes les fonctions de sécurité et de contrôle concernées par une intervention sur l'appareil et s'assurer de leur bon fonctionnement avant toute remise en service.**

Explosions, incendies ou intoxications dus à des fuites de gaz ou à une mauvaise évacuation des fumées.

Dommages ou blocage de l'appareil en raison de conditions de fonctionnement incontrôlées.



**Ouvrir les composants pouvant contenir de l'eau chaude, ouvrir au besoin les événements, avant toute intervention.**

Lésions personnelles dues à brûlures.



**Procéder au détartrage des composants en suivant les recommandations de la fiche de sécurité du produit utilisé, aérer la pièce, porter des vêtements de protection, éviter de mélanger des produits entre eux, protéger l'appareil et les objets avoisinants.**

Lésions personnelles par contact de la peau et des yeux avec des substances acides, inhalation ou ingestion d'agents chimiques nocifs. Dommages à l'appareil ou aux objets à proximité en raison de la corrosion par des substances acides.

## 2. RÈGLEMENTS ET CONFORMITÉ

### 2.1 Symbole CE



Le symbole CE de ce produit est conforme aux exigences et directives en vigueur dans l'UE.

- 2016/426/UE Appareils à gaz
- EN26:2023 Chauffe-eau à gaz
- 2014/30/UE Compatibilité électromagnétique
- 2014/35/UE Sécurité électrique
- 2010/30/UE Étiquetage énergétique
- Règlement 812/2013 de la Commission (UE)
- Exigences d'écoconception 2009/125/UE
- Règlement 814/2013 de la Commission (UE)
- 2014/C 207125 LOT2 Point 4 - Efficacité énergétique du chauffage de l'eau
- EN 15036-1 Émissions de bruit aérien
- EN-ISO 3743-1 Niveau de puissance acoustique
- EN 13203-2 2022 Annexe B Efficacité, énergie électrique et consommation de carburant

### 2.2 Réglementation à respecter

#### 1. Bâtiments d'habitation

##### Conditions réglementaires d'installation et d'entretien

L'installation et l'entretien de l'appareil doivent être effectués par un professionnel qualifié, conformément aux textes réglementaires et règles de l'art en vigueur notamment :

- **Arrêté du 23 février 2018**  
Règles Techniques et de Sécurité applicables aux installations de gaz combustible et hydrocarbures liquéfiés situées à l'intérieur des bâtiments d'habitation et de leurs dépendances
- **Norme DTU P 45-204**  
Installations de gaz (anciennement DTU 61-1 - Installations de gaz - Avril 1982 + additif n° 1 juillet 1984)
- **Norme NF C 15-100**  
Installations électriques à basse tension-Règles.

#### 2. Etablissements recevant du public

##### Conditions réglementaires d'installation

L'installation et l'entretien de l'appareil doivent être effectués conformément aux textes réglementaires et règles de l'art en vigueur, notamment :

Règlement de sécurité contre l'incendie et la panique dans les établissements recevant du public :

- Prescriptions générales :
  - Articles GZ  
Installations aux gaz combustibles et hydrocarbures liquéfiés
  - Articles CH  
Chauffage, ventilation, réfrigération, conditionnement d'air et production de vapeur et d'eau chaude sanitaire
- Prescriptions particulières à chaque type d'établissements recevant du public (hôpitaux, magasins, etc...).

## 3. CONDITIONS DE GARANTIE

### 3.1 Conditions de garantie

Les dispositions ci-dessous ne peuvent réduire ou supprimer la garantie légale des vices cachés (art 1641 et suivants du Code Civil). Le non respect des normes en vigueur, des consignes de cette notice entraînent la résiliation de la garantie.

Un appareil présumé à l'origine d'un sinistre doit rester sur place à la disposition des experts, le sinistré doit informer son assureur.

La garantie s'exerce en France Métropolitaine uniquement. Elle se limite à l'échange ou la fourniture gratuite des pièces reconnues défectueuses ou, en cas de panne non réparable, du chauffe-eau électrique lui-même, à l'exclusion des frais de main-d'oeuvre et de déplacement et de toute indemnisation ou prolongation de garantie. Les pièces d'usure sont exclues de la garantie.

Cette garantie pièces constructeur est subordonnée à :

- L'établissement d'un certificat de conformité de l'installation visé par un organisme agréé par le Ministère de la transition écologique et solidaire (arrêté du 23 février 2018). L'entreprise qui établit le certificat de conformité est une entreprise inscrite dans une démarche de qualité pour les travaux sur les installations de gaz, et soumise à des contrôles réguliers de la part d'un organisme de contrôle indépendant, à l'occasion desquels l'entreprise peut échanger sur les aspects techniques et réglementaires.
- Un entretien annuel réalisé par un professionnel qualifié qui devra notamment vérifier, nettoyer et régler l'appareil au moins une fois par an, voire plus si nécessaire (conformément à la circulaire ministérielle du 09/08178).

**Sont notamment exclues de la garantie les défaillances dues à :**

#### 1. Une installation non conforme

- Installation effectuée par une personne non qualifiée
- Appareil ayant subi des chocs ou chutes.
- Appareil difficilement accessible.
- Raccordement hydraulique électrique ou gaz non conforme
- Modification de la nature ou de la pression inadéquate ou irrégulière de l'eau ou du gaz
- Fixations inappropriées.

#### 2. Des conditions d'environnement anormales

- Appareil installé dans un endroit soumis au gel ou aux intempéries.
- Alimentation avec une eau de puits ou de pluie, ou présentant des critères particulièrement anormaux. A ce titre dans le cas d'une dureté de l'eau supérieure à 20 °f, il est nécessaire d'ajouter un adoucisseur d'eau afin de réduire les dépôts de calcaire dans l'échangeur, la garantie ne couvrant pas les dommages causés par le calcaire.
- Alimentation électrique présentant des surtensions importantes (réseau, foudre ...).

#### 3. Un défaut d'entretien

- Entretien réalisé par une personne non qualifiée
- Connexions électriques mal serrées.
- Filerie en mauvais état.
- Carrosserie soumise à des agressions extérieures.
- Modification de l'appareil ou utilisation de pièces non adaptées ou non référencées par le constructeur.

#### Fin de vie

En cas de dépose définitive de l'appareil, s'adresser à un professionnel du secteur pour effectuer les opérations nécessaires. Pour le nettoyage des parties extérieures :

- éteindre l'appareil,
- appuyer sur le bouton sous l'appareil et enlever les piles.

## 4. INSTRUCTIONS D'UTILISATION

### 4.1 Interface utilisateur

L'interface utilisateur (voir description ci-dessous) permet de faire fonctionner et de contrôler l'appareil.



Figura 1 - Panneau de commande et bouton marche/arrêt

Nr.	Description
1	Bouton de réglage de la puissance de l'appareil
2	Lumière de courant
3	Bouton de réglage du débit/température de l'eau chaude sanitaire
4	Bouton Marche/Arrêt

### 4.2. Allumer / éteindre l'appareil

- Allumer : appuyer sur le bouton marche/arrêt (voir Figure 1 – Panneau de commande et bouton marche/arrêt 4)
- Éteindre : appuyer sur le bouton marche/arrêt (voir Figure 1 – Panneau de commande et bouton marche/arrêt 4)

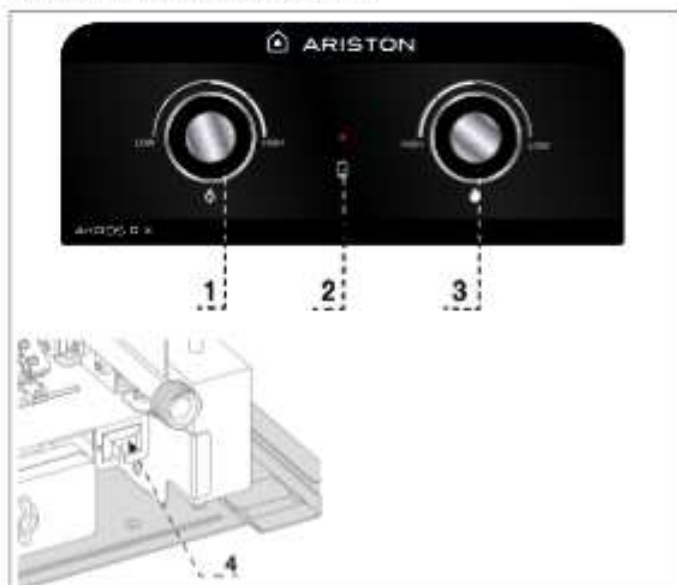
### COUPURE DE L'ALIMENTATION GAZ DE L'APPAREIL.

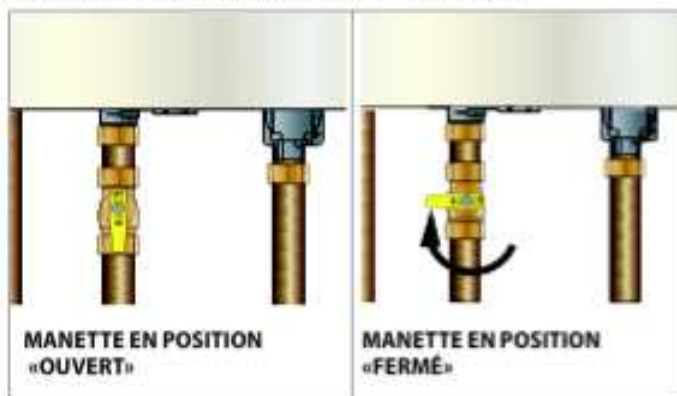

### 4.3 Surfaces chaudes

Éviter tout contact direct avec la face avant lorsque l'appareil est en marche ; la surface est trop chaude. Ne regarder pas à travers le hublot d'inspection de la flamme situé sur la face avant.

### 4.4 Réglage de l'appareil

Le bouton de réglage de la puissance (voir Figure 1 – Panneau de commande et bouton marche/arrêt n° 1) permet de régler la puissance maximale du brûleur. Tourner dans le sens horaire augmente la puissance maximale, tandis que tourner dans le sens antihoraire pour la diminuer.

Le bouton de réglage du débit et de la température (voir Figure 1 – Panneau de commande et bouton marche/arrêt n° 3) permet de régler le débit d'eau maximal du brûleur. Tourner dans le sens horaire pour réduire le débit d'eau maximal, tandis que tourner dans le sens antihoraire augmente le débit d'eau maximal de l'appareil.

Le bouton de réglage du débit permet également de régler le débit d'eau minimal requis pour le démarrage de l'appareil. Tourner dans le sens horaire réduit le débit d'eau minimal requis pour son fonctionnement. Tourner dans le sens antihoraire augmente le débit d'eau minimal requis pour son fonctionnement.

#### Réglage de la température de l'eau chaude sanitaire, recommandations.

**Température maximale de l'eau chaude sanitaire :** Tourner la manette de gaz à fond dans le sens horaire pour obtenir la puissance maximale du brûleur (ce réglage est recommandé en hiver ou lorsque l'eau est très froide, inférieure à 10 °C).

**Température réduite de l'eau chaude sanitaire :** Tourner la manette de gaz à fond dans le sens antihoraire pour obtenir la puissance maximale du brûleur (ce réglage est recommandé en été ou lorsque l'eau est chaude, supérieure à 15 °C).

#### Réglage du débit d'eau, recommandations.

**Débit d'eau maximal :** Tourner le bouton d'eau à fond dans le sens inverse des aiguilles d'une montre pour obtenir un débit maximal (ce réglage est recommandé en cas d'utilisation normale d'eau chaude avec un débit supérieur à 6 L/min ou en été, lorsque la température de l'eau chaude est moins critique).

**Débit d'eau réduit :** Tourner le bouton d'eau à fond dans le sens des aiguilles d'une montre pour obtenir un débit réduit (ce réglage est recommandé en cas d'utilisation normale d'eau chaude avec un débit inférieur à 5 L/min ou en hiver, lorsque la température de l'eau chaude est critique).

### 4.5 Signal d'alimentation des piles

Lorsque les piles sont presque vides, le voyant rouge s'allume (voir Figure 1 – Panneau de commande et bouton marche/arrêt n° 4). Les piles doivent être remplacées par des piles neuves, complètement chargées.

### 4.6 Remplacement des piles

Pour remplacer les piles, suivez les étapes :



Figura 2 - Remplacement des piles

## 4. INSTRUCTIONS D'UTILISATION

### **Retirer les piles :**

- Décrocher le couvercle du boîtier de la batterie psitué sous l'appareil (voir Figure 2 : N.1).
- Retirer les piles(voir Figure 2 : N. 2).

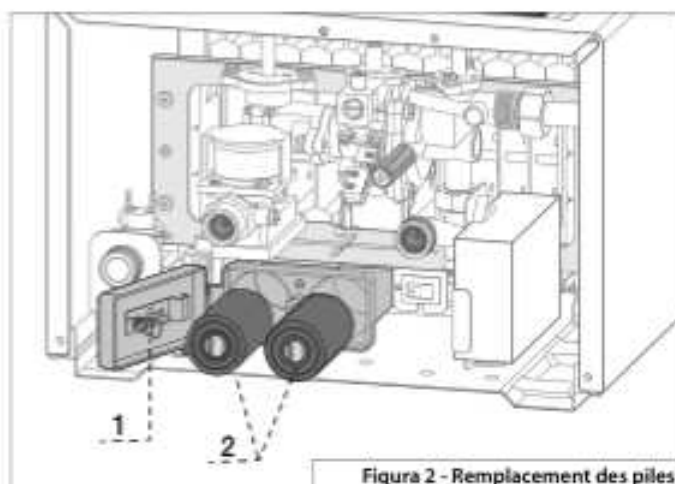
### **Remplacer les piles :**

- Insérez les piles en respectant la polarité correcte (voir Figure 2 : N. 2).
- Fermer le couvercle du boîtier de la batterie (voir Figure 2 : N.1).
- Assurez-vous que le couvercle du boîtier de la batterie est bien fixé avec le bouton de fermeture (voir Figure 2 : N. 1).

### **Recommandations concernant la batterie :**

- Utiliser uniquement les types de piles recommandés : D/LR20.
- Ne jeter pas les piles usagées dans les ordures ménagères.
- Livrer les anciennes batteries au recyclage.
- Ne réutiliser pas les anciennes piles.

### **4.7 Recommandations de nettoyage et d'entretien à l'attention de l'utilisateur**

Il est conseillé à l'utilisateur de vérifier régulièrement l'état de l'appareil lors de son utilisation quotidienne.

Vérifier l'absence de poussière et de toiles d'araignée à l'extérieur et nettoyer les surfaces extérieures du produit. Effectuer toujours ces vérifications lorsque l'appareil est éteint et froid.

Si d'autres anomalies sont constatées, contacter le support technique.

Les composants scellés ne doivent être ni modifiés ni soumis à des interférences.

### **4.8 Protection antigél**

L'appareil ne doit pas être installé dans une pièce où la température peut descendre en dessous de zéro degré Celsius.

En cas de risque de basse température ambiante:

- Éteindre l'appareil.
- Purger l'eau de l'appareil.
  - o Fermer la vanne d'arrivée d'eau de l'appareil.
  - o Ouvrir un robinet d'eau chaude.
  - o Débrancher le raccord d'arrivée d'eau de l'appareil et laissez l'eau s'écouler du circuit jusqu'à ce que le débit s'arrête.
  - o Rebrancher l'arrivée d'eau de l'appareil en maintenant la vanne d'arrivée d'eau fermée.
  - o Fermer le robinet d'eau chaude.

**Remarque :** Lorsque le risque de gel est écarté, ouvrez la vanne d'arrivée d'eau de l'appareil pour rétablir le circuit d'eau chaude.

### **4.9 Entretien annuel obligatoire**

L'entretien est obligatoire et indispensable pour assurer la sécurité, le bon fonctionnement et la durée de vie de l'appareil.

Il doit être réalisé tous les ans conformément à la réglementation.



## INSTRUCTIONS D'INSTALLATION ET D'ENTRETIEN (réservé aux techniciens qualifiés)

### 5. DESCRIPTION DU PRODUIT

Ce produit est destiné à produire de l'eau chaude sanitaire à usage domestique uniquement. Il fonctionne sur batterie, dispose d'une cheminée et l'évacuation des gaz de combustion se fait par tirage naturel. C'est un appareil thermostatique, il permet de définir un point de consigne de température pour l'eau chaude et le système contrôle et ajuste la puissance de l'appareil, dans les limites de fonctionnement, à la température souhaitée.

L'appareil est équipé de plusieurs dispositifs de sécurité :

- Dispositif de contrôle des gaz d'échappement qui éteint l'appareil en cas de tirage insuffisant des gaz
- Dispositif de contrôle de la flamme du brûleur qui éteint l'appareil si l'état de la flamme n'est pas bon
- Limiteur de température qui éteint l'appareil en cas de surchauffe de l'eau.

#### 5.1 Désignation du produit

AKROS	R	X	11	20
Nom du modèle	Proportionnel	Faible émission de NOx	L/min	Type de Gaz

Tabella 1 - Description du nom du produit

Capacité 11 L/min

Type de Gaz  
20 Gaz naturel  
25 Gaz naturel  
31 Gaz propane

#### 5.2 Types de gaz autorisés

Seuls les gaz provenant du réseau public de distribution et d'entreprises certifiées peuvent être utilisés avec ce produit. Ce produit est compatible avec le mélange d'hydrogène de gaz naturel avec un mélange jusqu'à 20 % volume d'hydrogène.

#### 5.3 Plaques d'identification

La plaque signalétique est placée à l'intérieur de l'appareil sur le côté latéral du capot avant.

#### 5.4 Matériel dans la boîte

- Chauffe-eau à gaz
- Kit d'installation
- Piles 2x1,5V type D/LR20
- Documentation de l'appareil

#### 5.5 Matériel non inclus dans la boîte

- Kits de transformation de gaz
- Accessoires d'échappement
- Kits de modernisation pour l'installation

#### 5.7 Vue globale



Figura 3 - Vue globale

Nr.	Description
1	Raccordement du conduit d'évacuation des gaz de combustion
2	Hotte de combustion
3	Dispositif de sécurité du conduit d'évacuation des gaz de combustion
4	Échangeur
5	Électrodes
6	Électrode de détection de flamme
7	Bouton de réglage de la puissance
8	Bouton de réglage du débit/température de l'ECS
9	Unité de contrôle électronique
10	Capteur de débit d'eau
11	Entrée eau froide
12	Soupape de décharge de pression d'eau
13	Entrée Gaz
14	Boîtier de batterie
15	Sortie d'eau chaude sanitaire
16	Dispositif de sécurité contre la surchauffe de l'eau
17	Vanne Gaz
18	Brûleur principal
19	Tasto ON/OFF

## 6. INSTALLATION

### 6.1 Dimensions

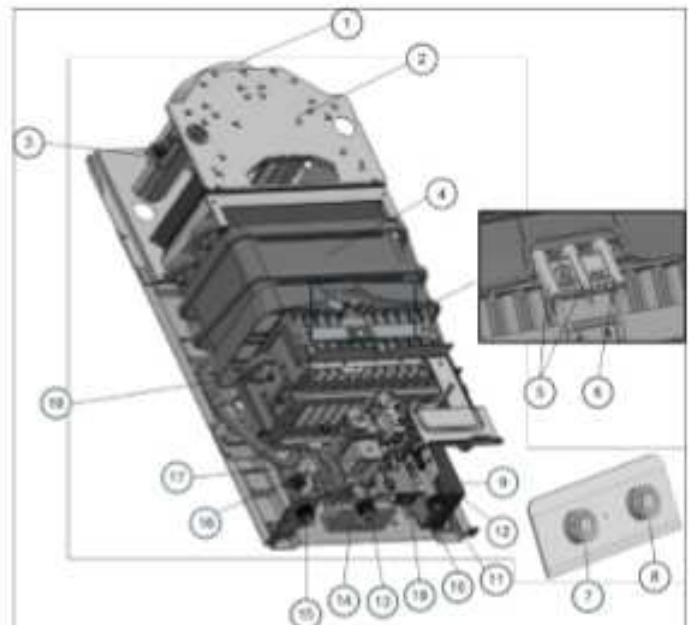
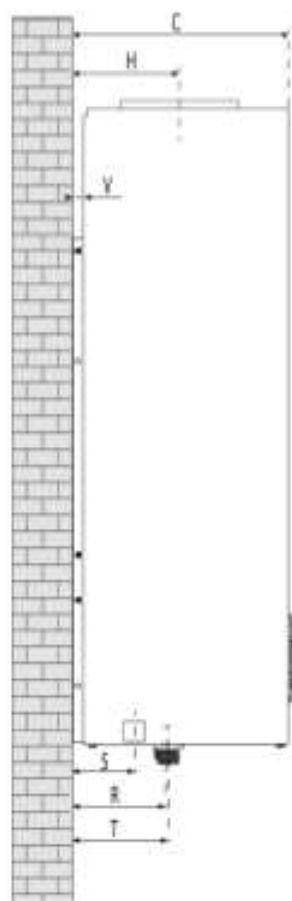
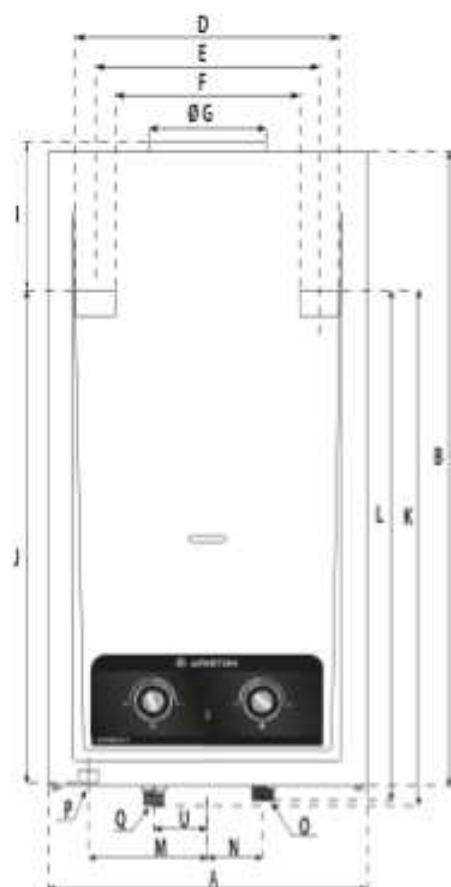

ID	Description	11L	Units
A	Largeur	310	mm
B	Hauteur	625	mm
C	Profondeur	211	mm
D	Distance maximale des points d'ancrage	256	mm
E	Distance entre les centres des points d'ancrage	232	mm
F	Distance minimale des points d'ancrage	208	mm
G	Conduit évacuation gaz de combustion (diamètre intérieur)	113	mm
H	Distance du conduit d'évacuation gaz de combustion par rapport au mur	104	mm
I	Distance verticale du conduit d'évacuation jusqu'au point d'ancrage	144	mm
J	Distance verticale de la sortie d'eau au point d'ancrage	478	mm
K	Distance verticale de l'entrée de gaz au point d'ancrage	499	mm
L	Distance verticale de l'entrée d'eau au point d'ancrage	494	mm
M	Distance de sortie d'eau par rapport à l'axe central de l'appareil	116	mm
N	Distance entre l'entrée d'eau et l'axe central de l'appareil	54	mm
O	Raccord d'entrée d'eau (mâle)	1/2	inches
P	Raccord de sortie d'eau (mâle)	1/2	inches
Q	Raccord d'entrée de gaz (mâle)	1/2	inches
R	Distance d'entrée d'eau au mur	91	mm
S	Distance d'entrée d'eau au mur	60	mm
T	Distance d'entrée de gaz par rapport au mur	93	mm
U	Distance d'entrée de gaz par rapport au mur	52	mm
V	Distance maximale au mur pour la fixation de la vis de suspension	19	mm

Tabella 2 - Dimensions du produit

### 6.2 Vérifier le matériel reçu

1. Retirer l'appareil du carton.
2. Vérifier si le produit est complet et sans aucun dommage
3. Vérifier si tout le matériel inclus est conforme au point :  
5.4 Matériel dans la boîte

Figura 4 - Dimensions du produit

## 6. INSTALLATION

### 6.3 Conditions d'installation

#### 6.3.1 Lieu où installer

- Vérifier si la salle et l'emplacement d'installation sont conformes à la réglementation régionale ou locale spécifique.
- Assurer-vous que les distances minimales sont conformes aux informations de la Figure 5 - Distances minimales d'installation.
- N'installer pas l'appareil sur d'autres équipements qui peuvent affecter le chauffe-eau et son fonctionnement, en particulier sur des équipements fournissant une source de chaleur (par exemple : fours, plaques de cuisson, chaudières, etc.) où de la vapeur est créée et peut être mélangée à de la poussière ou de la graisse alimentaire et être aspirée par le chauffe-eau comme entrée d'air pour le brûleur.
- Installer l'appareil dans une pièce bien aérée, dotée d'un conduit d'évacuation conforme et où les températures intérieures ne descendent pas en dessous de zéro degré Celsius. La température ambiante dans laquelle le produit est installé doit être comprise entre 5°C et 35°C.
- L'appareil ne peut pas être installé en partageant un conduit d'évacuation commun avec d'autres équipements nécessitant également une évacuation. L'appareil doit être installé dans un conduit d'évacuation unique dédié uniquement à ce produit.

#### 6.3.2 Corrosion



##### ■ Le danger peut entraîner des blessures graves, voire mortelles.

Une concentration élevée et persistante d'ammoniac peut provoquer une corrosion du laiton au fil du temps et entraîner des fuites dans les connexions ou les composants où du gaz est utilisé, ce qui peut créer des conditions d'explosion. N'installez pas l'appareil dans un endroit où une concentration élevée d'ammoniac peut se produire (par exemple : stockage d'engrais pour le sol, étables pour animaux, etc.)

- L'appareil ne peut pas être installé dans une pièce où certains produits peuvent créer des substances agressives pouvant entraîner de la corrosion (ex : encres, produits de nettoyage, colles, solvants, etc.)
- L'appareil ne doit pas être installé dans une zone proche de la mer où l'atmosphère environnante présente une humidité élevée et salée car elle favorise la corrosion due à l'action galvanique entre des métaux différents et provoque de la corrosion et de la rouille.

#### 6.3.3 Gel

L'appareil ne doit pas être installé dans une pièce où la température peut descendre en dessous de zéro degré Celsius, où l'eau peut geler. Lorsque l'eau gèle, son volume se dilate et augmente d'environ 9% ce qui provoque une tension énorme dans le système hydraulique (tuyaux, vannes, capteurs, raccords, etc.) et peut endommager l'appareil et entraîner d'éventuelles fuites d'eau.

En cas de risque de basse température ambiante

- Éteindre l'appareil.
- Purger l'eau de l'appareil (voir point 4.8).

#### 6.3.4 Exigences relatives aux caractéristiques de l'eau

L'eau utilisée avec l'appareil doit être conforme aux exigences de potabilité de l'eau et à la législation. La dureté et les caractéristiques de l'eau doivent être conformes au tableau 3 - Exigences de qualité de l'eau.

Dureté [mg/L]	PH	TDS - [mg / L]
0 - 180	6,5 - 8,5	0 - 600

Tabella 3 - Exigences en matière de qualité de l'eau



#### Avertissement

Si la dureté de l'eau dépasse les exigences spécifiées dans le tableau 3, un adoucisseur d'eau doit être installé avant l'entrée d'eau de l'appareil.



#### Attention - l'appareil peut être endommagé.

Si l'eau utilisée n'est pas conforme aux exigences de qualité, elle favorisera le calcaire à l'intérieur du circuit hydraulique provoquant un colmatage partiel des canalisations, réduira la durée de vie des équipements et entraînera des dommages dans le circuit hydraulique pouvant provoquer des fuites d'eau.

#### 6.3.5 Installation de renouvellement d'admission d'air ambiant - ventilation du flux d'air

L'appareil chauffe l'eau en utilisant la chaleur de la combustion du combustible. Le processus en cours d'exécution nécessite un apport d'air continu pour favoriser la combustion du carburant. Il est nécessaire que la pièce dispose de suffisamment d'ouvertures d'air vers l'extérieur afin que toute l'admission d'air nécessaire à l'ensemble des équipements installés soit conforme aux besoins. Les exigences relatives aux ouvertures dans la pièce donnant sur l'extérieur doivent être conformes au tableau :

Zone d'ouverture	Débit d'admission d'air minimum
≥ 150 cm <sup>2</sup>	≥ 1,6 m <sup>3</sup> /h par kW

Tabella 4 - Exigences relatives à l'admission d'air de la pièce d'installation

Les exigences spécifiques à la région ou au pays doivent également être vérifiées et appliquées.

#### 6.3.6 Températures de surface externes du produit

Les surfaces autour du produit peuvent atteindre une température de fonctionnement normale maximale de 85°C (cette température ne prend pas en compte le conduit d'évacuation et le raccordement). Les matériaux de construction autour de ces surfaces doivent être conformes à cette température. Si les murs autour du produit sont sensibles à la chaleur, ils doivent être protégés par une isolation appropriée (respecter les distances minimales d'installation comme demandé au point 6.3.8). Les exigences spécifiques à la région ou au pays doivent également être vérifiées et appliquées.

#### 6.3.7 Distances minimales d'installation

Lors de l'installation de l'appareil, il est nécessaire de respecter les distances minimales par rapport aux murs, aux meubles, aux fours (ou à tout autre appareil capable de cuire ou de chauffer des aliments ou de l'eau générant de la vapeur qui pourrait être aspirée par le chauffe-eau à gaz), aux tuyaux, etc. Les distances minimales sont définies dans la figure suivante.

L'appareil doit être installé avec des distances claires garantissant que l'entretien et la facilité d'entretien peuvent être effectués facilement.

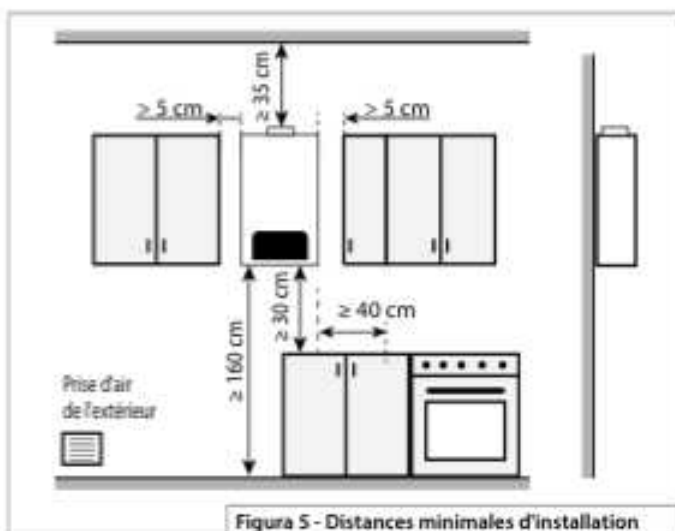

## 6. INSTALLATION

### 6.3.8 Configuration et longueurs des conduits d'évacuation des fumées

Les conduits d'évacuation des fumées doivent être installés selon la configuration expliquée ci-dessous (conduit vertical ou conduit ascendant coudé avec longueur maximale autorisée) afin d'avoir une évacuation correcte des gaz de combustion.

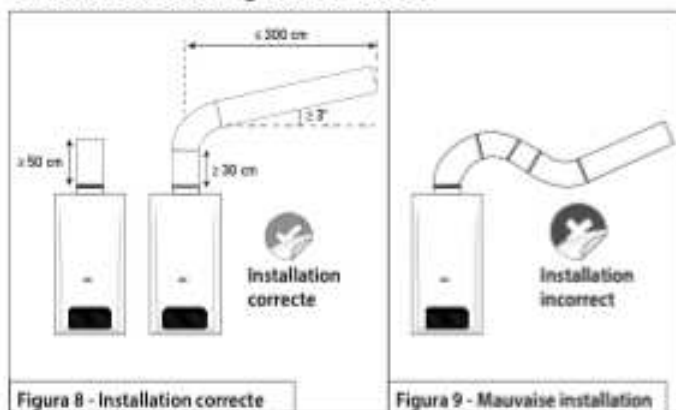

AKROS R X	a	c
1120	0 - 100 cm	30 cm
113031	100 - 200 cm	50 cm
	200 - 300 cm	50 cm

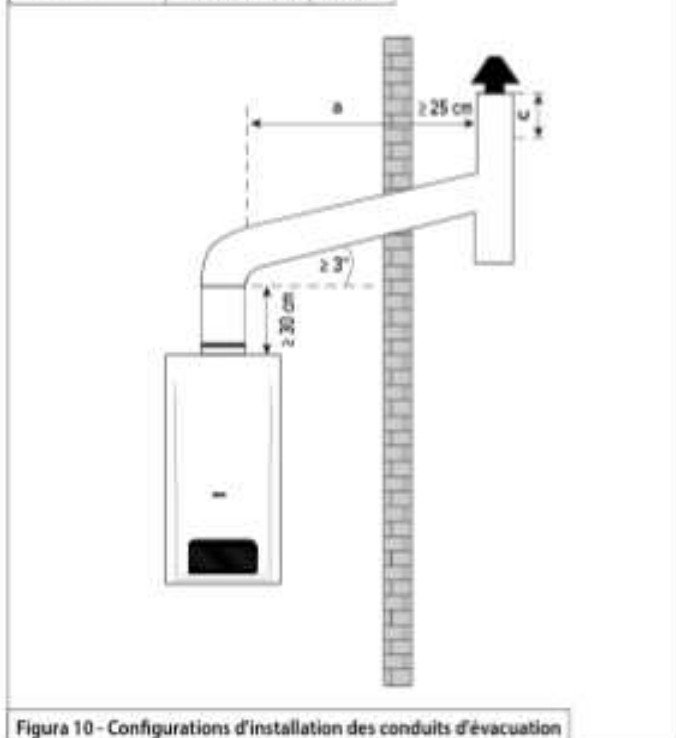

La figure 8 montre une configuration de conduit non conforme. En aucun cas, un segment du conduit d'évacuation ne peut être orienté horizontalement ou descendant. Elle doit toujours être ascendante sur toute la longueur du conduit.

Pression d'extraction des gaz brûlés	
AKROS R X 1120 AKROS R X 113031	≥ 8Pa

Tabella 5 - Pression d'extraction des gaz brûlés

### 6.4 Retirer le capot avant



Figura 6 - Comment retirer le capot avant

Pour retirer le capot avant, suivez les étapes décrites dans la figure ci-dessus :

1. Retirer les trois vis du bas
2. Soulever légèrement le capot avant comme décrit au point 2 jusqu'à ce que les points d'ancrage supérieurs soient libérés des crochets du panneau arrière
3. Tirer légèrement le capot avant et débranchez le câble IHM
4. Retirer le couvercle avant.

### 6.5 Fixation de l'appareil au mur

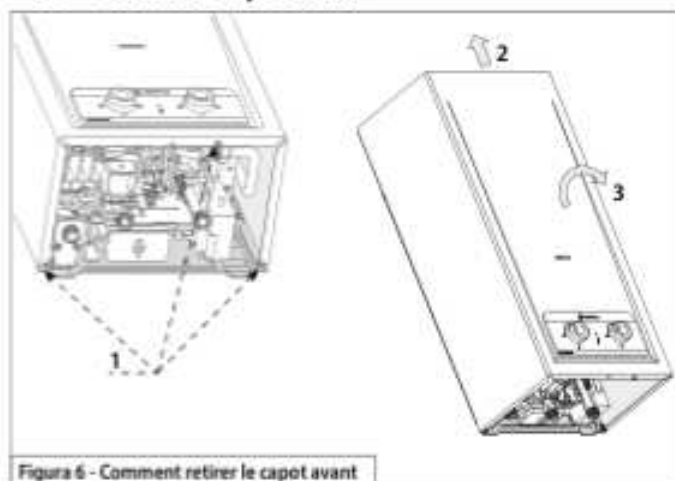
Fixer l'appareil au mur à l'aide des accessoires fournis dans la boîte ou, en cas de remplacement d'un ancien appareil, vérifiez si les points de fixation actuels sont conformes aux exigences de dimensions indiquées dans la Figure 4 - Dimensions du produit et le Tableau 2 - Dimensions du produit.



Figura 7 - Exemple de vérification des points d'accrochage mural.

Les points d'ancrage doivent être nivelés horizontalement. Après avoir installé l'appareil dans le mur, il doit rester en position verticale. Vérifier toujours le nivellement avec un outil approprié (niveau à bulle, niveau laser, etc.).

Les points d'ancrage ont été conçus pour être adaptés à certains concurrents du marché. Vérifier si, lors du remplacement d'une unité, les points d'ancrage actuels s'adaptent déjà aux points de fixation du mur.

## 6. INSTALLATION

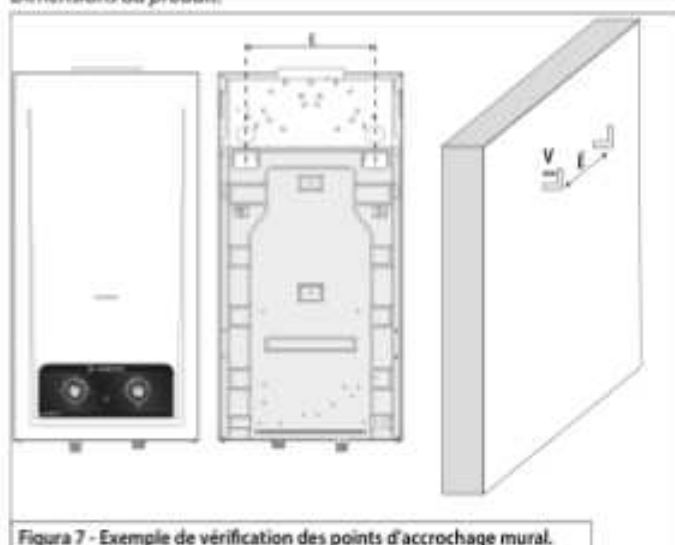
### 6.6 Raccordement au conduit d'évacuation des fumées

**!** Il est obligatoire d'installer et de raccorder à un conduit d'évacuation des fumées conformément aux exigences de ce manuel. Si cette opération n'est pas effectuée correctement, elle peut provoquer une fuite de gaz d'échappement de combustion dans la pièce et un risque de contamination de l'air et, à terme, de blessures graves, voire mortelles.

Exigences relatives au conduit d'évacuation des gaz d'échappement :

- Respecter les longueurs de conduits de fumée spécifiées dans ce manuel, voir 6.3.8 - Configuration et longueurs des conduits d'évacuation des fumées.
- Respecter les diamètres des conduits d'évacuation, voir : Dimensions
- Toute la longueur du conduit doit être verticale ou en angle ascendant dans toutes les sections de la longueur du conduit.
- Le conduit d'évacuation doit être fixé dans l'appareil dans le diamètre intérieur du collier du conduit d'évacuation, voir Figure 9 - Ensemble du conduit d'évacuation dans l'appareil.
- Être isolé thermiquement
- Tous les raccords doivent être étanches et ne doivent permettre aucune fuite de gaz de combustion. Un matériau isolant supplémentaire peut être appliqué pour assurer la solidité (par exemple : ruban d'aluminium autorisé, silicone haute température, etc.)
- À l'extrémité du conduit d'évacuation, il doit être équipé d'un terminal de conduit qui assure une protection contre la pluie et le vent sans compromettre l'extraction du conduit d'évacuation.
- Le conduit de fumée doit être en métal. L'utilisation de matériaux sensibles à la chaleur (conduits en plastique, revêtements intérieurs en plastique, etc.) est interdite.

Tous les accessoires de conduit d'évacuation doivent être certifiés pour les chauffe-eau à gaz.

Dans le cas où le conduit d'évacuation est en contact avec des matériaux inflammables, il doit être isolé thermiquement en garantissant une température de surface maximale  $\leq 85^{\circ}\text{C}$ . Le non-respect de cette recommandation entraîne un risque d'incendie et de dommages matériels.

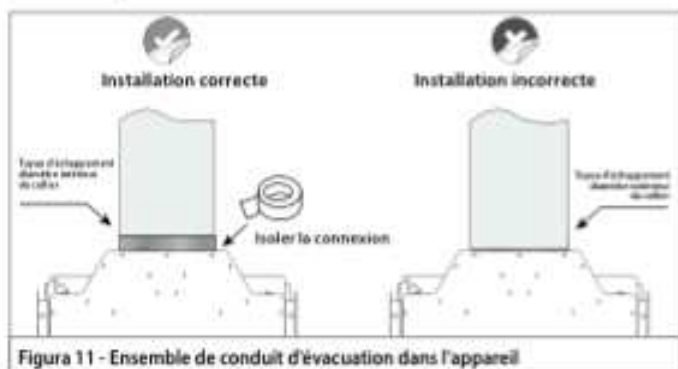

### 6.7 Raccordement eau

Vérifier toujours les raccordements d'eau, les conduites d'eau et les accessoires d'eau pour détecter tout dommage et toute fuite d'eau éventuelle après l'installation. Utiliser uniquement des accessoires d'eau certifiés conformes aux directives européennes et aux réglementations régionales et/ou nationales.

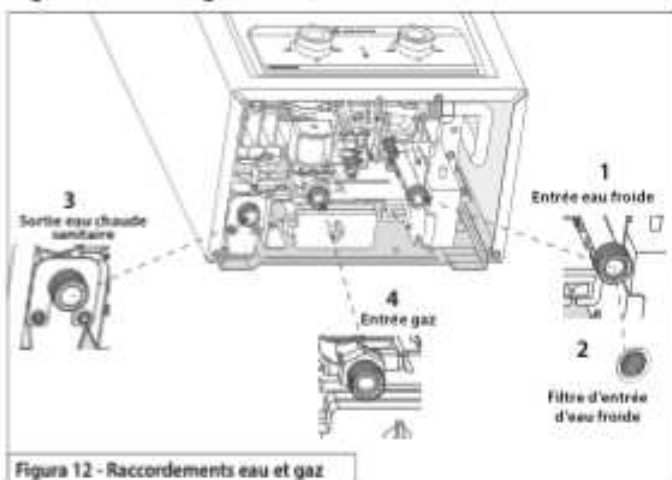

Vérifiez les types de raccordement d'eau dans le tableau 2 - Dimensions du produit.

Lors de l'installation du raccordement à l'eau :

- Vérifiez si le filtre à eau (voir Figure 12 - 2) est assemblé dans le raccord d'arrivée d'eau de l'appareil
- Il est recommandé d'installer un robinet à boisseau sphérique ou autres permettant la fermeture de l'entrée d'eau pour un entretien ultérieur de l'appareil.
- Assurez-vous que tous les tuyaux d'eau et accessoires peuvent résister à la pression d'eau maximale (voir 11 - Spécifications techniques)
- Assurez-vous que tous les tuyaux de sortie d'eau et accessoires sont certifiés pour l'eau chaude. Température minimale de fonctionnement recommandée  $90^{\circ}\text{C}$ . Pour l'installation, utilisez les joints fournis dans les accessoires à l'intérieur de l'emballage.
- Pour éviter un pic de pression d'eau dû à un effet coup de bélier, il est recommandé d'installer un clapet anti-retour d'eau en aval du raccordement d'eau chaude.

### 6.8 Raccordement gaz

**!** Le non-respect des recommandations suivantes peut entraîner une fuite de gaz, une explosion et des dommages matériels graves ou des blessures mortelles.

Il est obligatoire que tous les raccordements et accessoires de gaz soient conformes à toutes les réglementations nationales en matière de gaz.

Raccordement de l'alimentation en gaz au produit :

- Vérifier si le gaz fourni correspond au réglage du type de gaz du produit en usine.
- Il est obligatoire d'installer une soupape de sécurité gaz (arrêt) en amont du raccord d'arrivée de gaz, le plus près possible du raccord produit.
- Vérifier si le régulateur/régulateur d'alimentation en gaz a la bonne pression et le bon débit de gaz pour les spécifications du produit et la consommation de gaz (voir 11 - Spécifications techniques).
- Pour l'installation, utilisez les joints fournis dans les accessoires à l'intérieur de l'emballage.
- Après avoir connecté l'alimentation en gaz, vérifiez si la pression d'entrée du gaz est conforme aux spécifications.

## 6. INSTALLATION

### Gaz fourni par un tuyau flexible (non métallique) :

- Vérifier que le tuyau n'est pas plié, tordu ou que sa section est restreinte le long du chemin.
- Ne pas utiliser le tuyau flexible à proximité de zones chaudes (ex : chauffe-eau électriques, fours, appareils de cuisson, etc.)
- Vérifier que le tuyau n'est pas vieilli et endommagé. Il est recommandé de remplacer le tuyau flexible de gaz tous les quatre ans ou s'il devient rigide et non flexible avant les quatre ans.

### Gaz fourni par un tuyau rigide ou flexible (métallique) :

- Vérifier que le tuyau est certifié pour l'alimentation en gaz.
- Utiliser toujours de nouveaux joints à chaque fois qu'ils doivent être entretenus et démontés. Pour une nouvelle installation, utilisez les joints fournis dans les accessoires à l'intérieur de l'emballage.
- Vérifier toujours les fuites de gaz avec une méthode/un équipement approprié (renifleur de gaz, vaporisateur de bulles de gaz, etc.) le long du chemin d'alimentation en gaz (tuyaux, accessoires et connexions) avec l'alimentation en gaz ouverte.

## 7. MISE EN SERVICE

Après l'installation de l'appareil, il doit être vérifié lors de la première mise en service pour s'assurer qu'il fonctionne conformément aux spécifications et en toute sécurité.

### 7.1 Réglage de l'appareil

 Cette procédure doit être effectuée uniquement par du personnel autorisé et certifié.

Le réglage du produit s'effectue par des mesures de pression de gaz.

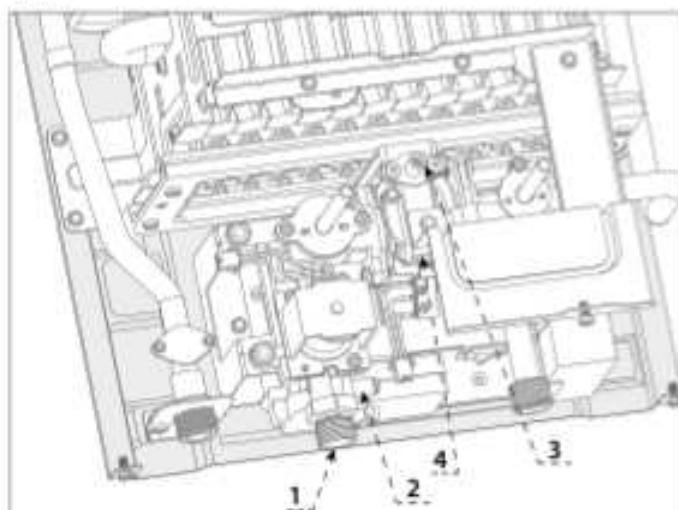

N.	Description
1	Raccord d'arrivée de gaz
2	Point de mesure de la pression d'entrée gaz
3	Point de mesure de la pression du gaz au brûleur

Figura 13 - Points de mesure de la pression gaz

## 7. MISE EN SERVICE

Le non-respect des recommandations suivantes peut entraîner une fuite de gaz, une explosion et des dommages matériels graves ou des blessures mortelles.

Accès aux points de mesure d'entrée de gaz :

- Éteindre l'appareil, fermez l'arrivée d'eau et fermez l'alimentation en gaz.
- Retirer le capot avant (voir 5.4 Retirer le capot avant) et débranchez le câble IHM.
- Accéder aux points de mesure (voir Figure 13 - Points de mesure de la pression du gaz) comme indiqué dans les paragraphes suivants.
- Utiliser un manomètre à gaz calibré pour vous connecter aux points de mesure de gaz.
- Ouvrir l'alimentation en gaz.
- Assembler le capot avant et connectez l'IHM.
- Allumer l'appareil.

### 7.1.1 Réglez la pression au brûleur à la puissance maximale

- Ouvrir le robinet d'eau chaude et laisser l'appareil démarrer.
- Le signal de flamme sur l'écran doit être allumé (voir Figure 1 - Écran et boutons).
- **Bouton de réglage de la puissance :** Tourner le bouton à fond dans le sens des aiguilles d'une montre pour obtenir la puissance maximale du brûleur.
- **Bouton de réglage du débit/température de l'ECS :** Tourner le bouton à fond dans le sens des aiguilles d'une montre pour obtenir le débit d'eau minimal.
- Desserer la vis 2 et insérez le tube du manomètre. Vérifier au manomètre si la pression du gaz d'entrée est conforme aux spécifications (voir 11 - Spécifications techniques). Une fois terminé, retirer le tube du manomètre et serrer la vis.
- Desserer la vis 3 et insérez le tube du manomètre, vérifier si la pression du brûleur est conforme aux spécifications (voir 10 - Spécifications techniques).
- Desserer la vis 3 et insérez le tube du manomètre, vérifier si la pression du brûleur est conforme aux spécifications (voir 11 - Spécifications techniques).
  - Si un réglage est nécessaire, tournez la vis 4 jusqu'à ce que la pression du brûleur soit conforme aux spécifications.
  - Retirer le tube du manomètre et serrez la vis (3). Vérifier le serrage des vis de réglage (2-3) et éliminer toute fuite.

### 7.2 Vérification du dispositif de sécurité d'évacuation des fumées

Le dispositif de sécurité des gaz de combustion doit être vérifié lors de l'installation, de la mise en service ou du remplacement du produit.

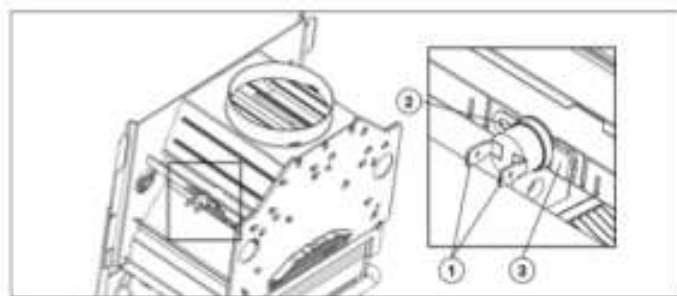

Nr.	Description
1	Bornes de câblage
2	Emplacement des vis de fixation
3	Position de fixation

Figura 14 - Emplacement du dispositif de sécurité d'évacuation des fumées

## 7. MISE EN SERVICE

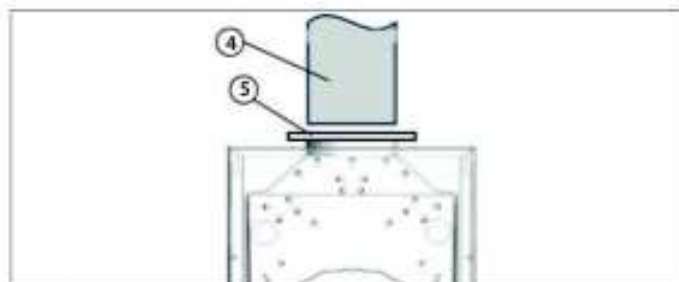

Nr.	Description
4	Conduit des fumées
5	Plaque métallique pour obturer le conduit de fumée

Figura 15 - Vérification du dispositif de sécurité d'évacuation des fumées

### Vérification du fonctionnement du dispositif de sécurité des fumées :

1. Retirer/déverrouiller et soulever le conduit des fumées de l'appareil (voir fig. 15, point 4).
2. Obstruer la sortie de la hotte avec une plaque métallique (voir fig. 15, point 5).
3. Mettre l'appareil en marche en ouvrant un robinet d'eau chaude.
4. Le dispositif de sécurité des fumées (voir fig. 14) devrait s'éteindre après environ 1 minute. L'appareil devrait s'éteindre (voir « 14. Dépannage de l'erreur » pour redémarrer l'appareil). Si l'appareil ne s'éteint pas, remplacer le dispositif de sécurité des fumées.

### Remplacement du dispositif de sécurité des fumées :

1. Retirer ou décrochez les fils des bornes (voir Fig. 14, élément 1).
2. Retirer la vis de fixation (voir Fig. 14, élément 2).
3. Faire glisser le capteur de fumées dans la fente de fixation (voir Fig. 14, élément 3) et retirez-le.

**Remarque 1 :** Pour installer le capteur, suivez les étapes précédentes dans l'ordre inverse.

**Remarque 2 :** Pour réinstaller le conduit d'évacuation, consultez la section 6.6 du manuel.

### 7.3 Liste de contrôle d'installation

1. **Emplacement d'installation :** Vérifier que le lieu d'installation est adapté au produit et conforme aux exigences de la réglementation pour les appareils de type B11bs et indiquées dans ce manuel d'installation.  
« CE TYPE D'APPAREIL NE PEUT PAS ÊTRE INSTALLÉ DANS UNE PIÈCE QUI NE RÉPOND PAS AUX EXIGENCES DE VENTILATION APPROPRIÉES. »
2. **Distances minimales :** Afin de permettre un accès facile à l'appareil pour les opérations de maintenance, l'appareil doit être installé conformément aux dégagements indiqués dans le manuel.
3. **Qualité de l'eau :** Vérifier que la qualité de l'eau est conforme et se situe dans les paramètres indiqués dans ce manuel.
4. **Type de Gaz :** Le gaz fourni doit être conforme au réglage du type de gaz de l'appareil.
5. **Test de fuite de gaz :** Vérifier avec un spray pour rechercher d'éventuelles fuites ou utilisez un détecteur de gaz.
6. **Conduit d'évacuation :** vérifier si le conduit est adapté et conforme à la réglementation en vigueur. Vérifiez également l'étanchéité des conduits de fumées et éliminez les fuites éventuelles.
7. **Paramètres de gaz :** Vérifier si les réglages du gaz et les pressions du brûleur sont corrects.
8. **Eau chaude :** Vérifier si l'appareil fournit de l'eau chaude en fonction de la puissance.
9. **Manuel d'instructions de l'utilisateur :** Remettre le manuel à l'utilisateur et fournir toutes les instructions nécessaires à son utilisation et à son entretien.

## 8. CHANGEMENT DE GAZ

### 8. Changement de gaz

Le changement de gaz d'un produit pour un autre type de gaz doit être effectuée uniquement par un technicien certifié et autorisé. Il faut utiliser uniquement les kits de changement gaz officiels fournis par le fabricant conformément au tableau ci-dessous.

Modèle	Code	Kit changement gaz
11L	3632719	de G20/G25 à G30/G31
	3632720	de G30/G31 à G20/G25

Tabella 6 - Kit changement gaz

Toutes les instructions nécessaires au remplacement des composants sont incluses dans le kit de changement de gaz. Veuillez consulter la documentation fournie avec le kit.

## 9. ENTRETIEN

### 9. Maintenance (réservé au personnel certifié)

L'appareil doit faire l'objet d'un entretien régulier afin de fonctionner en toute sécurité et avec les bonnes performances. L'entretien doit être effectué uniquement par du personnel certifié. Toutes les pièces/composants remplacés doivent être des pièces d'origine fournies par Ariston.

#### 9.1 Fréquence de maintenance

Il est obligatoire et recommandé d'effectuer l'entretien régulièrement tous les 12 mois.

#### 9.2 Principales vérifications recommandées pour la maintenance

- Contrôle visuel de l'état général de l'appareil (composants principaux, capot avant, IHM, etc.) et recherche de signes spécifiques de dysfonctionnement.
- Vérification des principaux capteurs de sécurité :
  - Capteur de gaz de combustion
  - Capteur de température de surchauffe
- Vérification du système pour la sécurité :
  - Détecter la défaillance du capteur d'ionisation en l'absence de flamme.
  - Détecter une panne d'alimentation en gaz
- Vérifiez les performances de l'appareil :
  - Débit d'eau min et max
  - Chauffage de l'eau min et max
  - Contrôle thermostatique de la température de l'eau (vérifiez si l'appareil atteint la température de consigne).
- Vérifier les fuites d'eau dans le circuit d'eau. Tous les raccordements d'eau, débitmètre d'eau, échangeur de chaleur, raccordement d'eau au brûleur, raccordement de sortie d'eau, etc. Remplacez les joints, les garnitures ou les joints toriques si nécessaire.
- Vérifier les fuites de gaz dans le circuit de gaz. Tous les raccordements de gaz, raccordement d'admission de gaz, vanne de gaz, collecteur de gaz, etc. Remplacez les joints, les garnitures ou les joints toriques si nécessaire.
- Nettoyage du brûleur pilote, de l'électrode et du capteur d'ionisation.  
*Remarque : Recommandé tous les 2 ans*
- Nettoyage du collecteur de gaz et des buses si nécessaire.
- Nettoyage du brûleur principal si nécessaire.
- Nettoyage de l'échangeur de chaleur si nécessaire.
- Nettoyage du filtre d'arrivée d'eau.

#### 9.3 Retirer le panneau avant

Consultez le point précédent « 6.4 Retirer le panneau avant » et « Figure 10 – Comment retirer le panneau avant ».

## 9. ENTRETIEN

### 9.4 Électrodes d'allumage et de détection de flamme



Figura 16 - Démontage des électrodes d'allumage et de détection de flamme

1. Débrancher le câble des électrodes.
2. Débrancher le câble du capteur d'ionisation.
3. Retirer la vis de fixation.

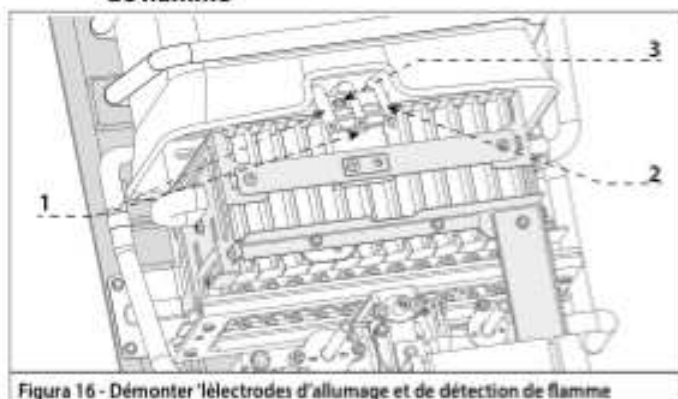

Figura 19 - Groupe d'électrodes

1. Nettoyer les électrodes
2. Nettoyer le capteur d'ionisation

### 9.5 Entretien du collecteur de gaz

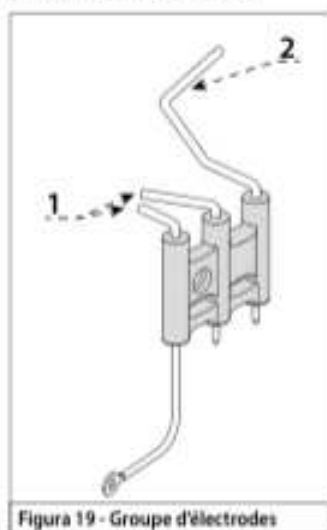

Figura 20 - Retrait du groupe gaz avec le collecteur

1. Retirez les deux vis du support métallique.
2. Débranchez le raccord de la vanne d'eau.
3. Retirez les quatre vis du support de la vanne gaz/eau.
4. Débranchez la vanne gaz/eau et le collecteur de gaz.



Figura 21 - Collecteur de gaz et buses

1. Nettoyer toutes les buses du collecteur à l'aide d'un jet d'air.

### 9.6 Maintenance brûleur principale

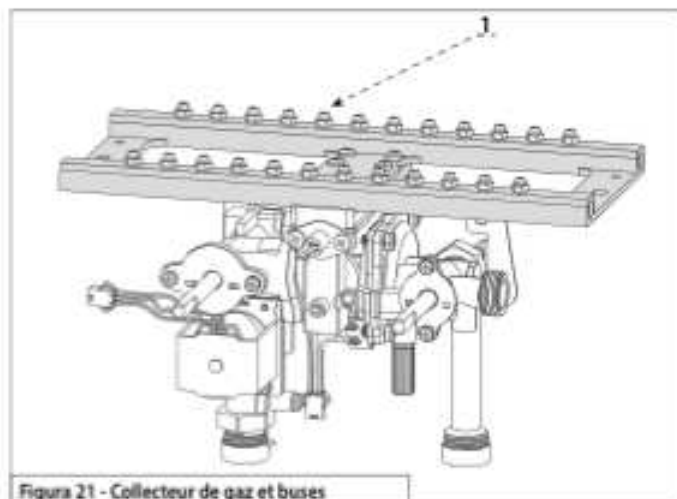

Figura 17 - Retrait du brûleur principal

1. Débranchez tous les raccords d'eau.
2. Retirez les quatre vis du support du brûleur principal.
3. Détacher le brûleur principal de l'appareil.

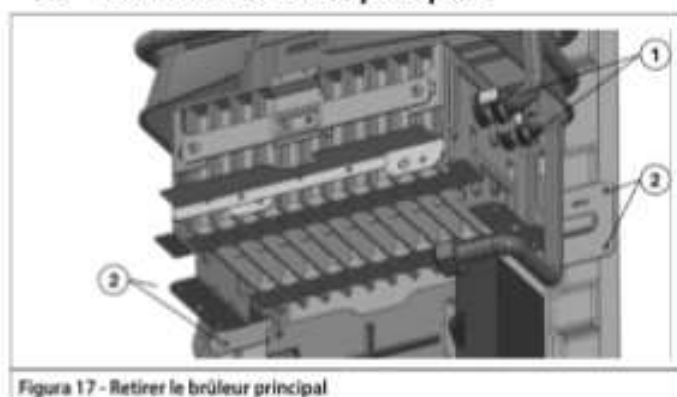

Figura 18 - Nettoyage du brûleur principal

4. Nettoyer la surface du brûleur avec un jet d'air.

## 9. ENTRETIEN

### 9.7 Entretien de l'échangeur de chaleur

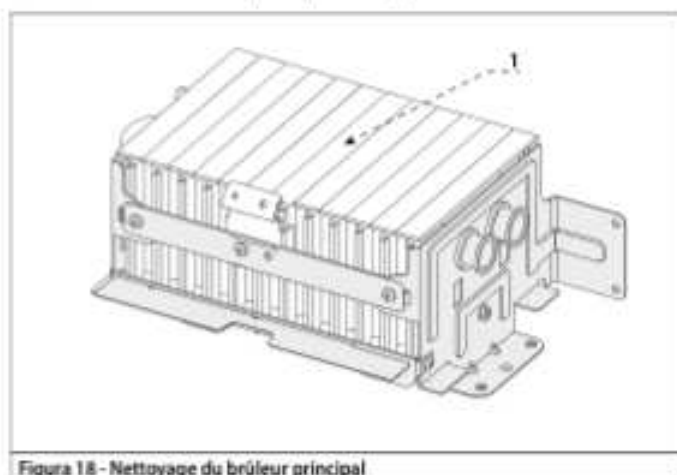

Figura 22 - Retirer l'échangeur de chaleur

1. Retirer les deux vis du support supérieur de l'échangeur de chaleur.
2. Retirer une vis de la fixation arrière de l'échangeur de chaleur.
3. Retirer les deux vis du support de sortie d'eau.
4. Retirer la plaque de fixation de la sortie d'eau.
5. Retirer l'échangeur de chaleur de l'appareil.

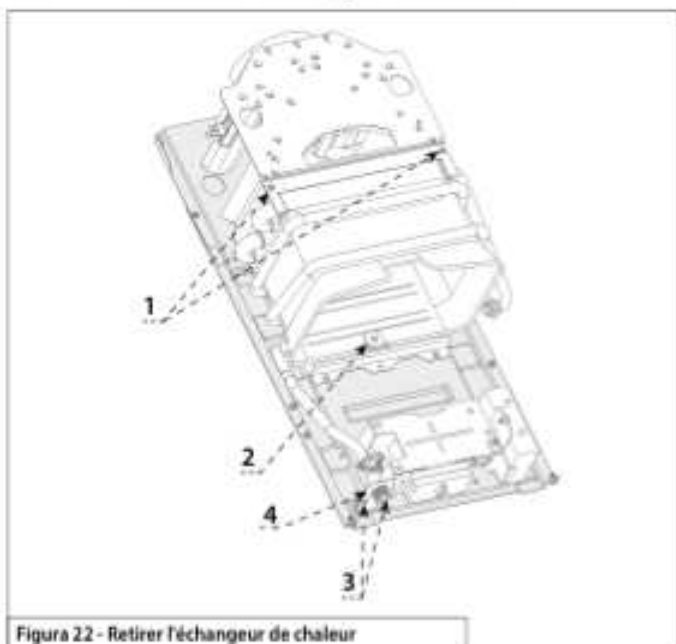

Figura 23 - Pulisci lo Scambiatore di Calore

1. Nettoyer les ailettes par le haut en les lavant à l'eau et séchez avec un jet d'air.
2. Nettoyer les ailettes de l'échangeur de chaleur par le bas (en retournant l'échangeur de chaleur) avec de l'eau et séchez avec un jet d'air.

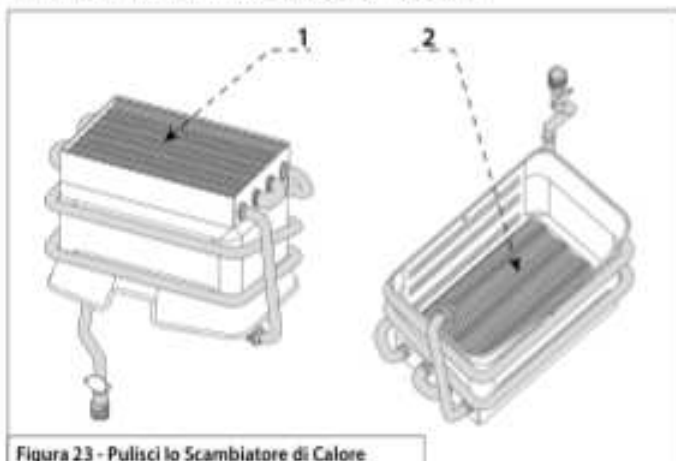

Figura 24 - Entretien du filtre d'entrée eau froide

1. Débrancher l'entrée d'eau et retirer le filtre manuellement ou à l'aide d'un support d'outil souple (par exemple en plastique ou en bois) pour éviter d'endommager le filtre.
2. Nettoyer le filtre en le lavant à l'eau et au jet d'air.

## 10. DÉPANNAGE (ERREURS)

CODE D'ERREUR	Description	Action/Solution
L'appareil ne s'allume pas, pas de flamme sur le brûleur	Panne d'allumage	<ol style="list-style-type: none"> <li>Vérifier si les piles sont correctement insérées</li> <li>Vérifier si la LED rouge indiquant que les piles sont faibles est allumée ; remplacer les piles.</li> <li>Pas de gaz fourni, vérifier si le robinet de gaz est ouvert.</li> <li>Pas de gaz fourni, vérifier s'il y a du gaz dans la bouteille (GPL uniquement).</li> </ol>
L'appareil ne s'allume pas, pas de flamme sur le brûleur	Défaillance de l'électrode ou erreur de lecture du capteur de flamme	<ol style="list-style-type: none"> <li>Vérifier que l'électrode transmet une étincelle au brûleur. Dans le cas contraire, vérifier son positionnement et ajustez-le.</li> <li>Vérifier que le capteur d'ionisation (capteur de flamme) est propre et correctement positionné. Nettoyer le capteur et positionnez-le correctement.</li> </ol>
La température de l'eau n'est pas assez chaude	Le bouton de réglage de la puissance n'est pas correctement réglé.	<ol style="list-style-type: none"> <li>Tourner le bouton dans le sens des aiguilles d'une montre pour augmenter la puissance du brûleur. Cela augmentera la température de l'eau.</li> </ol>
	La flamme est trop faible.	<ol style="list-style-type: none"> <li>Alimentation en gaz insuffisante. Vérifier qu'il y a suffisamment de gaz dans la bouteille (GPL uniquement).</li> <li>Vérifier que le détendeur de gaz est adapté et qu'il fonctionne correctement.</li> </ol>
L'appareil cesse de fonctionner après quelques minutes	L'évacuation des fumées n'est pas correctement effectuée	<ol style="list-style-type: none"> <li>Vérifier que le voyant rouge de piles faibles est allumé ; remplacez les piles.</li> <li>Vérifier que le conduit d'évacuation et le terminal ne sont pas obstrués et débouchez-les si nécessaire.</li> <li>Le thermostat de surchauffe s'est déclenché. Vérifier que la température de sortie n'est pas trop élevée lorsque l'appareil est en marche. Tourner le bouton de réglage de la puissance dans le sens inverse des aiguilles d'une montre pour réduire la puissance du brûleur. La température de l'eau baissera.</li> <li>Vérifier que le détendeur de gaz est adapté et qu'il fonctionne correctement.</li> <li>Si le problème persiste, contacter le support technique.</li> </ol>
Le débit d'eau est trop faible	Filtre à eau obstrué	<ol style="list-style-type: none"> <li>Vérifier et nettoyez le filtre d'arrivée d'eau.</li> <li>Ouvrir le robinet d'eau chaude et redémarrer l'appareil ; si le problème persiste, contacter le support technique.</li> </ol>
	Le bouton de réglage du débit/ température de l'eau n'est pas correctement réglé.	<ol style="list-style-type: none"> <li>Tourner le bouton de réglage du débit/ température dans le sens inverse des aiguilles d'une montre pour augmenter le débit. Augmenter le débit d'eau diminuera la température ; réajuster le bouton de réglage de la puissance pour augmenter la puissance du brûleur.</li> <li>Ouvrir le robinet d'eau chaude et remettre l'appareil en marche. Si le problème persiste, contacter le support technique.</li> </ol>

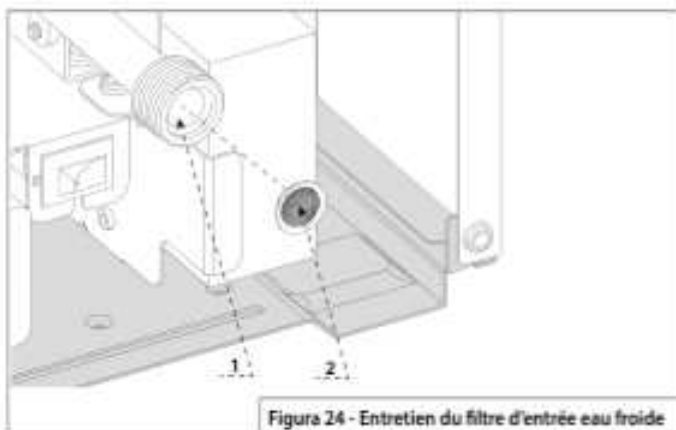
Tabella 7 - Dépannage

**!** SI L'APPAREIL NE DÉMARRE PLUS OU S'ARRÊTE À PLUSIEURS REPRISES, APRÈS AVOIR EFFECTUÉ LES VÉRIFICATIONS CORRESPONDANTES, ÉTEIGNEZ L'APPAREIL, FERMEZ LE ROBINET DE GAZ, RETIREZ LES PILES ET CONTACTEZ UN TECHNICIEN QUALIFIÉ. SI LA CAUSE DU BLOCAGE N'EST PAS ÉLIMINÉE, NE PAS ACTIVER L'APPAREIL.

**!** TOUTES LES RÉPARATIONS, QUI NE DOIVENT ÊTRE EFFECTUÉES QU'À L'AIDE DE PIÈCES DE RECHANGE D'ORIGINE, DOIVENT ÊTRE EFFECTUÉES PAR UN PROFESSIONNEL QUALIFIÉ.

### 10.1 Arrêt dû à une évacuation défectueuse des fumées.

Ce dispositif provoque l'arrêt de l'appareil en cas d'anomalie dans l'évacuation des fumées.

L'arrêt de l'appareil est temporaire (12 minutes).

**Une fois les conditions normales rétablies, l'appareil fonctionne normalement. Dans le cas contraire, la chaudière s'arrête et le cycle se répète.**

- !** En cas de dysfonctionnement ou si une intervention répétée est nécessaire, éteindre l'appareil, fermer le robinet du gaz et contacter le service d'assistance technique ou un technicien qualifié.
- En cas d'interventions ultérieures sur l'appareil, il est nécessaire de contacter un technicien qualifié afin de réparer le défaut d'évacuation des fumées une fois la cause du dysfonctionnement détectée. **malfunctionamento.**
- En cas d'entretien de l'appareil, utilisez uniquement des pièces de rechange d'origine en suivant les instructions.
- Cet appareil ne doit jamais être hors service car cela affecterait la sécurité de l'utilisateur.

**!** AVERTISSEMENT  
NE JAMAIS MODIFIER OU METTRE HORS SERVICE LE CAPTEUR DE GAZ DE COMBUSTION. CELA POURRAIT AFFECTER LE BON FONCTIONNEMENT DE L'APPAREIL. DE MAUVAISES CONDITIONS DE TIRAGE PEUVENT PROVOQUER UN REFOULEMENT DES GAZ D'ÉCHAPPEMENT DANS LA PIÈCE D'INSTALLATION.  
RISQUE D'INTOXICATION AU MONOXYDE DE CARBONE.

## 11. CARACTÉRISTIQUES TECHNIQUES

Données techniques		AKROS R X 1120	
		AKROS R X 113031	
Numéro de code PiN de certification CE		0063CT7982	
Pays		FR	
Catégorie de gaz		IIE+3+	
Type d'installation		B11bs	
<b>Puissance et efficacité</b>			
Débit calorifique maximale	Qn	kW	21,5
Débit calorifique minimal	Qm	kW	9,5
Puissance utile maximale	Ph	kW	18,7
Puissance utile minimale	Pm	kW	8,3
Efficacité		%	87
<b>Pression d'entrée du gaz</b>			
Gaz naturel	G20	mbar	20
Gaz G25	G25	mbar	25
Gaz butane	G30	mbar	28 - 30
Gaz propane	G31	mbar	37
<b>Min/Max Consommation de gaz (Qmin / Qn)</b>			
Gaz naturel	G20	m <sup>3</sup> /h	0,91 / 2,26
Gaz G25	G25	m <sup>3</sup> /h	0,98 / 2,57
Gaz butane	G30	kg/h	0,69 / 1,64
Gaz propane	G31	kg/h	0,74 / 1,73
<b>Pression et débit de l'eau</b>			
Min/Max Pression d'eau maximale		bar	0,15 / 10
Min/Max Débit d'eau maximal		L/min	2,5 / 11
<b>Données sur les gaz d'échappement de combustion</b>			
Tirage minimum		Pa	8
Débit air nécessaire pour la combustion		m <sup>3</sup> /h	35,9
Température des gaz de combustion		°C	170
Débit massique de gaz d'échappement MAX		g/s	13,4
<b>Connexions</b>			
Conduit d'échappement	Ø	mm	110
Entrée de gaz (mâle)		pouce	1/2"
Entrée d'eau (mâle)		pouce	1/2"
Sortie d'eau chaude (mâle)		pouce	1/2"
<b>Données générales</b>			
Type d'allumage	étincelle électrique sur le brûleur pilote		
Alimentation électrique - Batteries	2 piles LR20 1,5 V		
Température minimale de la salle d'opération		°C	5
Hauteur (couverture avant)	Hf	mm	616
Hauteur	H	mm	643
Largeur	W	mm	310
Profondeur	D	mm	211
Poids net	kg	kg	11,0

Tabella 8 - Données techniques

### Configuration du brûleur

Modèle	Type de Gaz	Pression du gaz d'admission	Configuration des buses	Maxi. Pression du brûleur (Qn)	Mini. Pression du brûleur (Qm)
		mbar	Qté x Ø mm	mbar	mbar
11L	G20	20	0,85 X 24	10,3	1,9
	G25	25	0,85 X 24	13,7	2,6
	G30	28 - 30	0,50 X 24	24,8	4,8
	G31	37	0,50 X 24	32,2	6,4



Tabella 9 - Configuration du brûleur

### Données ErP - UE 814/2013

Modèle		AKROS R X 1120	
		AKROS R X 113031	
Modèles équivalents		voir l'annexe A (*)	
Profil de charge déclaré		<b>M</b>	
Consommation quotidienne d'électricité	Q <sub>elec</sub>	kWh	<b>0,000</b>
Consommation quotidienne de carburant	Q <sub>fuel</sub>	kWh	<b>8,783</b>
Niveau de puissance acoustique, à l'intérieur	L <sub>WA</sub>	dB	<b>63</b>
Émissions d'oxydes d'azote	NO <sub>x</sub>	mg/kWh	<b>42</b>

(\*) Pour la liste des modèles équivalents, se référer à l'Annexe A, qui fait partie intégrante de ce manuel d'utilisation, d'installation et d'entretien.

### FICHE PRODUIT - UE 812/2013

Marque			
Modèle	AKROS R X 1120 AKROS R X 113031		
Profil de charge déclaré	<b>M</b>		
Classe d'efficacité énergétique du chauffage de l'eau			
Efficacité énergétique du chauffage de l'eau	η <sub>WH</sub>	%	<b>74</b>
Consommation annuelle d'électricité	AEC	kWh	<b>0</b>
Consommation annuelle de carburant	AFC	GJ	<b>6</b>
Niveau de puissance acoustique, à l'intérieur	L <sub>WA</sub>	dB	<b>63</b>

## 11. CARACTÉRISTIQUES TECHNIQUES

### Schéma électrique



Figura 25 - Schéma électrique



## ÍNDICE

<b>1</b>	<b>Símbolos y normas de seguridad</b>	<b>44</b>	<b>9</b>	<b>Mantenimiento</b>	<b>55</b>
1.1	Definición de símbolos	44	9.1	Frecuencia de mantenimiento	55
1.2	Normas de seguridad	44	9.2	Principales verificaciones recomendadas para el mantenimiento	57
1.3	Otras normas de seguridad para el usuario	45	9.3	Quitar la tapa delantera	58
1.4	Otras normas de seguridad para el instalador	45	9.4	Manutenção de elétrodos	58
<b>2</b>	<b>Normativa y cumplimiento</b>	<b>46</b>	9.5	Mantenimiento del colector de gas	58
2.1	Símbolo CE	46	9.6	Mantenimiento del quemador principal	58
<b>3</b>	<b>Condiciones de garantía</b>	<b>47</b>	9.7	Mantenimiento del intercambiador de calor	59
<b>4</b>	<b>Instrucciones de uso</b>	<b>49</b>	<b>10</b>	<b>Solución de problemas (errores)</b>	<b>60</b>
4.1	Interfaz de usuario	49	10.1	Desconexión por evacuación de gases de combustión defectuosa	60
4.2	Encender / apagar el aparato	49	<b>11</b>	<b>Características técnicas</b>	<b>61</b>
4.3	Superficies calientes	49		Datos técnicos	61
4.4	Ajuste del aparato	49		Datos ErP - UE 814/2013	61
4.5	Señal de alimentación de la batería	49		Ficha del producto	61
4.6	Sustitución de pilas	49		Configuración del quemador	61
4.7	Recomendaciones de limpieza y mantenimiento por parte del usuario	49		Diagrama eléctrico	62
4.8	Protección antihielo	50			

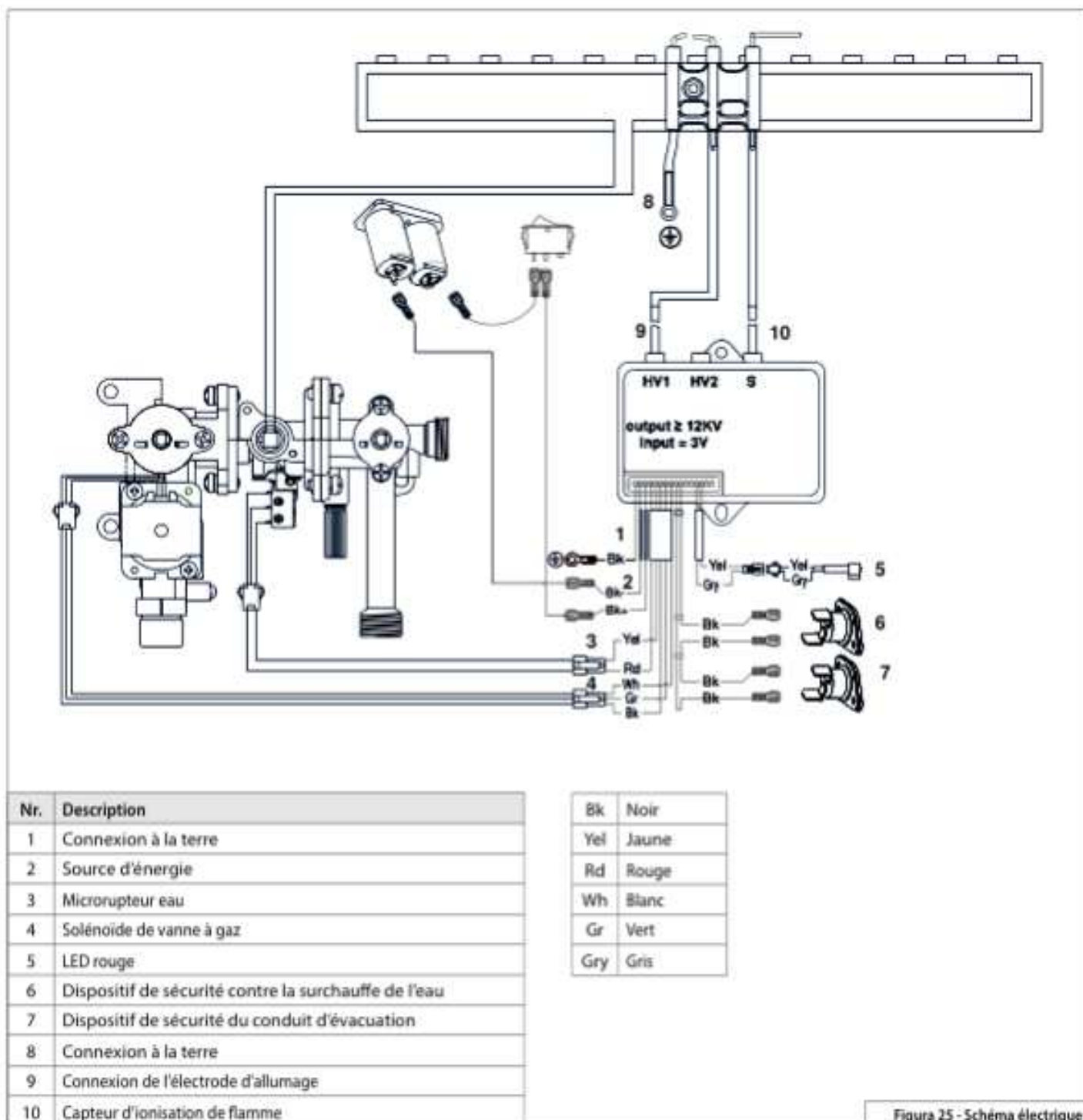
## INSTRUCCIONES DE INSTALACIÓN Y MANTENIMIENTO

(reservado a técnicos cualificados)	51	
<b>4</b>	<b>Descripción del producto</b>	<b>51</b>
5.1	Denominación del producto	51
5.2	Tipos de gas permitidos	51
5.3	Placa de datos	51
5.4	Material de la caja	51
5.5	Material no incluido en la caja	51
5.6	Vista del conjunto	51
<b>6</b>	<b>Instalación</b>	<b>52</b>
6.1	Dimensiones	52
6.2	Comprobar el material recibido	52
6.3	Requisitos de instalación	52
6.4	Apertura de las tapas del calentador	54
6.5	Fijación del aparato a la pared	54
6.6	Conexión al conducto de evacuación de gases	54
6.7	Conexión de agua	55
6.8	Conexión de gas	55
<b>7</b>	<b>Puesta en servicio</b>	<b>56</b>
7.1	Ajuste del aparato	56
7.2	Comprobación del dispositivo de seguridad de evacuación de humos	56
7.3	Lista de comprobación de la instalación	57
<b>8</b>	<b>Conversión del tipo de gas</b>	<b>57</b>

### ¡¡¡¡ATENCIÓN!!!

**EL APARATO SOLO PUEDE SER UTILIZADO POR NIÑOS DE 3 AÑOS O MÁS Y POR PERSONAS CON CAPACIDADES FÍSICAS, SENSORIALES O MENTALES REDUCIDAS O SIN LA EXPERIENCIA O LOS CONOCIMIENTOS NECESARIOS SI ESTÁN BAJO SUPERVISIÓN O, EN EL CASO DE ESTE ÚLTIMO GRUPO DE PERSONAS, DESPUÉS DE HABER RECIBIDO INSTRUCCIONES SOBRE EL USO SEGURO DEL APARATO Y HABER ADQUIRIDO UNA COMPRENSIÓN DE LOS RIESGOS ASOCIADOS. LOS NIÑOS NO DEBEN JUGAR CON EL APARATO. LOS NIÑOS DE ENTRE 3 Y 8 AÑOS SOLO PUEDEN ACCIONAR EL GRIFO CONECTADO AL APARATO. LAS TAREAS DE LIMPIEZA Y MANTENIMIENTO QUE DEBE REALIZAR EL USUARIO NO PUEDEN SER REALIZADAS POR NIÑOS SIN SUPERVISIÓN.**

### ESTE PRODUCTO ESTÁ EN CONFORMIDAD CON LA DIRECTIVA EU 2012/19/EU

El símbolo del cesto cruzado reproducido en el aparato indica que el producto, al final de su vida útil, teniendo que ser tratado por separado de los residuos domésticos, debe entregarse a un centro de recogida diferenciada para aparatos eléctricos y electrónicos o bien entregarlo al revendedor en el momento de la compra de un aparato equivalente.

El usuario es responsable de entregar el aparato al final de su vida útil a las estructuras idóneas para su recolección. La debida recolección diferenciada para enviar el aparato dado de baja al reciclaje, al tratamiento o al desguace que sea compatible con el medioambiente contribuye a evitar posibles efectos negativos al medioambiente y a la salud y favorece el reciclaje de los materiales de los que se compone el producto. Para información más detallada relativa a los sistemas de recogida disponibles, dirigirse al servicio local de eliminación de residuos o a la tienda en la cual se ha realizado la compra.



## 1. SÍMBOLOS Y NORMAS DE SEGURIDAD

### 1.1 Definición de los símbolos

	<b>PELIGRO - El incumplimiento de esta advertencia puede causar lesiones personales graves o mortales.</b>
	<b>ADVERTENCIA - El incumplimiento de esta advertencia puede causar lesiones personales graves.</b>
	<b>PRECAUCIÓN - El incumplimiento de esta advertencia puede causar lesiones personales leves.</b>
	<b>ADVERTENCIA - El incumplimiento de esta advertencia puede causar daños materiales.</b>

### 1.2 Normas de seguridad



#### Seguridad general

Este documento con instrucciones de instalación y uso está destinado a técnicos cualificados y especializados en la instalación de aparatos de gas para el calentamiento de agua sanitaria. También está destinado al propietario desde el punto de vista del usuario.

- Antes de la instalación, lea todas las instrucciones de instalación del aparato que figuran en este manual
- Antes de utilizar el aparato, lea todas las instrucciones de uso y conserve el manual de instrucciones.
- Debe observar todas las instrucciones de seguridad y advertencia de este manual.
- Este manual es parte integrante y esencial del producto. El propietario y/o usuario debe guardarlo con cuidado y siempre debe acompañar al calentador de agua, aunque cambie de propietario o usuario o se traslade a otro lugar.
- Deben tenerse en cuenta todas las normativas nacionales y regionales, así como las normativas y directivas técnicas aplicables.
- Todos los trabajos realizados deben documentarse oficialmente.



#### Funcionamiento conforme

Este aparato se utiliza para producir agua caliente sanitaria para uso doméstico y con uso intermitente.

Debe estar conectado a una red de distribución de agua caliente compatible con tus prestaciones, tu Potencia y sus requisitos.

Cualquier otro tipo de uso distinto al mencionado anteriormente se considera no conforme y el fabricante no asume ninguna responsabilidad por los daños causados por un uso inadecuado.



#### Peligro de fuga de gas

En caso de fuga de gas, olor a gas, existe riesgo de explosión y debe seguir las siguientes recomendaciones:

- Evitar cualquier fuente de ignición
  - No utilice cerillas
  - No utilice encendedores
  - No fumar
  - No accione ningún interruptor eléctrico
  - No hacer llamadas telefónicas
  - No conecte ningún dispositivo electrónico
- Cierre la válvula de gas que alimenta el aparato, cierre el contador de suministro de gas (válvula principal) de la carcasa
- Abrir puertas y ventanas para ventilar la habitación
- Avisar a todos los habitantes del edificio
- Abandone el edificio y no permita la entrada de terceros.
- Fuera del edificio, llame a los medios de apoyo: bomberos, policía y compañía de suministro de gas.



#### Peligro de intoxicación por gases de combustión

El escape de gases quemados puede ocurrir debido a conductos/tuberías de escape dañados o mal sellados, errores de instalación, ubicación de la instalación no conforme, entre otros.

- Asegúrese de que los conductos/tuberías de escape están correctamente instalados y de que las juntas no están dañadas.
- Este aparato no debe funcionar al mismo tiempo que otros extractores de aire forzado.

Si huele a gases quemados, debe seguir las siguientes recomendaciones:

- Apagar el aparato
- Cierre la válvula de suministro de gas
- Abrir puertas y ventanas para ventilar la habitación
- Comprobar y reparar todas las tuberías/conductos de escape de los gases químicos y sus juntas cuando estén dañadas.
- Garantizar una entrada de aire de aspiración suficiente para el correcto funcionamiento de los equipos instalados.
- Asegúrese de que otras aberturas de ventilación en puertas, ventanas y paredes no estén obstruidas o cerradas.



#### Instalación y primera puesta en marcha del aparato

La instalación del aparato y la puesta en servicio después de la instalación sólo deben ser realizadas por una empresa especializada autorizada.

- El lugar de instalación debe cumplir todos los requisitos descritos en este manual.
- Garantizar una ventilación adecuada
- No reparar o modificar componentes críticos para la seguridad
- Utilice sólo compendios y accesorios originales
- Compruebe si hay fugas de gas y fugas de gas quemado una vez finalizados todos los trabajos.



#### Inspección, mantenimiento y limpieza

La inspección, limpieza y mantenimiento del aparato son esenciales para garantizar su correcto funcionamiento durante su vida útil.

Se recomienda realizar un plan anual de asistencia técnica, mantenimiento e inspección (cada doce meses) con una empresa especializada y certificada.

Todos los trabajos de mantenimiento deben ser realizados únicamente por empresas especializadas y autorizadas.

La falta de mantenimiento, limpieza e inspección puede provocar lesiones personales y puede haber peligro de muerte, así como daños materiales.



#### Reparaciones o cambios

Las reparaciones y cambios sólo pueden ser realizados por empresas especializadas y autorizadas.

- No desmonte nunca los tubos de escape
- No modifique las conexiones de gas
- No retire nunca la parte frontal del aparato
- No modifique la instalación ni los componentes del aparato.

Las alteraciones y/o reparaciones inadecuadas pueden provocar lesiones personales y puede haber peligro de muerte, así como daños materiales.

## 1. SÍMBOLOS Y NORMAS DE SEGURIDAD



### Instalación, ubicación y aire ambiente

El lugar de instalación debe cumplir todos los requisitos de este manual y las normas y directivas locales y regionales.

El aire del lugar de instalación no debe contener partículas en suspensión ni sustancias inflamables o químicamente agresivas.

- Asegúrese de que se respetan las distancias mínimas recomendadas en este manual
- Garantizar una ventilación adecuada para la combustión
- Garantizar la correcta evacuación de los gases de combustión
- No coloque materiales fácilmente inflamables o explosivos (papel, ropa sucia, pinturas, diluyentes, benceno, productos de limpieza, etc.) cerca del aparato.
- No instale el aparato en lugares donde la temperatura ambiente pueda provocar la formación de hielo en el circuito hidráulico y/o en el exterior.



### Riesgo de quemaduras debido a componentes calientes

Este aparato produce agua caliente sanitaria mediante el intercambio de calor entre los gases de combustión y el agua. Varios componentes del aparato permanecen a altas temperaturas (cámara de combustión, chimenea, conductos de gas, etc.) y pueden provocar quemaduras o escaldaduras si entran en contacto con la piel humana inmediatamente después del funcionamiento.

Sólo funciona cuando los componentes están fríos.



### Contaminación por monóxido de carbono (CO)

Este aparato funciona quemando combustibles fósiles y durante el proceso de combustión se genera monóxido de carbono al quemarse de forma incompleta.

El riesgo se produce cuando la salida de gases de combustión del conducto tiene fugas y no cumple los requisitos.

El monóxido de carbono no tiene olor ni sabor y no es posible percibir su presencia.

Para evitar el peligro de inhalación de monóxido de carbono:

- Garantizar la inspección y el mantenimiento periódicos de la instalación por parte de una empresa especializada y certificada.
- Utilizar detectores de monóxido de carbono que puedan avisar a tiempo de la presencia de monóxido de carbono.
- En caso de detección o sospecha de fuga de monóxido de carbono
  - Apagar el aparato
  - Abrir puertas y ventanas para ventilar la habitación
  - Abandone el edificio y no permita la entrada de terceros.
  - Avisar a todos los habitantes del edificio
  - Llame a una empresa especializada y autorizada
  - Repare todos los posibles puntos de fuga de gases de combustión.



### Información al propietario y al usuario

Después de la instalación, mantenimiento, limpieza o alteración llevada a cabo, el instalador debe configurar el propietario y el usuario:

- El modo de funcionamiento del dispositivo
- Todas las precauciones de seguridad que deben tomarse con el aparato (ventilación, lugar de instalación, mantenimiento, inspección, etc.)
- Cualquier intervención debe ser realizada por una empresa especializada y autorizada
- Llevará a cabo inspecciones periódicas, mantenimiento y limpieza con carácter anual.

- Dilucidar las graves consecuencias y el peligro de muerte que conlleva el incumplimiento de las normas de seguridad.
- Entregue el manual de uso e instalación y advierta que debe conservarse y acompañar al aparato.

### 1.3 Otras normas de seguridad para el usuario



#### No realice operaciones que impliquen la apertura del aparato.

Lesiones personales como quemaduras debido a la presencia de componentes recalentados o heridas producidas por bordes y protuberancias cortantes.



#### No realice operaciones que impliquen la remoción del aparato del lugar en el que está instalado.

Explosiones, incendios o intoxicaciones por pérdida de gas de los tubos desconectados.

Inundaciones por pérdida de agua de los tubos desconectados.



#### No deje objetos sobre el aparato.

Lesiones personales por la caída del objeto como consecuencia de las vibraciones. Daño del aparato o de los objetos que se encuentren debajo de él, por la caída del objeto como consecuencia de las vibraciones.



#### No suba sobre el aparato.

Lesiones personales por la caída del aparato. Daño del aparato o de los objetos que se encuentren debajo de él, por la caída del aparato debido a que se desenganche de la fijación.



#### No suba a sillas, taburetes, escaleras o soportes inestables para efectuar la limpieza del aparato.

Lesiones personales por la caída desde una gran altura o por cortes (escaleras dobles).



#### No realice operaciones de limpieza del aparato si primero no lo ha apagado

Lesiones personales provocadas por quemaduras.



#### No utilice insecticidas, solventes o detergentes agresivos para la limpieza del aparato.

Daño de las partes de material plástico o pintadas.



#### No utilice el aparato con finalidades diferentes a las de un uso domiciliario normal.

Daño del aparato por sobrecarga de funcionamiento.

Daño de los objetos indebidamente tratados.



#### No permita que los niños o personas inexpertas utilicen el aparato.

Daño del aparato por uso impropio

### 1.4 Otras normas de seguridad para el instalador



#### Instale el aparato en una pared sólida, no sujeta a vibraciones.

Ruido durante el funcionamiento.



#### Al perforar la pared, no dañe cables eléctricos o tubos ya instalados.

Fulguración por contacto con conductores bajo tensión. Explosiones, incendios o intoxicaciones por pérdida de gas en los tubos dañados. Daño a instalaciones ya existentes. Inundaciones por pérdidas de agua en los tubos dañados.

## 1. SÍMBOLOS Y NORMAS DE SEGURIDAD



**Proteja los tubos para evitar que se dañen.**

Explosiones, incendios o intoxicaciones por pérdida de gas en los tubos dañados. Inundaciones por pérdidas de agua en los tubos dañados.



**Utilice herramientas manuales adecuadas (especialmente verifique que la herramienta no esté deteriorada y que el mango esté íntegro y correctamente fijado), úselas correctamente, evite posibles caídas desde lo alto y vuelva a colocarlas en su lugar después del uso.**

Lesiones personales debidas a proyecciones de astillas o fragmentos, inhalación de polvo, golpes, cortes, pinchazos o abrasiones.

Daño del aparato o de objetos cercanos debido a proyecciones de astillas, golpes o cortes.



**Verifique que las escaleras portátiles estén apoyadas de forma estable, que sean suficientemente resistentes, que los escalones estén en buen estado y que no sean resbaladizos, que no se desplacen cuando hay alguien arriba y que alguien vigile.**

Lesiones personales debidas a una caída desde lo alto o por cortes (escaleras dobles).



**Verifique que las escaleras de tijera estén apoyadas de forma estable, que sean suficientemente resistentes, que los escalones estén en buen estado y que no sean resbaladizos, que posean apoyos a lo largo de la rampa y barandas en el descanso.**

Lesiones personales debidas a una caída desde lo alto.



**Durante los trabajos realizados a una cierta altura (en general con un desnivel superior a los dos metros), verifique que se utilicen barandas perimétricas en la zona de trabajo o eslingas individuales para prevenir la caída, que el espacio recorrido durante la eventual caída esté libre de obstáculos peligrosos, que el impacto que se produciría sea atenuado por superficies de amortiguación semirígidas o deformables.**

Lesiones personales debidas a una caída desde lo alto.



**Verifique que en el lugar de trabajo existan adecuadas condiciones higiénico-sanitarias de iluminación, de aireación y de solidez.**

Lesiones personales debidas a golpes, tropiezos, etc.



**Proteja con material adecuado el aparato y las zonas próximas al lugar de trabajo.**

Daño del aparato o de objetos cercanos debido a proyecciones de astillas, golpes o cortes.



**Desplace el aparato con las protecciones correspondientes y con la debida cautela.**

Daño del aparato o de objetos cercanos debido a choques, golpes, incisiones o aplastamiento.



**Durante los trabajos, utilice la ropa y los equipos de protección individuales.**

Lesiones personales debidas a fulguración, proyección de astillas o fragmentos, inhalación de polvos, golpes, cortes, pinchazos, abrasiones, ruidos o vibraciones.



**Organice el desplazamiento del material y de los equipos de modo tal que resulte fácil y seguro evitando realizar pilas que puedan ceder o derrumbarse.**

Daño del aparato o de objetos cercanos debido a choques, golpes, incisiones o aplastamiento.



**Las operaciones en el interior del aparato se deben realizar con la cautela necesaria para evitar contactos bruscos con partes puntiagudas.**

Lesiones personales como cortes, pinchazos y abrasiones.



**Restablezca todas las funciones de seguridad y control relacionadas con una intervención sobre el aparato y verifique su funcionalidad antes de volver a ponerlo en funcionamiento.**

Explosiones, incendios o intoxicaciones por pérdidas de gas o por una incorrecta descarga de humos.

Daño o bloqueo del aparato debido a un funcionamiento fuera de control.



**Antes de manipular componentes que podrían contener agua caliente, vacíelos activando los purgadores.**

Lesiones personales como quemaduras.



**Realice la desincrustación de la caliza en los componentes respetando lo especificado en la placa de seguridad del producto usado, aireando el ambiente, utilizando prendas de protección, evitando mezclar productos diferentes y protegiendo el aparato y los objetos cercanos.**

Lesiones personales debidas al contacto de la piel o los ojos con sustancias ácidas e inhalación o ingestión de agentes químicos nocivos.

Daño del aparato o de objetos cercanos debido a corrosión con sustancias ácidas.

## 2. NORMATIVA Y CUMPLIMIENTO

### 2.1 Símbolo CE



El símbolo CE de este producto cumple los requisitos y directivas vigentes en la UE.

- 2016/426/UE Aparatos de gas
- EN26:2023 Calentador de agua a gas
- 2014/30/UE Compatibilidad electromagnética
- 2014/35/UE Seguridad eléctrica
- 2010/30/UE Etiquetado energético
- 812/2013 Reglamento de la Comisión (UE)
- 2009/125/UE Requisitos de diseño ecológico
- 814/2013 Reglamento de la Comisión (UE)
- 2014/C 207125 LOTE2 Punto 4 - Eficiencia energética del calentamiento de agua
- EN 15036-1 Emisiones de ruido aéreo
- EN-ISO 3743-1 Nivel de potencia acústica
- EN 13203-2 2022 Anexo B Eficiencia, energía eléctrica y consumo de combustible

## 3. CONDICIONES DE GARANTÍA

### 1. Garante

1.1. ARISTON IBÉRICA S.L. con NIF número B-82900721 y domicilio social en Camí de Can Ametller 12-18, Edificio 1, planta 2, 08195 Sant Cugat del Vallès, Barcelona (en adelante, "ARISTON"), garantiza que los usuarios de un producto de la marca ARISTON dispondrán de la Garantía Legal y, adicionalmente, de una Garantía Comercial, en los términos y condiciones que se indican en este documento.

1.2. ARISTON podrá aplicar la Garantía Legal y Comercial directamente o a través de los Servicios de Asistencia Técnica (en adelante, el "SAT") Oficiales.

### 2. Garantía Legal

2.1 De conformidad con lo dispuesto en el Real Decreto-Legislativo 7/2021, de 27 de abril, (en adelante "Texto Refundido de la Ley General para la Defensa de los Consumidores y Usuarios, o LGDCU"), ARISTON responderá de las faltas de conformidad de sus Productos existentes en el momento de la entrega y que se manifiesten en un plazo de TRES (3) AÑOS desde la entrega del bien.

2.2 Salvo prueba en contrario, la entrega o la instalación se entienden hechas en el día que figure en la factura o tique de compra, o en el albarán de entrega correspondiente si este fuera posterior. Conforme a lo dispuesto en el artículo 121 del Texto Refundido de la LGDCU, salvo que el cliente acredite lo contrario, se presumirá que las faltas de conformidad que se manifiesten en los DOS (2) AÑOS posteriores a la entrega del producto, ya existían cuando se entregó, excepto cuando esta presunción sea incompatible con la naturaleza del producto o la índole de la falta de conformidad. Por tanto, transcurridos DOS (2) AÑOS desde la entrega, el usuario deberá probar que la falta de conformidad ya existía en el momento de la entrega del producto.

2.3 La aplicación de la Garantía Legal por parte de ARISTON quedará condicionada a que el producto:

- se encuentre en perfecto estado en el momento de su instalación, no habiendo sufrido manipulaciones indebidas por personal no autorizado, golpes o deterioros;
- haya sido instalado i) por un técnico debidamente autorizado por la administración competente, ii) respetando la normativa vigente en el lugar donde se ubique y iii) de conformidad con las instrucciones del manual de instalación elaborado por el fabricante;
- se utilice conforme a los fines para los que ha sido diseñado y fabricado. Su utilización a fines industriales, empresariales o usos intensivos anula la garantía, siendo el único responsable quien así proyecte, instale o utilice el producto; y
- en caso de reparación o mantenimiento con uso de repuestos, éstos deben ser originales ARISTON.

### 3. Garantía Comercial

3.1 ARISTON ofrece al usuario una Garantía Comercial para las faltas de conformidad no cubiertas por la Garantía Legal, en los términos y condiciones previstos a continuación.

3.2 La Garantía Comercial es adicional a la Garantía Legal y, por tanto, no afecta a los derechos legales del usuario ante la falta de conformidad del producto con el contrato.

3.3 Se aplicará una Garantía Comercial de TRES (3) AÑOS para las faltas de conformidad que se pudieren manifestar en relación con las piezas que compongan el producto y, sólo para las familias de productos indicadas en el apartado 3.7 del presente documento, la Garantía Comercial tendrá las coberturas adicionales allí establecidas.

3.4 La aplicación de la Garantía Comercial quedará condicionada al cumplimiento de los requisitos descritos para la Garantía Legal y, además, a que:

- el producto no haya sido manipulado por personal ajeno a la red de SAT Oficiales de la marca durante el plazo de garantía;
- el SAT Oficial haya efectuado la intervención de puesto en marcha (esta condición no será aplicable a aquellos equipos que no requieran, por ley, la realización de esta intervención inicial) la cual es gratuita por parte del SAT Oficial y que podrá solicitarse durante los dos primeros años desde la fecha de entrega del producto;
- el usuario hubiera registrado su producto en el momento de ser instalado en nuestra dirección web: [www.ariston.com](http://www.ariston.com); y
- cumpla con el Plan de mantenimiento en la documentación de producto y la periodicidad por éste establecido en la IT.3.3 del Real Decreto 1027/2007, Reglamento Instalaciones Térmicas en Edificios, ("RITE" de ahora en adelante), y el Real Decreto 178/2021, que lo adapta y modifica y que según su tipología de producto sea conforme al cuadro que se transcribe a continuación:

Tipología de producto*	Periodicidad según RITE**	Periodicidad especificada por ARISTON en su plan de mantenimiento para la garantía comercial
Caldera mural de gas con potencia inferior o igual a 70kW	2 años (uso en viviendas) Anual (resto de usos)	Anual
Caldera mural de gas con potencia superior a 70kW	Anual	Anual
Bomba de calor de calefacción	No especificado	Anual
Bomba de calor para agua caliente sanitaria	4 años (uso en viviendas) 2 años (resto de usos)	Revisión de ánodo de magnesio cada 2 años o anual para aguas con dureza superior a 25°F
Calentador a gas (Potencia nominal inferior a 24,4kW)	5 años (uso en viviendas) 2 Años (restantes usos)	Anual
Calentador a gas (Potencia nominal superior a 24,4kW hasta 70kW)	2 años (uso en viviendas) Anual (restantes usos)	Anual
Aire Acondicionado	4 años (uso en viviendas) 2 años (resto de usos)	Anual (por temporada)
Instalación solar térmica con potencia nominal inferior o igual a 14kW	Anual	Anual
Instalación solar térmica con potencia nominal entre 14 y 70kW	Semestral	Semestral
Termo eléctrico / Acumulador / Interacumulador / Acumulador a gas	No especificado	Revisión de ánodo de magnesio cada 2 años o anual para aguas con dureza superior a 25°F

\*Las tipologías de producto que no están especificadas en la tabla de más arriba deben seguir los planes de mantenimiento indicados en el manual del producto.

\*\*Le informamos que la periodicidad de las operaciones de mantenimiento está especificada en la IT.3.3 de RITE. Se diferencia según la tipología de producto y se especifica que se tendrán en cuenta en todos los casos las especificaciones de los fabricantes.

### 3. CONDICIONES DE GARANTÍA

3.5 En caso de que no se realizaran los mantenimientos y verificaciones del producto establecidos en el Plan de Mantenimiento usted perdería los beneficios que le otorga la garantía comercial y vendría obligado a pagar las piezas de recambio, además de la mano de obra y el desplazamiento, ya que, en dicho caso no quedan cubiertos por la Garantía Comercial.

3.6 Para todos los equipos de acumulación de agua caliente sanitaria, si el defecto consiste exclusivamente en una perforación del calderín del termo y siempre que se haya cumplido y pueda demostrarse la sustitución de ánodo según 3.4.d, el SAT tramitará, por la imposibilidad de su reparación, la sustitución del mismo por uno nuevo de características similares siendo todos los gastos derivados, (montaje y desmontaje) a cargo del usuario una vez transcurridos TRES AÑOS desde la fecha de entrega del producto.

3.7 La Garantía Comercial queda ampliada en determinados productos conforme al cuadro que se transcribe a continuación:

FAMILIA*	GARANTÍA COMERCIAL**
Bomba de calor agua caliente sanitaria / Termo Híbrido	3 años total, 5 años de calderín (para los modelos con ánodo electrónico)
Termo Fleck Nilo / Fleck Bon	3 años total, 7 años de calderín (ánodo electrónico)
Termo Electrónica Gama Eco Dry Multis	5 años total
Termo Electrónica Resto de gamas / Prof R Dry Multis	3 años total, 5 años de calderín
Termo Mecánico Catálogo	3 años total
Colectores Energía Solar Térmica	5 años de estanqueidad

\*Ante cualquier duda, puede consultar en el sitio web [www.ariston.com](http://www.ariston.com) a qué familia pertenece su producto

\*\*Esta Garantía Comercial se condiciona a la periodicidad de mantenimiento establecida en el apartado 3.4.d del presente documento. En el caso de los termos eléctricos, la revisión puede incurrir en una sustitución de este consumible por desgaste no cubierta por la garantía legal ni comercial.

### 4. Condiciones para la aplicación de las garantías

4.1 Tanto la Garantía Legal como la Garantía Comercial amparan únicamente los productos oficiales comercializados por ARISTON y de instalación en España.

4.2 El usuario podrá optar entre solicitar la aplicación de la Garantía Legal o Comercial directamente a ARISTON o al SAT Oficial, en ambos casos a través de sus respectivos servicios de atención al cliente.

4.3 Estarán expresamente excluidas de la aplicación de toda garantía las faltas de conformidad que sean consecuencia directa o indirecta de:

- un inadecuado uso o trato del producto;
- un incumplimiento de las indicaciones contenidas en el Libro de Instrucciones, Manual de Usuario, o demás documentación facilitada junto con el producto, respecto a su instalación, mantenimiento o utilización con condiciones de funcionamiento fuera de lo establecidas;
- instalaciones no conformes con la normativa vigente y/o instalaciones defectuosas del producto;
- la falta de mantenimiento y/o sustitución de las baterías necesarias para el funcionamiento del producto por parte del usuario final;
- fallos o deficiencias de los componentes externos al producto que puedan afectar a su correcto funcionamiento;
- la inobservancia de las instrucciones de protección contra heladas o congelación;
- causas de fuerza mayor o caso fortuito tales como, entre otros, fenómenos meteorológicos (tormentas, rayos, inundaciones) y/o geológicos;
- problemas relacionados con alguno de los suministros a los que está conectado el producto (agua, electricidad, gas u otros análogos), tales como un exceso o defecto de presión o voltaje, o el suministro de gas inadecuado, o corrosión por par galvánica; o
- la invasión o entrada en el producto de elementos externos (tales como componentes, sustancias, piedras, cal, suciedad, animales o insectos).

4.4 Quedan asimismo excluidas de toda garantía las partes o piezas que, por su diseño y/o función, tengan un deterioro natural por desgaste y/o degradación en su funcionamiento, como, por ejemplo, los ánodos de magnesio de sacrificio y según dureza del agua para la protección contra la corrosión

4.5 Se consideran responsabilidad del usuario y, por tanto, excluidas de toda garantía, los costes y gastos necesarios para acceder al producto o a alguno de los elementos de la instalación a la que este esté asociado, cuando i) el producto se encuentre instalado en altura, falsos techos, ubicaciones ocultas o situaciones análogas o ii) se requiera la retirada o reposición de elementos constructivos u otros análogos.

4.6 En caso de reparación en garantía, tanto legal como comercial, el SAT Oficial determinará las repuestas que deban ser sustituidos en cada intervención en garantía, comprometiéndose ARISTON a que se utilicen repuestas originales de la marca en todas las intervenciones.

4.7 La reparación o sustitución del producto en garantía, o de alguna de sus piezas, conllevará la suspensión del plazo de garantía, sin perjuicio de la obligación de responder de las faltas de conformidad que surjan de la misma falta de conformidad durante el año posterior a la entrega del bien ya conforme, en virtud del artículo 122 del Texto Refundido de la LGDCU.

### 5. Comunicaciones

5.1 El usuario podrá contactar con ARISTON a través de los canales indicados en el sitio web [www.ariston.com](http://www.ariston.com) o en el teléfono 910 602 442 para formular cualquier sugerencia, duda, reclamación o solicitud de puesta en marcha gratuita aplicable a aquellos equipos que lo requieran.

5.2 Cuando desee activar la Garantía Comercial, el usuario deberá informar a ARISTON de la falta de conformidad del bien, en un plazo inferior a 2 meses desde que tuvo conocimiento.

### 6. Recomendaciones

6.1 Se recomienda al usuario final que antes de utilizar el producto lea cuidadosamente el Libro de Instrucciones y/o el Manual de Usuario y que, en caso de duda, contacte con el SAT Oficial que podrá localizar a través de la web [www.ariston.com](http://www.ariston.com).

6.2 ARISTON a través de sus SAT Oficiales presta el servicio de mantenimiento del producto y le aconseja suscribirse a éste desde la puesta en marcha del producto. Según el art. 25.1 de RITE, es responsabilidad del usuario cumplir con un correcto mantenimiento y realizar las revisiones.

Las presentes condiciones de garantía son de aplicación desde el 1 de enero de 2022.

**TELÉFONO DE ASISTENCIA TÉCNICA Y  
SOLICITUD DE PUESTA EN MARCHA**

**910 602 442**

**Ariston Ibérica S.L.**

Cami de Can Ametller 12-18, Edificio 1, planta 2  
08195 Sant Cugat del Vallès, Barcelona

## 4. INSTRUCCIONES DE USO

### 4.1 Interfaz de usuario

La interfaz de usuario (véase la descripción a continuación) se utiliza para manejar y controlar el aparato.



Figura 1 - Tablero de mandos y boton ON/OFF

Nr.	Descripción
1	Mando de regulación de potencia
2	LED rojo. Nivel de carga de las pilas
3	Mando de regulación de caudal de agua caliente
4	Botón de encendido/apagado

### 4.2 Encender / apagar el aparato

- Encendido : pulse el botón de encendido/apagado (ver Figura 1 - Tablero de mandos y boton ON/OFF nr: 4)
- Apagado: pulse el botón de encendido/apagado (ver Figura 1 - Tablero de mandos y boton ON/OFF nr: 4)

### 4.3 Superficies calientes

Evite el contacto directo con el panel frontal cuando el aparato esté en funcionamiento; la superficie está muy caliente. No mire por la ventana de inspección de llama del panel frontal.

### 4.4 Ajuste del aparato

El mando de control de potencia (ver Figura 1 - Tablero de mandos y boton ON/OFF n.º 1) ajusta la potencia máxima del quemador. Al girarla en sentido horario, aumenta la potencia máxima, mientras que al girarla en sentido antihorario, la reduce.

El mando de control de caudal y temperatura (ver Figura 1 - Tablero de mandos y boton ON/OFF n.º 3) ajusta el caudal máximo de agua que llega al quemador. Al girarla en sentido horario, reduce el caudal máximo de agua, mientras que al girarla en sentido antihorario, lo aumenta.

El mando de control de caudal también ajusta el caudal mínimo de agua necesario para encender el aparato. Al girarla en sentido horario, reduce el caudal mínimo de agua necesario para su funcionamiento. Al girarla en sentido antihorario, aumenta el caudal mínimo de agua necesario para su funcionamiento.

### Regulación de temperatura del agua caliente sanitaria, recomendaciones.

**Temperatura máxima del agua caliente sanitaria:** girar el mando de potencia completamente en el sentido de las agujas del reloj para obtener la máxima potencia del quemador (esta configuración se recomienda durante el periodo invernal o cuando el agua entrante está muy fría, por debajo de los 10°C).

**Temperatura reducida del agua caliente sanitaria:** girar el mando de potencia completamente en sentido antihorario para obtener la máxima potencia del quemador (esta configuración se aconseja durante el periodo estival o cuando el agua entrante está caliente, superior a 15°C).

### 4.5 Señal de alimentación de la batería

Cuando las baterías estén casi agotadas, se encenderá la luz roja (ver Figura 1 - Tablero de mandos y boton ON/OFF n.º 4).

Las baterías deben reemplazarse por otras nuevas y completamente cargadas.

### 4.6 Sustitución de las pilas

Para sustituir las pilas, siga estos pasos:



Figura 2 - Reemplazo de las baterías

#### Rimuovi le batterie:

- Desenganche la tapa de la parte inferior del dispositivo (ver Figura 2: N.º 1).
- Retire las baterías (ver Figura 2: N.º 2).

#### Cambia las pilas:

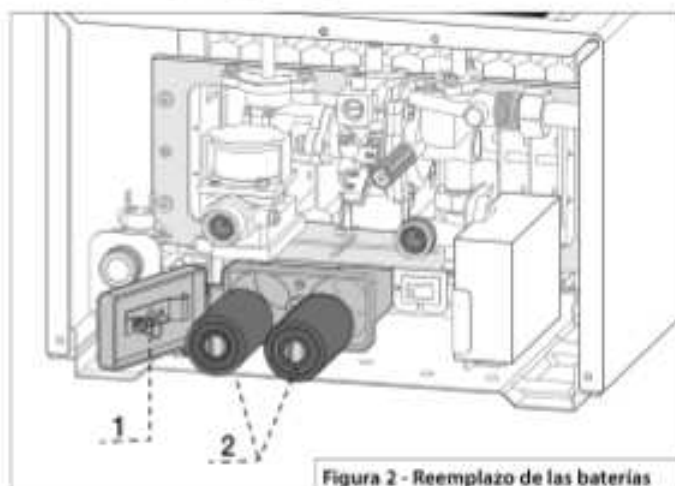
- Inserte las pilas con la polarización correcta (ver Figura 2: N.º 2).
- Cierre la tapa de la batería (ver Figura 2: N.º 1).
- Asegúrese de que la tapa de la caja de la batería está bien sujeta con el botón de cierre.

#### Recomendaciones para la batería:

- Utilice sólo pilas del tipo recomendado: D/LR20.
- No tire las pilas usadas a la basura normal.
- Entregue las pilas usadas para su reciclaje.
- No reutilice las pilas usadas.

### 4.7 Recomendaciones de limpieza y mantenimiento por parte del usuario

Recomendamos al usuario que revise periódicamente el estado del aparato durante su uso diario.

Compruebe si hay acumulaciones externas de polvo y telarañas, y limpie las superficies externas del producto. Realice siempre estas comprobaciones con el producto apagado y frío.

Si observa alguna otra anomalía, póngase en contacto con el servicio de asistencia técnica.

Los componentes sellados no deben modificarse ni manipularse.

## 4. INSTRUCCIONES DE USO

### 4.8 Protección antihielo

El aparato no debe instalarse en una habitación donde la temperatura pueda descender por debajo del punto de congelación.

Si existe riesgo de bajas temperaturas ambientales:

- Apague el aparato.
- Vacíe el aparato:
  - Cierre la válvula de entrada de agua del aparato.
  - Abra el grifo de agua caliente.
  - Desbloquee la conexión de entrada de agua del aparato y deje que salga agua del circuito hasta que deje de fluir.
  - Vuelva a conectar la entrada de agua del aparato, manteniendo la válvula de entrada cerrada.
  - Cierre el grifo de agua caliente.

**Nota:** Una vez superado el riesgo de congelación, abra la válvula de entrada de agua del aparato para restablecer el circuito de agua caliente.



## INSTRUCCIONES DE INSTALACIÓN Y MANTENIMIENTO (reservado a técnicos cualificados)

### 5. DESCRIPCIÓN DEL PRODUCTO

Este producto está destinado a producir agua caliente sanitaria sólo para uso doméstico. Funciona con pilas, tiene una chimenea y la evacuación de los gases de combustión se realiza por tiro natural. Es un dispositivo termostático, permite fijar una temperatura de consigna para el agua caliente y el sistema controla y ajusta la potencia del aparato, dentro de los límites de funcionamiento, a la temperatura deseada.

El aparato está equipado con varias funciones de seguridad:

- Dispositivo de control de los gases de escape que desconecta el aparato si hay un tiro deficiente de los gases.
- Dispositivo de control de la llama del quemador que desconecta el aparato si el estado de la llama no es bueno.
- Limitador de temperatura que apaga el aparato en caso de sobrecalentamiento del agua.

#### 5.1 Designación del producto

AKROS	R	X	11	20
Nombre del	Proporcional	Bajo NOx	L/min	Tipo de gas

Tabla 1 - Nombre del producto Descripción

Capacidad: 11 L/min

Tipo de gas:  
20 Gas natural  
30 Gas butano  
31 Gas propano

#### 5.2 Tipos de gas permitidos

Sólo se permite utilizar con este producto gases suministrados por empresas certificadas y de distribución de red pública. Este producto es compatible con la mezcla de hidrógeno de gas natural con una mezcla de hasta un 20% de volumen de hidrógeno.

#### 5.3 Placa de datos

La placa de datos está situada en el interior del aparato, en el lateral de la tapa frontal.

#### 5.4 Material de la caja

- Calentador de agua a gas
- Kit de instalación
- Pilas 2x1,5V tipo D/LR20
- Documentación del dispositivo

#### 5.5 Material no incluido en la caja

- Kits de transformación de gases
- Accesorios de escape
- Kits de retroadaptación para la instalación

#### 5.6 Vista del conjunto



Figura 3 - Vista del conjunto

Nr.	Descripción
1	Conexión del tubo de humos
2	Campana de combustión
3	Dispositivo de seguridad del tubo de humos
4	Intercambiador de calor
5	Electrodos de encendido
6	Electrodo detección de llama
7	Mando de regulación de potencia
8	Mando de regulación de caudal de agua caliente
9	Unidad de control electrónico
10	Sensor de caudal de agua
11	Entrada agua fría
12	Válvula de seguridad de presión de agua
13	Entrada gas
14	Box Batterie
15	Salida agua caliente
16	Dispositivo de seguridad contra sobrecalentamiento del agua
17	Válvula de gas
18	Quemador principal
19	Botón de encendido/apagado

## 6. INSTALACIÓN

### 6.1 Dimensiones

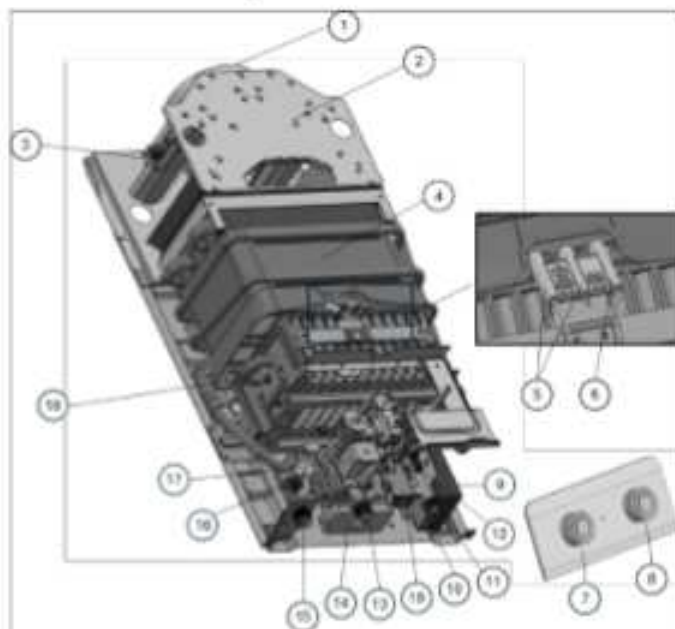

Figura 4 - Dimensiones del producto

ID	Descripción	Valor	Unidades
A	Anchura	310	mm
B	Altura	625	mm
C	Profundidad	211	mm
D	Puntos de anclaje Distancia máxima	256	mm
E	Distancia entre ejes de los puntos de anclaje	232	mm
F	Puntos de anclaje Distancia mínima	208	mm
G	Tubo de escape (diámetro interior)	113	mm
H	Distancia de la salida de humos a la pared	104	mm
I	Tubo de escape Distancia vertical al punto de anclaje	144	mm
J	Distancia vertical de la salida de agua al punto de anclaje	478	mm
K	Distancia vertical de la entrada de gas al punto de anclaje	499	mm
L	Distancia vertical de la entrada de agua al punto de anclaje	494	mm
M	Distancia de la salida de agua a la línea central del aparato	116	mm
N	Distancia de la entrada de agua a la línea central del aparato	54	mm
O	Conexión de entrada de agua (macho)	½	pulgadas
P	Conexión de salida de agua (macho)	½	pulgadas
Q	Conexión de entrada de gas (macho) Conexión de salida de agua (macho)	½	pulgadas
R	Distancia de la entrada de agua a la pared Distancia vertical de la entrada de gas al punto de anclaje	91	mm
S	Distancia de la salida de agua a la pared Distancia de la entrada de gas a la línea central del aparato	60	mm
T	Distancia de la entrada de gas a la pared	93	mm
U	Distancia entre la entrada de gas y la línea central del aparato	52	mm
V	Distancia máxima a la pared para fijar el tornillo de suspensión	19	mm

Tabla 2 - Dimensiones del producto

### 6.2 Comprobar el material recibido

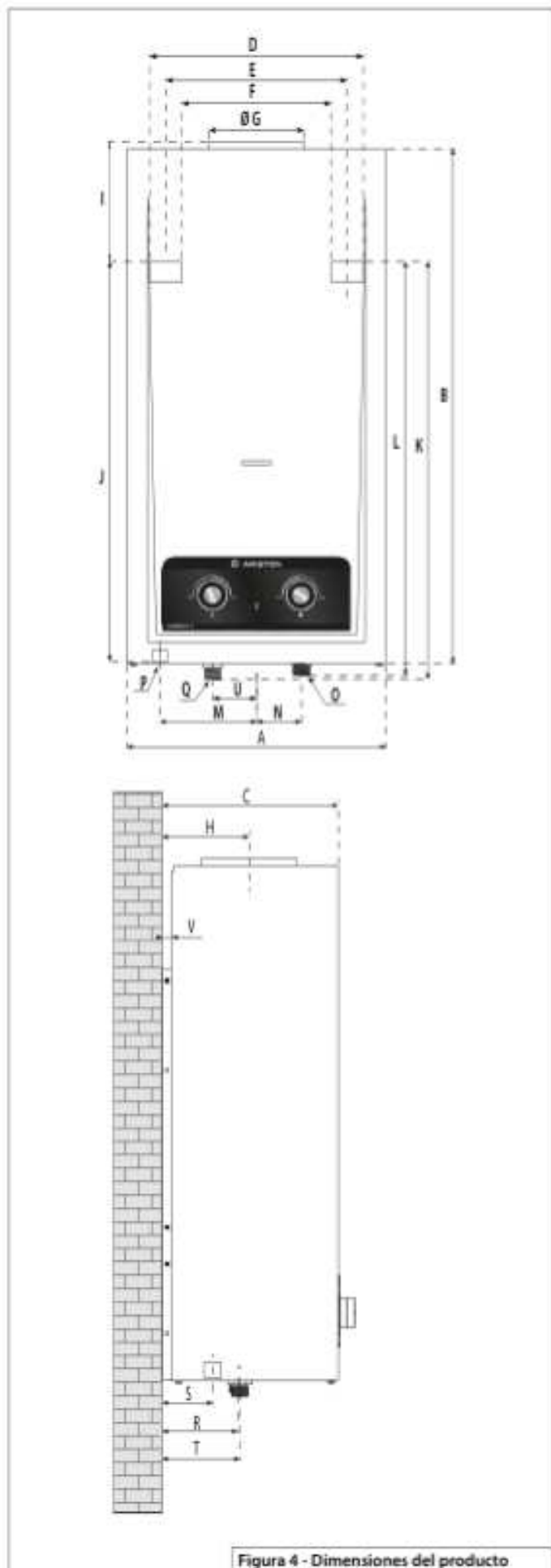
- Saque el aparato de la caja de cartón.
- Compruebe si el producto está completo y sin daños
- Compruebe si todo el material incluido está en consonancia con el punto: 5.4 Material de la caja.

### 6.3 Requisitos de instalación

#### 6.3.1 Lugar de instalación

- Compruebe si la sala de instalación y la ubicación se ajustan a la normativa regional o local específica.
- Asegúrese de que las distancias mínimas son las indicadas en la Figura 6 - Distancias mínimas de instalación.
- No instale el aparato encima de otros equipos que puedan afectar al calentador de agua y a su funcionamiento, especialmente encima de equipos que proporcionen una fuente de calor (por ejemplo: hornos, placas de cocina, calderas, etc.) donde se crea vapor que puede mezclarse con polvo o grasa de alimentos y ser aspirado por el calentador de agua como entrada de aire para el quemador.
- Instale el aparato en una habitación bien ventilada, con un conducto de evacuación de humos que cumpla la normativa y donde las temperaturas en el interior no bajen de cero grados centígrados. La temperatura ambiente donde se instale el producto debe estar entre 5°C y 35°C.

## 6. INSTALACIÓN

- El aparato no puede instalarse compartiendo una salida de humos común con otros equipos que también requieran evacuación. El aparato debe instalarse en una única salida de humos dedicada exclusivamente a este producto.

### 6.3.2 Corrosión



- El peligro puede causar lesiones personales graves o mortales.**

Una alta concentración persistente de amoníaco puede causar corrosión del latón con el tiempo y provocar fugas en las conexiones o componentes donde se utiliza el gas que pueden crear las condiciones para una explosión. No instale el aparato en lugares donde pueda producirse una alta concentración de amoníaco (por ejemplo: almacenamiento de abonos para el suelo, establos de animales, etc.).

- El aparato no puede instalarse en un lugar donde algunos productos puedan crear sustancias agresivas que puedan provocar corrosión (por ejemplo: tintas, productos de limpieza, colas, disolventes, etc.).
- El aparato no debe instalarse en lugares cercanos al mar donde la atmósfera circundante tenga una humedad elevada y salada, ya que favorece la corrosión debido a la acción galvánica entre metales distintos y provoca corrosión y óxido.

### 6.3.3 Congelación

El aparato no debe instalarse en una habitación donde la temperatura pueda descender por debajo de cero grados centígrados, donde puede producirse la congelación del agua. Cuando el agua se congela, su volumen se expande y aumenta alrededor de un 9%, lo que provoca una enorme tensión en el sistema hidráulico (tuberías, válvulas, sensores, conexiones, etc.) y puede dañar el aparato y provocar posibles fugas de agua.

En caso de riesgo de baja temperatura ambiente

- Apagar el aparato
- Purgar el agua del aparato (véase el punto 4.8).

### 6.3.4 Requisitos de las características del agua

El agua utilizada con el aparato debe cumplir los requisitos de potabilidad y ser conforme a la legislación. La dureza y las características del agua deben ajustarse a la *Tabla 3 - Requisitos de calidad del agua*.

Dureza [mg / L]	PH	TDS - [mg / L]
0 - 180	6.5 - 8.5	0 - 600

Tabla 3 - Requisitos de calidad del agua



#### Advertencia

En caso de que la dureza del agua supere los requisitos especificados en la tabla 3, deberá instalarse un descalcificador antes de la entrada de agua del aparato.



#### Precaución: el aparato puede resultar dañado.

Si el agua utilizada no cumple los requisitos de calidad, favorecerá la formación de cal en el interior del circuito hidráulico provocando la obstrucción parcial de las tuberías, reducirá la vida útil de los equipos y provocará daños en el circuito hidráulico que pueden causar fugas de agua.

### 6.3.5 Entrada de aire del local de instalación renovar - ventilación del flujo de aire

El aparato calienta el agua utilizando el calor de la combustión del combustible. El proceso en marcha necesita una entrada continua de aire para favorecer la combustión del combustible. Es necesario que el local disponga de suficientes aberturas de aire al exterior para que toda la entrada de aire necesaria para el total de los equipos instalados sea acorde a las necesidades. Los requisitos para las aberturas de la habitación para el exterior deben ser de acuerdo con la tabla:

Es - Instrucciones de instalación y mantenimiento - para técnicos cualificados

Área de apertura	Caudal mínimo de entrada de aire
$\geq 150 \text{ cm}^2$	$\geq 1,6 \text{ m}^3/\text{h}$ por kW

Tabla 4 - Requisitos de entrada de aire del local de instalación

También deben comprobarse y aplicarse los requisitos específicos de cada región o país.

### 6.3.6 Temperaturas de la superficie exterior del producto

Las superficies que rodean el producto pueden alcanzar una temperatura máxima de funcionamiento normal de 85°C (esta temperatura no tiene en cuenta el tubo de escape ni la conexión). Los materiales de construcción alrededor de estas superficies deben ser conformes a esta temperatura. Si las paredes que rodean el producto son sensibles al calor, deberán protegerse con un aislamiento adecuado (mantener las distancias mínimas de instalación solicitadas en el punto 6.3.8). También deben comprobarse y aplicarse los requisitos específicos de cada región o país.

### 6.3.7 Distancias libres mínimas de instalación

Al instalar el aparato es necesario respetar las distancias mínimas a paredes; muebles; hornos (o cualquier otro equipo capaz de cocinar o calentar alimentos o agua que genere vapor que pueda ser ingerido por el calentador de agua a gas); tuberías; etc. Las distancias mínimas se definen en la siguiente figura. El aparato debe instalarse con distancias despejadas que garanticen que el mantenimiento y el servicio puedan realizarse fácilmente.



Figura 5 - Distancias mínimas de instalación

### 6.3.8 Configuración y longitud de los conductos de evacuación de humos

Los conductos de evacuación de gases de combustión deben instalarse de acuerdo con la configuración que se explica a continuación (conducto de evacuación vertical o conducto de evacuación en ángulo ascendente con la longitud máxima permitida) para que la evacuación de los gases de combustión sea correcta.

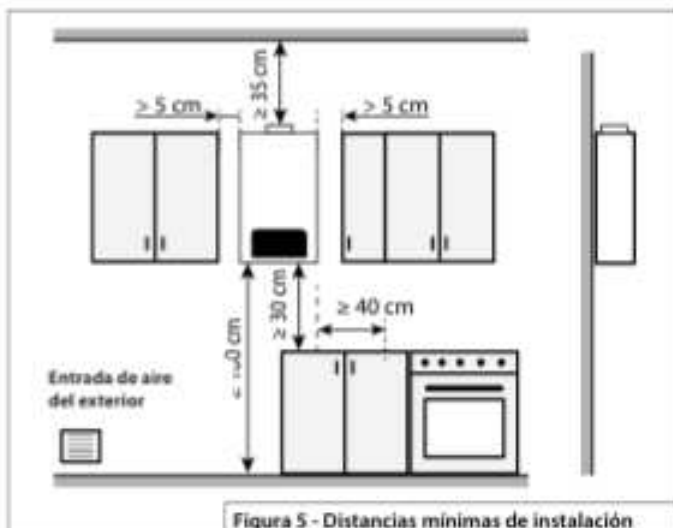

Figura 6 - Instalación correcta

Figura 7 - Instalación incorrecta

## 6. INSTALACIÓN

AKROS R X	a	c
1120 113031	0 - 100 cm	30 cm
	100 - 200 cm	50 cm
	200 - 300 cm	50 cm

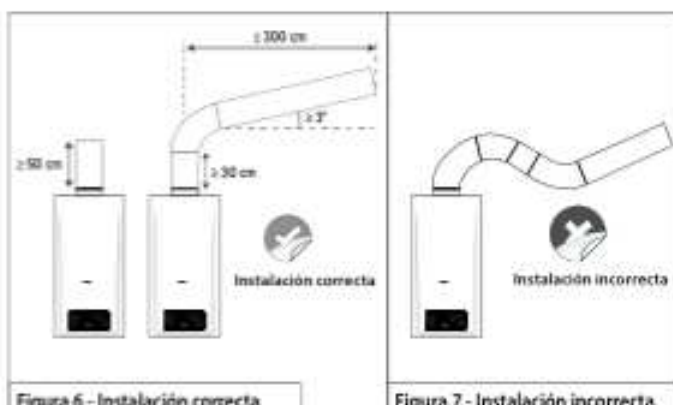
Figura 8 - Configuraciones de instalación de los tubos de evacuación

En la figura 8 se muestra una configuración de conducto de humos no conforme. En cualquier caso, un segmento del conducto de escape no puede estar en dirección horizontal o descendente. Debe ser siempre ascendente en toda la longitud del conducto de humos.

Presión de extracción de humos	
AKROS R X 1120 AKROS R X 113031	≥ 8Pa

Tabla 5 - Presión de extracción de humos

### 6.4 Apertura de las tapas del calentador



Figura 9 - Cómo retirar tapas frontal

Para retirar la cubierta frontal siga los pasos de la figura anterior:

1. Retire los tres tornillos de la parte inferior
2. Levante ligeramente la cubierta frontal como se describe en el punto 2 hasta que los puntos de anclaje superiores se suelten de los ganchos del panel posterior.
3. Tire ligeramente de la cubierta frontal y desconecte el cable HMI
4. Retire la tapa frontal.

### 6.5 Fijación del aparato a la pared

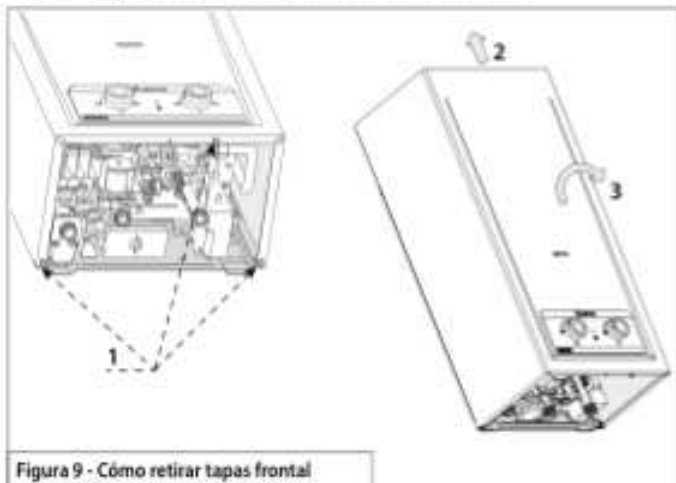
Fije el aparato a la pared utilizando los accesorios suministrados en la caja o, en caso de sustituir una unidad antigua, compruebe si los puntos de fijación actuales cumplen los requisitos de dimensiones que se muestran en la Figura 4 - Dimensiones del producto y en la Tabla 2 - Dimensiones del producto.



Figura 10 - Ejemplo de verificación de puntos para colgar en la pared.

Los puntos de anclaje deben estar nivelados horizontalmente. Después de instalar el aparato en la pared, debe quedar en posición vertical. Compruebe siempre la nivelación con una herramienta adecuada (nivel de burbuja, nivel láser, etc.).

Los puntos de anclaje fueron diseñados para retrofit con algunos competidores en el mercado, comprobar si la sustitución de una unidad de los actuales puntos de anclaje ya encajan en los puntos de fijación en la pared

### 6.6 Conexión al conducto de evacuación de gases

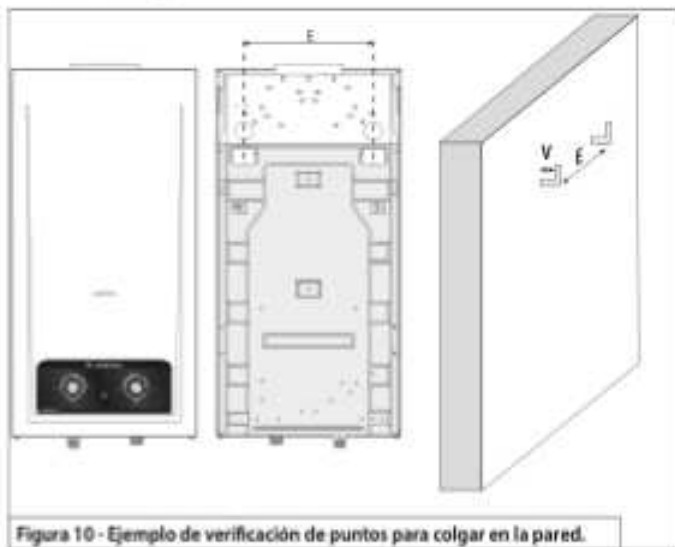
**!** Es obligatoria la instalación y conexión a una salida de humos de acuerdo con los requisitos de este manual. Si no se hace correctamente puede provocar una fuga de gases de combustión a la habitación y riesgo de contaminación del aire y, en última instancia, lesiones graves o mortales.

Requisitos de la chimenea de escape:

- Respetar las longitudes de los conductos de humos especificadas en este manual, ver 6.3.8 - Configuración y longitudes de los conductos de humos.
- Respetar los diámetros de los tubos de escape, ver: 5.1 - Dimensiones.
- Toda la longitud del conducto de humos debe ser vertical o en ángulo ascendente en todas las secciones de la longitud del conducto.
- El tubo de escape debe fijarse en el aparato dentro del diámetro interior del collarín del tubo de escape, véase la figura 11 - Montaje del tubo de escape en el aparato.
- Estar aislado térmicamente
- Todos los racores deben estar bien apretados y no pueden permitir ninguna fuga de gas. Se puede aplicar material de aislamiento adicional para asegurar la solidez (por ejemplo: cinta de aluminio permitida, silicona de alta temperatura, etc.)
- En el extremo del conducto de evacuación de gases de combustión debe instalarse un terminal que garantice la protección contra la lluvia y el viento sin comprometer la evacuación de los gases de combustión.
- Los conductos de humos deben estar hechos de piezas metálicas. No se permiten materiales susceptibles de ser afectados por el calor (por ejemplo, conductos de plástico, revestimientos internos de plástico, etc.).

Todos los accesorios del conducto de regulación de gas deben estar certificados para calentadores de agua a gas.

## 6. INSTALACIÓN

En caso de que el conducto de evacuación de humos esté en contacto con materiales inflamables debe aislarse térmicamente asegurando una temperatura superficial máxima  $\leq 85^{\circ}\text{C}$ . El incumplimiento de esta recomendación conlleva riesgos de incendio y daños materiales.



Figura 11 - Montaje de la salida de humos en el aparato

### 6.7 Conexión de agua

Después de la instalación, compruebe siempre que las conexiones de agua, las tuberías de agua y los accesorios de agua no presentan daños ni posibles fugas de agua. Utilice únicamente accesorios de agua certificados que cumplan las directivas europeas y las normativas regionales y/o nacionales.



Figura 12 - Conexiones de agua y gas

Compruebe los tipos de conexión de agua en la *Tabla 2 - Dimensiones del producto*.

Al instalar la conexión de agua:

- Compruebe si el filtro de agua (véase la figura 12 - 2) está montado en la conexión de entrada de agua del aparato.
- Se recomienda instalar una válvula de bola de agua u otras que permitan el cierre de la entrada de agua para un mayor mantenimiento del aparato.
- Asegúrese de que todas las tuberías de agua y accesorios puedan soportar la presión máxima del agua (véase 11 - Especificaciones técnicas).
- Accesorios están certificados para agua caliente. Temperatura mínima de funcionamiento recomendada  $90^{\circ}\text{C}$ . Para la instalación, utilice las juntas suministradas en los accesorios del interior del embalaje.
- Para evitar un pico de presión de agua debido al efecto de golpe de ariete, se recomienda instalar una válvula antirretorno de agua a la salida de la conexión de agua caliente.

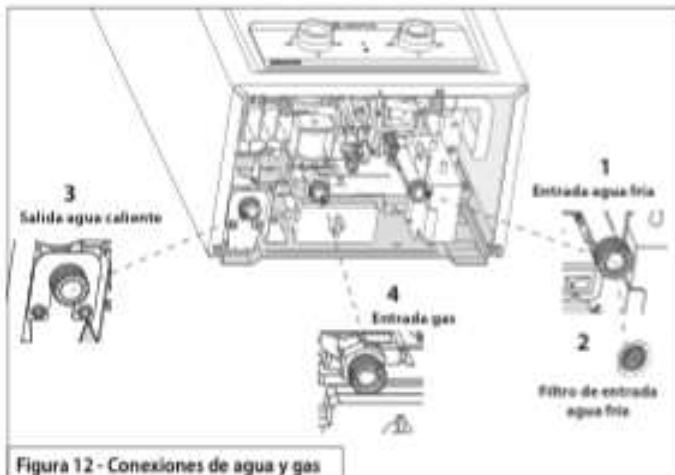
### 6.8 Conexión de gas

**!** El incumplimiento de las siguientes recomendaciones puede provocar fugas de gas, explosiones y graves daños materiales o lesiones personales mortales.

Es obligatorio que todas las conexiones y accesorios de gas cumplan la normativa de gas de cada país.

Conexión del suministro de gas al producto:

- Compruebe si el gas suministrado coincide con el tipo de gas ajustado de fábrica.
- Es obligatorio instalar una válvula de seguridad de gas (cierre) antes de la conexión de entrada de gas, lo más cerca posible de la conexión del producto.
- Compruebe si el regulador/gobernador de suministro de gas tiene la presión y el caudal de gas adecuados para la especificación del producto y el consumo de gas (véase 10 - Especificaciones técnicas).
- Para la instalación, utilice las juntas suministradas en los accesorios del interior del embalaje.
- Después de conectar el suministro de gas, compruebe si la presión de entrada de gas cumple las especificaciones.

**Gas suministrado a través de una tubería flexible (no metálica):**

- Asegúrese de que la tubería no esté doblada, retorcida o con la sección restringida a lo largo del recorrido.
- No utilice el tubo flexible cerca de zonas calientes (por ejemplo: calderas eléctricas de agua, hornos, equipos de cocina, etc.).
- Asegúrese de que la tubería no esté envejecida ni dañada. Se recomienda sustituir el tubo flexible de gas cada cuatro años o si se está volviendo rígido y no flexible antes de los cuatro años.

**Gas suministrado a través de una tubería rígida o flexible (metálica):**

- Asegúrese de que la tubería está homologada para el suministro de gas.
- Utilice siempre juntas nuevas cada vez que necesite mantenimiento y deba desmontarse. Para una nueva instalación, utilice las juntas suministradas en los accesorios del interior del embalaje.
- Compruebe siempre si hay fugas de gas con un método/equipo adecuado (detector de gas, pulverizador de burbujas de gas, etc.) a lo largo del recorrido del suministro de gas (tuberías, accesorios y conexiones) con el suministro de gas abierto.

## 7 PUESTA EN SERVICIO

Tras la instalación del aparato, debe comprobarse su funcionamiento por primera vez para asegurarse de que funciona de acuerdo con las especificaciones y de forma segura.

### 7.1 Ajuste del aparato



Este procedimiento debe realizarse únicamente con personal autorizado y certificado.

El ajuste del producto se realiza mediante mediciones de la presión del gas.

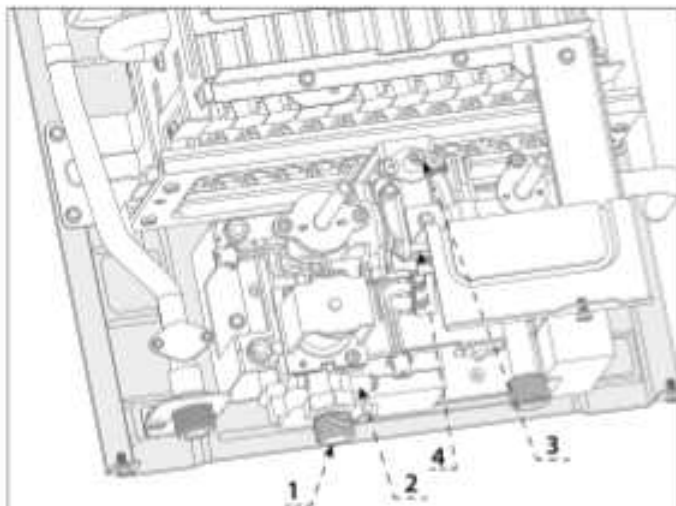

Nr.	Descripción
1	Conexión de entrada de gas
2	Punto de medición de la presión de entrada de gas
3	Punto de medición de la presión del gas del quemador
4	Ajuste de la presión del gas en el quemador

Figura 13 - Puntos de medición de la presión del gas

El incumplimiento de las siguientes recomendaciones puede provocar fugas de gas, explosiones y graves daños materiales o lesiones personales mortales.

Acceso a los puntos de medición de la entrada de gas:

- Apague el aparato, cierre el paso de agua y cierre el suministro de gas.
- Retire la cubierta frontal (véase 5.4 Retirar la cubierta frontal) y desconecte el cable HMI.
- Acceda a los puntos de medición (ver Figura 13 - Puntos de medición de presión de gas) como se indica en el siguiente párrafo.
- Utilice un manómetro de gas calibrado para conectarse a los puntos de medición de gas.
- Suministro de gas abierto.
- Monte la cubierta frontal y conecte la HMI.
- Encienda el aparato.

#### 7.1.1 Ajuste la presión del quemador a la máxima potencia

- Abra el grifo del agua caliente y deje que el aparato se ponga en marcha.
- La señal de llama en la pantalla debe estar encendida (ver Figura 1 - Pantalla y botones).
- Compruebe en el manómetro si la presión del gas de entrada es conforme a la especificación (véase 11 - Especificaciones técnicas).

- Afloje el tornillo 2 e inserte el tubo del manómetro. Compruebe que la presión del gas de entrada cumpla con las especificaciones (véase 11 - Especificaciones técnicas). Al finalizar, retire el tubo del manómetro y apriete el tornillo.
- Aflojar el tornillo 3 e insertar el tubo del manómetro, comprobar si la presión del quemador cumple con las especificaciones (ver 11 - Especificaciones técnicas).
  - o Si es necesario ajustar, gire el tornillo 4 hasta que la presión del quemador cumpla con las especificaciones.
  - o Retire el tubo del manómetro y apriete el tornillo (3). Compruebe el apriete de los tornillos de ajuste (2-3) y elimine cualquier fuga.

### 7.2 Comprobación del dispositivo de seguridad de evacuación de humos

El dispositivo de seguridad de evacuación de gases de combustión debe comprobarse durante la instalación, la puesta en servicio o la sustitución del producto.

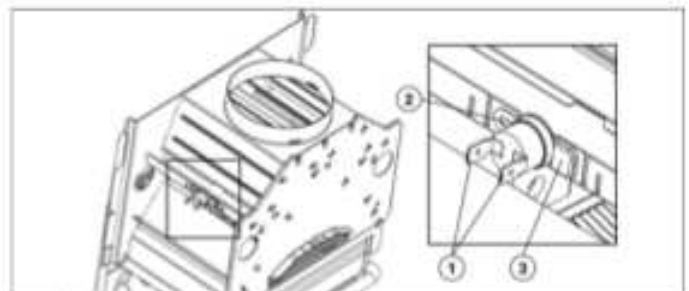

Nr.	Descripción
1	Terminales de cableado
2	Ubicación de los tornillos de fijación
3	Posición de fijación

Figura 14 - Ubicación del dispositivo de seguridad de evacuación de humos

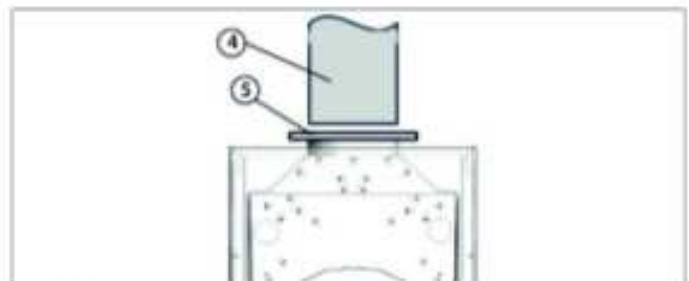

Nr.	Descripción
4	Condotto scarico fumi
5	Piastra metallica per occludere lo scarico del fumi

Figura 15 - Comprobación del dispositivo de seguridad de evacuación de humos

Comprobación del funcionamiento del dispositivo de seguridad de humos:

1. Retire/desbloquee y levante el conducto de humos del aparato (véase la fig. 15, punto 4).
2. Bloquee la salida de la campana extractora con una placa metálica (véase la fig. 15, punto 5).
3. Encienda el aparato abriendo un grifo de agua caliente.
4. El dispositivo de seguridad de humos (véase la fig. 14) debería activarse después de aproximadamente 1 minuto. El aparato debería apagarse y aparecer el error E5 en la pantalla (véase el error E5 en "10. Solución de problemas" para reiniciar el aparato). Si el aparato no se apaga, sustituya el dispositivo de seguridad de humos.

## 7 PUESTA EN SERVICIO

### Sustitución del dispositivo de seguridad de humos:

1. Retire o desenganche los cables de los terminales (véase la Fig. 14, punto 1).
2. Retire el tornillo de fijación (véase la Fig. 14, punto 2).
3. Deslice el sensor por la ranura de fijación (véase la Fig. 14, punto 3) y retírelo.

**Nota 1:** Para instalar el sensor, siga los pasos anteriores en orden inverso.

**Nota 2:** Para reinstalar el sensor de gases de combustión, consulte el punto 6.6 del manual.

### 7.3 Lista de comprobación de la instalación

1. **Lugar de instalación:** Compruebe que el lugar de instalación es adecuado para el producto y cumple los requisitos de la normativa para aparatos de tipo B11bs e indicados en este manual de instalación.  
*"ESTE TIPO DE APARATO NO PUEDE INSTALARSE EN UN LOCAL QUE NO CUMPLA LOS REQUISITOS DE VENTILACIÓN ADECUADOS".*
2. **Distancias mínimas:** Para facilitar el acceso al aparato para las operaciones de mantenimiento. El aparato debe instalarse de acuerdo con las distancias indicadas en el manual.
3. **Calidad del agua:** Compruebe que la calidad del agua es conforme y está dentro de los parámetros indicados en este manual.
4. **Tipo de gas:** El gas suministrado debe ser conforme al ajuste del tipo de gas del aparato.
5. **Prueba de fuga de gas:** Compruebe con un pulverizador si hay fugas o utilice un detector de gases.
6. **Conducto de evacuación de humos:** compruebe si el conducto es adecuado y cumple la normativa vigente. Compruebe también la estanqueidad de los conductos de gases de combustión y elimine cualquier fuga.
7. **Ajustes de gas:** Compruebe si los ajustes de gas y la presión de los quemadores son correctos.
8. **Agua caliente:** Compruebe si el aparato suministra agua caliente en función de la potencia.
9. **Manual de instrucciones:** Entregue el manual al usuario y facilite todas las instrucciones necesarias para su funcionamiento y mantenimiento.

## 8. Conversión del tipo de gas

### 8 Conversión del tipo de gas

La conversión de un producto para otro tipo de gas debe ser realizada únicamente por un técnico certificado y autorizado. Sólo deben utilizarse los kits de conversión oficiales suministrados por el fabricante de acuerdo con la tabla siguiente.

Capacidad	Código	Kit de conversión
11L	3632719	de G20 a G30/G31
	3632720	de G30/G31 a G20

Tabla 6 - Kits de conversión

Todas las operaciones necesarias para cambiar las piezas están incluidas en el Kit de Conversión, consulte la documentación dentro del Kit.

## 9. Mantenimiento

### 9. Mantenimiento (sólo para personal certificado)

El aparato debe someterse a un mantenimiento periódico para que funcione de forma segura y con el rendimiento adecuado.

El mantenimiento debe ser realizado únicamente por personal certificado.

Todas las piezas/componentes sustituidos deben ser piezas originales suministradas por Ariston.

#### 9.1 Frecuencia de mantenimiento

Se requiere y recomienda realizar el mantenimiento de forma regular cada 12 meses.

#### 9.2 Principales verificaciones recomendadas para el mantenimiento

- Comprobación visual del estado general del aparato (componentes principales, cubierta frontal, HMI, etc.) y búsqueda de cualquier indicio específico de marcas de mal funcionamiento.
- Verificación de los principales sensores de seguridad:
  - Sensor de gases de escape
  - Sensor de temperatura de sobrecalentamiento
- Verificación de sistemas para la seguridad:
  - Detecta el fallo del sensor de ionización cuando no hay llama.
  - Detectar un fallo en el suministro de gas
- Compruebe el funcionamiento del aparato:
  - Caudal de agua mín. y máx.
  - Calentamiento de agua mín. y máx.
  - Control termostático de la temperatura del agua (compruebe si el aparato alcanza la temperatura de consigna).
- Compruebe las fugas de agua en el circuito de agua. Todas las conexiones de agua, caudalímetro de agua, intercambiador de calor, conexión de agua al quemador, conexión de salida de agua, etc. Sustituya las juntas, empaquetaduras o juntas tóricas si es necesario.
- Compruebe la fuga de gas en el circuito de gas. Todas las conexiones de gas, conexión de gas de entrada, válvula de gas, colector de gas, etc. Sustituya las juntas, empaquetaduras o juntas tóricas si es necesario.
- Limpieza del quemador piloto, electrodo y sensor de ionización.  
*Nota: Recomendado cada 2 años*
- Limpieza del colector de gas y las boquillas si es necesario.
- Limpieza del quemador principal si es necesario.
- Limpieza del intercambiador de calor si es necesario.
- Limpieza del filtro de entrada de agua.

## 9. MANTENIMIENTO

### 9.3 Quitar la tapa delantera

Compruebe el punto anterior "6.4 Apertura de las tapas del calentador" y "Figura 10 - Cómo retirar la cubierta frontal".

### 9.4 Manutenção de elétrodos



Figura 16 - Electrodo de encendido y sensor de llama

1. Desconecte los cables de los electrodos
2. Desconecte el cable del sensor de ionización.
3. Retire el tornillo de fijación



Figura 17 - Gruppo bruciatore pilota

1. Limpie los electrodos
2. Limpie el sensor de ionización

### 9.5 Manutenzione del collettore del gas

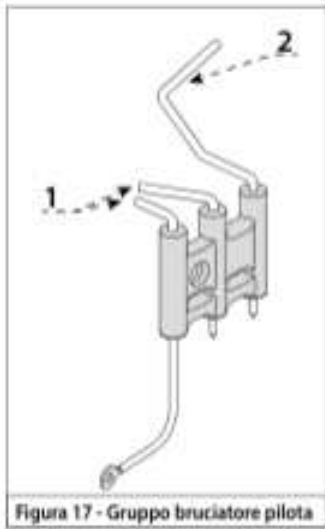

Figura 18 - Desmontar grupo de gas con colector

1. Retire dos tornillos del soporte metálico.
2. Suelte la conexión de la válvula de agua.
3. Retire los cuatro tornillos del soporte de la válvula de gas/agua.
4. Suelte la válvula de gas/agua junto con el colector de gas.



Figura 19 - Colector de gas e inyectores

4. Limpie todos los inyectores del colector con un pulverizador de aire.

### 9.6 Mantenimiento del quemador principal

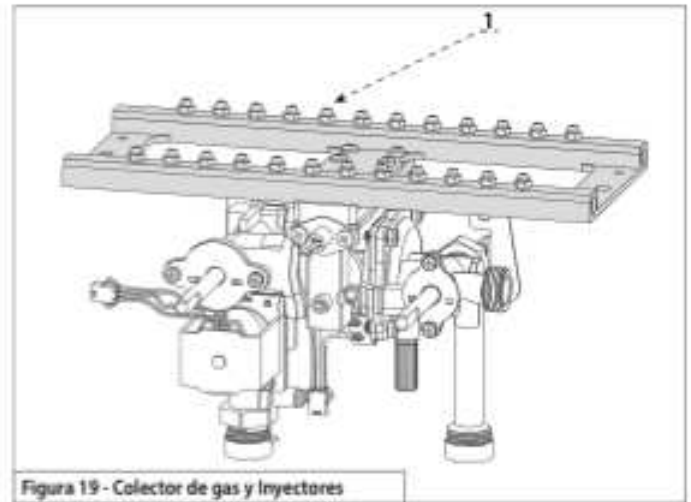

Figura 20 - Retire el quemador principal

1. Desconecte todas las conexiones de agua
2. Retire cuatro tornillos del soporte del quemador principal
3. Retire el quemador principal del aparato.



Figura 21 - Limpieza del quemador principal

1. Limpie la superficie del quemador con un pulverizador de aire.

## 9. MANTENIMIENTO

### 9.7 Mantenimiento del intercambiador de calor

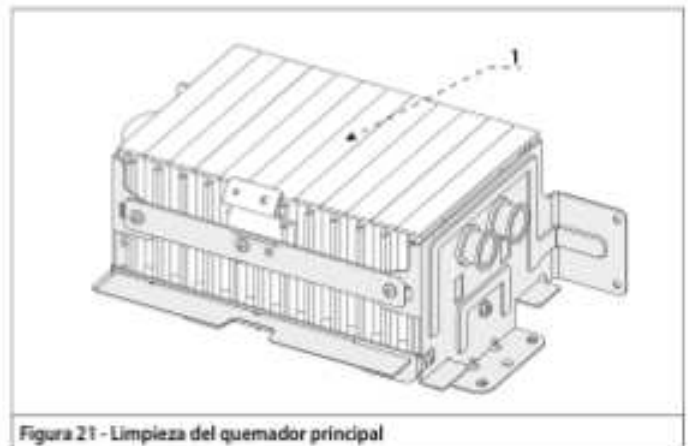

Figura 22 - Retirar el intercambiador de calor

1. Retire los dos tornillos del soporte superior del intercambiador de calor.
2. Retire un tornillo de la fijación posterior del intercambiador de calor
3. Quitar dos tornillos del soporte de la salida de agua
4. Retire la placa de fijación de la salida de agua
5. Retirar el intercambiador de calor del aparato

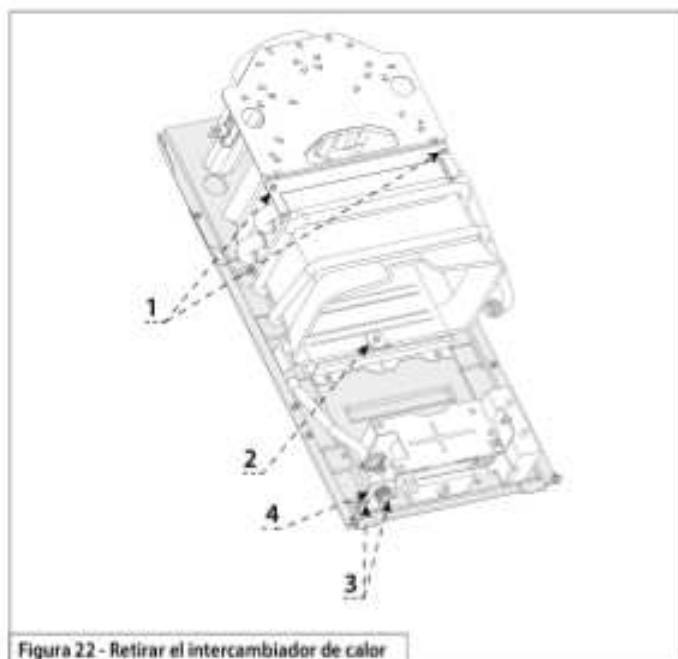

Figura 23 - Limpieza del intercambiador de calor

1. Limpie las aletas de la parte superior lavándolas con agua y secándolas con un pulverizador de aire
2. Limpie las aletas del intercambiador de calor por la parte inferior (dando la vuelta al intercambiador) con agua y séquelas con un pulverizador de aire.

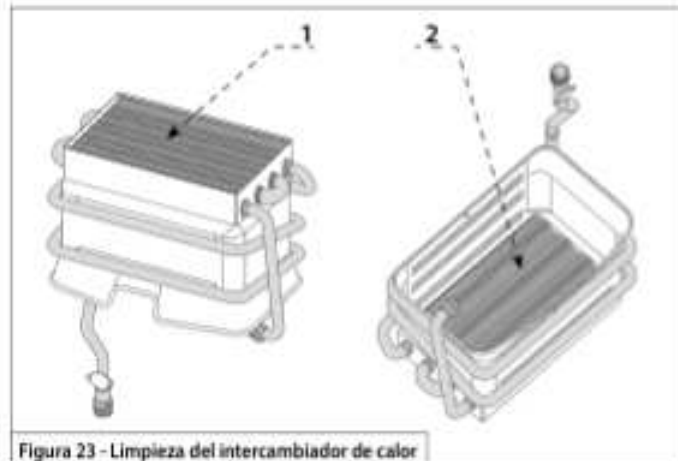

Figura 24 - Mantenimiento del filtro de entrada de agua

1. Desconecte el suministro de entrada de agua y retire el filtro manualmente o con una herramienta de soporte suave (por ejemplo: de plástico o madera) para evitar dañar el filtro.
2. Limpie el filtro lavándolo con agua y con pulverizador de aire.

## 10. SOLUCIÓN DE PROBLEMAS (ERRORES)

Problema	Descripción	Acción/Solución
El aparato no se enciende, no hay llama en el quemador	Falla de encendido.	<ol style="list-style-type: none"> <li>1. Compruebe si las pilas están colocadas correctamente</li> <li>2. Verifique si el símbolo de luz roja de batería baja está encendido, reemplace las baterías</li> <li>3. No hay suministro de gas, compruebe si la llave de gas está abierta.</li> <li>4. No se suministra gas, compruebe si hay gas en la botella (sólo GLP)</li> </ol>
El aparato no se enciende, no hay llama en el quemador	Falla del electrodo o falla de lectura del sensor de llama	<ol style="list-style-type: none"> <li>1. Compruebe si el electrodo genera chispas hacia el quemador. De lo contrario, verifique si la posición del electrodo es incorrecta y si está ajustado.</li> <li>2. Compruebe si el sensor de ionización (sensor de llama) está limpio y en la posición correcta. Limpie el sensor y colóquelo correctamente.</li> </ol>
La temperatura del agua no es lo suficientemente caliente	El mando de regulación de gas no está ajustada a la potencia correcta.	1. Gire mando de regulación de gas en sentido horario para aumentar la potencia del quemador. Esto aumentará la temperatura del agua.
	La llama es demasiado baja.	<ol style="list-style-type: none"> <li>1. Suministro de gas insuficiente. Compruebe si hay suficiente gas en la bombona (solo GLP).</li> <li>2. Compruebe si el reductor de presión de gas de la tubería es correcto y funciona correctamente.</li> </ol>
El aparato dejó de funcionar después de unos minutos.	Evacuación de humos no es correcta	<ol style="list-style-type: none"> <li>1. Compruebe si el símbolo rojo de batería baja está encendido y reemplácelo.</li> <li>2. Compruebe si los tubos de evacuación de humos y el terminal están obstruidos y despeje cualquier obstrucción.</li> <li>3. Se activó el termostato de sobrecalentamiento. Compruebe si la temperatura de salida es demasiado alta cuando el aparato está en funcionamiento. Gire la perilla de gas en sentido antihorario para reducir la potencia del quemador. Esto reducirá la temperatura del agua.</li> <li>4. Compruebe si el reductor de presión de gas en la tubería de gas es correcto y funciona correctamente.</li> <li>5. Si el problema persiste, llame al servicio técnico.</li> </ol>
El flujo de agua es demasiado bajo	Filtro de agua obstruido	<ol style="list-style-type: none"> <li>1. Revise el filtro de entrada de agua y límpielo.</li> <li>2. Abra el grifo de agua caliente y deje funcionar el aparato. Si el problema persiste, llame al servicio técnico.</li> </ol>
	El mando de regulación de caudal no está colocada correctamente en su posición.	<ol style="list-style-type: none"> <li>1. El mando de regulación de caudal en sentido antihorario para aumentar el caudal. Al aumentar el caudal, la temperatura disminuirá; podría ser necesario reajustar la perilla del gas para aumentar la potencia del quemador.</li> <li>2. Abra el grifo de agua caliente y deje funcionar el aparato. Si el problema persiste, llame al servicio técnico.</li> </ol>

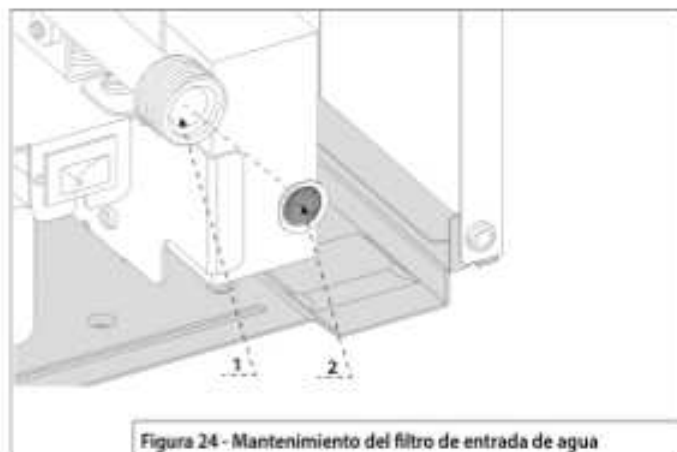
Tabla 7 - Solución de problemas

**!** SI EL APARATO NO VUELVE A ARRANCAR O SE PARA REPETIDAMENTE, UNA VEZ REALIZADAS LAS COMPROBACIONES PERTINENTES, APAGUE EL APARATO, CIERRE LA VÁLVULA DE GAS, RETIRE LAS PILAS Y PÓNGASE EN CONTACTO CON UN TÉCNICO CUALIFICADO. SI NO SE ELIMINA LA CAUSA DEL BLOQUEO, NO ACTIVE EL APARATO.

**!** TODAS LAS REPARACIONES TIENEN QUE SER REALIZADAS POR PERSONAL CUALIFICADO Y CON PIEZAS DE RECAMBIO ORIGINALES.

**!** **!!!ADVERTENCIA!!!**  
EL SENSOR DE HUMOS NO DEBE ESTAR NUNCA MODIFICADO O PUESTA FUERA DE SERVICIO PARA NO COMPROMETER EL BUEN FUNCIONAMIENTO DEL APARATO. CONDICIONES EVENTUALES DE TIRO PUEDEN PROVOCAR EL REFLUJO DE GAS EN EL AMBIENTE DE LA INSTALACIÓN. PELIGRO DE INTOXICACIÓN POR MONOXIDO DE CARBONO.

### 9.1 Parada Temporal por anomalía en la evacuación de humos.

Este control bloquea el aparato en caso de anomalía en la evacuación de humos. El bloqueo del aparato es temporal (12 minutos). Cuando las condiciones normales se han restaurado, el aparato funciona con normalidad. Si no, se apaga y el ciclo se repite.

- !** SI EL APARATO NO SE ENCIENDE O SE BLOQUEA DE NUEVO, CERRAR EL GRIFO DE GAS Y CONTACTAR UN TÉCNICO CUALIFICADO.
- EN EL CASO DE SECESIVAS INTERVENCIONES DEL DISPOSITIVO, ES NECESARIO ACTUAR PARAREMEDIAR EL DEFECTO EN LA EVACUACIÓN DE HUMOS VERIFICANDO LA CAUSA DEL MAL FUNCIONAMIENTO;
- EN EL CASO DE UNA INTERVENCIÓN DE MANUTENIMIENTO SOBRE EL DISPOSITIVO, UTILIZARSÓLO REPUESTOS ORIGINALES SIGUIENDO ATENTAMENTE LAS INSTRUCCIONES CORRESPONDIENTES;
- EN NINGÚN CASO Y POR NINGÚN MOTIVO, EL DISPOSITIVO DEBE SER PUESTO FUERA DE USO YA QUE PONDRÍA EN PELIGRO LA SEGURIDAD DEL USUARIO.

## 11. CARACTERÍSTICAS TÉCNICAS

DATOS TÉCNICOS				AKROS R X 1120	
				AKROS R X 113031	
Certificación CE (pin)				0063CT7982	
País				ES	
Categoría de gas				I2H3+	
Tipo de instalación				B11BS	
<b>Potencia y eficacia</b>					
Potencia térmica nominal máx	Qn	kW	21,5		
Potencia térmica nominal mín	Qm	kW	9,5		
Potencia útil máx.	Qn	kW	18,7		
Potencia útil mín.	Qm	kW	8,3		
Eficacia		%	87		
<b>Presión de entrada de gas</b>					
Gas natural	G20	mbar	20		
Gas butano	G30	mbar	28 - 30		
Gas propano	G31	mbar	37		
<b>Min. / Máx. Consumo de gas (Qm / Qn)</b>					
Gas natural	G20	m <sup>3</sup> /h	0,91 / 2,26		
Gas butano	G30	kg/h	0,69 / 1,64		
Gas propano	G31	kg/h	0,74 / 1,73		
<b>Presión y caudal del agua</b>					
Presión de agua min./máx.		bar	0,15 / 10		
Caudal nominal de agua min./máx.		l/min	2,5 / 11		
<b>Datos de los gases de combustión</b>					
Tiro mínimo		Pa	8		
Caudal de aire necesario para combustión		m <sup>3</sup> /h	35,9		
Temperatura humos (Pn)		°C	170		
Caudal de evacuación de gas máximo		g/s	13,4		
<b>Conexiones</b>					
Salida de humos	Ø	mm	110		
Entrada de gas (macho)		in	1/2		
Entrada de agua (macho)		in	1/2		
Salida de agua (macho)		in	1/2		
<b>Datos generales</b>					
Tipo de encendido				scintilla elettrica su bruciatore pilota	
Suministro eléctrico - Baterías				2x1.5V LR20	
Temperatura ambiente mínima				°C	
Altura (cubierta frontal)				Hf	mm
Altura				H	mm
Anchura				W	mm
Profundidad				D	mm
Peso neto				kg	kg

Tabla 8 - Datos técnicos

### Datos ErP - UE 814/2013

Modelos			AKROS R X 1120
			AKROS R X 113031
Modelos equivalentes			véase el anexo A (*)
Perfil de carga declarado			<b>M</b>
Consumo diario de electricidad	Q <sub>elec</sub>	kWh	<b>0,000</b>
Consumo diario de combustible	Q <sub>fuel</sub>	kWh	<b>8,783</b>
Nivel de potencia acústica en interiores	L <sub>WA</sub>	dB	<b>63</b>
Emissiones de óxidos de nitrógeno	NO <sub>x</sub>	mg/kWh	<b>42</b>

(\*) La lista de modelos equivalentes viene indicada en el ANEXO A que forma parte de este Manual de uso, instalación y mantenimiento.

FICHA DEL PRODUCTO - EU 812/2013			
Marca			
Modelos	AKROS R X 1120 AKROS R X 113031		
Perfil de carga declarado	<b>M</b>		
Clase de Eficiencia energética de caldeo de agua			
Eficiencia energética de caldeo de agua	η <sub>WHt</sub>	%	<b>74</b>
Consumo anual de electricidad	AEC	kWh	<b>0</b>
Consumo anual de combustible	AFC	GJ	<b>6</b>
Nivel de potencia acústica en interiores	L <sub>WA</sub>	dB	<b>63</b>

### Configuración del quemador

Modelo	Tipo de gas	Presión del gas de entrada	Configuración de Inyectores	Presión en salida de válvula gas máx. (Qn)	Presión en salida de válvula gas mín. (Qmin)
		mbar	Ø mm x Qtà	mbar	mbar
11 L	G20	20	0,85 X 24	10,3	1,9
	G30	30	0,50 X 24	24,8	4,8
	G31	37	0,50 X 24	32,2	6,4

Tabla 9 - Configuración del quemador

## 11. CARACTERÍSTICAS TÉCNICAS

### Diagrama eléctrico

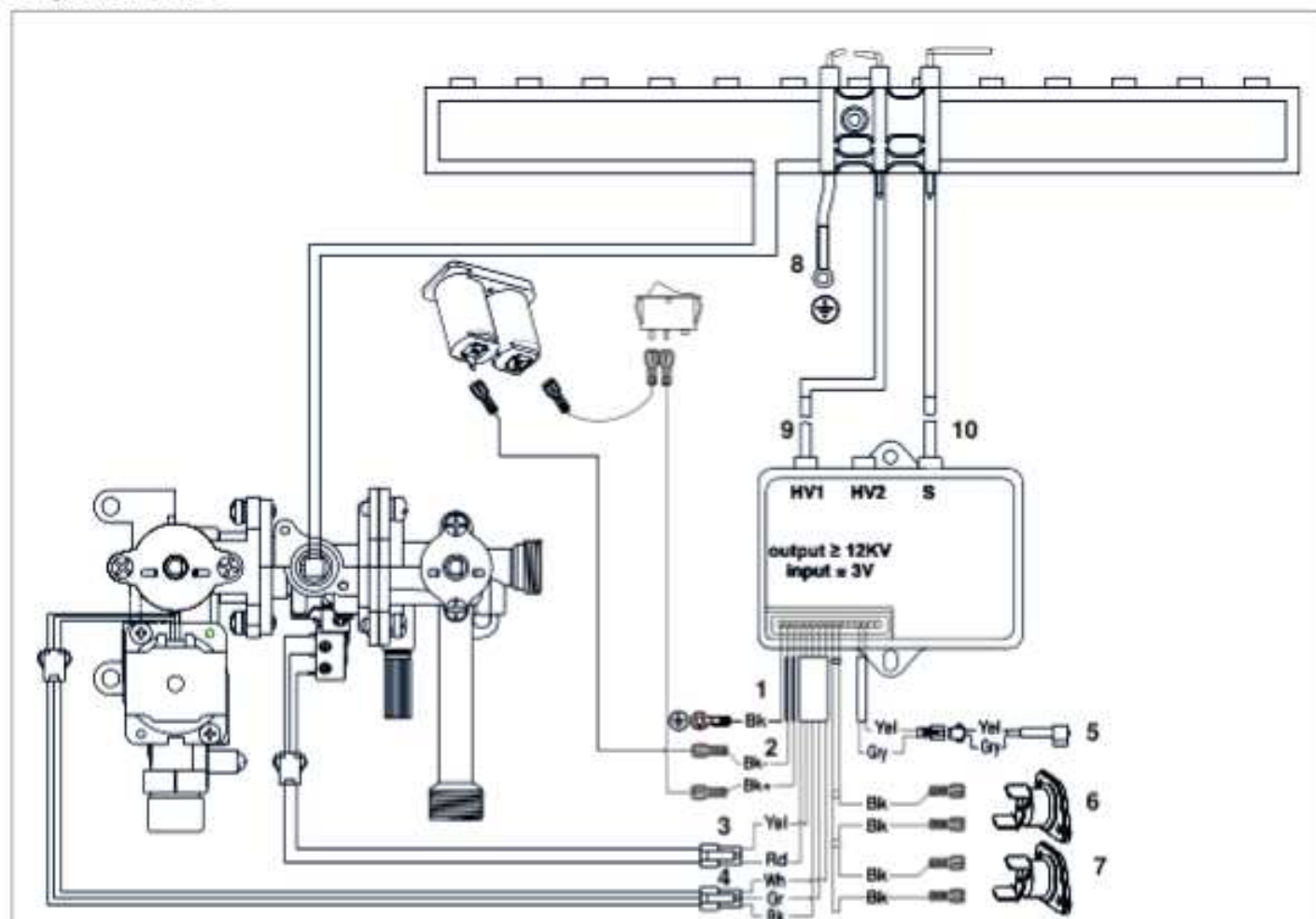

Nr.	Descripción
1	Conexión a tierra
2	Fuente de energía
3	Microinterruptor de agua
4	Solenóide valvula gas
5	Led rojo
6	Dispositivo de seguridad contra sobrecalentamiento del agua
7	Dispositivo de seguridad contra sobrecalentamiento des humos
8	Conexión a tierra
9	Conexión electrodos de encendido
10	Sensor de ionización de llama

Bk	Negro
Yel	Amarillo
Rd	Rojo
Wh	Bianco
Gr	Verde
Gry	Gris

Tabella 10 - Esquema eléctrico

## ÍNDICE

1	Símbolos e sinais de segurança	64
1.1	Definição de símbolo	64
1.2	Regras de segurança	64
1.3	Outras regras de segurança para o utilizador	65
1.4	Outras normas de segurança para o instalador	65
2	Regulamentos e Compliance	66
2.1	Símbolo CE	66
3	Condições de garantia	67
4	Instruções de utilização	69
4.1	Interface do utilizador	69
4.2	Ligue/desligue o aparelho	69
4.3	Superfícies quentes	69
4.4	Ajustando o aparelho	69
4.5	Sinal de potência da bateria	69
4.6	Troca de baterias	69
4.7	Recomendações de limpeza e manutenção por parte do utilizador	70
4.8	Proteção anticongelante	70

## INSTRUÇÕES DE INSTALAÇÃO E MANUTENÇÃO

(Reservado para técnicos qualificados)	71	
5	Descrição do produto	71
5.1	Designação do produto	71
5.2	Tipos de gás permitidos	71
5.3	Chapa de características	71
5.4	Material na caixa	71
5.5	Material não incluído na caixa	71
5.6	Elementos do sistema	71
6	Instalação	72
6.1	Dimensões	72
6.2	Verificar material recebido	72
6.3	Requisitos de instalação	72
6.4	Remover a frente	74
6.5	Fixação do aparelho na parede	74
6.6	Conexão da conduta de exaustão	74
6.7	Ligação de água	75
6.8	Ligação de gás	75
7	Colocação em funcionamento	76
7.1	Configuração do aparelho	76
7.2	Verificação do dispositivo de segurança de exaustão de fumos	76
7.3	Lista de verificação de instalação	77
8	Conversão do tipo de gás	77

9	Manutenção	77
9.1	Frequência de manutenção	77
9.2	Principais verificações recomendadas para manutenção	77
9.3	Remova a frente	77
9.4	Eletrodos de ignição e sensor de chama	77
9.5	Manutenção do gás manifold	78
9.6	Manutenção do queimador principal	78
9.7	Manutenção da câmara de combustão	78
9.8	Manutenção de filtro de entrada de água	79
10	Resolução de problemas (erros)	80
10.1	Aparelho desliga devido a exaustão dos gases de combustão defeituosa	80
10	Especificações técnicas	81
	Dados técnicos	81
	Dados do ERP - EU 814/2013	81
	Ficha de produtos	81
	Configuração do queimador	81
	Diagrama Elétrico	82

### ATENÇÃO!!!!

**O APARELHO SÓ PODE SER UTILIZADO POR CRIANÇAS COM IDADE IGUAL OU SUPERIOR A 3 ANOS E POR PESSOAS COM CAPACIDADES FÍSICAS, SENSORIAIS OU MENTAIS REDUZIDAS OU SEM A EXPERIÊNCIA OU OS CONHECIMENTOS NECESSÁRIOS SE ESTIVEREM SOB SUPERVISÃO OU, NO CASO DESTES ÚLTIMOS GRUPOS DE PESSOAS, DEPOIS DE TEREM RECEBIDO INSTRUÇÕES SOBRE A UTILIZAÇÃO SEGURA DO APARELHO E DE TEREM COMPREENDIDO OS RISCOS ASSOCIADOS.**

**AS CRIANÇAS NÃO DEVEM BRINCAR COM O APARELHO. AS CRIANÇAS COM IDADES COMPREENDIDAS ENTRE OS 3 E OS 8 ANOS SÓ PODEM UTILIZAR A TORNEIRA LIGADA AO APARELHO. AS TAREFAS DE LIMPEZA E MANUTENÇÃO A REALIZAR PELO UTILIZADOR NÃO PODEM SER EFETUADAS POR CRIANÇAS SEM SUPERVISÃO.**

### ESTE PRODUTO ESTÁ EM CONFORMIDADE COM A DIRECTIVA EU 2012/19/EU

O símbolo do cesto barrado colocado no aparelho indica que o produto, no fim da sua vida útil, deve ser tratado separadamente do lixo doméstico, deve ser levado para um centro de recolha diferenciada para equipamentos eléctricos e electrónicos ou devolvido ao revendedor no momento da compra de outro aparelho novo equivalente.

O utilizador é responsável pela entrega do aparelho no fim de sua vida útil aos centros de recolha apropriados.

Uma adequada recolha diferenciada para sucessivo envio do aparelho descartado para reciclagem, ao tratamento e à eliminação eco-compatível, contribui para evitar possíveis efeitos negativos no meio ambiente e na saúde, e favorece a reciclagem dos materiais que compõem o produto.

Para mais informações quanto aos sistemas de recolha disponíveis, contacte o serviço local de eliminação de lixo ou a loja na qual comprou o produto.



# 1. SÍMBOLOS E SINAIS DE SEGURANÇA

## 1.1 Definição de símbolo

	<b>PERIGO – O incumprimento deste aviso pode causar lesões pessoais graves ou fatais.</b>
	<b>AVISO – O incumprimento deste aviso pode causar lesões pessoais graves.</b>
	<b>CUIDADO – O incumprimento deste aviso pode causar lesões pessoais menores</b>
	<b>AVISO – O incumprimento deste aviso pode causar danos à propriedade</b>

## 1.2 Regras de segurança



### Segurança geral

Este documento, contendo instruções de instalação e utilização, destina-se a técnicos qualificados especializados na instalação de aparelhos de aquecimento de água a gás para uso doméstico. Destina-se também a proprietários de residências, na perspetiva do utilizador.

- Antes de instalar, leia todas as instruções de instalação do aparelho neste manual.
- Antes de usar o aparelho, leia todas as instruções de uso e mantenha o manual de usuário.
- Todas as instruções e avisos de segurança contidos neste manual devem ser seguidos.
- Este manual é parte integrante e essencial do produto. Deve ser cuidadosamente guardado pelo proprietário e/ou utilizador e deve sempre acompanhar o esquentador, mesmo em caso de mudança de proprietário ou utilizador ou quando este é transferido para outro local.
- Todas as regulamentações nacionais e regionais, bem como todas as normas e orientações técnicas aplicáveis, devem ser tidas em conta.
- Todo o trabalho realizado deve ser documentado oficialmente.



### Operação compatível

Este aparelho é utilizado para produzir água quente sanitária para uso intermitente.

Deve ser ligado a uma rede de distribuição de água quente compatível com o seu desempenho, potência e requisitos. Qualquer utilização diferente da mencionada acima é considerada não conforme, e o fabricante não se responsabiliza por danos causados por utilização indevida.



### Perigo de fuga de gás

Em caso de fuga de gás, cheiro a gás ou risco de explosão, siga as seguintes recomendações:

- Evite qualquer fonte de ignição
  - Não utilize fósforos
  - Não utilize isqueiros
  - Não fume
  - Não acione interruptores elétricos
  - Não faça chamadas electrónicas
  - Não ligue dispositivos
- Feche a válvula de gás que alimenta o aparelho e o contador de gás (válvula principal) do casa.
- Abra as portas e janelas para ventilar o ambiente
- Avisar todos os moradores do edifício
- Saia do edifício e não permita a entrada de terceiros
- No exterior do edifício, ligue para os meios de apoio: bombeiros, polícia e companhia de gás.



### Perigo de intoxicação por gases de combustão

A fuga de gases queimados pode ocorrer devido a condutas de exaustão danificadas ou mal vedadas, erros de instalação, local de instalação não conforme, entre outros.

- Certifique-se de que as condutas de exaustão estão corretamente instaladas e que as vedações não estão danificadas.
- Este aparelho não deve ser utilizado simultaneamente com outros sistemas de extração de ar forçado.

Se sentir cheiro a gás queimado, siga as seguintes recomendações:

- Desligue o aparelho
- Feche a válvula de gás
- Abra as portas e janelas para ventilar o ambiente
- Verificar e reparar todas as condutas de exaustão dos gases queimados e os vedantes danificados
- Garanta a entrada de ar de sucção suficiente para o correto funcionamento do equipamento instalado
- Certifique-se de que outras aberturas de ventilação nas portas, janelas e paredes não estão obstruídas ou fechadas.



### Instalação e primeiro arranque do aparelho

A instalação do aparelho e a entrada em serviço após a instalação só devem ser realizadas por uma empresa especializada autorizada.

- O local de instalação deve cumprir todos os requisitos descritos neste manual.
- Assegure uma ventilação adequada.
- Não reparar ou modificar componentes críticos para a segurança.
- Use apenas componentes e acessórios originais.
- Verifique fugas de gás e de gases queimados após instalação e funcionamento do aparelho.



### Inspeção, manutenção e limpeza

A inspeção, limpeza e manutenção do aparelho são essenciais para garantir o seu funcionamento adequado durante toda a sua vida útil. Recomenda-se a realização de um plano anual de assistência técnica, manutenção e inspeção (de doze em doze meses) junto de uma empresa especializada e autenticada.

Todos os trabalhos de manutenção devem ser executados apenas por empresas especializadas e autorizadas.

A falta de manutenção, limpeza e inspeção pode causar ferimentos pessoais e pode haver risco de morte, bem como danos materiais.



### Reparações ou alterações

Reparações e alterações só podem ser feitas por empresas especializadas e autorizadas.

- Nunca retire as condutas de exaustão
- Não faça alterações nas ligações de gás
- Nunca retire a frente do aparelho
- Não efetue alterações na instalação ou nos componentes do aparelho.

Alterações e/ou reparos inadequados podem levar a lesões pessoais e pode haver perigo de morte, bem como danos à propriedade.

## 1. SÍMBOLOS E SINAIS DE SEGURANÇA



### Instalação, localização e ar ambiente da sala

O local de instalação deve cumprir todos os requisitos deste manual, normas e diretrizes locais e regionais. O ar no local da instalação deve estar livre de partículas em suspensão, substâncias inflamáveis ou quimicamente agressivas.

- Certifique-se das distâncias mínimas recomendadas neste manual
- Assegurar a ventilação adequada para a combustão
- Assegure exaustão adequada dos gases de combustão
- Não coloque materiais facilmente inflamáveis ou explosivos (papel, roupa, tintas, diluentes, benzeno, produtos de limpeza, etc.) nas proximidades do aparelho.
- Não instale o aparelho em locais onde a temperatura ambiente possa causar a formação de gelo no circuito hidráulico e/ou no exterior.



### Risco de queimaduras devido a componentes quentes

Este dispositivo produz água quente sanitária através da troca de calor entre os gases de combustão e o permutador de calor na câmara de combustão. Vários componentes do aparelho estão expostos a altas temperaturas (câmara de combustão, chaminé, condutas de gás, etc.) e podem provocar queimaduras ou escaldaduras se entrarem em contacto com a pele humana imediatamente após o funcionamento.

**Operações no aparelhosamente quando os componentes estão arrefecidos.**



### Contaminação por monóxido de carbono (CO)

Este aparelho funciona queimando combustíveis fósseis e durante o processo de combustão, o monóxido de carbono é gerado quando é "arrefecidos incompletamente.

O risco ocorre quando o existe fuga de gases queimados pela conduta de gases e que não cumpre os requisitos.

O monóxido de carbono não tem cheiro nem sabor e a sua presença não é perceptível.

Para evitar o perigo de inalação de monóxido de carbono:

- Garantir a inspeção e manutenção regulares da instalação por uma empresa especializada e certificada.
- Utilizar detetores de monóxido de carbono que possam alertar para a presença de monóxido de carbono em tempo útil.
- Em caso de deteção ou suspeita de fuga de monóxido de carbono.
  - o Desligue o aparelho
  - o Abra as portas e janelas para ventilar o ambiente
  - o Saia do edifício e não permita a entrada de terceiros
  - o Notificar todos os moradores do prédio
  - o Telefone para uma empresa especializada e autorizada
  - o Repare todos os possíveis pontos de fuga de gases de combustão.



### Informações para o proprietário e usuário

Após a instalação, manutenção, limpeza ou alteração realizada, o técnico deve instruir o proprietário e o utilizador sobre:

- O modo de funcionamento do dispositivo
- Todas as precauções de segurança a tomar com o aparelho (ventilação, local de instalação, manutenção, inspeção, etc.)
- Qualquer intervenção deve ser feita por uma empresa especializada e autorizada
- Devem realizar inspeções, manutenção e limpeza periódicas anualmente
- Para esclarecer as consequências graves e o perigo de morte de não cumprimento das regras de segurança.
- Entregue o manual de usuário e instalação e avise que ele deve ser mantido e acompanhar o aparelho.

Pt - Instruções do usuário

## 1.3 Outras regras de segurança para o utilizador



### Não realize operações que impliquem abertura do aparelho.

Lesões pessoais por queimaduras por causa da presença de componentes superaquecidos ou por feridas por causa da presença de esquinas e protuberâncias cortantes.



### Não realize operações que impliquem tirar o aparelho da sua instalação.

Explosões, incêndios ou intoxicações por causa de fuga de gás de tubos soltos.

Alagamentos por causa de fugas de água dos tubos soltos.



### Não deixe objectos sobre o aparelho.

Lesões pessoais por causa da queda do objecto, se houver vibrações. Danos ao aparelho ou equipamentos situados abaixo dele, devidos à queda do objecto se houver vibrações.



### Não suba sobre o aparelho.

Lesões pessoais por causa da queda do aparelho.

Danos ao aparelho ou equipamentos situados abaixo dele, por causa de queda do aparelho se soltar-se da fixação.



### Não suba em cadeiras, bancos, escadas ou suportes instáveis para efectuar a limpeza do aparelho.

Lesões pessoais por causa de queda de cima ou se as escadas duplas abrirem-se.



### Não limpe o aparelho sem antes o desligar.

Lesões pessoais devido a queimaduras.



### Não utilize insecticidas, solventes nem detergentes agressivos para a limpeza do aparelho.

Danos às peças em material plástico ou pintadas.



### Não utilize o aparelho para finalidades diferentes da normal utilização doméstica.

Danos ao aparelho por causa de sobrecarga no funcionamento. Danos aos objectos indevidamente tratados.



### Não permita que crianças ou pessoas não capazes utilizem o aparelho.

Danos ao aparelho por causa de utilização imprópria.

## 1.4 Outras normas de segurança para o instalador



### Instale o aparelho numa parede sólida, não sujeita a vibrações.

Ruído durante o funcionamento.



### Não danifique, nem perfure a parede, cabos eléctricos ou tubagens preexistentes.

Fulguração por causa de contacto com condutores sob tensão.

Explosões, incêndios ou intoxicações por causa de fuga de gás de tubos danificados.

Danos ao equipamento preexistente.

Alagamentos por causa de fuga de água dos tubos danificados.

## 1. SÍMBOLOS E SINAIS DE SEGURANÇA



**Proteja tubos de ligação de maneira a evitar que se danifiquem.**

Explosões, incêndios ou intoxicações por causa de fuga de gás de tubos danificados.

Alagamentos por causa de fugas de água dos tubos danificados.



**Empregue equipamento e ferramentas manuais adequadas para a utilização (certifique-se principalmente se as**

**ferramentas não estão estragadas e que os cabos estejam em bom estado e correctamente presos), utilize-as correctamente, precavendo-se contra eventuais quedas do alto, guarde-as depois do uso.**

Lesões pessoais por causa de arremesso de lascas ou fragmentos, inalação de poeira, batidas, cortes, pontadas, abrasões.

Danos ao aparelho ou aos objectos perto, por causa de arremesso de lascas, batidas, incisões.



**Certifique-se que as escadas portáteis estejam apoiadas firmemente, que sejam**

**apropriadamente resistentes, que os degraus estejam em bom estado e não escorregadios, que não sejam**

**deslocadas com alguém em cima, que alguém vigie.**

Lesões pessoais por causa de queda de cima ou se as escadas duplas abrirem-se.



**Certifique-se que as escadas fixas estejam apoiadas firmemente, que sejam**

**apropriadamente resistentes, que os degraus estejam em bom estado e não escorregadios, que tenham**

**corrimão ao longo da rampa e parapeitos no patamar.**

Lesões pessoais por causa de queda de cima.



**Certifique-se, durante os trabalhos realizados nas alturas (geralmente em altura superior a**

**dois metros), que sejam adoptados parapeitos no perímetro na zona dos trabalhos ou com gaiolas individuais adequadas para a prevenir quedas, que o espaço percorrido durante uma eventual queda esteja desimpedido de obstáculos perigosos, que um eventual impacto seja atenuado por superfícies de paragem semi-rígidas ou deformáveis.**

Lesões pessoais por causa de queda de cima.



**Certifique-se que no lugar de trabalho haja adequadas condições higiénicas sanitárias em referência a iluminação, ventilação, solidez.**

Lesões pessoais por causa de batidas, tropeços etc.



**Proteja com material adequado o aparelho e as áreas perto do lugar de trabalho.**

Danos ao aparelho ou aos objectos perto, por causa de arremesso de lascas, batidas, incisões.



**Movimente o aparelho com as devidas protecções e com a devida cautela.**

Danos ao aparelho ou aos objectos perto por causa de pancadas, batidas, incisões, esmagamento.



**Vista, durante os trabalhos, roupas e equipamentos de protecção individual.**

Lesões pessoais por causa de fulguração, arremesso de lascas ou fragmentos, inalação de poeira, batidas, cortes, pontadas, abrasões, ruído, vibrações.



**Organize o deslocamento do material e do equipamento de maneira a facilitar e tornar segura a movimentação, evite pilhas que possam estar sujeitas a ceder ou desmoronar.**

Danos ao aparelho ou aos objectos perto por causa de pancadas, batidas, incisões, esmagamento.



**As operações no interior do aparelho devem ser realizadas com a cautela necessária para evitar bruscos contactos com peças pontiagudas.**

Lesões pessoais por causa de cortes, pontadas, abrasões.



**Restabeleça todas as funções de segurança e comando relativas às intervenções no aparelho e certifique-se acerca da sua funcionalidade antes da recolocar em serviço.**

Explosões, incêndios ou intoxicações por causa de fuga de gás ou por causa de incorrecta extração de fumo.

Danos ou bloqueio do aparelho por causa de funcionamento fora de controlo.



**Não realize nenhuma operação sem ter anteriormente certificado-se da ausência de chamas livres nem fontes de ignição.**

Lesões pessoais devido a queimadura



**Remova as crostas de calcário dos componentes, obedeça o especificado na ficha de segurança do produto empregado, ventile o ambiente, use roupa de protecção, evite misturar produtos diferentes e proteja o aparelho e os objectos nas proximidades.**

Lesões pessoais por causa de contacto na pele ou nos olhos com substâncias ácidas, inalação ou ingestão de agentes químicos nocivos. Danos ao aparelho ou a objectos perto por causa de corrosão de substâncias ácidas.

## 2. REGULAMENTOS E CONFORMIDADE

### 2.1 Símbolo CE



O símbolo CE deste produto cumpre com os requisitos e directivas em vigor na UE.

- 2016/426/UE Aparelhos a gás
- EN26:2023 Aquecedor de água a gás
- 2014/30/EU Compatibilidade eletromagnética
- 2014/35/EU Segurança Elétrica
- 2010/30/EU Etiquetagem Energética
- 812/2013 Regulamento (UE) da Comissão
- 2009/125/UE Requisitos de Ecodesign
- 814/2013 Regulamento (UE) da Comissão
- 2014/C 207125 LOT2 Ponto 4 – Eficiência energética do aquecimento de água
- EN 15036-1 Emissões de ruído aéreas
- EN-ISO 3743-1 Nível de potência de som
- EN 13203-2 2022 Anexo B Eficiência, energia elétrica e consumo de combustível

## 3. CONDIÇÕES DE GARANTIA

### 1. Garante

1.1. A ARISTON IBÉRICA S.L, com o número de identificação de pessoa coletiva espanhol B82900721 e sede social no Camí de Can Armetler, 12-18, Edifício 1, 2º Andar, 08195 Sant Cugat del Vallès, Barcelona, Espanha (doravante designada por "a ARISTON"), garante que os utilizadores de um produto da marca ARISTON disporão da Garantia Legal e, adicionalmente, de uma Garantia Comercial, nos termos e condições estabelecidos no presente documento.

1.2. A ARISTON poderá aplicar a Garantia Legal e a Garantia Comercial diretamente ou através dos seus Serviços de Assistência Técnica oficiais (doravante designados por "SAT").

### 2. Garantia Legal

2.1. Nos termos estabelecidos no Decreto-lei n.º 84/2021 de 18 de Outubro que regula os direitos do consumidor na compra e venda de bens, conteúdos e serviços digitais, transpondo as Diretivas (UE) 2019/771 e (UE) 2019/770, (Texto Consolidado no Guia da Direção-Geral do Consumidor\*) a ARISTON responderá pelas faltas de conformidade dos seus Produtos existentes no momento da entrega e que se manifestarem no prazo de TRÊS (3) ANOS a contar desse momento.

2.2. A data de entrega terá de ser demonstrada mediante a fatura de compra ou de instalação. Nos termos do artigo 50.º do Texto Consolidado no Guia da Direção-Geral do Consumidor, salvo se o cliente demonstrar o contrário, supor-se-á que as faltas de conformidade que se manifestarem no prazo de DOIS (2) ANOS a contar da entrega do produto, já existiam aquando da entrega, exceto quando esta suposição for incompatível com a natureza do produto ou da falta de conformidade em questão. Após a finalização do prazo de DOIS (2) ANOS a contar da entrega, o utilizador terá de provar que a falta de conformidade já existia no momento da entrega.

2.3. A aplicação da Garantia Legal pela ARISTON ficará condicionada a que o produto:

- se encontre em perfeito estado no momento da sua instalação, não tendo sofrido manipulações indevidas por pessoal não autorizado, estragos ou deteriorações;
- tenha sido instalado I) por um técnico devidamente autorizado pela administração competente, II) respeitando a regulamentação em vigor no lugar onde estiver situado; e III) em conformidade com as instruções do manual de instalação elaborado pelo fabricante;
- tenha sido utilizado para as finalidades para que foi concebido e fabricado; a sua aplicação para outras finalidades domésticas, residenciais ou industriais anula a garantia, deixando como único responsável de qualquer eventual falta de conformidade quem projetar, instalar ou utilizar o produto para essas finalidades;
- tenha cumprido o Plano de Manutenção definido na respetiva documentação, com a periodicidade definida no Decreto-Lei 79/2006, 2006-04-04 e Decreto-Lei 97/2017, 2017-08-10, que a adapto e modifica; e
- em caso de reparação ou manutenção com a utilização de peças de substituição, tenha recebido peças originais ARISTON.

### 3. Garantia Comercial

3.1. A ARISTON oferece ao utilizador uma Garantia Comercial para as faltas de conformidade não cobertas pela Garantia Legal, nos termos e condições a seguir estabelecidos.

3.2. A Garantia Comercial é adicional à Garantia Legal e, portanto, não afeta os direitos legais do utilizador perante a falta de conformidade do produto com o contrato.

3.3. A Garantia Comercial será válida durante TRÊS (3) ANOS a contar da data de entrega do produto e unicamente será aplicável às peças que o compoñam, pelo que a responsabilidade da ARISTON não será extensível às restantes despesas de reparação (como mão-de-obra, deslocações ou outras análogas).

3.4. A aplicação da Garantia Comercial ficará condicionada ao cumprimento dos requisitos descritos para a Garantia Legal e, adicionalmente, a que:

- o produto não tenha sido manipulado por pessoal alheio à rede de SAT Oficiais da marca durante o prazo de garantia;
- o SAT Oficial tenha efetuado a intervenção de colocação em funcionamento (esta condição não será aplicável aos equipamentos que não requerem, por lei, a realização desta intervenção inicial), cuja realização pelo SAT Oficial é gratuita e que poderá ser requerido durante os dois primeiros anos a contar da data de entrega do produto;
- o utilizador tenha registado o produto no momento da instalação no nosso sítio na Internet: [www.ariston.com](http://www.ariston.com); e
- o utilizador tenha cumprido o Plano de Manutenção do produto definida na respetiva documentação, com a periodicidade especificada conforme a sua tipologia no seguinte quadro:

Tipologia de produto*	Periodicidade especificada pela ARISTON
Caldeira mural de gás com potência inferior ou igual a 70 kW	Anual
Caldeira mural de gás com potência superior a 70 kW	Anual
Bomba de calor de aquecimento	Anual
Bomba de calor para água quente sanitária	Revisão bianual do ânodo de magnésio, ou anual para águas com dureza superior a 25 °F
Esquentador a gás (Potência nominal inferior a 24,4 kW)	Anual
Esquentador a gás (Potência nominal superior a 24,4 kW até 70 kW)	Anual
Air condicionada	Anual (por temporada)
Instalação solar térmica com potência nominal igual ou inferior a 14 kW	Anual
Instalação solar térmica com potência nominal entre 14 e 70 kW	Semestral
Termoacumulador elétrico Termoacumulador / Interacumulador / Termoacumulador a gás	Revisão bienal do ânodo de magnésio, ou anual para águas com dureza superior a 25 °F

\* As tipologias de produto que não estiverem especificadas na anterior tabela têm de seguir os planos de manutenção indicados no manual do produto.

### 3. CONDIÇÕES DE GARANTIA

3.5 Se as operações de manutenção e verificação estabelecidas no Plano de Manutenção do produto não tiverem sido realizadas, o utilizador perderá os benefícios que a Garantia Comercial lhe confere e ficará obrigado a pagar as peças de substituição, além da mão-de-obra e deslocação, que não estão incluídas na Garantia Comercial.

3.6 Para todos os equipamentos de acumulação de água quente sanitária, se o defeito consistir exclusivamente numa perfuração da cuba do termoacumulador, e sempre que se tiver cumprido e puder ser demonstrada a substituição do ânodo nos termos da alínea 3.4.d do presente documento, o SAT encarregar-se-á, por impossibilidade da sua reparação, da substituição do produto por um novo de características semelhantes, com todas as despesas derivadas (montagem e desmontagem) a cargo do utilizador, depois de decorridos TRÊS ANOS a contar da data de entrega do produto.

3.7 A Garantia Comercial é ampliada em determinados produtos conforme o seguinte quadro:

FAMÍLIA*	GARANTIA COMERCIAL**
Bomba de Calor de Água Quente Sanitária / Termo Híbrido	3 anos total, 5 anos para a cuba (modelos com ânodo eletrónica)
Termoacumulador Fleck Nilo / Fleck Ban	3 anos total, 7 anos para a cuba (modelos com ânodo eletrónica)
Termoacumulador Eletrónico Gama Dry Multis	3 anos total, 7 anos para a cuba
Termoacumulador Eletrónico Resto de gamas / Pro 1 R Dry Multis	3 anos total, 5 anos para a cuba
Termoacumulador Mecânico Catódico	3 anos total
Coletores de Energia Solar Térmica	5 anos para a estanqueidade

\* Em caso de dúvida, pode consultar no site na Internet [www.ariston.com](http://www.ariston.com) a que família pertence o seu produto.

\*\* Esta Garantia Comercial fica condicionada ao cumprimento da periodicidade de manutenção estabelecida no apartado 3.4.d do presente documento. No caso dos termoacumuladores elétricos, a revisão pode requerer uma substituição deste consumível por desgaste não coberto pelas garantias legal e comercial.

#### 4. Condições para a aplicação das garantias

4.1 A presente garantia ampara produtos oficiais comercializados pela ARISTON e instalados em Portugal.

4.2 O utilizador poderá optar entre solicitar a aplicação da Garantia Legal ou Comercial diretamente à ARISTON ou ao SAT Oficial, em ambos os casos através dos seus respetivos serviços de atenção ao cliente.

4.3 Estarão expressamente excluídas da aplicação de qualquer garantia as falhas de conformidade que forem consideradas consequência direta ou indireta de:

- utilizações ou tratamentos inadequados do produto;
- incumprimentos das indicações contidas no Livro de Instruções, no Manual de Utilizador, ou noutra documentação proporcionada com o produto, relativas à sua instalação, manutenção ou utilização em condições de funcionamento adequadas;
- instalações do produto não conformes com a regulamentação em vigor e/ou defeituosas;
- falhas de manutenção e/ou substituição das baterias necessárias para o funcionamento do produto pelo utilizador final;
- falhas ou deficiências de componentes externos ao produto que possam afetar o seu correto funcionamento;
- inobservância das instruções de proteção contra congelação;
- causas de força maior ou caso fortuito, incluindo, entre outros, fenómenos meteorológicos (tempestades elétricas, vendavais, inundações) e/ou geológicos;
- problemas relacionados com qualquer dos abastecimentos a que o produto está ligado (água, eletricidade, gás ou outros análogos), tais como um excesso ou defeito de pressão ou voltagem, ou o fornecimento de gás inadequado, ou corrosão galvânica; ou
- invasões ou entradas no produto de elementos externos (como, por exemplo, componentes, substâncias, pedras, cal, sujidade ou animais).

4.4 Ficam igualmente excluídas de toda e qualquer garantia as peças que, pelo seu design e/ou função, tiverem uma deterioração natural por desgaste e/ou degradação no seu funcionamento, como, por exemplo, os ânodos de magnésio de sacrifício, conforme a dureza da água, para a proteção contra a corrosão.

4.5 São consideradas responsabilidade do utilizador e, portanto, excluídas de toda e qualquer garantia, as despesas necessárias para aceder ao produto ou a qualquer dos elementos da instalação a que este estiver associado, quando i) o produto se encontrar instalado a uma altura superior à média, em tetos falsos, localizações ocultas ou situações análogas, ou ii) for necessária a retirada ou reposição de elementos construtivos ou outros análogos.

4.6 Em caso de reparação em garantia, tanto legal como comercial, o SAT Oficial determinará as peças que terão de ser substituídas em cada intervenção em garantia, comprometendo-se a ARISTON a utilizar peças originais da marca em todas as intervenções.

4.7 A reparação ou substituição do produto em garantia, ou de qualquer das suas peças, implicará o suspensão do prazo de garantia, sem prejuízo da obrigação de responder pelas falhas de conformidade que surjam da mesma falha de conformidade durante o ano posterior à entrega do produto reparado ou substituído, em virtude do descrito no Guia da Direção-Geral do Consumidor.

#### 5. Comunicações

5.1 O utilizador poderá entrar em contacto com a ARISTON através dos canais indicados no site na Internet [www.ariston.com](http://www.ariston.com) ou do telefone +351 219 605 300 para apresentar qualquer sugestão, dúvida, reclamação ou pedido de colocação em funcionamento gratuito aplicável aos equipamentos que o requererem.

5.2 Quando desejar ativar a Garantia Comercial, o utilizador terá de informar a ARISTON da falta de conformidade do produto no prazo máximo de 2 meses a contar do momento em que teve conhecimento do problema.

#### 6. Recomendações

6.1 Recomenda-se ao utilizador final que, antes de utilizar o produto, leia cuidadosamente o Livro de Instruções e/ou o Manual de Utilizador e que, em caso de dúvida, entre em contacto com o SAT Oficial que poderá localizar através do site na Internet [www.ariston.com](http://www.ariston.com).

6.2 A ARISTON presta, através dos seus SAT Oficiais, o serviço de manutenção do produto e aconselha a sua contratação a partir da respetiva colocação em funcionamento. Segundo o Decreto-Lei 79/2006, 2006-04-04 e Decreto-Lei 97/2017, 2017-08-10, é responsabilidade do utilizador o cumprimento das exigências de manutenção.

As condições desta garantia serão aplicáveis a partir de 1 de janeiro de 2022.

**TELEFONE DE ASSISTÊNCIA TÉCNICA**  
**+351 219 605 300**

Ariston Ibérica, S.L.  
Sucursal em Portugal  
Calcada Bento Rocha Cabral, 1 - 1250-047 Lisboa

## 4. INSTRUÇÕES DE UTILIZAÇÃO

### 4.1 Interface do utilizador

A interface do utilizador (veja a descrição abaixo) é usada para operar e controlar o aparelho.



Figura 1 - Painel de controlo e botão On/Off

No.	Descrição
1	Botão de gás
2	Potência da bateria
3	Botão de água
4	Botão ON/OFF

### 4.2 Ligue/desligue o aparelho

- Ligar: pressione o botão power on/off (ver Figura 1 – Painel de controlo e botão On/Off - no.: 4)
- Desligar: pressione o botão On/Off (ver Figura 1 – Painel de controlo e botão On/Off - no.: 4)

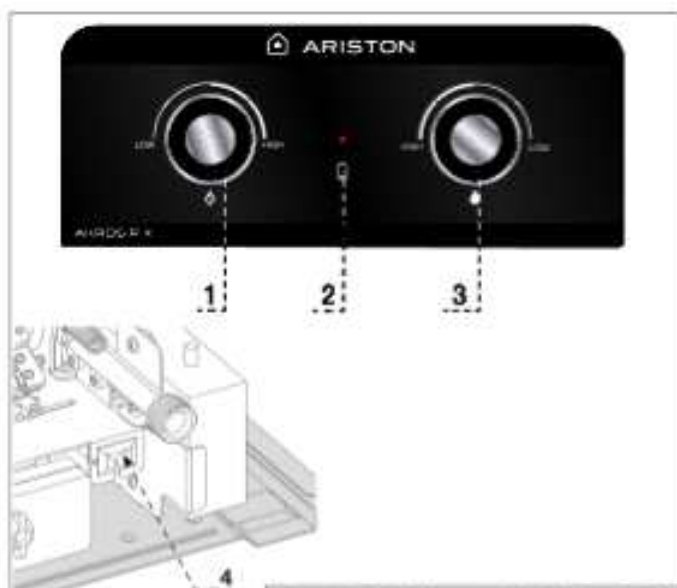
### 4.3 Superfícies quentes

Evite o contacto direto com o painel frontal quando o aparelho estiver em funcionamento; a superfície estará demasiado quente. Não olhe pela janela de visualização da chama no painel frontal.

### 4.4 Ajustando o aparelho

O botão de gás (ver Figura 1 – Painel de controlo e botão On/Off - no.: 1) ajusta a potência máxima do queimador. A rotação no sentido do relógio aumentará a potência máxima do queimador, se a rotação no sentido anti-relógio diminuir a potência máxima do aparelho.

O botão de água (ver Figura 1 – Painel de controlo e botão On/Off - no.: 2) ajusta o fluxo de água máximo permitido para passar pelo aparelho. Se girar no sentido do relógio irá reduzir o fluxo máximo de água no aparelho. Se girar no sentido contrário do relógio aumentará o fluxo máximo de água no aparelho.

O botão de água também ajusta o fluxo de água mínimo necessário para iniciar o aparelho. Se girar no sentido do relógio, o fluxo de água mínimo para operar é reduzido. Se girar no sentido contrário do relógio, o fluxo de água mínimo para operar é aumentado.

**Regular a temperatura da água, recomendação.**

**Temperatura máxima da água** – Gire o botão do gás completamente no sentido horário para obter a potência máxima do queimador (esta configuração é recomendada durante o inverno ou quando a entrada de água é muito fria, abaixo de 10°C).

**Temperatura da água reduzida** – gire completamente o botão do gás no sentido contrário do relógio para reduzir ao máximo a potência do queimador (esta configuração é recomendada durante o verão ou quando a entrada de água é quente, acima de 15°C).

**Regular o fluxo de água, recomendação.**

**Fluxo máximo de água** – Gire o botão de água completamente no sentido contrário do relógio para o fluxo máximo de água (esta configuração é recomendada se o uso normal de água quente é feito com fluxos de água acima de 6 l/min ou no verão, quando a temperatura da água quente não é tão crítica).

**Redução do fluxo de água** – Rotar completamente o botão de água no sentido do relógio para reduzir o fluxo de água (esta configuração é recomendada se o uso normal de água quente é feito com fluxos de água baixos abaixo de 5 l/min ou no inverno, quando a temperatura da água quente é crítica).

### 4.5 Sinal de potência da bateria

Quando as baterias estão com pouca potência, a luz vermelha da bateria se acende.

(ver Figura 1 – Painel de controlo e botão On/Off - no.: 2).

As pilhas devem ser substituídas por novas totalmente carregadas.

### 4.6 Troca de baterias

Para substituir as baterias, siga os passos:



Figura 2 - Substituindo baterias

**Remova as pilhas:**

- Abra a caixa de baterias abrindo a tampa da caixa de baterias (ver Figura 2: No 1)
- Remova as pilhas (ver Figura 2: No 2)

**Substituir as pilhas:**

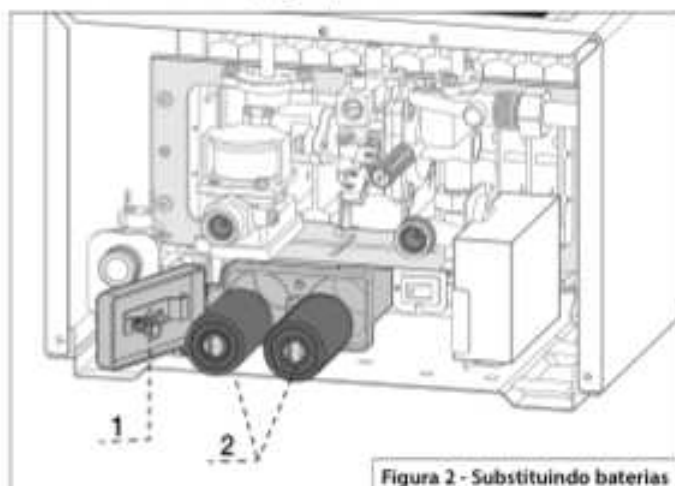
- Insira as baterias com a polarização correta (ver Figura 2: No 2)
- Feche a tampa da caixa da bateria (ver Figura 2: No 1)
- Certifique-se de que a tampa da caixa da bateria está segura com o botão de fecho.

**Recomendações de bateria:**

- Use apenas as baterias recomendadas: D/LR20.
- Não coloque as pilhas usadas no lixo normal.
- Entregue as baterias antigas para reciclagem.
- Não reutilize as baterias antigas.

## 4. INSTRUÇÕES DE UTILIZAÇÃO

### 4.7 **Recomendações de limpeza e manutenção por parte do utilizador**

Recomendamos que o utilizador verifique regularmente o estado do aparelho durante a utilização diária.

Verifique se há acumulação de pó e teias de aranha no exterior e limpe as superfícies exteriores do produto. Realize sempre estas verificações com o produto desligado e arrefecido.

Caso observe qualquer outra anomalia, contacte o suporte técnico.

Os componentes selados não devem ser modificados ou manipulados.

### 4.8 **Proteção anticongelante**

O aparelho não deve ser instalado num ambiente onde a temperatura possa descer abaixo de zero.

Se houver risco de baixas temperaturas ambiente:

- Desligue o aparelho.
- Drene o aparelho:
  - o Feche a válvula de entrada de água do aparelho
  - o Abra uma torneira de água quente
  - o Remova a ligação de entrada de água do aparelho e deixe a água escoar do circuito até que o fluxo pare.
  - o Volte a ligar a entrada de água do aparelho, mantendo a válvula de entrada de água fechada.
  - o Feche a torneira de água quente.

**Nota:** Após o risco de congelamento ter passado, abra a válvula de entrada de água do aparelho para repor o circuito de água quente.



## INSTRUÇÕES DE INSTALAÇÃO E DE MANUTENÇÃO (Reservado para técnicos qualificados)

### 5. DESCRIÇÃO DO PRODUTO

#### 5.1 Designação do produto

Este produto destina-se a produzir água quente doméstica apenas para uso doméstico. Ele é alimentado por bateria, tem uma chaminé e a exaustão dos gases de combustão é feito por tiragem natural. A potência é ajustada de acordo com o fluxo de água para garantir uma estabilidade de temperatura dentro da capacidade da faixa de potência.

O dispositivo está equipado com vários dispositivos de segurança:

- Dispositivo de controlo da exaustão dos gases que desliga o aparelho se houver uma exaustão deficiente dos gases
- Dispositivo de controlo de chama que desliga o aparelho se a condição de chama não estiver em bom estado
- Limitador de temperatura que desliga o aparelho em caso de sobreaquecimento da água.

AKROS	R	X	11	20
Nome	Controlo proporcional	Baixo NOx	L/min	Tipo de gás

Tabela 1 - Descrição do nome do produto

Capacidade:	11 L/min
Tipo de gás:	20 Gás natural 30 gás butano 31 gás propano

#### 5.2 Tipos de gás permitidos

Somente os gases fornecidos pela rede pública de distribuição e empresas certificadas podem ser usados com este produto. Este produto é compatível com a mistura de hidrogénio de gás natural com uma mistura de até 20% de volume de hidrogénio.

#### 5.3 Chapa de características

A chapa de características é colocada dentro do dispositivo no lado lateral da frente.

#### 5.4 Material na caixa

- Esquentador a Gás
- Kit de instalação
- Baterias 2x1,5V tipo D/LR20
- Documentação do dispositivo

#### 5.5 Material não incluído na caixa

- Kits de transformação de gás.
- Acessórios de exaustão.
- kits de retrofit para instalação.

#### 5.6 Elementos do sistema do aparelho



Figura 3 - Elementos do sistema do produto

No.	Descrição
1	Ligação à conduta de exaustão
2	Chaminé
3	Dispositivo de segurança da exaustão
4	Câmara de Combustão
5	Eléctrodos
6	Sensor de chama
7	Botão de gás
8	Botão de água
9	Unidade de controlo electrónico
10	Válvula de água
11	Entrada de água
12	Válvula de alívio de pressão de água
13	Entrada de gás
14	Caixa de bateria
15	Saída de água
16	Dispositivo de segurança de sobreaquecimento de água
17	Válvula de gás
18	Queimador principal
19	Botão On/Off

## 6. INSTALAÇÃO

### 6.1 Dimensões

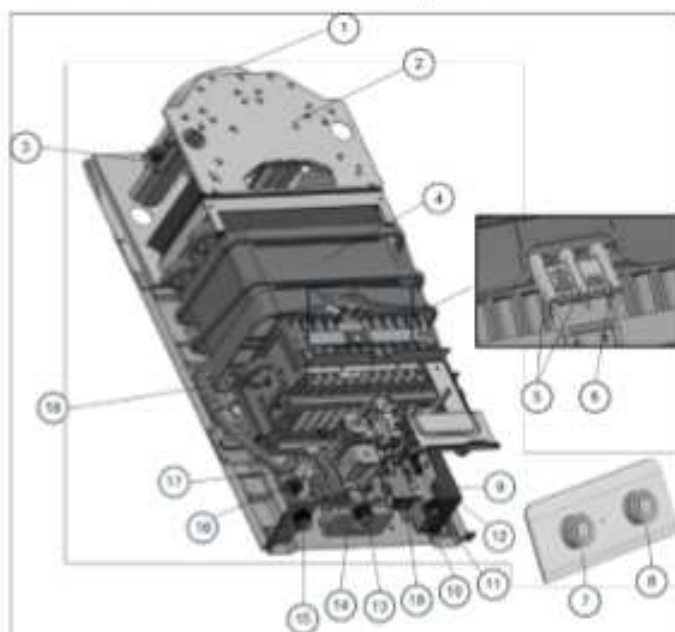
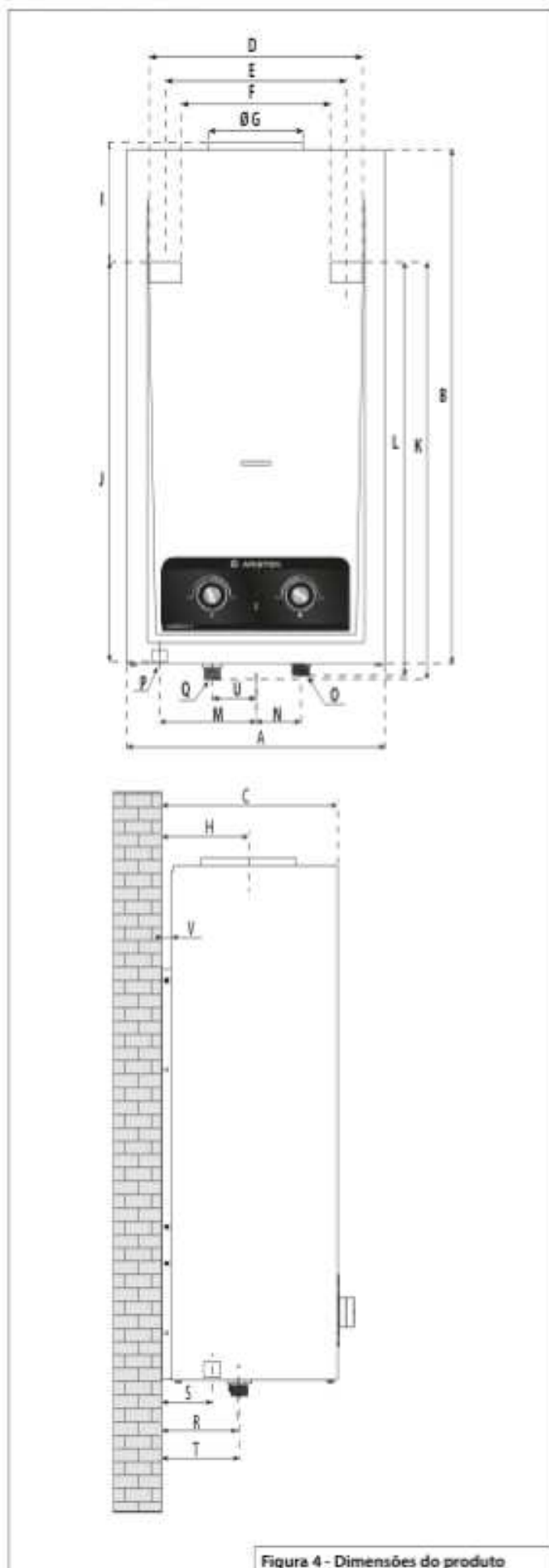

ID	Descrição	11L	Unidades
A	Largura	310	mm
B	Altura	625	mm
C	Profundidade	211	mm
D	Pontos de ancoragem max distância	256	mm
E	Distância do centro dos pontos de ancoragem	232	mm
F	Pontos de ancoragem min distância	208	mm
G	Exaustão de gases (diâmetro interno)	113	mm
H	Distância da exaustão até a parede	104	mm
I	Distância vertical da exaustão ao ponto de ancoragem	144	mm
J	Distância vertical da saída de água para o ponto de ancoragem	478	mm
K	Distância vertical da entrada de gás para o ponto de ancoragem	499	mm
L	Distância vertical da entrada de água para o ponto de ancoragem	494	mm
M	Distância de saída de água para o centro do aparelho	116	mm
N	Distância entre entrada de água o centro do aparelho	54	mm
O	Conexão de entrada de água (macho)	1/2	polegadas
P	Conexão de saída de água (macho)	1/2	polegadas
Q	Conexão de entrada de gás (macho)	1/2	polegadas
R	Distância de entrada de água para a parede	91	mm
S	Distância de saída de água para a parede	60	mm
T	Distância de entrada de gás para a parede	93	mm
U	Distância entre entrada de gás o centro do aparelho	52	mm
V	Máxima distância para a parede do parafuso de fixação	19	mm

Tabela 2 - Dimensões do produto

### 6.2 Verificar o material recebido

1. Retire o aparelho da caixa de cartão.
2. Verifique se o produto está completo e sem danos
3. Verifique se todo o material incluído é de acordo com o ponto: *5.4 Material na caixa*

## 6. INSTALAÇÃO

### 6.3 Requisitos de instalação

#### 6.3.1 Lugar onde instalar

- Verifique se a sala de instalação e o local estão de acordo com regulamentações regionais ou locais específicas.
- Certifique-se de que as distâncias mínimas estão de acordo com as informações na *Figura 5 - Distâncias mínimas de instalação*.
- Não instale o aparelho sobre outros equipamentos que possam afetar o esquentador e seu funcionamento, especialmente sobre os equipamentos que fornecem uma fonte de calor (por exemplo: fornos, fogões, caldeiras, etc.) onde o vapor é criado e pode ser misturado com pó ou gordura alimentar e ser aspirado pelo esquentador como entrada de ar para o queimador.
- Instale o aparelho em uma sala bem ventilada com conduta de exaustão compatível e onde as temperaturas internas não vão abaixo de zero graus Celsius. A temperatura ambiente onde o produto é instalado deve estar entre 5°C e 45°C.
- O aparelho não pode ser instalado com outros equipamentos que usem a mesma conduta de exaustão. O aparelho deve ser instalado com uma conduta de exaustão dedicada apenas a este produto.

#### 6.3.2 Corrosão



- **O perigo pode causar ferimentos pessoais graves ou fatais.**

Uma alta concentração persistente de amoníaco pode causar corrosão de latão com o tempo e levar a fugas em conexões ou componentes onde é usado gás que pode criar condições para uma explosão. Não instale o aparelho onde possa ocorrer alta concentração de amoníaco (por exemplo: armazenamento de fertilizantes do solo, estábulos de animais, etc.)

- O aparelho não pode ser instalado em uma sala onde alguns produtos podem criar substâncias agressivas que podem levar à corrosão (por exemplo: tintas, produtos de limpeza, cola, solventes, etc.)
- O aparelho não deve ser instalado em local perto do mar onde a atmosfera circundante tem galvânica alta e salgada, pois promove a corrosão devido à ação entre metais dissimilares e causando corrosão e ferrugem.

#### 6.3.3 Congelamento

O aparelho não deve ser instalado em uma sala onde a temperatura pode ir abaixo de zero graus Celsius, onde a congelação de água pode ocorrer. Quando a água congela, seu volume se expande e aumenta em cerca de 9%, o que causa uma enorme tensão no sistema hidráulico (tubos, válvulas, sensores, conexões, etc.) e pode danificar o aparelho e levar a possível fuga de água.

Em caso de risco de baixa temperatura ambiente

- Desligue o aparelho
- Purgue a água do aparelho (ver ponto 4.8).

#### 6.3.4 Requisitos de características da água

A água utilizada com o aparelho deve estar em conformidade com os requisitos de água potável e de acordo com a legislação.

A dureza e as características da água devem ser de acordo com a *Tabela 3 - Requisitos de Qualidade da Água*.

Dureza [mg / L]	PH	TDS - [mg / L]
0 - 180	6.5 - 8.5	0 - 600

Tabela 3 - Requisitos de qualidade da água



#### Aviso

No caso de dureza da água acima dos requisitos especificados na tabela 3, deve ser instalado um suavizador de água antes da entrada de água do aparelho.



#### Cuidado - o aparelho pode ser danificado.

Se a água usada não cumpre os requisitos de qualidade, ela promoverá calcário dentro do circuito hidráulico causando obstrução parcial do tubo, reduzindo a vida útil do equipamento e levando a danos no circuito hidráulico que podem causar vazamento de água.

Pt - Instruções de instalação e manutenção - para técnicos qualificados

#### 6.3.5 Renovação da entrada de ar da sala de instalação - ventilação do fluxo de ar

O aparelho aquece a água usando o calor da combustão de combustível. O processo durante a execução requer entrada contínua de ar para promover a combustão de combustível. É necessário que a sala tenha aberturas de ar suficientes para o exterior para que todo o ar de entrada necessário para o equipamento total instalado seja de acordo com as necessidades. Os requisitos para as aberturas na sala para o exterior devem ser de acordo com a tabela:

Área de abertura	Fluxo mínimo de entrada de ar
≥ 150 cm <sup>2</sup>	≥ 1,6 m <sup>3</sup> /h por kW

Tabela 4 - Requisitos de entrada de ar da sala de instalação

Requisitos específicos de região ou país também devem ser verificados e aplicados.

#### 6.3.6 Temperaturas de superfície externas do produto

As superfícies ao redor do produto podem alcançar uma temperatura de funcionamento normal máxima de 85°C (esta temperatura não leva em conta a conduta de exaustão e a conexão). Os materiais de construção em torno destas superfícies devem ser compatíveis com esta temperatura. Caso as paredes em redor do produto sejam sensíveis ao calor, devem ser protegidas com isolamento adequado (manter as distâncias mínimas de instalação conforme solicitado no ponto 6.3.7). Requisitos específicos de região ou país também devem ser verificados e aplicados.

#### 6.3.7 Distâncias mínimas de instalação

Ao instalar o aparelho é necessário respeitar as distâncias mínimas às paredes; móveis; fornos (ou qualquer outro equipamento capaz de cozinhar ou aquecer alimentos ou vapor de água que possa ser ingerido pelo aquecedor de gás); tubos; etc. As distâncias mínimas são definidas na figura seguinte.

O aparelho deve ser instalado com distâncias claras, garantindo que a manutenção e a funcionalidade podem ser facilmente feitas. O esquentador deve ser instalado a uma altura mínima de 1,6m. Se isso não for possível, outros meios de proteção de acesso direto serão instalados.



Figura 5 - Distâncias mínimas de instalação

## 6. INSTALAÇÃO

### 6.3.8 Configuração e comprimentos da conduta de exaustão

Os tubos de exaustão devem ser instalados de acordo com a configuração explicada abaixo (exaustão vertical ou exaustão com ângulo ascendente com comprimento máximo permitido) para ter uma exaustão correcta dos gases de combustão.

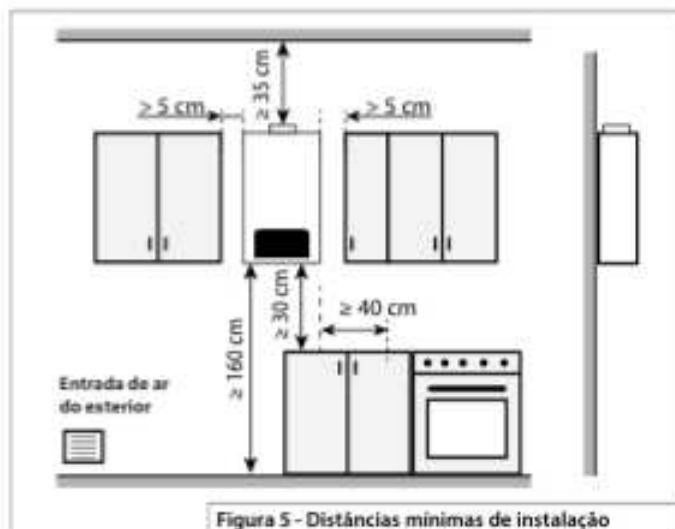
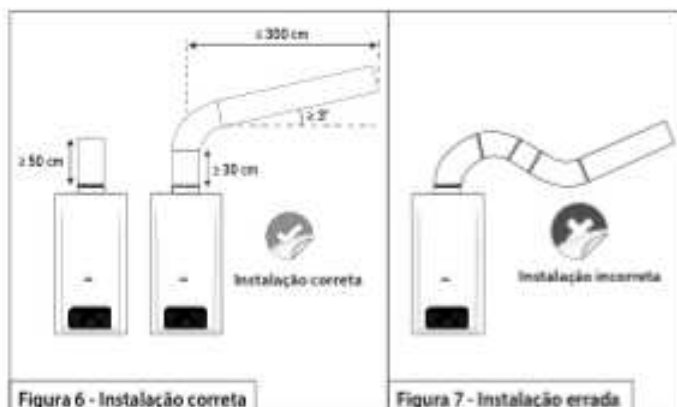

AKROS R X	a	c
1120	0 - 100 cm	30 cm
113031	100 - 200 cm	50 cm
	200 - 300 cm	50 cm

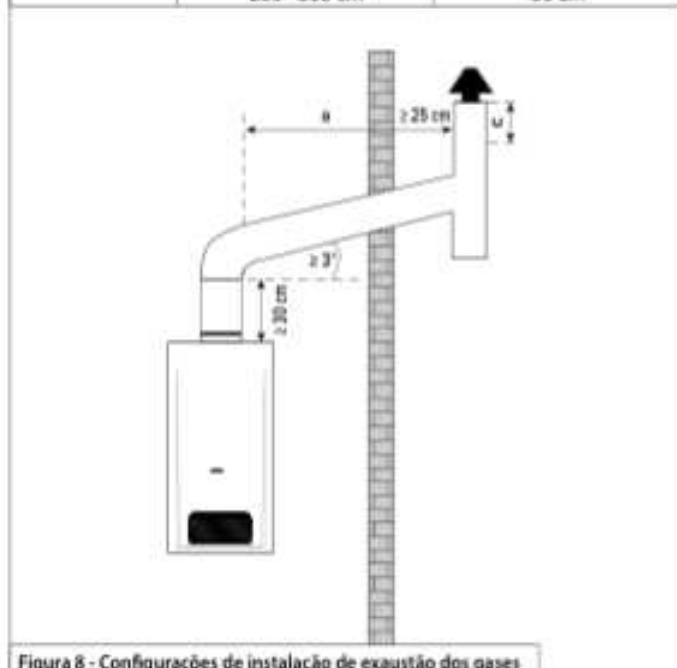

Na Figura 7 é mostrada uma configuração exaustão não compatível. Em qualquer caso, um segmento de exaustão não pode estar numa direção horizontal ou descendente. Deve estar sempre subindo através de toda a extensão da conduta.

Pressão de extração de escape	
AKROS R X 1120 AKROS R X 113031	$\ge 8\text{ Pa}$

Tabela 5 - Pressão de extração de escape

### 6.4 Remover a frente

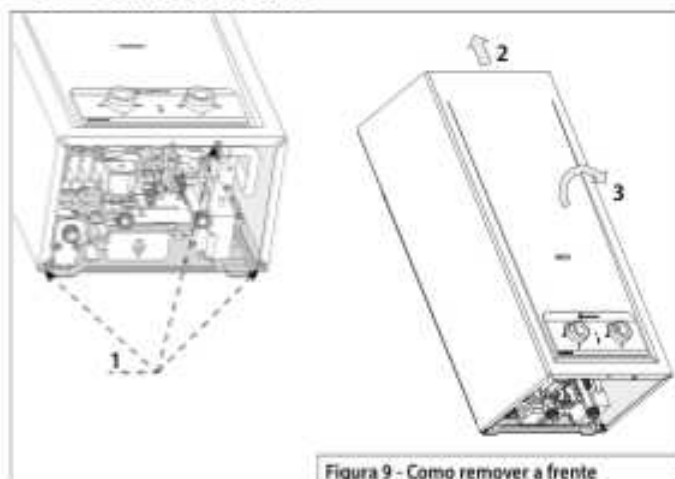

Para remover a frente siga os passos da figura acima:

1. Retire os três parafusos do fundo.
2. Levante ligeiramente a frente, conforme descrito no ponto 2, até que os pontos de ancoragem superiores sejam liberados dos ganchos no painel traseiro.
3. Puxe a frente ligeiramente para removê-la.
4. Retire a frente.

### 6.5 Fixação do aparelho na parede

Fixar o aparelho na parede usando os acessórios fornecidos na caixa ou no caso de trocar uma unidade antiga, se os pontos de fixação atuais forem de acordo com os requisitos de dimensão mostrados na Figura 4 - Dimensões do produto e na Tabela 2 - Dimensões do produto.



Os pontos de ancoragem devem ser nivelados horizontalmente. Depois de instalar o aparelho na parede, ele deve permanecer na posição vertical. Verifique sempre o nivelamento com uma ferramenta apropriada (nivel de bolha, nível de laser, etc.). Os pontos de ancoragem foram projetados para serem compatíveis com alguns concorrentes no mercado, verifique se substituindo uma unidade os pontos de ancoragem atuais já cabem nos pontos de fixação na parede.

### 6.6 Conexão ao tubo de exaustão

**!** É obrigatória a instalação e conexão a uma conduta de acordo com os requisitos deste manual. Se não for feito corretamente pode causar fuga de gases de exaustão de combustão para a sala e risco de contaminação do ar e, em última análise, lesões graves ou fatais.

Requisitos para exaustão de gases:

- Cumpra os comprimentos de escape especificados neste manual, ver 6.3.8 - Configuração e comprimentos da conduta de exaustão.
- Conformidade com os diâmetros de exaustão, ver: 5.1 - Dimensões.

## 6. INSTALAÇÃO

- Toda a extensão da conduta deve ser vertical ou em ângulo ascendente em todas as secções da extensão da conduta.
- A conduta de exaustão deve ser fixada no aparelho dentro do diâmetro interno do colar exaustão, ver figura 11 - Montagem do tubo de exaustão.
- Seja isolado térmicamente
- Todos os acessórios devem estar apertados e não podem permitir qualquer fuga dos gases de exaustão. O material de isolamento adicional pode ser aplicado para garantir a solidez (por exemplo: fita de alumínio permitida, silicone de alta temperatura, etc.)
- No fim da conduta de exaustão deve estar instalado um terminal que garanta a proteção contra a chuva e o vento sem comprometer a extração dos gases de exaustão.
- Os materiais dos tubos de combustão devem ser feitos de peças metálicas. Não é permitido o uso de materiais que possam ser afetados pelo calor (por exemplo, condutas de plástico, revestimentos interiores de plástico, etc.).

Todos os acessórios de exaustão devem ser certificados para esquentadores a gás.

No caso de a conduta de exaustão entrar em contacto com materiais inflamáveis, ele deve ser isolado térmicamente, garantindo uma temperatura de superfície máxima  $\leq 85^{\circ}\text{C}$ . Não cumprir esta recomendação há risco de incêndio e danos à propriedade.



### 6.7 Ligação de água

Verifique sempre as conexões de água, tubulações de água e acessórios de água para qualquer dano e possível fuga de água após a instalação. Use apenas acessórios de água certificados que cumprem as diretivas europeias e as regulamentações regionais e/ou nacionais.

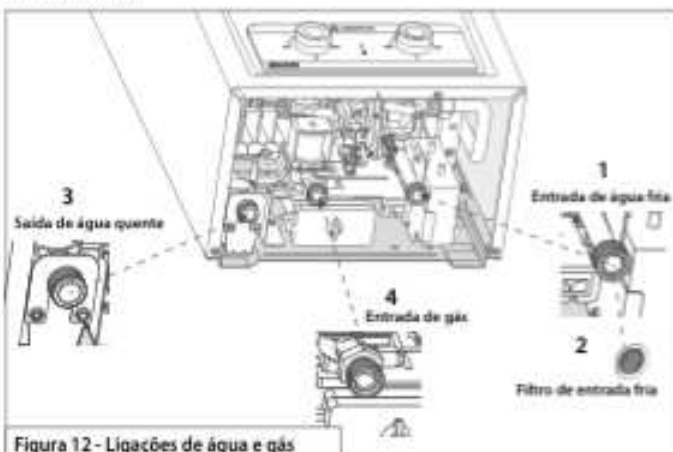

Verifique os tipos de conexão de água na Tabela 2 - Dimensões do produto.

Ao instalar a conexão de água:

- Verifique se o filtro de água (ver Figura 12 - 2) está montado na conexão de entrada de água do aparelho

- Recomenda-se instalar uma válvula de esfera de água ou outra que permita o fechamento da entrada de água para a manutenção posterior do aparelho.
- Assegure-se de que todos os tubos de água e acessórios podem suportar a pressão máxima da água (ver 11 - Especificações Técnicas)
- Assegure-se de que todos os tubos de saída de água e acessórios sejam certificados para água quente. Temperatura mínima de operação recomendada  $90^{\circ}\text{C}$ . Para instalação use as juntas fornecidas nos acessórios dentro da embalagem.
- Para evitar um pico de pressão da água devido ao efeito de golpe de ariete de água, recomenda-se instalar uma válvula de água anti-retorno na conexão de água quente.

### 6.8 Ligação de gás

**!** Não cumprir as seguintes recomendações pode levar a fuga de gás, explosão e danos materiais graves ou ferimentos pessoais fatais.

É obrigatório que todas as ligações de gás e acessórios cumpram todas as regulamentações de gás do país.

Ligar o fornecimento de gás ao produto:

- Verifique se o gás fornecido corresponde à configuração do tipo de gás do produto da fábrica.
- É obrigatório instalar uma válvula de segurança do gás (obturador) à frente da conexão de entrada do gás, o mais próximo possível da conexão do produto.
- Verifique se o regulador/regulador de fornecimento de gás tem a pressão e o fluxo de gás adequados para a especificação do produto e o consumo de gás (ver 10 - Especificações Técnicas).
- Para instalação use as juntas fornecidas nos acessórios dentro da embalagem.
- Depois de conectar o fornecimento de gás verificar se a pressão de entrada de gás é de acordo com a especificação.

**Gás fornecido através de um tubo flexível (não metálico):**

- Assegure-se de que o tubo não está dobrado, torcido ou com uma seção restrita ao longo do caminho.
- Não use o tubo flexível perto de zonas quentes (por exemplo: caldeiras de água elétricas, fornos, fogões, etc.)
- Assegure-se de que o tubo não está envelhecido e danificado. Recomenda-se substituir o tubo flexível de gás a cada quatro anos ou se ele estiver ficando rígido e não flexível antes dos quatro anos.

**Gás fornecido através de um tubo rígido ou flexível (metálico):**

- Assegure-se de que o tubo é certificado para o fornecimento de gás.
- Use juntas novas sempre que precisar de assistência e tenha de ser desmontado. Para nova instalação use as juntas fornecidas nos acessórios dentro da embalagem.
- Verifique sempre, se há fuga de gás com um método/equipamento adequado (detector de gás, pulverizador de bolhas de gás, etc.) ao longo da tubagem de fornecimento de gás (tubos, acessórios e conexões) com o fornecimento de gás aberto.

## 7. COLOCAÇÃO EM FUNCIONAMENTO

Após a instalação do aparelho, ele deve ser verificado para o primeiro início de operação para garantir que ele está funcionando de acordo com a especificação e com segurança.

### 7.1 Configuração do Aparelho



Este procedimento deve ser feito apenas com pessoal autorizado e certificado.

O ajuste do produto é feito através de medições de pressão de gás.

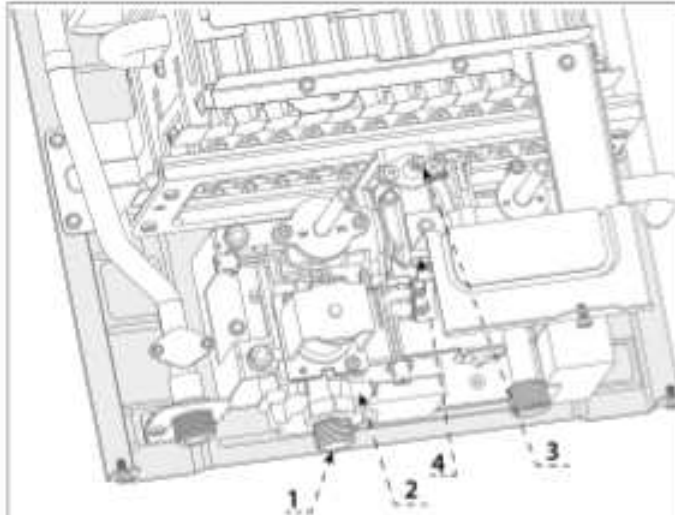

No.	Descrição
1	Ligação de entrada de gás
2	Ponto de medição de pressão de entrada de gás
3	Ponto de medição de pressão de gás no queimador
4	Ajuste da pressão do gás do queimador

Figura 13 - Pontos de medição de pressão de gás

Não cumprir as seguintes recomendações pode levar a fuga de gás, explosão e danos materiais graves ou ferimentos pessoais fatais.

Acesso aos pontos de medição de entrada de gás:

- Desligue o aparelho, feche o fluxo de água e feche o fornecimento de gás.
- Retire a tampa frontal (ver 6.4 Remover a frente) e desconecte o cabo HMI.
- Acesse aos pontos de medição (ver Figura 13 - Pontos de medição da pressão do gás) conforme indicado no parágrafo seguinte.
- Use um manômetro de gás calibrado para se conectar a pontos de medição de gás.
- Abertura do fornecimento de gás.
- Montar a a frente e conectar o HMI.
- Ligue o aparelho.

#### 7.1.1 Ajustar a pressão do queimador para a potência máxima

- Abra a torneira de água quente e deixe o aparelho começar
- Botão de gás no máximo: girar o botão de gás completamente no sentido do relógio para a potência máxima do queimador
- Botão de água a min: girar o botão de água completamente no sentido do relógio para um fluxo de água mínimo
- Desaperte o parafuso 2 e insira o tubo do manômetro, verifique se a pressão do gás de entrada está de acordo com as especificações (ver 11 - Especificações técnicas).

- Ajuste a pressão máxima do queimador apertando ou desapertando o restritor de pressão do queimador de gás (ver Figura 13 - Pontos de medição da pressão do gás, n.o: 4) até que a pressão do queimador de gás seja de acordo com a especificação (ver 11 - Especificações Técnicas).
  - Se for necessário um ajuste, rode o parafuso 4 até que a pressão do queimador esteja de acordo com as especificações.
  - Retire o tubo do manômetro e aperte o parafuso (3). Verifique o aperto dos parafusos de ajuste (2-3) e elimine quaisquer fugas.

### 7.2 Verificação do dispositivo de segurança de exaustão de fumes

O dispositivo de segurança dos gases de combustão deve ser verificado durante a instalação, colocação em serviço ou substituição do produto.

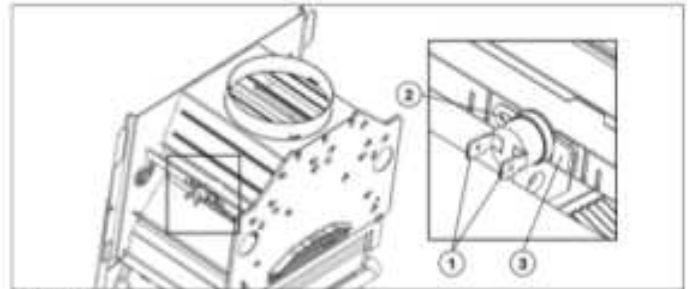

No.	Descrição
1	Terminais de Ligação
2	Localização dos Parafusos de Fixação
3	Posição de Fixação

Figura 14 - Localização do dispositivo de segurança de exaustão de gases

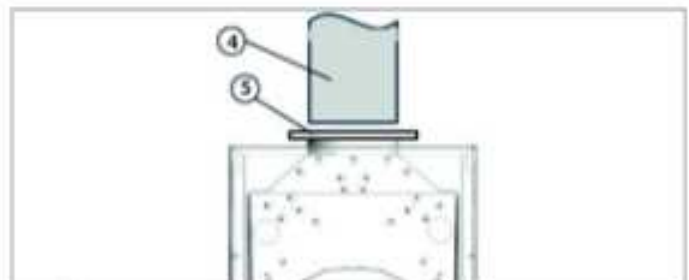

No.	Descrição
4	Tubo de exaustão
5	Placa metálica para obstrução dos gases de exaustão

Figura 15 - Verificação do dispositivo de segurança de exaustão de fumes

**Verificação do funcionamento do dispositivo de segurança dos gases de combustão:**

1. Retire/desbloqueie e levante a conduta de gases de combustão do aparelho (consulte a fig. 15, ponto 4).
2. Bloqueie a saída dos gases de exaustão com uma placa metálica (consulte a fig. 15, ponto 5).
3. Ligue o aparelho abrindo uma torneira de água quente.
4. O dispositivo de segurança dos gases de combustão (ver fig. 14) deve ser ativado após aproximadamente 1 minuto. O aparelho deve desligar-se (consulte: "10. Resolução de problemas" para reiniciar o aparelho). Se o aparelho não se desligar, substitua o dispositivo de segurança dos gases de combustão.

**Substituição do dispositivo de segurança dos gases de combustão:**

1. Retire ou desligue os fios dos terminais (consulte a Fig. 15, item 1).
2. Retire o parafuso de fixação (consulte a Fig. 15, item 2).
3. Deslize o sensor através da ranhura de fixação (consulte a Fig. 15, item 3) e retire-o.

**Nota 1:** Para instalar o sensor, siga os passos anteriores pela ordem inversa.

**Nota 2:** Para reinstalar a conduta de escape, consulte a secção 6.6 do manual.

## 7. COLOCAÇÃO EM FUNCIONAMENTO

### 7.3 Lista de verificação de instalação

- Localização de instalação:** Verifique se o local de instalação é adequado para o produto e cumpre os requisitos da regulamentação para aparelhos tipo B11bs e indicados neste manual de instalação.  
"ESTE TIPO DE APARELHO NÃO PODE SER INSTALADO NUMA SALA QUE NÃO ATENDA AOS REQUISITOS DE VENTILAÇÃO ADEQUADOS."
- Distâncias mínima:** Para permitir o fácil acesso ao aparelho para operações de manutenção. O aparelho deve ser instalado de acordo com as permissões indicadas no manual.
- Qualidade da água:** Comprove se a qualidade da água está em conformidade e está dentro dos parâmetros indicados neste manual.
- Tipo de gás:** O gás fornecido deve ser de acordo com o ajuste do tipo de gás do aparelho.
- Teste de fuga de gás:** Verifique com spray para procurar por qualquer fuga ou um detector de gás.
- Exaustão de gases:** verifique se a conduta é adequada e cumpre as regulamentações atuais. Verifique também se a conduta está estanque e não fugas dos gases de exaustão.
- Configurações de gás:** Verifique se os ajustes do gás do gás e as pressões do queimador estão corretas.
- Água quente:** Verifique se o aparelho está a fornecer água quente de acordo com a potência.
- Manual de instruções:** Entregue o manual ao usuário e forneça todas as instruções necessárias para operação e manutenção.

## 8 CONVERSÃO DO TIPO DE GAS

A conversão de um produto para outro tipo de gás deve ser realizada apenas por um técnico certificado e autorizado. Deve ser usado apenas kits de conversão oficiais fornecidos pelo fabricante de acordo com a tabela abaixo.

Capacidade	Código	Kit de conversão
11L	3632719	de G20 a G30/G31
	3632720	de G30/G31 a G20

Tabela 6 - Kits de conversão

Todas as instruções necessárias para substituir os componentes estão incluídas no Kit de Conversão. Consulte a documentação dentro do Kit.

## 9. MANUTENÇÃO

### 9. Manutenção (apenas para pessoal certificado)

O aparelho deve ser mantido regularmente para funcionar com segurança e com o desempenho correto. A manutenção deve ser realizada apenas por pessoal certificado. Todas as peças/componentes substituídos devem ser peças originais fornecidas pela Ariston.

#### 9.1 Frequência de manutenção

É necessário e recomendado que a realização da manutenção em uma base regular a cada 12 meses.

#### 9.2 Principais verificações recomendadas para manutenção

- Verifique visualmente o estado geral do aparelho (componentes principais, frente, HMI, etc.) e se encontra qualquer evidência específica de sinais de falha.
- Verificação dos principais sensores de segurança:
  - Sensor de gás de exaustão
  - Sensor de temperatura de sobreaquecimento
- Verificação do sistema para segurança:
  - Verificar funcionamento do sensor de ionização quando não há chama.
  - Verificar se detecta falha do fornecimento de gás
- Verifique o desempenho do aparelho:
  - Fluxo de água min e max
  - Aquecimento de água min e max
  - Controle da temperatura da água (verifique se o aparelho está a atingir a temperatura da água quente de acordo com o fluxo de água)
- Verifique a fuga de água no circuito de água. Todas as conexões de água, válvula de água, câmara de combustão, ligação de água ao queimador, ligação de saída de água, etc. Substituir vedantes, juntas ou o-rings, se necessário.
- Verifique fugas de gás no circuito de gás. Todas as ligações de gás, ligação de entrada de gás, válvula de gás, colector de gás, etc. Substituir selos, juntas ou o-rings, se necessário.
- Eletrodo de limpeza e sensor de ionização.
- Limpeza de colectores de gás e injectores, se necessário.
- Limpeza do queimador principal, se necessário.
- Limpeza câmara de combustão, se necessário.
- Limpeza do filtro de entrada de água.

#### 9.3 Remova a a frente

Consulte o ponto anterior "6.4 Remover a frente" e "Figura 9 – Como remover a frente".

#### 9.4 Eletrodos de ignição e sensor de chama



Figura 16 - Eletrodos e sensor de chama

- Desconectar eletrodos cabos
- Desconecte o cabo do sensor de ionização
- Remover o parafuso de fixação

## 9. MANUTENÇÃO

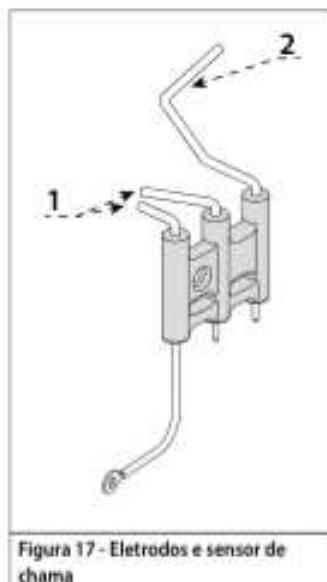

1. Eletrodos limpos
2. Sensor de ionização limpo

Figura 17 - Eletrodos e sensor de chama

### 9.5 Manutenção do gas manifold



Figura 20 - Remover grupo de gás com multiplicador

1. Remover dois parafusos de suporte de metal
2. Conexão de válvula de água
3. Remover quatro parafusos de suporte de válvula de gás/água
4. Retirar gás / válvula de água junto com coletor de gás



Figura 18 - Gás coletor e bicos

1. Limpe todos os injectores do coletor usando spray de ar.

### 9.6 Manutenção do queimador principal

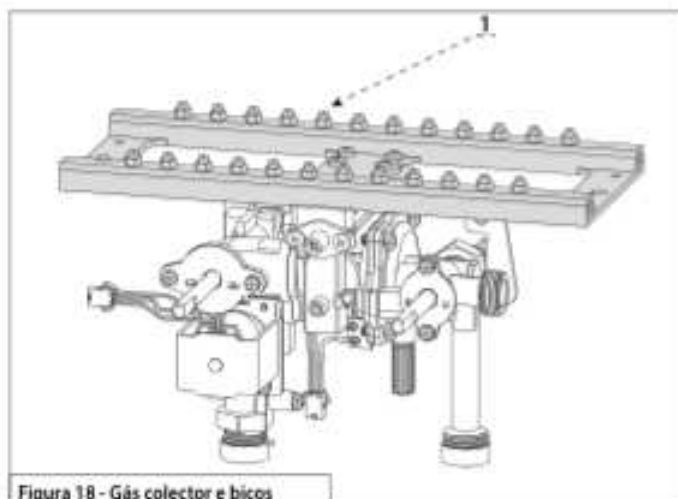

Figura 19 - Remover queimador principal

1. Desconecte todas as ligações de água
2. Remover quatro parafusos do suporte do queimador principal
3. Retirar o queimador principal do aparelho

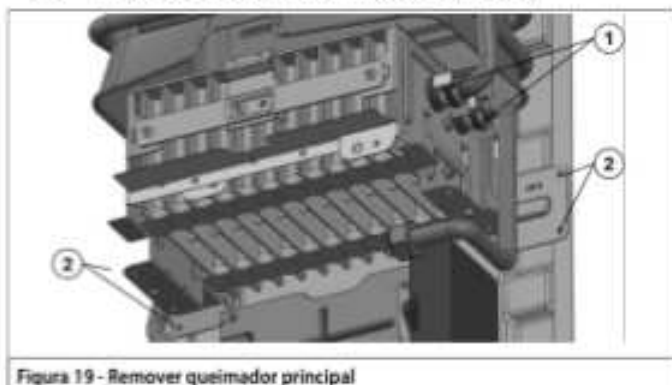

Figura 21 - Limpeza do queimador principal

1. Limpeza da superfície do queimador com spray de ar.

### 9.7 Manutenção da câmara de combustão

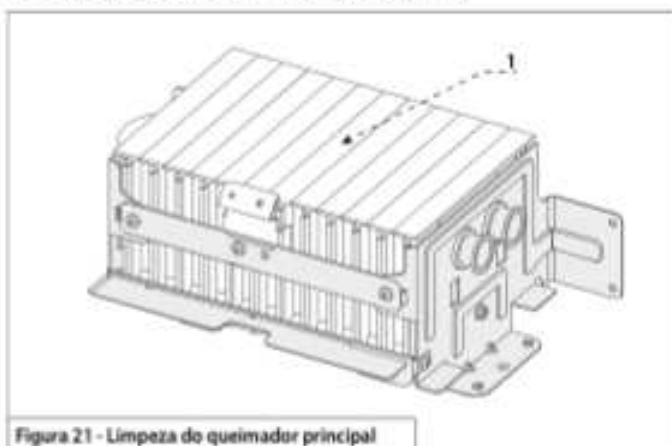

Figura 22 - Remover a câmara de combustão

1. Remova dois parafusos do suporte superior da câmara de combustão.
2. Remover um parafuso da fixação traseira da câmara de combustão.
3. Remover dois parafusos do suporte de saída de água
4. Remover a placa de fixação da saída de água
5. Remover a câmara de combustão do aparelho

## 9. MANUTENÇÃO

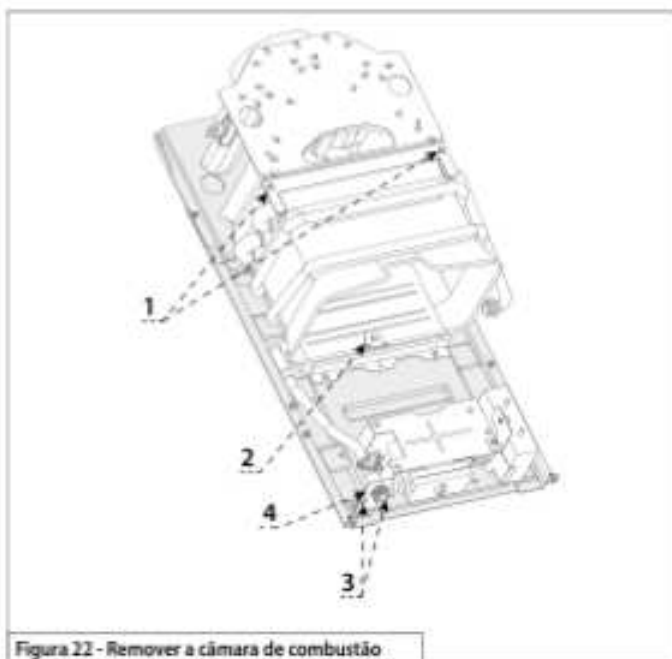

Figura 24 - Limpeza da câmara de combustão

1. Limpe as lamelas de cima lavando com água e secando com spray de ar
2. Limpe as lamelas da câmara de combustão do fundo (virando a câmara de combustão de cabeça para baixo) com água e seque com spray de ar.

### 9.8 Manutenção de filtro de entrada de água

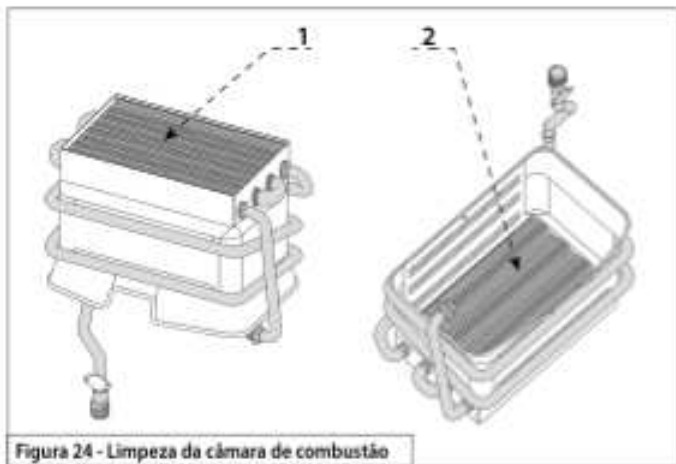

Figura 23 - Manutenção de filtro de entrada de água

1. Desconecte a fonte de entrada de água e remova o filtro manualmente ou com um suporte de ferramenta macia (por exemplo: feito de plástico ou madeira) para evitar danos ao filtro
2. Limpe o filtro lavando com água e spray de ar.

## 10. TROUBLESHOOTING (ERRORES)

Problema	Descrição	Ação/Solução
O aparelho não acende, nenhuma chama do queimador	Falha de ignição.	<ol style="list-style-type: none"> <li>1. Verifique se as baterias estão inseridas corretamente.</li> <li>2. Verifique se o símbolo da luz vermelha da bateria de baixa potência está ligado, substitua as baterias.</li> <li>3. Não há fornecimento de gás, verifique se a torneira de gás está aberta.</li> <li>4. Não fornecido gás, verifique se há gás na garrafa (apenas GNL).</li> </ol>
O aparelho não acende, nenhuma chama do queimador	Falha do eletrodo ou falha de leitura do sensor de chama.	<ol style="list-style-type: none"> <li>1. Verifique se o eletrodo está a faiscar para o queimador. Se não, verifique se a posição do eletrodo está errada e ajuste correctamente.</li> <li>2. Verifique se o sensor de ionização (sensor de chama) está limpo e na posição certa. Limpe o sensor e posicione corretamente.</li> </ol>
A temperatura da água não é suficientemente quente	Botão de gás não ajustado para a potência certa.	<ol style="list-style-type: none"> <li>1. Gire o botão do gás no sentido do relógio para aumentar a potência do queimador. Ele aumentará a temperatura da água.</li> </ol>
	A chama é muito baixa.	<ol style="list-style-type: none"> <li>1. Abastecimento de gás insuficiente, verifique se há gás suficiente na garrafa (apenas GNL).</li> <li>2. Verifique se o redutor de pressão do gás na tubulação do gás é o certo e está funcionando corretamente.</li> </ol>
Aparelho pára de funcionar após alguns minutos	Exaustão de gases insuficiente.	<ol style="list-style-type: none"> <li>1. Verifique se o símbolo da luz vermelha da bateria de baixa potência está ligado, substitua as baterias.</li> <li>2. Verifique se os tubos exaustão de gases e terminal estão obstruídos e limpe qualquer obstrução.</li> <li>3. O termostato de sobreaquecimento foi ativado. Verifique se a temperatura da saída é muito quente quando o aparelho está a funcionar, Gire o botão de gás no sentido anti-horário para diminuir a potência do queimador. Isso diminuirá a temperatura da água</li> <li>4. Verifique se o redutor de pressão do gás na tubagem do gás é o certo e está a funcionar corretamente.</li> <li>5. Se o problema persistir, ligue para o serviço técnico.</li> </ol>
O caudal de água é muito baixo	Filtros de água obstruídos	<ol style="list-style-type: none"> <li>1. Verifique o filtro de entrada de água e limpe-o.</li> <li>2. Abra a torneira de água quente e deixe o aparelho funcionar novamente, se o problema persistir, ligue para o serviço técnico.</li> </ol>
	Botão de água não ajustado corretamente na posição.	<ol style="list-style-type: none"> <li>1. Gire o botão de água no sentido anti-horário para aumentar o caudal de água. Ao aumentar o caudal de água, a temperatura da água diminuirá, talvez seja necessário um novo ajuste do botão de gás para aumentar a potência do queimador.</li> <li>2. Abra a torneira de água quente e deixe o aparelho funcionar novamente, se o problema persistir, ligue para o serviço técnico</li> </ol>

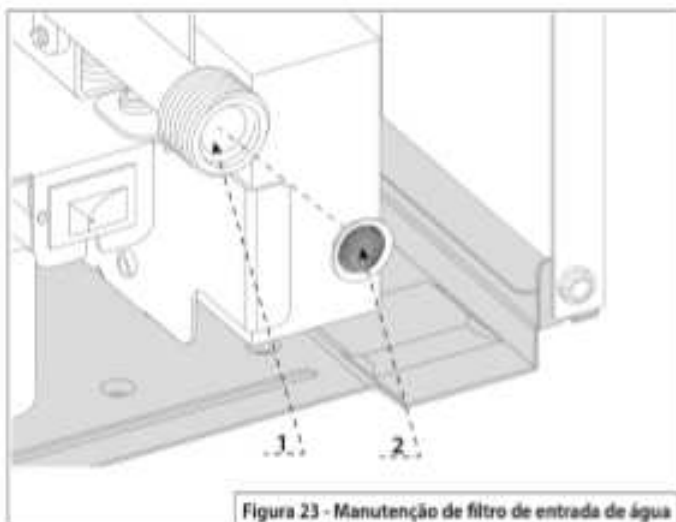
Tabela 7 - Troubleshooting

### 10.1 Aparelho desliga devido a exaustão dos gases de combustão defeituosa

Este dispositivo faz com que o aparelho se desligue no caso de uma anomalia na exaustão dos gases de combustão.

O desligar do aparelho é temporário (espere 12 minutos).

Quando as condições normais forem restauradas, o aparelho funciona normalmente. Caso contrário, o esquentador desliga e o ciclo é repetido.



- Em caso de falha ou de necessidade de intervenção repetida, desligue o aparelho, desligue a válvula de gás e contacte o serviço de assistência técnica ou um técnico qualificado.
- No caso de intervenções subsequentes no dispositivo, é necessário contactar um técnico qualificado para reparar a falha da descarga de gás de combustível uma vez que a causa do mau funcionamento é detectada.
- No caso de manutenção do dispositivo, use apenas peças de reposição genuínas de acordo com as instruções.
- Este dispositivo nunca deve estar fora de serviço porque afetaria a segurança do utilizador.



**SE O APARELHO NÃO INICIAR DE NOVO OU PARAR REPETIDAMENTE, APÓS REALIZAR AS VERIFICAÇÕES NECESSÁRIAS, DESLIGUE O APARELHO, FECHUE A VÁLVULA DE GÁS, REMOVA AS BATERIAS E CONTACTE O SERVIÇO TÉCNICO, SE A CAUSA DO BLOQUEIO NÃO FOR ELIMINADA, MANTENHA O APARELHO DESLIGADO.**



**TODAS AS REPARAÇÕES, SÓ DEVEM SER REALIZADAS USANDO PEÇAS DE REPOSIÇÃO ORIGINAIS, DEVEM SER REALIZADAS POR UM PROFISSIONAL QUALIFICADO.**



**ATENÇÃO!!**  
**NUNCA MODIFICAR OU DESLIGAR O SENSOR DE EXAUSTÃO DOS GASES DA COMBUSTÃO. ISTO PODE AFETAR O BOM FUNCIONAMENTO DO APARELHO. A EXAUSTÃO IRREGULAR OU INSUFICIENTE DOS GASES DA COMBUSTÃO PODE PROVOCAR RETORNO DOS GASES DE COMBUSTÃO PARA MEIO AMBIENTE NA ZONA DE INSTALAÇÃO. PERIGO DE INTOXICAÇÃO POR MONÓXIDO DE CARBONO.**

## 11. ESPECIFICAÇÕES TÉCNICAS

DADOS TÉCNICOS		AKROS R X 1120	
		AKROS R X 113031	
Certificação CE (pin)		0063CT7982	
País		PT	
Categoria de gás		II2H3+	
Tipo de instalação		B11g5	
<b>Potência e eficiência</b>			
Caudal térmico nominal máx.	Qn	kW	21,5
Caudal térmico nominal mín.	Qm	kW	9,5
Potência útil máx.	Pn	kW	18,7
Potência útil mín.	Pm	kW	8,3
Eficiência		%	87
<b>Pressão de entrada de gás</b>			
Gás Natural	G20	mbar	20
Gás Butano	G30	mbar	28 - 30
Gás propano	G31	mbar	37
<b>Min. / Máx. Consumo de Gás (Qm / Qn)</b>			
Gás Natural	G20	m <sup>3</sup> /h	0,91 / 2,26
Gás Butano	G30	kg/h	0,69 / 1,64
Gás propano	G31	kg/h	0,74 / 1,73
<b>Pressão e fluxo de água</b>			
Min. / Máx. Pressão de água		bar	0,15 / 10
Min. / Máx. Caudal de água		l/min	2,5 / 11
<b>Dados de fumo de combustão</b>			
Tragem mínima		Pa	8
Caudal de ar necessário para a combustão		m <sup>3</sup> /h	35,9
Temperatura dos gases (Pn)		°C	170
Caudal máximo dos gases Máx.		g/s	13,4
<b>Conexões</b>			
Conduta de exaustão		Ø mm	110
Entrada de gás (macho)		in	½
Entrada de água (macho)		in	½
Saída de água (macho)		in	½
<b>Dados gerais</b>			
Tipo de ignição		por faíscas elétricas	
Alimentação eléctrica - Bateria		2x1.5V LR20	
Temperatura mínima de funcionamento		°C	5
Altura (frente)	Hf	mm	616
Altura (total)	H	mm	643
Largura	W	mm	310
Profundidade	D	mm	211
Peso líquido	kg	kg	11.0

Tabela 8 - Dados técnicos

### Dados do ERP - EU 814/2013

Modelo:			AKROS R X 1120
			AKROS R X 113031
Modelos equivalentes			ver Anexo A (*)
Perfil de carga declarado			<b>M</b>
Consumo diário de eletricidade	Q <sub>dec</sub>	kWh	<b>0,000</b>
Consumo diário de combustível	Q <sub>fuel</sub>	kWh	<b>8,783</b>
Nível de potência sonora, no interior	L <sub>WA</sub>	dB	<b>63</b>
Emissões de óxidos de azoto	NO <sub>x</sub>	mg/kWh	<b>42</b>

(\*) Para a lista de modelos equivalentes, consulte o Anexo A, que é parte integrante deste manual do utilizador, instalação e manutenção.

### FICHA DE PRODUTOS - EU 812/2013

Marca		ARISTON	
Modelo		AKROS R X 1120 AKROS R X 113031	
Perfil de carga declarado		<b>M</b>	
Classe de Eficiência energética do aquecimento de água		<b>A</b>	
Eficiência energética do aquecimento de água	$\eta_{WH}$	%	<b>74</b>
Consumo anual de eletricidade	AEC	kWh	<b>0</b>
Consumo anual de combustível	AFC	GJ	<b>6</b>
Nível de potência sonora, no interior	L <sub>WA</sub>	dB	<b>63</b>

### Configuração do queimador

Modelo	Tipo de gás	Pressão do gás de entrada	Configuração dos injectores	Pressão Máx. do Queimador (Qn)	Pressão Min. do Queimador (Qmin)
		mbar	Ø mm x Qt	mbar	mbar
11 L	G20	20	0,85 X 24	10,3	1,9
	G30	30	0,50 X 24	24,8	4,8
	G31	37	0,50 X 24	32,2	6,4

Tabela 9 - Configuração do queimador

## 11. ESPECIFICAÇÕES TÉCNICAS

### Diagrama Elétrico



Figura 25 - Diagrama Elétrico

## INDEX

<b>1 Simboluri și norme de siguranță</b> .....	<b>84</b>
1.1 Definiția simbolului.....	84
1.2 Norme de siguranță.....	84
1.3 Alte norme de siguranță pentru utilizator.....	85
1.4 Alte norme de siguranță pentru instalator.....	85
<b>2 Reglementări și conformitate</b> .....	<b>86</b>
2.1 Simbol CE.....	86
<b>3. Condiții de garanție</b> .....	<b>86</b>
<b>4. Instrucțiuni pentru utilizator</b> .....	<b>87</b>
4.1 Interfață cu utilizatorul.....	87
4.2 Opriți aparatul.....	87
4.3 Suprafețe fierbinți.....	87
4.4 Reglarea aparatului.....	87
4.5 Semnal de alimentare a bateriei.....	87
4.6 Înlocuirea bateriilor.....	87
4.7 Recomandări pentru curățare și întreținere de către utilizator.....	88
4.8 Protecție antigel.....	88

## INSTRUCIUNI DE INSTALARE ȘI ÎNTREȚINERE

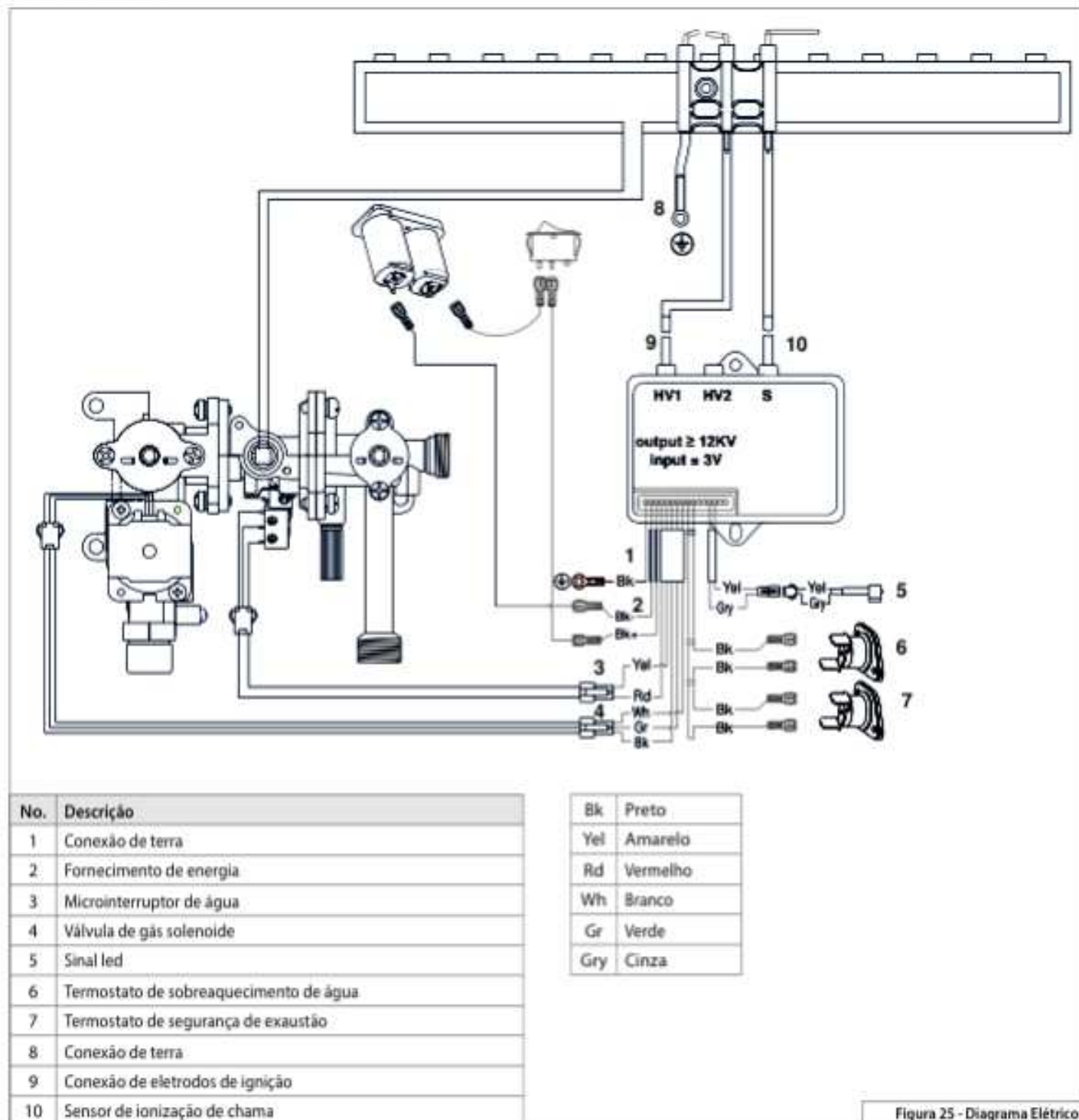
<b>(rezervat tehnicienilor calificați)</b> .....	<b>89</b>
<b>5 Descrierea produsului</b> .....	<b>89</b>
5.1 Denumirea produsului.....	89
5.2 Tipuri de gaz permise.....	89
5.3 Plăcuță cu date.....	89
5.4 Material în cutie.....	89
5.5 Materialul nu este inclus în cutie.....	89
5.6 Elementele sistemului de aparate.....	89
<b>6 Instalare</b> .....	<b>90</b>
6.1 Dimensiuni.....	90
6.2 Verificați materialul primit.....	90
6.3 Cerințe de instalare.....	90
6.4 Scoateți capacul frontal.....	92
6.5 Fixarea aparatului pe perete.....	92
6.6 Conexiune la conducta de evacuare a gazelor arse.....	93
6.7 Conexiune la apă.....	93
6.8 Conexiune gaz.....	93
<b>7 Punerea în funcțiune</b> .....	<b>94</b>
7.1 Setarea aparatului.....	94
7.2 Verificarea dispozitivului de siguranță pentru evacuarea fumului.....	94
7.3 Lista de verificare a instalării.....	95
<b>8 Conversia tipului de gaz</b> .....	<b>95</b>

<b>9 Întreținere</b> .....	<b>95</b>
9.1 Frecvența întreținerii.....	95
9.2 Principalele verificări recomandate pentru întreținere.....	95
9.3 Scoateți capacul frontal.....	95
9.4 Întreținerea grupului de arzătoare pilot.....	95
9.5 Întreținerea colectorului de gaz.....	96
9.6 Întreținere principală.....	96
9.7 Întreținerea schimbătorului de căldură.....	96
9.8 Întreținerea filtrului de admisie a apei.....	97
<b>10 Depanare (Erori)</b> .....	<b>98</b>
10.1 Oprește din cauza evacuării defectuoase a gazelor de ardere (E5).....	98
<b>11 Specificații tehnice</b> .....	<b>99</b>
Caracteristica tehnica.....	99
Date ErP - UE 814/2013.....	99
Fișa produsului.....	99
Configurarea arzătorului și setarea ECU.....	99
Schema electrică.....	100

### ATENȚIE!!!!

APARATUL POATE FI UTILIZAT DE CĂTRE COPII CU VÂRSTA DE CEL PUȚIN 3 ANI ȘI DE CĂTRE PERSOANE CU CAPACITĂȚI FIZICE, SENZORIALE SAU MENTALE REDUSE SAU FĂRĂ EXPERIENȚĂ SAU CUNOȘTINȚELE NECESARE, CU CONDIȚIA SĂ FIE SUPRAVEGHEAȚI SAU DUPĂ CE AU PRIMIT INSTRUCȚIUNI REFERITOARE LA UTILIZAREA ÎN SIGURANȚĂ A APARAT ȘI ÎNȚELEGEREA PERICOLELOR INERENTE ACESTUIA. COPIII NU TREBUIE SĂ SE JOACE CU APARATUL. COPIII CU VÂRSTA CUPRINSĂ ÎNȚRE 3 ȘI 8 ANI POT OPERA DOAR ROBINETUL CONECTAT LA APARAT. CURĂȚAREA ȘI ÎNTREȚINEREA DESTINATE A FI EFECTUATE DE CĂTRE UTILIZATOR NU TREBUIE SĂ FIE EFECTUATE DE COPII FĂRĂ SUPRAVEGHERE.

### Acest produs este conform

în conformitate cu Directiva WEEE 2012/19/EU.

Simbolul coșului de gunoi încrucișat de pe aparat indică faptul că, la sfârșitul duratei sale de viață, produsul trebuie eliminat separat de gunoiul menajer normal, trebuie eliminat la un centru de eliminare a deșeurilor cu facilități dedicate aparatelor electrice și electronice sau returnat comerciantului cu amănuntul atunci când este achiziționat un produs nou de înlocuire.

Utilizatorul este responsabil pentru eliminarea produsului la sfârșitul duratei sale de viață la un centru adecvat de eliminare a deșeurilor.

Centrul de eliminare a deșeurilor (care, utilizând procese speciale de tratare și reciclare, demontează și elimină eficient aparatul) contribuie la protejarea mediului prin reciclarea materialului din care este fabricat produsul.

Pentru informații suplimentare despre sistemele de eliminare a deșeurilor, vizitați centrul local de eliminare a deșeurilor sau retailerul de la care a fost achiziționat produsul.



## 1. SIMBOLURI ȘI NORME DE SIGURANȚĂ

### 1.1 Definiția simbolului

	<b>Pericol – Nerespectarea acestui avertisment poate cauza vătămări corporale grave sau fatale</b>
	<b>Avertisment – Nerespectarea acestui avertisment poate cauza vătămări corporale grave</b>
	<b>Atenție – Nerespectarea acestui avertisment poate cauza vătămări personale minore</b>
	<b>Avertisment – Nerespectarea acestui avertisment poate cauza daune materiale</b>

### 1.2 Norme de siguranță



#### Siguranța generală

Acest document cu instrucțiuni de instalare și utilizare este destinat tehnicienilor calificați și specializați pentru instalarea aparatelor pe gaz pentru încălzirea apei sanitare. De asemenea, este destinat proprietarului din punctul de vedere al utilizatorului.

- Înainte de instalare, citiți toate instrucțiunile de instalare ale aparatului din acest manual
- Înainte de a utiliza aparatul, citiți toate instrucțiunile de utilizare și păstrați manualul de utilizare.
- Trebuie să respectați toate instrucțiunile de siguranță și avertismente din acest manual.
- Acest manual este o parte integrantă și esențială a produsului. Ar trebui să fie depozitat cu grijă de către proprietar și/sau utilizator și trebuie să însoțească întotdeauna încălzitorul de apă, chiar dacă acesta își schimbă proprietarul sau utilizatorul sau este transferat în altă locație.
- Trebuie luate în considerare toate reglementările naționale și regionale, precum și orice reglementări și directive tehnice aplicabile.
- Toate lucrările efectuate trebuie să fie documentate oficial.



#### Funcționare conformă

Acest aparat este utilizat pentru a produce apă caldă menajeră pentru uz casnic și cu utilizare intermitentă.

Trebuie racordat la o rețea de distribuție a apei calde compatibil cu performanțele dumneavoastră, cu puterea dumneavoastră și cu cerințele acesteia.

Orice alt tip de utilizare, altul decât cel menționat mai sus, este considerat neconform și producătorul nu își asumă nicio răspundere pentru daunele cauzate de utilizarea necorespunzătoare.



#### Pericol de scurgere de gaz

În cazul în care există o scurgere de gaz, miros de gaz, există riscul de explozie și trebuie să urmați următoarele recomandări:

- Evitați orice sursă de aprindere
  - Nu folosiți chibrituri
  - Nu folosiți brichete
  - Fumatul interzis
  - Nu acționați niciun întrerupător electric
  - Nu efectuați apeluri telefonice
  - Nu conectați niciun dispozitiv electronic
- Închideți robinetul de gaz care alimentează aparatul, închideți contorul de alimentare cu gaz (ropa principală) a casei
- Deschideți ușile și ferestrele pentru a ventila camera

- Anunțați toți locuitorii clădirii
- Ieșiți din clădire și nu lăsați terților să intre în ea
- În afara clădirii, apelați mijloacele de sprijin: pompieri, poliție și companie de furnizare a gazelor.



#### Pericol de otrăvire din cauza gazelor de ardere

Evacuarea gazelor arse se poate produce din cauza conductelor/tevilor de evacuare deteriorate sau prost sigilate, erori de instalare, locație de instalare neconformă, printre altele.

- Asigurați-vă că conductele/tevilor de evacuare sunt instalate corect și că etanșările nu sunt deteriorate
- Acest aparat nu trebuie să funcționeze în același timp cu alte extractoare de aer forțat

Dacă simțiți miros de gaze arzând, ar trebui să urmați următoarele recomandări:

- opriți aparatul
- Închideți robinetul de alimentare cu gaz
- Deschideți ușile și ferestrele pentru a ventila camera
- Verificați și reparați toate țevile/tevilor de evacuare pentru gazele chimice și etanșările acestora unde sunt deteriorate.
- Asigurați o admisie suficientă de aer aspirat pentru funcționarea corectă a echipamentului instalat
- Asigurați-vă că alte deschideri de ventilație din uși, ferestre și pereți nu sunt obturate sau închise.



#### Instalarea și prima pornire a aparatului

Instalarea aparatului și punerea în funcțiune după instalare trebuie efectuate numai de o firmă specializată autorizată.

- Locul de instalare trebuie să respecte toate cerințele prezentate în acest manual.
- Asigurați o ventilație adecvată
- Nerepararea sau modificarea componentelor critice pentru siguranță
- Folosiți numai compendii și accesorii originale
- Verificați dacă există scurgeri de gaz și scurgeri de gaz arse după finalizarea tuturor lucrărilor.



#### Inspectie, intretinere si curatare

Inspectia, curățarea și întreținerea aparatului sunt esențiale pentru a asigura funcționarea corespunzătoare a acestuia pe durata de viață.

Se recomandă efectuarea unui plan anual de asistenta tehnica, intretinere si inspectie (o data la douasprezece luni) cu o firma specializata si certificata.

Toate lucrările de întreținere trebuie efectuate numai de firme specializate și autorizate.

Lipsa întreținerii, curățării și inspecției poate duce la vătămări corporale și poate exista pericol de deces, precum și daune materiale.



#### Reparații sau modificări

Reparațiile și schimbările pot fi făcute numai de firme specializate și autorizate.

- Nu îndepărtați niciodată țevile de evacuare
- Nu efectuați modificări la conexiunile de gaz
- Nu îndepărtați niciodată partea frontală a aparatului
- Nu modificați instalația sau componentele aparatului.

Modificările și/sau reparațiile necorespunzătoare pot duce la vătămări corporale și pot exista pericol de deces, precum și daune materiale.

## 1. SIMBOLURI ȘI NORME DE SIGURANȚĂ



### Instalare, amplasare și aer ambiental din încăpere

Locul de instalare trebuie să respecte toate cerințele acestui manual, standardele și directivele locale, regionale.

Aerul de la locul de instalare trebuie să fie lipsit de particule în suspensie, substanțe inflamabile sau agresive chimic.

- Asigurați-vă distanțele minime recomandate în acest manual
- Asigurați o ventilație adecvată pentru ardere
- Asigurați o evacuare adecvată a gazelor de ardere
- Nu așezați materiale ușor inflamabile sau explozive (hârtie, rufe, vopsele, diluanți, benzen, produse de curățare etc.) în apropierea aparatului.
- Nu instalați aparatul în locuri unde temperatura ambientală poate provoca formarea de gheață în circuitul hidraulic și/sau în exterior.



### Risc de arsuri din cauza componentelor fierbinți

Acest dispozitiv produce apă caldă menajeră prin schimb de căldură între gazele de ardere și apă. Mai multe componente ale aparatului sunt lăsate la temperaturi ridicate (camera de ardere, coșul de fum, conductele de gaz etc.) și pot provoca arsuri sau opăriri dacă intră în contact cu pielea umană imediat după exploatare.

Funcționează numai când componentele sunt răcite.



### Contaminare cu monoxid de carbon (CO).

Acest aparat funcționează prin arderea combustibililor fosili și în timpul procesului de ardere se generează monoxid de carbon atunci când este ars incomplet.

Riscul apare atunci când evacuarea gazelor arse din conductă se scurge și nu respectă cerințele.

Monoxidul de carbon nu are miros sau gust și nu este posibil să se perceapă prezența lui.

Pentru a evita pericolul inhalării de monoxid de carbon:

- Asigurarea inspecției și întreinerii periodice a instalației de către o firmă specializată și certificată
- Utilizați detectoare de monoxid de carbon care pot avertiza prezența monoxidului de carbon în timp util
- În cazul detectării sau suspiciunii de scurgere de monoxid de carbon
  - Opriti aparatul
  - Deschideți ușile și ferestrele pentru a ventila camera
  - Ieșiți din clădire și nu lăsați terților să intre în clădire
  - Anunțați toți locuitorii clădirii
  - Sunați la o firmă specializată și autorizată
  - Reparați toate punctele posibile de scurgere a gazelor arse.



### Informații pentru proprietar și utilizator

După instalare, întreținere, curățare sau modificare efectuată, instalatorul trebuie să instruiască proprietarul și utilizatorul:

- Modul de funcționare al dispozitivului
- Toate măsurile de siguranță care trebuie luate cu aparatul (ventilație, locul de instalare, întreținere, inspecție etc.)
- Orice intervenție trebuie făcută de o firmă specializată și autorizată
- Trebuie să efectueze inspecții periodice, întreținere și curățare anual
- Pentru a elucida consecințele grave și pericolul de deces al nerespectării regulilor de siguranță.
- Predați manualul de utilizare și de instalare și avertizați că acesta trebuie păstrat și să însoțească aparatul.

## 1.3 Alte norme de siguranță pentru utilizator



### Nu efectuați operații care implică desfacerea aparatului.

Leziuni personale provocate de arsuri de la componentele supraîncălzite sau de răniri datorate prezenței unor componente care pot tăia.



### Nu efectuați operații care implică mutarea aparatului din instalația sa.

Inundații din cauza pierderilor de apă prin tuburile (conducele) desprinse din racorduri.

Explozii, incendii sau intoxicații din cauza pierderilor de gaz de la țevile stricate.



### Nu lăsați obiecte pe aparat.

Leziuni personale provocate de căderea aparatului.

Defectarea aparatului sau a obiectelor în cauză ca urmare a căderii din cauza vibrațiilor.



### Nu vă urcați pe aparat

Leziuni personale provocate de căderea aparatului.

Defectarea aparatului sau a obiectelor în cauză ca urmare a căderii aparatului din cauza desprinderii din dispozitivele de fixare



### Nu vă urcați pe scaune, taburete, scări sau suporturi instabile pentru a efectua curățarea aparatului.

Leziuni personale provocate de cădere (scări duble).



### Nu efectuați operațiuni de curățare fără a opri mai întâi aparatul.

Vătămări corporale cauzate de arsuri.



### Nu folosiți insecticide, dizolvanți sau detergenți agresivi pentru curățarea aparatului.

Dăunează părților din material plastic sau părților lăcuite.



### Nu utilizați aparatul în alte scopuri decât cel pentru care a fost destinat, uz casnic.

Defectarea aparatului prin supraîncărcare în funcționare.  
Defectarea obiectelor folosite incorect.



### Nu lăsați copiii și persoanele necalificate să folosească aparatul.

Defectarea aparatului din cauza folosirii improprie a aparatului.

## 1.4 Alte norme de siguranță pentru instalator



### Instalați aparatul pe un perete solid, nesupus vibrațiilor.

Zgomot în timpul funcționării.





### Nu deteriorați, atunci când găuriți peretele, cablurile electrice sau tuburile (conducele) existente



Electrocutare la contactul cu conductorii sub tensiune. Explozii, incendii sau intoxicații din cauza pierderilor de gaz prin conductele deteriorate.

Deteriorarea instalațiilor deja existente. Inundații din cauza pierderilor de apă prin conductele deteriorate.



## 1. SIMBOLURI ȘI NORME DE SIGURANȚĂ

  **Protejați tuburile și cablurile de conectare astfel încât să evitați deteriorarea lor.**



Explozii, incendiile sau intoxicații din cauza pierderilor de gaz prin conductele deteriorate.  
Inundații din cauza pierderilor de apă prin conductele deteriorate.

  **Folosiți ustensile și aparaturi manuale adecvate uzului (în mod special asigurați-vă că ustensila nu s-a deteriorat și că mânerul este întreg și corect fixat), utilizați-le în mod corect, asigurați-vă că nu vor cădea de la înălțime, după utilizare puneți-le la locul lor.**



Leziuni din cauza proiectărilor de schije sau de fragmente, inhalare praf, lovituri, tăieri, înțepături, zgârieturi.  
Deteriorarea aparatului sau obiectelor din jurul acestuia din cauza proiectării schijelor, loviturilor, tăieturilor.

  **Asigurați-vă că scările portabile sunt bine sprijinite (sunt stabile), că sunt rezistente, că treptele sunt întregi și nu sunt alunecoase, că nu vor fi mutate cu cineva pe ele, că cineva le supraveghează.**



Leziuni din cauza căderilor de la înălțime sau din cauza tăieturilor (scări duble).

  **Asigurați-vă că scările castel sunt bine sprijinite (sunt stabile), că sunt rezistente, că treptele sunt întregi și nu sunt alunecoase, că au balustrade de-a lungul rampei și parapete pe platformă.**

Leziuni din cauza căderilor de la înălțime.

  **Asigurați-vă că în cazul efectuării lucrărilor la o anumită înălțime (în general, mai mult de doi metri peste nivel) au fost prevăzute bare de susținere (parapete) în zona de lucru sau centuri de siguranță individuale apte să prevină căderea, că în spațiul parcurs la o eventuală cădere nu există obstacole periculoase, că eventual impact va fi atenuat de suprafețe de oprire semirigide sau deformabile.**

Leziuni din cauza căderilor de la înălțime.

  **Asigurați-vă că locul de muncă dispune de condiții igienice și sanitare adecvate în ceea ce privește iluminatul, ventilarea, soliditatea.**

Leziuni provocate de loviri, împiedicări etc.

 **Protejați aparatul și zonele din apropierea locului de muncă cu material adecvat.**

Deteriorarea aparatului sau obiectelor din jurul acestuia din cauza proiectării schijelor, loviturilor, tăieturilor.

 **Manevrați aparatul cu protecțiile adecvate, cu grijă și precauție maximă.**

Deteriorarea aparatului sau obiectelor din jurul acestuia din cauza loviturilor, tăieturilor, zdrobirilor.

 **În timpul lucrărilor dotați-vă cu echipamentul individual de protecție adecvat.**



Leziuni din cauza proiectărilor de schije sau de fragmente, inhalare praf, lovituri, tăieri, înțepături, zgârieturi, zgomot, vibrații.

 **Organizați dezmembrarea materialului și aparaturilor astfel încât manevrarea acestora să fie ușoară și sigură, evitând grămezile care pot provoca căderi sau prăbușiri.**



Deteriorarea aparatului sau obiectelor din jurul acestuia din cauza loviturilor, tăieturilor, zdrobirilor.

 **Operațiunile în interiorul aparatului trebuie să fie efectuate cu maximă precauție astfel încât să se evite contactele bruște cu părțile ascuțite.**



Leziuni din cauza tăierilor, înțepăturilor, zgârieturilor.

  **Faceți operabile toate funcțiile de siguranță și control pe care le necesită o intervenție la aparat și, înainte de punerea în funcțiune, asigurați-vă că ele funcționează corect.**

Explozii, incendiile sau intoxicații din cauza scurgerilor de gaz sau din cauza unei evacuări a fumului necorespunzătoare.  
Deteriorarea sau blocarea aparatului din cauza funcționării necontrolate.

  **Goliți componentele care ar putea conține apă caldă, activând evacuările respective, înainte de manevrarea lor.**

Leziuni din cauza arsurilor.

  **Efectuați îndepărtarea depunerilor de calcar de pe componente respectând specificațiile din fișa de siguranță a produsului utilizat; în plus aerisiți încăperea, folosiți echipament de protecție adecvat și evitați amestecarea cu produse diverse, protejând aparatul și obiectele din jur.**

Leziuni din cauza contactului pielii și ochilor cu substanțe acide, inhalare sau ingestie de agenți chimici nocivi.  
Deteriorarea aparatului sau obiectelor din jurul lui din cauza coroziunii la substanțe acide.

## 2. REGLEMENTĂRI ȘI CONFORMITATE

### 2.1 Simbol CE



Simbolul CE al acestui produs respectă cerințele și directivele în vigoare în UE.

- 2016/426/EU Aparatură cu gaz
- EN26:2023 Încălzitor de apă cu gaz
- 2014/30/EU Compatibilitate electromagnetică
- 2014/35/UE Siguranța electrică
- 2010/30/UE Etichetarea energetică
- 812/2013 Regulamentul Comisiei (UE)
- 2009/125/UE Cerințe de proiectare ecologică
- 814/2013 Regulamentul Comisiei (UE)
- 2014/C 207125 LOT2 Punctul 4 - Eficiența energetică pentru încălzirea apei
- EN 15036-1 Emisiile de zgomot aerian
- EN-ISO 3743-1 Nivel de putere acustică
- EN 13203-2 2022 Anexa B Eficiență, energie electrică și consum de combustibil

## 3. CONDIȚII DE GARANȚIE

Citiți condițiile de pe Certificatul de Garanție inclus împreună cu produsul

## 4. INSTRUCȚIUNI PENTRU UTILIZATOR

### 4.1 Interfață cu utilizatorul

Interfața cu utilizatorul (vezi descrierea de mai jos) este utilizată pentru a opera și controla aparatul.



Figura 1 - Panou de control și buton Pornit/Oprit

Nr.	DESCRIERE
1	Buton de gaz
2	Puterea bateriei
3	Apă Knob
4	Pornire/oprire

### 4.2 Opriti aparatul.

- Porniți: apăsați butonul de pornire/oprire (vezi Figura 1 - Panoul de control și butonul On/Off nr.: 4)
- Oprire: apăsați butonul pornit/oprit (vezi Figura 1 - Panoul de control și butonul On/Off nr.: 4)

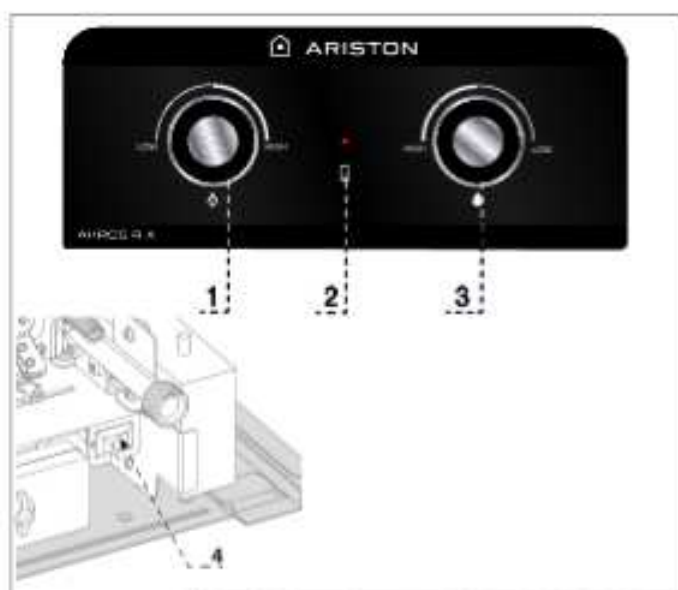
### 4.3 Suprafețe fierbinți

Evitați contactul direct cu panoul frontal atunci când aparatul este în funcțiune; suprafața este foarte fierbinte. Nu priviți prin fereastra de inspecție a flăcării de pe panoul frontal.

### 4.4 Reglarea aparatului

Butonul de gaz (a se vedea figura 1 - Panou de control și buton Pornit/Oprit nr.: 1) reglează puterea maximă a arzătorului. Rotirea în sensul acelor de ceasornic va crește puterea maximă a arzătorului, dacă rotirea în sensul invers acelor de ceasornic scade puterea maximă a aparatului.

Butonul de apă (vezi Figura 1 - Panou de control și buton Pornit/Oprit nr.: 2) reglează debitul maxim de apă permis să treacă prin arzător. Dacă se rotește în sensul acelor de ceasornic, se va reduce debitul maxim de apă în aparat. Dacă rotirea în sensul invers acelor de ceasornic va crește debitul maxim de apă în aparat.

Butonul de apă reglează, de asemenea, debitul minim de apă necesar pentru pornirea aparatului. Dacă se rotește în sensul acelor de ceasornic, debitul minim de apă pentru funcționare este redus. Dacă se rotește în sensul invers acelor de ceasornic, debitul minim de apă pentru funcționare este mărit.

**Reglarea temperaturii apei, recomandare.**

**Temperatura maximă a apei** - Rotiți butonul de gaz complet în sensul acelor de ceasornic pentru puterea maximă a arzătorului (această setare este recomandată în timpul iernii sau atunci când intrarea apei este foarte rece, sub 10°C)

En - Instrucțiuni de utilizare

**Temperatură redusă a apei** - Rotiți butonul de gaz complet în sensul invers acelor de ceasornic pentru reducerea maximă a puterii arzătorului (această setare este recomandată în timpul verii sau atunci când intrarea apei este fierbinte, peste 15°C)

**Reglarea debitului de apă, recomandare.**

**Debit maxim de apă** - Rotiți butonul de apă complet în sensul invers acelor de ceasornic pentru un debit maxim de apă (această setare este recomandată dacă utilizarea normală a apei calde se face cu debite de apă de peste 6 l/min sau în timpul verii, când temperatura apei calde nu este atât de critică)

**Debit redus de apă** - Rotiți butonul de apă complet în sensul acelor de ceasornic pentru un debit redus de apă (această setare este recomandată dacă utilizarea normală a apei calde se face cu debite reduse de apă sub 5 l/min sau pe timp de iarnă, când temperatura apei calde este critică).

### 4.5 Semnal de alimentare a bateriei

Când bateriile sunt cu putere scăzută, lumina roșie a bateriei se aprinde (vezi Figura 1 - Panou de control și buton Pornit/Oprit nr.: 4). Bateriile trebuie înlocuite cu unele noi încărcate complet.

### 4.6 Înlocuirea bateriilor

Pentru a înlocui bateriile, urmați pașii:



Figura 2 - Înlocuirea bateriilor

**Scoateți bateriile:**

- Deschideți cutia bateriilor prin deschiderea capacului cutiei bateriilor (a se vedea figura 2 : Nr 1).
- Eliberați bateriile trăgând de ele (a se vedea figura 2 : Nr 2).

**Înlocuiți bateriile:**

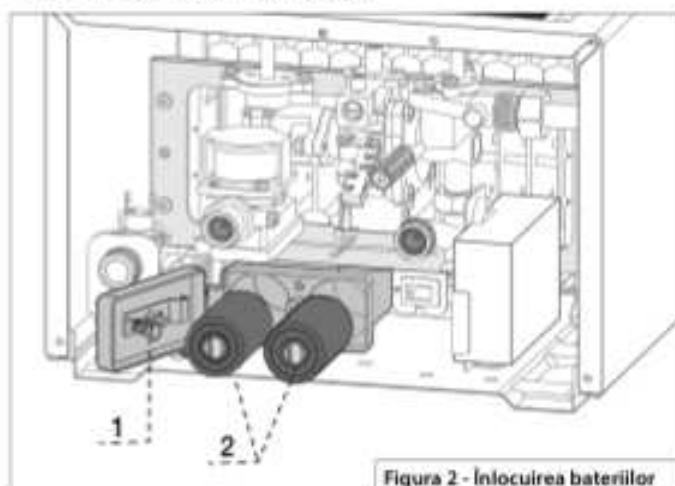
- Introduceți bateriile cu polarizarea corectă (consultați Figura 2 : Nr 2).
- Închideți capacul cutiei bateriei (a se vedea figura 2 : Nr 1).
- Asigurați-vă că capacul cutiei bateriei este fixat cu butonul de închidere.

**Recomandări pentru baterii:**

- Utilizați numai bateriile de tip recomandat: D/LR20
- Nu aruncați bateriile uzate la gunoierul obișnuit
- Livrați bateriile vechi pentru reciclare
- Nu reutilizați bateriile vechi

## 4. INSTRUCȚIUNI PENTRU UTILIZATOR

### 4.7 **Recomandări pentru curățare și întreținere de către utilizator**

Recomandăm utilizatorului să verifice periodic starea aparatului în timpul utilizării zilnice.

Verificați dacă există acumulări de praf la exterior și pânze de păianjen și curățați suprafețele exterioare ale produsului. Efectuați întotdeauna aceste verificări cu produsul oprit și răcit.

Dacă observați orice alte anomalii, contactați asistența tehnică.

Componentele etanșate nu trebuie modificate sau intervenite asupra lor.

### 4.8 **Protecție antigel**

Aparatul nu trebuie instalat într-o încăpere în care temperatura poate scădea sub zero grade.

Dacă există riscul unor temperaturi ambientale scăzute:

- Opriți aparatul.
- Goliți aparatul:
  - Închideți robinetul de admisie a apei al aparatului
  - Deschideți un robinet de apă caldă
  - Deblocați racordul de admisie a apei al aparatului și lăsați apa să se scurgă din circuit până când curgerea se oprește.
  - Reconectați admisia apei a aparatului, menținând robinetul de admisie a apei închis.
  - Închideți robinetul de apă caldă.

**Notă:** După ce riscul de îngheț a trecut, deschideți robinetul de admisie a apei al aparatului pentru a restabili circuitul de apă caldă.



## INSTRUCȚIUNI DE INSTALARE ȘI ÎNTREȚINERE (rezervat tehnicienilor calificați)

### 5. DESCRIEREA PRODUSULUI

#### 5.1 Denumirea produsului

Acest produs este destinat producerii de apă caldă menajeră numai pentru uz casnic. Este alimentat de baterii, are coș de fum iar evacuarea gazelor arse se face prin tiraj natural. Puterea este reglată în funcție de debitul de apă pentru a asigura o stabilitate a temperaturii în cadrul capacității gamei de putere.

Dispozitivul este echipat cu mai multe caracteristici de siguranță:

- Dispozitiv de control al gazelor de eșapament care oprește aparatul dacă există un tiraj deficitar al gazelor
- Dispozitiv de control al flăcării arzătorului care oprește aparatul dacă starea flăcării nu este bună
- Limitator de temperatura care oprește aparatul în cazul supraîncălzirii apei.

AKROS	R	X	11	20
Numele modelului	Proportională	NOx scăzut	L/min	Tip de gaz

Tabella 1 - Descrierea denumirii produsului

Capacitate: 11 L/min

Tip de gaz: 20 Gaz natural  
30 Gaz butan  
31 Gaz propan

#### 5.2 Tipuri de gaz permise

Numai gazele furnizate de distribuția în rețeaua publică și companiile certificate sunt permise a fi utilizate cu acest produs.

Acest produs este compatibil cu amestecarea cu hidrogen a gazelor naturale cu un amestec de până la 20% volum de hidrogen.

#### 5.3 Plăcuță cu date

Plăcuța de date este plasată în interiorul dispozitivului, în partea laterală a capacului frontal.

#### 5.4 Material în cutie

- Încălzitor de apă pe gaz
- Kit de instalare
- Baterii 2x1,5V tip D/LR20
- Documentația dispozitivului

#### 5.5 Materialul nu este inclus în cutie

- Truse de transformare a gazelor
- Accesorii de evacuare
- Truse de modernizare pentru instalare

#### 5.6 Elementele sistemului de aparate



Figura 3 - Elemente ale sistemului de produse

Nr.	DESCRIERE
1	1 - Racord de evacuare
2	2 - Hota de combustie
3	3 - Dispozitiv de siguranță pentru evacuarea fumului
4	4 - Schimbător de căldură
5	5 - Electrozi
6	6 - Senzor de flacără
7	7 - Buton de gaz
8	8 - Apă Knob
9	9 - 17 - Unitate de control electronic
10	10 - Supapă de apă
11	11 - Admisia apei
12	12 - Supapă de eliberare a presiunii apei
13	13 - 12 - Intrare gaz
14	14 - 13 - Cutia bateriei
15	15 - 14 - Ieșirea apei
16	16 - Dispozitiv de siguranță împotriva supraîncălzirii apei
17	17 - 9 - Supapă de gaz
18	18 - 18 - Arzător principal
19	19 - Buton pornit/oprit

## 6. INSTALARE

### 6.1 Dimensiuni

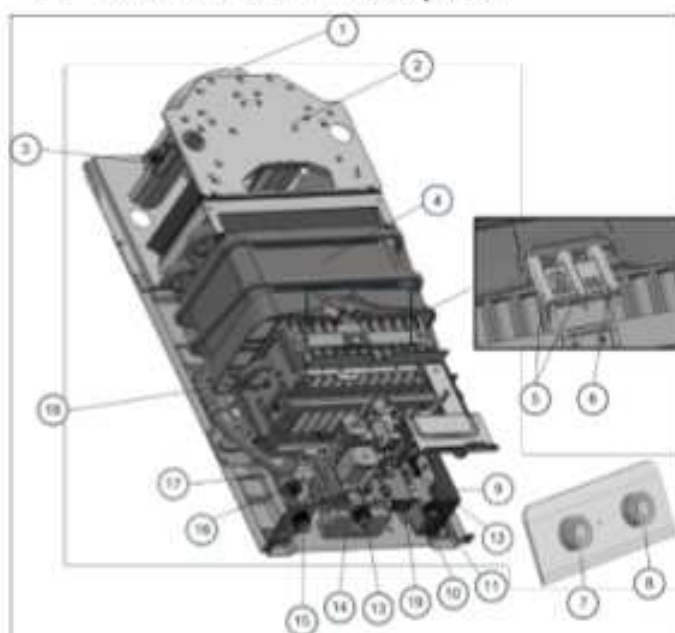

Figura 4 - Dimensiunile produsului

ID	DESCRIERE	11L	Unități
A	Lățime	310	mm
B	Înălțime	625	mm
C	Adâncime	211	mm
D	Distanța maximă puncte de ancorare	256	mm
E	Distanța centrală a punctelor de ancorare	232	mm
F	Puncte de ancorare distanta min	208	mm
G	Coș de evacuare (diametru interior)	113	mm
H	Distanța gazelor de evacuare până la perete	104	mm
I	Distanța verticală a conductei de evacuare până la punctul de ancorare	144	mm
J	Distanța verticală de evacuare a apei până la punctul de ancorare	478	mm
K	Distanța verticală de intrare a gazului până la punctul de ancorare	499	mm
L	Distanța verticală de intrare a apei până la punctul de ancorare	494	mm
M	Distanța de evacuare a apei până la linia centrală a aparatului	116	mm
N	Distanța de intrare a apei până la linia centrală a aparatului	54	mm
O	Conexiune la intrarea apei (tat)	½	inci
P	Conexiune la ieșire apă (tată)	½	inci
Q	Conexiune de intrare gaz (tată)	½	inci
R	Distanța de intrare a apei până la perete	91	mm
S	Distanța de evacuare a apei până la perete	60	mm
T	Distanța de intrare a gazului până la perete	93	mm
U	Distanța de intrare a gazului până la linia centrală a aparatului	52	mm
V	Distanța maximă până la perete pentru șurubul de fixare	19	mm

Tabella 2 - Dimensiunile produsului

### 6.2 Verificați materialul primit

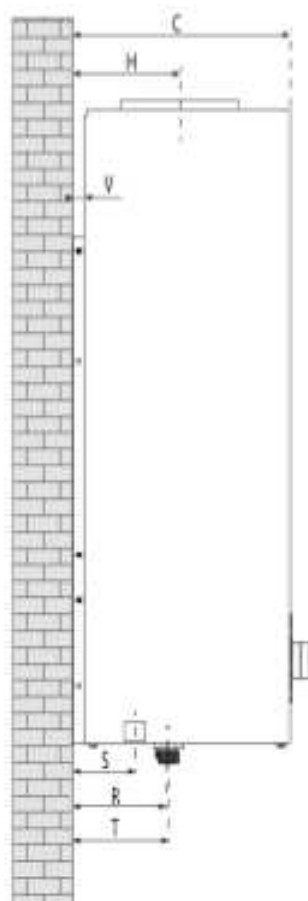
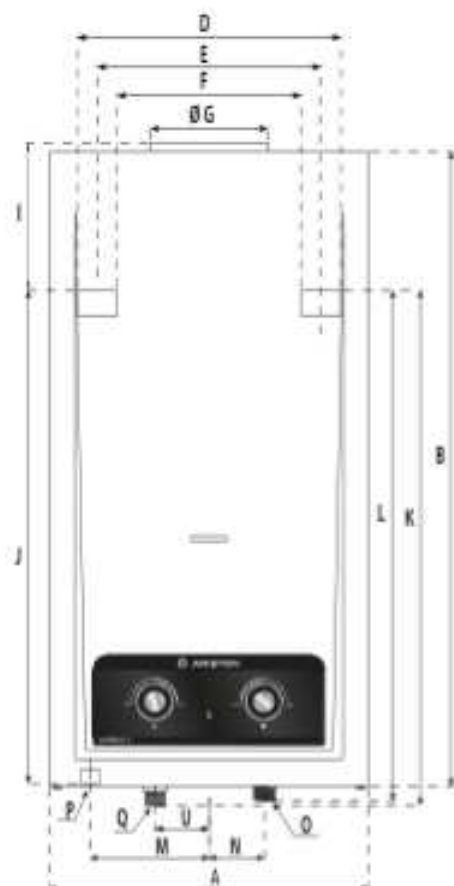
1. Scoateți aparatul din cutia de carton.
2. Verificați dacă produsul este complet și fără deteriorări
3. Verificați dacă tot materialul inclus corespunde punctului: Material in cutie

## 6. INSTALARE

### 6.3 Cerințe de instalare

#### 6.3.1 Locul unde se instalează

- Verificați dacă camera de instalare și locația sunt în conformitate cu reglementările regionale sau locale specifice.
- Asigurați-vă că distanțele minime sunt conforme cu informațiile din *Figura 5 - Distanțe minime de instalare*.
- Nu instalați aparatul peste alte echipamente care pot afecta încălzitorul de apă și funcționarea acestuia, în special pe partea de sus a echipamentelor care furnizează o sursă de căldură (de exemplu: cuptoare, plite de gătit, cazane, etc) unde se creează abur și poate fi amestecat cu praf sau alimente. grăsimi și să fie aspirate de încălzitorul de apă ca intrare de aer pentru arzător.
- Instalați aparatul într-o încăpere bine ventilată, cu o țevă de evacuare conformă și unde temperaturile din interior nu coboară sub zero grade Celsius. Temperatura camerei în care este instalat produsul trebuie să fie între 5°C și 45°C.
- Aparatul nu poate fi instalat împărțind un coș de evacuare comun cu alte echipamente care necesită și epuizare. Aparatul trebuie instalat într-un singur coș de evacuare dedicat doar acestui produs.

#### 6.3.2 Coroziune



- **Pericol poate provoca vătămări corporale grave sau fatale.**

O concentrație mare persistentă de amoniac poate provoca coroziunea alamei în timp și poate duce la scurgeri în conexiuni sau componente în care se utilizează gaz care pot crea condiții pentru o explozie. Nu instalați aparatul acolo unde poate apărea o concentrație mare de amoniac (de exemplu: depozitarea îngrășămintelor de sol, grajdurile pentru animale etc.)

- Aparatul nu poate fi instalat într-o încăpere în care unele produse pot crea substanțe agresive care ar putea duce la coroziune (ex: cerneluri, produse de curățare, cleiuri, solvenți etc.)
- Aparatul nu trebuie instalat în apropierea mării, unde atmosfera înconjurătoare are umiditate ridicată și sărată, deoarece promovează coroziunea datorită acțiunii galvanice între metale diferite și provoacă coroziune și rugină.

#### 6.3.3 Congelare

Aparatul nu trebuie instalat într-o încăpere în care temperatura poate scădea sub zero grade Celsius, unde se poate îngheța apa. Când apa îngheață, volumul acesteia se extinde și crește cu aproximativ 9% ceea ce provoacă o tensiune uriașă în sistemul hidraulic (țevi, supape, senzori, racorduri etc.) și poate deteriora aparatul și poate duce la posibile scurgeri de apă.

În cazul riscului de temperatură scăzută a camerei:

- Oprii aparatul.
- Curățați apa din aparat (a se vedea punctul 4.8).

#### 6.3.4 Cerințe privind caracteristicile apei

Apa utilizată cu aparatul trebuie să fie conformă cu cerințele de apă potabilă și conform legislației.

Duritatea și caracteristicile apei trebuie să fie conforme cu *tabelul 3 - Cerințe privind calitatea apei*.

Duritate [mg/L]	PH	TDS - [mg/L]
0 - 180	6.5 - 8.5	0 - 600

Tabella 3 - Cerințe privind calitatea apei



#### Atenție:

În cazul în care duritatea apei depășește cerințele specificate în tabelul 3, trebuie instalat un dedurizator de apă înainte de intrarea apei în aparat.



#### Atenție - aparatul poate fi deteriorat.

Dacă apa utilizată nu respectă cerințele de calitate, aceasta va promova depunerile de calcar în interiorul circuitului hidraulic provocând infundarea parțială a conductelor, va reduce durata de viață a echipamentului și va duce la deteriorarea circuitului hidraulic care poate provoca scurgeri de apă.

#### 6.3.5 Reinnoirea admisiei de aer a încăperii de instalare - ventilarea fluxului de aer

Aparatul încălzește apa folosind căldura de la arderea combustibilului. Procesul în timpul rulării necesită o admisie continuă de aer pentru a promova arderea combustibilului. Este necesar ca încăperea să aibă suficiente deschideri de aer spre exterior, astfel încât tot aerul de admisie necesar pentru instalarea totală a echipamentelor să fie conform nevoilor. Cerințele pentru deschiderile din cameră pentru exterior ar trebui să fie conform tabelului:

Zona de deschidere	Debit minim de admisie a aerului
≥ 150 cm <sup>2</sup>	≥ 1,6 m <sup>3</sup> /h per kW

Tabella 4 - Cerințe privind admisia aerului din camera de instalare

Cerințele specifice regiunii sau țării trebuie verificate și aplicate, de asemenea.

#### 6.3.6 Temperaturile suprafeței exterioare ale produsului

Suprafețele din jurul produsului pot atinge o temperatură maximă de funcționare normală de 85°C (această temperatură nu ia în considerare conducta de evacuare a gazelor de ardere și conexiunea). Dacă pereții din jurul produsului sunt sensibili la căldură, aceștia trebuie protejați cu o izolație adecvată (*respectați distanțele minime de instalare așa cum se solicită la punctul 6.3.7*). Materialele de construcție din jurul acestor suprafețe ar trebui să respecte această temperatură. Cerințele specifice regiunii sau țării trebuie verificate și aplicate, de asemenea.

#### 6.3.7 Distanțe minime libere de instalare

La instalarea aparatului este necesar să se respecte distanțele minime față de pereți; mobilier; cuptoare (sau orice alt echipament capabil să gătească sau să încălzească alimente sau apă generând abur care ar putea fi absorbit de încălzitorul de apă pe gaz); conducte; etc. Distanțele minime sunt definite în figura următoare. Aparatul trebuie instalat la distanțe clare, asigurând că întreținerea și repararea pot fi realizate cu ușurință. Încălzitorul de apă trebuie să fie instalat la o înălțime minimă de 1,6 m. În cazul în care acest lucru nu este posibil, trebuie instalate alte mijloace de protecție a accesului direct.



Figura 5 - Distanțe minime de instalare

## 6. INSTALARE

### 6.3.8 Configurația și lungimile conductelor de evacuare

Conductele de evacuare a gazelor arse trebuie instalate conform configurației explicate mai jos (coș vertical sau coș în unghi ascendent cu lungimea maximă admisă) pentru a avea o evacuare corectă a gazelor de ardere.

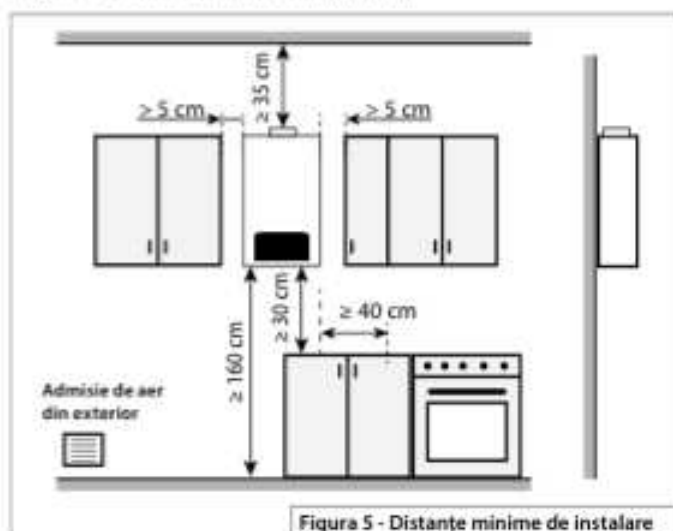

Figura 6 - Instalare corectă

Figura 7 - Instalare greșită

AKROS R X	a	c
1120 113031	0 - 100 cm	30 cm
	100 - 200 cm	50 cm
	200 - 300 cm	50 cm

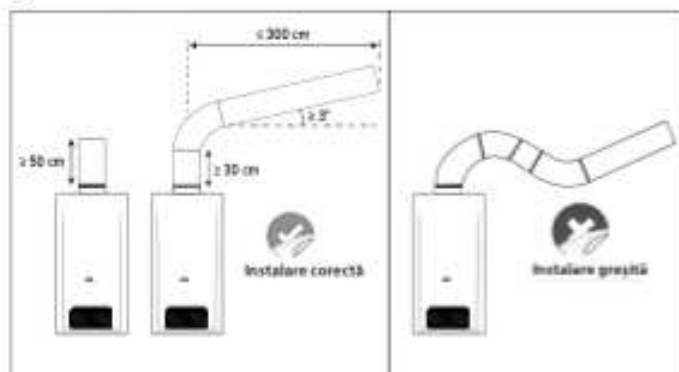

Figura 8 - Configurații de instalare a coșului de evacuare

În figura 8 este prezentată o configurație a coșului de fum neconformă. În orice caz, un segment al coșului de evacuare nu poate fi în direcție orizontală sau descendentă. Trebuie să fie mereu ascendent pe toată lungimea coșului de fum.

Presiunea de extracție a coșului de evacuare	
AKROS R X 11	≥ 8Pa

Tabella 5 - Presiunea de extracție a coșului de evacuare

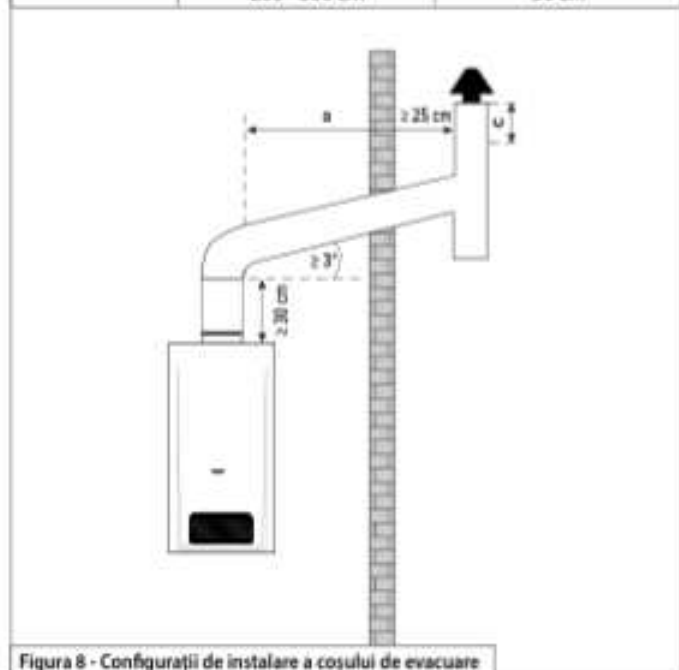
### 6.4 Scoateți capacul frontal



Figura 9 - Cum să scoateți capacul frontal

Pentru a scoate capacul frontal, urmați pașii din figura de mai sus:

1. Scoateți cele trei șuruburi din partea de jos
2. Ridicați ușor capacul frontal, așa cum este descris la punctul 2, până când punctele de ancorare superioare sunt eliberate de cârligele din panoul din spate
3. Trageți ușor capacul frontal pentru a-l îndepărta.
4. Scoateți capacul frontal

### 6.5 Fixarea aparatului pe perete

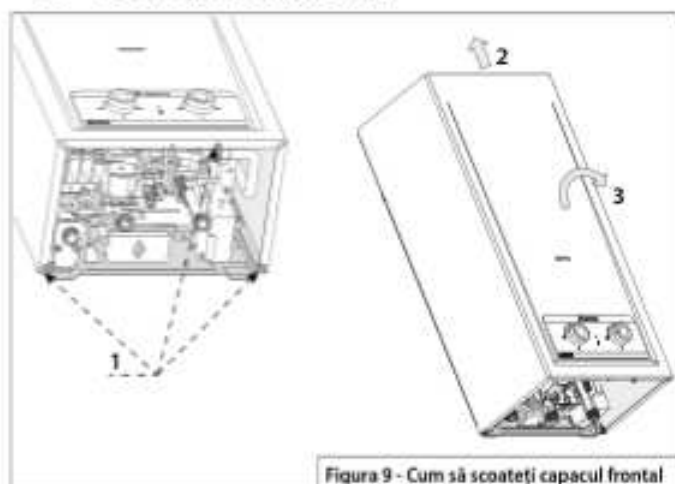
Fixați aparatul pe perete folosind accesoriile furnizate în cutie sau, în cazul înlocuirii unei unități vechi, verificați dacă punctele de fixare actuale sunt în conformitate cu cerințele de dimensiuni prezentate în Figura 4 - Dimensiunile produsului și Tabelul 2 - Dimensiunile produsului.



Figura 10 - Exemplu de verificare a punctelor de agățat pe perete.

Punctele de ancorare trebuie nivelate orizontal. După instalarea aparatului în perete, acesta ar trebui să rămână în poziție verticală. Verificați întotdeauna nivelarea cu o unealtă adecvată (nivel cu bule, nivel cu laser etc.).

Punctele de ancorare au fost concepute pentru a se potrivi cu unii concurenți de pe piață, verificați dacă, în cazul înlocuirii unei unități, punctele de ancorare actuale se potrivesc deja în punctele de fixare din perete

## 6. INSTALARE

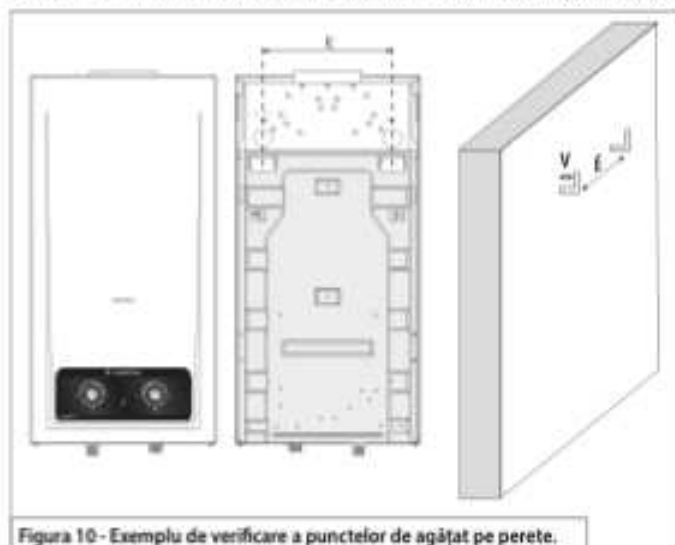
### 6.6 Conexiune la conducta de evacuare a gazelor arse

**!** Este obligatorie instalarea și racordarea la un coș de evacuare conform cerințelor acestui manual. Dacă nu este făcut corect, poate cauza scurgeri de gaze de eșapament de ardere în încăpere și riscul de contaminare a aerului și, în cele din urmă, vătămări grave sau fatale.

Cerințe pentru evacuarea fumului:

- Respectați lungimile conductelor de evacuare a fumului specificate în prezentul manual, a se vedea 6.3.8 - Configurația și lungimile conductelor de evacuare a fumului.
- Respectați diametrele de evacuare a gazelor arse, vezi: - - DIMENSIUNI
- Toată lungimea coșului de fum trebuie să fie verticală sau în unghi ascendent în toate secțiunile lungimii coșului de fum.
- Coșul de evacuare trebuie fixat în aparat în interiorul diametrului interior al colierului colectorului de evacuare, a se vedea figura 9 - Ansamblul colectorului de evacuare în aparat.
- Fii izolat termic
- Toate fittingurile trebuie să fie strânse și nu pot permite scurgeri de gaze arse. Material de izolare suplimentar poate fi aplicat pentru a asigura soliditatea (de exemplu: bandă de aluminiu permisă, silicon la temperatură ridicată etc.)
- La capătul coșului de evacuare trebuie să fie montat un terminal de evacuare care să asigure protecția împotriva ploii și vântului fără a compromite evacuarea coșului de evacuare.
- Materialele pentru conductele de evacuare a gazelor de eșapament trebuie să fie fabricate din piese metalice. Nu este permisă utilizarea de materiale care pot fi afectate de căldură (de exemplu, conducte de plastic, acoperiri interne din plastic etc.)

Toate accesoriile de evacuare a gazelor arse trebuie să fie certificate pentru încălzitoarele de apă pe gaz. În cazul în care coșul de evacuare este în contact cu materiale inflamabile, acesta trebuie să fie izolat termic, asigurându-se o temperatură maximă de suprafață  $\leq 85^{\circ}\text{C}$ . Nerespectarea acestei recomandări există riscul de incendiu și daune materiale.



Figura 11 - Ansamblu de evacuare a fumului în aparat

### 6.7 Conexiune la apă

Verificați întotdeauna racordurile de apă, conductele de apă și accesoriile de apă pentru orice deteriorare și posibile scurgeri de apă după instalare. Utilizați numai accesorii de apă certificate care respectă directivele europene și reglementările regionale și/sau naționale.

Verificați tipurile de racorduri de apă în Tabelul 2 - Dimensiunile produsului.

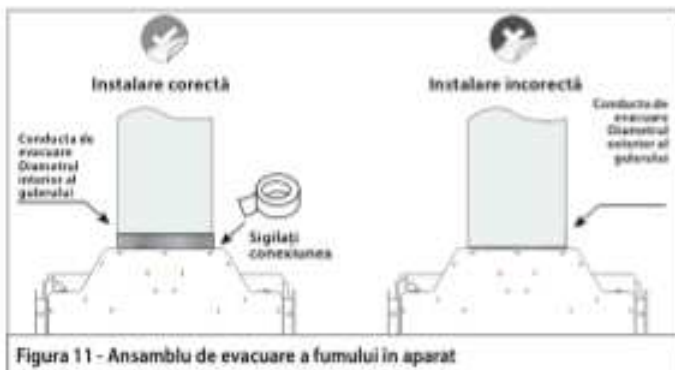
La instalarea racordului de apă:

- Verificați dacă filtrul de apă (a se vedea figura 12 - 2) este montat în racordul de intrare a apei în aparat
- Este recomandat să instalați un robinet cu bilă de apă sau altele care să permită închiderea admisiei de apă pentru întreținerea ulterioară a aparatului.
- Asigurați-vă că toate conductele de apă și accesoriile pot rezista la presiunea maximă a apei (consultați 11 - Specificații tehnice)



Figura 12 - Racorduri de apă și gaz

- Asigurați-vă că toate țevile de evacuare a apei și accesoriile sunt certificate pentru apă caldă. Temperatura minimă recomandată de funcționare  $90^{\circ}\text{C}$ . Pentru instalare folosiți garniturile furnizate în accesoriile din interiorul ambalajului.
- Pentru a evita un vârf de presiune a apei din cauza efectului de lovitură de berbec, se recomandă instalarea unei supape de retur de apă în aval de racordul de apă caldă.

### 6.8 CONEXIUNE BUS

**!** Nerespectarea următoarelor recomandări poate duce la scurgeri de gaz, explozii și daune materiale grave sau vătămări corporale mortale.

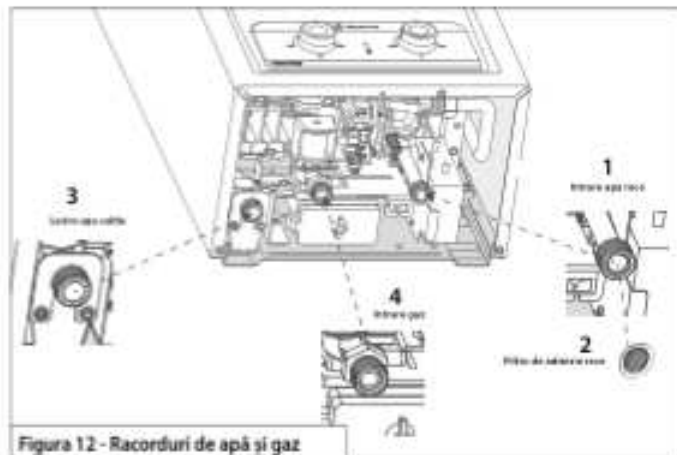
Este obligatoriu ca toate racordurile și accesoriile de gaz să respecte toate reglementările naționale privind gazele.

Conectarea alimentării cu gaz la produs:

- Verificați dacă gazul furnizat se potrivește cu setarea tipului de gaz al produsului din fabrică.
- Este obligatorie instalarea unei supape de siguranță a gazului (închidere) în amonte de racordul de admisie a gazului, cât mai aproape de racordul produsului.
- Verificați dacă regulatorul/regulatorul de alimentare cu gaz are presiunea și debitul de gaz potrivite pentru specificațiile produsului și consumul de gaz (a se vedea 11 - Specificații tehnice).
- Pentru instalare folosiți garniturile furnizate în accesoriile din interiorul ambalajului.
- După conectarea alimentării cu gaz, verificați dacă presiunea de intrare a gazului este conformă cu specificațiile.

**Gaz furnizat printr-o conductă flexibilă (nemetalic):**

- Asigurați-vă că conducta nu este îndoită, răsucită sau cu secțiune restricționată de-a lungul căii.
- Nu utilizați conducta flexibilă în apropierea zonelor fierbinți (ex: cazane electrice de apă, owens, echipamente de gătit etc.)
- Asigurați-vă că conducta nu este îmbătrânită și deteriorată. Se recomandă înlocuirea conductei flexibile de gaz la fiecare patru ani sau dacă aceasta devine rigidă și nu este flexibilă înainte de cei patru ani.

**Gaz furnizat printr-o conductă rigidă sau flexibilă (metalic):**

- Asigurați-vă că conducta este certificată pentru alimentare cu gaz.
- Utilizați întotdeauna garnituri noi de fiecare dată când are nevoie de service și trebuie dezamblate. Pentru noua instalare folosiți garniturile furnizate în accesoriile din interiorul ambalajului.
- Verificați întotdeauna scurgerile de gaz cu o metodă/echipament adecvat (sniffer de gaz, spray cu bule de gaz etc.) de-a lungul căii de alimentare cu gaz (conducte, accesorii și conexiuni) cu alimentarea cu gaz deschisă.

## 7. PUNEREA ÎN FUNCȚIUNE

După instalarea aparatului, acesta trebuie verificat pentru prima pornire a funcționării pentru a vă asigura că funcționează conform specificațiilor și în siguranță.

### 7.1 Setarea aparatului



Această procedură trebuie efectuată numai cu personal autorizat și certificat.

Reglarea produsului se face prin măsurători ale presiunii gazului.

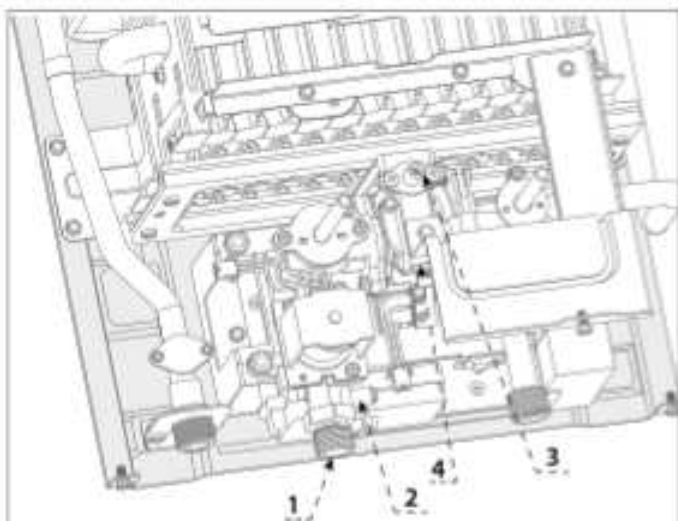

Nr.	Descriere
1	Conexiune la intrarea gazului
2	Punct de măsurare a presiunii de intrare a gazului
3	Punct de măsurare a presiunii gazului arzătorului
4	Reglarea presiunii gazului la arzător

Figura 13 - Puncte de măsurare a presiunii gazelor

Nerespectarea următoarelor recomandări poate duce la scurgeri de gaz, explozii și daune materiale grave sau vătămări corporale mortale.

Accesarea punctelor de măsurare de intrare a gazului:

- Opriti aparatul, închideți fluxul de apă și închideți alimentarea cu gaz.
- Scoateți capacul frontal (consultați 6.4 Scoateți capacul frontal) și deconectați cablul HMI.
- Accesați punctele de măsurare (a se vedea figura 13 - Puncte de măsurare a presiunii gazului) și scoateți șuruburile.
- Utilizați un manometru de gaz calibrat pentru a vă conecta la punctele de măsurare a gazului.
- Deschideți alimentarea cu gaz.
- Așamblați capacul frontal și conectați HMI-ul.
- Porniți aparatul.

#### 7.1.1 Reglați presiunea arzătorului pentru putere maximă

- Deschideți robinetul de apă caldă și lăsați aparatul să pornească.
- Butonul de gaz la maxim: rotiți butonul de gaz complet în sensul acelor de ceasornic pentru puterea maximă a arzătorului.
- Butonul de apă la min: rotiți butonul de apă complet în sensul acelor de ceasornic pentru un debit minim de apă.
- Verificați în manometru dacă presiunea de intrare a gazului este în conformitate cu specificațiile (a se vedea 11 - Specificații tehnice).
- Reglați presiunea maximă a arzătorului prin înșurubarea sau deșurubarea restrictorului de presiune al arzătorului de gaz (a se vedea figura 13 - Puncte de măsurare a presiunii gazului, nr. 4) până când presiunea arzătorului de gaz este în conformitate cu specificațiile (a se vedea 11 - Specificații tehnice).

### 7.2 Verificarea dispozitivului de siguranță pentru evacuarea fumului

Dispozitivul de siguranță pentru gazele de ardere trebuie verificat în timpul instalării, punerii în funcțiune sau înlocuirii produsului.

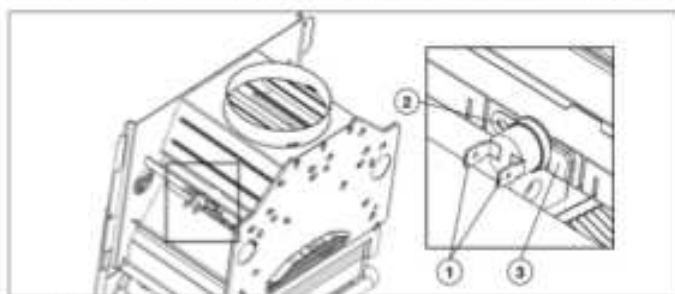

Nr.	Descrizione
1	Terminali per cablaggio
2	Posizione delle viti di fissaggio
3	Posizione di fissaggio

Figura 14 - Poziție del dispozitiv di siguranță per lo scarico fumi

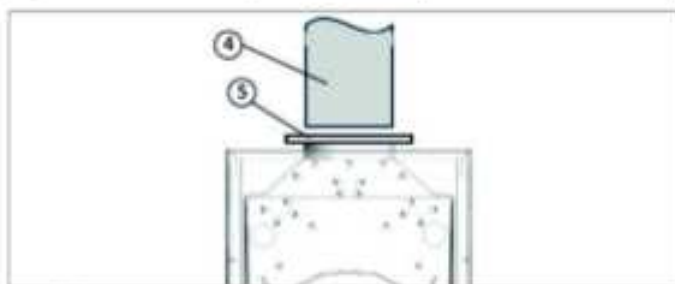

Nr.	Descrizione
4	Condotto scarico fumi
5	Piastra metalica per occludere lo scarico dei fumi

Figura 15 - Verifica del dispozitiv di siguranță per lo scarico fumi

Verificarea funcționării dispozitivului de siguranță pentru evacuarea fumului:

1. Scoateți/deblocați și ridicați conducta de evacuare a gazelor arse din aparat (vezi fig. 15, punctul 4).
2. Blocați ieșirea hotel cu o placă metalică (vezi fig. 15, punctul 5).
3. Porniți aparatul deschizând un robinet de apă caldă.
4. Dispozitivul de siguranță pentru evacuarea gazelor arse (vezi fig. 14) ar trebui să se activeze după aproximativ 1 minut. Aparatul ar trebui să se oprească (vezi „10. Depanare eroare” pentru a reporni aparatul). Dacă aparatul nu se oprește, înlocuiți dispozitivul de siguranță pentru evacuarea gazelor arse.

Înlocuirea dispozitivului de siguranță pentru gazele de ardere:

1. Scoateți sau deconectați firele de la borne (vezi Fig. 14, elementul 1).
2. Scoateți șurubul de fixare (vezi Fig. 14, elementul 2).
3. Introduceți senzorul conductei de evacuare prin orificiul de fixare (vezi Fig. 14, elementul 3) și scoateți-l.

**Nota 1:** Pentru a instala senzorul, urmați pașii anteriori în ordine inversă.

**Nota 2:** Pentru a reinstala conducta de evacuare, consultați punctul 6.6 din manual.

## 7. PUNEREA ÎN FUNCȚIUNE

### 7.3 Lista de verificare a instalării

- Locul de instalare:** Verificați dacă locul de instalare este potrivit pentru produs și respectă cerințele reglementărilor pentru aparatele de tip B11bs și indicate în acest manual de instalare. *"Acest tip de aparat nu poate fi instalat într-o încăpere care nu îndeplinește cerințele de ventilație corespunzătoare."*
- Distante minime:** Pentru a permite accesul ușor la aparat pentru operațiuni de întreținere. Aparatul trebuie instalat în conformitate cu degajările specificate în manual.
- Calitatea apei:** Verificați dacă calitatea apei este conformă și se încadrează în parametrii indicați în acest manual.
- Tip de gaz:** Gazul furnizat trebuie să fie conform reglajului tipului de gaz al aparatului.
- Test de scurgere de gaz:** Verificați cu spray pentru a căuta eventuale scurgeri sau utilizarea detectorului de gaz.
- Coș de evacuare:** verificați dacă conducta este adecvată și respectă reglementările în vigoare. De asemenea, verificați etanșeitatea conductelor de gaze arse și eliminați eventualele scurgeri.
- Setări de gaz:** Verificați dacă setările de gaz și presiunea arzătorului sunt ok.
- apa caldă:** Verificați dacă aparatul furnizează apă caldă corespunzător puterii.
- Manual de instrucțiuni de utilizare:** Predați manualul utilizatorului și furnizați toate instrucțiunile necesare pentru operare și întreținere.

## 8. CONVERSIA TIPULUI DE GAZ

Conversia unui produs pentru alt tip de gaz trebuie efectuată numai de un tehnician autorizat și autorizat. Trebuie utilizate numai kituri oficiale de conversie furnizate de producător conform tabelului de mai jos.

Capacitate	CODE	Kit de conversie
11L	3632719	G20 până la G30/G31
	3632720	G30/G31 până la G20

Tabella 6 - Kituri de conversie

Toate operațiunile necesare pentru schimbarea pieselor sunt incluse în Kitul de conversie, vă rugăm să consultați documentația din interiorul Kitului.

## 9. ÎNTREȚINERE

### 9. Întreținere (numai pentru personalul certificat)

Aparatul trebuie întreținut în mod regulat pentru a funcționa în siguranță și cu performanțe corespunzătoare. Întreținerea trebuie efectuată numai de către personal certificat. Toate piesele/componentele înlocuite trebuie să fie piese originale furnizate de Ariston.

#### 9.1 Frecvența întreținerii

Este necesar și recomandat să efectuați întreținerea în mod regulat la fiecare 12 luni.

#### 9.2 Principalele verificări recomandate pentru întreținere

- Verificarea vizuală a stării generale a aparatului (componentele principale, capacul frontal, HMI etc.) și găsirea oricăror semne specifice de defecțiune.
- Verificarea principalilor senzori de siguranță:
  - Senzor pentru gazele de evacuare
  - Senzor de temperatură de supraîncălzire
- Verificarea sistemului pentru siguranță:
  - Detectează defectarea senzorului de ionizare atunci când nu există flacără.
  - Detectarea întreruperii alimentării cu gaz
- Verificați performanțele aparatului:
  - Debit de apă min și max
  - Încălzirea apei min și max
  - Controlul temperaturii apei (verificați dacă aparatul atinge temperatura apei calde în funcție de debitul de apă)
- Verificați scurgerile de apă în circuitul de apă. Toate racordurile de apă, supapa de apă, schimbătorul de căldură, racordul de apă la arzător, racordul de evacuare a apei etc. Înlocuiți garniturile de etanșare, garniturile sau inelele o-ring dacă este necesar.
- Verificați scurgerile de gaz în circuitul de gaz. Toate racordurile de gaz, racordul de admisie a gazului, supapa de gaz, colectorul de gaz etc. Înlocuiți garniturile de etanșare, garniturile sau inelele o-ring dacă este necesar.
- Curățarea electrodului și a senzorului de ionizare.
- Curățarea colectorului de gaz și a duzelor, dacă este necesar.
- Curățarea arzătorului principal, dacă este necesar.
- Curățarea schimbătorului de căldură, dacă este necesar.
- Curățarea filtrului de admisie a apei.

#### 9.3 Scoateți capacul frontal

Verificați punctul anterior "6.4 Îndepărtarea capacului frontal" și "Figura 6 - Cum să îndepărtați capacul frontal".

#### 9.4 Electrozi de aprindere și senzor de flacără



Figura 16 - Electrozi și senzor de flacără

- Deconectați cablurile electrozilor
- Deconectați cablul senzorului de ionizare
- Îndepărtați șurubul de fixare

## 9. ÎNTREȚINERE

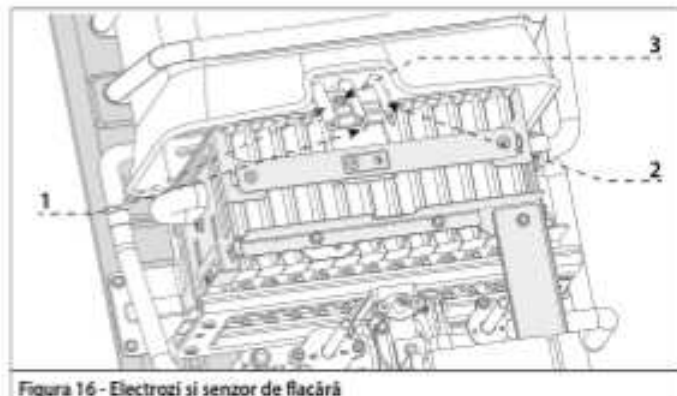

Figura 17 - Electrozi și senzor de flacără

1. Curățați electrozii
2. Curățați senzorul de ionizare

### 9.5 Întreținerea colectorului de gaz

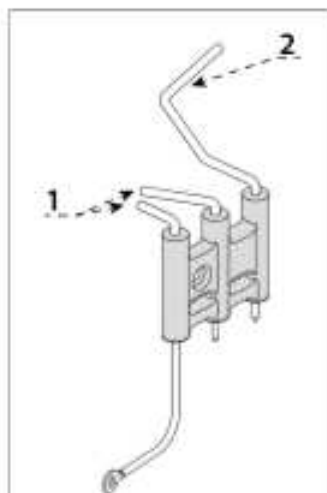

Figura 22 - Îndepărtați grupul de gaz cu colectorul

1. Îndepărtați două șuruburi ale suportului metalic
2. Conectarea supapei de eliberare a apei
3. Îndepărtați cele patru șuruburi ale suportului supapei de gaz/apă
4. Deschideți supapa de gaz/apă împreună cu colectorul de gaz

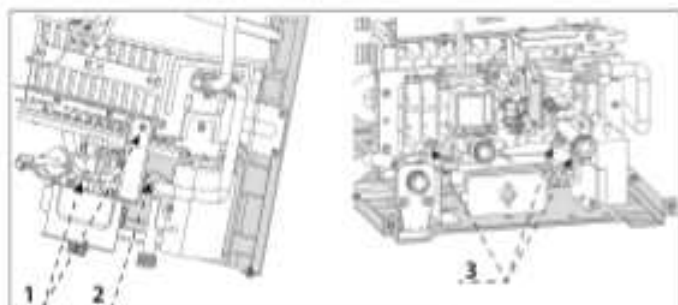

Figura 18 - Colector de gaz și duze

1. Curățați toate duzele de pe colector folosind un pulverizator cu aer.

### 9.6 Întreținerea arzătorului principal

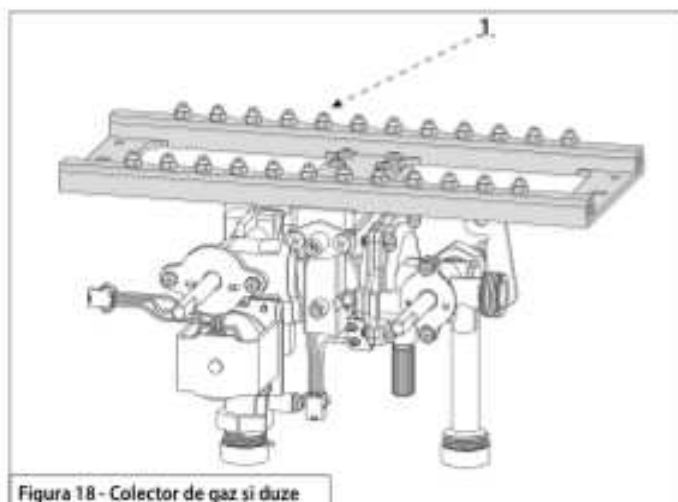

Figura 19 - Scoateți arzătorul principal

1. Deconectați toate racordurile de apă
2. Scoateți cele patru șuruburi din suportul arzătorului principal
3. Eliberați arzătorul principal din aparat

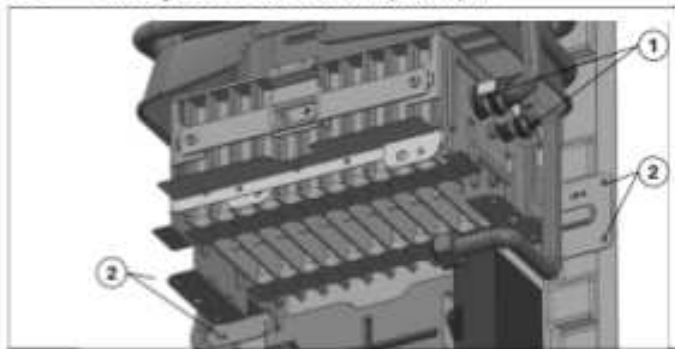

Figura 20 - Curățarea arzătorului principal

1. Curățați suprafața arzătorului cu jet de aer.

### 9.7 Întreținerea schimbătorului de căldură

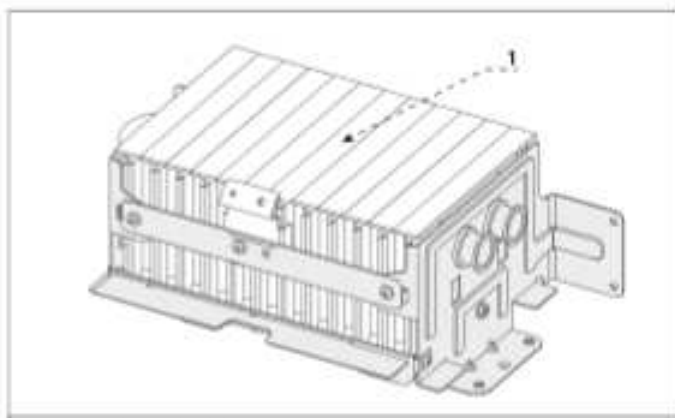

Figura 21 - Îndepărtați schimbătorul de căldură

1. Îndepărtați două șuruburi de pe suportul superior al schimbătorului de căldură.
2. Îndepărtați un șurub de la fixarea din spate a schimbătorului de căldură
3. Îndepărtați două șuruburi de la suportul de evacuare a apei
4. Îndepărtați placa de fixare a ieșirii de apă
5. Scoateți schimbătorul de căldură din aparat

## 9. ÎNTREȚINERE

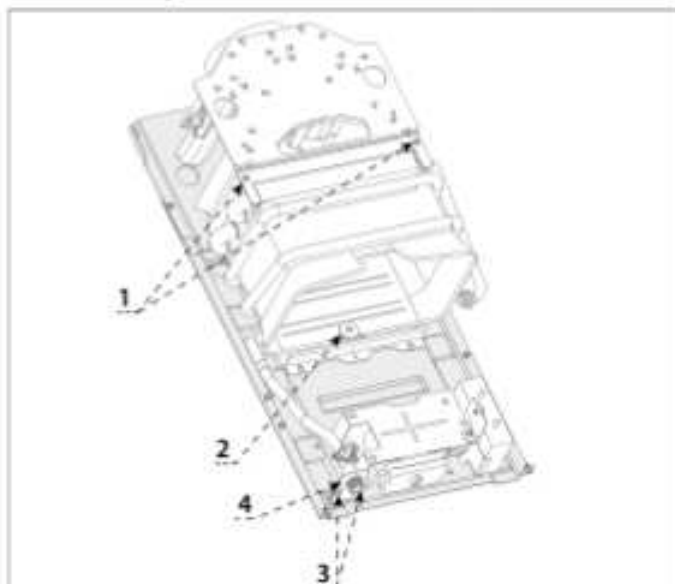

Figura 23 - Curățați schimbătorul de căldură

1. Curățați aripioarele de sus prin spălare cu apă și uscare cu jet de aer
2. Curățați aripioarele schimbătorului de căldură de jos (răsturnând schimbătorul de căldură) cu apă și uscați cu jet de aer.

### 9.8 Întreținerea filtrului de admisie a apei

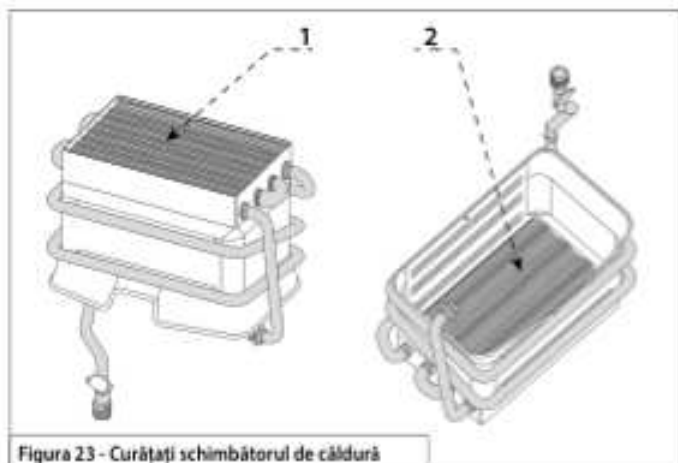

Figura 24 - Întreținerea filtrului de admisie a apei

1. Deconectați alimentarea cu apă și scoateți filtrul manual sau cu un suport moale (de exemplu, din plastic sau lemn) pentru a evita deteriorarea filtrului
2. Curățați filtrul prin spălare cu apă și cu jet de aer

## 10. DEPANARE (ERORI)

Problemă	DESCRIERE	Acțiune/Soluție
Aparatul nu se poate aprinde, nu există flacără la arzător	Defecțiune la aprindere	<ol style="list-style-type: none"> <li>1. Verificați dacă bateriile sunt introduse corect.</li> <li>2. Verificați dacă este aprins simbolul luminos roșu de baterie descărcată, înlocuiți bateriile.</li> <li>3. Nu este furnizat gaz, verificați dacă robinetul de gaz este deschis.</li> <li>4. Nu este furnizat gaz, verificați dacă există gaz în sticlă (doar GPL).</li> </ol>
Aparatul nu se poate aprinde, nu există flacără la arzător	Temperatura de ieșire Eșecul electrodului sau eșecul citirii senzorului de flacără	<ol style="list-style-type: none"> <li>1. Verificați dacă electrodul emite scântei către arzător. Dacă nu, verificați dacă poziția electrodului este greșită și ajustați-o.</li> <li>2. Verificați dacă senzorul de ionizare (senzorul de flacără) este curat și în poziția corectă. Curățați senzorul și poziționați-l corect.</li> </ol>
Temperatura apei nu este suficient de caldă	Butonul de gaz nu este setat la puterea corectă	1. Rotiți butonul de gaz în sensul acelor de ceasornic pentru a crește puterea arzătorului. Acesta va crește temperatura apei
	Flacăra este prea mică	<ol style="list-style-type: none"> <li>1. Alimentarea cu gaz este insuficientă, verificați dacă există suficient gaz în butelie (numai GPL).</li> <li>2. Verificați dacă reductorul de presiune a gazului din conducta de gaz este cel corect și funcționează corespunzător.</li> </ol>
Aparatul nu mai funcționează după câteva minute	Evacuarea gazelor nu este în regulă.	<ol style="list-style-type: none"> <li>1. Verificați dacă este aprins simbolul luminos roșu de baterie descărcată, înlocuiți bateriile.</li> <li>2. Verificați dacă țevile de evacuare și terminalul sunt obstrucționate și îndepărtați orice obstrucție.</li> <li>3. Termostatul de supraincălzire a fost activat. Verificați dacă temperatura de ieșire este prea ridicată atunci când aparatul funcționează. Rotiți butonul de gaz în sens antiorar pentru a reduce puterea arzătorului. Acesta va reduce temperatura apei</li> <li>4. Verificați dacă reductorul de presiune a gazului din conducta de gaz este cel corect și funcționează corespunzător.</li> <li>5. Dacă problema persistă, apelați serviciul tehnic.</li> </ol>
Debitul de apă este prea scăzut	Filtru de apă obstrucționat	<ol style="list-style-type: none"> <li>1. Verificați filtrul de admisie a apei și curățați-l.</li> <li>2. Deschideți robinetul de apă caldă și lăsați aparatul să funcționeze din nou, dacă problema persistă apelați serviciul tehnic.</li> </ol>
	Butonul de apă nu este poziționat corect.	<ol style="list-style-type: none"> <li>1. Rotiți butonul de apă în sens invers acelor de ceasornic pentru a crește debitul de apă. Prin creșterea debitului de apă, temperatura apei va scădea, este posibil să fie necesară o reajustare a butonului de gaz pentru a crește puterea arzătorului.</li> <li>2. Deschideți robinetul de apă caldă și lăsați aparatul să funcționeze din nou, dacă problema persistă apelați serviciul tehnic.</li> </ol>

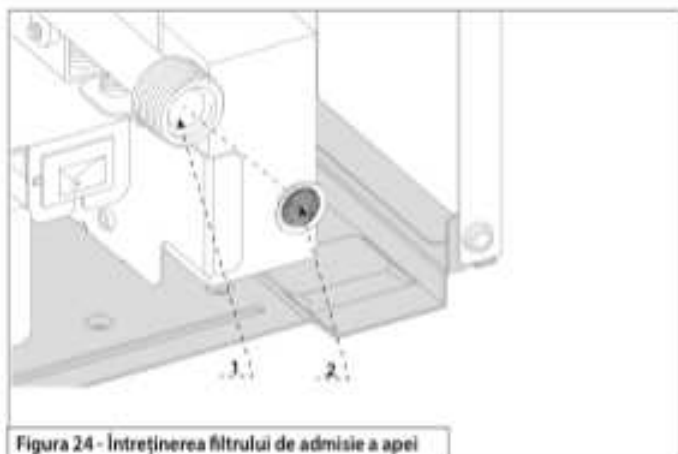
Tabella 7 - Rezolvarea problemelor

### 10.1 Oprire din cauza evacuării defectuoase a gazelor arse

Acest dispozitiv face ca aparatul să se oprească în cazul unei anomalii în evacuarea gazelor de ardere.

Oprirea aparatului este temporară (așteptați 12 minute).

Când condițiile normale au fost restabilite, aparatul funcționează normal. Dacă nu, cazanul se oprește și ciclul se repetă.

-  În cazul unei defecțiuni sau dacă este necesară o intervenție repetată, opriți aparatul, închideți robinetul de gaz și contactați serviciul de asistență tehnică sau un tehnician calificat.
- În cazul unor intervenții ulterioare asupra dispozitivului, este necesar să contactați un tehnician calificat pentru a remedia defecțiunea de evacuare a gazelor arse odată ce cauza defecțiunii este detectată, malfuncționamento.
- În cazul întreținerii dispozitivului, utilizați numai piese de schimb originale, respectând instrucțiunile.
- Acest dispozitiv nu trebuie să fie niciodată scos din funcțiune deoarece ar fi afectată siguranța utilizatorului.

 **ATENȚIE:**  
**NU MODIFICAȚI ȘI NU SCOATEȚI NICIODATĂ DIN FUNCȚIUNE SENZORUL DE GAZE ARSE. ACEST LUCRU AR PUTEA AFECTA BUNA FUNCȚIONARE A APARATULUI.**  
**CONDIȚIILE PROASTE DE TIRAJ AR PUTEA CAUZA REFLUXUL GAZELOR DE EVACUARE ÎN CAMERA DE INSTALARE.**  
**PERICOLUL DE INTOXICAȚIE CU MONOXID DE CARBON.**

 **DACĂ APARATUL NU PORNEȘTE DIN NOU SAU SE OPREȘTE ÎN MOD REPETAT, DUPĂ CE AȚI EFECTUAT VERIFICĂRILE RELEVANTE, OPRIȚI APARATUL, ÎNCHIDEȚI ROBINETUL DE GAZ, SCOATEȚI BATERIILE ȘI CONTACTAȚI UN TEHNICIAN CALIFICAT. ÎN CAZUL ÎN CARE CAUZA BLOCĂRII NU ESTE ELIMINATĂ, NU ACTIVAȚI APARATUL.**

 **TOATE REPARAȚIILE, CARE TREBUIE EFECTUATE NUMAI FOLOSIND PIESE DE SCHIMB ORIGINALE, TREBUIE EFECTUATE DE UN PROFESIONIST CALIFICAT.**

## 11. SPECIFICAȚII TEHNICE

Date tehnice		AKROS R X 1120	
		AKROS R X 113031	
Numărul pinului de certificare CE		0063CT7982	
Țară		RO	
Categoriza gazelor		I2H3B/P	
Tip de instalare		B11 <sub>BS</sub>	
<b>Putere și eficiență</b>			
Putere calorică nominală max.	Q <sub>n</sub>	kW	21,5
Putere utilă max.	P <sub>n</sub>	kW	9,5
Putere calorică nominală min.	Q <sub>m</sub>	kW	18,7
Putere utilă min.	P <sub>m</sub>	kW	8,3
Eficiență	%		87
<b>Presiunea de intrare a gazului</b>			
Gaze naturale	G20	mbar	20
Gaz butan / propan B/P	G30	mbar	30
<b>Min. / Max. Consumul de gaze (Q<sub>min</sub> / Q<sub>n</sub>)</b>			
Gaze naturale	G20	m <sup>3</sup> /h	0,91 / 2,26
Gaz butan /propan B/P	G30	kg/h	0,69 / 1,64
<b>Presiunea și debitul apei</b>			
Presiunea a apei minimă/ maximă	bar		0,15 / 10
Debit maxim de apă minimă/ maximă	L/min		2,5 / 11
<b>Date privind evacuarea gazelor de ardere</b>			
Tiraj minim	Pa		8
Debitul de aer pentru ardere	m <sup>3</sup> /h		35,9
Temperatura gazelor de evacuare	°C		170
Debit de evacuare	g/s		13,4
<b>Conexiuni</b>			
Coș de evacuare	Ø	mm	110
Intrare gaz (masculin)	in	%	
Intrare apa (masculin)	in	%	
Priza de apa (masculin)	in	%	
<b>Date generale</b>			
Tipul de aprindere			scânteie electrică pe arzătorul pilot
Alimentarea cu energie electrică - Baterii			2x1.5V LR20
Temperatura minimă de funcționare a camerei	°C		5
Înălțime (capacul frontal)	H <sub>f</sub>	mm	616
Înălțime	H	mm	643
Lățime	W	mm	310
Adâncime	D	mm	211
Greutate netă	kg	kg	11,0

Tabella 8 - Date tehnice

### Date ErP - UE 814/2013

Model			AKROS R X 1120	
			AKROS R X 113031	
Modele echivalente			a se vedea anexa A (*)	
Profil de încărcare declarat			<b>M</b>	
Consumul zilnic de energie electrică	Q <sub>elec</sub>	kWh	<b>0,000</b>	
Consumul zilnic de combustibil	Q <sub>fuel</sub>	kWh	<b>8,783</b>	
Nivelul de putere acustică, în interior	L <sub>WA</sub>	dB	<b>63</b>	
Emissiile de oxizi de azot	NO <sub>x</sub>	mg/kWh	<b>42</b>	

(\*) Pentru lista modelelor echivalente, consultați anexa A, care face parte integrantă din prezentul manual de utilizare, instalare și întreținere.

RȘA PRODUSULUI - EU 812/2013				
Marca				
Model		AKROS R X 1120		
		AKROS R X 113031		
Profil de încărcare declarat		<b>M</b>		
Clasa de eficiență energetică pentru încălzirea apei				
Eficiența energetică a încălzirii apei	η <sub>WH</sub>	%	<b>74</b>	
Consumul anual de energie electrică	AEC	kWh	<b>0</b>	
Consumul anual de combustibil	AFC	GJ	<b>6</b>	
Nivelul de putere acustică, în interior	L <sub>WA</sub>	dB	<b>63</b>	

### Configurarea arzătorului și setarea ECU

Aparat	Tip de gaz	Presiunea gazului de intrare	Configurarea duzei	Max. Presiunea arzătorului (Q <sub>n</sub> )	Min. Presiunea arzătorului (Q <sub>m</sub> )
		mbar	Cantitate x Ø mm	mbar	mbar
11L	G20	20	0,85 X 24	10,3	1,9
	G30	28 - 30	0,50 X 24	24,8	4,8

## 11. SPECIFICATIILE TEHNICE

### Schema electrică



Figura 25 - Schema electrică

## INDEKS

1	Symbole i znaki bezpieczeństwa	102
1.1	Definicja symbolu	102
1.2	Zasady bezpieczeństwa	102
1.3	Inne zasady bezpieczeństwa dla użytkownika	103
1.4	Inne przepisy bezpieczeństwa dla instalatora	103
2	Przepisy i zgodność	104
2.1	CE Symbol	104
3	WARUNKI GWARANCJI	104
4	Instrukcja użytkownika	105
4.1	Interfejs użytkownika	105
4.2	Włącz/wyłącz urządzenie	105
4.3	Gorące powierzchnie	105
4.4	Regulacja urządzenia	105
4.5	Sygnal zasilania baterijnego	105
4.6	Wymiana baterii	105
4.7	Zalecenia dotyczące czyszczenia i konserwacji przez użytkownika	106
4.8	Zabezpieczenie przed zamrożeniem	106

## INSTRUKCJA INSTALACJI I SERWISOWANIA

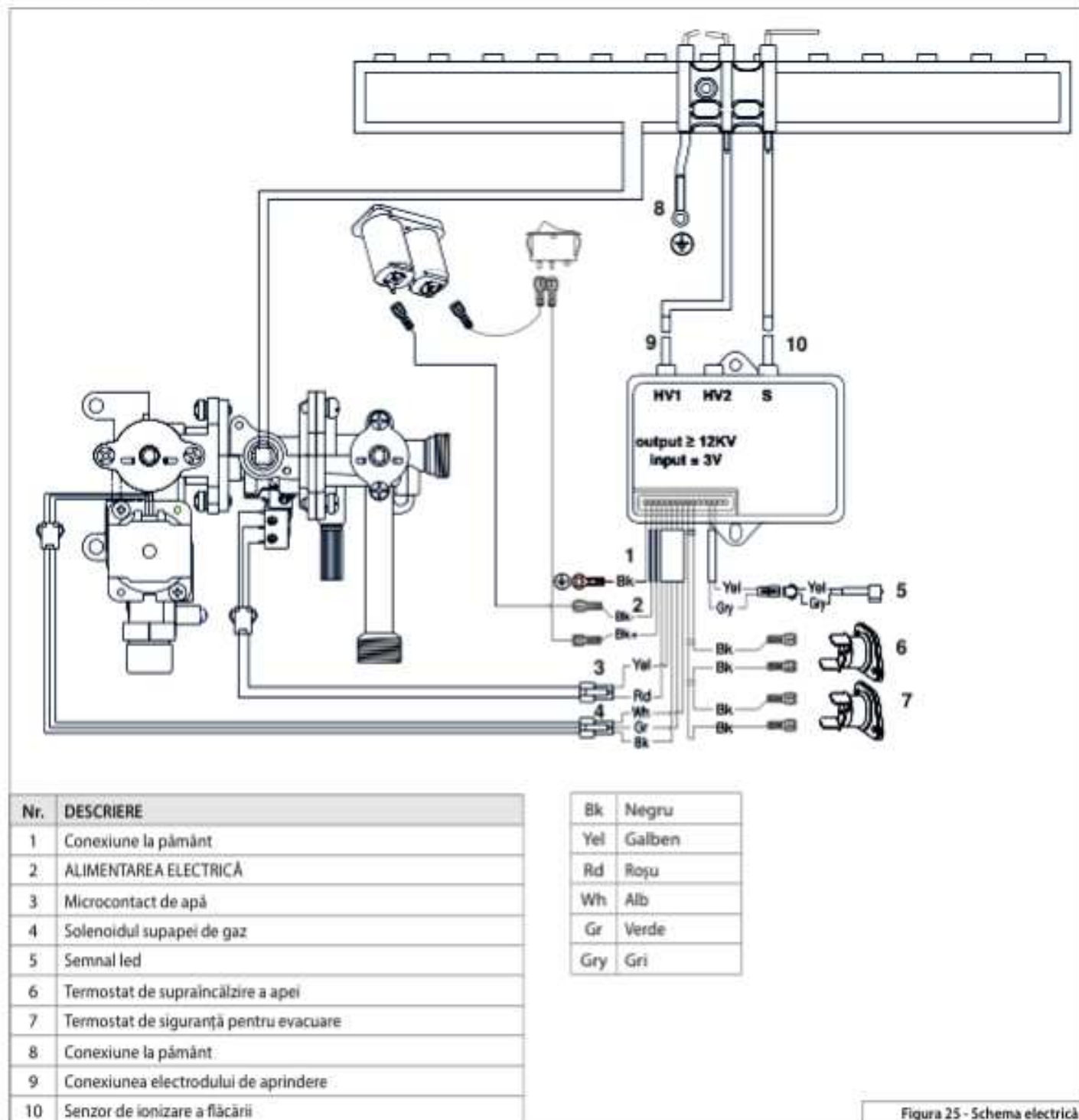
(zarezerwowane dla wykwalifikowanych techników)	107	
5	Opis produktu	107
5.1	Oznaczenie produktu	107
5.2	Dozwolone rodzaje gazu	107
5.3	Tabliczka znamionowa	107
5.4	Materiał w pudełku	107
5.5	Materiał nie jest zawarty w pudełku	107
5.6	Elementy systemu urządzeń	107
6	Instalacja	108
6.1	Wymiary	108
6.2	Sprawdź otrzymany materiał	108
6.3	Wymagania instalacyjne	109
6.4	Zdejmij przednią pokrywę	110
6.5	Mocowanie urządzenia do ściany	110
6.6	Podłączenie do przewodu spalinowego	111
6.7	Przyłącze wodne	111
6.8	Przyłącze gazowe	111
7	Uruchomienie	112
7.1	Ustawienia urządzenia	112
7.2	Sprawdzanie urządzenia zabezpieczającego oddymianie	112
7.3	Lista kontrolna instalacji	113
8	Konwersja rodzaju gazu	113

9	Konserwacja	113
9.1	Częstotliwość konserwacji	113
9.2	Główne zalecane weryfikacje w ramach konserwacji	113
9.3	Zdejmij przednią pokrywę	113
9.4	Elektrody zapłonowe i czujnik płomienia	113
9.5	Konserwacja kolektora gazowego	114
9.6	Konserwacja głównego palnika	114
9.7	Konserwacja wymiennika ciepła	114
9.8	Konserwacja filtra wlotowego wody	115
10	Rozwiązywanie problemów (błędy)	116
10.1	Wyłączenie z powodu wadliwego odprowadzania spalin	116
11	Dane techniczne	117
	TECHNICKÉ ÚDAJE	117
	Dane ErP - UE 814/2013	117
	karta produktu	117
	Konfiguracja palnika	117
	Schemat elektryczny	118

### UWAGA!!!!

Urządzenie nie może być używane przez osoby w wieku poniżej 3 lat, o ograniczonych zdolnościach fizycznych, sensorycznych lub umysłowych, lub nieposiadające wymaganego doświadczenia i obycia, chyba że pod nadzorem lub po przeszkoleniu w zakresie bezpiecznego użytkowania urządzenia i zagrożeń związanych z takim użytkowaniem.

**NIE WOLNO** pozwalać dzieciom na zabawę urządzeniem. Dzieci w wieku od 3 do 8 lat mogą obsługiwać wyłącznie kran podłączony do urządzenia. Czyszczenie i konserwacja urządzenia nie mogą być wykonywane przez dzieci bez nadzoru.

### PRODUKT ZGODNY Z DYREKTYWĄ UE 2012/19/UE

Symbol przekreślonego pojemnika na śmieci umieszczony na urządzeniu lub na jego opakowaniu oznacza, że po zakończeniu okresu używalności produktu nie należy go usuwać z innymi odpadami.

Użytkownik powinien je oddać do punktu selektywnej zbiórki sprzętu elektrycznego i elektronicznego.





Innym wyjściem jest oddanie produktu sprzedawcy w chwili zakupu nowego, równoważnego sprzętu. Sprzedawcom produktów elektronicznych o powierzchni co najmniej 400 można ponadto przekazać nieodpłatnie, bez obowiązku zakupu, do utylizacji produkty elektroniczne o powierzchni mniejszej niż 25 cm.

Właściwa selektywna zbiórka urządzeń, mająca na celu przekazanie ich do recyklingu, obróbki lub utylizacji w sposób przyjazny dla środowiska, przyczynia się do uniknięcia ich szkodliwego wpływu na środowisko i zdrowie, a także sprzyja ponownemu wykorzystaniu i/lub recyklingowi surowców, z których urządzenie zostało zbudowane.



## 1. SYMBOLE I NORMY BEZPIECZEŃSTWA

### 1.1 Definicja symbolu

	<b>NIEBEZPIECZEŃSTWO – Niezastosowanie się do tego ostrzeżenia może spowodować poważne lub śmiertelne obrażenia ciała.</b>
	<b>OSTRZEŻENIE – Niezastosowanie się do tego ostrzeżenia może spowodować poważne obrażenia ciała.</b>
	<b>UWAGA – Niezastosowanie się do tego ostrzeżenia może spowodować drobne obrażenia ciała.</b>
	<b>OSTRZEŻENIE – Niezastosowanie się do tego ostrzeżenia może spowodować uszkodzenie mienia.</b>

### 1.2 Zasady bezpieczeństwa



#### Bezpieczeństwo ogólne

Niniejszy dokument zawierający instrukcję montażu i użytkowania przeznaczony jest dla wykwalifikowanych i wyspecjalizowanych techników zajmujących się montażem urządzeń gazowych do podgrzewania wody użytkowej. Jest on również przeznaczony dla właściciela, z punktu widzenia użytkownika.

- Przed instalacją należy zapoznać się ze wszystkimi instrukcjami instalacji urządzenia zawartymi w niniejszej instrukcji.
- Przed użyciem urządzenia należy przeczytać całą instrukcję obsługi i zachować instrukcję obsługi.
- Należy przestrzegać wszystkich wskazówek bezpieczeństwa i ostrzeżeń zawartych w niniejszej instrukcji.
- Niniejsza instrukcja jest integralną i niezbędną częścią produktu. Powinien być on przechowywany z należytą starannością przez właściciela i/lub użytkownika i zawsze towarzyszyć podgrzewaczowi wody, nawet jeśli zmieni się właściciel lub użytkownik, albo zostanie on przeniesiony w inne miejsce.
- Należy wziąć pod uwagę wszelkie przepisy krajowe i regionalne, a także wszelkie obowiązujące przepisy techniczne i dyrektywy.
- Wszystkie wykonane prace muszą zostać oficjalnie udokumentowane.



#### Zgodna obsługa

Urządzenie to służy do podgrzewania wody użytkowej na potrzeby gospodarstwa domowego oraz do okresowego użytku. Musi być podłączony do sieci dystrybucji ciepłej wody kompatybilnych z Twoimi osiągnięciami, Twoją Mocą i jej wymaganiami. Jakkolwiek inne zastosowanie niż wymienione powyżej jest uważane za niezgodne z przepisami i producent nie ponosi odpowiedzialności za szkody powstałe w wyniku niewłaściwego zastosowania.



#### Niebezpieczeństwo wycieku gazu

W przypadku wycieku gazu, wyczuwalnego zapachu gazu, istnieje ryzyko wybuchu i należy postępować zgodnie z poniższymi zaleceniami:

- Unikać wszelkich źródeł zapłonu
  - Nie używaj zapalek
  - Nie używaj zapalniczek
  - Zakaz palenia
  - Nie używaj żadnego przełącznika elektrycznego
  - Nie wykonuj połączeń telefonicznych
  - Nie podłączaj żadnych urządzeń elektronicznych
- Zamknąć zawór gazowy zasilający urządzenie, zamknąć licznik gazu (zawór główny) w obudowie

- Otwarty drzwi i okna, aby przewietrzyć pomieszczenie
- Powiadom wszystkich mieszkańców budynku
- Opuść budynek i nie wpuszczaj do niego osób trzecich.
- Na zewnątrz budynku należy wezwać odpowiednie służby: straż pożarną, policję i pogotowie gazowe.



#### Niebezpieczeństwo zatrucia gazami spalinowymi

Do wydostawania się spalin może dojść m.in. z powodu uszkodzonych lub słabo uszczelnionych przewodów/rur wydechowych, błędów montażowych, nieprawidłowego miejsca montażu.

- Upewnij się, że przewody/rury wydechowe są prawidłowo zamontowane i że uszczelki nie są uszkodzone
- Urządzenia tego nie wolno używać równocześnie z innymi wyciągami powietrza.

Jeśli wyczujesz zapach spalonych gazów, zastosuj się do poniższych zaleceń:

- czarownica wyłącz urządzenie
- Zamknij zawór dopływu gazu
- Otwarty drzwi i okna, aby przewietrzyć pomieszczenie
- Sprawdź i napraw wszystkie rury/rury wydechowe gazów chemicznych oraz ich uszczelki, jeśli są uszkodzone.
- Zapewnij odpowiednią ilość powietrza ssącego dla prawidłowej pracy zainstalowanego sprzętu
- Upewnij się, że inne otwory wentylacyjne w drzwiach, oknach i ścianach nie są zasłonięte lub zamknięte.



#### Instalacja i pierwsze uruchomienie urządzenia

Instalację urządzenia i późniejsze uruchomienie może przeprowadzić wyłącznie wyspecjalizowana firma posiadająca odpowiednie uprawnienia.

- Miejsce instalacji musi spełniać wszystkie wymagania określone w niniejszej instrukcji.
- Zapewnij odpowiednią wentylację
- Niewykonanie naprawy lub modyfikacji elementów krytycznych dla bezpieczeństwa
- Używaj wyłącznie oryginalnych kompendiów i akcesoriów
- Po zakończeniu wszystkich prac należy sprawdzić, czy nie ma wycieków gazu lub spalin.



#### Kontrola, konserwacja i czyszczenie

Kontrola, czyszczenie i konserwacja urządzenia są niezbędne do zapewnienia jego prawidłowego funkcjonowania przez cały okres użytkowania.

Zaleca się przeprowadzenie rocznego planu pomocy technicznej, konserwacji i przeglądów (co dwa miesiące) przy pomocy wyspecjalizowanej i certyfikowanej firmy.

Wszelkie prace konserwacyjne mogą być wykonywane wyłącznie przez wyspecjalizowane i autoryzowane firmy.

Brak konserwacji, czyszczenia i kontroli może skutkować obrażeniami ciała, a także ryzykiem śmierci i uszkodzenia mienia.



#### Naprawy lub zmiany

Napraw i zmian mogą dokonywać wyłącznie wyspecjalizowane i autoryzowane firmy.

- Nigdy nie demontować rur wydechowych
- Nie wprowadzaj zmian w przyłączach gazowych
- Nigdy nie zdejmuj przedniej części urządzenia
- Nie należy dokonywać żadnych zmian w instalacji ani podzespołach urządzenia.

Niewłaściwe zmiany i/lub naprawy mogą skutkować obrażeniami ciała, a także stwarzać niebezpieczeństwo śmierci i uszkodzenia mienia.

## 1. SYMBOLE I NORMY BEZPIECZEŃSTWA

### Instalacja, lokalizacja i powietrze w pomieszczeniu

Miejsce instalacji musi spełniać wszystkie wymogi niniejszej instrukcji, a także lokalne i regionalne normy i dyrektywy.

Powietrze w miejscu montażu musi być wolne od cząstek stałych oraz substancji łatwopalnych i agresywnych chemicznie.

- Należy zachować minimalne odległości zalecane w niniejszej instrukcji
- Zapewnij odpowiednią wentylację do spalania
- Zapewnij prawidłowe odprowadzanie spalin
- Nie umieszczaj w pobliżu urządzenia materiałów łatwopalnych lub wybuchowych (papieru, prania, farb, rozcieńczalników, benzenu, środków czyszczących itp.).
- Nie należy instalować urządzenia w miejscach, w których temperatura otoczenia może spowodować tworzenie się lodu w obwodzie hydraulicznym i/lub na zewnątrz.

### Ryzyko oparzenia gorącymi elementami

Urządzenie to wytwarza ciepłą wodę użytkową poprzez wymianę ciepła pomiędzy gazami spalinowymi i wodą. Niektóre elementy urządzenia są narażone na wysokie temperatury (komora spalania, komin, przewody gazowe itp.) i mogą spowodować oparzenia, jeśli bezpośrednio po użyciu zetkną się ze skórą.

Pracować wyłącznie po ostygnięciu podzespołów.

### Zanieczyszczenie tlenkiem węgla (CO)

Urządzenie działa na zasadzie spalania paliw kopalnych. W trakcie procesu spalania, gdy paliwo nie ulega całkowitemu spalaniu, powstaje tlenek węgla.

Ryzyko pojawia się wówczas, gdy odprowadzanie spalin z przewodu jest nieszczelne i nie spełnia wymagań.

Tlenek węgla nie ma zapachu ani smaku i nie jesteśmy w stanie wyczuć jego obecności.

Aby uniknąć niebezpieczeństwa wdychania tlenku węgla:

- Zapewnij regularną kontrolę i konserwację instalacji przez wyspecjalizowaną i certyfikowaną firmę
- Używaj czujników tlenku węgla, które mogą w odpowiednim czasie ostrzegać o obecności tlenku węgla.
- W przypadku wykrycia lub podejrzenia wycieku tlenku węgla
  - Wyłącz urządzenie
  - Otwórz drzwi i okna, aby przewietrzyć pomieszczenie
  - Opuść budynek i nie pozwól osobom trzecim wejść do budynku.
  - Powiadom wszystkich mieszkańców budynku
  - Zadzwoń do wyspecjalizowanej i autoryzowanej firmy
  - Napraw wszystkie możliwe punkty nieszczelności spalin.

### Informacje dla właściciela i użytkownika

Po przeprowadzeniu instalacji, konserwacji, instalator musi poinstruować właściciela i użytkownika:

- Tryb pracy urządzenia
- Wszystkie środki ostrożności, jakie należy podjąć w związku z urządzeniem (wentylacja, miejsce instalacji, konserwacja, kontrola itp.)
- Wszelkie interwencje muszą być wykonywane przez wyspecjalizowaną i autoryzowaną firmę
- Należy przeprowadzać okresowe kontrole, konserwację i czyszczenie raz w roku.
- Wyjaśnienie poważnych konsekwencji i niebezpieczeństwa śmierci wynikającego z nieprzestrzegania zasad bezpieczeństwa.
- Należy przekazać instrukcję obsługi i instalacji oraz poinformować, że należy ją zachować i dołączyć do urządzenia.

PI - Instrukcja użytkownika

### 1.3 Inne zasady bezpieczeństwa dla użytkownika

#### Nie wykonywać operacji, które związane byłyby z otwarciem obudowy podgrzewacza.

Uszkodzenia ciała polegające na oparzeniach spowodowanych istnieniem elementów o wysokiej temperaturze lub skaleczeniach o ostre i wystające krawędzie

#### Nie wykonywać operacji, które wymagałyby odłączenia podgrzewacza od jego instalacji.

Zalanie pomieszczeń na skutek wypływu wody z odłączonych rur. Eksplozje, pożary lub zatrucia z powodu ulatniania się gazu z odłączonych rur.

#### Nie pozostawiać żadnych przedmiotów na urządzeniu.

Uszkodzenia ciała spowodowane upadkiem tego przedmiotu na skutek wibracji.

Uszkodzenie samego urządzenia lub innych przedmiotów w pobliżu, spowodowane upadkiem tego przedmiotu na skutek wibracji.

#### Nie wchodzić na urządzenie.

Uszkodzenia ciała spowodowane upadkiem z urządzenia.

Uszkodzenie samego urządzenia lub innych przedmiotów w pobliżu spowodowane upadkiem urządzenia wyrwanego z uchwytów.

#### Nie wchodzić na krzesła, stołki, niestabilne drabiny lub inne niepewne podparcia podczas czyszczenia urządzenia.

Uszkodzenia ciała spowodowane upadkiem z wysokości lub przycięcie sobie palców (składaną drabiną).

#### Nie czyść urządzenia bez jego uprzedniego wyłączenia.

Obrażenia ciała spowodowane oparzeniami.

#### Do czyszczenia urządzenia nie stosować środków owadobójczych, rozpuszczalników ani agresywnych detergentów.

Możliwość uszkodzenia elementów z tworzyw sztucznych lub powierzchni pokrytych emalią.

#### Nie wykorzystywać urządzenia do celów innych niż normalna praca w warunkach domowych.

Uszkodzenie urządzenia na skutek przeciążenia nadmierną pracą.

Uszkodzenie przedmiotów traktowanych w nieodpowiedni sposób.

#### Nie dopuszczać do urządzenia dzieci ani osób niedoświadczonych.

Uszkodzenie urządzenia wynikłe z nieodpowiedniego użytkowania.

### 1.4 Inne przepisy bezpieczeństwa dla instalatora

#### Podgrzewacz powinien zostać zainstalowany na grubej ścianie niepodlegającej wibracjom.



Głośna praca.

#### Podczas wiercenia otworów w ścianie uważać, aby nie uszkodzić znajdujących się w niej przewodów elektrycznych i rur.



Wybuch, pożar lub zatrucie spowodowane ulatnianiem się gazu z uszkodzonych rur. Uszkodzenie istniejących instalacji.

Zalanie budynku spowodowane wyciekami wody z uszkodzonych rur.



## 1. SYMBOLE I NORMY BEZPIECZEŃSTWA

  **Chronić przewody rurowe uszkodzeniem.**



Wybuch, pożar lub zatrucie spowodowane ulatnianiem się gazu z uszkodzonych rur.  
Zalanie budynku spowodowane wyciekami wody z uszkodzonych rur.

  **Używać narzędzi i przyrządów odpowiednich do tego rodzaju prac (w szczególności upewnić się, że narzędzia nie są uszkodzone i mają dobrze przymocowany uchwyt). Posługiwać się nimi we właściwy sposób, zabezpieczyć je przed ewentualnym upadkiem, a po zakończeniu pracy odłożyć na odpowiednie miejsce.**



Obrażenia spowodowane odpryskami, wdychaniem pyłów, uderzeniem, skaleczeniem, ukluciem, a także otarciami naskórka.  
Uszkodzenie podgrzewacza lub znajdujących się w pobliżu przedmiotów przez odpryski bądź uderzenie.

  **Upewnić się, że drabina przenośna jest ustawiona stabilnie, że jest wystarczająco wytrzymała oraz że jej stopnie nie są uszkodzone ani śliskie. Nie przesuwaj drabiny, gdy ktoś na niej stoi. Podczas wykonywania prac na drabinie zapewnić sobie pomoc innej osoby.**



Obrażenia spowodowane upadkiem z dużej wysokości lub złożeniem się drabiny.

  **Sprawdzić, czy rusztowanie jest stabilne i wystarczająco wytrzymałe, czy jego stopnie nie są uszkodzone ani śliskie, a także czy jest ono wyposażone w poręcz wzdłuż schodów i barierkę na spaczniku.**

Obrażenia na skutek upadku.

  **Upewnić się, że w trakcie prac wykonywanych na wysokości (zazwyczaj przy różnicy poziomów przekraczającej dwa metry) w strefie pracy będą stosowane barierki lub uprząż asekuracyjna zabezpieczająca przed upadkiem. Przestrzeń, w której mogłoby dojść do upadku, musi być wolna od niebezpiecznych przedmiotów, a strefa ewentualnego upadku musi być odpowiednio zabezpieczona (miękką, elastyczną powierzchnią).**

Obrażenia na skutek upadku.

  **Sprawdzić, czy w miejscu pracy zapewniono odpowiednie warunki higieniczno-sanitarne w zakresie oświetlenia, wentylacji i stabilności.**

Obrażenia spowodowane uderzeniami, potknięciami itp.

 **Odpowiednio zabezpieczyć urządzenie i przestrzeń w pobliżu miejsca pracy.**

Uszkodzenie podgrzewacza lub znajdujących się w pobliżu przedmiotów przez odpryski bądź uderzenie.

 **Przestawiać i przenosić urządzenie delikatnie, przy zachowaniu należytej ostrożności**

Uszkodzenie podgrzewacza lub znajdujących się w pobliżu przedmiotów w wyniku uderzenia, nacięcia lub zgniecenia.

 **Na czas prac założyć odpowiedni kombinezon. Stosować sprzęt ochronny. equipaggiamenti protettivi individuali.**



Obrażenia spowodowane odpryskami, wdychaniem pyłów, uderzeniem, skaleczeniem, ukluciem, a także otarciami naskórka, hałasem i wibracjami.

 **Ułożyć materiały i narzędzia w taki sposób, aby zapewnić pracownikom możliwość łatwego i bezpiecznego przemieszczania się. Nie układać materiałów i narzędzi w sterty, które łatwo mogą się obsunąć.**

Uszkodzenie podgrzewacza lub znajdujących się w pobliżu przedmiotów w wyniku uderzenia, nacięcia lub zgniecenia.



 **Wszelkie prace wewnątrz podgrzewacza powinny być wykonywane ostrożnie i delikatnie, ponieważ niektóre elementy mają ostro zakończone krawędzie.**

Obrażenia w wyniku uklucia, a także przecięcia lub otarcia naskórka.



  **Przed uruchomieniem podgrzewacza podłączyć powtórnie wszystkie urządzenia zabezpieczające i kontrolne odłączone podczas prowadzonych prac.**

Wybuch, pożar lub zatrucie spowodowane ulatnianiem się gazu lub nieskutecznym odprowadzaniem spalin.

Uszkodzenie lub zablokowanie podgrzewacza spowodowane brakiem kontroli jego działania.

  **Przed dotknięciem elementów, które mogą zawierać gorącą wodę, opróżnij je i aktywuj otwory wentylacyjne.**

Obrażenia ciała spowodowane oparzeniami.

  **Usunąć kamień kotłowy z instalacji, stosując się do instrukcji załączonej do użytego środka do usuwania kamienia kotłowego. Podczas usuwania kamienia kotłowego często wietrzyć pomieszczenie, używać odzieży ochronnej, unikać mieszania ze sobą różnych środków, a także zabezpieczyć kocioł i sąsiadujące z nim przedmioty.**

Obrażenia spowodowane kontaktem skóry lub oczu z kwasami, a także wdychaniem lub połknięciem szkodliwych substancji chemicznych.

Uszkodzenie podgrzewacza i znajdujących się w pobliżu przedmiotów w wyniku korozji wywołanej kwasami.

## 2. PRZEPISY I ZGODNOŚĆ

### 2.1 Symbol CE

**CE**

Oznaczenie CE tego produktu potwierdza zgodność z wymogami i dyrektywami obowiązującymi na terenie UE.

- 2016/426/UE Urządzenia gazowe
- EN26:2023 Podgrzewacz wody gazowy
- 2014/30/UE Kompatybilność elektromagnetyczna
- 2014/35/UE Bezpieczeństwo elektryczne
- 2010/30/UE Etykietowanie energetyczne
- 812/2013 Rozporządzenie Komisji (UE)
- Wymagania dotyczące ekoprojektu 2009/125/UE
- 814/2013 Rozporządzenie Komisji (UE)
- 2014/C 207125 LOT2 Punkt 4 – Efektywność energetyczna podgrzewania wody
- EN 15036-1 Emisja hałasu w powietrzu
- EN-ISO 3743-1 Poziom mocy akustycznej
- EN 13203-2 2022 Załącznik B Sprawność, energia elektryczna i zużycie paliwa

## 3. WARUNKI GWARANCJI

Przeczytaj warunki gwarancji dołączonej do produktu.

## 4. INSTRUKCJA UŻYTKOWANIA

### 4.1 Interfejs użytkownika

Interfejs użytkownika (opis poniżej) służy do obsługi i sterowania urządzeniem.

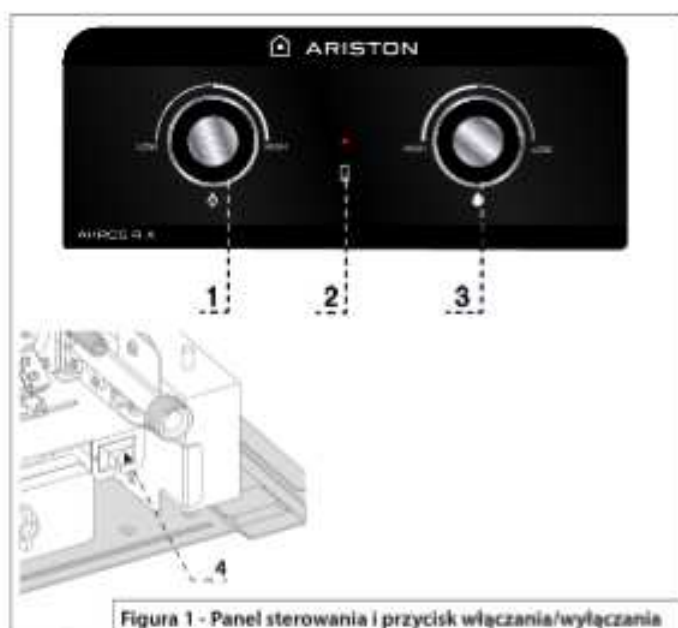

Nr.	Opis
1	Gałka gazu
2	Moc baterii
3	Pokrętko wodne
4	Włączanie/wyłączanie zasilania

### 4.2 Włącz/wyłącz urządzenie

- Włączanie: naciśnij przycisk włączania/wyłączania (patrz Rysunek 1 – Panel sterowania i numer przycisku włączania/wyłączania : 4)
- Wyłączanie: naciśnij przycisk włączania/wyłączania (patrz Rysunek 1 – Panel sterowania i numer przycisku włączania/wyłączania : 4)

### 4.3 Gorące powierzchnie

Unikaj bezpośredniego kontaktu z panelem przednim podczas pracy urządzenia, ponieważ powierzchnia jest zbyt gorąca. Nie patrz przez okienko kontroli płomienia na panelu przednim.

### 4.4 Regulacja urządzenia

Gałka gazu (patrz rysunek 1 – Panel sterowania i przycisk włączania/wyłączania nr.: 1) Ustaw maksymalną moc palnika. Obrót zgodnie z ruchem wskazówek zegara zwiększy maksymalną moc palnika, natomiast obrót w kierunku przeciwnym do ruchu wskazówek zegara zmniejszy maksymalną moc urządzenia.

Pokrętko do regulacji wody (patrz rysunek 1 – Panel sterowania i przycisk włączania/wyłączania nr.: 2) reguluje maksymalny przepływ wody, jaki może przejść przez palnik. Obrót zgodnie z ruchem wskazówek zegara spowoduje zmniejszenie maksymalnego przepływu wody w urządzeniu. Jeśli obrót w kierunku przeciwnym do ruchu wskazówek zegara zwiększy maksymalny przepływ wody w urządzeniu

Pokrętko wody umożliwia również regulację minimalnego przepływu wody potrzebnego do uruchomienia urządzenia. Obrót w kierunku zgodnym z ruchem wskazówek zegara powoduje zmniejszenie minimalnego przepływu wody niezbędnego do działania. Obrót w kierunku przeciwnym do ruchu wskazówek zegara powoduje zwiększenie minimalnego przepływu wody niezbędnego do działania.

Regulacja temperatury wody, zalecenie.

**Maksymalna temperatura wody** – obróć pokrętko gazu całkowicie zgodnie z ruchem wskazówek zegara, aby uzyskać maksymalną moc palnika (to ustawienie jest zalecane w okresie zimowym lub gdy temperatura wody wlotowej jest bardzo niska, poniżej 10°C)

**Zredukowany temperatura wody** – obróć pokrętko gazu całkowicie przeciwnie do ruchu wskazówek zegara, aby maksymalnie zmniejszyć moc palnika (to ustawienie jest zalecane latem lub gdy dopływ wody jest gorący, powyżej 15°C)

Regulacja przepływu wody, zalecenie.

**Maksymalny przepływ wody** – obróć pokrętko wody całkowicie przeciwnie do ruchu wskazówek zegara, aby uzyskać maksymalny przepływ wody (to ustawienie jest zalecane, jeśli normalne użytkowanie ciepłej wody odbywa się przy przepływie wody powyżej 6 l/min lub latem, gdy temperatura ciepłej wody nie jest tak krytyczna)

**Zredukowany przepływ wody** – Obróć pokrętko wody całkowicie zgodnie z ruchem wskazówek zegara, aby zmniejszyć przepływ wody (to ustawienie jest zalecane, jeśli normalne użytkowanie ciepłej wody odbywa się przy niskim przepływie wody poniżej 5 l/min lub zimą, gdy temperatura ciepłej wody ma kluczowe znaczenie).

### 4.5 Sygnał zasilania baterijnego

Gdy baterie są bliskie wyczerpania, włącza się czerwona lampka baterii (patrz Rysunek 1 – Panel sterowania i przycisk włączania/wyłączania nr.: 4).

Baterie należy wymienić na nowe, w pełni naładowane.

### 4.6 Wymiana baterii

Aby wymienić baterie, wykonaj następujące czynności:

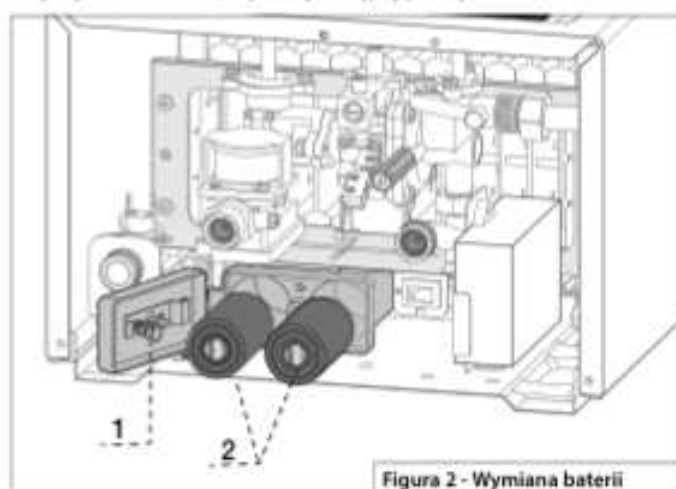

**Wymij baterie:**

- Otwórz pojemnik na baterie, otwierając pokrywę pojemnika na baterie (patrz rysunek 2: Nr 1)
- Aby uwolnić baterie, należy je wyciągnąć (patrz Rysunek 2: Nr 2)

**Wmień baterie:**

- Włóż baterie, zwracając uwagę na prawidłową polaryzację (patrz rysunek 2: Nr 2).
- Zamknij pokrywę pojemnika na baterie (patrz rysunek 2: Nr 1).
- Upewnij się, że pokrywa pojemnika na baterie jest zabezpieczona przyciskiem zamykającym

**Zalecenia dotyczące baterii:**

- Używaj wyłącznie zalecanych typów baterii: D/LR20.
- Nie wyrzucaj zużytych baterii do zwykłych śmieci.
- Oddaj stare baterie do recyklingu.
- Nie należy ponownie używać starych baterii.

## 4. INSTRUKCJA UŻYTKOWANIA

### 4.7 Zalecenia dotyczące czyszczenia i konserwacji przez użytkownika

Zalecamy, aby użytkownik regularnie sprawdzał stan urządzenia podczas codziennego użytkowania.

Sprawdź, czy na zewnątrz nie gromadzi się kurz i pajęczyny, a także wyczyść zewnętrzne powierzchnie produktu. Zawsze wykonuj te kontrole przy wyłączonym i schłodzonym urządzeniu.

W przypadku zauważenia jakichkolwiek dalszych nieprawidłowości skontaktuj się z pomocą techniczną.

Nie wolno modyfikować ani ingerować w uszczelnione elementy.

### 4.8 Zabezpieczenie przed zamarzaniem

Urządzenia nie wolno instalować w pomieszczeniu, w którym temperatura może spaść poniżej zera.

W przypadku ryzyka wystąpienia niskich temperatur otoczenia:

- Wyłącz urządzenie.
- Opróżnij urządzenie:
  - Zamknij zawór dopływu wody do urządzenia.
  - Otwórz zawór ciepłej wody.
  - Odblokuj przyłącze dopływu wody do urządzenia i pozwól wodzie spłynąć z obwodu, aż do ustania przepływu.
  - Podłącz ponownie dopływ wody do urządzenia, trzymając zawór dopływu wody zamknięty.
  - Zamknij zawór ciepłej wody.

**Uwaga:** Gdy ryzyko zamarznięcia minie, otwórz zawór dopływu wody do urządzenia, aby przywrócić obieg ciepłej wody.



## INSTRUKCJA INSTALACJI I SERWISOWANIA (zarezerwowane dla wykwalifikowanych techników)

### 5. OPIS URZĄDZENIA

#### 5.1 Oznaczenie produktu

Produkt ten jest przeznaczony do podgrzewania wody użytkowej wyłącznie na użytek domowy. Urządzenie jest zasilane bateryjnie, posiada komin, a odprowadzanie spalin odbywa się poprzez naturalny ciąg. Moc jest regulowana w zależności od przepływu wody, co gwarantuje stabilność temperatury w zakresie wydajności.

Urządzenie wyposażone jest w szereg funkcji bezpieczeństwa:

- Urządzenie sterujące spalinami, które wyłącza urządzenie w przypadku niedostatecznego ciągu spalin.
- Urządzenie sterujące płomieniem palnika, które wyłącza urządzenie, jeśli stan płomienia nie jest dobry
- Ogranicznik temperatury, który wyłącza urządzenie w przypadku przegrzania wody.

AKROS	R	X	11	20
Nazwa modelu	Proporcjonalny	Niski poziom NOx	L/min	Rodzaj gazu

Tabella 1 - Nazwa produktu opis

Pojemność: 11 L/min

Rodzaj gazu: 20 Gaz ziemny  
31 Gaz propanowy

#### 5.2 Dozwolone rodzaje gazu

W tym produkcie można stosować wyłącznie gazy dostarczane przez publiczną sieć dystrybucyjną i certyfikowane firmy. Produkt ten jest kompatybilny z mieszaną wodorową gazu ziemnego z mieszaną zawierającą do 20% objętości wodoru.

#### 5.3 Tabliczka znamionowa

Tabliczka znamionowa umieszczona jest wewnątrz urządzenia, na bocznej stronie przedniej pokrywy.

#### 5.4 Materiał w pudełku

- Podgrzewacz wody gazowy
- Zestaw instalacyjny
- Baterie 2x1,5V typ D/LR20
- Dokumentacja urządzenia

#### 5.5 Materiał nie jest zawarty w opakowaniu

- Zestawy do transformacji gazu
- Akcesoria do układów wydechowych
- Zestawy modernizacyjne do instalacji

#### 5.6 Elementy systemu urządzeń



Figura 3 - Elementy systemu produktów

Nr.	Opis
1	Przyłącze przewodu spalinowego
2	Okap spalania
3	Urządzenie zabezpieczające przewód spalinowy
4	Wymiennik ciepła
5	Elektrody
6	Czujnik płomienia
7	Gałka gazu
8	Pokrętło wodne
9	Jednostka sterująca elektroniczna
10	Zawór wodny
11	Wlot wody
12	Zawór Ciśnienie wody
13	Wlot gazu
14	Skrzynka na baterie
15	Wylot wody
16	Zabezpieczenie przed przegrzaniem wody
17	Zawór gazowy
18	Główny palnik
19	Przycisk włączania/wyłączania

## 6. INSTALACJA

### 6.1 Wymiary

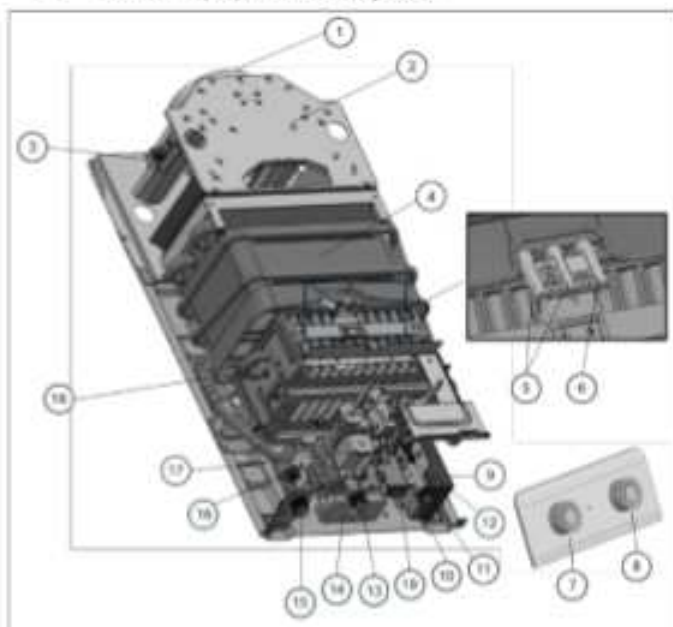

Figura 4 - Wymiary produktu

ID	Opis	11 L	Jednostki
A	Szerokość	310	mm
B	Wysokość	625	mm
C	Głębokość	211	mm
D	Maksymalna odległość punktów kotwiczenia	256	mm
E	Odległość między środkami punktów kotwiczenia	232	mm
F	Minimalna odległość punktów kotwiczenia	208	mm
G	Przewód spalinowy (średnica wewnętrzna)	113	mm
H	Odległość przewodu spalinowego od ściany	104	mm
I	Odległość pionowa przewodu spalinowego do punktu mocowania	144	mm
J	Odległość pionowa wylotu wody do punktu kotwiczenia	478	mm
K	Odległość pionowa wlotu gazu do punktu kotwiczenia	499	mm
L	Odległość pionowa wlotu wody do punktu kotwiczenia	494	mm
M	Odległość od wylotu wody do środka urządzenia	116	mm
N	Odległość wlotu wody od linii środkowej urządzenia	54	mm
O	Przyłącze wody (męskie)	1/2	cale
P	Przyłącze wylotu wody (męskie)	1/2	cale
Q	Przyłącze wlotowe gazu (męskie)	1/2	cale
R	Odległość wlotu wody od ściany	91	mm
S	Odległość odpływu wody do ściany	60	mm
T	Odległość wlotu gazu od ściany	93	mm
U	Odległość wlotu gazu od środka urządzenia	52	mm
V	Maksymalna odległość od ściany do zamocowania za pomocą śruby mocującej	19	mm

Tabella 2 - Wymiary produktu

### 6.2 Sprawdź otrzymany materiał

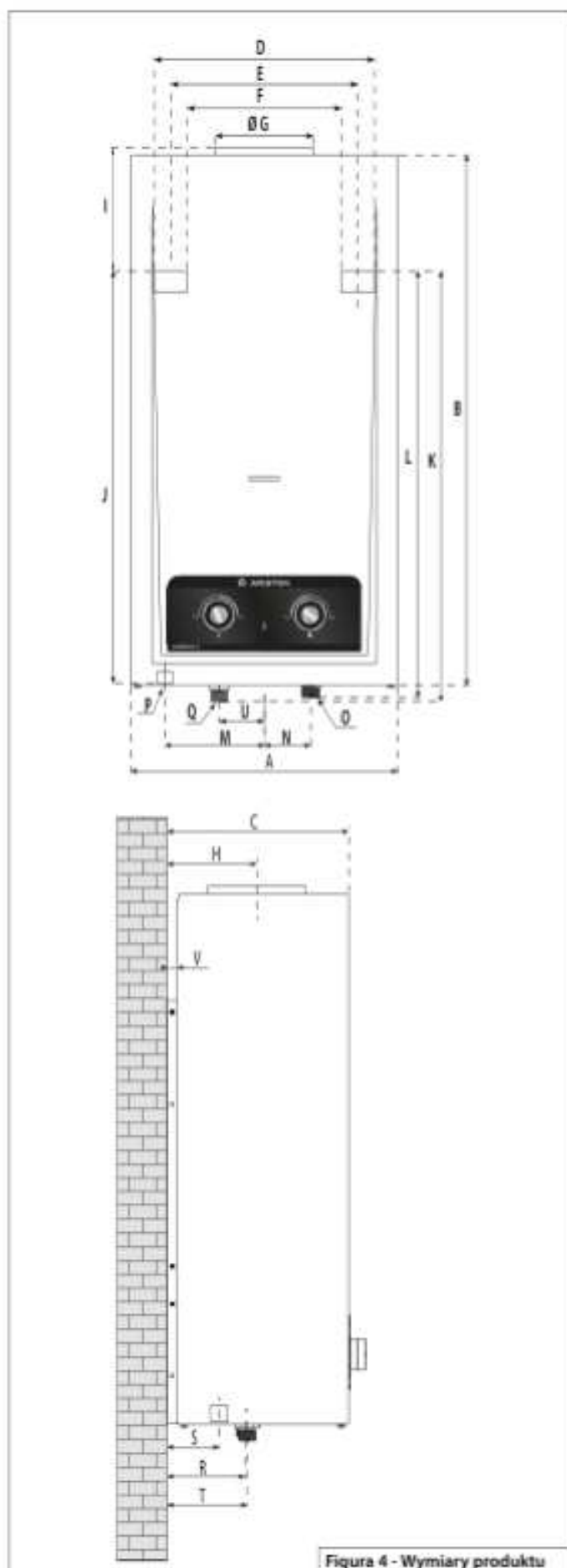
1. Wyjmij urządzenie z kartonu.
2. Sprawdź czy produkt jest kompletny i nie posiada uszkodzeń.
3. Sprawdź czy cały zawarty materiał jest zgodny z punktem:  
6.4 Materiał w pudełku.

## 6. INSTALACJA

### 6.3 Wymagania instalacyjne

#### 6.3.1 Miejsce instalacji

- Sprawdź, czy pomieszczenie i lokalizacja instalacji są zgodne z przepisami regionalnymi i lokalnymi.
- Upewnij się, że minimalne odległości są zgodne z informacjami podanymi na Rysunku 6 – Minimalne odległości instalacyjne.
- Nie należy instalować urządzenia nad innymi urządzeniami, które mogą mieć wpływ na podgrzewacz wody i jego działanie, zwłaszcza na urządzeniach stanowiących źródło ciepła (np. piekarnikach, płytach grzewczych, kotłach itp.), w których wytwarzana jest para wodna, która może zmieszać się z kurzem lub tłuszczem spożywczym i zostać zassana przez podgrzewacz wody jako wlot powietrza do palnika.
- Urządzenie należy zainstalować w dobrze wentylowanym pomieszczeniu, wyposażonym w odpowiedni przewód spalinowy i w którym temperatura wewnątrz nie spada poniżej zera stopni Celsjusza. Temperatura pomieszczenia, w którym zainstalowany jest produkt, powinna wynosić od 5°C do 45°C.
- Urządzenia nie można instalować w taki sposób, aby dzieliło wspólny przewód spalinowy z innymi urządzeniami, które również wymagają odprowadzania spalin. Urządzenie należy zamontować w pojedynczym przewodzie spalinowym przeznaczonym wyłącznie do tego produktu.

#### 6.3.2 Korozja



- **Niebezpieczeństwo może spowodować poważne lub śmiertelne obrażenia ciała.**  
Wysokie, trwałe stężenie amoniaku może z czasem powodować korozję miedzi i wycieki w połączeniach lub elementach, w których wykorzystywany jest gaz, co może stwarzać warunki do wybuchu. Nie należy instalować urządzenia w miejscach, w których może występować wysokie stężenie amoniaku (np. w magazynach nawozów glebowych, w stajniach dla zwierząt itp.).
- Urządzenia nie można instalować w pomieszczeniu, w którym niektóre produkty mogą wytwarzać agresywne substancje mogące powodować korozję (np. tusze, środki czyszczące, kleje, rozpuszczalniki itp.).
- Urządzenia nie należy instalować w pobliżu morza, gdzie powietrze charakteryzuje się dużą wilgotnością i słonością, gdyż sprzyja to korozji wskutek oddziaływania galwanicznego pomiędzy różnymi metalami, co powoduje korozję i rdzewienie.

#### 6.3.3 Zamrażanie

Urządzenia nie należy instalować w pomieszczeniu, w którym temperatura może spaść poniżej zera stopni Celsjusza, ponieważ istnieje ryzyko zamarzania wody. Gdy woda zamarza, jej objętość zwiększa się o około 9%, co powoduje ogromne napięcie w układzie hydraulicznym (rury, zawory, czujniki, połączenia itp.) i może uszkodzić urządzenie oraz doprowadzić do wycieku wody.

W przypadku ryzyka niskiej temperatury w pomieszczeniu

- Wyłącz urządzenie.
- Wypłucz urządzenie wodą (patrz punkt 4.8).

#### 6.3.4 Wymagania dotyczące charakterystyki wody

Woda używana w urządzeniu musi spełniać wymagania dotyczące wody pitnej i być zgodna z przepisami prawa. Twardość i parametry wody muszą być zgodne z Tabelą 3 - Wymagania dotyczące jakości wody.

Twardość [mg/l]	PH	TDS - [mg / L]
0 - 180	6.5 - 8.5	0 - 600

Tabela 3 - Wymagania dotyczące jakości wody



#### Ostrzeżenie

W przypadku, gdy twardość wody przekracza wymagania podane w tabeli 3, przed dopływem wody do urządzenia należy zainstalować zmiękcacz wody.



#### Uwaga - urządzenie może ulec uszkodzeniu.

Jeżeli używana woda nie spełnia wymogów jakościowych, będzie powodować odkładanie się kamienia w układzie hydraulicznym, co doprowadzi do częściowego zatkania rur, skrócenia żywotności sprzętu oraz uszkodzeń w układzie hydraulicznym, które mogą spowodować wyciek wody.

#### 6.3.5 Renowacja wlotu powietrza do pomieszczenia instalacyjnego - odpowietrzanie przepływu powietrza

Urządzenie podgrzewa wodę wykorzystując ciepło spalania paliwa. Proces ten wymaga ciągłego dopływu powietrza w celu wspomaganego spalania paliwa. Wymagane jest, aby pomieszczenie miało wystarczającą liczbę otworów wentylacyjnych na zewnątrz, tak aby ilość pobieranego powietrza potrzebna do zaspokojenia wszystkich potrzeb zainstalowanego sprzętu.

Wymagania dotyczące otworów w pomieszczeniu na zewnątrz powinny być zgodne z tabelą:

Obszar otwarcia	Minimalny przepływ powietrza dolotowego
≥ 150 cm <sup>2</sup>	≥ 1,6 m <sup>3</sup> /h na kW

Tabela 4 - Wymagania dotyczące wlotu powietrza do pomieszczenia instalacyjnego

Należy również sprawdzić i zastosować się do wymagań obowiązujących w danym regionie lub kraju.

#### 6.3.6 Temperatury zewnętrznej powierzchni produktu

Powierzchnie wokół produktu mogą osiągnąć maksymalną normalną temperaturę roboczą wynoszącą 85°C (temperatura ta nie uwzględnia rury spalinowej i jej przyłącza). Materiały budowlane stosowane w pobliżu tych powierzchni muszą spełniać wymagania dotyczące tej temperatury. Jeżeli ściany wokół produktu są wrażliwe na ciepło, należy je zabezpieczyć odpowiednią izolacją (zachować minimalne odległości montażowe określone w punkcie 6.3.7). Należy również sprawdzić i zastosować się do wymagań obowiązujących w danym regionie lub kraju.

#### 6.3.7 Minimalne odległości montażowe

Podczas instalowania urządzenia należy zachować minimalne odległości od ścian, mebli, piekarników (lub innych urządzeń służących do gotowania lub podgrzewania żywności lub wody, które wytwarzają parę, która może być pobierana przez podgrzewacz wody gazowej), rur itp. Minimalne odległości przedstawiono na poniższym rysunku.

Urządzenie należy zainstalować w odległości umożliwiającej łatwą konserwację i serwisowanie.

Podgrzewacz wody należy zamontować na wysokości co najmniej 1,6 m. W przypadku braku takiej możliwości należy zastosować inne środki ochrony dostępu bezpośredniego.



Figura 5 - Minimalne odległości montażowe

## 6. INSTALACJA

### 6.3.8 Konfiguracja i długości przewodów spalinowych

Aby zapewnić prawidłowe odprowadzanie spalin, przewody spalinowe muszą być zainstalowane zgodnie z konfiguracją opisaną poniżej (pionowy przewód spalinowy lub wznoszący się, kątowy przewód spalinowy o maksymalnej dozwolonej długości).

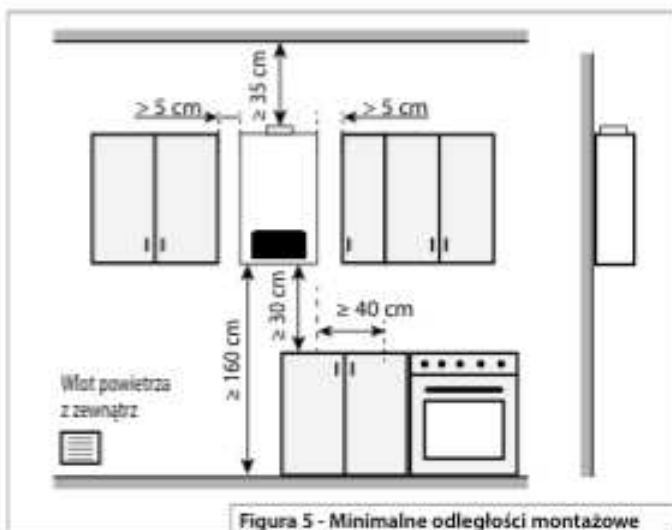

Figura 6 - Prawidłowa instalacja

Figura 7 - Nieprawidłowa instalacja

AKROS R X	a	c
1120	0 - 100 cm	30 cm
113031	100 - 200 cm	50 cm
	200 - 300 cm	50 cm

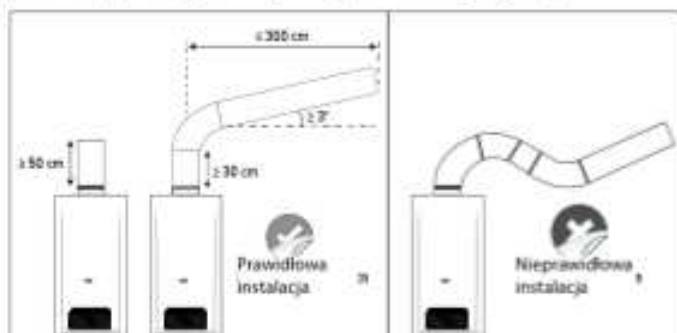

Figura 8 - Konfiguracje instalacji spalin

Na rysunku 8 pokazano konfigurację przewodu kominowego niezgodną z wymaganiami. W żadnym wypadku odcinek przewodu spalinowego nie może być poziomy lub opadający. Przewód musi zawsze wznosić się na całej długości przewodu kominowego.

Ciśnienie wyciągu spalin	
AKROS R X 11	$\ge 8\text{ Pa}$

Tabella 5 - Ciśnienie wyciągu spalin

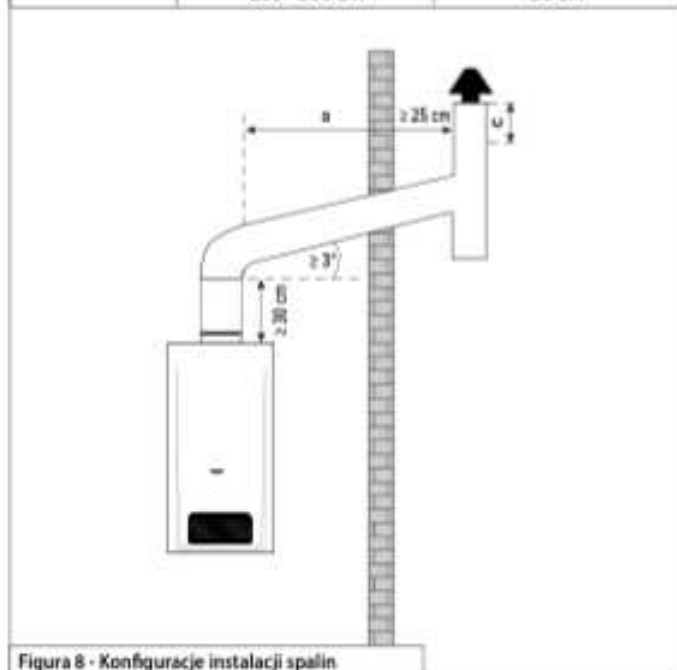
### 6.4 Zdejmij przednią pokrywę



Figura 9 - Jak zdjąć przednią pokrywę

Aby zdjąć przednią pokrywę, wykonaj czynności przedstawione na powyższym rysunku:

1. Wykręć trzy śruby znajdujące się na spodzie.
2. Nieznacznie unieś przednią pokrywę, tak jak opisano w punkcie 2, aż górne punkty mocowania zostaną uwolnione z haczyków na tylnym panelu.
3. Aby zdjąć przednią pokrywę, delikatnie ją pociągnij.
4. Zdejmij przednią pokrywę.

### 6.5 Mocowanie urządzenia do ściany

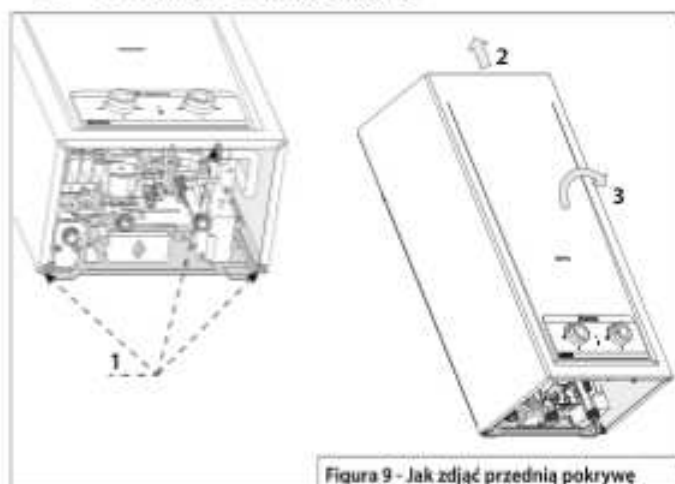
Zamocuj urządzenie na ścianie, korzystając z akcesoriów dostarczonych w opakowaniu, a w przypadku wymiany starego urządzenia sprawdź, czy obecne punkty mocowania są zgodne z wymaganiami wymiarowymi przedstawionymi na rysunku 4 - Wymiary produktu i w tabeli 2 - Wymiary produktu.



Figura 10 - Przykład weryfikacji punktów mocowania na ścianie.

Punkty kotwiczenia powinny być wypoziomowane. Po zamontowaniu urządzenia w ścianie, powinno ono pozostać w pozycji pionowej. Zawsze sprawdzaj wypoziomowanie za pomocą odpowiedniego narzędzia (poziomnicy, poziomicy laserowej itp.).

Punkty kotwiczenia zostały zaprojektowane w celu modernizacji niektórych konkurencyjnych urządzeń na rynku. Sprawdź, czy po wymianie urządzenia obecne punkty kotwiczenia pasują już do punktów mocowania w ścianie.

## 6. INSTALACJA

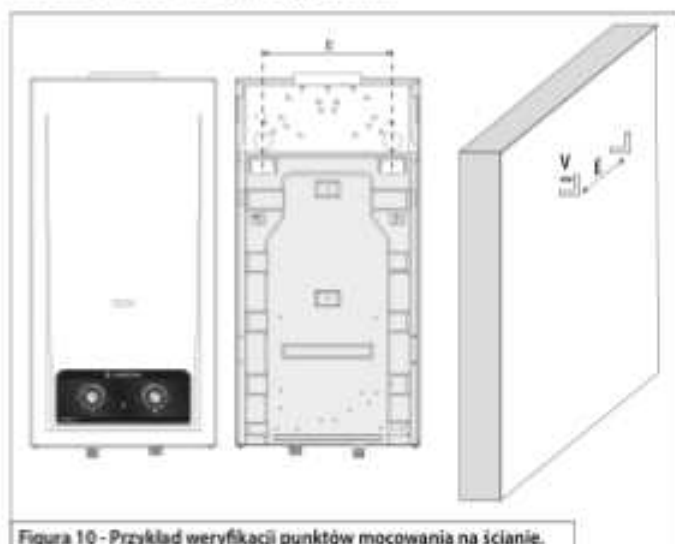
### 6.6 Podłączenie do przewodu spalinowego

**!** Instalacja i podłączenie do przewodu odprowadzającego spaliny muszą być wykonane zgodnie z wymaganiami niniejszej instrukcji. Jeśli nie zostanie to wykonane prawidłowo, może dojść do wycieku spalin do pomieszczenia, a także ryzyka zanieczyszczenia powietrza i ostatecznie poważnych lub śmiertelnych obrażeń.

Wymagania dotyczące przewodu spalinowego:

- Należy przestrzegać długości przewodów kominowych określonych w niniejszej instrukcji, patrz 5.3.9 - *Konfiguracja i długości kanałów spalinowych*.
- Przestrzegać średnic przewodów spalinowych, patrz 5.1 - *Wymiary*.
- Cały przewód kominowy musi być pionowy lub skierowany pod kątem wznoszącym na wszystkich odcinkach.
- Przewód spalinowy musi być zamocowany w urządzeniu w obrębie średnicy wewnętrznej kołnierza przewodu spalinowego, patrz Rysunek 9 – *Zespół przewodu spalinowego w urządzeniu*.
- Bądź izolowany termicznie
- Wszystkie przyłącza muszą być szczelne i nie mogą dopuszczać do wycieku gazu. Aby zapewnić solidność, można zastosować dodatkowy materiał izolacyjny (np.: dozwoloną taśmę aluminiową, silikon wysokotemperaturowy itp.)
- Na końcu przewodu spalinowego należy zamontować przyłącze kominowe, które zapewni ochronę przed deszczem i wiatrem, nie utrudniając jednocześnie odprowadzania spalin.
- Materiały, z których wykonane są przewody kominowe, muszą być wykonane z elementów metalowych. Nie wolno stosować materiałów, które mogą być podatne na działanie wysokiej temperatury (np. kanałów z tworzyw sztucznych, wewnętrznych powłok z tworzyw sztucznych itp.).

Wszystkie akcesoria do odprowadzania spalin muszą być certyfikowane dla gazowych podgrzewaczy wody. W przypadku, gdy przewód spalinowy ma styczność z materiałami łatwopalnymi, musi być izolowany termicznie, zapewniając maksymalną temperaturę powierzchni  $\leq 85^{\circ}\text{C}$ . Niezastosowanie się do tego zalecenia wiąże się z ryzykiem pożaru i uszkodzenia mienia.



Figura 11 - Zespół przewodu spalinowego w urządzeniu

### 6.7 Przyłącze wodne

Po instalacji należy zawsze sprawdzić, czy przyłącza wodne, rury i akcesoria wodne nie są uszkodzone lub czy nie występuje wyciek wody. Należy używać wyłącznie certyfikowanych akcesoriów wodnych, zgodnych z dyrektywami europejskimi oraz przepisami regionalnymi i krajowymi.



Figura 12 - Przyłącza wodne i gazowe

Sprawdź typy przyłączy wodnych w Tabeli 2 - *Wymiary produktu*. Podczas instalowania przyłącza wodnego:

- Sprawdź, czy filtr wody (patrz rysunek 13 - 2) jest zamontowany w przyłączy wlotowym wody urządzenia
- Zaleca się zainstalowanie zaworu kulowego do wody lub innego zaworu umożliwiającego zamknięcie dopływu wody w celu ułatwienia konserwacji urządzenia.
- Upewnij się, że wszystkie rury i akcesoria wodne wytrzymają maksymalne ciśnienie wody (patrz 11 - *Dane techniczne*)
- Upewnij się, że wszystkie rury wylotowe wody i akcesoria posiadają certyfikat dopuszczający je do stosowania z gorącą wodą. Zalecana minimalna temperatura pracy  $90^{\circ}\text{C}$ . Do montażu należy użyć uszczelek dołączonych do akcesoriów wewnątrz opakowania.
- Aby uniknąć szczytowego wzrostu ciśnienia wody spowodowanego uderzeniem wodnym, zaleca się zainstalowanie zaworu zwrotnego wody za przyłączem ciepłej wody.

### 6.8 Przyłącze gazowe

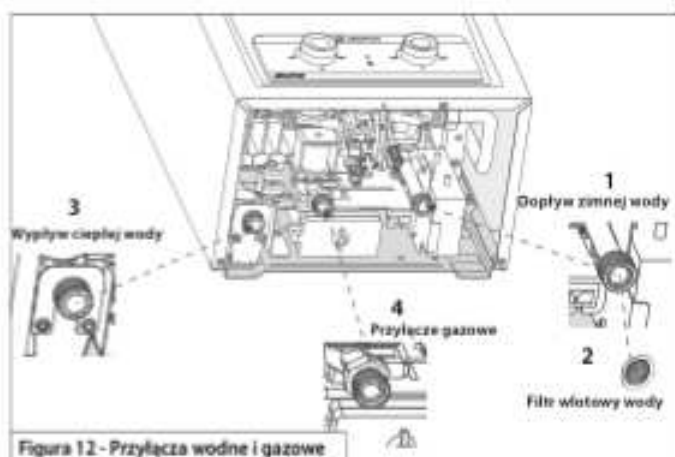
**!** Niezastosowanie się do poniższych zaleceń może spowodować wyciek gazu, wybuch i poważne uszkodzenie mienia lub śmiertelne obrażenia ciała.

Wszystkie przyłącza gazowe i akcesoria muszą spełniać wszelkie krajowe przepisy dotyczące gazu.

Podłączenie dopływu gazu do produktu:

- Sprawdź, czy dostarczany gaz jest zgodny z typem gazu ustawionym fabrycznie w urządzeniu.
- Obowiązkowe jest zainstalowanie zaworu bezpieczeństwa gazu (zaworu odcinającego) przed przyłączem wlotowym gazu, jak najbliżej przyłącza produktu.
- Sprawdź, czy regulator/regulator dopływu gazu zapewnia właściwe ciśnienie i przepływ gazu w odniesieniu do specyfikacji produktu i zużycia gazu (patrz 11 - *Dane techniczne*).
- Do montażu należy użyć uszczelek dołączonych do akcesoriów wewnątrz opakowania.
- Po podłączeniu dopływu gazu należy sprawdzić czy ciśnienie wlotowe gazu jest zgodne ze specyfikacją.

**Gaz dostarczany elastyczną (niemetalową) rurą:**

- Upewnij się, że rura nie jest wygięta, skręcona lub ma ograniczony przekrój wzdłuż ścieżki.
- Nie należy używać elastycznej rury w pobliżu gorących miejsc (np. elektrycznych czajników, piekarników, urządzeń

## 6. INSTALACJA

kuchennych itp.)

- Upewnij się, że rura nie jest stara ani uszkodzona. Zaleca się wymianę elastycznego przewodu gazowego co cztery lata lub jeśli przed upływem czterech lat przewód stanie się sztywny i nieelastyczny.

### Gaz dostarczany za pomocą sztywnej lub elastycznej (metalowej) rury:

- Upewnij się, że rura posiada certyfikat dopuszczający ją do przesyłu gazu.
- Zawsze należy używać nowych uszczelek, gdy zachodzi konieczność serwisowania lub demontażu. W przypadku nowej instalacji należy użyć uszczelek dołączonych do akcesoriów wewnątrz opakowania.
- Zawsze sprawdzaj szczelność przewodów doprowadzających gaz (rury, akcesoria i połączenia) przy otwartym dopływie gazu, stosując odpowiednią metodę/sprzęt (detektor gazu, rozpylacz bąbelków gazu itp.).

## 7. URUCHOMIENIE

Po zainstalowaniu urządzenia należy je sprawdzić przy pierwszym uruchomieniu, aby mieć pewność, że działa zgodnie ze specyfikacją i bezpiecznie.

### 7.1 Ustawienia urządzenia

- ⚠ Tę procedurę może wykonywać wyłącznie personel upoważniony i certyfikowany.

Regulacja produktu odbywa się poprzez pomiar ciśnienia gazu.

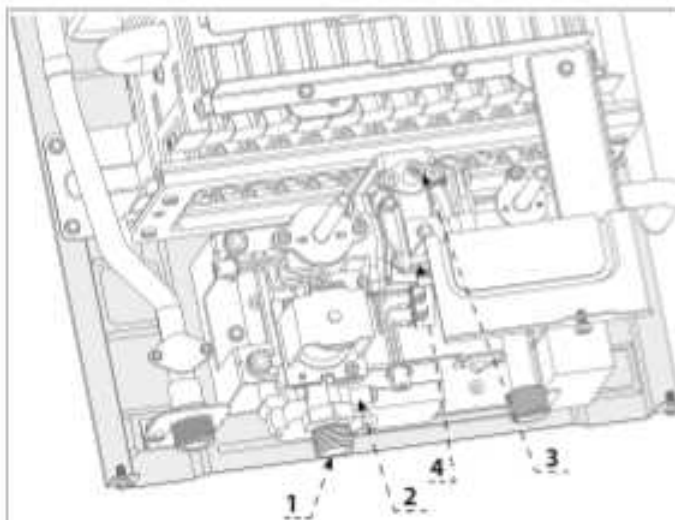

Nr.	Opis
1	Przyłącze wlotowe gazu
2	Punkt pomiaru ciśnienia wlotowego gazu
3	Punkt pomiaru ciśnienia gazu palnika
4	Regulacja ciśnienia gazu palnika

Figura 13 - Punkty pomiaru ciśnienia gazu

Niezastosowanie się do poniższych zaleceń może spowodować wyciek gazu, wybuch i poważne uszkodzenie mienia lub śmiertelne obrażenia ciała.

Dostęp do punktów pomiarowych wlotu gazu:

- Wyłącz urządzenie, zamknij dopływ wody i zamknij dopływ gazu.
- Zdejmij przednią pokrywę (patrz 6.4 Zdejmowanie przedniej pokrywy) i odłącz kabel HMI.
- Uzyskaj dostęp do punktów pomiarowych (patrz Rysunek 13 - Punkty pomiaru ciśnienia gazu) i wykręć śruby.

## 7. URUCHOMIENIE

- Podłącz się do punktów pomiaru gazu za pomocą skalibrowanego manometru gazowego.
- Otwarty doprowadzenie gazu.
- Załóż przednią pokrywę i podłącz HMI.
- Włącz urządzenie.

### 6.1.1 Dostosuj ciśnienie palnika, aby uzyskać maksymalną moc

- Otwarty kran z ciepłą wodą i pozwól urządzeniu się uruchomić
- Pokrętko gazu na maksimum: obróć pokrętko gazu całkowicie zgodnie z ruchem wskazówek zegara, aby uzyskać maksymalną moc palnika
- Pokrętko wody na min.: obróć pokrętko wody całkowicie zgodnie z ruchem wskazówek zegara, aby uzyskać minimalny przepływ wody
- Odkręcić śrubę 2 i włożyć rurkę manometru, sprawdzić czy ciśnienie wlotowe gazu jest zgodne ze specyfikacją (patrz 11 - Dane techniczne).  
Po zakończeniu należy wyjąć rurkę wskaźnika ciśnienia i dokręcić śrubę.
- Odkręcić śrubę 3 i włożyć rurkę manometru, sprawdzić czy ciśnienie palnika jest zgodne ze specyfikacją (patrz 11 - Dane techniczne).
  - W razie konieczności regulacji, obracaj śrubę 4, aż ciśnienie w palniku będzie zgodne ze specyfikacją.
  - Zdejmij rurkę manometru i dokręć śrubę (3).  
Sprawdź dokręcenie śrub regulacyjnych (2-3) i usuń ewentualne nieszczelności.

### 7.2 Sprawdzanie urządzenia zabezpieczającego oddymianie

Podczas instalacji, uruchomienia lub wymiany produktu należy sprawdzić urządzenie zabezpieczające przed spalinami.

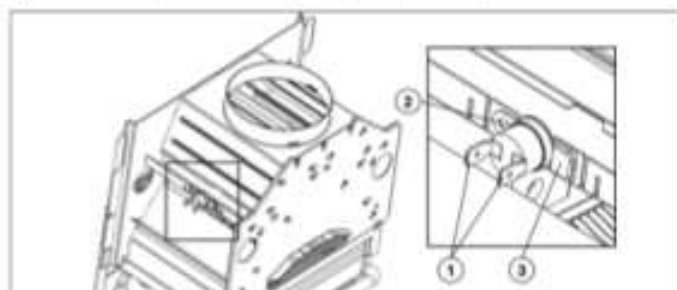

Nr.	Opis
1	Zaciski okablowania
2	Lokalizacja śrub mocujących
3	Pozycja mocowania

Figura 14 - Lokalizacja urządzenia zabezpieczającego oddymianie

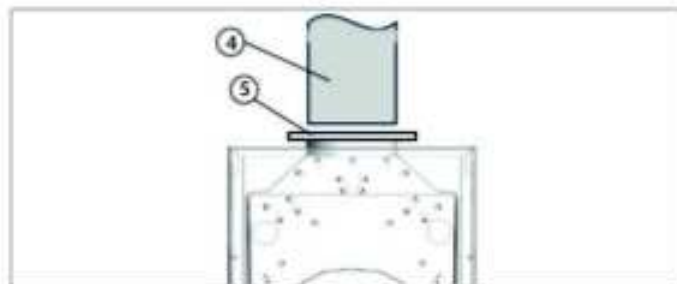

Nr.	Opis
4	Kanał oddymiający Płyta metalowa do zamknięcia kanału oddymiającego
5	Piastra metalica per occludere lo scarico dei fumi

Figura 15 - Sprawdzanie urządzenia zabezpieczającego oddymianie

## 7 URUCHOMIENIE

Sprawdzenie działania urządzenia zabezpieczającego oddymianie:

1. Zdejmij/odblokuj i unieś rurę spalinową z urządzenia (patrz rys. 15, punkt 4).
2. Zablokuj wylot okapu metalową płytą (patrz rys. 15, punkt 5).
3. Włącz urządzenie, otwierając zawór ciepłej wody.
4. Zabezpieczenie przed spalinami (patrz rys. 15) powinno zadziałać po około 1 minucie. Urządzenie powinno się wyłączyć (patrz: „10. Rozwiązywanie problemów”, aby ponownie uruchomić urządzenie). Jeśli urządzenie się nie wyłączy, należy wymienić zabezpieczenie przed spalinami.

Wymiana zabezpieczenia przed przepływem spalin:

1. Odłącz lub wyjmij przewody z zacisków (patrz rys. 14, poz. 1).
2. Wykręć śrubę mocującą (patrz rys. 14, poz. 2).
3. Przesuń czujnik spalin przez szczelinę mocującą (patrz rys. 14, poz. 3) i zdejmij go.

**Uwaga 1:** Aby zainstalować czujnik, wykonaj powyższe kroki w odwrotnej kolejności.

**Uwaga 2:** Aby ponownie zainstalować czujnik spalin, patrz punkt 6.6 instrukcji.

### 7.3 Lista kontrolna instalacji

1. **Miejsce instalacji:** Sprawdź, czy miejsce instalacji jest odpowiednie dla produktu i spełnia wymagania przepisów dotyczących urządzeń typu B11bs oraz wskazane w niniejszej instrukcji instalacji.  
„Tego typu urządzenia nie można instalować w pomieszczeniu, które nie spełnia odpowiednich wymagań wentylacyjnych.”
2. **Minimalne odstępy:** Aby umożliwić łatwy dostęp do urządzenia w celu przeprowadzenia czynności konserwacyjnych. Urządzenie należy zainstalować zgodnie z odstępami podanymi w instrukcji.
3. **Jakość wody:** Sprawdź, czy jakość wody spełnia wymagania i mieści się w podanych parametrach podanych w niniejszej instrukcji.
4. **Rodzaj gazu:** Dostarczany gaz musi być zgodny z typem gazu ustawionym dla danego urządzenia.
5. **Badanie szczelności gazu:** Sprawdź za pomocą sprayu, czy nie ma nieszczelności lub użyj detektora gazu.
6. **Przewód spalinowy:** sprawdź czy przewód jest odpowiedni i zgodny z obowiązującymi przepisami. Sprawdź również szczelność przewodów spalinowych i usun wszelkie nieszczelności.
7. **Ustawienia gazu:** Sprawdź czy ustawienia gazu i ciśnienia palnika są prawidłowe.
8. **Tarapaty:** Sprawdź czy urządzenie dostarcza ciepłą wodę zgodnie z zapotrzebowaniem.
9. **Instrukcja obsługi:** Przekaz instrukcję użytkownikowi i zapewnij mu wszelkie niezbędne wskazówki dotyczące obsługi i konserwacji.

## 8 KONWERSJA RODZAJU GAZU

Konwersję produktu na inny rodzaj gazu może wykonać wyłącznie certyfikowany i upoważniony technik. Należy używać wyłącznie oficjalnych zestawów konwersyjnych dostarczanych przez producenta zgodnie z poniższą tabelą.

Pojemność	Kod	Zestaw konwersyjny
11L	3632719	od G20 do G30/G31
	3632720	od G30/G31 do G20

Tabella 6 - Zestawy konwersyjne

Wszystkie niezbędne instrukcje dotyczące wymiany podzespołów znajdują się w zestawie konwersyjnym. Proszę zapoznać się z dokumentacją znajdującą się wewnątrz zestawu.

## 9. KONSERWACJA

### 9. Konserwacja (tylko dla personelu certyfikowanego)

Aby urządzenie działało bezpiecznie i z właściwą wydajnością, należy poddawać je regularnej konserwacji.

Czynności konserwacyjne może wykonywać wyłącznie personel posiadający odpowiednie certyfikaty.

Wszystkie wymienione części/podzespoły muszą być oryginalnymi częściami dostarczonymi przez firmę Ariston.

#### 9.1 Częstotliwość konserwacji

Wymagane i zalecane jest przeprowadzanie konserwacji regularnie, co 12 miesięcy.

#### 9.2 Główne zalecane weryfikacje w ramach konserwacji

- Przeprowadź wizualną kontrolę ogólnego stanu urządzenia (głównych podzespołów, pokrywy przedniej, HMI itd.) i znajdź wszelkie konkretne oznaki usterek.
- Weryfikacja głównych czujników bezpieczeństwa:
  - o Czujnik spalin
  - o Czujnik temperatury przegrzania
- Weryfikacja systemu pod kątem bezpieczeństwa:
  - o Wykrywa awarię czujnika jonizacji w przypadku braku płomienia.
  - o Wykrywanie awarii dopływu gazu
- Sprawdź działanie urządzenia:
  - o Przepływ wody min. i maks.
  - o Podgrzewanie wody min i max
  - o Kontrola temperatury wody (sprawdzenie, czy urządzenie osiąga odpowiednią temperaturę ciepłej wody w zależności od przepływu wody)
- Sprawdź, czy w obwodzie wodnym nie ma wycieków wody. Wszystkie przyłącza wodne, zawór wodny, wymiennik ciepła, przyłącze wodne do palnika, przyłącze wylotu wody, itp. W razie konieczności wymień uszczelki, podkładki lub pierścienie uszczelniające.
- Sprawdź szczelność układu gazowego. Wszystkie przyłącza gazowe, przyłącze wlotowe gazu, zawór gazowy, kolektor gazowy, itp. W razie konieczności wymień uszczelki, podkładki lub pierścienie uszczelniające.
- Czyszczenie elektrody i czujnika jonizacji.
- W razie konieczności czyszczenie kolektora gazowego i dysz.
- W razie konieczności wyczyszczenie głównego palnika.
- W razie konieczności wyczyszczenie wymiennika ciepła.
- Czyszczenie filtra wlotowego wody.

#### 9.3 Zdejmij przednią pokrywę

Sprawdź poprzedni punkt „6.4 Zdejmowanie przedniej pokrywy” i „Rysunek 9 – Jak zdjąć przednią pokrywę”.

#### 9.4 Elektrody zapłonowe i czujnik płomienia



Figura 16 - Elektrody i czujnik płomienia

- 1- Odłącz kable elektrod
- 2- Odłącz kabel czujnika jonizacji
- 3- Wyjmij śrubę mocującą

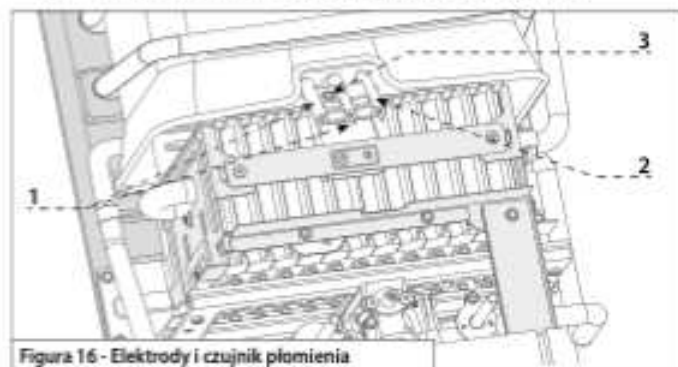
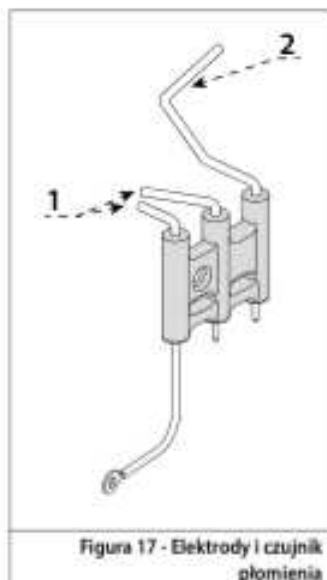

1. Wyczyść elektrody
2. Wyczyść czujnik jonizacji

Figura 17 - Elektrody i czujnik płomienia

### 9.5 Konserwacja kolektora gazowego



Figura 20 - Wyjąć grupę gazową z kolektorem

1. Wyjmij dwie śruby z metalowego wspornika
2. Podłączenie zaworu spustowego wody
3. Odkręć cztery śruby mocujące zawór gazowy/wodny
4. Zwolnij zawór gazowy/wodny razem z kolektorem gazowym



Figura 18 - Kolektor gazowy i dysze

1. Wyczyść wszystkie dysze kolektora za pomocą sprężonego powietrza.

### 9.6 Konserwacja głównego palnika

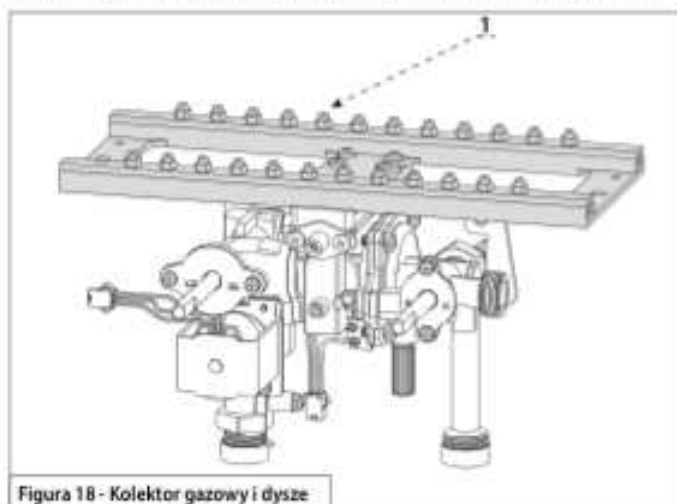

Figura 19 - Zdejmij główny palnik

1. Odłącz wszystkie przyłącza wodne
2. Odkręć cztery śruby od głównego wspornika palnika
3. Zwolnij główny palnik urządzenia

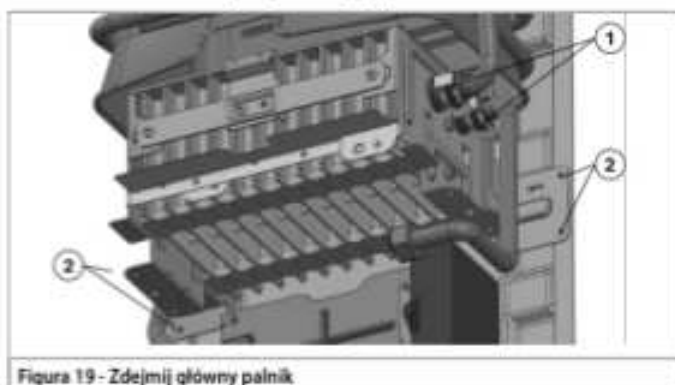

Figura 21 - Czyszczenie głównego palnika

1. Oczyszczyć powierzchnię palnika za pomocą sprężonego powietrza.

### 9.7 Konserwacja wymiennika ciepła

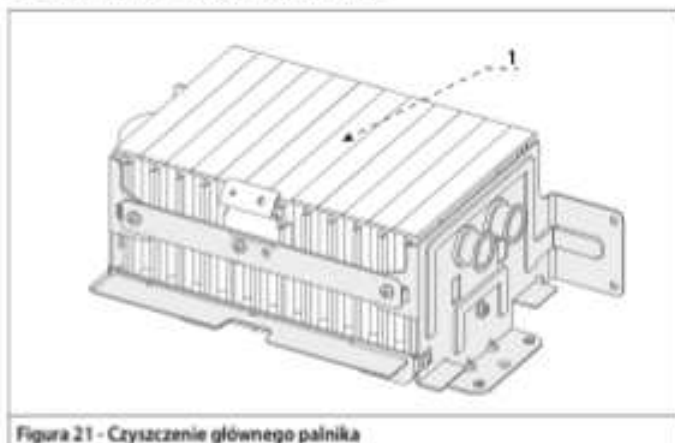

Figura 22 - Wyjmij wymiennik ciepła

1. Odkręć dwie śruby z górnego wspornika wymiennika ciepła.
2. Wyjmij jedną śrubę z tylnego mocowania wymiennika ciepła
3. Wyjmij dwie śruby z uchwyty wylotu wody
4. Zdejmij płytkę mocującą wylot wody
5. Wyjmij wymiennik ciepła z urządzenia

## 9. KONSERWACJA

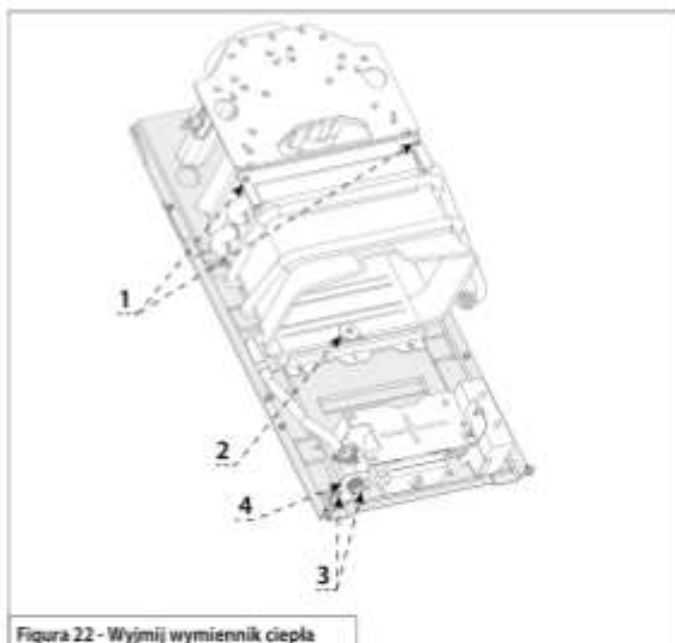

Figura 24 - Czysty wymiennik ciepła

1. Wyczyść żebra od góry, myjąc je wodą i osusz sprężonym powietrzem
2. Wyczyść żebra wymiennika ciepła od dołu (odwracając wymiennik ciepła do góry nogami) wodą i osusz sprężonym powietrzem.

### 9.8 Konserwacja filtra wlotowego wody



Figura 23 - Konserwacja filtra wlotowego wody

1. Odłącz dopływ wody i wyjmij filtr ręcznie lub za pomocą miękkiego narzędzia (np. wykonanego z tworzywa sztucznego lub drewna), aby uniknąć uszkodzenia filtra.
2. Wyczyść filtr myjąc go wodą i spryskując powietrzem.

## 10. ROZWIĄZYWANIE PROBLEMÓW (BŁĘDY)

Problem	Opis	Działanie/Rozwiązanie
Urządzenie nie może się zapalić, brak płomienia palnika	Awaria zapłonu	<ol style="list-style-type: none"> <li>1. Sprawdź, czy baterie są prawidłowo włożone</li> <li>2. Sprawdź, czy świeci się czerwona lampka sygnalizująca niski poziom naładowania baterii. Wymień baterie.</li> <li>3. Brak dopływu gazu, sprawdź czy zawór gazowy jest otwarty.</li> <li>4. Brak dopływu gazu, sprawdź czy w butli jest gaz (tylko Gaz płynny ).</li> </ol>
Urządzenie nie może się zapalić, brak płomienia palnika	Temperatura na wylocieAwaria elektrody lub błąd odczytu czujnika płomienia	<ol style="list-style-type: none"> <li>1. Sprawdź czy elektroda iskrzy w palniku. Jeśli nie, sprawdź, czy położenie elektrody nie jest nieprawidłowe i wyreguluj je.</li> <li>2. Sprawdź czy czujnik jonizacji (czujnik płomienia) jest czysty i znajduje się we właściwej pozycji. Wyczyść czujnik i umieść go prawidłowo.</li> </ol>
Temperatura wody nie jest wystarczająco wysoka	Pokrętko gazu nie jest ustawione na odpowiednią moc	<ol style="list-style-type: none"> <li>1. Aby zwiększyć moc palnika, przekręć pokrętko gazu zgodnie z ruchem wskazówek zegara. Podnieś temperaturę wody</li> </ol>
	Płomień jest za niski	<ol style="list-style-type: none"> <li>1. Niedobór gazu, sprawdź czy w butli jest wystarczająca ilość gazu (tylko Gaz płynny ).</li> <li>2. Sprawdź czy reduktor ciśnienia gazu w gazociągu jest właściwy i działa prawidłowo.</li> </ol>
Urządzenie przestaje działać po kilku minutach	Wydech gazów jest nieprawidłowy.	<ol style="list-style-type: none"> <li>1. Sprawdź, czy świeci się czerwona lampka sygnalizująca niski poziom naładowania baterii. Wymień baterie.</li> <li>2. Sprawdź, czy rury wydechowe i terminal nie są zatkane i usuń wszelkie przeszkody.</li> <li>3. Został aktywowany termostat zabezpieczający przed przegrzaniem. Sprawdź, czy temperatura na wylocie nie jest zbyt wysoka podczas pracy urządzenia. Aby zmniejszyć moc palnika, przekręć pokrętko gazu w kierunku przeciwnym do ruchu wskazówek zegara. Obniż temperaturę wody</li> <li>4. Sprawdź czy reduktor ciśnienia gazu w gazociągu jest właściwy i działa prawidłowo.</li> <li>5. Jeżeli problem nadal występuje, skontaktuj się z serwisem technicznym.</li> </ol>
Przepływ wody jest zbyt niski	Zatkany filtr wody	<ol style="list-style-type: none"> <li>1. Sprawdź filtr wlotowy wody i wyczyść go.</li> <li>2. Otwarty zawór ciepłej wody i pozwól urządzeniu ponownie pracować. Jeśli problem nie ustąpi, skontaktuj się z serwisem technicznym.</li> </ol>
	Pokrętko dopływu wody jest nieprawidłowo ustawione.	<ol style="list-style-type: none"> <li>1. Aby zwiększyć przepływ wody, przekręć pokrętko wody przeciwnie do ruchu wskazówek zegara. Zwiększając przepływ wody, obniżysz jej temperaturę, dlatego może zaistnieć konieczność ponownego wyregulowania pokrętła gazu w celu zwiększenia mocy palnika.</li> <li>2. Otwarty zawór ciepłej wody i pozwól urządzeniu ponownie działać. Jeśli problem będzie się powtarzał, skontaktuj się z serwisem technicznym.</li> </ol>

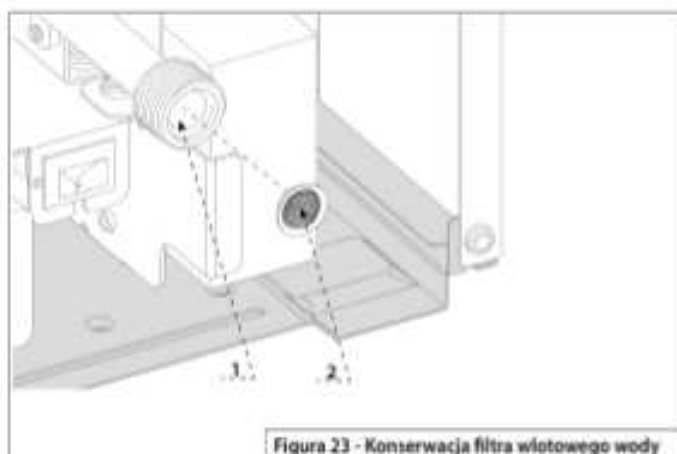
Tabella 7 - Rozwiązywanie problemów

### 10.1 Wyłączenie z powodu wadliwego odprowadzenia spalin

Urządzenie to powoduje wyłączenie urządzenia w przypadku wystąpienia nieprawidłowości w odprowadzaniu spalin.

Wyłączenie urządzenia jest tymczasowe (odczekaj 12 minut).

Po przywróceniu normalnych warunków urządzenie będzie działać normalnie. W przeciwnym razie kocioł wyłącza się i cykl się powtarza.

-  ■ W przypadku awarii lub konieczności ponownej interwencji należy wyłączyć urządzenie, zamknąć zawór gazowy i skontaktować się z serwisem technicznym lub wykwalifikowanym technikiem.
- W przypadku późniejszej ingerencji w urządzenie, należy skontaktować się z wykwalifikowanym technikiem w celu usunięcia usterek odprowadzania spalin po wykryciu przyczyny usterek i naładowania.
- W przypadku konserwacji urządzenia należy stosować wyłącznie oryginalne części zamienne, postępując zgodnie z instrukcją.
- Urządzenia tego nie wolno nigdy wyłączać z użytku, gdyż może to zagrażać bezpieczeństwu użytkownika.

 **OSTRZEŻENIE!!**  
**NIGDY NIE NALEŻY INGEROWAĆ W CZUJNIK SPALIN ANI NIE WYŁĄCZAĆ GO Z UŻYTKU. MOŻE TO MIEĆ WPŁYW NA PRAWIDŁOWE DZIAŁANIE URZĄDZENIA. SŁABE WARUNKI CIĄGU MOGĄ SPOWODOWAĆ COFANIE SIĘ SPALIN DO POMIESZCZENIA INSTALACJI. NIEBEZPIECZEŃSTWO ZATRUCIA TLENKIEM WĘGLA.**

 JEŚLI URZĄDZENIE NIE DA SIĘ URUCHOMIĆ LUB CZĘSTO SIĘ ZATRZYMUJE, PO WYKONANIU ODPOWIEDNIH CZYNNOŚCI KONTROLNYCH WYŁĄCZ JE, ZAMKNIJ ZAWÓR GAZOWY, WYJMIJ BATERIE I SKONTAKTUJ SIĘ Z WYKWALIFIKOWANYM TECHNIKIEM. JEŚLI PRZYCZYNA BLOKADY NIE ZOSTANIE USUNIĘTA, NIE WŁĄCZAJ URZĄDZENIA.

 WSZELKIE NAPRAWY, KTÓRE POWINNY BYĆ WYKONYWANE WYŁĄCZNIE PRZY UŻYCIU ORYGINALNYCH CZĘŚCI ZAMIENNYCH, POWINNY BYĆ WYKONYWANE PRZEZ WYKWALIFIKOWANEGO FACHOWCĘ.

## 11. DANE TECHNICZNE

TECHNICKÉ ÚDAJE		AKROS R X 1120	
		AKROS R X 113031	
Certyfikat CE	0063CT7982		
Wież	PL		
Kategoria gazu	I2E3P		
Typ instalacji	B11B5		
<b>Moc i wydajność</b>			
Wydajność cieplna maks.	Qn	kW	21,5
Wydajność cieplna min.	Qm	kW	9,5
Moc cieplna maks.	Pn	kW	18,7
Moc cieplna min.	Pm	kW	8,3
Efektywność			%
87			
<b>Ciśnienie wlotowe gazu</b>			
Gaz ziemny	G20	mbar	20
Gaz propanowy	G31	mbar	37
<b>Min. / Maks. Zużycie gazu (Qm / Qn)</b>			
Gaz ziemny	G20	m <sup>3</sup> /h	0,91 / 2,26
Gaz propanowy	G31	kg/h	0,74 / 1,73
<b>Ciśnienie i przepływ wody</b>			
Ciśnienie wody Min. / Maks.		bar	0,15 / 10
Przepływ wody Min. / Maks.		l/min	2,5 / 11
<b>Dane dotyczące spalin</b>			
Minimalny projekt	Pa	8	
Przepływ powietrza do spalania	m <sup>3</sup> /h	35,9	
Temperatura spalin	°C	170	
Przepływ spalin	g/s	13,4	
<b>Znajomość</b>			
Przewód spalinowy	Ø	mm	110
Włot gazu (męski)	in	½	
Włot wody (męski)	in	½	
Wyjście wody (męskie)	in	½	
<b>Dane ogólne</b>			
Typ zapłonu		Iskrowy - elektroniczny	
Zasilanie elektryczne - Baterie		2x1.5V LR20	
Minimalna temperatura w sali operacyjnej		°C	5
Wysokość (okładka przednia)	Hf	mm	616
Wysokość (całkowita)	H	mm	643
Szerokość	W	mm	310
Głębokość	D	mm	211
Waga netto	kg	kg	11,0

Tabella 8 - Dane techniczne

### Konfiguracja palnika

Model	Rodzaj gazu	Ciśnienie gazu wlotowego	Konfiguracja dyszy	Ciśnienie na wyjściu zaworu gazu MAX (Qn)	Ciśnienie na wyjściu zaworu gazu MIN (Qmin)
		mbar	Ø mm x Qtà	mbar	mbar
11 L	G20	20	0,85 X 24	10,3	1,9
	G31	37	0,50 X 24	32,2	6,4

Tabella 9 - Konfiguracja palnika

### Dane ErP - UE 814/2013

Model			AKROS R X 1120
			AKROS R X 113031
Równoważne modele			patrz załącznik A (*)
Deklarowany profil obciążeni			<b>M</b>
Dziennie zużycie energii elektrycznej	Q <sub>elc</sub>	kWh	<b>0,000</b>
Dziennie zużycie paliwa	Q <sub>fuel</sub>	kWh	<b>8,783</b>
Poziom mocy akustycznej w pomieszczeniu	L <sub>WA</sub>	dB	<b>63</b>
Emisje tlenków azotu	NO <sub>x</sub>	mg/kWh	<b>42</b>

(\*) Lista produktów równoważnych podana jest w Załączniku A, który stanowi integralną część niniejszej instrukcji użytkowania, instalacji i konserwacji.

### karta produktu - EU 812/2013

Marka		ARISTON	
Model		AKROS R X 1120	
		AKROS R X 113031	
Deklarowany profil obciążeni		<b>M</b>	
Klasa efektywności energetycznej podgrzewania wody		<b>A</b>	
Efektywność energetyczna podgrzewania wody	η <sub>whc</sub>	%	<b>74</b>
Roczne zużycie energii elektrycznej	AEC	kWh	<b>0</b>
Roczne zużycie paliwa	AFC	GJ	<b>6</b>
Poziom mocy akustycznej w pomieszczeniu	L <sub>WA</sub>	dB	<b>63</b>

## 11. DANE TECHNICZNE

### Schemat elektryczny



Figura 25 - Schemat elektryczny

## ΕΥΡΕΤΗΡΙΟ

<b>1</b>	<b>Σύμβολα και σήματα ασφαλείας</b>	<b>120</b>
1.1	Ορισμός συμβόλου	120
1.2	Κανόνες ασφαλείας	120
1.3	Άλλοι κανόνες ασφαλείας για τον χρήστη	121
1.4	Άλλοι κανονισμοί ασφαλείας για τον εγκαταστάτη	122
<b>2</b>	<b>Κανονισμοί και συμμόρφωση</b>	<b>123</b>
2.1	Σύμβολο CE	123
<b>3.</b>	<b>Όροι εγγυησης</b>	<b>123</b>
3.1	Όροι συμβατικής εγγυησης θερμοσιφωνών αερίου	123
<b>4.</b>	<b>Οδηγίες χρήσης</b>	<b>124</b>
4.1	Διεπαφή χρήστη	124
4.2	Ενεργοποιήστε / απενεργοποιήστε τη συσκευή	124
4.3	Θερμές επιφάνειες	124
4.4	Ρύθμιση της συσκευής	124
4.5	Σήμα ισχύος μπαταρίας	124
4.6	Αντικατάσταση μπαταριών	124
4.7	Συστάσεις για καθαρισμό και συντήρηση από τον χρήστη	125
4.8	Αντιψυκτική προστασία	125

## ΟΔΗΓΙΕΣ ΕΓΚΑΤΑΣΤΑΣΗΣ ΚΑΙ ΣΥΝΤΗΡΗΣΗΣ

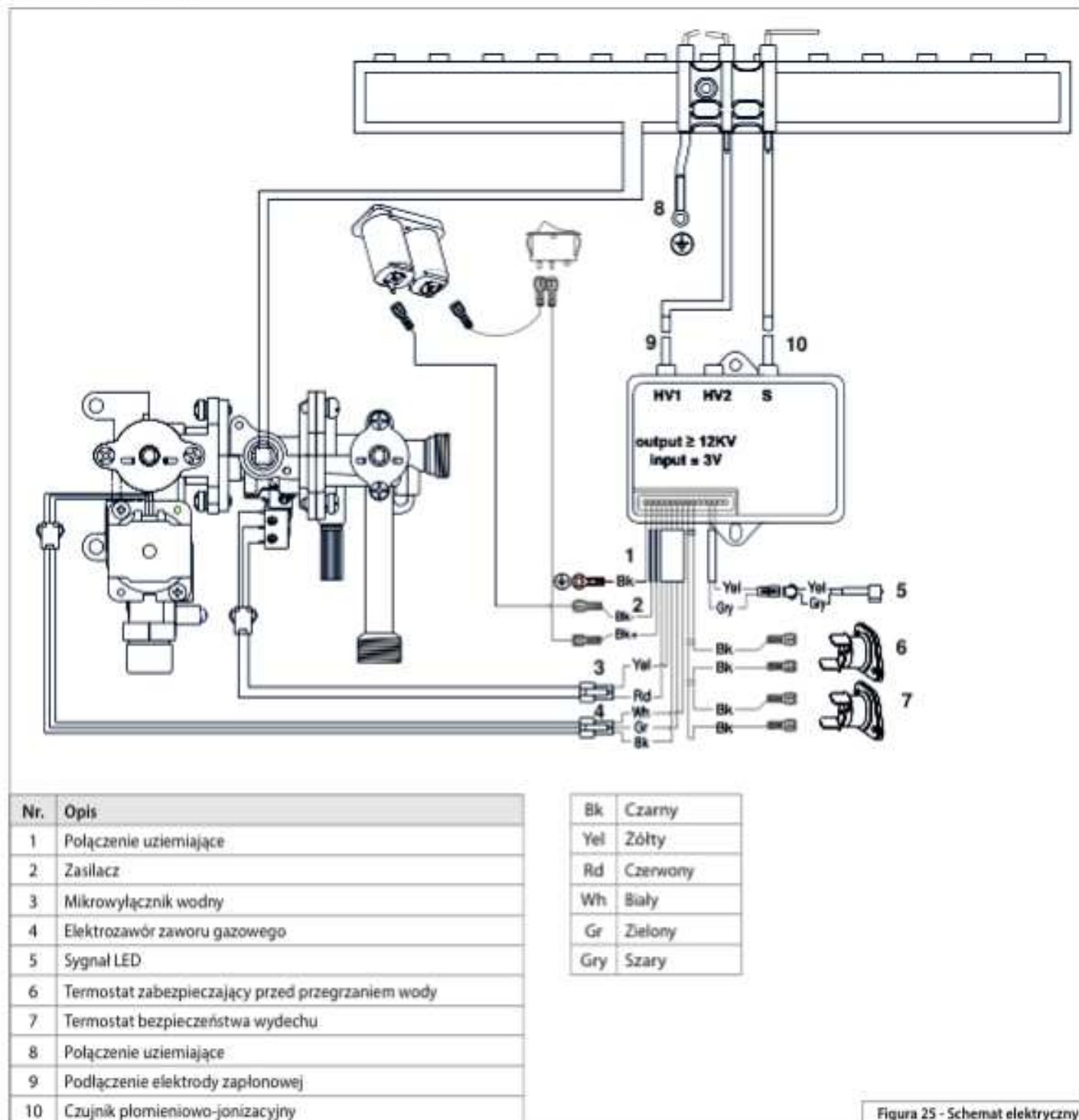
	(προορίζεται για ειδικευμένους τεχνικούς)	126
<b>4</b>	<b>Περιγραφή προϊόντος</b>	<b>126</b>
5.1	Ονομασία προϊόντος	126
5.2	Επιτρεπόμενοι τύποι αερίου	126
5.3	Πνακίδα με στοιχεία	126
5.4	Υλικό στο κουτί	126
5.5	Υλικό που δεν περιλαμβάνεται στο κουτί	126
5.6	Στοιχεία συστήματος συσκευής	126
<b>6</b>	<b>Εγκατάσταση</b>	<b>127</b>
6.1	Διαστάσεις	127
6.2	Ελέγξτε το υλικό που λάβατε	127
6.3	Απαιτήσεις εγκατάστασης	128
6.4	Αφαιρέστε το μπροστινό κάλυμμα	129
6.5	Στερέωση συσκευής στον τοίχο	129
6.6	Σύνδεση με τον αγωγό καυσαερίων	130
6.7	Σύνδεση νερού	130
6.8	Σύνδεση αερίου	130
<b>7</b>	<b>Ανάθεση</b>	<b>131</b>
7.1	Ρύθμιση συσκευής	131
7.2	Έλεγχος της διάταξης ασφαλείας απαγωγής καπνού	131
7.2	Λίστα ελέγχου εγκατάστασης	131
<b>8</b>	<b>Μετατροπή τύπου αερίου</b>	<b>132</b>

<b>9</b>	<b>Συντήρηση</b>	<b>132</b>
9.1	Συχνότητα συντήρησης	132
9.2	Κύριες συνιστώμενες επαληθεύσεις για τη συντήρηση	132
9.3	Αφαιρέστε το μπροστινό κάλυμμα	132
9.4	Ηλεκτρόδια ανάφλεξης και αισθητήρας φλόγας	133
9.5	Συντήρηση πολλαπλής αερίου	133
9.6	Συντήρηση κύριου καυστήρα	133
9.7	Συντήρηση εναλλάκτη θερμότητας	133
9.8	Συντήρηση φίλτρου εισόδου νερού	134
<b>10</b>	<b>Αντιμέτωπιση προβλημάτων (σφάλματα)</b>	<b>135</b>
10.1	Διακοπή λόγω ελαττωματικής εκκένωσης καυσαερίων	135
<b>11</b>	<b>Τεχνικές προδιαγραφές</b>	<b>136</b>
	Τεχνικά στοιχεία	136
	Δεδομένα ErP - EE 814/2013 ς	136
	Δελτίο προϊόντος	136
	Διαμόρφωση καυστήρα	136
	Ηλεκτρικό διάγραμμα	137

Η συσκευή δεν επιτρέπεται να χρησιμοποιηθεί από άτομα κάτω των 3 ετών, με μειωμένη σωματική, αισθητηριακή ή διανοητική ικανότητα ή χωρίς την απαιτούμενη εμπειρία και εξοικείωση, εκτός εάν υπό την επίβλεψη ή ακολουθώντας οδηγίες για την ασφαλή χρήση της συσκευής και τους συνοδούς κινδύνους χρήσης. ΜΗΝ επιτρέπετε στα παιδιά να παίζουν με τη συσκευή. Τα παιδιά ηλικίας 3 έως 8 ετών μπορούν να χειριστούν μόνο τη βρύση που είναι συνδεδεμένη στη συσκευή. Ο καθαρισμός και η συντήρηση από τον χρήστη δεν επιτρέπεται να γίνονται από παιδιά χωρίς επίβλεψη.





### Αυτό το προϊόν συμμορφώνεται της οδηγίας ΑΗΗΕ 2012/19/ΕΕ.

Το σύμβολο του διασταυρωμένου καλαθιού απορριμμάτων χαρτιού στη συσκευή υποδεικνύει ότι στο τέλος της διάρκειας ζωής του το προϊόν πρέπει να απορρίπτεται χωριστά από τα συνήθη οικιακά οικιακά απορρίμματα, πρέπει να απορρίπτεται σε κέντρο διάθεσης αποβλήτων με ειδικές εγκαταστάσεις για ηλεκτρικές και ηλεκτρονικές συσκευές ή να επιστρέφεται στον λιανοπωλητή όταν αγοράζεται νέο προϊόν αντικατάστασης. Ο χρήστης είναι υπεύθυνος για την απόρριψη του προϊόντος στο τέλος της ζωής του σε κατάλληλο κέντρο διάθεσης αποβλήτων. Το κέντρο διάθεσης αποβλήτων (το οποίο χρησιμοποιώντας ειδικές διαδικασίες επεξεργασίας και ανακύκλωσης αποσυνορμολογεί και απορρίπτει αποτελεσματικά τη συσκευή) συμβάλλει στην προστασία του περιβάλλοντος ανακυκλώνοντας το υλικό από το οποίο κατασκευάζεται το προϊόν. Για περισσότερες πληροφορίες σχετικά με τα συστήματα διάθεσης αποβλήτων, επισκεφθείτε το τοπικό κέντρο διάθεσης αποβλήτων ή τον λιανοπωλητή από τον οποίο αγοράστηκε το προϊόν.



## 1. ΣΥΜΒΟΛΑ ΚΑΙ ΣΗΜΑΤΑ ΑΣΦΑΛΕΙΑΣ

### 1.1 Ορισμός συμβόλων

	<b>ΚΙΝΔΥΝΟΣ</b> – Η μη συμμόρφωση με αυτήν την προειδοποίηση μπορεί να προκαλέσει σοβαρό ή θανατηφόρο τραυματισμό.
	<b>ΠΡΟΕΙΔΟΠΟΙΗΣΗ</b> – Η μη συμμόρφωση με αυτήν την προειδοποίηση μπορεί να προκαλέσει σοβαρό τραυματισμό.
	<b>ΠΡΟΣΟΧΗ</b> – Η μη συμμόρφωση με αυτήν την προειδοποίηση μπορεί να προκαλέσει μικρό τραυματισμό
	<b>ΠΡΟΕΙΔΟΠΟΙΗΣΗ</b> – Η μη συμμόρφωση με αυτήν την προειδοποίηση μπορεί να προκαλέσει υλικές ζημιές

### 1.2 Κανόνες ασφαλείας



#### Γενική ασφάλεια

Αυτό το έγγραφο με οδηγίες εγκατάστασης και χρήσης προορίζεται για ειδικευμένους και εξειδικευμένους τεχνικούς για την εγκατάσταση συσκευών αερίου για θέρμανση νερού υγιεινής. Προορίζεται επίσης για τον ιδιοκτήτη από την άποψη του χρήστη.

- Πριν από την εγκατάσταση, διαβάστε όλες τις οδηγίες εγκατάστασης για τη συσκευή σε αυτό το εγχειρίδιο
- Πριν χρησιμοποιήσετε τη συσκευή, διαβάστε όλες τις οδηγίες χρήσης και φυλάξτε το εγχειρίδιο χρήσης
- Θα πρέπει να τηρείτε όλες τις οδηγίες ασφαλείας και προειδοποίησης σε αυτό το εγχειρίδιο.
- Αυτό το εγχειρίδιο αποτελεί αναπόσπαστο και ουσιαστικό μέρος του προϊόντος. Θα πρέπει να αποθηκεύεται προοικτικά από τον ιδιοκτήτη ή/και χρήστη και να συνοδεύει πάντα τον θερμοσίφωνα, ακόμη και αν αλλάξει ιδιοκτησία ή χρήστη ή μεταφερθεί σε άλλη θέση.
- Θα πρέπει να λαμβάνονται υπόψη όλοι οι εθνικοί και περιφερειακοί κανονισμοί, καθώς και τυχόν ισχύοντες τεχνικοί κανονισμοί και οδηγίες.
- Όλες οι εργασίες που εκτελούνται πρέπει να τεκμηριώνονται επίσημα.



#### Συμμορφούμενη λειτουργία

Αυτή η συσκευή χρησιμοποιείται για την παραγωγή ζεστού νερού οικιακής χρήσης για οικιακή χρήση και με διαλείπουσα χρήση. Πρέπει να συνδεθεί με δίκτυο διανομής ζεστού νερού συμβατό με τις επιδόσεις σας, τη δύναμή σας και τις απαιτήσεις της.

Οποιοσδήποτε άλλος τύπος χρήσης εκτός από αυτόν που αναφέρεται παραπάνω θεωρείται μη συμμορφούμενος και ο κατασκευαστής δεν αναλαμβάνει καμία ευθύνη για ζημιές που προκαλούνται από ακατάλληλη χρήση.



#### Κίνδυνος διαρροής αερίου

Σε περίπτωση διαρροής αερίου, μυρωδιά αερίου, υπάρχει κίνδυνος έκρηξης και θα πρέπει να ακολουθήσετε τις ακόλουθες συστάσεις:

- Αποφύγετε οποιαδήποτε πηγή ανάφλεξης
  - ο Μην χρησιμοποιείτε σπέρτα
  - ο Μην χρησιμοποιείτε αναπτήρες
  - ο Απαγορεύεται το κάπνισμα
  - ο Μην χρησιμοποιείτε ηλεκτρικό διακόπτη
  - ο Μην πραγματοποιείτε τηλεφωνικές κλήσεις
  - ο Μην συνδέετε ηλεκτρονικές συσκευές
- Κλείστε τη βαλβίδα αερίου που τροφοδοτεί τη συσκευή, κλείστε το μετρητή παροχής αερίου (κύρια βαλβίδα) του περβλήματος
- Ανοίξτε πόρτες και παράθυρα για να αερίσετε το δωμάτιο

- Ειδοποιήστε όλους τους κατοίκους του κτιρίου
- Εγκαταλείψτε το κτίριο και μην επιτρέψετε σε τρίτους να εισέλθουν σε αυτό
- Εξω από το κτίριο, καλέστε τα μέσα υποστήριξης: πυροσβέστες, αστυνομία και εταιρεία παροχής φυσικού αερίου.



#### Κίνδυνος δηλητηρίασης λόγω καυσαερίων

Η διαφυγή καμένων αερίων μπορεί να συμβεί λόγω κατεστραμμένων ή κακώς σφραγισμένων αγωγών/σωλήνων εξάτμισης, σφραμάτων εγκατάστασης, μη συμμορφούμενης θέσης εγκατάστασης, μεταξύ άλλων.

- Βεβαιωθείτε ότι οι αγωγοί/σωλήνες εξάτμισης έχουν τοποθετηθεί σωστά και ότι οι τσιμούχες δεν έχουν υποστεί ζημιά
- Αυτή η συσκευή δεν πρέπει να λειτουργεί ταυτόχρονα με άλλους εξαναγκασμένους απαγωγείς αέρα.

Εάν μυρίζετε καυσαέρια, θα πρέπει να ακολουθήσετε τις ακόλουθες συστάσεις:

- μάγισσα από τη συσκευή
- Κλείστε τη βαλβίδα παροχής αερίου
- Ανοίξτε πόρτες και παράθυρα για να αερίσετε το δωμάτιο
- Ελέγξτε και επισκευάστε όλους τους σωλήνες/σωλήνες εξάτμισης για τα χημικά αέρια και τις τσιμούχες τους όπου έχουν υποστεί ζημιά.
- Εξασφαλίστε επαρκή εισαγωγή αέρα αναρρόφησης για τη σωστή λειτουργία του εγκατεστημένου εξοπλισμού
- Βεβαιωθείτε ότι άλλα ανοίγματα εξαερισμού σε πόρτες, παράθυρα και τοίχους δεν εμποδίζονται ή κλείνουν.



#### Εγκατάσταση και πρώτη εκκίνηση της συσκευής

Η εγκατάσταση της συσκευής και η θέση σε λειτουργία μετά την εγκατάσταση πρέπει να πραγματοποιούνται μόνο από εξειδικευμένη εξουσιοδοτημένη εταιρεία.

- Η θέση εγκατάστασης πρέπει να συμμορφώνεται με όλες τις απαιτήσεις που περιγράφονται στο παρόν εγχειρίδιο.
- Εξασφαλίστε επαρκή αερισμό
- Αδυναμία επισκευής ή τροποποίησης εξαρτημάτων κρίσιμων για την ασφάλεια
- Χρησιμοποιείτε μόνο αυθεντικές συλλογές και αξεσουάρ
- Ελέγξτε για διαρροές αερίου και καμένου αερίου μετά την ολοκλήρωση όλων των εργασιών.



#### Επιθεώρηση, συντήρηση και καθαρισμός

Η επιθεώρηση, ο καθαρισμός και η συντήρηση της συσκευής είναι απαραίτητες για τη διασφάλιση της σωστής λειτουργίας της καθ' όλη τη διάρκεια ζωής της.

Συνιστάται η εκτέλεση ετήσιου σχεδίου τεχνικής βοήθειας, συντήρησης και επιθεώρησης (κάθε δώδεκα μήνες) με εξειδικευμένη και πιστοποιημένη εταιρεία.

Όλες οι εργασίες συντήρησης πρέπει να γίνονται μόνο από εξειδικευμένες και εξουσιοδοτημένες εταιρείες.

Η έλλειψη συντήρησης, καθαρισμού και επιθεώρησης μπορεί να οδηγήσει σε τραυματισμό και μπορεί να υπάρξει κίνδυνος θανάτου καθώς και υλικές ζημιές.



#### Επισκευές ή αλλαγές

Επισκευές και αλλαγές μπορούν να γίνουν μόνο από εξειδικευμένες και εξουσιοδοτημένες εταιρείες.

- Μην αφαιρείτε ποτέ τις απολήξεις εξάτμισης
- Μην κάνετε αλλαγές στις συνδέσεις αερίου
- Ποτέ μην αφαιρείτε το μπροστινό μέρος της συσκευής
- Μην κάνετε αλλαγές στην εγκατάσταση ή στα εξαρτήματα της συσκευής.

Ακατάλληλες μετατροπές ή / και επισκευές μπορούν να οδηγήσουν σε τραυματισμό και μπορεί να υπάρχει κίνδυνος θανάτου καθώς και υλικές ζημιές.

## 1. ΣΥΜΒΟΛΑ ΚΑΙ ΣΗΜΑΤΑ ΑΣΦΑΛΕΙΑΣ

### **Εγκατάσταση, τοποθεσία και ατμοσφαιρικός αέρας δωματίου**

Ο χώρος εγκατάστασης πρέπει να συμμορφώνεται με όλες τις απαιτήσεις αυτού του εγχειριδίου, των τοπικών, περιφερειακών προτύπων και οδηγιών.

Ο αέρας στο χώρο εγκατάστασης πρέπει να είναι απαλλαγμένος από αιωρούμενα σωματίδια, εύφλεκτες ή χημικά επιθετικές ουσίες.

- Εξασφαλίστε τις ελάχιστες αποστάσεις που συνιστώνται σε αυτό το εγχειρίδιο
- Εξασφαλίστε επαρκή αερισμό για καύση
- Εξασφαλίστε τη σωστή εξάντληση των καυσαερίων
- Μην τοποθετείτε εύκολα εύφλεκτα ή εκρηκτικά υλικά (χαρτί, πλυντήρια, χρώματα, αρωματικά, βενζόλιο, προϊόντα καθαρισμού κ.λπ.) κοντά στη συσκευή.
- Μην εγκαθιστάτε τη συσκευή σε μέρη όπου η θερμοκρασία περιβάλλοντος μπορεί να προκαλέσει σχηματισμό πάγου στο υδραυλικό κύκλωμα ή/και έξω.

### **Κίνδυνος εγκαυμάτων λόγω θερμών συστατικών**

Αυτή η συσκευή παράγει ζεστό νερό χρήσης μέσω ανταλλαγής θερμότητας μεταξύ των αερίων καύσης και του νερού. Αρκετά εξαρτήματα της συσκευής παραμένουν σε υψηλές θερμοκρασίες (θάλαμος καύσης, καμινάδα, αγωγός αερίου κ.λπ.) και μπορούν να προκαλέσουν εγκαύματα ή ζεματίσματα εάν έρθουν σε επαφή με το ανθρώπινο δέρμα αμέσως μετά τη λειτουργία.

Λειτουργούν μόνο όταν τα εξαρτήματα ψύχονται.

### **Μόλυνση από μονοξείδιο του άνθρακα (CO)**

Αυτή η συσκευή λειτουργεί με καύση ορυκτών καυσίμων και κατά τη διάρκεια της διαδικασίας καύσης παράγεται μονοξείδιο του άνθρακα όταν καίγεται ατελώς.

Ο κίνδυνος προκύπτει όταν η εξάντληση καυσαερίων από τον αγωγό διαρρέει και δεν συμμορφώνεται με τις απαιτήσεις.

Το μονοξείδιο του άνθρακα δεν έχει οσμή ή γεύση και δεν είναι δυνατόν να αντιληφθούμε την παρουσία του.

Πρακτικώς να αποφευχθεί ο κίνδυνος εισπνοής μονοξειδίου του άνθρακα:

- Εξασφάλιση τακτικού ελέγχου και συντήρησης της εγκατάστασης από εξειδικευμένη και πιστοποιημένη εταιρεία
- Χρησιμοποιήστε ανιχνευτές μονοξειδίου του άνθρακα που μπορούν να προειδοποιήσουν εγκαίρως για την παρουσία μονοξειδίου του άνθρακα
- Σε περίπτωση ανίχνευσης ή υποψίας διαρροής μονοξειδίου του άνθρακα
  - ο Απενεργοποιήστε τη συσκευή
  - ο Ανοίξτε πόρτες και παράθυρα για να αερίσετε το δωμάτιο
  - ο Εγκαταλείψτε το κτίριο και μην επιτρέπετε σε τρίτους να εισέλθουν στο κτίριο
  - ο Ειδοποιήστε όλους τους κατοίκους του κτιρίου
  - ο Καλέστε μια εξειδικευμένη και εξουσιοδοτημένη εταιρεία
  - ο Επισκευάστε όλα τα πιθανά σημεία διαρροής καυσαερίων.

### **Πληροφορίες προς τον ιδιοκτήτη και τον χρήστη**

Μετά την εγκατάσταση, τη συντήρηση, τον καθαρισμό ή τη μετατροπή, Ο εγκαταστάτης πρέπει να δώσει οδηγίες στον ιδιοκτήτη και στον χρήστη:

- Ο τρόπος λειτουργίας της συσκευής
- Όλες οι προφυλάξεις ασφαλείας που πρέπει να λαμβάνονται με τη συσκευή (εξαερισμός, θέση εγκατάστασης, συντήρηση, επιθεώρηση κ.λπ.)

ει - Οδηγίες χρήσης

- Οποιαδήποτε παρέμβαση πρέπει να γίνει από εξειδικευμένη και εξουσιοδοτημένη εταιρεία
- Διενεργεί περιοδική επιθεώρηση, συντήρηση και καθαρισμό σε ετήσια βάση
- Να διευκρινίσει τις σοβαρές συνέπειες και τον κίνδυνο θανάτου από τη μη συμμόρφωση με τους κανόνες ασφαλείας.
- Παραδώστε το εγχειρίδιο χρήστη και εγκατάστασης και προειδοποιήστε ότι πρέπει να φυλάσσεται και να συνοδεύει τη συσκευή.

### 1.3 Άλλοι κανόνες ασφαλείας για τον χρήστη

#### **Μην εκτελείτε εργασίες που συνεπάγονται το άνοιγμα της συσκευής.**

Σωματικές βλάβες από εγκαύματα λόγω θερμών εξαρτημάτων, ή πληγές από αιχμηρές ακμές ή προεξοχές.

#### **Μην εκτελείτε εργασίες που περιλαμβάνουν την αφαίρεση της συσκευής από το χώρο εγκατάστασής της.**

Πλημμύρα από το νερό που διαρρέει από τις αποσυνδεδεμένες σωληνώσεις.

Εκρήξεις, πυρκαγιές ή αιφυξία από διαρροή φυσικού αερίου από τις αποσυνδεδεμένες σωληνώσεις.

#### **Μην αφήνετε αντικείμενα πάνω στη συσκευή**

Τραυματισμός από πτώση αντικειμένων λόγω κραδασμών.

Ζημιά στη συσκευή ή σε αντικείμενα κάτω από αυτή από πτώση αντικειμένων λόγω δονήσεων.

#### **Μην σκαρφαλώνετε στη συσκευή.**

Τραυματισμός από πτώση της συσκευής.

Ζημιά στη συσκευή ή σε αντικείμενα κάτω από αυτή από πτώση της συσκευής.

#### **Μην ανεβαίνετε σε καρέκλες, σκαμπό, σκάλες ή ασταθή αντικείμενα για να καθαρίσετε τη συσκευή.**

Τραυματισμός από πτώση από ύψος ή κοψίματα (αλουμιένιες σκάλες που κλείνουν κατά λάθος).

#### **Μην καθαρίζετε τη συσκευή χωρίς πρώτα να την απενεργοποιήσετε.**

Προσωπικός τραυματισμός λόγω εγκαυμάτων.

#### **Μην χρησιμοποιείτε εντομοκτόνα, διαλύτες ή ισχυρά απορρυπαντικά για να καθαρίσετε τη συσκευή.**

Ζημιά στα πλαστικά και βαμμένα μέρη.

#### **Μην χρησιμοποιείτε τη συσκευή για καμία χρήση πέραν της συνήθους οικιακής χρήσης.**

Βλάβη στη συσκευή από υπερφόρτωση.

Βλάβη από ακατάλληλη χρήση.

#### **Μην επιτρέπετε τη χρήση σε παιδιά ή άτομα χωρίς πείρα.**

Βλάβη από ακατάλληλη χρήση.

## 1. ΣΥΜΒΟΛΑ ΚΑΙ ΣΗΜΑΤΑ ΑΣΦΑΛΕΙΑΣ

### 1.4 Άλλοι κανονισμοί ασφαλείας για τον εγκαταστάτη



**Εγκαταστήστε τη συσκευή σε σταθερό τοίχο που δεν δέχεται κραδασμούς.**

Αθόρυβη λειτουργία.



**Όταν ανοίγετε τρύπες στον τοίχο για την εγκατάσταση, προσέξτε να μην καταστρέψετε τυχόν ηλεκτρικά καλώδια ή σωληνώσεις.**

Ηλεκτροπληξία που προκαλείται από την επαφή με ηλεκτροφόρα καλώδια. Εκρήξεις, πυρκαγιές ή ασφυξία που προκλήθηκε από διαρροή φυσικού αερίου από κατεστραμμένες σωληνώσεις. Βλάβη σε υπάρχουσες εγκαταστάσεις.

Πλημμύρες που προκαλούνται από διαρροή νερού από τις κατεστραμμένες σωληνώσεις.



**Προστατέψτε όλες τις συνδέσεις σωλήνων, προκειμένου με σκοπό να αποτρέψετε τη ζημιά τους.**

Εκρήξεις, πυρκαγιές ή ασφυξία που προκλήθηκε από διαρροή αερίου από τις κατεστραμμένες σωληνώσεις.

Πλημμύρες που προκαλούνται από διαρροή νερού από τις κατεστραμμένες σωληνώσεις.



**Χρησιμοποιήστε τα κατάλληλα εργαλεία και εξοπλισμό (βεβαιωθείτε συγκεκριμένα ότι το εργαλείο δεν έχει φθαρεί και ότι η λαβή του είναι κατάλληλα στερεωμένη).**

Χρησιμοποιήστε τα σωστά και βεβαιωθείτε ότι δεν πέφτουν από ύψος. Τοποθετήστε τα στη θέση τους μόλις τελειώσετε τη χρήση τους.

Σωματικές βλάβες από πτώση θραυσμάτων, εισπνοή σκόνης, χτυπήματα, κοψίματα, τρυπήματα και εκδορές.

Βλάβη στη συσκευή ή σε γειτονικά αντικείμενα εξαιτίας πτώσης θραυσμάτων, χτυπημάτων και κοψιμάτων.



**Βεβαιωθείτε ότι τυχόν φορητές σκάλες έχουν τοποθετηθεί με ασφάλεια, Ότι είναι κατάλληλα ισχυρές και ότι τα σκαλιά είναι άθικτα και δεν είναι ολισθηρά και δεν ταλαντεύονται όταν κάποιος τους ανεβαίνει. Βεβαιωθείτε ότι κάποιος σας παρακολουθεί ανά πάσα στιγμή.**

Σωματικές βλάβες εξαιτίας πτώσης από ύψος ή από κοψίματα (τυχαίο κλείσιμο σκάλας).



**Βεβαιωθείτε ότι τυχόν τροχήλατες σκάλες τοποθετούνται με ασφάλεια, Ότι είναι κατάλληλα ισχυρές, ότι τα σκαλιά είναι άθικτα**

**και δεν ολισθηρά και ότι οι σκάλες είναι εφοδιασμένες με χειρολαβές και στις δύο πλευρές και στηθαίο στο πλατύσκαλο.**

Τραυματισμός λόγω πτώσης από ύψος.



**Κατά τη διάρκεια της πραγματοποίησης όλων των εργασιών σε ένα ορισμένο ύψος (γενικά με μια διαφορά ύψους πάνω από δύο μέτρα), βεβαιωθείτε ότι χρησιμοποιούνται στηθαία για να περιβάλλουν το χώρο εργασίας ή ότι χρησιμοποιούνται ατομικοί ιμάντες για την πρόληψη από πτώσεις. Ο χώρος όπου μπορεί να συμβεί οποιαδήποτε τυχαία πτώση πρέπει να είναι απαλλαγμένος από επικίνδυνα εμπόδια, καθώς και κάθε επίπτωση της πτώσης πρέπει να αμβλύνεται από ημι-άκαμπτες ή παραμορφώσιμες επιφάνειες.**

Τραυματισμός λόγω πτώσης από ύψος.



**Βεβαιωθείτε ότι ο χώρος εργασίας έχει κατάλληλες συνθήκες υγιεινής και καθαριότητας από την άποψη του φωτισμού, του αερισμού και τη σταθερότητα των κατασκευών.**

Τραυματισμός λόγω χτυπήματος, σκοντάμματος, κ.λπ.



**Προστατέψτε τη συσκευή και όλη την περιοχή του χώρου εργασίας με κατάλληλο υλικό.**

Ζημιά στη συσκευή ή στα γύρω αντικείμενα που προκαλείται από πτώση θραυσμάτων, χτυπήματα και τομές.



**Χειριστείτε τη συσκευή με προσοχή και με κατάλληλη προστασία.**

Ζημιά στη συσκευή ή στα γύρω αντικείμενα από κραδασμούς, χτυπήματα, τομές και σύνθλιψη.



**Κατά τη διάρκεια όλων των διαδικασιών εργασίας, να φοράτε προστατευτικό ιματισμό και ατομικό προστατευτικό εξοπλισμό.**

Σωματικές βλάβες που προκαλούνται από ηλεκτροπληξία, πτώση θραυσμάτων, εισπνοή σκόνης, χτυπήματα, κοψίματα, πληγές, εκδορές, θόρυβο και δονήσεις.



**Τοποθετήστε όλα τα υπολείμματα και τον εξοπλισμό με τέτοιο τρόπο ώστε να κάνουν την κίνηση εύκολη και ασφαλή, αποφεύγοντας το σχηματισμό τυχόν σωρών που θα μπορούσαν να καταρρεύσουν.**

Ζημιά στη συσκευή ή σε γύρω αντικείμενα από κραδασμούς, χτυπήματα, τομές και σύνθλιψη.



**Όλες οι εργασίες στο εσωτερικό της συσκευής πρέπει να γίνονται με τη δέουσα προσοχή, ώστε να αποφευχθεί η απότομη επαφή με αιχμηρά μέρη.**

Τραυματισμός που προκαλείται από κοψίματα, διατρήσεις και εκδορές



**Επαναφέρετε όλες τις λειτουργίες ασφαλείας και ελέγχου που επηρεάζονται από οποιαδήποτε εργασία που εκτελείται στη συσκευή και βεβαιωθείτε ότι λειτουργούν σωστά πριν επανεκκινήσετε τη συσκευή.**

Εκρήξεις, πυρκαγιά ή ασφυξία που προκαλείται από διαρροή αερίου ή εσφαλμένη εκκένωση καυσαερίων. Βλάβη ή διακοπή λειτουργίας της συσκευής που προκαλούνται από εκτός ελέγχου λειτουργία.



**Πριν από το χειρισμό, αδειάστε όλα τα εξαρτήματα που μπορεί να περιέχουν ζεστό νερό, κάνοντας εξαερισμό αν είναι απαραίτητο.**

Τραυματισμός από εγκαύματα.



**Αφαιρέστε τα άλατα των εξαρτημάτων, σύμφωνα με τις οδηγίες που παρέχονται στο δελτίο δεδομένων ασφαλείας του προϊόντος που χρησιμοποιείτε, αεριζοντας το δωμάτιο, φορώντας προστατευτικά ρούχα, αποφύγετε την ανάμιξη διαφορετικών προϊόντων και προστατέψτε τη συσκευή και τα γύρω αντικείμενα.**

Σωματικές βλάβες που προκαλούνται από όξινες ουσίες που έρχονται σε επαφή με το δέρμα ή τα μάτια, κατάποση ή εισπνοή βλαβερών χημικών ουσιών.

Ζημιά στη συσκευή ή στα γύρω αντικείμενα από διάβρωση που προκαλείται από όξινες ουσίες.

## 2. ΚΑΝΟΝΙΣΜΟΙ ΚΑΙ ΣΥΜΜΟΡΦΩΣΗ

### 2.1 Σύμβολο CE



Το σύμβολο CE αυτού του προϊόντος συμμορφώνεται με τις απαιτήσεις και τις οδηγίες που ισχύουν στην ΕΕ.

- 2016/426/ΕΕ Συσκευές αερίου
- EN26:2023 Θερμοσίφωνας αερίου
- 2014/30/ΕΕ Ηλεκτρομαγνητική συμβατότητα
- 2014/35/ΕΕ Ηλεκτρική ασφάλεια
- Ενεργειακή επισήμανση 2010/30/ΕΕ
- 812/2013 Κανονισμός (ΕΕ) της Επιτροπής
- Απαιτήσεις οικολογικού σχεδιασμού 2009/125/ΕΕ
- 814/2013 Κανονισμός (ΕΕ) της Επιτροπής
- 2014/C 207125 ΠΑΡΤΙΔΑ2 Σημείο 4 – Ενεργειακή απόδοση θέρμανσης νερού
- EN 15036-1 Εκπομπές αερόφερτου θορύβου
- EN-ISO 3743-1 Στάθμη ηχητικής ισχύος
- EN 13203-2 2022 Παράρτημα Β Απόδοση, ηλεκτρική ενέργεια και κατανάλωση καυσίμου

## 3. ΟΡΟΙ ΕΓΓΥΗΣΗΣ

### 3.1 Όροι συμβατικής εγγύησης θερμοσίφωνων αερίου

Η παρούσα εγγύηση, που παρέχεται από την Ariston Group Greece, ισχύει αποκλειστικά για την Ελλάδα και την Κύπρο και αφορά σε όλα τα εξαρτήματα της συσκευής και καλύπτει κατ' επέκταση την δωρεάν επισκευή ή αντικατάσταση οποιουδήποτε μέρους της συσκευής που θα παρουσιάσει εργοστασιακό ελάττωμα στην περίπτωση που:

- το ελάττωμα παρουσιαστεί εντός 2 ΕΤΩΝ από την ημερομηνία ενεργοποίησης της εγγύησης του θερμοσίφωνου και αναφερθεί από τον χρήστη σε ένα Εξουσιοδοτημένο Κέντρο Εξυπηρέτησης εντός 2 μηνών από την ανακάλυψή του
- αναγνωρίστηκε ως τέτοιο από ένα Εξουσιοδοτημένο Κέντρο Εξυπηρέτησης της Ariston.

Ο καταναλωτής δεν υποχρεώνεται σε κανένα κόστος ή έξοδα για τις επεμβάσεις του πιστοποιημένου Εξουσιοδοτημένου Κέντρο Εξυπηρέτησης της Ariston Group Greece.

Για να ενεργοποιήσετε την εγγύηση της συσκευής είναι απαραίτητο να επικοινωνήσετε με το Εξουσιοδοτημένο Κέντρο Εξυπηρέτησης μέσα σε 3 μήνες από την ημερομηνία εναύσεως του θερμοσίφωνου.

Αφού το Εξουσιοδοτημένο Κέντρο Εξυπηρέτησης της Ariston πιστοποιήσει την καλή λειτουργία του λέβητα θα σας προμηθεύσει με όλες τις πληροφορίες για τη σωστή χρήση, δίνοντάς σας αντίγραφο που πιστοποιεί την ενεργοποίηση της εγγύησης που προβλέπεται και πρέπει να φέρει την υπογραφή του χρήστη.

Η παρούσα εγγύηση είναι έγκυρη σε περίπτωση που:

- Η συσκευή είναι εγκατεστημένη σύμφωνα με την ισχύουσα νομοθεσία και με τις περιγραφές που εμπεριέχονται στο εγχειρίδιο εγκατάστασης, χρήσης και συντήρησης του προϊόντος από εξειδικευμένο προσωπικό σύμφωνα με την ισχύουσα νομοθεσία
- Το έγγραφο που αποδεικνύει την εγγύηση είναι συμπληρωμένο αποκλειστικά από Εξουσιοδοτημένο Κέντρο Εξυπηρέτησης της Ariston σε περίπτωση μελλοντικών επεμβάσεων.

Η εγγύηση δεν ισχύει σε περίπτωση που:

- Η εγκατάσταση δεν ανταποκρίνεται στους ισχύοντες κανονισμούς και στις διατάξεις που εμπεριέχονται στο εγχειρίδιο εγκατάστασης, χρήσης και συντήρησης του θερμοσίφωνου.
- Ελαττωμάτων οφειλόμενα στην έλλειψη ή στην εσφαλμένη συντήρηση του λέβητα.
- Ηλεκτρικών και υδραυλικών εγκαταστάσεων που δεν συμμορφώνονται με τους ισχύοντες κανονισμούς που διέπουν τον τομέα της θέρμανσης.

- Ζημιών που προκλήθηκαν από περιβαλλοντικές ή κλιματικές μεταβολές συνθηκών ή άλλης φύσεως που δεν συμπεριλαμβάνονται εργοστασιακά ελαττώματα
- Ζημιών που προκλήθηκαν από φαινόμενα διάβρωσης ή από συνθησιαμένες αποθέσεις της εγκατάστασης
- Ζημιών που προκλήθηκαν από τεχνικό προσωπικό μη πιστοποιημένο από την Ariston Group Greece ή από την απουσία χρήσης αυθεντικών ανταλλακτικών
- ακατάλληλης χρήσης ή αγνόησης των προειδοποιήσεων και των οδηγιών για τη σωστή λειτουργία όπως αυτή περιγράφεται στο εγχειρίδιο εγκατάστασης, χρήσης και συντήρησης του προϊόντος.

Το Εξουσιοδοτημένο Κέντρο Εξυπηρέτησης της Ariston που θα πραγματοποιήσει την επέμβαση με την εγγύηση σε ισχύ, θα προβεί στην αντικατάσταση του ελαττωματικού εξαρτήματος του προϊόντος στον τόπο επισκευής, εκτός και αν η επισκευή κρίνεται από το ίδιο το Εξουσιοδοτημένο Κέντρο Εξυπηρέτησης της Ariston αδύνατη ή εξαιρετικά δαπανηρή.

Η Ariston Group Greece δεν είναι υπεύθυνη για ενδεχόμενες ζημιές που μπορεί να προκληθούν άμεσα ή έμμεσα σε άτομα, αντικείμενα ή κατοικίδια συνέπεια μη προσεκτικής παρατήρησης των υποδείξεων ασφαλείας που εμπεριέχονται στο εγχειρίδιο εγκατάστασης, χρήσης και συντήρησης του προϊόντος και της σχετικής ισχύουσας νομοθεσίας για την εγκατάσταση και την συντήρηση της συσκευής. Η παρούσα εγγύηση αφορά αποκλειστικά στον θερμοσίφωνα. Καμία ευθύνη δεν βαρύνει το πιστοποιημένο Εξουσιοδοτημένο Κέντρο Εξυπηρέτησης για προβλήματα που προέρχονται από μια εγκατάσταση του προϊόντος που δεν συμμορφώνεται με του κανονισμούς που διέπουν τα υλικά και τις διατάξεις του εγχειριδίου εγκατάστασης, χρήσης και συντήρησης του λέβητα.

ΠΡΟΙΟΝ	ΕΚΔΟΣΗ	ΕΣΩΤΕΡΙΚΟ ΔΟΧΕΙΟ – ΣΥΣΤΗΜΑ (ΧΡΟΝΙΑ)	ΗΛΕΚΤΡΙΚΑ/ ΗΛΕΚΤΡΟΝΙΚΑ + ΑΛΛΑ ΜΕΡΗ (ΧΡΟΝΙΑ)
ΘΕΡΜΟΣΙΦΩΝΕΣ ΑΕΡΙΟΥ ARISTON	ΟΛΕΣ	2	2

## 4. ΟΔΗΓΙΕΣ ΧΡΗΣΗΣ

### 4.1 Διεπαφή χρήστη

Η διεπαφή χρήστη (βλ. περιγραφή παρακάτω) χρησιμοποιείται για τη λειτουργία και τον έλεγχο της συσκευής.

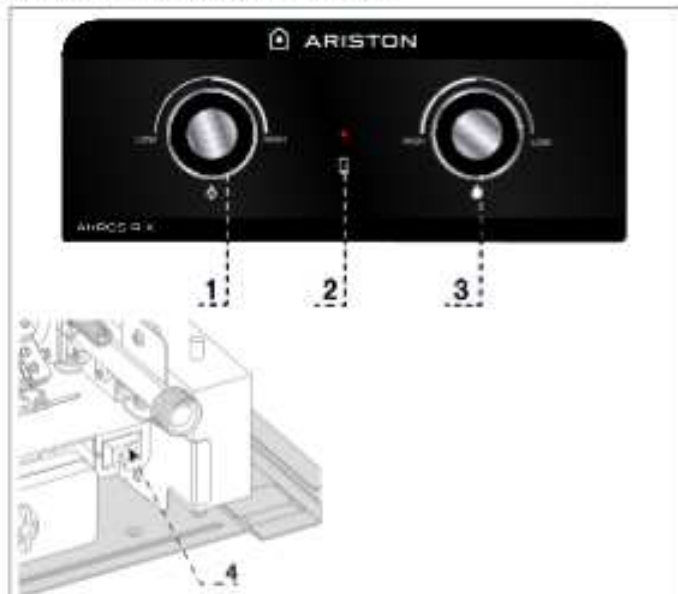

Εικόνα 1 - Πίνακας ελέγχου και κουμπι ενεργοποίησης/απενεργοποίησης

Αρ.	Περιγραφή
1	Κουμπι αερίου
2	Ισχύς μπαταρίας
3	Πόμολο νερού
4	Ενεργοποίηση/απενεργοποίηση

### 4.2 Ενεργοποιήστε / απενεργοποιήστε τη συσκευή

- Ενεργοποίηση: πατήστε το κουμπι ενεργοποίησης/απενεργοποίησης (βλ. Σχήμα 1 - Πίνακας ελέγχου και κουμπι ενεργοποίησης/απενεργοποίησης Nr.: 4)
- Απενεργοποίηση: πατήστε το κουμπι ενεργοποίησης/απενεργοποίησης (βλ. Σχήμα 1 - Πίνακας ελέγχου και κουμπι ενεργοποίησης/απενεργοποίησης Nr.: 4)

### 4.3 Θερμές επιφάνειες

Αποφύγετε την άμεση επαφή με το μπροστινό πάνελ όταν η συσκευή βρίσκεται σε λειτουργία. Η επιφάνεια είναι πολύ ζεστή. Μην κοιτάτε μέσα από το παράθυρο επιθεώρησης φλόγας στο μπροστινό πάνελ.

### 4.4 Ρύθμιση της συσκευής

Το κουμπι αερίου (βλ. Σχήμα 1 - Πίνακας ελέγχου και κουμπι ενεργοποίησης/απενεργοποίησης Nr.: 1) ρυθμίζει τη μέγιστη ισχύ του καυστήρα. Η περιστροφή δεξιόστροφα θα αυξήσει τη μέγιστη ισχύ του καυστήρα, εάν η περιστροφή αριστερόστροφα μειώνει τη μέγιστη ισχύ της συσκευής.

Το κουμπι νερού (βλ. Εικόνα 1 - Πίνακας ελέγχου και κουμπι ενεργοποίησης/απενεργοποίησης Nr.: 2) ρυθμίζει τη μέγιστη ροή νερού που επιτρέπεται να περάσει από τον καυστήρα. Εάν η περιστροφή δεξιόστροφα θα μειώσει τη μέγιστη ροή νερού στη συσκευή. Εάν η περιστροφή αριστερόστροφα θα αυξήσει τη μέγιστη ροή νερού στη συσκευή.

Το κουμπι νερού ρυθμίζει επίσης την ελάχιστη ροή νερού που απαιτείται για την εκκίνηση της συσκευής. Εάν περιστρέφεται δεξιόστροφα, μειώνεται η ελάχιστη ροή νερού για λειτουργία. Εάν περιστρέφεται αριστερόστροφα, αυξάνεται η ελάχιστη ροή νερού για λειτουργία.

Ρύθμιση της θερμοκρασίας του νερού, σύσταση.

**Μέγιστη θερμοκρασία νερού** - Περιστρέψτε το κουμπι αερίου πλήρως δεξιόστροφα για μέγιστη ισχύ καυστήρα (αυτή η ρύθμιση συνιστάται κατά τη διάρκεια του χειμώνα ή όταν η είσοδος νερού είναι πολύ κρύα, κάτω από 10 ° C)

**Μειωμένη θερμοκρασία νερού** - Περιστρέψτε το κουμπι αερίου πλήρως αριστερόστροφα για μέγιστη μείωση της ισχύος του καυστήρα (αυτή η ρύθμιση συνιστάται κατά τη διάρκεια του καλοκαιριού ή όταν η είσοδος νερού είναι ζεστή, πάνω από 15 ° C)

Ρύθμιση της ροής του νερού, σύσταση.

**Μέγιστη ροή νερού** - Περιστρέψτε το κουμπι νερού πλήρως αριστερόστροφα για μέγιστη ροή νερού (αυτή η ρύθμιση συνιστάται εάν η κανονική χρήση ζεστού νερού γίνεται με ροές νερού άνω των 6 l / min ή το καλοκαίρι όπου η θερμοκρασία ζεστού νερού δεν είναι τόσο κρίσιμη)

**Μειωμένη ροή νερού** - Περιστρέψτε το κουμπι νερού πλήρως δεξιόστροφα για μειωμένη ροή νερού (αυτή η ρύθμιση συνιστάται εάν η κανονική χρήση ζεστού νερού γίνεται με χαμηλή ροή νερού κάτω από 5 l / min ή το χειμώνα όπου η θερμοκρασία ζεστού νερού είναι κρίσιμη).

### 4.5 Σήμα ισχύος μπαταρίας

Όταν οι μπαταρίες είναι χαμηλής ισχύος, ανάβει η κόκκινη λυχνία της μπαταρίας (βλ. Εικόνα 1 - Πίνακας ελέγχου και κουμπι ενεργοποίησης/απενεργοποίησης Nr.: 4).

Οι μπαταρίες πρέπει να αντικατασταθούν από νέες, πλήρως φορτισμένες.

### 4.6 Αντικατάσταση μπαταριών

Για να αντικαταστήσετε τις μπαταρίες, ακολουθήστε τα βήματα:

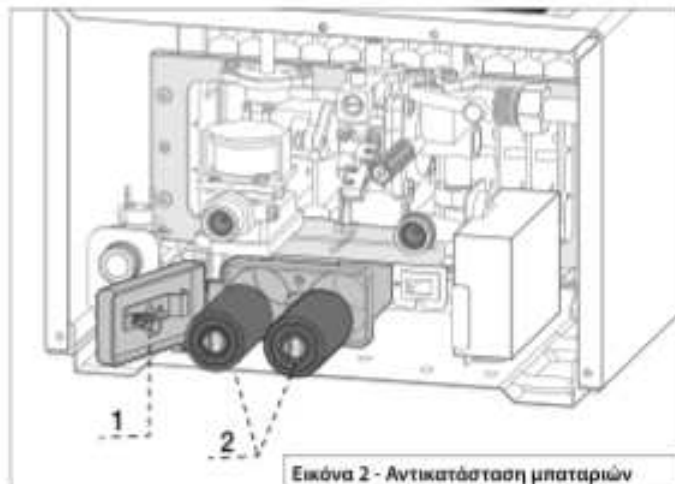

Εικόνα 2 - Αντικατάσταση μπαταριών

**Αφαιρέστε τις μπαταρίες:**

- Ανοίξτε το κουτι μπαταριών ανοίγοντας το κάλυμμα του κουτιού μπαταρίας (βλ. Εικόνα 2 : Αριθ. 1).
- Απελευθερώστε τις μπαταρίες τραβώντας τις προς τα έξω (βλ. Σχήμα 2 : Αριθ. 2).

**Αντικαταστήστε τις μπαταρίες:**

- Τοποθετήστε τις μπαταρίες με τη σωστή πόλωση (βλ. Εικόνα 2 : Αριθ. 2)
- Κλείστε το κάλυμμα του κουτιού μπαταρίας (βλ. Εικόνα 2 : Αριθ. 1)
- Βεβαιωθείτε ότι το κάλυμμα του κουτιού μπαταρίας είναι ασφαλείς με το κουμπι κλεισίματος

**Συστάσεις μπαταρίας:**

- Χρησιμοποιείτε μόνο τον συνιστώμενο τύπο μπαταριών: D/LR20.
- Μην απορρίπτετε τις χρησιμοποιημένες μπαταρίες στον κανονικό κάδο απορριμμάτων.
- Παραδώστε τις παλιές μπαταρίες για ανακύκλωση.
- Μην επαναχρησιμοποιείτε παλιές μπαταρίες.

## 4. ΟΔΗΓΙΕΣ ΧΡΗΣΗΣ

### 4.7 Συστάσεις για καθαρισμό και συντήρηση από τον χρήστη

Συνιστούμε στον χρήστη να ελέγχει τακτικά την κατάσταση της συσκευής κατά την καθημερινή χρήση.

Ελέγξτε για εξωτερικές συσσωρεύσεις σκόνης και ιατούς αράχνης και καθαρίστε τις εξωτερικές επιφάνειες του προϊόντος.

Πάντα να πραγματοποιείτε αυτούς τους ελέγχους με το προϊόν απενεργοποιημένο και κρύο.

Εάν παρατηρήσετε περαιτέρω ανωμαλίες, επικοινωνήστε με την τεχνική υποστήριξη.

Δεν πρέπει να τροποποιούνται ή να παρεμβάλλονται τα σφραγισμένα εξαρτήματα.

### 4.8 Αντιψυκτική προστασία

Η συσκευή δεν πρέπει να εγκαθίσταται σε δωμάτιο όπου η θερμοκρασία μπορεί να πέσει κάτω από το μηδέν.

Εάν υπάρχει κίνδυνος χαμηλών θερμοκρασιών περιβάλλοντος:

- Απενεργοποιήστε τη συσκευή.
- Αποστράγγιση της συσκευής:
  - ο Κλείστε τη βαλβίδα εισόδου νερού της συσκευής
  - ο Ανοίξτε μια βρύση ζεστού νερού
  - ο Ξεβουλώστε τη σύνδεση εισόδου νερού της συσκευής και αφήστε το νερό να αποστραγγιστεί από το κύκλωμα μέχρι να σταματήσει η ροή.
  - ο Επανασυνδέστε την είσοδο νερού της συσκευής, διατηρώντας τη βαλβίδα εισόδου νερού κλειστή.
  - ο Κλείστε τη βρύση ζεστού νερού.

**Σημείωση:** Μόλις περάσει ο κίνδυνος παγώματος, ανοίξτε τη βαλβίδα εισόδου νερού της συσκευής για να αποκαταστήσετε το κύκλωμα ζεστού νερού.



## ΟΔΗΓΙΕΣ ΕΓΚΑΤΑΣΤΑΣΗΣ ΚΑΙ ΣΥΝΤΗΡΗΣΗΣ (προορίζεται για ειδικευμένους τεχνικούς)

### 5. ΠΕΡΙΓΡΑΦΗ ΠΡΟΪΟΝΤΟΣ

#### 5.1 Ονομασία προϊόντος

Αυτό το προϊόν προορίζεται για την παραγωγή ζεστού νερού οικιακής χρήσης μόνο για οικιακή χρήση. Τροφοδοτείται με μπαταρία, διαθέτει καμινάδα και η εξάτμιση των καυσαερίων γίνεται με φυσικό ρεύμα. Η ισχύς ρυθμίζεται ανάλογα με τη ροή του νερού για να εξασφαλιστεί σταθερότητα θερμοκρασίας εντός της χωρητικότητας του εύρους ισχύος.

Η συσκευή είναι εξοπλισμένη με διάφορα χαρακτηριστικά ασφαλείας:

- Διάταξη ελέγχου καυσαερίων που απενεργοποιεί τη συσκευή εάν υπάρχει ανεπαρκές ρεύμα αερίων
- Συσκευή ελέγχου φλόγας καυστήρα που απενεργοποιεί τη συσκευή εάν η κατάσταση φλόγας δεν είναι σε καλή κατάσταση
- Περιοριστής θερμοκρασίας που απενεργοποιεί τη συσκευή σε περίπτωση υπερθέρμανσης του νερού.

AKROS	R	X	11	20
Όνομα μοντέλου	Ανάλογος	Χαμηλά NOx	L/min	Τύπος αερίου

Τραπέζι 1 - Περιγραφή ονόματος προϊόντος

Χωρητικότητα: 11 L/min

Τύπος αερίου: 20 Φυσικό αέριο  
30 Αέριο βουτάνιο  
31 Αέριο προπανίου

#### 5.2 Επιτρεπόμενοι τύποι αερίων

Μόνο τα αέρια που παρέχονται από τη διανομή δημόσιων δικτύων και τις πιστοποιημένες εταιρείες επιτρέπεται να χρησιμοποιούνται με αυτό το προϊόν.

Αυτό το προϊόν είναι συμβατό με ανάμειξη υδρογόνου φυσικού αερίου με μείγμα έως 20% όγκου υδρογόνου.

#### 5.3 Πινακίδα δεδομένων

Η πινακίδα δεδομένων τοποθετείται μέσα στη συσκευή στην πλευρική πλευρά του μπροστινού καλύμματος.

#### 5.4 Υλικό στο κουτί

- Θερμοσίφωνα αερίου
- Κιτ εγκατάστασης
- Μπαταρίες 2x1,5V τύπου D/LR20
- Τεκμηρίωση συσκευής

#### 5.5 Υλικό που δεν περιλαμβάνεται στο κουτί

- Κιτ μετατροπής αερίου
- Αξεσουάρ εξάτμισης
- Κιτ μετασκευής για εγκατάσταση

#### 5.6 Στοιχεία συστήματος συσκευής

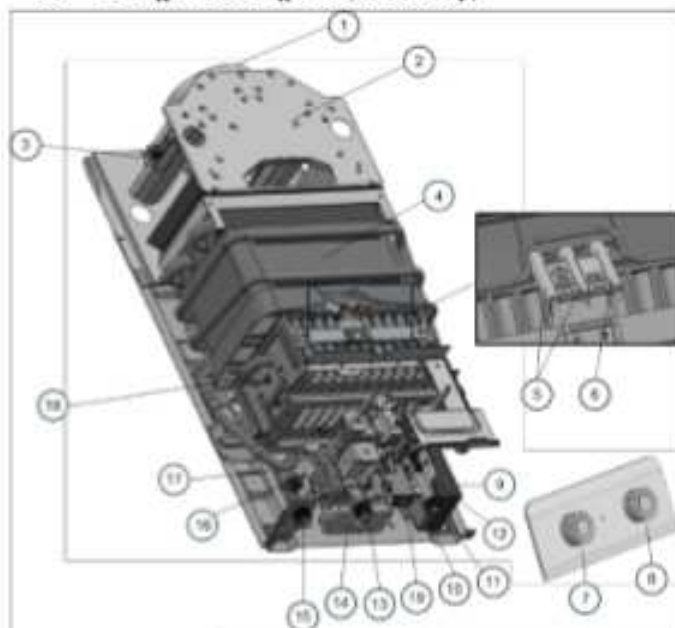

Εικόνα 3 - Στοιχεία συστήματος προϊόντος

Αρ.	Περιγραφή
1	Σύνδεση καυσαερίων
2	Απορροφητήρας καύσης
3	Διάταξη ασφαλείας καυσαερίων
4	Εναλλάκτης θερμότητας
5	Ηλεκτρόδια
6	Αισθητήρας φλόγας
7	Κουμπί αερίου
8	Πόμολο νερού
9	Ηλεκτρονική μονάδα ελέγχου
10	Βαλβίδα νερού
11	Είσοδος νερού
12	Βαλβίδα εκτόνωσης πίεσης νερού
13	Είσοδος αερίου
14	Κουτί μπαταρίας
15	Εξοδος νερού
16	Συσκευή ασφαλείας υπερθέρμανσης νερού
17	Βαλβίδα αερίου
18	Κύριος καυστήρας
19	Κουμπί ενεργοποίησης/απενεργοποίησης

## 6. ΕΓΚΑΤΑΣΤΑΣΗ

### 6.1 Διαστάσεις

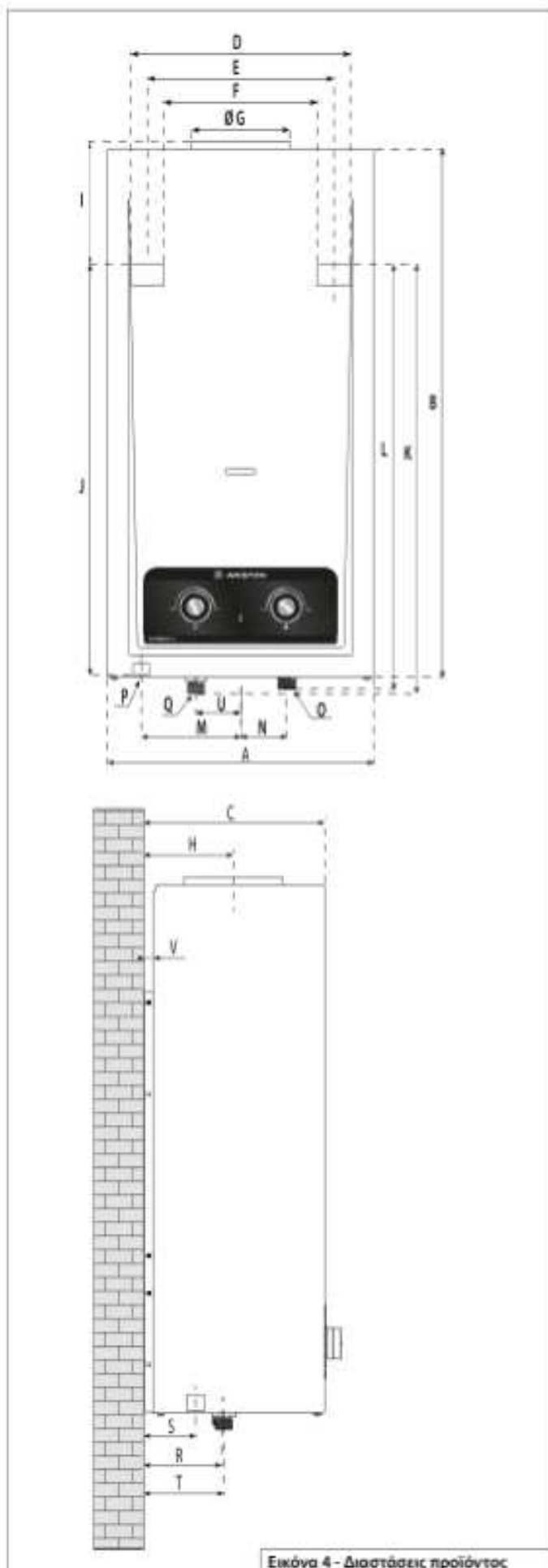

Εικόνα 4 - Διαστάσεις προϊόντος

ID	Περιγραφή	11 L	Μονάδες
A	Πλάτος	310	mm
B	Ύψος	625	mm
C	Βάθος	211	mm
D	Σημεία αγκύρωσης μέγιστη απόσταση	256	mm
E	Σημεία αγκύρωσης σε κεντρική απόσταση	232	mm
F	Σημεία αγκύρωσης σε ελάχιστη απόσταση	208	mm
G	Καυσασέρια (εσωτερική διάμετρος)	113	mm
H	Απόσταση καυσασεριών από τον τοίχο	104	mm
I	Καυσασέρια κατακόρυφη απόσταση από το σημείο αγκύρωσης	144	mm
J	Κατακόρυφη απόσταση εξόδου νερού από το σημείο αγκύρωσης	478	mm
K	Κατακόρυφη απόσταση εισόδου αερίου από το σημείο αγκύρωσης	499	mm
L	Κατακόρυφη απόσταση εισόδου νερού από το σημείο αγκύρωσης	494	mm
M	Απόσταση εξόδου νερού από την κεντρική γραμμή της συσκευής	116	mm
N	Απόσταση εισόδου νερού από την κεντρική γραμμή της συσκευής	54	mm
O	Σύνδεση εισόδου νερού (αρσενικό)	1/2	pollici
P	Σύνδεση εξόδου νερού (αρσενικό)	1/2	pollici
Q	Σύνδεση εισόδου αερίου (αρσενικό)	1/2	pollici
R	Απόσταση εισόδου νερού από τον τοίχο	91	mm
S	Απόσταση εξόδου νερού στον τοίχο	60	mm
T	Απόσταση εισόδου αερίου από τον τοίχο	93	mm
U	Απόσταση εισόδου αερίου από την κεντρική γραμμή της συσκευής	52	mm
V	Μέγιστη απόσταση από τον τοίχο για βίδα στερέωσης	19	mm

Τραπέζι 2 - Διαστάσεις προϊόντος

### 6.2 Ελέγξτε το υλικό που παραλήφθηκε

1. Αφαιρέστε τη συσκευή από το χαρτοκιβώτιο.
2. Ελέγξτε εάν το προϊόν είναι πλήρες και χωρίς ζημιές.
3. Ελέγξτε αν όλο το υλικό που περιλαμβάνεται είναι ανάλογο με το σημείο: 5.4 Υλικό στο κουτί.

## 6. ΕΓΚΑΤΑΣΤΑΣΗ

### 6.3 Απαιτήσεις εγκατάστασης

#### 6.3.1 Τόπος εγκατάστασης

- Ελέγξτε εάν ο χώρος εγκατάστασης και η τοποθεσία είναι σύμφωνα με συγκεκριμένους περιφερειακούς ή τοπικούς κανονισμούς.
- Βεβαιωθείτε ότι οι ελάχιστες αποστάσεις είναι σύμφωνα με τις πληροφορίες σχετικά με Σχήμα 5 - Ελάχιστες αποστάσεις εγκατάστασης.
- Μην εγκαθιστάτε τη συσκευή πάνω από άλλο εξοπλισμό που μπορεί να επηρεάσει τον θερμοσίφωνα και τη λειτουργία του, ειδικά πάνω από τον εξοπλισμό που παρέχει πηγή θερμότητας (π.χ. φούρνοι, εστίες μαγειρέματος, λέβητες κ.λπ.) όπου δημιουργείται ατμός και μπορεί να αναμιχθεί με σκόνη ή λίπος τροφίμων και να αναρροφηθεί από τον θερμοσίφωνα ως είσοδο αέρα για τον καυστήρα.
- Εγκαταστήστε τη συσκευή σε καλά αεριζόμενο χώρο με συμβατό σωλήνα καυσαερίων και όπου οι θερμοκρασίες στο εσωτερικό δεν πέφτουν κάτω από τους μηδέν βαθμούς Κελσίου. Η θερμοκρασία δωματίου όπου εγκαθίσταται το προϊόν πρέπει να είναι μεταξύ 5°C και 45°C.
- Η συσκευή δεν μπορεί να εγκατασταθεί μοιραζόμενη έναν κοινό καπναγωγό εξάτμισης με άλλους εξοπλισμούς που απαιτούν επίσης εξάντληση. Η συσκευή πρέπει να εγκατασταθεί σε έναν μόνο καπναγωγό που προορίζεται μόνο για αυτό το προϊόν.

#### 6.3.2 Διάβρωση



- **Ο κίνδυνος μπορεί να προκαλέσει σοβαρό ή θανατηφόρο τραυματισμό.**

Μια υψηλή επίμονη συγκέντρωση αμμωνιακού μπορεί να προκαλέσει διάβρωση του ορείχαλκου με το χρόνο και να οδηγήσει σε διαρροές σε συνδέσεις ή εξαρτήματα όπου χρησιμοποιείται αέριο που μπορεί να δημιουργήσει συνθήκες έκρηξης. Μην εγκαθιστάτε τη συσκευή όπου μπορεί να προκύψει υψηλή συγκέντρωση αμμωνίας (π.χ. αποθήκευση λιπασμάτων εδάφους, στάβλων ζώων κ.λπ.)

- Η συσκευή δεν μπορεί να εγκατασταθεί σε χώρο όπου ορισμένα προϊόντα μπορούν να δημιουργήσουν επιθετικές ουσίες που θα μπορούσαν να οδηγήσουν σε διάβρωση (π.χ. μελάνια, προϊόντα καθαρισμού, κόλλες, διαλύτες κ.λπ.)
- Η συσκευή δεν πρέπει να εγκαθίσταται σε χώρο κοντά στη θάλασσα όπου η γύρω ατμόσφαιρα έχει υψηλή και αλμυρή υγρασία, καθώς προάγει τη διάβρωση λόγω γαλβανικής δράσης μεταξύ ανόμοιων μετάλλων και προκαλεί διάβρωση και σκουριά.

#### 6.3.3 Κατάψυξη

Η συσκευή δεν πρέπει να εγκαθίσταται σε δωμάτιο όπου η θερμοκρασία μπορεί να πέσει κάτω από μηδέν βαθμούς Κελσίου, όπου μπορεί να συμβεί κατάψυξη νερού. Όταν το νερό παγώνει, ο όγκος του διαστέλλεται και αυξάνεται κατά περίπου 9%, γεγονός που προκαλεί τεράστια τάση στο υδραυλικό σύστημα (σωλήνες, βαλβίδες, αισθητήρες, συνδέσεις κ.λπ.) και μπορεί να προκαλέσει ζημιά στη συσκευή και να οδηγήσει σε πιθανή διαρροή νερού.

Σε περίπτωση κινδύνου χαμηλής θερμοκρασίας δωματίου

- Απενεργοποιήστε τη συσκευή
- Καθαρίστε το νερό από τη συσκευή (βλ. σημείο 4.8).

#### 6.3.4 Απαιτήσεις χαρακτηριστικών νερού

Το νερό που χρησιμοποιείται με τη συσκευή πρέπει να συμμορφώνεται με τις απαιτήσεις πόσιμου νερού και σύμφωνα με τη νομοθεσία. Η σκληρότητα και τα χαρακτηριστικά του νερού πρέπει να είναι σύμφωνα με Πίνακας 3 - Απαιτήσεις ποιότητας νερού.

Σκληρότητα [mg / L]	PH	TDS - [mg / L]
0 - 180	6.5 - 8.5	0 - 600

Τραπέζι 3 - Απαιτήσεις ποιότητας νερού



#### Προειδοποίηση

Σε περίπτωση σκληρότητας νερού πάνω από τις απαιτήσεις που καθορίζονται στον πίνακα 3, θα πρέπει να εγκατασταθεί ένα αποσκληρυντικό νερού πριν από την είσοδο νερού της συσκευής.



#### Προσοχή - η συσκευή μπορεί να υποστεί ζημιά.

Εάν το νερό που χρησιμοποιείται δεν συμμορφώνεται με τις απαιτήσεις ποιότητας, θα προωθήσει άλατα μέσα στο υδραυλικό κύκλωμα προκαλώντας μερική απόφραξη σωλήνων, θα μειώσει τη διάρκεια ζωής του εξοπλισμού και θα οδηγήσει σε ζημιά στο υδραυλικό κύκλωμα που μπορεί να προκαλέσει διαρροή νερού.

#### 6.3.5 Ανανέωση εισαγωγής αέρα χώρου εγκατάστασης - εξαερισμός ροής αέρα

Η συσκευή θερμαίνει το νερό χρησιμοποιώντας τη θερμότητα από την καύση καυσίμου. Η διαδικασία κατά τη λειτουργία χρειάζεται συνεχή εισαγωγή αέρα για την προώθηση της καύσης καυσίμου. Απαιτείται το δωμάτιο να έχει αρκετά ανοίγματα αέρα προς τα έξω, ώστε όλος ο αέρας εισαγωγής που απαιτείται για την εγκατάσταση του συνολικού εξοπλισμού να είναι σύμφωνα με τις ανάγκες. Οι απαιτήσεις για τα ανοίγματα στο δωμάτιο για το εξωτερικό πρέπει να είναι σύμφωνα με τον πίνακα:

Περιοχή ανοίγματος	Ελάχιστη ροή εισαγωγής αέρα
≥ 150 cm <sup>2</sup>	≥ 1.6 m <sup>3</sup> /h ανά kW

Τραπέζι 4 - Απαιτήσεις εισαγωγής αέρα χώρου εγκατάστασης

Οι ειδικές απαιτήσεις ανά περιοχή ή χώρα πρέπει επίσης να ελέγχονται και να εφαρμόζονται.

#### 6.3.6 Θερμοκρασία εξωτερικής επιφάνειας προϊόντος

Οι επιφάνειες γύρω από το προϊόν μπορούν να επιτύχουν μέγιστη κανονική θερμοκρασία λειτουργίας 85°C (αυτή η θερμοκρασία δεν λαμβάνει υπόψη τον σωλήνα καυσαερίων και τη σύνδεση). Τα δομικά υλικά γύρω από αυτές τις επιφάνειες πρέπει να συμμορφώνονται με αυτή τη θερμοκρασία. Εάν οι τοίχοι γύρω από το προϊόν είναι ευαίσθητοι στη θερμότητα, πρέπει να προστατεύονται με κατάλληλη μόνωση (διατηρήστε τις ελάχιστες αποστάσεις εγκατάστασης όπως αναφέρεται στο σημείο 6.3.7). Οι ειδικές απαιτήσεις ανά περιοχή ή χώρα πρέπει επίσης να ελέγχονται και να εφαρμόζονται.

#### 6.3.7 Ελάχιστες καθαρές αποστάσεις εγκατάστασης

Κατά την εγκατάσταση της συσκευής απαιτείται συμμόρφωση με ελάχιστες αποστάσεις από τοίχους, έπιπλα, φούρνοι (ή οποιοσδήποτε άλλος εξοπλισμός ικανός να μαγειρεύει ή να θερμαίνει τρόφιμα ή νερό παράγοντας ατμό που θα μπορούσε να εισαχθεί από τον θερμαντήρα νερού αερίου): Σωλήνες; κλπ. Οι ελάχιστες αποστάσεις ορίζονται στο παρακάτω σχήμα. Η συσκευή πρέπει να εγκατασταθεί με σαφείς αποστάσεις, διασφαλίζοντας ότι η συντήρηση και η συντήρηση μπορούν εύκολα να γίνουν.

Ο θερμοσίφωνα πρέπει να εγκατασταθεί σε ελάχιστο ύψος 1,6m. Σε περίπτωση που αυτό δεν είναι δυνατό, εγκαθίστανται άλλα μέσα προστασίας της άμεσης πρόσβασης.

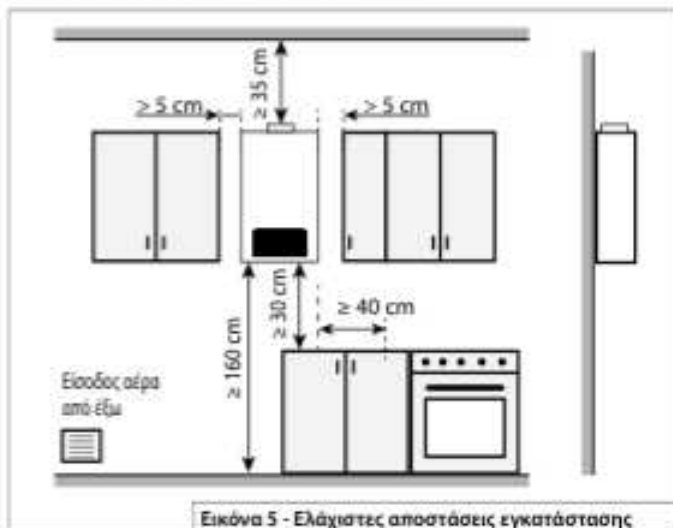

## 6. ΕΓΚΑΤΑΣΤΑΣΗ

### 6.3.8 Διαμόρφωση και μήκη καυσαερίων

Οι καπναγωγοί πρέπει να εγκαθίστανται σύμφωνα με τη διαμόρφωση που εληγείται παρακάτω (κατακόρυφος καπναγωγός ή αύξουσα γωνία καπνοδόχου με μέγιστο επιτρεπόμενο μήκος) προκειμένου να υπάρξει σωστή εξάντληση των καυσαερίων.

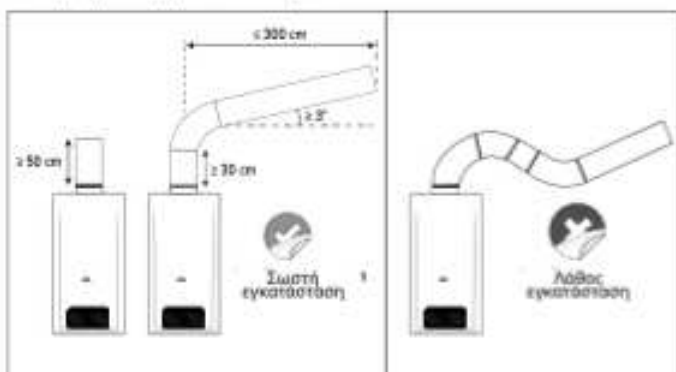

Εικόνα 6 - Σωστή εγκατάσταση

Εικόνα 7 - Λάθος εγκατάσταση

AKROS R X	ένος	ε
1120	0 - 100 cm	30 cm
113031	100 - 200 cm	50 cm
	200 - 300 cm	50 cm

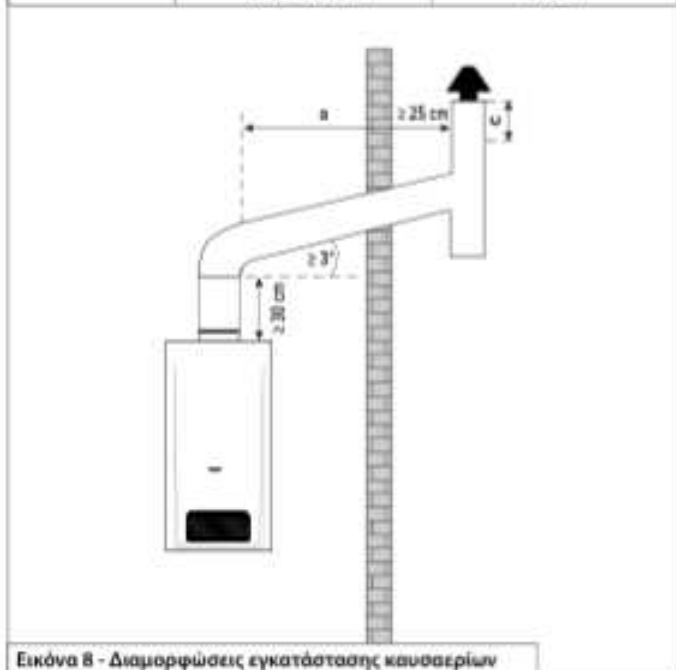

Εικόνα 8 - Διαμορφώσεις εγκατάστασης καυσαερίων

Στο σχήμα 8 παρουσιάζεται μια μη συμμορφούμενη διάταξη καπνοδόχου. Σε κάθε περίπτωση, ένα τμήμα της καπνοδόχου δεν μπορεί να είναι σε οριζόντια ή φθίνουσα κατεύθυνση. Πρέπει να είναι πάντα ανερχόμενο σε όλα τα μήκος του καπναγωγού.

Πίεση αναρρόφησης καυσαερίων	
AKROS R X 11	$\geq 8Pa$

Τραπέζι 5 - Πίεση αναρρόφησης καυσαερίων

### 6.4 Αφαιρέστε το μπροστινό κάλυμμα

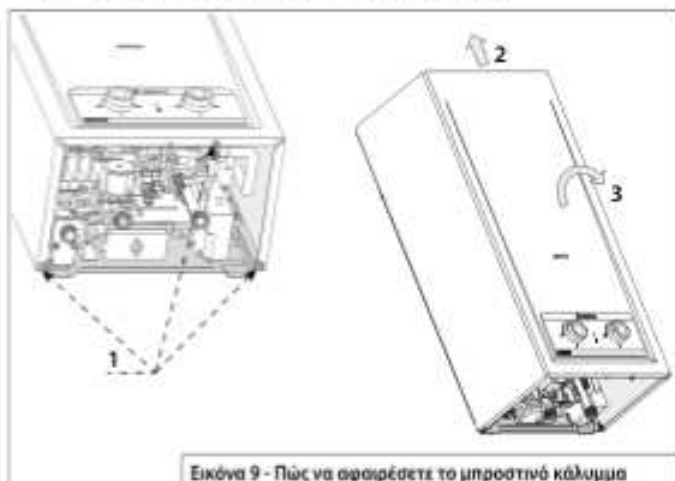

Εικόνα 9 - Πώς να αφαιρέσετε το μπροστινό κάλυμμα

Για να αφαιρέσετε το μπροστινό κάλυμμα ακολουθήστε τα βήματα στην παραπάνω εικόνα:

1. Αφαιρέστε τις τρεις βίδες 1 από κάτω.
2. Ανασηκώστε ελαφρά το εμπρόσθιο κάλυμμα όπως περιγράφεται στο σημείο 2 έως ότου απελευθερωθούν τα επάνω σημεία αγκύρωσης από τα άγκιστρα στο πίσω πλαίσιο.
3. Τραβήξτε ελαφρά το μπροστινό κάλυμμα για να το αφαιρέσετε.
4. Αφαιρέστε το μπροστινό κάλυμμα.

### 6.5 Στερέωση συσκευής στον τοίχο

Στερεώστε τη συσκευή στον τοίχο χρησιμοποιώντας τα αξεσουάρ που παρέχονται στο κουτί ή σε περίπτωση αντικατάστασης μιας παλιός μονάδας, ελέγξτε εάν τα τρέχοντα σημεία στερέωσης είναι σύμφωνα με τις απαιτήσεις διαστάσεων που εμφανίζονται στο Σχήμα 4 - Διαστάσεις προϊόντος και Πίνακας 2 - Διαστάσεις προϊόντος.

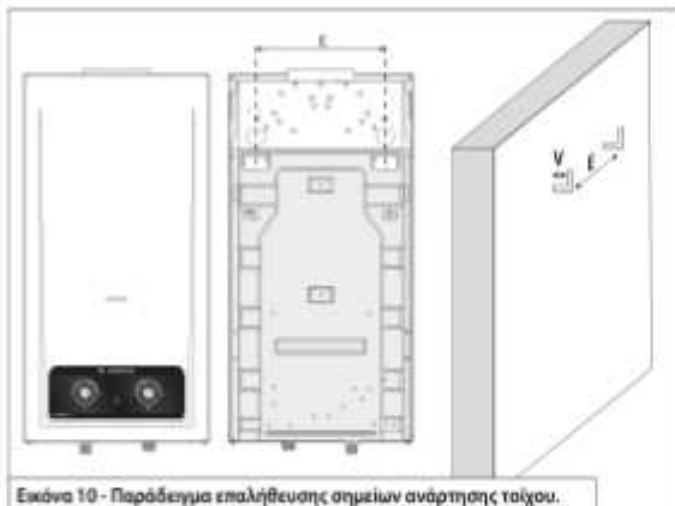

Εικόνα 10 - Παράδειγμα επαλήθευσης σημείων ανάρτησης τοίχου.

Τα σημεία αγκύρωσης πρέπει να ισοπεδώνονται οριζόντια. Μετά την εγκατάσταση της συσκευής στον τοίχο, θα πρέπει να παραμείνει σε κάθετη θέση. Ελέγχετε πάντα την ισοπέδωση με ένα κατάλληλο εργαλείο (επίπεδο φουσαλίδων, επίπεδο λείζερ κ.λπ.). Τα σημεία αγκύρωσης σχεδιάστηκαν για να εξοπλιστούν εκ των υστέρων με ορισμένους ανταγωνιστές στην αγορά, να ελέγξουν εάν αντικαθιστούν μια μονάδα τα τρέχοντα σημεία αγκύρωσης ταιριάζουν ήδη στα σημεία στερέωσης στον τοίχο

## 6. ΕΓΚΑΤΑΣΤΑΣΗ

### 6.6 Σύνδεση με τον αγωγό καυσαερίων

**!** Είναι υποχρεωτική η εγκατάσταση και η σύνδεση με καπναγωγό καυσαερίων σύμφωνα με αυτές τις χειροκίνητες απαιτήσεις. Εάν δεν γίνει σωστά μπορεί να προκαλέσει διαρροή καυσαερίων καύσης στο δωμάτιο και κίνδυνο μόλυνσης του αέρα και τελικά σοβαρό ή θανατηφόρο τραυματισμό.

Απαιτήσεις καυσαερίων:

- Συμμορφωθείτε με τα μήκη καπναγωγών που καθορίζονται στο παρόν εγχειρίδιο, βλέπε 6.3.8 - Διαμόρφωση και μήκος των καυσαεραγωγών.
- Συμμορφωθείτε με τις διαμέτρους καυσαερίων, βλέπω: 5.1 - Διαστάσεις.
- Όλο το μήκος του καπναγωγού πρέπει να είναι κατακόρυφο ή σε αύξουσα γωνία σε όλα τα τμήματα του μήκους του καπναγωγού.
- Ο καυσαγωγός πρέπει να στερεώνεται στη συσκευή εντός της εσωτερικής διαμέτρου του περιλαίμιου καυσαερίων, βλέπε σχήμα 8 - Συγκρότημα καυσαερίων στη συσκευή.
- Να είναι θερμομονωμένο
- Όλα τα εξαρτήματα πρέπει να είναι στεγανά και να μην επιτρέπουν διαρροή καυσαερίων. Πρόσθετο υλικό απομόνωσης μπορεί να εφαρμοστεί για να εξασφαλιστεί η ευρωστία (π.χ.: επιτρεπόμενη ταινία αλουμινίου, σιλκόνη υψηλής θερμοκρασίας κ.λπ.)
- Στο τέλος της καπνοδόχου πρέπει να διαθέτει ακροδέκτη καπναγωγού που να εξασφαλίζει προστασία από τη βροχή και τον άνεμο χωρίς να διακυβεύεται η εξαγωγή καυσαερίων.
- Τα υλικά των σωλήνων καπνοδόχου πρέπει να είναι κατασκευασμένα από μεταλλικά μέρη. Δεν επιτρέπεται η χρήση υλικών που είναι πιθανό να επηρεαστούν από τη θερμότητα (π.χ. πλαστικοί αγωγοί, εσωτερικές πλαστικές επικαλύψεις κ.λπ.)

Όλα τα εξαρτήματα καυσαερίων πρέπει να είναι πιστοποιημένα για θερμοσίφωνες αερίου.

Σε περίπτωση που ο καπναγωγός έρχεται σε επαφή με εύφλεκτα υλικά, πρέπει να απομονώνεται θερμικά, εξασφαλίζοντας μέγιστη επιφανειακή θερμοκρασία  $\leq 85^{\circ}\text{C}$ . Σε περίπτωση μη συμμόρφωσης με αυτή τη σύσταση, υπάρχει κίνδυνος πυρκαγιάς και υλικών ζημιών.



Εικόνα 11 - Συγκρότημα καυσαερίων στη συσκευή

### 6.7 Σύνδεση νερού

Ελέγχετε πάντα τις συνδέσεις νερού, τους σωλήνες νερού και τα αξεσουάρ νερού για τυχόν ζημιές και πιθανή διαρροή νερού μετά την εγκατάσταση. Χρησιμοποιείτε μόνο πιστοποιημένα αξεσουάρ νερού που συμμορφώνονται με τις ευρωπαϊκές οδηγίες και τους περιφερειακούς ή/και εθνικούς κανονισμούς.

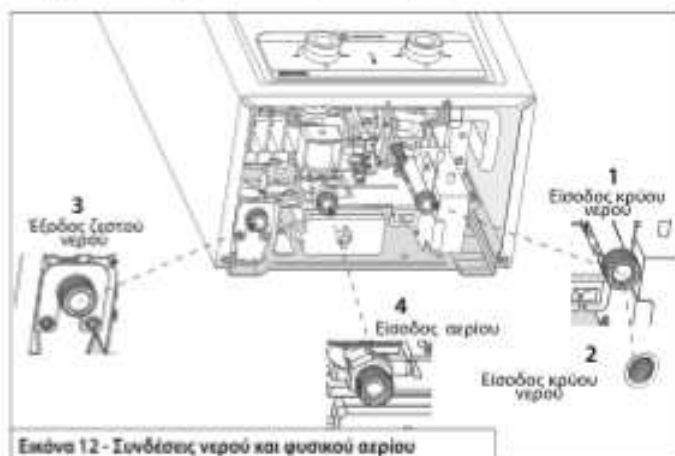

Εικόνα 12 - Σύνδεσεις νερού και φυσικού αερίου

Ελέγξτε τους τύπους σύνδεσης νερού στο Πίνακα 2 - Διαστάσεις προϊόντος.

Κατά την εγκατάσταση σύνδεσης νερού:

- Ελέγξτε εάν φίλτρο νερού (βλ. Σχήμα 12 - 2) συναρμολογείται στη σύνδεση εισόδου νερού συσκευής
- Συνιστάται η εγκατάσταση βαλβίδας σφαιρίας νερού ή άλλων που επιτρέπουν το κλείσιμο της εισόδου νερού για περαιτέρω συντήρηση της συσκευής.
- Βεβαιωθείτε ότι όλοι οι σωλήνες νερού και τα αξεσουάρ μπορούν να αντέξουν τη μέγιστη πίεση νερού (βλ. 11 - Τεχνικές προδιαγραφές)
- Βεβαιωθείτε ότι όλοι οι σωλήνες εξόδου νερού και τα αξεσουάρ είναι πιστοποιημένα για ζεστό νερό. Συνιστώμενη ελάχιστη θερμοκρασία λειτουργίας  $90^{\circ}\text{C}$ . Για εγκατάσταση χρησιμοποιήστε τα παρεμβύσματα που παρέχονται στα εξαρτήματα μέσα στη συσκευασία.
- Για να αποφύγετε την αιχμή της πίεσης του νερού λόγω του φαινομένου σφυριού νερού, συνιστάται η εγκατάσταση βαλβίδας νερού αντίστροφης ροής κατάντη της σύνδεσης ζεστού νερού.

### 6.8 Σύνδεση αερίου

**!** Η μη συμμόρφωση με την ακόλουθη σύσταση μπορεί να οδηγήσει σε διαρροή αερίου, έκρηξη και σοβαρές υλικές ζημιές ή σωματικό θανατηφόρο τραυματισμό.

Είναι υποχρεωτικό όλες οι συνδέσεις αερίου και τα αξεσουάρ να συμμορφώνονται με όλους τους κανονισμούς φυσικού αερίου της χώρας.

Σύνδεση της παροχής αερίου με το προϊόν:

- Ελέγξτε εάν το παρεχόμενο αέριο ταιριάζει με τη ρύθμιση τύπου αερίου προϊόντος από το εργοστάσιο.
- Είναι υποχρεωτική η εγκατάσταση βαλβίδας ασφαλείας αερίου (shut-off) ανάντη της σύνδεσης εισόδου αερίου, όσο το δυνατόν πλησιέστερα στη σύνδεση του προϊόντος.
- Ελέγξτε εάν ο ρυθμιστής/ρυθμιστής παροχής αερίου έχει τη σωστή πίεση και ροή αερίου για τις προδιαγραφές του προϊόντος και την κατανάλωση αερίου (βλ. 11 - Τεχνικές προδιαγραφές).
- Για εγκατάσταση χρησιμοποιήστε τα παρεμβύσματα που παρέχονται στα εξαρτήματα μέσα στη συσκευασία.
- Αφού συνδέσετε την παροχή αερίου, ελέγξτε εάν η πίεση εισόδου αερίου είναι σύμφωνα με τις προδιαγραφές.

## 6. ΕΓΚΑΤΑΣΤΑΣΗ

### Αέριο που παρέχεται μέσω εύκαμπτου (μη μεταλλικού) σωλήνα:

- Βεβαιωθείτε ότι ο σωλήνας δεν είναι λυγισμένος, στριμμένος ή με περιορισμένο τμήμα κατά μήκος της διαδρομής.
- Μην χρησιμοποιείτε τον εύκαμπτο σωλήνα κοντά σε θερμές ζώνες (π.χ. ηλεκτρικοί λέβητες νερού, όυεν, εξοπλισμός μαγειρέματος κ.λπ.)
- Βεβαιωθείτε ότι ο σωλήνας δεν είναι γερασμένος και κατεστραμμένος. Συνιστάται η αντικατάσταση του εύκαμπτου σωλήνα αερίου κάθε τέσσερα χρόνια ή εάν γίνεται άκαμπτος και όχι εύκαμπτος πριν από τα τέσσερα χρόνια.

### Αέριο που παρέχεται μέσω άκαμπτου ή εύκαμπτου (μεταλλικού) σωλήνα:

- Βεβαιωθείτε ότι ο σωλήνας είναι πιστοποιημένος για παραγωγή αερίου.
- Χρησιμοποιείτε πάντα νέα παρεμβύσματα κάθε φορά που χρειάζεται σέρβις και πρέπει να αποσυρμολογηθεί. Για νέα εγκατάσταση χρησιμοποιήστε τα παρεμβύσματα που παρέχονται στα εξαρτήματα μέσα στη συσκευασία.
- Ελέγχετε πάντα για διαρροή αερίου με κατάλληλη μέθοδο / εξοπλισμό (ανιχνευτής αερίου, ψεκασμός φυσαλίδων αερίου κ.λπ.) κατά μήκος της διαδρομής παραγωγής αερίου (σωλήνες, εξαρτήματα και συνδέσεις) με ανοιχτή παραγωγή αερίου.

## 7. ΘΈΣΗ ΣΕ ΛΕΙΤΟΥΡΓΙΑ

Μετά την εγκατάσταση της συσκευής, πρέπει να ελεγχθεί για την πρώτη έναρξη λειτουργίας για να διασφαλιστεί ότι λειτουργεί σύμφωνα με τις προδιαγραφές και με ασφάλεια.

### 7.1 Ρύθμιση συσκευής

**!** Αυτή η διαδικασία πρέπει να γίνεται μόνο με εξουσιοδοτημένο και πιστοποιημένο προσωπικό.

Η ρύθμιση του προϊόντος γίνεται μέσω μετρήσεων πίεσης αερίου.

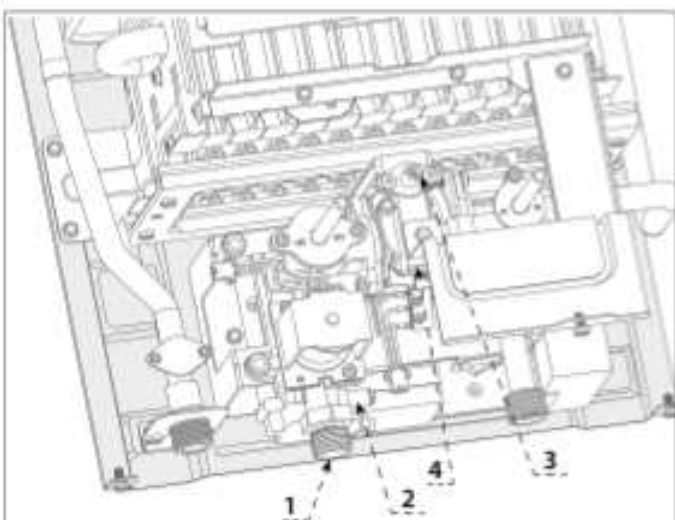

Αρ.	Περιγραφή
1	Σύνδεση εισόδου αερίου
2	Σημείο μέτρησης πίεσης εισόδου αερίου
3	Σημείο μέτρησης πίεσης αερίου καυστήρα
4	Ρύθμιση πίεσης αερίου καυστήρα

Εικόνα 13 - Σημεία μέτρησης πίεσης αερίου

Η μη συμμόρφωση με την ακόλουθη σύσταση μπορεί να οδηγήσει σε διαρροή αερίου, έκρηξη και σοβαρές υλικές ζημιές ή σωματικό θανατηφόρο τραυματισμό.

Πρόσβαση στα σημεία μέτρησης εισόδου αερίου:

- Κλείστε τη συσκευή, κλείστε τη ροή νερού και κλείστε την παροχή αερίου.
- Αφαιρέστε το μπροστινό κάλυμμα (βλ. 6.4 Αφαίρεση εμπρόσθιου καλύμματος) και αποσυνδέστε το καλώδιο ΗΜΙ.
- Αποκτήστε πρόσβαση στα σημεία μέτρησης (βλ. Σχήμα 13 - Σημεία μέτρησης πίεσης αερίου) όπως υποδεικνύεται στην επόμενη παράγραφο.
- Χρησιμοποιήστε ένα βαθμονομημένο μανόμετρο αερίου για να συνδεθείτε με σημεία μέτρησης αερίου.
- Ανοιχτή παραγωγή αερίου.
- Συναρμολογήστε το μπροστινό κάλυμμα και συνδέστε το ΗΜΙ.
- Ενεργοποιήστε τη συσκευή.

#### 7.1.1 Ρυθμίστε την πίεση του καυστήρα για μέγιστη ισχύ

- Ανοίξτε τη βρύση ζεστού νερού και αφήστε τη συσκευή να ξεκινήσει
- Κουμπί αερίου στο μέγιστο: περιστρέψτε το κουμπί αερίου πλήρως δεξιόστροφα για μέγιστη ισχύ καυστήρα
- Κουμπί νερού στο λεπτό: περιστρέψτε το κουμπί νερού πλήρως δεξιόστροφα για ελάχιστη ροή νερού
- Χαλαρώστε τη βίδα 2 και τοποθετήστε τον σωλήνα μανόμετρου, ελέγξτε εάν η πίεση εισόδου αερίου συμμορφώνεται με τις προδιαγραφές (βλ. 11 - Τεχνικές προδιαγραφές). Όταν τελειώσετε, αφαιρέστε τον σωλήνα μέτρησης πίεσης και σφίξτε τη βίδα.
- Χαλαρώστε τη βίδα 3 και τοποθετήστε τον σωλήνα μανόμετρου, ελέγξτε εάν η πίεση του καυστήρα συμμορφώνεται με τις προδιαγραφές (βλ. 11 - Τεχνικές προδιαγραφές).
  - Εάν είναι απαραίτητη η ρύθμιση, περιστρέψτε τη βίδα 4 μέχρι η πίεση του καυστήρα να συμμορφωθεί με τις προδιαγραφές.
  - Αφαιρέστε τον σωλήνα του μανόμετρου και σφίξτε τη βίδα (3). Ελέγξτε τη στεγανότητα των βιδών ρύθμισης (2-3) και εξαλείψτε τυχόν διαρροές.

#### 7.2 Έλεγχος της διάταξης ασφαλείας απαγωγής καπνού

Η διάταξη ασφαλείας καυσαερίων πρέπει να ελέγχεται κατά την εγκατάσταση, τη θέση σε λειτουργία ή την αντικατάσταση του προϊόντος.

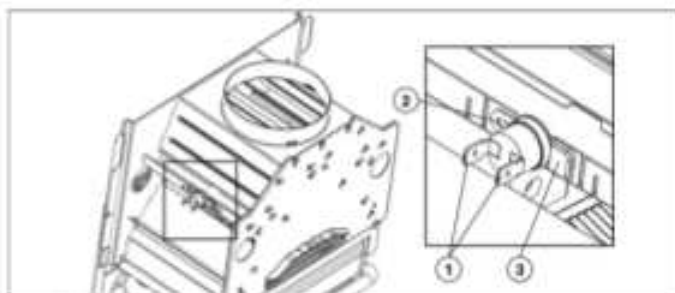

Αρ.	Περιγραφή
1	Ακροδέκτες καλωδίωσης
2	Θέση βιδών στερέωσης
3	Θέση στερέωσης

Εικόνα 14 - Θέση της διάταξης ασφαλείας απαγωγής καπνού

## 7. ΘΈΣΗ ΣΕ ΛΕΙΤΟΥΡΓΙΑ

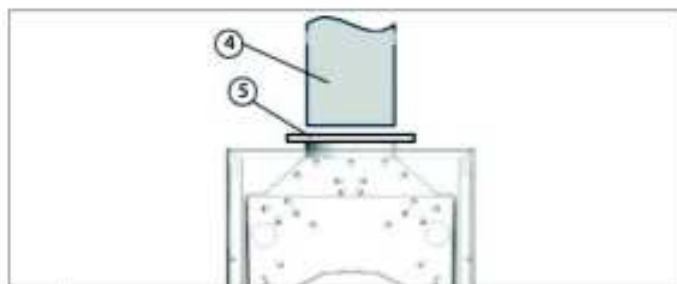

Αρ.	Περιγραφή
4	Σωλήνας καπνοδόχου
5	Μεταλλική πλάκα για το μπλοκάρισμα του σωλήνα καπνοδόχου

Τραπέζι 6 - Έλεγχος της διάταξης ασφαλείας απαγωγής καπνού

### Έλεγχος λειτουργίας της διάταξης ασφαλείας καυσαερίων:

1. Αφαιρέστε/ξεκλειδώστε και σηκώστε τον αγωγό καυσαερίων από τη συσκευή (βλ. εικ. 15, σημείο 4).
2. Κλείστε την έξοδο του απορροφητήρα με μια μεταλλική πλάκα (βλ. εικ. 15, σημείο 5).
3. Ενεργοποιήστε τη συσκευή ανοίγοντας μια βρύση ζεστού νερού.
4. Η διάταξη ασφαλείας καυσαερίων (βλ. εικ. 14) θα πρέπει να ενεργοποιηθεί μετά από περίπου 1 λεπτό. Η συσκευή θα πρέπει να απενεργοποιηθεί (βλ.: "10. Αντιμετώπιση προβλημάτων" για να επανεκκινήσετε τη συσκευή). Εάν η συσκευή δεν απενεργοποιηθεί, αντικαταστήστε τη διάταξη ασφαλείας καυσαερίων.

### Αντικατάσταση της διάταξης ασφαλείας καυσαερίων:

1. Αφαιρέστε ή αποσυνδέστε τα καλώδια από τους ακροδέκτες (βλ. Εικ. 14, στοιχείο 1).
2. Αφαιρέστε τη βίδα στερέωσης (βλ. Εικ. 14, στοιχείο 2).
3. Σύρετε τον αισθητήρα καυσαερίων μέσα από την υποδοχή στερέωσης (βλ. Εικ. 14, στοιχείο 3) και αφαιρέστε τον.

**Σημείωση 1:** Για να εγκαταστήσετε τον αισθητήρα, ακολουθήστε τα προηγούμενα βήματα με αντίστροφη σειρά.

**Σημείωση 2:** Για να επανεγκαταστήσετε τον αισθητήρα καυσαερίων, ανατρέξτε στο στοιχείο 6.6 του εγχειρίδιου.

### 7.3 Λίστα ελέγχου εγκατάστασης

1. **Θέση εγκατάστασης:** Ελέγξτε ότι ο τόπος εγκατάστασης είναι κατάλληλος για το προϊόν και συμμορφώνεται με τις απαιτήσεις των κανονισμών για συσκευές τύπου B11bs και αναφέρεται σε αυτό το εγχειρίδιο εγκατάστασης.  
"Αυτός ο τύπος συσκευής δεν μπορεί να εγκατασταθεί σε δωμάτιο που δεν πληροί τις κατάλληλες απαιτήσεις εξαερισμού."
2. **Ελάχιστες αποστάσεις:** Για να είναι δυνατή η εύκολη πρόσβαση στη συσκευή για εργασίες συντήρησης. Η συσκευή πρέπει να εγκατασταθεί σύμφωνα με τις αποστάσεις που αναφέρονται στο εγχειρίδιο.
3. **Ποιότητα νερού:** Ελέγξτε ότι η ποιότητα του νερού συμμορφώνεται και είναι εντός των υποδεικνυόμενων παραμέτρων που αναφέρονται σε αυτό το εγχειρίδιο.
4. **Τύπος αερίου:** Το παρεχόμενο αέριο πρέπει να είναι σύμφωνα με τη ρύθμιση τύπου αερίου της συσκευής.
5. **Δοκιμή διαρροής αερίου:** Ελέγξτε με ψεκασμό για να αναζητήσετε τυχόν διαρροές ή χρήση ανιχνευτή αερίου.
6. **Καυσαέρια:** Ελέγξτε εάν ο αγωγός είναι κατάλληλος και συμμορφώνεται με τους ισχύοντες κανονισμούς. Ελέγξτε επίσης τη στεγανότητα των σωλήνων καυσαερίων και εξαλείψτε τυχόν διαρροές.
7. **Ρυθμίσεις αερίου:** Ελέγξτε εάν οι ρυθμίσεις αερίου και οι πιέσεις καυστήρα είναι εντάξει.
8. **Ζεστό νερό:** Ελέγξτε εάν η συσκευή παρέχει ζεστό νερό ανάλογα με την τροφοδοσία.
9. **Εγχειρίδιο οδηγιών χρήσης:** Παραδώστε το εγχειρίδιο στον χρήστη και δώστε όλες τις απαραίτητες οδηγίες λειτουργίας και συντήρησης.

## 8 ΜΕΤΑΤΡΟΠΗ ΤΥΠΟΥ ΑΕΡΙΟΥ

Η μετατροπή ενός προϊόντος για άλλο τύπο αερίου πρέπει να πραγματοποιείται μόνο από πιστοποιημένο και εξουσιοδοτημένο τεχνικό. Πρέπει να χρησιμοποιείται μόνο επίσημο kit μετατροπής που παρέχονται από τον κατασκευαστή σύμφωνα με τον παρακάτω πίνακα.

Χωρητικότητα	Κώδικας	Kit μετατροπής
11L	3632719	G20 έως G30/G31
	3632720	G30/G31 έως G20

Τραπέζι 7 - Kit μετατροπής

Όλες οι απαραίτητες οδηγίες για την αντικατάσταση των εξαρτημάτων περιλαμβάνονται στο kit μετατροπής. Ανατρέξτε στην τεκμηρίωση που περιέχεται στο kit.

## 9. ΣΥΝΤΗΡΗΣΗ

### 9. Συντήρηση (μόνο για πιστοποιημένο προσωπικό)

Η συσκευή πρέπει να έχει τακτική συντήρηση για να λειτουργεί με ασφάλεια και σωστή απόδοση.

Η συντήρηση πρέπει να εκτελείται μόνο από πιστοποιημένο προσωπικό.

Όλα τα ανταλλακτικά/εξαρτήματα που αντικαθίστανται πρέπει να είναι γνήσια ανταλλακτικά που παρέχονται από την Ariston.

#### 9.1 Συχνότητα συντήρησης

Απαιτείται και συνιστάται η εκτέλεση της συντήρησης σε τακτική βάση κάθε 12 μήνες.

#### 9.2 Κύριες συνιστώμενες επαληθεύσεις για τη συντήρηση

- Οπτικός έλεγχος της συνολικής κατάστασης της συσκευής (κύρια εξαρτήματα, εμπρόσθιο κάλυμμα, HMI κ.λπ.) και εύρεση τυχόν συγκεκριμένων ενδείξεων σημείων δυσλειτουργίας.
- Επαλήθευση των κύριων αισθητήρων ασφαλείας:
  - Αισθητήρας καυσαερίων
  - Αισθητήρας θερμοκρασίας υπερθέρμανσης
- Επαλήθευση αιστήρα για λόγους ασφαλείας:
  - Ανίχνευση βλάβης του αισθητήρα ιονισμού όταν δεν υπάρχει φλόγα.
  - Ανίχνευση βλάβης παραγωγής αερίου
- Ελέγξτε την απόδοση της συσκευής:
  - Ροή νερού ελάχιστη και μέγιστη
  - Θέρμανση νερού min και max
  - Έλεγχος θερμοκρασίας νερού (ελέγξτε εάν η συσκευή φτάνει σε θερμοκρασία ζεστού νερού ανάλογα με τη ροή του νερού)
- Ελέγξτε τη διαρροή νερού στο κύκλωμα νερού. Όλες οι συνδέσεις νερού, βαλβίδα νερού, εναλλάκτης θερμότητας, σύνδεση νερού με καυστήρα, σύνδεση εξόδου νερού κ.λπ. Αντικαταστήστε τα στεγανωτικά, τα παρεμβύσματα ή τους δακτυλίους O, εάν είναι απαραίτητα.
- Ελέγξτε τη διαρροή αερίου στο κύκλωμα αερίου. Όλες οι συνδέσεις αερίου, σύνδεση αερίου εισόδου, βαλβίδα αερίου, πολλαπλή αερίου κ.λπ. Αντικαταστήστε τα στεγανωτικά, τα παρεμβύσματα ή τους δακτυλίους O, εάν είναι απαραίτητα.
- Ηλεκτρόδιο καθαρισμού και αισθητήρας ιονισμού.
- Καθαρισμός πολλαπλής αερίου και ακροφυσίων, εάν είναι απαραίτητα.
- Καθαρισμός του κύριου καυστήρα εάν είναι απαραίτητο.
- Καθαρισμός εναλλάκτη θερμότητας εάν είναι απαραίτητο.
- Καθαρισμός φίλτρου εισόδου νερού.

#### 9.3 Αφαιρέστε το μπροστινό κάλυμμα

Ελέγξτε το προηγούμενο σημείο "6.4 Αφαιρέστε το μπροστινό κάλυμμα" και «Εικόνα 9 – Πώς να αφαιρέσετε το μπροστινό κάλυμμα».

## 9. ΣΥΝΤΗΡΗΣΗ

### 9.4 Ηλεκτρόδια ανάφλεξης και αισθητήρας φλόγας

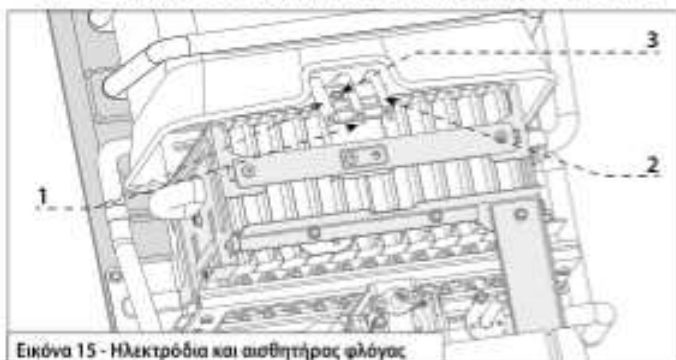

Εικόνα 15 - Ηλεκτρόδια και αισθητήρας φλόγας

- 1- Αποσυνδέστε τα καλώδια ηλεκτροδίων
- 2- Αποσυνδέστε το καλώδιο αισθητήρα ιονισμού
- 3- Αφαιρέστε τη βίδα στερέωσης

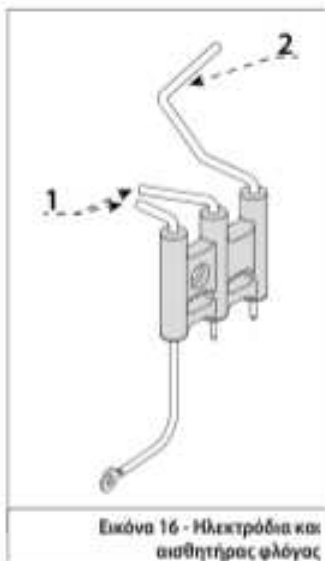

1. Καθαρά ηλεκτρόδια
2. Καθαρός αισθητήρας ιονισμού

Εικόνα 16 - Ηλεκτρόδια και αισθητήρας φλόγας

### 9.5 Συντήρηση πολλαπλής αερίου



Εικόνα 18 - Αφαιρέστε την ομάδα αερίου με πολλαπλή

1. Αφαιρέστε δύο βίδες μεταλλικού στηρίγματος
2. Σύνδεση βαλβίδας νερού απελευθέρωσης
3. Αφαιρέστε τέσσερις βίδες στήριξης βαλβίδας αερίου/νερού
4. Βαλβίδα απελευθέρωσης αερίου/νερού μαζί με πολλαπλή αερίου

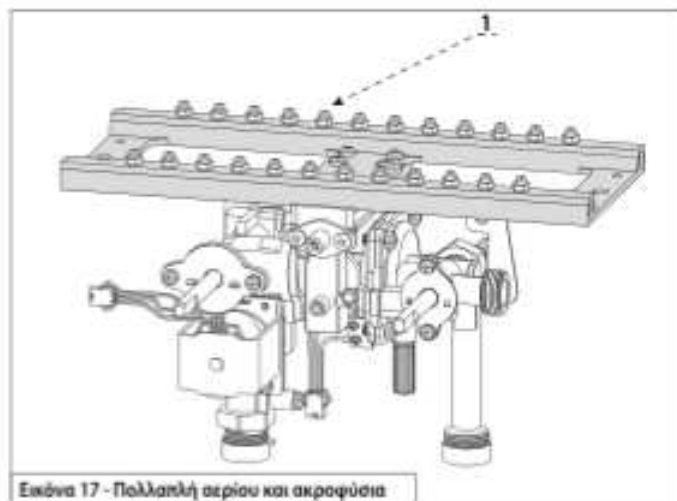

Εικόνα 17 - Πολλαπλή αερίου και ακροφύσια

1. Καθαρίστε όλα τα ακροφύσια από την πολλαπλή χρησιμοποιώντας ψεκασμό αέρα.

### 9.6 Συντήρηση κύριου καυστήρα

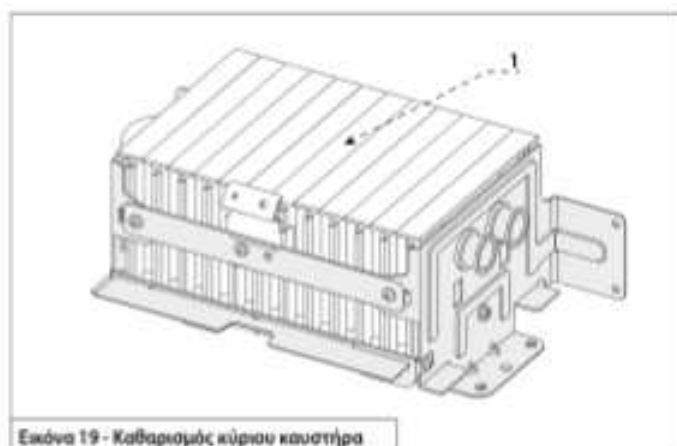

Εικόνα 19 - Καθαρισμός κύριου καυστήρα

1. Καθαρίστε την επιφάνεια του καυστήρα με ψεκασμό αέρα.

### 9.7 Συντήρηση εναλλάκτη θερμότητας



Εικόνα 20 - Αφαιρέστε τον εναλλάκτη θερμότητας

1. Αφαιρέστε δύο βίδες από το επάνω στηρίγμα του εναλλάκτη θερμότητας.
2. Αφαιρέστε μία βίδα από την πίσω στερέωση του εναλλάκτη θερμότητας

3. Αφαιρέστε δύο βίδες από το στήριγμα εξόδου νερού
4. Αφαιρέστε την πλάκα στερέωσης εξόδου νερού
5. Αφαιρέστε τον εναλλάκτη θερμότητας από τη συσκευή

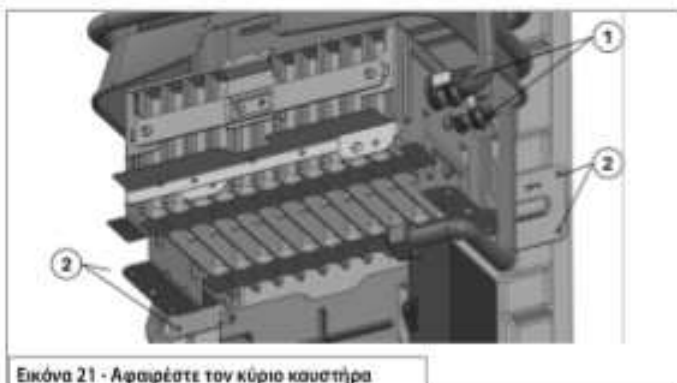

Εικόνα 21 - Αφαιρέστε τον κύριο καυστήρα

1. Αποσυνδέστε όλες τις συνδέσεις νερού
2. Αφαιρέστε τέσσερις βίδες από το στήριγμα του κύριου καυστήρα
3. Απελευθερώστε τον κύριο καυστήρα από τη συσκευή

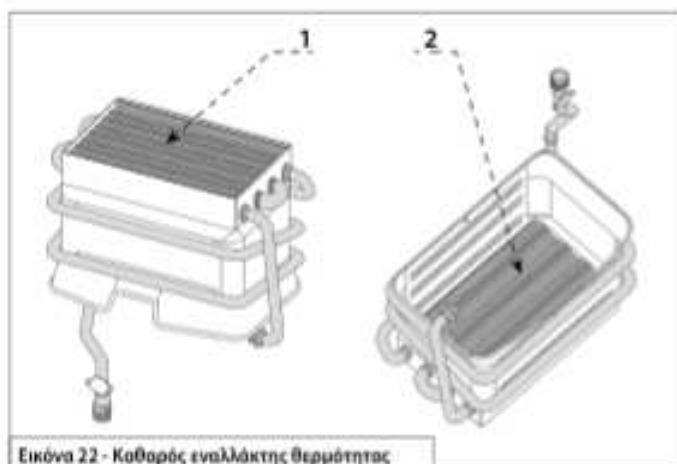

Εικόνα 22 - Καθαρός εναλλάκτης θερμότητας

1. Καθαρίστε τα πτερύγια από την κορυφή πλένοντας με νερό και στεγνώστε με ψεκασμό αέρα
2. Καθαρίστε τα πτερύγια του εναλλάκτη θερμότητας από κάτω (γυρίζοντας τον εναλλάκτη θερμότητας ανάποδα) με νερό και στεγνώστε με ψεκασμό αέρα.

## 9.8 Συντήρηση φίλτρου εισόδου νερού

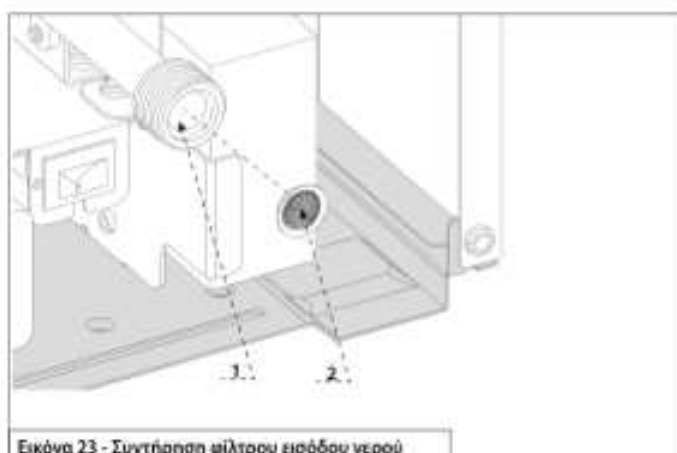

Εικόνα 23 - Συντήρηση φίλτρου εισόδου νερού

1. Αποσυνδέστε την παροχή εισόδου νερού και αφαιρέστε το φίλτρο χειροκίνητα ή με μαλακό στήριγμα εργαλείου (π.χ. κατασκευασμένο από πλαστικό ή ξύλο) για να αποφύγετε την καταστροφή του φίλτρου.
2. Καθαρίστε το φίλτρο πλένοντας με νερό και με ψεκασμό αέρα

## 10. ΑΝΤΙΜΕΤΩΠΙΣΗ ΠΡΟΒΛΗΜΑΤΩΝ (ΣΦΑΛΜΑΤΑ)

Πρόβλημα	Περιγραφή	Δράση/Λύση
Η συσκευή δεν μπορεί να αναφλεγεί, δεν υπάρχει φλόγα καυστήρα	Βλάβη ανάφλεξης	<ol style="list-style-type: none"> <li>1. Ελέγξτε εάν οι μπαταρίες έχουν τοποθετηθεί σωστά</li> <li>2. Ελέγξτε εάν το σύμβολο κόκκινης λυχνίας χαμηλής ισχύος της μπαταρίας είναι αναμμένο, αντικαταστήστε τις μπαταρίες.</li> <li>3. Δεν παρέχεται αέριο, ελέγξτε εάν η βρύση αερίου είναι ανοιχτή.</li> <li>4. Δεν παρέχεται αέριο, ελέγξτε εάν υπάρχει αέριο στη φιάλη (μόνο υγραέριο).</li> </ol>
Η συσκευή δεν μπορεί να αναφλεγεί, δεν υπάρχει φλόγα καυστήρα	Θερμοκρασία εξόδου/βλάβη ηλεκτροδίου ή αποτυχία ανάγνωσης αισθητήρα φλόγας	<ol style="list-style-type: none"> <li>1. Ελέγξτε εάν το ηλεκτρόδιο προκαλεί σπινθήρα στον καυστήρα. Εάν όχι, ελέγξτε εάν η θέση του ηλεκτροδίου είναι λανθασμένη και ρυθμισμένη.</li> <li>2. Ελέγξτε εάν ο αισθητήρας ιονισμού (αισθητήρας φλόγας) είναι καθαρός και στη σωστή θέση. Καθαρίστε τον αισθητήρα και τοποθετήστε σωστά.</li> </ol>
Η θερμοκρασία του νερού δεν είναι αρκετά ζεστή	Το κουμπί αερίου δεν έχει ρυθμιστεί στη σωστή ισχύ	<ol style="list-style-type: none"> <li>1. Περιστρέψτε το κουμπί αερίου δεξιόστροφα για να αυξήσετε την ισχύ του καυστήρα. Θα αυξηθεί η θερμοκρασία του νερού</li> </ol>
	Η φλόγα είναι πολύ χαμηλή	<ol style="list-style-type: none"> <li>1. Σε περίπτωση ανεπαρκούς παροχής αερίου, ελέγξτε εάν υπάρχει αρκετό αέριο στη φιάλη (μόνο υγραέριο).</li> <li>2. Ελέγξτε εάν ο μειωτής πίεσης αερίου στον αγωγό αερίου είναι ο σωστός και λειτουργεί σωστά.</li> </ol>
Η συσκευή σταματά να λειτουργεί μετά από μερικά λεπτά	Η εξάτμιση των αερίων δεν είναι εντάξει.	<ol style="list-style-type: none"> <li>1. Ελέγξτε εάν το σύμβολο κόκκινης λυχνίας χαμηλής ισχύος της μπαταρίας είναι αναμμένο, αντικαταστήστε τις μπαταρίες.</li> <li>2. Ελέγξτε εάν οι σωλήνες εξάτμισης και ο ακροδέκτης εμποδίζονται και καθαρίστε τυχόν εμπόδια.</li> <li>3. Ενεργοποιήθηκε θερμοστάτης υπερθέρμανσης. Ελέγξτε εάν η θερμοκρασία εξόδου είναι πολύ ζεστή όταν λειτουργεί η συσκευή. Περιστρέψτε το κουμπί αερίου αριστερόστροφα για να μειώσετε την ισχύ του καυστήρα. Θα μειώσει τη θερμοκρασία του νερού</li> <li>4. Ελέγξτε εάν ο μειωτής πίεσης αερίου στον αγωγό αερίου είναι ο σωστός και λειτουργεί σωστά.</li> <li>5. Εάν το πρόβλημα παραμένει, καλέστε την τεχνική υπηρεσία.</li> </ol>
Η ροή του νερού είναι πολύ χαμηλή	Το φίλτρο νερού εμποδίζεται	<ol style="list-style-type: none"> <li>1. Ελέγξτε το φίλτρο εισόδου νερού και καθαρίστε το.</li> <li>2. Ανοίξτε τη βρύση ζεστού νερού και αφήστε τη συσκευή να λειτουργήσει ξανά, εάν το πρόβλημα παραμένει, καλέστε την τεχνική υπηρεσία.</li> </ol>
	Το κουμπί νερού δεν έχει ρυθμιστεί σωστά στη θέση του.	<ol style="list-style-type: none"> <li>1. Περιστρέψτε το κουμπί νερού αριστερόστροφα για να αυξήσετε τη ροή του νερού. Αυξάνοντας τη ροή του νερού, η θερμοκρασία του νερού θα μειωθεί, μπορεί να χρειαστεί μια εκ νέου ρύθμιση του κουμπιού αερίου για να αυξηθεί η ισχύς του καυστήρα.</li> <li>2. Ανοίξτε τη βρύση ζεστού νερού και αφήστε τη συσκευή να λειτουργήσει ξανά, εάν το πρόβλημα παραμένει, καλέστε την τεχνική υπηρεσία</li> </ol>

Τραπέζι 8 - Αντιμετώπιση προβλημάτων

### 10.1 Διακοπή λόγω ελαττωματικής εκκένωσης καυσαερίων

Αυτή η συσκευή προκαλεί το κλείσιμο της συσκευής σε περίπτωση ανωμαλίας στην εκκένωση καυσαερίων.

Ο τερμιασμός λειτουργίας της συσκευής είναι προσωρινός (περιμένετε 12 λεπτά).

Όταν αποκατασταθούν οι κανονικές συνθήκες, η συσκευή λειτουργεί κανονικά. Εάν όχι, ο λέβητας κλείνει και ο κύκλος επαναλαμβάνεται.

-  Σε περίπτωση δυσλειτουργίας ή εάν απαιτείται επανειλημμένη παρέμβαση, απενεργοποιήστε τη συσκευή, κλείστε τη βαλβίδα αερίου και επικοινωνήστε με την υπηρεσία τεχνικής βοήθειας ή με εξειδικευμένο τεχνικό.
- Σε περίπτωση επακόλουθων παρεμβάσεων στη συσκευή, είναι απαραίτητο να επικοινωνήσετε με έναν εξειδικευμένο τεχνικό για να επισκευάσετε το σφάλμα εκκένωσης καυσαερίων μόλις εντοπιστεί η αιτία της δυσλειτουργίας. *maifunzionamento*.
- Σε περίπτωση συντήρησης της συσκευής χρησιμοποιείτε μόνο γνήσια ανταλλακτικά ακολουθώντας τις οδηγίες.
- Αυτή η συσκευή δεν πρέπει ποτέ να είναι εκτός λειτουργίας, επειδή θα επηρέαζε την ασφάλεια του χρήστη.

**ΠΡΟΕΙΔΟΠΟΪΣΗ!!**  
**ΠΟΤ'Ε ΜΗΝ ΠΑΡΑΒΙΑΖΕΤΕ Ή ΠΑΡΟΠΛΙΖΕΤΕ ΤΟΝ ΑΙΣΘΗΤΗΡΑ ΚΑΥΣΑΕΡΪΩΝ. ΑΥΤ'Ο ΘΑ ΜΠΟΡΟΥΣΕ ΝΑ ΕΠΗΡΕΑΣΕΙ ΤΗ ΣΩΣΤ'Η ΛΕΙΤΟΥΡΓΪΑ ΤΗΣ ΣΥΣΚΕΥΪΣ. ΟΙ ΚΑΚ'ΕΣ ΣΥΝΘ'ΗΚΕΣ ΒΥΘΪΣΜΑΤΟΣ ΘΑ ΜΠΟΡΟΥΣΑΝ ΝΑ ΠΡΟΚΑΛ'ΕΣΟΥΝ ΑΝΤΪΣΤΡΟΦΗ ΡΟ'Η ΚΑΥΣΑΕΡΪΩΝ ΣΤΗΝ ΑΪΘΟΥΣΑ ΕΓΚΑΤ'ΑΣΤΑΣΗΣ. Κ'ΙΝΔΥΝΟΣ ΔΗΛΗΤΗΡΪΑΣΗΣ ΑΠ'Ο ΜΟΝΟΞΕΪΔΙΟ ΤΟΥ ΆΝΘΡΑΚΑ.**

 ΕΑΝ Η ΣΥΣΚΕΥΪ Η ΔΕΝ ΞΕΚΙΝΪΣΕΙ ΞΑΝΑ Ή ΣΤΑΜΑΤΪΣΕΙ ΕΠΑΝΕΙΛΗΜΜΕΝΑ, ΑΦΟΰ ΠΡΑΓΜΑΤΟΠΟΙΪΣΤΕ ΤΟΥΣ ΣΧΕΤΙΚΟΨ ΕΛΕΓΧΟΥΣ, ΑΠΕΝΕΡΓΟΠΟΙΪΣΤΕ ΤΗ ΣΥΣΚΕΥΪ, ΚΛΕΪΣΤΕ ΤΗ ΒΑΛΒΪΔΑ ΑΕΡΪΟΥ, ΑΦΑΪΡ'ΕΣΤΕ ΤΙΣ ΜΠΑΤΑΡΪΕΣ ΚΑΙ ΕΠΙΚΟΙΝΩΝΪΣΤΕ ΜΕ ΕΞΕΪΔΙΚΕΨΜΕΝΟ ΤΕΧΝΙΚΟ.  
 ΕΑΝ Η ΑΪΤΪΑ ΤΟΥ ΑΠΟΚΛΕΪΣΜΟΨ ΔΕΝ ΕΞΑΛΕΪΦΘΕΪ, ΜΗΝ ΕΝΕΡΓΟΠΟΪΪΣΤΕ ΤΗ ΣΥΣΚΕΥΪ.

 ΌΛΕΣ ΟΙ ΕΠΪΣΚΕΨ'ΕΣ, ΟΙ ΟΠΟΪΕΣ ΠΡ'ΕΠΕΪ ΝΑ ΕΚΤΕΛΟΥΝΤΑΪ ΜΟΝΟ ΜΕ ΓΝΪΣΪΑ ΑΝΤΑΛΛΑΚΤΪΚΑ, ΠΡ'ΕΠΕΪ ΝΑ ΠΡΑΓΜΑΤΟΠΟΪΟΥΝΤΑΪ ΑΠ'Ο ΕΞΕΪΔΙΚΕΨΜΕΝΟ ΕΠΑΓΓΕΛΜΑΤΪΑ.

## 11. ΤΕΧΝΙΚΕΣ ΠΡΟΔΙΑΓΡΑΦΕΣ

Τεχνικά στοιχεία		AKROS R X 1120	
		AKROS R X 113031	
Πιστοποίηση CE (pin)		0063CT7982	
Χωριό		GR	
Κατηγορία αερίου		H2H3+	
Τύπος εγκατάστασης		B11B5	
<b>Ισχύς και αποδοτικότητα</b>			
Μέγιστη θερμική ισχύς	Qn	kW	21,5
Ελάχιστη θερμική ισχύς	Qm	kW	9,5
Μέγιστη θερμική ισχύς	Pn	kW	18,7
Ελάχιστη θερμική ισχύς	Pm	kW	8,3
Αποδοτικότητα		%	87
<b>Πίεση εισόδου αερίου</b>			
Φυσικό αέριο	G20	mbar	20
Αέριο βουτάνιο	G30	mbar	28 – 30
Αέριο προπανίου	G31	mbar	37
<b>Ελάχ. / Μέγ. κατανάλωση αερίου (Qm / Qn)</b>			
Φυσικό αέριο	G20	m <sup>3</sup> /h	0,91 / 2,26
Αέριο βουτάνιο	G30	kg/h	0,69 / 1,64
Αέριο προπανίου	G31	kg/h	0,74 / 1,73
<b>Πίεση και ροή νερού</b>			
Ελάχ. / Μέγ. Πίεση νερού		bar	0,15 / 10
Ελάχ. / Μέγ. ροή νερού		l/min	2,5 / 11
<b>Δεδομένα καυσαερίων καύσης</b>			
Ελάχιστο σχέδιο	Pa		8
Ρυθμός ροής αέρα για καύση	m <sup>3</sup> /h		35,9
Θερμοκρασία καυσαερίων	°C		170
Ρυθμός ροής καυσαερίων	g/s		13,4
<b>Συνδέσεις</b>			
Καυσαέρια	Ø	mm	110
Είσοδος αερίου (αρσενικό)	in		½
Είσοδος νερού (αρσενικό)	in		½
Έξοδος νερού (αρσενικό)	in		½
<b>Γενικά στοιχεία</b>			
Τύπος ανάφλεξης		μέσω ηλεκτρικών σπινθήρων	
Παραγωγή ηλεκτρικού ρεύματος - Μπαταρίες		2x1.5V LR20	
Ελάχιστη θερμοκρασία χειρουργείου		°C	5
Ύψος (μπροστινό κάλυμμα)	Hf	mm	616
Ύψος (σύνολο)	H	mm	643
Πλάτος	W	mm	310
Βάθος	D	mm	211
Καθαρό βάρος	kg	kg	11.0

Τραπέζι 9 - Τεχνικά χαρακτηριστικά

### Διαμόρφωση καυστήρα

Μοντέλο	Τύπος αερίου	Ονομαστική πίεση τροφοδοσίας	Διαμόρφωση ακροφυσίου	Μέγιστη πίεση καυστήρα (Qn)	Ελάχιστη πίεση καυστήρα (Qmin)
		mbar	Ø mm x Qtà	mbar	mbar
11 L	G20	20	0,85 X 24	10,3	1,9
	G30	30	0,50 X 24	24,8	4,8
	G31	37	0,50 X 24	32,2	6,4

Τραπέζι 10 - Διαμόρφωση καυστήρα

### Δεδομένα ErP - EE 814/2013

Μοντέλο			AKROS R X 1120	
			AKROS R X 113031	
Ισοδύναμο μοντέλα			βλέπε παράρτημα Α (*)	
Δηλωμένο προφίλ φορτίου			<b>M</b>	
Ημερήσια κατανάλωση ηλεκτρικής ενέργειας	Q <sub>elec</sub>	kWh	<b>0,000</b>	
Ημερήσια κατανάλωση καυσίμου	Q <sub>fuel</sub>	kWh	<b>8,783</b>	
Στάθμη ηχητικής ισχύος σε εσωτερικούς χώρους	L <sub>WA</sub>	dB	<b>63</b>	
Επίπεδοι διοξειδίου άζωτος	NO <sub>x</sub>	mg/kWh	<b>42</b>	

(\*) Για τον κατάλογο των ισοδύναμων μοντέλων, ανατρέξτε στο παράρτημα Α, το οποίο αποτελεί αναπόσπαστο μέρος του παρόντος εγχειριδίου χρήστη, εγκατάστασης και συντήρησης.

ΔΕΛΤΙΟ ΠΡΟΪΟΝΤΟΣ - EU 812/2013				
Μάρκα				
Μοντέλο	AKROS R X 1120		AKROS R X 113031	
Δηλωμένο προφίλ φορτίου	<b>M</b>			
Κατηγορία ενεργειακής απόδοσης θέρμανσης νερού				
Ενεργειακή απόδοση θέρμανσης νερού	η <sub>WHt</sub>	%	<b>74</b>	
Ετήσια κατανάλωση ηλεκτρικής ενέργειας	AEC	kWh	<b>0</b>	
Ετήσια κατανάλωση καυσίμου	AFC	GJ	<b>6</b>	
Στάθμη ηχητικής ισχύος σε εσωτερικούς χώρους	L <sub>WA</sub>	dB	<b>63</b>	

## 11. ΤΕΧΝΙΚΕΣ ΠΡΟΔΙΑΓΡΑΦΕΣ

### Ηλεκτρικό διάγραμμα

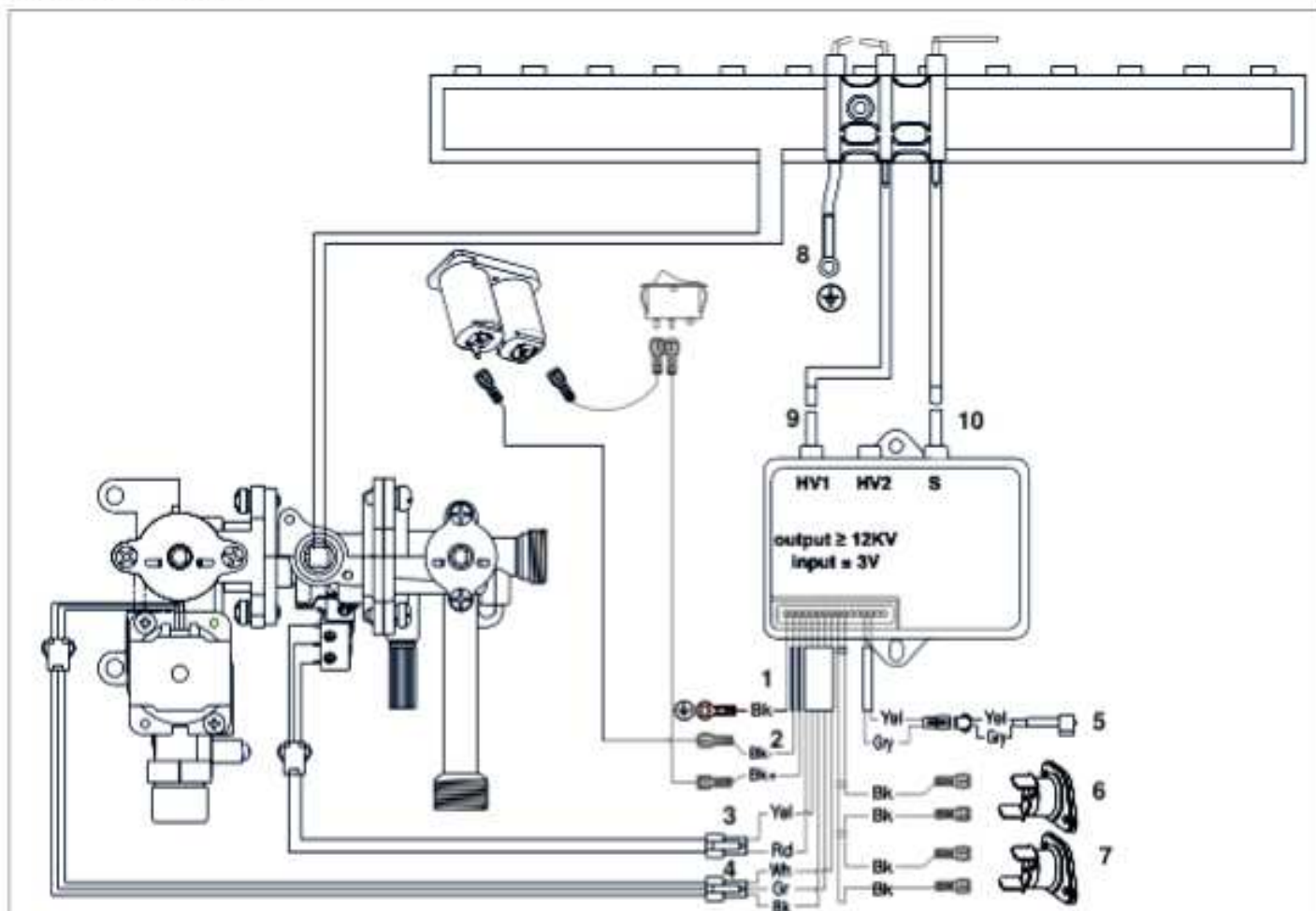

Αρ.	Περιγραφή
1	Σύνδεση γείωσης
2	Τροφοδοτικό
3	Μικροδιακόπτης νερού
4	Ηλεκτρομαγνητική βαλβίδα αερίου
5	Σήμα LED
6	Θερμοστάτης υπερθέρμανσης νερού
7	Θερμοστάτης ασφαλείας καυσαερίων
8	Σύνδεση γείωσης
9	Σύνδεση ηλεκτροδίων ανάφλεξης
10	Αισθητήρας ιονισμού φλόγας

Bk	Μαύρο
Yel	Κίτρινο
Rd	Κόκκινο
Wh	Λευκό
Gr	Πράσινο
Gry	Γκρι

Εικόνα 24 - Ηλεκτρικό διάγραμμα





## Ariston SpA

✉ Viale A. Merloni, 45  
60044 Fabriano (AN) Italy

**ARISTON**  
SERVICE

**0732 633528**

\*Costo della chiamata da rete fissa e mobile dipende dalle condizioni contrattuali con il proprio gestore senza costi aggiuntivi

## Ariston France

✉ Le Carré Pleyel - 5, rue Pleyel  
93521 Saint-Denis - France  
Tél : 09 69 32 80 16

[ariston.com/fr](http://ariston.com/fr)

## Ariston España, S.L.U.

✉ Camí de Can Ametller núm. 16, Edificio 1, planta 2,  
08195-Sant Cugat del Vallès (Barcelona)  
Info.es@ariston.com

TELÉFONO ATENCIÓN CLIENTE

910 60 24 42

[ariston.com/es](http://ariston.com/es)

## Ariston España

Sucursal de Portugal  
comercial.pt@ariston.com

ATENÇÃO AO CLIENTE

219 60 53 00

[ariston.com/pt](http://ariston.com/pt)

## Ariston Thermo Romania SRL

✉ Polona Business Center, Strada Polonă nr. 68-72  
Etaj 1, Sector 1, Cod Poștal 010505, București  
Telefon: 004021-2319521

Fax: 004021-2319510

e-mail: [service.ro@aristonthermo.com](mailto:service.ro@aristonthermo.com)

[www.ariston.com/ro](http://www.ariston.com/ro)

[ariston.com/ro](http://ariston.com/ro)

## Ariston Polska Sp. z o.o.

✉ 31-408 Kraków, ul. Poczieszka 3  
Tel. 012/4205279 do 85  
Fax 012/4205281

[ariston.com/pl](http://ariston.com/pl)

420012003800 - Rev. 02 - 09162025



[ariston.com](http://ariston.com)