

ZEIGER

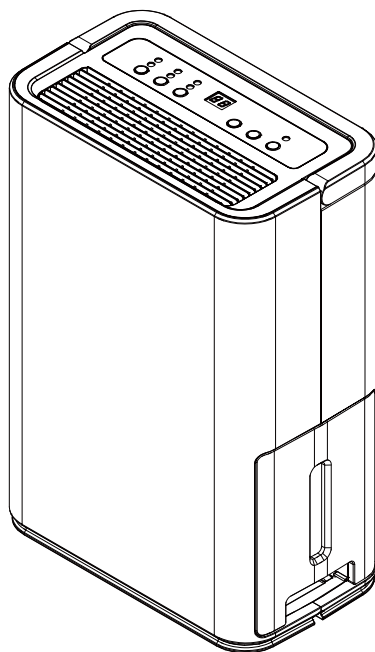

Dehumidifier 12L
DH-12



EAN CODE: 3276000521679

FR Notice de Montage -
Utilisation - Entretien

ES Instrucciones de Montaje,
Utilización y Mantenimiento

PT Instruções de Montagem,
Utilização e Manutenção

IT Istruzioni per il Montaggio,
l'Uso e la Manutenzione

EL Εγχειρίδιο συναρμολόγησης,
χρήσης και συντήρησης

PL Instrukcja Montażu,
Użytkowania i Konserwacji

RO Manual asamblare,
utilizare și întreținere

EN Assembly - Use -
Maintenance Manual

WDH-312EK



FR: Mentions Légales & Consignes de Sécurité / ES: Instrucciones Legales y de Seguridad /
PT: Avisos Legais e instruções de Segurança / IT: Istruzioni Legali e di Sicurezza /
EL: Νομικό σημείωμα και οδηγίες ασφαλείας / PL: Uwagi Prawne i Instrukcja Bezpieczeństwa /
RO: Manual privind siguranța / EN: Legal & Safety Instr



4-163



FR: Montage / ES: Montaje / PT: Montagem / IT: Montaggio / EL: Συναρμολόγηση /
PL: Montaż / RO: Montaj / BR: Montagem / EN: Assembly



164-166



FR: Utilisation / ES: Utilización / PT: Utilização / IT: Uso / EL: Χρήση /
PL: Użytkowanie / RO: Utilizare / EN: Use



167-168



FR: Entretien / ES: Mantenimiento / PT: Manutenção / IT: Manutenzione / EL: Συντήρηση /
PL: Konserwacja / RO: Întreținere / EN: Maintenance



169-170



FR: Hivernage / ES: Durante el invierno / PT: Preparação para o inverno / IT: Rimessaggio /
EL: Αποθήκευση το χειμώνα / PL: Przechowywanie / RO: Păstrare pe perioada iernii /
EN: Winter storage



171

Ce produit contient du gaz R290 inflammable hermétiquement scellé.
Avertissements supplémentaires pour les appareils contenant du gaz réfrigérant R290 (consultez la plaque signalétique pour connaître le type de gaz réfrigérant utilisé)



- **LISEZ ATTENTIVEMENT LE MANUEL AVANT D'UTILISER L'APPAREIL**



- Le gaz réfrigérant R290 est conforme aux directives environnementales européennes.
- Cet appareil contient environ 0.06kg de gaz réfrigérant R290. La quantité maximum du réfrigérant à charger est de 0.3 kg .
- N'utilisez que des outils conseillés par le fabricant pour le dégivrage ou le nettoyage.
- L'appareil doit être rangé dans une pièce sans sources d'inflammation fonctionnant en permanence (par exemple des flammes nues, un appareil à gaz en fonctionnement ou un radiateur électrique en fonctionnement).
- Ne perforez aucun des composants du circuit réfrigérant.
- Une surface supérieure à 4 m² est nécessaire pour l'installation, l'utilisation et le stockage de l'appareil.
- La stagnation de fuites possibles de gaz réfrigérant dans des pièces non ventilées peut entraîner un risque d'incendie ou d'explosion si le réfrigérant entre en contact avec des radiateurs électriques, des poêles ou d'autres sources d'inflammation.
- Faites preuve de prudence lors du rangement de l'appareil pour éviter tout dysfonctionnement mécanique.

- Seules les personnes autorisées par un organisme accrédité certifiant leur compétence à manipuler des réfrigérants conformément à la législation du secteur peuvent travailler sur des circuits réfrigérants.
- La maintenance et les réparations nécessitant l'assistance d'autres personnes qualifiées doivent être effectuées sous la surveillance de spécialistes en utilisation de réfrigérants inflammables.
- Les informations concernant les espaces où sont admis les tuyaux contenant des réfrigérants inflammables doivent faire figurer les déclarations suivantes :
 - la tuyauterie doit être restreinte au minimum requis.
 - la tuyauterie doit être protégée contre les dégâts physiques, et ne doit pas être installée dans un lieu non ventilé.
 - les réglementations du pays relatives aux installations au gaz doivent être respectées ;
 - l'ensemble des raccords mécaniques doit rester accessible afin de faciliter l'entretien ;
- Le débit minimum d'air est 125m³/h ;
- Un espace non ventilé accueillant un appareil utilisant du réfrigérant inflammable doit être construit de telle manière à empêcher le réfrigérant, en cas de fuite de celui-ci, de stagner augmentant ainsi le risque de feu ou d'explosion.
- L'appareil doit être stocké dans un espace bien ventilé dont la surface correspond à celle indiquée pour le lieu d'utilisation.

RACCORDEMENTS ÉLECTRIQUES

- Ne pas respecter ces consignes de sécurité importantes décharge le fabricant de toute responsabilité

Avant de brancher l'appareil dans la prise secteur, assurez-vous que :

- La valeur indiquée sur la plaque signalétique doit être la même que celle de l'alimentation secteur.
- La prise électrique et le circuit électrique sont suffisants pour l'appareil.
- La prise secteur correspond à la fiche. Si nécessaire, faites remplacer la fiche par une personne qualifiée.
- Assurez-vous que la prise secteur est raccordée à la terre.



Lisez attentivement cette notice



Attention



Terre de protection (masse)

CONSIGNES DE SÉCURITÉ GÉNÉRALES

Avant d'utiliser l'appareil, lisez intégralement cette notice et conservez-la pour vous y référer ultérieurement. Si nécessaire, transmettez cette notice à un tiers.

En cas de doute, consultez le service technique du fabricant pour obtenir de l'aide.

ATTENTION : Lors de l'utilisation d'outils électriques, les précautions de sécurité de base doivent toujours être respectées afin de réduire le risque d'incendie, de chocs électriques et de blessures corporelles.

1) Consignes générales

Assurez-vous que les caractéristiques de cet appareil sont compatibles avec celles de votre installation électrique.

Afin de prévenir tout risque d'électrocution, ne plongez pas l'appareil dans l'eau ni aucun autre liquide et ne l'utilisez pas à proximité d'eau.

Cet appareil est destiné à une utilisation en intérieur uniquement.

Ne placez aucun objet sur l'appareil.

N'utilisez pas cet appareil sans le filtre.

Ne débranchez pas l'appareil si vos mains sont humides : risque de choc électrique.

Ne transportez pas l'appareil lorsqu'il est en fonctionnement.

Posez-le sur une surface plane et sûre. Afin de prévenir tout accident, tenez-le hors de portée des enfants.

Toute utilisation et/ou modification non agréée de cet appareil peut s'avérer dangereuse, tant pour votre santé que pour votre propre sécurité.

N'introduisez aucun objet dans l'appareil, ne le démontez pas.

Cet appareil peut être utilisé par des enfants âgés de 8 ans ou plus, par des personnes dont les capacités physiques, sensorielles ou mentales sont réduites, ou des personnes dénuées d'expérience ou de connaissance, uniquement si elles ont pu bénéficier d'une surveillance ou d'instructions préalables concernant l'utilisation de l'appareil en toute sécurité, et qu'elles comprennent les dangers potentiels liés à l'utilisation de l'appareil. Les enfants ne doivent pas jouer avec l'appareil. Le nettoyage et l'entretien ne doivent pas être effectués par des enfants sans surveillance.

2) Sécurité électrique

Si le câble d'alimentation est endommagé, il doit être remplacé par le fabricant, son service après vente ou des personnes de qualification similaire afin d'éviter un danger.

Vérifiez que les câbles ne sont pas exposés à l'usure, à la corrosion, à une pression excessive, à des vibrations, à des contacts avec des arêtes vives ou à tout autre effet négatif du à l'environnement.

L'appareil doit être installé conformément à la réglementation nationale en matière de câblage.

Maintenez les orifices de ventilation dégagés.

L'appareil doit être stocké de façon à éviter tout dommage mécanique.

L'appareil est raccordé à l'alimentation électrique:

(1) N'utilisez pas l'appareil si la fiche est endommagée ou si la prise est mal fixée .

(2) Utilisez impérativement une alimentation électrique 220-240V C.A. ~ 50Hz.

(3) Débranchez l'appareil du secteur si vous ne l'utilisez pas pendant une période prolongée.

(4) Éteignez toujours l'appareil et débranchez-le du secteur lorsque vous procédez au nettoyage.

AVERTISSEMENT : Pour accélérer le dégivrage ou pour le nettoyage, n'utilisez pas d'autres moyens que ceux préconisés par le fabricant.

Ne pas percer ni brûler l'appareil.

Sachez que les gaz réfrigérants peuvent être inodores.

PROTECTION DE L'ENVIRONNEMENT

Signification du symbole de la poubelle barrée :

Ne jetez pas les appareils électriques avec les ordures ménagères non triées.

Utilisez un dispositif de collecte approprié



Adressez-vous à l'autorité locale compétente pour obtenir des informations concernant les dispositifs de collecte disponibles.



Les appareils électriques jetés dans les décharges et dans la nature peuvent libérer des substances dangereuses susceptibles de polluer les nappes phréatiques et avoir un impact sur la chaîne alimentaire, votre santé et votre bien-être.

Lorsque vous achetez un nouvel appareil, votre revendeur est dans l'obligation de reprendre gratuitement votre ancien appareil pour qu'il soit recyclé.

Mise au rebut respectueuse de l'environnement

Participez à la protection de l'environnement !

Veillez à respecter les réglementations locales : une fois qu'ils sont hors d'usage, déposez vos appareils électriques dans un centre de tri approprié. L'emballage est recyclable. Jetez l'emballage de façon respectueuse pour l'environnement en facilitant son ramassage par les centres de tri sélectifs.

CARACTÉRISTIQUES DE L'APPAREIL

CARACTERISTIQUES TECHNIQUES	
Tension nominale	220-240 V
Fréquence nominale	50 Hz
Puissance nominale	265W
Référence du fluide frigorigène	R290
Quantité de fluide frigorigène	0.06kg
Température ambiante de fonctionnement	5-32°C
Pression: (aspiration)	1.2MPa
Pression: (refoulement)	2.4MPa
Pression maximale admissible pour l'échange de chaleur	2.6MPa
Puissance nominale du radiateur	/
Classe de protection	I
Indice de protection IP	IP X 0 (Pas de protection contre l'infiltration d'eau.)
Modèle	WDH-312EK
Fusible	Time lag/ 1A

AVERTISSEMENTS

• Veillez à ce que la fiche soit insérée entièrement et fermement dans la prise !

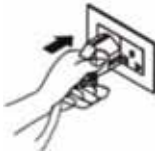

• Veillez à ce que la fiche soit propre !



• Après avoir éteint l'appareil, veuillez le débrancher.



• Ne branchez pas le cordon d'alimentation avec les mains mouillées.



MISES EN GARDE

• Ne placez rien sur le dessus de l'appareil ni sur le panneau de commande !

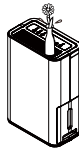

• Ne placez rien sur les points d'entrée ou de sortie de l'appareil.

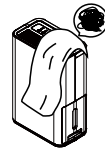

• Ne laissez pas les enfants jouer avec l'appareil ou ses commandes !



• Ne mouillez pas l'appareil ni le panneau de commande !

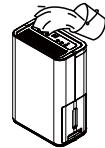

• Maintenez toute matière inflammable éloignée de l'appareil !



• Demandez à un professionnel de procéder à la maintenance.

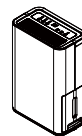

ATTENTION

FR

ES

PT

IT

EL

PL

RO

EN

• Cet appareil ne présente aucune précaution d'emploi pour une utilisation dans une laverie.

• Ne pas utiliser sans filtre à air ou avec un filtre à air endommagé.

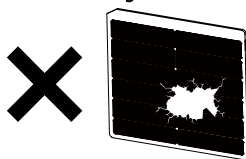

• Ne tirez pas sur le cordon d'alimentation pour éviter de l'endommager, ce qui peut être dangereux.

• N'utilisez pas d'insecticide, de combustible ou de peinture en aérosol autour de la machine, cela pourrait endommager les pièces en plastique ou déclencher un incendie.

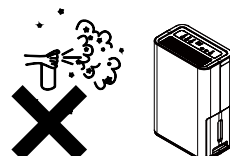
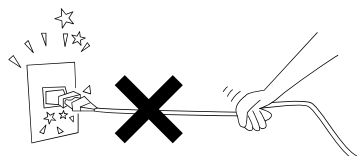

• Ne placez pas l'appareil sur un sol irrégulier pour éviter les secousses, les bruits et les fuites d'eau.

• Veuillez toujours conserver une distance de 20 cm entre l'appareil et le mur pour dissiper correctement la chaleur.

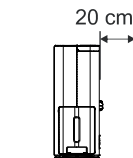
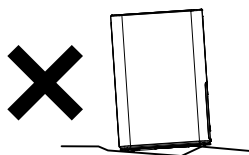

• Il est dangereux d'insérer quoi que ce soit dans l'appareil.

• Fermez toutes les fenêtres ouvertes pour éliminer l'humidité le plus efficacement possible.

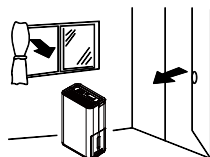
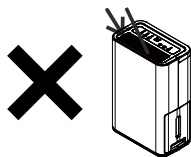

• Ne pas utiliser dans un endroit poussiéreux.

• Conservez l'appareil à l'écart de toute source de chaleur.

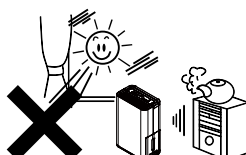
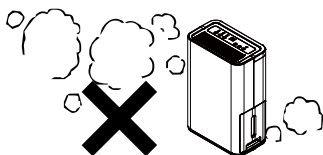

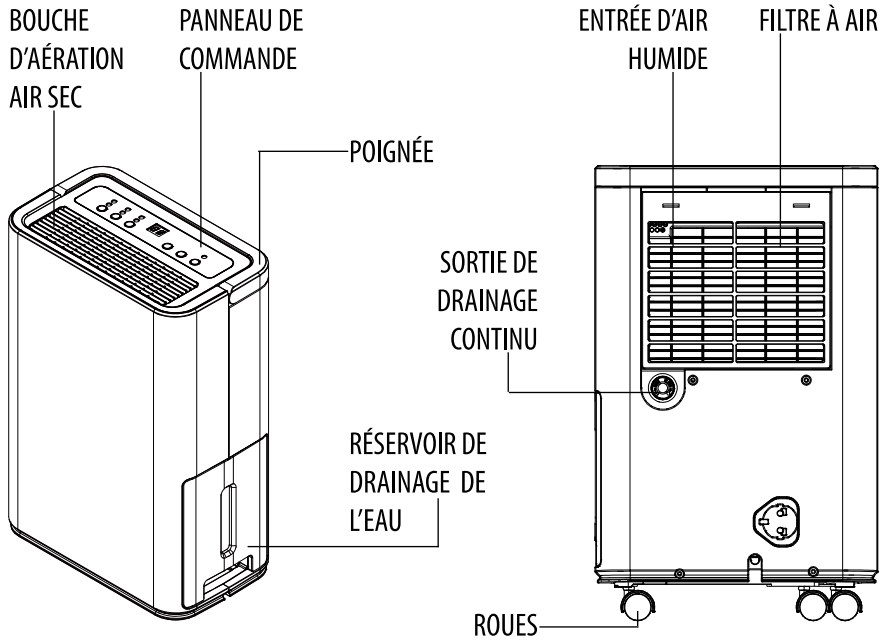

Tuyau de drainage



Roues (x5)



MONTAGE DES ROUES

- 1) Retirez les 5 roues du réservoir d'eau.
- 2) Inclinez le déshumidificateur sur le côté.
- 3) Localisez la flèche sur le fond du déshumidificateur et insérez la roue dans le sens indiqué par la flèche.
- 4) Faites glisser la roue aussi loin que possible. Un clic indiquera que la roue est en place.
- 5) Répétez les étapes 3 à 4 pour les 4 autres roues.
- 6) Placez l'appareil en position verticale, attendez 4 heures avant de l'utiliser.

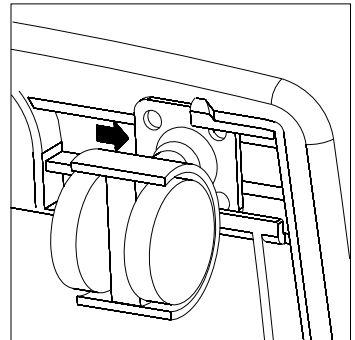

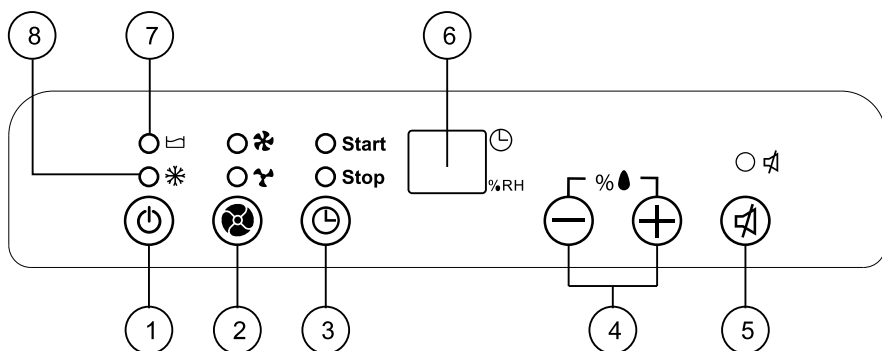

1) Bouton d'ALIMENTATION : Marche/Arrêt

Note : Le redémarrage automatique reprend le fonctionnement de l'appareil lorsque l'alimentation est rétablie. Il n'est pas nécessaire de redémarrer manuellement le déshumidificateur.

2) Bouton VITESSE DU VENTILATEUR: Rapide/lente

3) MINUTERIE : Démarrage/arrêt automatiques

4) Réglage MINUTERIE / HUMIDITÉ

5) MODE SILENCIEUX

Le mode silencieux réduit l'efficacité de la déshumidification et rallonge la période de fonctionnement nécessaire pour atteindre le taux d'humidité souhaité.

6) AFFICHAGE

AFFICHAGE DU TAUX D'HUMIDITÉ

Lorsque l'appareil fonctionne, il affiche le taux d'humidité actuel. Appuyez sur les boutons « - » ou « + » pour choisir le taux d'humidité.

Le taux d'humidité est ajusté graduellement de 5 % à chaque pression. Dix secondes après le réglage de l'humidité, l'affichage reviendra au taux actuel d'humidité.

RÉGLAGE DE LA MINUTERIE:

Lorsque l'appareil fonctionne, il affiche le taux d'humidité actuel. Appuyez sur le bouton MINUTERIE pour régler l'arrêt automatique de l'appareil. Appuyez sur les boutons « - » ou « + » pour choisir l'heure souhaitée. Après 10 secondes d'affichage de la minuterie, l'affichage reviendra au taux actuel d'humidité.

Lorsque l'appareil est en veille, appuyez sur le bouton MINUTERIE pour régler le démarrage automatique de l'appareil. Appuyez sur les boutons « - » ou « + » pour choisir l'heure souhaitée.

7) VOYANT DU RÉSERVOIR D'EAU : Lorsque le réservoir d'eau est plein, le voyant lumineux du réservoir d'eau s'allume.

8) VOYANT DE DÉGIVRAGE : Lorsque la température est basse, l'appareil passe en mode dégivrage et le voyant de dégivrage s'allume.

Après la mise hors tension de l'appareil, le démarrage automatique du compresseur est retardé de 3 minutes. Une fois que l'appareil commence à fonctionner, il fonctionnera en continu pendant 3 minutes avant de régler l'humidité pour la première fois.

• Mise en marche

1) Placer le produit en position verticale sur une surface plate, solide, stable et résistante à la chaleur. Attendez au moins 4 heures avant de l'allumer. Veillez à ce que rien d'inflammable ou de sensible à la chaleur ne se situe à moins de 1 m de l'appareil.

L'utilisation du produit dans toute autre position pourrait causer un danger.

2) Insérez la fiche dans une prise murale adaptée. Le déshumidificateur est conçu pour fonctionner avec un courant électrique de même tension que celle spécifiée sur sa plaque signalétique.

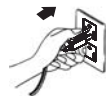

3) Veillez à ce que le réservoir d'eau soit placé correctement. (Après avoir allumé l'appareil pour la première fois, si le voyant «réservoir plein» s'allume, retirez le réservoir et vérifiez que le couvercle «flottant» bouge librement avant de replacer le réservoir d'eau en bonne position.)

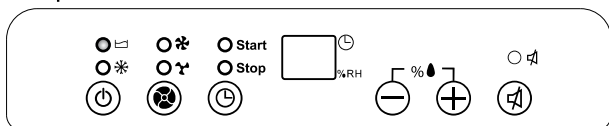
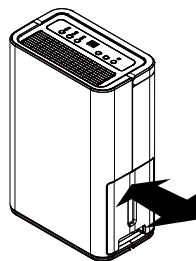

• Lorsque le voyant du réservoir d'eau est allumé

Lorsque le réservoir d'eau est plein, l'appareil s'arrête et le voyant «Réservoir d'eau plein» s'allume. Le réservoir d'eau doit être retiré de l'appareil avec précaution en le faisant glisser vers l'extérieur sur l'avant de l'appareil et il doit être vidé. Lorsque le réservoir vide est replacé correctement dans l'appareil, l'appareil démarrera et fonctionnera normalement.

Veillez utiliser vos deux mains pour vider le réservoir d'eau avec précaution

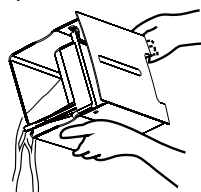

• DÉGIVRAGE

Lors de son fonctionnement à basse température (moins de 12°C), la surface de l'évaporateur accumulera du givre et cela affectera l'efficacité du déshumidificateur. Dans ce cas, l'appareil passera automatiquement en mode de dégivrage périodique. C'est tout à fait normal. Le voyant de dégivrage s'allume. L'appareil fonctionnera à des températures qui descendent jusqu'à 5°C.

Le temps de dégivrage peut varier. Si le déshumidificateur gèle, éteignez l'appareil pendant quelques heures et rallumez-le. Il n'est pas recommandé d'utiliser le déshumidificateur à des températures inférieures à 5°C.

- Drainage continu dans de bonnes conditions

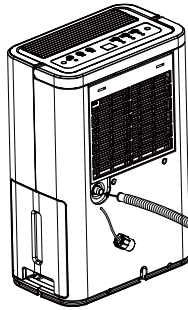

Trou de drainage continu

<p>1. Préparer le tuyau en PVC pour drainer l'eau (Tuyau fourni. Diamètre intérieur 13 mm)</p> <p>2. Retirez le bouchon de la sortie de drainage.</p>	<p>Pour le drainage</p> <p>Arrière de l'appareil</p> <p>Bouchon du tube</p>
<p>3. Reliez le tuyau en PVC à la sortie de drainage.</p>	<p>Tuyau de drainage en PVC</p>
<p>4. Remettez le réservoir d'eau à sa place.</p>	<p>Tuyau de drainage en PVC</p> <p>Poussez le réservoir d'eau vers l'appareil dans la direction indiquée par les flèches</p>

- Placement correct du tuyau en PVC de drainage de l'eau

En cas de drainage continu, le tuyau en PVC doit être placé sous le trou de drainage. Évitez les surfaces inégales et ne « nouez » pas le tuyau.

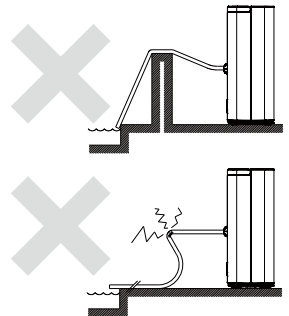
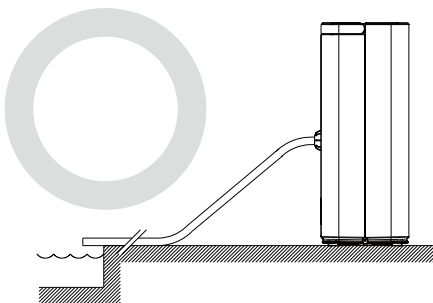

Pour des questions de sécurité, veillez à ce que le déshumidificateur soit débranché avant l'entretien ou le nettoyage de l'appareil!

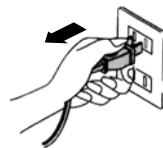

1) Nettoyage de la coque :

- A. Essuyez la coque à l'aide d'un chiffon doux et propre.
- B. Si le déshumidificateur est très sale, utilisez un détergent doux, puis essuyez le détergent à l'aide d'un chiffon légèrement humide.
- C. Ne lavez pas l'appareil au jet d'eau, cela engendrerait un choc électrique.

2) Nettoyage du filtre à air :

Le filtre à air est conçu pour filtrer la poussière ou les impuretés dans l'air. Si le filtre est bloqué par la poussière, la consommation électrique sera supérieure à la normale et il y a un risque de surchauffe. Pour une déshumidification la plus efficace possible, nettoyez le filtre toutes les deux semaines. Ne pas utiliser dans un endroit poussiéreux.

• Étapes de nettoyage :

- A. Retirez le filtre doucement

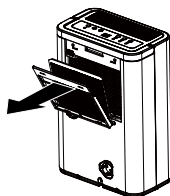

- B. Nettoyez le filtre à l'aspirateur ou à l'eau claire, puis séchez le filtre à l'aide d'un chiffon sec.



- C. Remettez le filtre en place.

EN CAS D'URGENCE

Veillez débrancher la machine en cas de problème. Contactez immédiatement le magasin. Ne démontez pas le déshumidificateur vous-même !

INSTRUCTION POUR LA ENTRETIEN DES APPAREILS CONTENANT DES FLUIDES FRIGORIGÈNES INFLAMMABLES R290

Vérification de la zone

Avant de commencer les travaux sur les systèmes contenant des fluides frigorigènes inflammables, des contrôles de sécurité sont nécessaires pour s'assurer que le risque d'inflammation est minimisé. Pour la réparation du système de réfrigération, les précautions suivantes doivent être respectées avant d'effectuer des travaux sur le système.

1. Procédure de travail

Les travaux doivent être effectués selon une procédure contrôlée afin de minimiser le risque de présence de gaz ou de vapeurs inflammables pendant le travail.

2. Zone de travail générale

Tout le personnel de maintenance et les autres personnes qui travaillent dans la zone locale doivent recevoir des instructions sur la nature du travail effectué. Le travail dans des espaces confinés doit être évité. La zone autour de l'espace de travail doit être sectionnée. Assurez-vous que les conditions dans la zone ont été sécurisées en contrôlant les matériaux inflammables.

3. Vérification de la présence de fluide frigorigène

La zone doit être vérifiée avec un détecteur de frigorigène approprié avant et pendant le travail, afin de s'assurer que le technicien est au courant des atmosphères potentiellement inflammables. Assurez-vous que l'équipement de détection des fuites utilisé convient à une utilisation avec des frigorigènes inflammables, c'est-à-dire soient conformes, correctement scellés ou intrinsèquement sûrs.

4. Présence des appareils extincteurs

Si un travail à chaud doit être effectué sur l'équipement de réfrigération ou toute pièce connexe, l'équipement d'extinction approprié doit être disponible. Avoir un extincteur à poudre sèche ou CO2 adjacent à la zone de charge.

5. Sans sources d'inflammation

Il est interdit à toute personne effectuant des travaux relatifs à un système de réfrigération d'exposer une tuyauterie contenant ou contenant du frigorigène inflammable à une source d'inflammation de telle sorte que cela puisse entraîner un risque d'incendie ou d'explosion. Toutes les sources d'inflammation possibles, y compris le tabagisme, devraient être maintenues suffisamment loin du site d'installation, de réparation, de retrait et d'élimination, au cours de laquelle un réfrigérant inflammable peut éventuellement être libéré dans l'espace environnant. Avant le début des travaux, il faut surveiller la zone autour de l'équipement pour s'assurer qu'il n'y a pas de dangers inflammables ou de risques d'inflammation. Les panneaux «Interdiction de fumer» doivent être affichés.

6. Zone ventilée

Assurez-vous que la zone est ouverte ou qu'elle est correctement ventilée avant de

INSTRUCTION POUR LA ENTRETIEN DES APPAREILS CONTENANT DES FLUIDES FRIGORIGÈNES INFLAMMABLES R290

pénétrer dans le système ou d'effectuer un travail à chaud. Un degré de ventilation doit continuer pendant la période de travail. La ventilation devrait disperser en toute sécurité tout réfrigérant libéré et, de préférence, l'expulser vers l'extérieur dans l'atmosphère.

7. Vérifications de l'équipement de réfrigération

Lorsque des composants électriques sont changés, ils doivent être adaptés à l'usage et aux spécifications correctes. En tout temps, les directives d'entretien et d'entretien du fabricant doivent être suivies. En cas de doute, consultez le service technique du fabricant pour obtenir de l'aide.

Les contrôles suivants doivent être appliqués aux installations utilisant des frigorigènes inflammables:

- la taille de la charge est conforme à la taille de la pièce à l'intérieur de laquelle les pièces contenant le fluide frigorigène sont installées;
- les machines et les prises de ventilation fonctionnent correctement et ne sont pas obstruées;

8. Vérifications des appareils électriques

La réparation et l'entretien des composants électriques doivent inclure les contrôles de sécurité initiaux et les procédures d'inspection des composants. S'il existe un défaut susceptible de compromettre la sécurité, aucune alimentation électrique ne doit pas être raccordée au circuit tant qu'il n'a pas été traité de manière satisfaisante. Si le défaut ne peut pas être corrigé immédiatement mais qu'il est nécessaire de continuer à fonctionner, une solution temporaire adéquate doit être utilisée. Cela doit être signalé au propriétaire de l'équipement de sorte que toutes les parties soient avisées.

Les contrôles initiaux de sécurité doivent inclure:

Que les condensateurs sont déchargés: ceci doit être fait de manière sûre pour éviter la possibilité d'étincelles;

Qu'il n'y ait aucun composant électrique sous tension et que le câblage soit exposé pendant le chargement, la récupération ou la purge du système; qu'il y a une continuité de la liaison à la terre

9. Réparations de composants scellés

Pendant la réparation des composants scellés, toutes les alimentations électriques doivent être déconnectées de l'équipement en cours de traitement avant d'enlever les couvercles scellés, etc. S'il est absolument nécessaire d'avoir une alimentation électrique à l'équipement pendant l'entretien, une fuite permanente de la détection doit être située au point le plus critique pour avertir d'une situation potentiellement dangereuse.

Une attention particulière doit être portée à ce qui suit afin de garantir qu'en travaillant sur des composants électriques, le boîtier ne soit pas altéré de telle sorte que le niveau de protection soit affecté. Cela comprend les dommages aux câbles, le nombre excessif de connexions, les bornes non conformes aux spécifications d'origine, les dommages aux joints, le mauvais montage des presse-étoupe, etc.

Assurez-vous que l'appareil est bien fixé.

INSTRUCTION POUR LA ENTRETIEN DES APPAREILS CONTENANT DES FLUIDES FRIGORIGÈNES INFLAMMABLES R290

S'assurer que les joints ou les matériaux d'étanchéité ne se sont pas dégradés de sorte qu'ils ne servent plus à empêcher la pénétration d'atmosphères inflammables. Les pièces de rechange doivent être conformes aux spécifications du fabricant, REMARQUE. L'utilisation d'un agent d'étanchéité à la silicone peut inhiber l'efficacité de certains types d'équipements de détection de fuites. Les composants intrinsèquement sûrs n'ont pas besoin d'être isolés avant de travailler dessus.

10. Réparation des composants intrinsèquement sûrs

N'appliquez pas de charges inductives ou capacitives permanentes sur le circuit sans s'assurer que celle-ci ne dépasse pas la tension et le courant autorisés pour l'équipement utilisé. Les composants à sécurité intrinsèque sont les seuls types qui peuvent être travaillés en présence d'une atmosphère inflammable. L'appareil d'essai doit être correctement calibré. Remplacez les composants uniquement par des pièces spécifiées offertes par le fabricant. D'autres parties peuvent provoquer l'inflammation du réfrigérant dans l'atmosphère suite à une fuite.

11. Câblage

Vérifiez que le câblage n'est pas soumis à l'usure, à la corrosion, à une pression excessive, aux vibrations, aux arêtes vives ou à tout autre effet environnemental négatif. Le contrôle doit également prendre en compte les effets du vieillissement ou des vibrations continues provenant de sources telles que les compresseurs ou les ventilateurs.

12. Détection des fluides frigorigènes inflammables

Les sources potentielles d'inflammation ne doivent en aucun cas être utilisées pour la recherche ou la détection de fuites de réfrigérant. Le chalumeau aux halogénures (ou tout autre détecteur utilisant une flamme nue) ne doit pas être utilisé non plus.

13. Méthodes de détection des fuites

Les méthodes de détection de fuite suivantes sont jugées acceptables pour les systèmes contenant des réfrigérants inflammables.

Des détecteurs électriques de fuite doivent être utilisés pour détecter les frigorigènes inflammables, mais leur sensibilité est peut-être inadéquate ou nécessite un réétalonnage. (L'équipement de détection doit être étalonné dans une zone exempte de frigorigène.) Assurez-vous que le détecteur n'est pas une source potentielle d'inflammation et convient au réfrigérant utilisé. L'équipement de détection des fuites doit être réglé à un pourcentage du LFL du fluide frigorigène et doit être étalonné par rapport au fluide frigorigène utilisé et le pourcentage de gaz approprié (25% maximum) doit être confirmé.

Les fluides de détection de fuites sont adaptés à la plupart des fluides frigorigènes, mais l'utilisation de détergents contenant du chlore doit être évitée car le chlore peut réagir avec le fluide frigorigène et corroder les tuyaux en cuivre.

Si une fuite est suspectée, toutes les flammes nues doivent être retirées ou éteintes.

Si une fuite de fluide frigorigène qui nécessite un brasage est constatée, tout le fluide

INSTRUCTION POUR LA ENTRETIEN DES APPAREILS CONTENANT DES FLUIDES FRIGORIGÈNES INFLAMMABLES R290

frigorigène doit être récupéré du système ou isolé (au moyen de vannes d'arrêt) dans une partie du système éloignée de la fuite. L'azote sans oxygène (OFN) doit ensuite être purgé à travers le système avant et pendant le processus de brassage.

14. Enlèvement et évacuation

En cas de rupture dans le circuit frigorifique pour effectuer des réparations - ou à d'autres fins - des procédures conventionnelles doivent être utilisées. Cependant, il est important que la meilleure pratique soit respectée puisque l'inflammabilité est un facteur à considérer. La procédure suivante doit être respectée:

Enlever le réfrigérant;

Purger le circuit avec du gaz inerte;

Évacuer;

Purger à nouveau avec un gaz inerte;

Ouvrir le circuit par découpage ou brasage.

La charge de réfrigérant doit être récupérée dans les bons cylindres de récupération. Le système doit être "rincé" avec l'OFN pour assurer la sécurité de l'unité. Ce processus doit être répété plusieurs fois. L'air comprimé ou l'oxygène ne doivent pas être utilisés pour cette tâche.

Le rinçage doit être effectué en cassant le vide dans le système avec OFN et en continuant à remplir jusqu'à ce que la pression de travail soit atteinte, puis en évacuant vers l'atmosphère, et finalement en tirant vers le bas jusqu'au vide. Ce processus doit être répété jusqu'à ce qu'il n'y ait plus de réfrigérant dans le système. Lorsque la charge finale de l'OFN est utilisée, le système doit être purgé à la pression atmosphérique pour permettre aux travaux de se dérouler. Cette opération est absolument vitale si les opérations de brasage sur la tuyauterie doivent avoir lieu. Assurez-vous que la sortie de la pompe à vide n'est pas proche de toute source d'allumage et qu'il y a une ventilation disponible.

15. Procédure de charge

En plus des procédures de charge conventionnelles, les exigences suivantes doivent être respectées.

-Veillez à ce que la contamination des différents réfrigérants ne se produise pas lors de l'utilisation de l'équipement de charge. Les flexibles ou les tuyaux doivent être aussi courts que possible pour minimiser la quantité de réfrigérant qu'ils contiennent.

Les cylindres doivent être maintenus debout.

-Veillez à ce que le système de réfrigération soit mis à la terre avant de charger le système avec du réfrigérant.

-Étiquetez le système lorsque la charge est terminée (si ce n'est déjà fait).

-Un soin extrême doit être pris pour ne pas trop remplir le système de réfrigération.

Avant de recharger le système, il doit être testé sous pression avec OFN. Le système doit être testé à la fin du chargement mais avant la mise en service. Un test de fuite de suivi doit être effectué avant de quitter le site.

INSTRUCTION POUR LA ENTRETIEN DES APPAREILS CONTENANT DES FLUIDES FRIGORIGÈNES INFLAMMABLES R290

16. Mise hors service

Avant d'effectuer cette procédure, il est essentiel que le technicien connaisse parfaitement l'équipement et tous ses détails. Il est recommandé de conserver tous les réfrigérants en toute sécurité. Avant la réalisation de la tâche, un échantillon d'huile et de réfrigérant doit être prélevé en cas d'analyse avant de réutiliser le réfrigérant récupéré. Il est essentiel que l'énergie électrique soit disponible avant le début de la tâche.

a) Se familiariser avec l'équipement et son fonctionnement.

b) Isoler le système électriquement.

c) Avant de tenter la procédure, assurez-vous que:

un équipement de manutention mécanique est disponible, si nécessaire, pour manipuler les bouteilles de réfrigérant;

tout l'équipement de protection individuelle est disponible et utilisé correctement;

le processus de récupération est supervisé à tout moment par une personne compétente;

l'équipement de récupération et les bouteilles sont conformes aux normes appropriées.

d) Pomper le système de réfrigérant, si possible.

e) Si le vide n'est pas possible, faire un collecteur de sorte que le réfrigérant puisse être retiré de diverses parties du système.

f) Assurez-vous que le cylindre est situé sur la balance avant que la récupération ait lieu.

g) Démarrer la machine de récupération et l'utiliser conformément aux instructions du fabricant.

h) Ne pas trop remplir les bouteilles. (Pas plus de 80% de charge liquide).

i) Ne pas dépasser la pression de service maximale du vérin, même pour le cas temporaire.

j) Lorsque les cylindres ont été remplis correctement et que le processus est terminé, assurez-vous que les cylindres et l'équipement sont rapidement retirés du site et que toutes les vannes d'isolation de l'équipement sont fermées.

k) Le réfrigérant récupéré ne doit pas être chargé dans un autre système de réfrigération s'il n'a pas été nettoyé et vérifié.

17. Étiquetage

L'équipement doit porter une étiquette indiquant qu'il a été démonté et vidé du réfrigérant. L'étiquette doit être datée et signée. Assurez-vous qu'il y a des étiquettes sur l'équipement indiquant que l'équipement contient du réfrigérant inflammable.

18. Récupération

Lors de l'élimination du fluide frigorigène d'un système, que ce soit pour l'entretien ou la désaffectation, il est recommandé de retirer tous les fluides frigorigènes en toute sécurité. Lors du transfert du réfrigérant dans les cylindres, assurez-vous que seuls les cylindres de récupération de réfrigérant appropriés sont utilisés. Assurez-vous que le nombre correct de cylindres pour maintenir la charge totale du système est disponible. Tous les cylindres à utiliser sont désignés pour le réfrigérant récupéré et étiquetés pour ce réfrigérant (c'est-à-dire des cylindres spéciaux pour la récupération du réfrigérant). Les cylindres doivent être munis d'une soupape de décharge et des soupapes d'arrêt correspondantes en bon état de fonctionnement. Les cylindres de récupération vides sont évacués et, si possible,

INSTRUCTION POUR LA ENTRETIEN DES APPAREILS CONTENANT DES FLUIDES FRIGORIGÈNES INFLAMMABLES R290

refroidies avant que la récupération ne se produise.

L'équipement de récupération doit être en bon état de fonctionnement avec un ensemble d'instructions concernant l'équipement à portée de main et doit être adapté à la récupération des fluides frigorigènes inflammables. De plus, un ensemble de balances étalonnées doit être disponible et en bon état de fonctionnement. Les tuyaux doivent être complets avec des raccords de déconnexion sans fuite et en bon état. Avant d'utiliser la machine de récupération, vérifiez qu'elle est en état de fonctionnement satisfaisant, a été correctement entretenue et que tous les composants électriques associés sont scellés pour empêcher l'allumage dans le cas d'un dégagement de réfrigérant. Consulter le fabricant en cas de doute.

Le frigorigène récupéré doit être renvoyé au fournisseur de frigorigène dans le bon cylindre de récupération, et la note de transfert de déchets appropriée doit être disposée. Ne mélangez pas les réfrigérants dans les unités de récupération et surtout dans les cylindres.

Si des compresseurs ou des huiles de compresseur doivent être retirés, assurez-vous qu'ils ont été évacués à un niveau acceptable pour s'assurer que le fluide frigorigène inflammable ne reste pas dans le lubrifiant. Le processus d'évacuation doit être effectué avant de renvoyer le compresseur aux fournisseurs. Seul le chauffage électrique de la carrosserie du compresseur doit être utilisé pour accélérer ce processus. Lorsque l'huile est vidangée d'un système, elle doit être effectuée en toute sécurité.

19. Transport d'équipements contenant des réfrigérants inflammables (Annexe CC.1)

Respect des règlements du transport

20. Les appareils jetés fournissent des réfrigérants inflammables

Voir les réglementations nationales.

21. Stockage d'équipements ou des appareils

Le stockage de l'équipement doit être conforme aux instructions du fabricant.

22. Stockage de l'équipement emballé (invenu)

La protection de l'emballage de stockage doit être conçue de manière à ce que les dommages mécaniques à l'intérieur de l'emballage n'entraînent pas de fuite de la charge de réfrigérant.

Le nombre maximal d'équipements pouvant être stockés ensemble sera déterminé par les réglementations locales.

23. Marquage des équipements en utilisant des affiches

Voir les réglementations locales

Este producto contiene gas refrigerante R290 inflamable herméticamente sellado.

Advertencias adicionales acerca de los aparatos que utilizan gas refrigerante R290 (consulte la placa de especificaciones para conocer el tipo de gas refrigerante utilizado)



- **LEA EL MANUAL DETENIDAMENTE ANTES DE USAR EL APARATO**



- El gas refrigerante R290 cumple las directivas europeas medioambientales.
- Este aparato contiene aproximadamente 0.06kg de gas refrigerante R290. La cantidad máxima de refrigerante a cargar es de 0.3 kg.
- Utilice únicamente las herramientas recomendadas por el fabricante para realizar cualquier tarea de limpieza o descongelación.
- Deberá guardar el aparato en una habitación en la que no haya funcionando de forma continua fuentes de ignición (por ejemplo: llamas vivas, aparatos de gas en funcionamiento o calefactores eléctricos encendidos).
- No perfore ningún componente del circuito refrigerante.
- Se necesita un área con una superficie superior a 4 m² para la instalación, el uso y el almacenamiento del aparato.
- El estancamiento de posibles fugas de gas refrigerante en habitaciones con una ventilación insuficiente puede provocar riesgos de incendios o explosiones si el refrigerante entra en contacto con calefactores eléctricos, cocinas u otras fuentes de ignición.
- Tenga cuidado cuando guarde el aparato para evitar averías mecánicas.
- Solo deben trabajar con circuitos refrigerantes las personas autorizadas por una agencia acreditada que certifiquen su competencia para

- manipular refrigerantes de acuerdo con la legislación del sector.
- El mantenimiento y las reparaciones que requieran la ayuda de otros técnicos cualificados se deberán llevar a cabo bajo la supervisión de especialistas en el uso de refrigerantes inflamables.
 - La información relacionada con los espacios en los que se admiten los conductos de refrigerantes inflamables debe mostrar las siguientes declaraciones:
 - las tuberías deben reducirse al mínimo requerido.
 - las tuberías deben estar protegidas contra el daño físico, y no deben ser instaladas en un lugar no ventilado.
 - se deben respetar las regulaciones del país en materia de instalaciones de gas;
 - el conjunto de conexiones mecánicas debe ser accesible para facilitar el mantenimiento;
 - El caudal mínimo de aire es de 125 m³ /h;
 - Un espacio no ventilado con un aparato que utiliza refrigerante inflamable debe ser construido de manera que, en caso de fuga, se impida que el refrigerante se estanque, lo que aumenta el riesgo de incendio o de explosión.
 - El aparato debe ser almacenado en un espacio bien ventilado cuya superficie corresponde a la indicada para el lugar de utilización.

CONEXIONES ELÉCTRICAS

- El incumplimiento de estas importantes instrucciones de seguridad exime de responsabilidad al fabricante

Antes de enchufar el aparato en una toma de corriente, asegúrese de que:

- El valor indicado en la placa de especificaciones es el mismo que el del suministro eléctrico.
- La toma de alimentación y el circuito eléctrico son suficientes para el aparato.
- La toma de alimentación coincide con el enchufe. Cambie el enchufe si es necesario; en cuyo caso, el cambio lo deberá realizar un técnico cualificado.
- Asegúrese de que la toma de corriente esté conectada a tierra.

SÍMBOLOS DE ADVERTENCIA



Lea atentamente estas instrucciones



Atención



Tierra de protección (masa)

INSTRUCCIONES GENERALES DE SEGURIDAD

Antes de utilizar el aparato, lea integralmente estas instrucciones y consérvelas para poder consultarlas posteriormente. En caso de necesidad, transmita este manual a terceros.

En caso de duda, consulte con el servicio técnico del fabricante para conseguir ayuda.

ATENCIÓN: El uso de herramientas eléctricas supone el respeto de las precauciones elementales de seguridad para reducir el riesgo de incendio, de choques eléctricos y de heridas corporales.

1) Instrucciones generales

Asegúrese de que las características de este aparato sean compatibles con las de su instalación eléctrica.

Para prevenir todo riesgo de electrocución, no sumerja el aparato en agua o cualquier otro líquido y no lo utilice cerca de un punto de agua.

Este aparato se destina exclusivamente a un uso en interiores.

No ponga ningún objeto sobre el aparato.

No utilice este aparato sin el filtro.

No desconecte el aparato con las manos húmedas: riesgo de choque eléctrico.

No transporte el aparato durante su funcionamiento.

Instálelo sobre una superficie plana y segura. Para prevenir todo riesgo de accidente, manténgalo fuera del alcance de los niños.

Cualquier utilización y/o modificación no autorizada de este aparato puede resultar peligrosa para su salud y para su propia seguridad.

No introduzca ningún objeto dentro del aparato, no lo desmonte.

Este aparato puede ser utilizado por niños que tengan un mínimo de 8 años, por personas con capacidad física, sensorial o mental reducida, o con falta de experiencia y saber, siempre que estén correctamente supervisados o que hayan recibido previamente instrucciones relativas al uso con seguridad del aparato y que se hayan enterado bien de los peligros potenciales vinculados al uso del aparato. Los niños no deben jugar con el aparato. Los niños no deben proceder a la limpieza ni al mantenimiento del aparato sin supervisión.

2) Seguridad eléctrica

Si el cable de alimentación está dañado, deberá sustituirlo el fabricante, su servicio postventa o personas con cualificación similar para evitar todo peligro.

Compruebe que los cables no están expuestos al desgaste, a la corrosión, a una presión excesiva, a vibraciones, a contactos con aristas vivas o a cualquier otro efecto medioambiental adverso.

FR

INSTRUCCIONES ESPECÍFICAS DE SEGURIDAD

ES

Se debe instalar este aparato de conformidad a la reglamentación nacional relativa al cableado.

PT

IT

Mantenga los orificios de ventilación despejados.

EL

Se debe guardar el aparato de tal forma que no sufra ningún daño mecánico.

PL

Cuando el aparato está conectado a la alimentación eléctrica :

RO

(1) No utilice el aparato si la clavija está dañada o si la toma de corriente está mal anclada.

EN

(2) Utilice imperativamente una alimentación eléctrica 220-240 V C.A. ~ 50 Hz.

(3) Desconecte el aparato de la red eléctrica si no lo va a utilizar durante un periodo prolongado.

(4) Cuando vaya a proceder a su limpieza, apague siempre el aparato y desconéctelo de la red eléctrica.

ADVERTENCIA: Para acelerar el deshielo o para la limpieza, no utilice otros medios que los que preconiza el fabricante.

No taladre ni queme el aparato.

Tenga en cuenta que los gases refrigerantes pueden ser inodoros.

PROTECCIÓN DEL MEDIO AMBIENTE

Significado del símbolo del cubo de basura tachado:



No tire los aparatos eléctricos junto con los residuos domésticos no seleccionados. Utilice un dispositivo de recogida adecuado. Contacte con las autoridades locales competentes para obtener cualquier información relativa a los sistemas de recogida disponibles. Si se tiran los aparatos eléctricos en los vertederos y en la naturaleza, sustancias peligrosas pueden escaparse y filtrarse a las aguas subterráneas y alcanzar la cadena alimentaria, perjudicando así su salud y su bien estar.

Cuando compra un aparato nuevo, el distribuidor tiene la obligación de recoger gratuitamente su antiguo aparato para proceder a su reciclaje.

Desecho respetuoso del medio ambiente

¡Participe a la protección del medio ambiente!

Respete las reglamentaciones locales: cuando sus aparatos eléctricos ya no sirven, llévelos a un centro de clasificación adecuado. El embalaje se recicla. Tire el embalaje de forma respetuosa para el medio ambiente facilitando su recogida por los centros de clasificación selectiva.

CARACTERÍSTICAS DEL APARATO

CARACTERÍSTICAS TÉCNICAS	
Tensión nominal	220-240 V
Frecuencia nominal	50 Hz
Potencia nominal	265W
Referencia del fluido refrigerante	R290
Cantidad de fluido refrigerante	0.06kg
Temperatura ambiente de funcionamiento	5-32°C
Presión: (aspiración)	1.2MPa
Presión: (compresión)	2.4MPa
Presión máxima permitida del intercambio térmico	2.6MPa
Potencia nominal del radiador	/
Clase de protección	I
Índice de protección IP	IP X 0 (Sin protección contra la infiltración de agua)
Modelo	WDH-312EK
Fusible	Time lag/ 1A

ADVERTENCIAS

• Asegúrese de que el enchufe está completamente y firmemente enchufado en la toma !

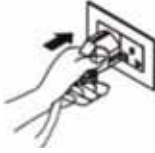

• ¡Asegúrese de que el enchufe esté limpio!



• Después de haber apagado el aparato, desenchúfelo.



• No enchufe el cable de alimentación con las manos mojadas.



ADVERTENCIA

• ¡No coloque nada encima del aparato ni sobre el panel de mando!

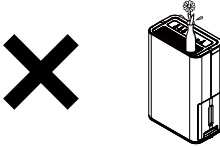

• No coloque nada encima ni de los puntos de entrada ni de salida del aparato.

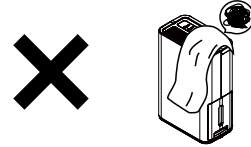

• ¡No deje que los niños jueguen con el aparato ni con sus mandos!

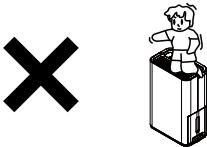

• ¡No moje el aparato ni el panel de mando!

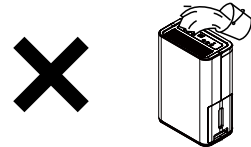

• ¡Mantenga alejada del aparato cualquier material inflamable!

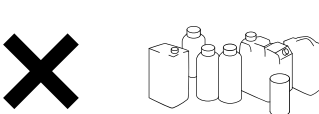

• Solicite a un profesional que realice el mantenimiento.

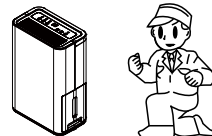

ATENCIÓN

• Este aparato no presenta ninguna precaución de empleo para la utilización en una lavandería.

• No tire del cable de alimentación para evitar dañarlo puesto que puede ser peligroso.

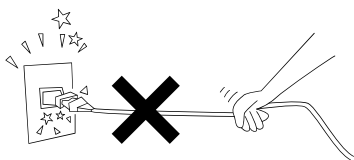

• No sitúa el aparato en una superficie irregular para evitar sacudidas, ruidos y fugas de agua.

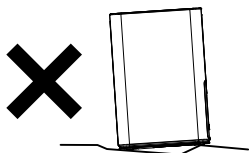

• Es peligroso introducir cualquier cosa en el aparato.

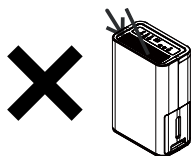

• No utilizar en entornos polvorientos.

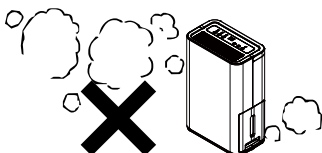

• No utilizar sin filtro de aire o con un filtro de aire dañado.

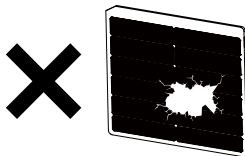

• No utilice insecticidas, combustible ni pintura en aerosol cerca de la máquina puesto que podrían dañar las piezas de plástico o provocar un incendio.

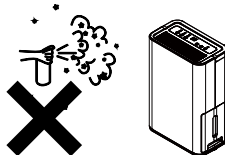

• Conserve siempre una distancia de 20 cm entre el aparato y la pared para disipar correctamente el calor.

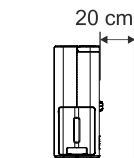

• Cierre todas las ventanas abiertas para eliminar la 'humedad de la manera más eficiente posible.

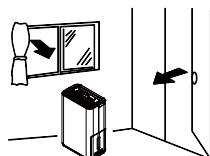

• Conserve el aparato 'alejado de cualquier fuente de calor.

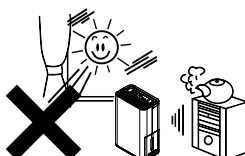

DESCRIPCIÓN DE LOS COMPONENTES

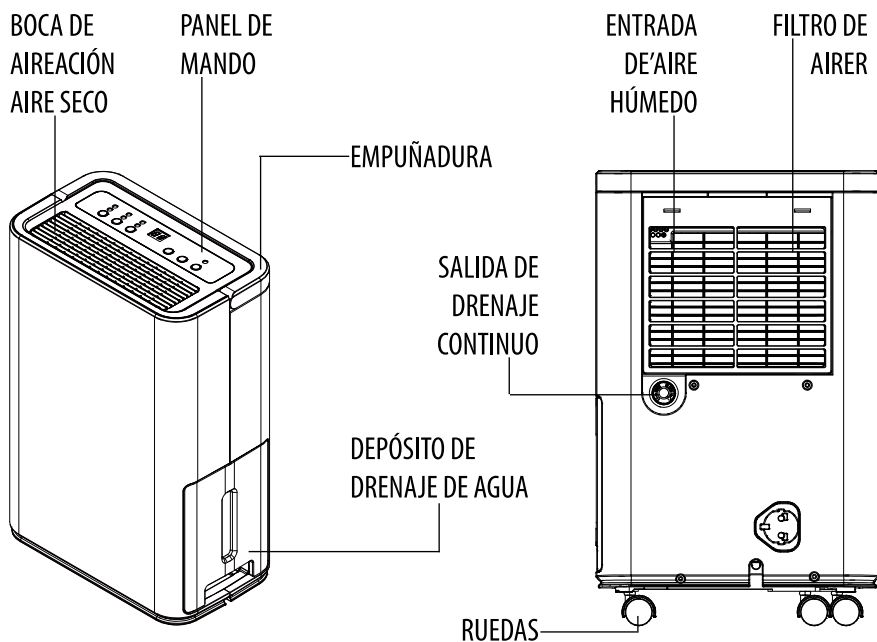

Tubo de drenaje



Ruedas (x5)



MONTAJE DE LAS RUEDAS

- 1) Retire las 5 ruedas del depósito de agua.
- 2) Incline el deshumidificador de lado.
- 3) Localice la flecha en la parte de abajo del deshumidificador e inserte la rueda en el sentido indicado por la flecha.
- 4) Deslice la rueda hasta el tope. Un clic indicará que la rueda está en su sitio.
- 5) Repita los pasos anteriores desde el 3 hasta el 4 para las otras 4 ruedas.
- 6) Coloque el aparato en posición vertical y espere 4 horas antes de utilizarlo.

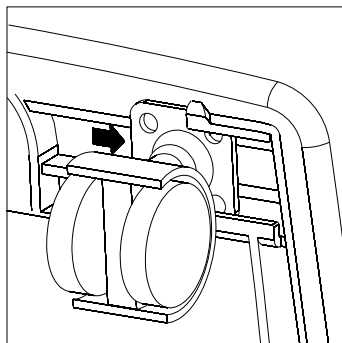

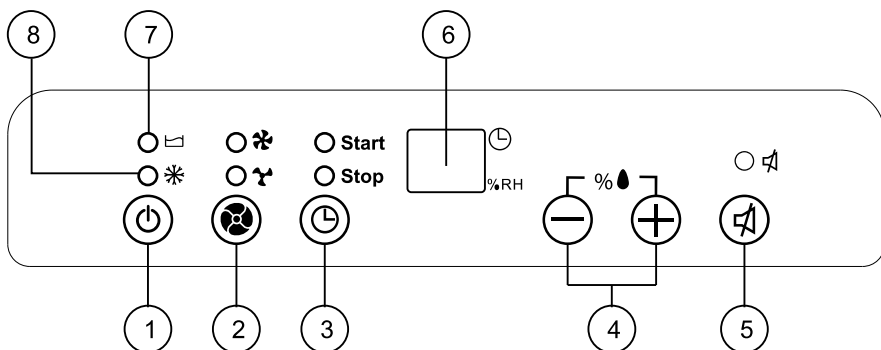

1) Botón de ALIMENTACIÓN: Encender/Apagar

Nota: El reinicio automático retoma el funcionamiento del aparato cuando se restablece la alimentación. No es necesario volver a arrancar manualmente el deshumidificador.

2) Botón de VELOCIDAD DEL VENTILADOR: Rápida/lenta

3) TEMPORIZADOR: Encendido/apagado automáticos

4) Ajuste TEMPORIZADOR/HUMEDAD

5) MODO SILENCIOSO

El modo silencioso reduce la eficacia de la deshumidificación y prolonga el período de funcionamiento necesario para alcanzar la tasa de humedad deseada.

6) VISUALIZACIÓN

VISUALIZACIÓN DE LA TASA DE HUMEDAD

Cuando el aparato está funcionando, visualiza la tasa de humedad actual. Pulse sobre los botones « - » o « + » para elegir la tasa de humedad.

La tasa de humedad se ajusta gradualmente, cada pulsación incrementa 5 %. Diez segundos después del ajuste de la humedad, la visualización volverá a mostrar el valor actual de la tasa de humedad.

AJUSTE DEL TEMPORIZADOR:

Cuando el aparato está funcionando, visualiza la tasa de humedad actual. Pulse sobre el botón TEMPORIZADOR para programar que el aparato se apague automáticamente. Pulse sobre los botones « - » o « + » para elegir la hora deseada. Diez segundos después de configurar el temporizador, la visualización volverá a mostrar el valor actual de la tasa de

humedad.

Cuando el aparato esté en modo de espera, pulse sobre el botón TEMPORIZADOR para programar que el aparato se encienda automáticamente. Pulse sobre los botones « - » o « + » para elegir la hora deseada.

7) TESTIGO DEL DEPÓSITO DE AGUA: Cuando el depósito de agua esté lleno se encenderá el testigo luminoso del depósito de agua.

8) TESTIGO DE DESESCARCHE AUTOMÁTICO: Cuando la temperatura es baja, el aparato se pasa a modo de desescarche y el testigo de desescarche se encenderá.

Cuando el aparato está apagado, el arranque automático del compresor se retrasa 3 minutos. Al empezar a funcionar, el aparato funcionará en continuo durante 3 minutos antes de ajustar la humedad por primera vez.

• Puesta en marcha

1) Coloque el producto en posición vertical en una superficie plana, sólida, estable y resistente al calor. Espere, por lo menos, 4 horas antes de encenderlo. Asegúrese de que no hay ningún producto inflamable o sensible al calor a menos de 1 m del aparato.

El uso del producto en cualquier otra posición podría causar un peligro.

2) Introduzca el enchufe en una toma de corriente adaptada. El deshumidificador está diseñado para funcionar con corriente eléctrica de la misma tensión que la que se especifica en su placa de características.

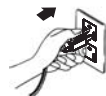

3) Asegúrese de que el depósito de agua esté correctamente colocado. (Después de haber encendido el aparato por primera vez, si se enciende el testigo de «depósito lleno» retire el depósito y compruebe que la tapa «flotante» se mueve libremente antes de volver a situar el depósito en su sitio.)

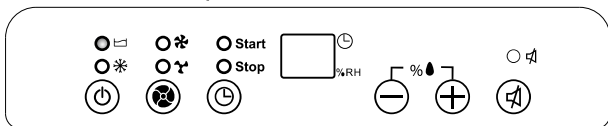
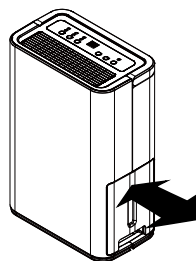

• Cuando el testigo de depósito de agua está encendido

Cuando el depósito de agua esté lleno, el aparato se apagará y se encenderá el testigo «Depósito de agua lleno». Se debe retirar el depósito de agua del aparato con cuidado deslizando hacia el exterior de la parte delantera del aparato y se debe vaciar. Al volver a colocar el depósito vacío correctamente en el aparato, éste volverá a encenderse y funcionará normalmente.

Utilice las dos manos para vaciar el depósito de agua con cuidado

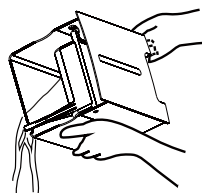

• DESESCARCHE



Durante el funcionamiento a baja temperatura (menos de 12 °C), la superficie del evaporador acumulará escarcha y esto afectará al rendimiento del deshumidificador. En ese caso, el aparato pasará automáticamente al modo de desescarche periódico. Es completamente normal. El testigo de desescarche se encenderá. El aparato funcionará a temperaturas que bajan hasta 5 °C.

El tiempo de desescarche puede variar. Si el deshumidificador se hiela, apáguelo durante unas horas y vuelva a encenderlo. No se recomienda utilizar el deshumidificador con temperaturas inferiores a 5 °C.

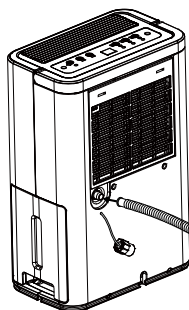
- Drenaje continuo en buenas condiciones

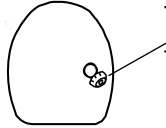
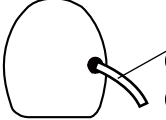
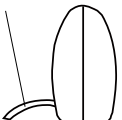

Agujero de drenaje continuo

<ol style="list-style-type: none"> 1. Prepare el tubo de PVC para desaguar el agua (Tubo suministrado. Diámetro interior 13 mm) 2. Retire la tapa de la salida del desagüe. 	<p>Para el drenaje</p>  <p>Parte trasera del aparato</p>  <p>Tapón del tubo</p>
<ol style="list-style-type: none"> 3. Conecte el tubo de PVC a la salida del desagüe. 	 <p>Tubo de drenaje de PVC</p>
<ol style="list-style-type: none"> 4. Vuelva a colocar el depósito de agua en su sitio. 	<p>Tubo de drenaje de PVC</p>  <p>Empuje el depósito de agua hacia el aparato en la dirección indicada por las flechas</p> 

- Posición correcta del tubo de PVC de drenaje del agua

En caso de drenaje continuo, el tubo de PVC debe situarse por debajo del agujero de desagüe. Evite las superficies desiguales y no «anude» el tubo.

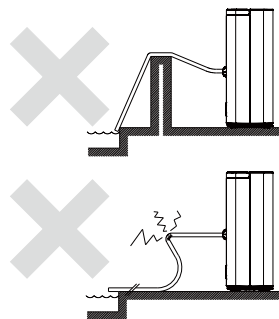
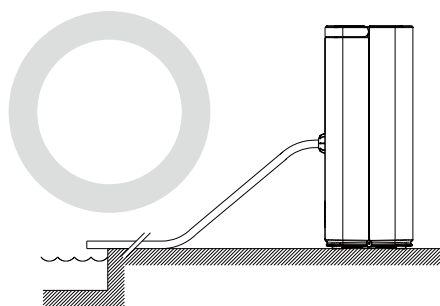

MANTENIMIENTO

Por cuestiones de seguridad, asegúrese de que el deshumidificador esté desconectado antes de realizar el mantenimiento o la limpieza del aparato.

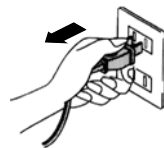

1) Limpieza de la carcasa:

A. Limpie la carcasa con ayuda de un paño suave y limpio.

B. Si el deshumidificador está muy sucio, utilice un detergente suave, a continuación, limpie el detergente con ayuda de un paño húmedo.

C. No lave el aparato con un chorro de agua, esto podría producir un choque eléctrico.

2) Limpieza del filtro de aire:

El filtro de aire está diseñado para filtrar el polvo o las impurezas del aire. Si el filtro está bloqueado por el polvo, el consumo eléctrico será superior a lo normal y existirá un riesgo de sobrecalentamiento. Para conseguir una deshumidificación lo más eficaz posible, limpie el filtro de aire cada dos semanas. No utilizar en entornos polvorientos.

• Etapas de limpieza:

A. Retire el filtro con suavidad



B. Limpie el filtro con un aspirador o con agua limpia, a continuación, seque el filtro con ayuda de un paño seco.



C. Vuelva a colocar el filtro en su sitio.

EN CASO DE URGENCIA

En caso de problemas, desconecte la máquina. Póngase en contacto inmediatamente con la tienda. ¡No desmonte usted mismo el deshumidificador!

Comprobar el área

Antes de comenzar a trabajar en los sistemas que contienen refrigerantes inflamables, la comprobación de seguridad es necesaria para garantizar que se minimiza el riesgo de ignición. Para reparar el sistema de refrigeración, las siguientes precauciones deberán cumplirse antes de realizar el trabajo en el sistema.

1. Procedimiento de trabajo

El trabajo se realizará con arreglo a un procedimiento controlado a fin de minimizar el riesgo de un gas inflamable o vapor estar presente mientras se esta realizando la obra.

2. Área de trabajo general

Todo el personal de mantenimiento y otros que trabajan en el área local deberá ser instruido sobre la naturaleza de la labor que se está llevando a cabo. Se debe evitar el trabajo en espacios confinado. El área alrededor del espacio de trabajo será seccionado. Asegurar que las condiciones dentro del área se han hecho seguras por el control de material inflamable.

3. Comprobación de la presencia de refrigerante

El área debe comprobarse con un detector de refrigerante antes y durante el trabajo, para asegurar que el técnico es consciente de las atmósferas potencialmente inflamables. Asegurar que los equipos de detección de fugas utilizado son aptos para el uso con refrigerantes inflamables, es decir, sin chispas, debidamente sellados o intrínsecamente seguros.

4. Presencia de extintor de incendios

Si cualquier trabajo caliente se realizará en los equipos de refrigeración o en sus partes, se debe tener a mano un equipo de extinción de incendios apropiado. Tener un extintor de polvo seco o CO₂, adyacente al área de carga.

5. Sin las fuentes de ignición

Ninguna persona que realice trabajos en relación con un sistema de refrigeración que implique la exposición de cualquier trabajo de tubería que contenga o haya contenido de refrigerante inflamable deberá utilizar cualquier fuente de ignición de manera que pueda conducir al riesgo de incendio o explosión. Todas las posibles fuentes de ignición, como fumar cigarrillos, debe mantenerse lo suficientemente lejos del sitio de instalación, reparación, remoción y eliminación, durante el cual puede ser liberado a refrigerantes inflamables del espacio circundante. Antes de que se lleve a cabo el trabajo, se debe inspeccionar el área alrededor del equipo para asegurarse de que no haya peligros inflamables ni riesgos de ignición. Se mostrarán los letreros de "No Fumar".

6. Área ventilado

Asegurarse de que el área esté abierta o que esté adecuadamente ventilada antes de ingresar al sistema o realizar cualquier trabajo en caliente. Un grado de la ventilación deberá continuar durante el período en que se realiza el trabajo. La ventilación debe

dispersar con seguridad cualquier liberado refrigerante y preferiblemente excluirla externamente a la atmósfera.

7. Comprobaciones para el equipo de refrigeración

Cuando se cambien los componentes eléctricos, deberán ser aptos para el propósito y la especificación correcta. En todo momento se seguirán las pautas de mantenimiento y servicio del fabricante. En caso de duda, consulte con el departamento técnico del fabricante para obtener asistencia.

Las siguientes comprobaciones se aplicarán a las instalaciones que utilizan refrigerantes inflamables:

- El tamaño de carga está en conformidad con el tamaño de la habitación dentro del cual se instalan las partes que contienen refrigerante;
- La maquinaria de ventilación y las salidas funcionan correctamente y no están obstruidas;

8. Comprobaciones para los dispositivos eléctricos

La reparación y el mantenimiento de los componentes eléctricos deben incluir controles de seguridad iniciales y procedimientos de inspección de componentes. Si existe un fallo que podría comprometer la seguridad, entonces no hay suministro eléctrico deberá estar conectado al circuito hasta que quede resuelta de manera satisfactoria. Si la culpa no puede corregirse inmediatamente, pero es necesario continuar con la operación, una adecuada solución temporal será utilizado. Este deberá ser comunicado al dueño del equipo, así que todas las partes se aconseja.

Las comprobaciones de seguridad iniciales deberá incluir:

- Que los condensadores se descarguen: esto se hará de manera segura para evitar la posibilidad de chispas;
- Que no haya cables y componentes eléctricos activos expuestos mientras se carga, recupera o purga el sistema;
- Que hay continuidad de la Unión de la tierra

9. Reparaciones de los componentes sellados

Durante las reparaciones de los componentes sellados, todos los suministros eléctricos deben desconectarse del equipo que se está trabajando antes de retirar las cubiertas selladas, etc. Si es absolutamente necesario tener un suministro eléctrico al equipo durante el servicio, entonces una forma permanentemente operativa de detección de fugas se situará en el punto más crítico para advertir de una situación potencialmente peligrosa.

Se prestará particular atención a lo siguiente para asegurarse de que trabajando en los componentes eléctricos, la carcasa no se altera de tal manera que el nivel de protección es afectado. Esto debe incluir daños a los cables, un número excesivo de conexiones, terminales no hechas a la especificación original, daños a las juntas, ajuste incorrecto de las glándulas, etc.

Asegurarse de que el aparato esté montado de forma segura.

Asegurarse de que las juntas o los materiales de sellado no se hayan degradado de

INSTRUCCIÓN PARA MANTENIMIENTO LOS APARATOS QUE CONTIENEN R290

modo que ya no sirvan para prevenir la entrada de atmósferas inflamables. Las piezas de repuesto deberán ser conformes a las especificaciones del fabricante.

NOTA El uso de sellante de silicona puede inhibir la efectividad de algunos tipos de equipos de detección de fugas. Los componentes intrínsecamente seguros no tienen que estar aislados antes de trabajar en ellos

10. Reparación de los componentes intrínsecamente seguros

No aplique ninguna permanente o capacitancia de carga para el circuito inductivo sin asegurarse de que esto no va a exceder el voltaje y corriente permitida para los equipos en uso. Los componentes intrínsecamente seguros son los únicos tipos en los que se puede trabajar mientras se vive en presencia de una atmósfera inflamable. El aparato de prueba debe tener la calificación correcta. Reemplazar los componentes solamente con piezas especificadas por el fabricante. Otras piezas pueden provocar la ignición del refrigerante en la atmósfera de una fuga.

11. Cableado

Comprobar que el cableado no estarán sujetos a desgaste, corrosión excesiva presión, vibración, bordes afilados o cualquier otros efectos medioambientales adversos. La comprobación deberá también tener en cuenta los efectos del envejecimiento o vibración continua de fuentes tales como compresores y ventiladores.

12. Detección de refrigerantes inflamables

Bajo ninguna circunstancia las fuentes potenciales de ignición se utiliza en la búsqueda o la detección de fugas de refrigerante. No se debe usar una antorcha de haluro (o cualquier otro detector que use una llama) .

13. Métodos de detección de fugas

Los siguientes métodos de detección de fugas se considera aceptable para sistemas que contengan refrigerantes inflamables.

Se deben usar detectores electrónicos de fugas para detectar refrigerantes inflamables, pero la sensibilidad puede no ser adecuada o puede necesitar re-calibración. (El equipo de detección debe calibrarse en un área sin refrigerante). Asegurarse de que el detector no es una fuente potencial de ignición y es adecuado para el refrigerante utilizado. El equipo de detección de fugas se ajustará a un porcentaje del LFL del refrigerante y se calibrará con el refrigerante empleado y se confirmará el porcentaje apropiado de gas (máximo del 25%). La detección de fugas de líquidos son adecuados para su uso con la mayoría de los refrigerantes pero el uso de detergentes que contengan cloro deberá evitarse el cloro puede reaccionar con el refrigerante y corroer la tubería de cobre.

Si se sospecha una fuga, todas las llamas desnudas deben ser eliminadas / extinguidas.

Si se encuentra una fuga de refrigerante que requiere soldadura, todo el refrigerante se recuperará del sistema, o se aislará (por medio de válvulas de cierre) en una parte del sistema a distancia de la fuga. El nitrógeno libre de oxígeno (OFN) se purgará a través del sistema antes y durante el proceso de soldadura.

14. Eliminación y evacuación

Al entrar en el circuito de refrigerante para hacer las reparaciones, o para cualquier otro propósito—se deben usar los procedimientos convencionales. Sin embargo, es importante que se sigan las mejores prácticas ya que la inflamabilidad es una consideración. Se debe cumplir el siguiente procedimiento:

- Retire refrigerante;
- Purgar el circuito con gas inerte;
- Evacuar;
- Purgar de nuevo con gas inerte;
- Circuito abierto de ti por corte o soldadura.

La carga de refrigerante se recuperará en los cilindros de recuperación correctos. El sistema se "purgará" con OFN para hacer que la unidad sea segura. Este proceso puede necesitar ser repetido varias veces. El aire comprimido u oxígeno no se debe usar para esta tarea.

El enjuague debe lograrse rompiendo el vacío en el sistema con OFN y continua llenándose hasta que se logre la presión de trabajo, luego se expulsa a la atmósfera, y finalmente se reduzca al vacío. Este proceso se repetirá hasta que no haya refrigerante dentro del sistema. Cuando se utiliza la carga final de OFN, el sistema se debe ventilar hasta la presión atmosférica para permitir que se lleve a cabo el trabajo. Esta operación es absolutamente vital si se van a llevar a cabo operaciones de soldadura fuerte en la tubería. Asegúrese de que la salida de la bomba de vacío no esté cerca de ninguna fuente de ignición y que haya ventilación disponible.

15. Procedimientos de carga

Además de los procedimientos convencionales de carga, los siguientes requisitos será seguido.

- Garantizar que la contaminación de diferentes refrigerantes no se produce cuando se utiliza equipo de carga. Mangueras o líneas deberán ser tan corto como sea posible para minimizar la cantidad de refrigerante que figuran en ellos.
- Los cilindros deberá mantenerse en posición vertical.
- Garantizar que el sistema de refrigeración es a tierra antes de cargar el sistema con refrigerante.
- Etiquetar el sistema cuando la carga está completa (no es que ya).
- Se deberá tener cuidado extremo para que no sature el sistema de refrigeración.

Antes de recargar el sistema será una prueba de presión con de. El sistema deberá ser a prueba de fugas en la finalización de la carga pero antes de la puesta en marcha. Un ensayo de fugas de seguimiento se realizarán antes de abandonar el sitio.

16. Desmantelamiento

Antes de llevar a cabo este procedimiento, es esencial que el técnico esté completamente familiarizado con el equipo y todos sus detalles. Se recomienda como buena práctica que todos los refrigerantes se recuperen de forma segura. Antes de llevar a cabo la tarea, se tomará una muestra de aceite y refrigerante en caso de que se requiera un análisis antes

INSTRUCCIÓN PARA MANTENIMIENTO LOS APARATOS QUE CONTIENEN R290

de la reutilización del refrigerante regenerado. Es esencial que la energía eléctrica esté disponible antes de comenzar la tarea.

- A) Familiarizarse con el equipo y su funcionamiento
- B) Aislar el sistema eléctrico.
- C) Antes de tratándose de estar el procedimiento garantizar que:
 - Equipo de manipulación mecánica está disponible, si es necesario, para el manejo de cilindros de refrigerantes;
 - Todos los equipos de protección individual está disponible y se usa correctamente;
 - El proceso de recuperación es supervisada en todo momento por una persona competente;
 - Los equipos y cilindros de recuperación cumplen con los estándares apropiados.
- D) Bombear el sistema de refrigeración, si es posible.
- E) Si no es posible aspirar, haga un colector para que el refrigerante pueda eliminarse de varias partes del sistema.
- F) Asegurarse de que el cilindro se encuentra en la balanza antes de la recuperación se lleva a cabo.
- G) Iniciar la recuperación maquina y funcionan de conformidad con las instrucciones del fabricante.
- H) No se llenen demasiado los cilindros. (no más de un 80% en volumen de carga líquida).
- I) No exceda la presión máxima de trabajo del cilindro, incluso temporalmente.
- J) Cuando los cilindros se hayan llenado correctamente y se haya completado el proceso, asegúrese de que los cilindros y el equipo se retiren del sitio de inmediato y que todas las válvulas de aislamiento del equipo estén cerradas.
- K) El refrigerante recuperado no debe cargarse en otro sistema de refrigeración a menos que haya sido limpiado y comprobado.

17. Etiquetado

Los equipos deberán etiquetarse indicando que ha sido de encargo y vaciado de refrigerante. La etiqueta deberá estar fechado y firmado. Garantizar que hay etiquetas en el equipo afirmando que el equipo contiene refrigerantes inflamables.

18. Recuperación

Al retirar el refrigerante de un sistema, ya sea para el mantenimiento o la clausura, se recomienda buenas prácticas que todos los refrigerantes son eliminadas de forma segura.

Al transferir el refrigerante en cilindros, asegurar que sólo procede recuperación de refrigerante cilindros están ocupadas. Asegurar que el número correcto de cilindros para sujetar la carga total del sistema están disponibles. Todos los cilindros que se utilizan son designados para la recupera refrigerante y etiquetados para que el refrigerante (es decir, cilindros especiales para la recuperación de refrigerante). Los cilindros se completa con la válvula de alivio de presión y las válvulas de cierre en buena orden de funcionamiento. Los cilindros vacíos de recuperación son evacuados y, si es posible, enfriado antes de la recuperación.

El equipo de rescate estará en buena orden de funcionamiento con un conjunto de instrucciones sobre el equipo que está a la mano y serán adecuados para la recuperación de refrigerantes inflamables. Además, un juego de balanzas calibradas debe estar

disponible y en buen estado de funcionamiento. Las mangueras deben estar completas con acoplamientos de desconexión libres de fugas y en buenas condiciones. Antes de usar la máquina de recuperación, verifique que esté en buen estado de funcionamiento, que se haya mantenido adecuadamente y que todos los componentes eléctricos asociados estén sellados para evitar el encendido en caso de que se libere refrigerante. Consulte al fabricante si tiene dudas.

Los refrigerantes recuperados serán devueltos al proveedor en la correcta recuperación de refrigerantes de cilindro, y la correspondiente nota de transferencia de residuos dispuestos. No mezclar refrigerantes en unidades de recuperación y especialmente no en cilindros.

Aceites de compresores compresores o si se retira, aseguran que han sido evacuados a un nivel aceptable para asegurarse que se mantienen dentro de los refrigerantes no inflamables lubricante. El proceso de evacuación se llevará a cabo antes de regresar el compresor para los proveedores. Solo se debe usar calefacción eléctrica en el cuerpo del compresor para acelerar este proceso. Cuando el aceite se drena de un sistema, debe llevarse a cabo de manera segura.

19. Transporte de equipos que contienen refrigerantes inflamables (Anexo CC.1)

Cumplimiento de las normas de transporte

20. Los aparatos desechados suministran refrigerantes inflamables

Ver las regulaciones nacionales.

21. Almacenamiento de maquinaria / equipos

El almacenamiento de los equipos debe estar en conformidad con las instrucciones del fabricante.

22. Almacenamiento de equipos de envasado (sin vender)

La protección del paquete de almacenamiento debe estar construida de tal manera que el daño mecánico al equipo dentro del paquete no cause una fuga de la carga de refrigerante.

El número máximo de piezas de equipo permitidos para almacenar juntos será determinada por las reglamentaciones locales.

23. Marcado de equipos con signos

Ver las regulaciones locales

AVISO

Este produto contém gás R290 inflamável hermeticamente selado.

Avisos adicionais para aparelhos com gás refrigerante R290 (consulte o tipo de gás refrigerante utilizado na placa de identificação)



- **LEIA ATENTAMENTE O MANUAL ANTES DE UTILIZAR O APARELHO**



- O gás refrigerante R290 cumpre as diretivas ambientais europeias.
- Este aparelho contém aproximadamente 0.06kg de gás refrigerante R290. A quantidade máxima de refrigerante a carregar é de 0.3 kg.
- Utilize apenas procedimentos recomendados pelo fabricante para descongelamento ou limpeza.
- O aparelho deve ser armazenado num local sem fontes de ignição em funcionamento contínuo (por exemplo, chamas expostas, aparelhos a gás ou aquecedores elétricos em funcionamento).
- Não perfure quaisquer dos componentes do circuito de refrigeração.
- O aparelho deve ser instalado, utilizado e armazenado numa superfície com área superior a 4 m².
- A estagnação de possíveis fugas de gás refrigerante em locais não ventilados pode originar incêndio ou risco de explosão caso o refrigerante entre em contacto com aquecedores elétricos, fogões ou outras fontes de ignição.
- Tenha cuidado ao armazenar o aparelho para evitar falhas mecânicas.
- Os trabalhos em circuitos de refrigeração devem ser executados apenas por pessoas certificadas por um organismo acreditado para executar operações em sistemas de refrigeração em conformidade com a

legislação do setor.

- A manutenção e as reparações que requeiram a assistência de outros técnicos qualificados devem ser efetuadas sob a supervisão de especialistas na utilização de refrigerantes inflamáveis.
- As informações relativas aos espaços em que os tubos que contêm refrigerantes inflamáveis são admitidos devem incluir as seguintes declarações:
 - a tubulação deve reduzir-se ao mínimo exigido.
 - a tubulação deve ser protegida contra danos físicos e não deve ser instalada numa área não ventilada.
 - os regulamentos do país relativos às instalações de gás devem ser respeitados;
 - todas as conexões mecânicas devem permanecer acessíveis para facilitar a manutenção;
- O fluxo mínimo de ar é 125 m³ /h;
- Um espaço não ventilado que receba um aparelho que utilize um refrigerante inflamável deve ser construído de forma a evitar que o refrigerante em caso de fuga, estagne, aumentando assim o risco de incêndio ou explosão.
- O aparelho deve ser armazenado num espaço bem ventilado cuja superfície corresponda à indicada para o local de utilização.

LIGAÇÕES ELÉTRICAS

- O incumprimento destas instruções de segurança importantes isenta toda a responsabilidade do fabricante

Antes de ligar o aparelho à tomada, certifique-se de que:

- O valor indicado na placa de características deve ser o mesmo que o da rede elétrica.
- A tomada e o circuito elétrico são suficientes para alimentar o aparelho.
- A tomada elétrica coincide com a ficha de alimentação. Se necessário solicite a substituição da ficha por um técnico qualificado.
- Certifique-se de que a tomada elétrica está ligada à terra.

SÍMBOLOS DE AVISO



Leia atentamente estas instruções



Atenção



Terra de protecção (massa)

INSTRUÇÕES DE SEGURANÇA GERAIS

Antes de utilizar o aparelho, leia integralmente estas instruções e conserve-as para consulta posterior. Se necessário, transmita estas instruções a terceiros.

Em caso de dúvida, consulte o serviço técnico do fabricante para obter assistência.

ATENÇÃO: Durante a utilização de aparelhos eléctricos, as precauções de segurança básicas devem sempre ser respeitadas a fim de reduzir o risco de incêndio, de choques eléctricos e de ferimentos físicos.

1) Instruções gerais

Assegure-se de que as características deste aparelho são compatíveis com as da sua instalação eléctrica.

A fim de evitar qualquer risco de electrocussão, não mergulhe o aparelho na água ou noutra líquido e não o utilize perto da água.

Este aparelho destina-se unicamente a utilização em interior.

Não ponha nenhum objecto em cima do aparelho.

Não utilize este aparelho sem o filtro.

Não desligue o aparelho se tiver as mãos húmidas: risco de choque eléctrico.

Não transporte o aparelho com ele a funcionar.

Coloque-o numa superfície plana e segura. A fim de evitar qualquer acidente, mantenha-o fora do alcance das crianças.

Qualquer utilização e/ou modificação não autorizada deste aparelho pode revelar-se perigosa, tanto para a sua saúde como para a sua própria segurança.

Não introduza nenhum objecto no aparelho e não o desmonte.

Este aparelho pode ser utilizado por crianças com pelo menos 8 anos e por pessoas que tenham capacidades físicas, sensoriais ou mentais reduzidas ou sem experiência ou conhecimento, se estas forem correctamente vigiadas ou se lhes forem dadas instruções relativas à utilização do aparelho com toda a segurança e se os riscos potenciais foram apreendidos. As crianças não devem brincar com o aparelho. A limpeza e manutenção não devem ser efectuadas por crianças sem vigilância.

2) Segurança eléctrica

Se o cabo de alimentação estiver danificado, deve ser substituído pelo fabricante, pelos seus serviços pós-venda ou por pessoas com qualificação semelhante, a fim de evitar qualquer perigo.

Verifique se os cabos não estão expostos ao desgaste, corrosão, pressão excessiva, vibrações, contato com bordas afiadas ou a outros efeitos ambientais adversos.

IINSTRUÇÕES DE SEGURANÇA ESPECÍFICAS

O aparelho deve ser instalado em conformidade com a regulamentação nacional em matéria de cablagem.

Mantenha os orifícios de ventilação desobstruídos.

O aparelho deve ser armazenado de modo a evitar qualquer dano mecânico.

Quando o aparelho estiver ligado à alimentação eléctrica :

(1) Não utilize o aparelho se a ficha estiver danificada ou se a ficha estiver mal presa.

(2) Utilize obrigatoriamente uma alimentação eléctrica de 220-240 V CA~50 Hz.

(3) Desligue o aparelho da alimentação eléctrica se não o for utilizar durante um período de tempo prolongado.

(4) Desligue sempre o aparelho e retire a ficha da tomada de corrente quando proceder à limpeza.

AVISO: Para acelerar a descongelação ou para limpeza, não utilize outros meios senão os preconizados pelo fabricante.

Não perfurar nem queimar o aparelho.

Saiba que os gases refrigerantes podem ser inodoros.

PROTECÇÃO DO AMBIENTE

Significado do símbolo do caixote de lixo barrado:



Não elimine os aparelhos eléctricos juntamente com os detritos domésticos não separados. Utilize um dispositivo de recolha apropriado.

Dirija-se à autoridade local competente para obter informações relativas aos dispositivos de recolha disponíveis. Os aparelhos eléctricos eliminados nas lixeiras e na natureza podem libertar substâncias perigosas susceptíveis de poluir os lençóis freáticos e de ter impacto sobre a cadeia alimentar, a saúde e o bem-estar.

Quando comprar um aparelho novo, o revendedor é obrigado a retomar gratuitamente o seu aparelho antigo para que seja reciclado.

PROTECÇÃO DO AMBIENTE

Eliminação responsável do ponto de vista ambiental

Participe na protecção do ambiente!

Respeite os regulamentos locais: quando estiverem em fim de vida, deposite os seus aparelhos eléctricos num centro de triagem adequado. A embalagem é reciclável. Desfaça-se da embalagem de forma adequada do ponto de vista ambiental, facilitando a sua recolha pelos centros de triagem selectivos.

CARACTERÍSTICAS DO APARELHO

CARACTERÍSTICAS TÉCNICAS	
Tensão nominal	220-240 V
Frequência nominal	50 Hz
Potência nominal	265W
Referência do fluide frigogène	R290
Quantidade de fluide frigogène	0.06kg
Temperatura ambiente de funcionamento	5-32°C
Pressão: (aspiração)	1.2MPa
Pressão: (reflux)	2.4MPa
Pressão máxima permitida para troca de calor	2.6MPa
Potência nominal do radiador	/
Classe de protecção	I
Índice de protecção IP	IP X 0 (Nenhuma protecção contra a infiltração de água.)
Modelo	WDH-312EK
Fusível	Time lag/ 1A

AVISOS

• Certifique-se de que a ficha esteja inserida de forma completa e firme na tomada!



• Verifique que a ficha esteja limpo!



• Depois de apagar o aparelho, desligue-o da tomada.



• Não ligue o cabo de alimentação com as mãos molhadas.



PRECAUÇÕES

• Não coloque nada sobre o aparelho ou o painel de comando!

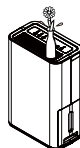

• Não coloque nada sobre os pontos de entrada ou saída do aparelho.

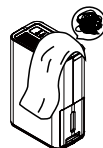

• Não deixe que crianças brinquem com o aparelhos ou com os comandos!



• Não molhe o aparelho nem o painel de comando!

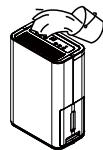

• Mantenha todos materiais inflamáveis longe do aparelho!

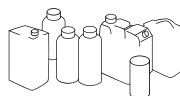

• Contacte um profissional para realizar a manutenção.

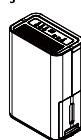

CUIDADO

• Este aparelho não necessita de qualquer precaução para ser utilizado numa lavandaria.

• Não puxe pelo cabo de alimentação para evitar provocar danos, o que pode ser perigoso.

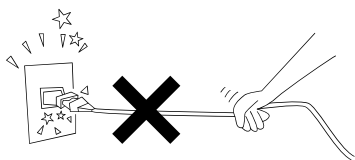

• Não coloque o aparelho num solo irregular para evitar vibrações, ruídos e fugas de água.

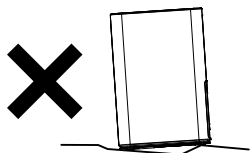

• É perigoso inserir qualquer objeto no aparelho.

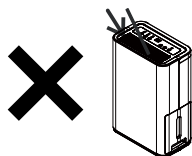

• Não utilize num lugar empoeirado

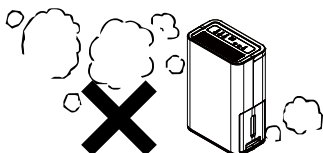

• Não utilize sem filtro de ar ou com um filtro de ar danificado.

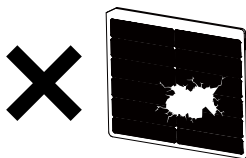

• Não utilize inseticidas, combustíveis ou tinta em spray em volta do aparelho, poderia danificar as peças plásticas ou causar um incêndio.

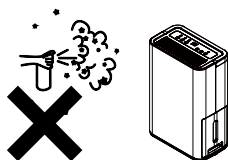

• Mantenha sempre uma distância de 20 cm entre o aparelho e a parede para dissipar adequadamente o calor.

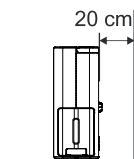

• Feche todas as janelas abertas para eliminar a humidade da forma mais eficiente possível.

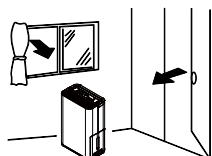

• Mantenha o aparelho afastado de qualquer fonte de calor.

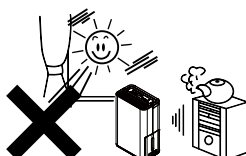

DESCRIÇÃO DOS COMPONENTES

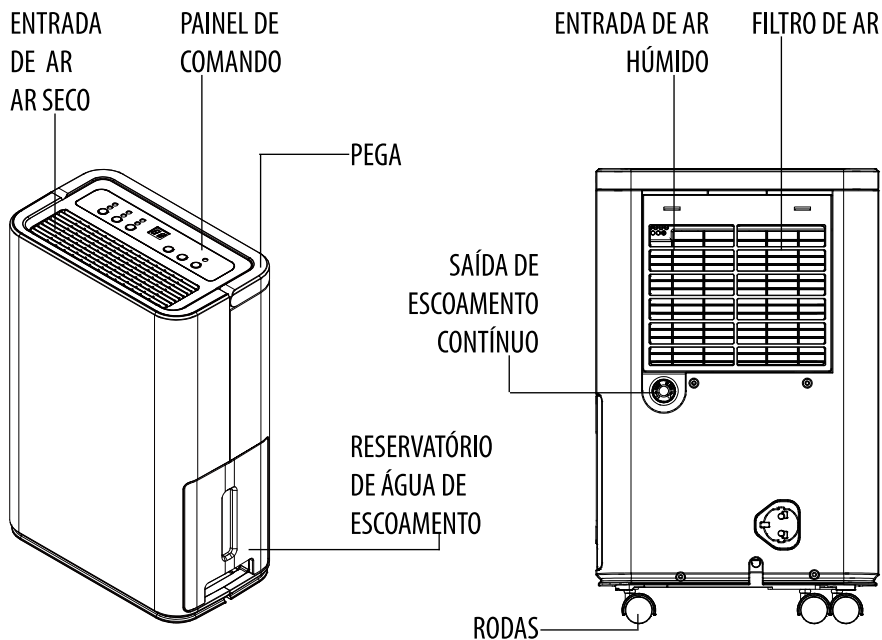

Tubo de escoamento



Rodas (x5)



MONTAGEM DAS RODAS

- 1) Retire as 5 rodas do reservatório de água.
- 2) Incline o desumidificador para o lado.
- 3) Localize a seta na parte inferior do desumidificador e insira a roda na direção indicada pela seta.
- 4) Faça deslizar a roda o mais longe possível. Um clique indicará que a roda está no lugar.
- 5) Repita as etapas 3 a 4 para as outras 4 rodas.
- 6) Coloque o aparelho em posição vertical, espere 4 horas antes de utilizar.

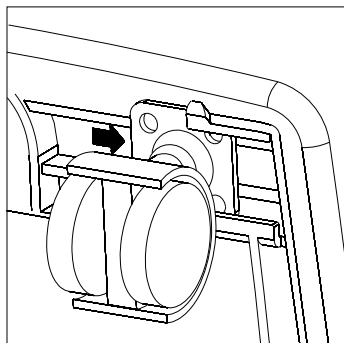

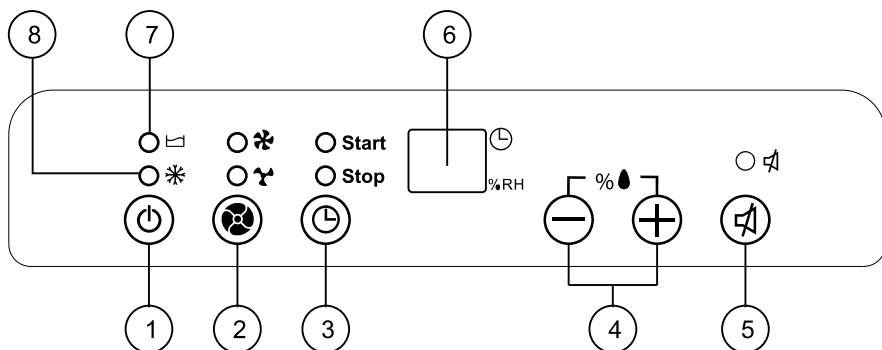

1) Botão de ALIMENTAÇÃO: Start/Stop

Nota: A reinicialização automática continua o funcionamento automaticamente quando a energia é restabelecida. Não há necessidade de reiniciar manualmente o desumidificador.

2) Botão VELOCIDADE DO VENTILADOR: Rápido/Lento

3) TEMPORIZADOR: Funcionamento/Paragem automáticos

4) Ajuste TEMPORIZADOR / HUMIDADE

5) MODO SILENCIOSO

O modo silencioso reduz a eficiência da desumidificação e aumenta o tempo de funcionamento necessário para atingir o nível de humidade desejado.

6) VIZUALIZAÇÃO

VIZUALIZAÇÃO DO NÍVEL DE HUMIDADE

Quando o aparelho está em funcionamento, exibe o nível de humidade atual. Pressione os botões « - » ou « + » para escolher o nível de humidade.

O nível de humidade é gradualmente ajustado em 5% a cada pressão. Dez segundos após a configuração da humidade, o ecrã de visualização retornará ao nível de humidade atual.

CONFIGURAÇÃO DO TEMPORIZADOR:

Quando o aparelho está em funcionamento, exibe o nível de humidade atual. Pressione o botão TEMPORIZADOR para definir o desligamento automático do aparelho. Pressione os botões « - » ou « + » para selecionar a hora desejada. Após 10 segundos de visualização do temporizador, o ecrã de visualização retornará ao nível de atual de humidade.

Quando o aparelho está no modo de vigília, pressione o botão TEMPORIZADOR para

CARACTERÍSTICAS

configurar a entrada em funcionamento automática do aparelho. Pressione os botões « - » ou « + » para escolher o tempo desejado.

7) INDICADOR LUMINOSO DO RESERVATÓRIO DE ÁGUA: Quando o reservório de água está cheio, o indicador luminoso do reservatório de água acende-se.

8) INDICADOR DE DESCONGELAÇÃO: Quando a temperatura está baixa, o aparelho muda para o modo de descongelação e o indicador de descongelação acende-se.

Depois de desligar o aparelho, o arranque automático do compressor será retardado de 3 minutos. Uma vez que o aparelho comece a funcionar, funcionará continuamente durante 3 minutos antes de definir a humidade pela primeira vez.

INSTRUÇÕES DE UTILIZAÇÃO

• Funcionamento

1) Coloque o aparelho na posição vertical sobre uma superfície plana, sólida, estável e resistente ao calor. Espere pelo menos 4 horas antes de o ligar. Certifique-se de que nada inflamável ou sensível ao calor esteja a menos de 1 m (39 polegadas) da do aparelho.

A utilização do aparelho em qualquer outra posição pode causar perigo.

2) Insira a ficha numa tomada de parede adequada. O desumidificador foi previsto para funcionar com uma corrente elétrica com a mesma voltagem que a especificada na placa sinalética.

3) Certifique-se de que o depósito de água esteja colocado corretamente. (Depois de ligar o aparelho pela primeira vez, se o indicador luminoso «reservatório cheio» se acender, retire o reservatório e verifique se a tampa «flutuante» se move livremente antes de repor o reservatório de água na posição correta.)

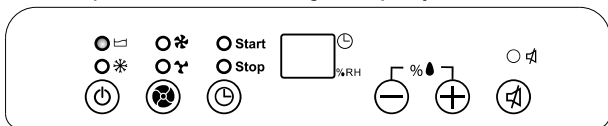
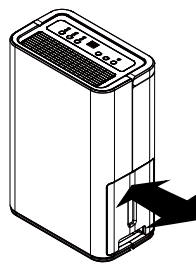
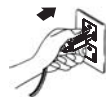

• Quando o indicador luminoso do reservatório de água está aceso Quando o depósito de água estiver cheio, o aparelho parará e o indicador luminoso «Reservatório de água cheio» acender-se-á. O reservatório de água deve ser retirado cuidadosamente do aparelho, deslizando-o para fora na parte frontal do aparelho e deve ser esvaziado. Quando o reservatório vazio for colocado de novo corretamente no aparelho, o mesmo entrará em funcionamento e funcionará normalmente.

Por favor, use as duas mãos para esvaziar cuidadosamente o reservatório de água

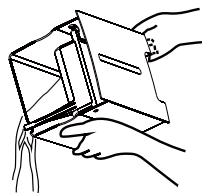

• DESCONGELAÇÃO

Quando funcionar a baixa temperatura (menos de 12 °C), a superfície do evaporador acumulará gelo e isso afetará a eficiência do desumidificador. Neste caso, o aparelho mudará automaticamente para o modo de descongelação periódico. Isso é perfeitamente normal. O indicador luminoso de descongelação acender-se-á. O aparelho funcionará a temperaturas abaixo de 5 °C.

O tempo de descongelação pode variar. Se o desumidificador congelar, desligue o aparelho durante algumas horas e ligue-o novamente depois. Não é recomendada a utilização do desumidificador a temperaturas abaixo de 5 °C.

EVACUAÇÃO CONTÍNUA

- Evacuação contínua em boas condições

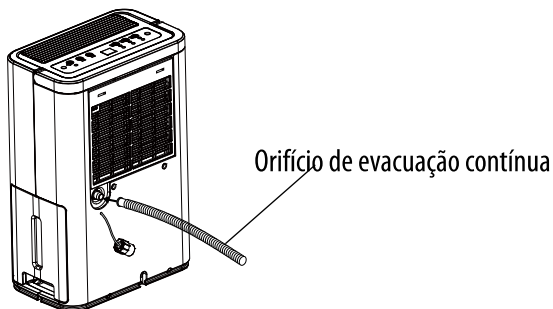

<ol style="list-style-type: none"> 1. Prepare o tubo de PVC para evacuar a água (Tubo fornecido, diâmetro interno de 13 mm) 2. Retire a tampa de saída de evacuação. 	<p>Para a evacuação</p> <p>Parte traseira do aparelho</p> <p>Tampa do tubo</p>
<ol style="list-style-type: none"> 3. Ligue o tubo de PVC à saída da evacuação. 	<p>Tubo de evacuação de PVC</p>
<ol style="list-style-type: none"> 4. Coloque o reservatório de água de novo no lugar. 	<p>Tubo de evacuação de PVC</p> <p>Empurre o depósito de água para dentro do aparelho na direção indicada pelas setas</p>

- Posicionamento correto do tubo PVC de evacuação da água

No caso de evacuação contínua, o tubo de PVC deve ser colocado sob o orifício de evacuação. Evite superfícies irregulares e não «faça nós» no tubo.

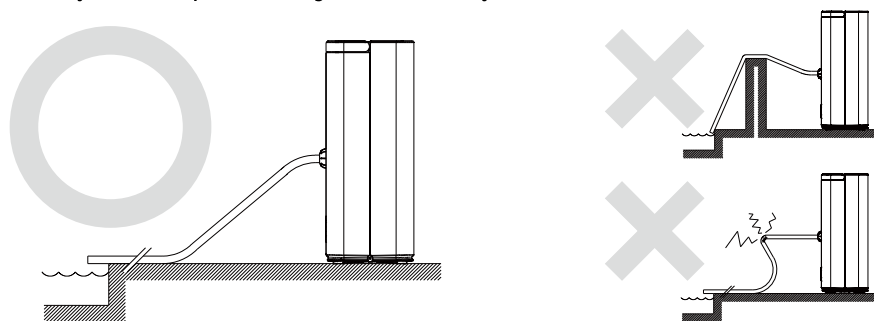

MANUTENÇÃO

Por razões de segurança, certifique-se de que o desumidificador está desligado antes de fazer a manutenção ou limpar o aparelho!

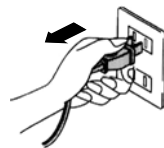

1) Limpeza do exterior:

A. Limpe o exterior com um pano macio e limpo.

B. Se o desumidificador estiver muito sujo, use um detergente neutro e limpe o detergente com um pano levemente húmido.

C. Não lave o aparelho com um jato de água, isso poderia causar um choque elétrico.

2) Limpeza do filtro de ar:

O objetivo do filtro de ar é filtrar a poeira ou as impurezas do ar. Se o filtro estiver bloqueado pela poeira, o consumo de eletricidade será superior ao normal e há um risco de sobreaquecimento. Para uma desumidificação a mais eficiente possível, limpe o filtro todas as duas semanas. Não utilize numa área empoeirada.

• Etapas de limpeza:

A. Retire o filtro delicadamente

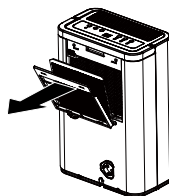

B. Limpe o filtro com um aspirador ou com água limpa, em seguida seque o filtro com um pano seco.



C. Coloque o filtro de novo no seu lugar.

EM CASO DE EMERGÊNCIA

Desligue o aparelho em caso de problema. Entre em contato imediatamente com o vendedor. Não desmonte o desumidificador

INSTRUÇÕES PARA MANUTENÇÃO APARELHOS COM R290

Inspeções na área

Antes de iniciar o trabalho em sistemas que contenham refrigerantes inflamáveis, são necessárias inspeções de segurança para assegurar que o risco de ignição é minimizado. Para reparação do sistema de refrigeração, devem ser cumpridas as seguintes precauções antes de realizar o trabalho no sistema.

1. Procedimento do trabalho

O trabalho deve ser realizado sob um procedimento controlado de forma a minimizar o risco de um gás ou vapor inflamável estar presente enquanto o trabalho está a ser realizado.

2. Área de trabalho geral

Todo o pessoal de manutenção e outros que trabalhem na área devem receber instrução sobre a natureza do trabalho a ser realizado. O trabalho em espaços confinados deve ser evitado. A área à volta do local de trabalho deve ser seccionada. Assegure-se que as condições dentro da área estão seguras através do controlo do material inflamável.

3. Verificação da presença de refrigerante

A área deve ser inspeccionada com um detector de refrigerante adequado antes e durante o trabalho, de modo a assegurar que o técnico está ciente de atmosferas potencialmente inflamáveis. Assegure-se que o equipamento de detecção de vazamentos a ser utilizado é adequado para utilização com refrigerantes inflamáveis, ou seja, sem faíscas, adequadamente selado ou intrinsecamente seguro.

4. Presença de extintor de incêndio

Se algum trabalho quente for ser realizado no equipamento de refrigeração ou qualquer peça associada, deve estar disponível à mão o equipamento de extinção de incêndio adequado. Tenha um extintor de incêndio de pó seco ou CO2 adjacente à área de carregamento.

5. Sem fontes de ignição

Nenhuma pessoa que realize trabalhos relacionados com um sistema de refrigeração que envolva a exposição de qualquer trabalho de tubos que contenha ou tenha contido refrigerante inflamável deve utilizar qualquer fonte de ignição de forma a que possa conduzir a risco de incêndio ou explosão. Todas as fontes de ignição possíveis, incluindo fumar cigarros, devem ser mantidas o suficientemente longe do local de instalação, reparação, remoção e eliminação, durante os quais refrigerante inflamável pode ser liberto para o espaço à volta. Antes de iniciar o trabalho, a área à volta do equipamento deve ser inspeccionada para se certificar que não existem perigos de inflamáveis ou riscos de ignição. Sinalização de “Não Fumar” deve ser exibida.

6. Área ventilada

Assegure-se que a área está ao ar livre ou que está adequadamente ventilada antes de entrar no sistema ou realizar algum trabalho a quente. Um grau de ventilação deve ser

contínuo durante o período no qual o trabalho é realizado. A ventilação deve dispensar de forma segura qualquer refrigerante libertado e, de preferência, expeli-lo externamente para a atmosfera.

7. Inspeções no equipamento de refrigeração

Quando os componentes eléctricos forem alterados, devem ser adequados para a finalidade e ter a especificação correcta. As directrizes de manutenção e assistência do fabricante devem ser sempre seguidas. Em caso de dúvidas, consulte o departamento técnico do fabricante para assistência.

As inspeções seguintes devem ser aplicadas a instalações que utilizem refrigerantes inflamáveis:

- O tamanho de carga está de acordo com o tamanho do quarto dentro do qual as peças que contêm refrigerante estão instaladas;
- As máquinas e saídas de ventilação podem ser operadas correctamente e não estão obstruídas;

8. Inspeções nos dispositivos eléctricos

A reparação e manutenção nos componentes eléctricos devem incluir inspeções de segurança inicial e procedimentos de inspecção de componentes. Se existir alguma avaria que possa comprometer a segurança, nenhuma fonte eléctrica deve ser conectada ao circuito até que seja satisfatório continuar. Se a avaria não puder ser corrigida imediatamente mas for necessário continuar a operação, deve ser utilizada uma solução temporária adequada. Isto deve ser informado ao proprietário do equipamento para que todas as partes estejam avisadas.

As inspeções de segurança iniciais devem incluir:

Os condensadores estão descarregados: Isto deve ser realizado de forma segura para evitar a possibilidade de faíscas;

Não existem componentes eléctricos vivos nem fiação expostos durante o carregamento, recuperação ou limpeza do sistema;

Continuidade de ligação à terra.

9. Reparações nos componentes selados

Durante as reparações dos componentes selados, todas as fontes eléctricas devem ser desligadas do equipamento antes de qualquer remoção de tampas seladas, etc. Se for absolutamente necessário ter uma fonte eléctrica no equipamento durante a assistência, deve ser colocada uma forma de detecção de vazamento em operação contínua no ponto mais crítico para visar sobre situações potencialmente perigosas.

Preste especial atenção ao seguinte para assegurar que ao trabalhar nos componentes eléctricos, o revestimento não é alterado de forma a que o nível de protecção é afectado. Isto deve incluir danos a cabos, número excessivo de conexões, terminais não realizados conforme a especificação original, danos aos selos, encaixe incorrecto das glândulas, etc.

Assegure-se que o aparelho está montado de forma segura.

Assegure-se que as selagens ou materiais de selamento não estão degradados de tal

INSTRUÇÕES PARA MANUTENÇÃO APARELHOS COM R290

forma que já não servem para a sua finalidade de prevenir o ingresso de atmosferas inflamáveis. As peças de substituição devem ser de acordo com as especificações do fabricante.

NOTA: A utilização de selante de silicone pode inibir a eficácia de alguns tipos de equipamento de detecção de vazamento. Os componentes intrinsecamente seguros não têm de ser isolados antes de trabalhar neles.

10. Reparação de componentes intrinsecamente seguros

Não aplique nenhum indutivo permanente ou cargas de capacitância no circuito sem se assegurar que isto não excede a voltagem permissiva e corrente permitida para o equipamento em utilização.

Os componentes intrinsecamente seguros são os únicos tipos que podem ser trabalhados ao vivo na presença de atmosferas inflamáveis. O aparelho de teste deve estar na classificação correcta. Substitua os componentes unicamente por peças especificadas pelo fabricante. Outras peças podem resultar na ignição do refrigerante na atmosfera através de um vazamento.

11. Cabos

Inspeccione se os cabos não estão sujeitos a desgaste, corrosão, pressão excessiva, vibração, beiras afiadas ou quaisquer outros efeitos ambientais adversos. A inspecção também deve ter em conta os efeitos de envelhecimento ou vibração contínua das fontes, como compressores ou ventoínhas.

12. Detecção de refrigerantes inflamáveis

Em nenhuma situação devem ser utilizadas potenciais fontes de ignição na pesquisa ou detecção de vazamentos de refrigerante. Não deve ser utilizada uma tocha de haleto (ou qualquer outro detector que utilize chamas abertas).

13. Métodos de detecção de vazamento

Os seguintes métodos de detecção de vazamento são considerados aceitáveis para sistemas que contenham refrigerantes inflamáveis.

Devem ser utilizados detectores de vazamento electrónicos para detectar refrigerantes inflamáveis, mas a sensibilidades poderá não ser adequada, ou poderá ser necessária recalibração. (O equipamento de detecção deve ser calibrado numa área sem refrigerante.)

Assegure-se que o detector não é uma potencial fonte de ignição e que é adequado para o refrigerante utilizado. O equipamento de detecção de vazamento deve ser definido para uma percentagem do LFL do refrigerante e deve ser calibrado para o refrigerante empregado e a percentagem adequada de gás (25% no máximo) é confirmada.

Fluídos de detecção de vazamento são adequados para utilização com a maioria dos refrigerantes, mas a utilização de detergentes que contenham cloro devem ser evitados, uma vez que o cloro pode reagir com o refrigerante e corroer os tubos de cobre.

Se houver suspeita de vazamento todas as chamas abertas devem ser removidas/extintas. Se for encontrado um vazamento de refrigerante que requer soldadura, todo o refrigerante deve ser recuperado do sistema, ou isolado (através do fecho das válvulas) numa parte do

comando do sistema do vazamento. Deve ser empregado nitrogénio sem oxigénio através do sistema antes e durante o processo de soldadura.

14. Remoção e evacuação

Quando entrar no circuito de refrigeração para realizar reparação - ou para qualquer outra finalidade - os procedimentos convencionais devem ser utilizados. No entanto, é importante que a melhor prática seja seguida uma vez que inflamabilidade é uma consideração. O procedimento seguinte deve ser seguido:

Remover o refrigerante;
limpe o circuito com gás inerte;
evacue;
limpe novamente com gás inerte;
abra o circuito através de corte ou soldagem.

A carga de refrigerante deve ser recuperada para os cilindros de recuperação correctos. O sistema deve ser “limpo” com nitrogénio sem oxigénio para tornar a unidade segura. Este processo pode precisar ser repetido várias vezes. Ar comprimido ou oxigénio não podem ser utilizados para esta tarefa.

A limpeza deve ser realizada através da abertura do vácuo no sistema com nitrogénio sem oxigénio e do enchimento contínuo até a pressão de funcionamento ser alcançada; de seguida é liberto para a atmosfera e, finalmente, puxar para vácuo. Este processo deve ser repetido até que nenhum refrigerante esteja dentro do sistema. Quando a última carga de nitrogénio sem oxigénio é utilizada, o sistema deve ser ventilado para a pressão atmosférica para permitir que o trabalho seja realizado. Esta operação é absolutamente vital se operações de soldagem forem realizadas nos tubos. Assegure-se que a saída da bomba de vácuo não está perto de nenhuma fonte de ignição e que existe ventilação disponível.

15. Procedimentos de carregamento

Para além dos procedimentos de carregamento convencionais, devem ser seguidos os requisitos seguintes.

- Assegure-se que a contaminação de refrigerantes diferentes não ocorre quando utilizar o equipamento de carregamento. Mangueiras ou linhas devem ser o mais curtas possíveis para minimizar a quantidade de refrigerante contido nelas.
- Os cilindros devem ser mantidos na vertical.
- Assegure-se que o sistema de refrigeração está aterrado antes de carregar o sistema com refrigerante.
- Rotule o sistema quando o carregamento for concluído (se já não tiver sido realizado).
- Antes de recarregar o sistema, a pressão deve ser testada com nitrogénio sem oxigénio. O sistema deve ser testado contra vazamentos após concluir o carregamento, mas antes do comissionamento. Deve ser realizado um teste de vazamento de seguimento antes de sair do local.

16. Desactivação

INSTRUÇÕES PARA MANUTENÇÃO APARELHOS COM R290

Antes de realizar este procedimento, é essencial que o técnico esteja completamente familiarizado com o equipamento e todos os seus detalhes. Recomendamos que todos os refrigerantes foram recuperados de forma segura. Antes de realizar a tarefa, deve ser tirada uma amostra de óleo e refrigerante no caso de ser necessária análise antes da reutilização do refrigerante. É essencial que esteja disponível energia eléctrica antes de iniciar a tarefa.

- a) Familiarize-se com o equipamento e sua operação.
- b) Isole o equipamento electricamente.
- c) Antes de tentar o procedimento, assegure-se que:
manuseamento de equipamento mecânico está disponível, se necessário, para manuseamento de cilindros de refrigerante;
todo o equipamento de protecção pessoal está disponível e é utilizado correctamente;
o equipamento de recuperação e cilindros seguem os padrões adequados.
- d) Abaixar o sistema de refrigeração, se possível.
- e) Se não for possível vácuo, faça um tubo de distribuição para que o refrigerante possa ser removido das várias partes do sistema.
- f) Certifique-se que o cilindro está situado na balança antes de realizar a recuperação.
- g) Inicie a máquina de recuperação e opere de acordo com as instruções do fabricante.
- h) Não encha os cilindros em demasia. (Não mais que 80% da carga líquida do volume).
- i) Não exceda a pressão de funcionamento máxima do cilindro, nem mesmo temporariamente.
Quando os cilindros tiverem sido cheios correctamente e o processo for concluído, certifique-se que os cilindros e o equipamento são removidos do local imediatamente e que todas as válvulas de isolamento do equipamento estão fechadas.
- j) O refrigerante recuperado não deve ser carregado noutros sistemas de refrigeração a menos que tenha sido limpo e inspeccionado.

17. Rotulagem

O equipamento foi rotulado declarando que foi desactivado e esvaziado de qualquer refrigerante. O rótulo deve conter uma data e ser assinado. Assegure-se que existem rótulos no equipamento declarando que este contém refrigerante inflamável.

18. Recuperação

Quando remover refrigerante de um sistema, quer para assistência ou desactivação, é recomendado que todos os refrigerantes sejam removidos de forma segura.

Quando transferir refrigerante para cilindros, assegure-se que unicamente os cilindros de recuperação de refrigerantes apropriados são empregados. Assegure-se que o número correcto de cilindros utilizados para a carga do sistema total estão disponíveis. Todos os cilindros a serem utilizados são designados para o refrigerante recuperado e rotulados para esse refrigerante (ou seja, cilindros especiais para a recuperação do refrigerante). Os cilindros devem ser completos com válvula de alívio de pressão e válvulas de corte associadas em funcionamento. Os cilindros de recuperação vazios são evacuados e, se possível, arrefecidos antes da recuperação.

O equipamento de recuperação deve estar em boas condições de funcionamento com um

INSTRUÇÕES PARA MANUTENÇÃO APARELHOS COM R290

FR
ES
PT
IT
EL
PL
RO
EN

manual de instruções relacionado com o equipamento à mão e deve ser adequado para a recuperação de refrigerantes inflamáveis. Além disso, uma balança de peso calibrada deve estar disponível e em boas condições de funcionamento. Mangueiras devem ser completas com acoplamentos de desconexão e em boas condições. Antes de utilizar a máquina de recuperação, verifique se está em boas condições de funcionamento, se foi mantida correctamente e que qualquer componente eléctrico associado está selado para prevenir ignição no caso de vazamento de refrigerante. Consulte o fabricante em caso de dúvidas.

O refrigerante recuperado deve ser devolvido ao fornecedor de refrigerante no cilindro de recuperação correcta, juntamente com a Nota de Transferência de Lixo. Não misture refrigerante nas unidades de recuperação e, especialmente, não em cilindros.

Se os compressores ou óleos do compressor forem removidos, assegure-se que foram evacuado a um nível aceitável para se certificar que o refrigerante inflamável não se mantém no lubrificante. O processo de evacuação deve ser realizado antes de devolver o compressor aos fornecedores. Só deve ser empregado aquecimento eléctrico ao corpo do compressor para acelerar este processo. Quando o óleo é drenado de um sistema, deve ser realizado de forma segura.

19. Transporte de equipamento que contém refrigerantes inflamáveis (Anexo CC. 1)

Cumprimento dos regulamentos de transporte.

20. Aparelhos eliminados com refrigerantes inflamáveis

Consulte os regulamentos nacionais.

21. Armazenamento do equipamento/aparelhos

O armazenamento do equipamento deve ser realizado de acordo com as instruções do fabricante.

22. Armazenamento de equipamento embalado (não vendido)

Deve ser construída protecção do pacote de armazenamento de forma a que danos mecânicos ao equipamento dentro do pacote não causem vazamento da carga de refrigerante.

O número máximo de peças de equipamento permitido a ser armazenado em conjunto é determinado pelos regulamentos locais.

23. Marcação do equipamento através de sinais

Consulte os regulamentos locais

AVVISO

Questo prodotto contiene gas infiammabile R290, sigillato ermeticamente. Ulteriori avvisi per i dispositivi con gas refrigerante R290 (fare riferimento alla placca di classificazione per il tipo di gas refrigerante utilizzato)



- **LEGGERE ATTENTAMENTE IL MANUALE PRIMA DI UTILIZZARE IL DISPOSITIVO**



- Il gas refrigerante R290 è conforme alle normative sull'ambiente europee.
- Questo dispositivo contiene circa 0.06kg di gas refrigerante R290. Che la quantità massima di liquido refrigerante caricato sia di 0.3kg.
- Usare solo strumenti raccomandati dal produttore per il scongelamento o la pulizia.
- Posizionare il dispositivo in un ambiente privo di fonti di accensione a funzionamento continuo (ad esempio fiamme, dispositivi che funzionano con il gas, o stufe elettriche).
- Non perforare i componenti del circuito refrigerante.
- Per l'installazione, l'uso e la conservazione del dispositivo è necessaria un'area di 4m².
- Il ristagno di possibili perdite di gas refrigerante in ambienti non ventilati può costituire un rischio di incendio o esplosione, nel caso in cui il refrigerante entrasse a contatto con stufe elettriche, fornelli o altre fonti di accensione.
- Conservare con attenzione il dispositivo per evitare guasti meccanici.
- Solo personale autorizzato da un'agenzia accreditata che certifica la

competenza nel maneggiare refrigeranti ai sensi della legislazione in materia dovrebbe lavorare sui circuiti refrigeranti.

- La manutenzione e le riparazioni che richiedono l'assistenza di altri tecnici qualificati devono essere svolte sotto la supervisione di specialisti nell'uso di refrigeranti infiammabili.
- Le informazioni riguardo i locali in cui sono autorizzati tubi che conducono liquidi refrigeranti infiammabili, dovrebbero includere i seguenti punti:
 - che il sistema di tubi sia ridotto al minimo;
 - che la tubatura sia protetta da danni fisici e che non sia stata installata in spazi non ventilati;
 - che sia conforme alle normative nazionali riguardo al gas;
 - che le connessioni meccaniche restino accessibili ai fini della manutenzione;
- La portata d'aria sia di 125m³ /h;
- Una superficie non ventilata in cui sia installato il dispositivo che usa liquido refrigerante infiammabile, deve essere costruita in modo tale che in caso di perdita di liquido, esso non possa stagnare e creare le condizioni perché vi sia rischio di incendio o esplosione.
- Il dispositivo deve essere conservato in un sito ben ventilato, le cui dimensioni corrispondano a quelle indicate per il suo uso.

CONNESSIONI ELETTRICHE

- La mancata osservazione delle presenti istruzioni sulla sicurezza assolve da qualsiasi responsabilità il produttore.

Prima di collegare il dispositivo alla corrente, accertarsi che:

- Il valore indicato sulla placca di classificazione sia lo stesso della fornitura di energia elettrica;
- La presa e il circuito elettrico siano sufficienti per il dispositivo;
- La presa della corrente sia compatibile con la spina; sostituire la spina se necessario con l'ausilio di un tecnico qualificato.
- Assicurarsi che la presa della corrente sia dotata di messa a terra.

SIMBOLI DI AVVERTIMENTO



Leggere attentamente quest'avvertenza



Attenzione



Terra di protezione (massa)

ISTRUZIONI DI SICUREZZA GENERALI

Istruzioni di sicurezza generali

Prima di utilizzare l'apparecchio, leggere integralmente quest'avvertenza e conservarla per ulteriori riferimenti. Se necessario, trasmettere quest'avvertenza ad un terzo.

Per qualsiasi dubbio consultare il servizio tecnico del fabbricante che vi darà assistenza.

ATTENZIONE: Durante l'utilizzo di attrezzi elettrici, vanno sempre rispettate le precauzioni di base al fine di ridurre il rischio d'incendio, di scosse elettriche e di lesioni corporali.

1) Istruzioni generali

Accertatevi che le caratteristiche di quest'apparecchio siano compatibili con quelle del vostro impianto elettrico.

Al fine di prevenire qualsiasi rischio di folgorazione, non immergere l'apparecchio nell'acqua né in nessun altro liquido e non utilizzarlo vicino all'acqua.

ISTRUZIONI DI SICUREZZA GENERALI

Quest'apparecchio è destinato solo ad un uso interno.

Non posizionare nessun oggetto sull'apparecchio.

Non utilizzare questo apparecchio senza il filtro.

Non disinserire l'apparecchio se le vostre mani sono umide: rischio di scossa elettrica.

Non trasportare l'apparecchio mentre funziona.

Posarlo su una superficie piana e sicura. Al fine di prevenire qualsiasi incidente, tenerlo fuori dalla portata dei bambini.

Qualsiasi utilizzo e/o modifica non autorizzata di quest'apparecchio può rivelarsi pericolosa, tanto per la vostra salute quanto per la vostra sicurezza.

Non introdurre nessun oggetto nell'apparecchio, non smontarlo.

Quest'apparecchio può essere utilizzato da bambini di età superiore agli 8 anni e da persone con capacità fisiche, sensoriali o mentali ridotte o prive di esperienza o di conoscenza, se essi (esse) sono adeguatamente sorvegliati(e) o se gli sono state fornite istruzioni relative all'uso dell'apparecchio in completa sicurezza e se sono stati messi al corrente sui rischi possibili. I bambini non devono giocare con l'apparecchio. La pulizia e la manutenzione non devono essere eseguite da bambini Senza Sorveglianza.

2) Sicurezza elettrica

Se il cavo di alimentazione è danneggiato, deve essere sostituito dal fabbricante, dal suo servizio postvendita o da persone di qualifica simile al fine di evitare un pericolo.

Verificare che i cavi non siano soggetti a logoramento, corrosione, pressione eccessiva, vibrazioni, angoli taglienti o qualsiasi altro contesto avverso.

ISTRUZIONI DI SICUREZZA SPECIFICHE

L'apparecchio deve essere installato conformemente alla regolamentazione nazionale in materia di cablaggio.

Mantenere libere le aperture di ventilazione.

L'apparecchio deve essere riposto in modo da evitare danni meccanici.

Quando l'apparecchio è collegato all'alimentazione elettrica:

(1) Non utilizzare l'apparecchio se la spina è danneggiata o se la presa non è correttamente fissata.

(2) Utilizzare imperativamente un'alimentazione elettrica 220-240V C.A. ~50 Hz.

(3) Disinserire l'apparecchio dalla rete e non lo utilizzate per un periodo prolungato.

(4) Spegnerne sempre l'apparecchio e disinsierirlo dalla rete quando eseguite la pulizia.

AVVERTENZA: Per accelerare lo sbrinamento o per la pulizia, utilizzare unicamente quanto prescritto dal fabbricante.

Non bucare né bruciare l'apparecchio.

Si avverte che i gas refrigeranti possono essere inodori.

PROTEZIONE DELL'AMBIENTE

Significato del simbolo della pattumiera sbarrata :

Non gettare gli apparecchi elettrici con i rifiuti domestici indifferenziati.



Utilizzare un sistema di raccolta adeguato. Rivolgersi all'autorità locale competente per ottenere informazioni relative ai sistemi di raccolta disponibili. Gli apparecchi elettrici gettati nelle discariche e nell'ambiente possono emanare sostanze pericolose che possono inquinare le falde freatiche ed avere un impatto sulla catena alimentare, la propria salute ed il proprio benessere.

Quando si acquista un apparecchio nuovo, il rivenditore ha l'obbligo di riprendere gratuitamente il vostro vecchio apparecchio in modo da riciclarlo.

PROTEZIONE DELL'AMBIENTE

Smaltimento nel rispetto dell'ambiente

Partecipate alla protezione dell'ambiente!

Rispettate le regolamentazioni locali: quando i Vostri apparecchi elettrici non sono più funzionanti, depositateli presso un centro di raccolta appropriato. L'imballaggio è riciclabile. Smaltite l'imballaggio nel rispetto dell'ambiente facilitando la sua raccolta da parte dei centri di raccolta differenziata.

CARATTERISTICHE DELL'APPARECCHIO

CARATTERISTICHE TECNICHE	
Tensione nominale	220-240 V
Frequenza nominale	50 Hz
Potenza nominale	265W
Riferimento del fluido frigogeno	R290
Quantità del fluido frigogeno	0.06kg
Temperatura ambiente di funzionamento	5-32°C
Pressione: (aspirazione)	1.2MPa
Pressione: (mandata)	2.4MPa
Pressione massima ammessa di scambio di calore	2.6MPa
Potenza massima del radiatore	/
Classe di protezione	I
Indice di protezione IP	IP X 0 (Nessuna protezione contro la penetrazione dell'acqua.)
Modello	WDH-312EK
Fusibile	Time lag/ 1A

AVVERTENZE

• Assicurarsi che la spina sia interamente e fermamente inserita nella presa!



• Assicurarsi che la spina sia pulita!



• Dopo aver spento il dispositivo, scollegare la presa



• Non collegare la spina con le mani umide



ATTENZIONE

• Non mettere nulla sul dispositivo o sul pannello di controllo!

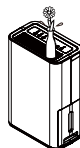

• Non mettere nulla sulle zone di aerazione.

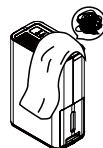

• Non lasciare giocare i bambini né con il dispositivo né con il telecomando!



• Non bagnare l'apparecchio né il pannello di controllo!

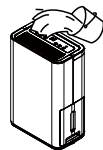

• Tenere gas e sostanze infiammabili lontano dal dispositivo!

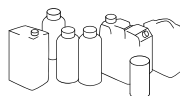

• Per la manutenzione, rivolgersi solo a personale autorizzato

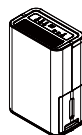

ATTENZIONE

• Non ci sono precauzioni previste perché questo dispositivo sia usato in un locale lavanderia.

• Non tirare sul cavo di alimentazione per evitare di romperlo, cosa che costituisce un pericolo.

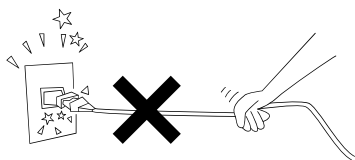

• Non posare il dispositivo su suolo irregolare, per evitare scosse, rumore e perdite d'acqua.

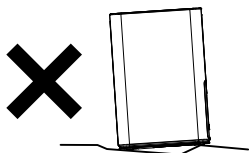

• È pericoloso porre qualsiasi oggetto sul dispositivo.

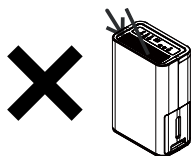

• Non usare in luogo polveroso

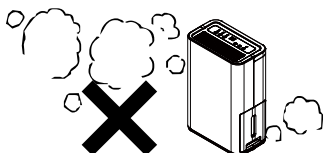

• Non usare senza filtro d'aria o con filtro d'aria rotto

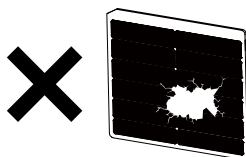

• Non spruzzare insetticidi, oli o pitture attorno al dispositivo, ciò potrebbe causare danni alle parti plastiche del dispositivo o provocare incendi.

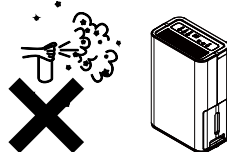

• Mantenere sempre il dispositivo ad una distanza di 20 cm dal muro, per dissipare appropriatamente il calore.

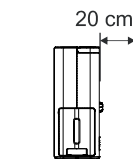

• Chiudere tutte le finestre aperte perché il dispositivo elimini l'umidità il meglio possibile.

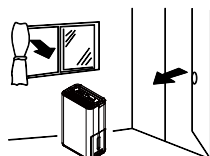

• Mantenere il dispositivo lontano da fonti di calore

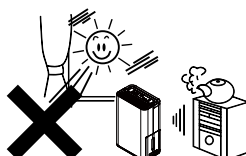

DESCRIZIONE DEI COMPONENTI

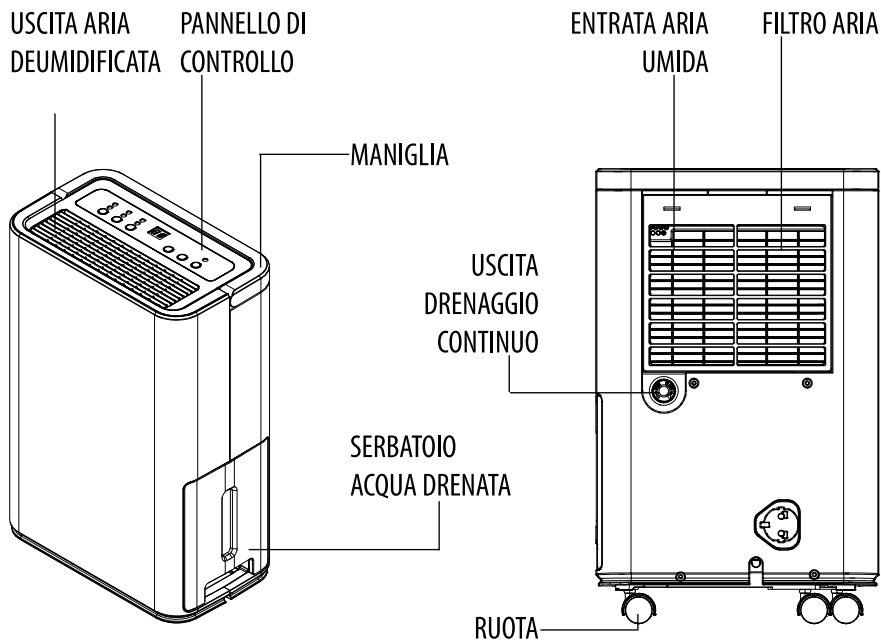

Tubo di drenaggio



Ruota (5 Pz)



POSA DELLE ROTELLE

- 1) Tirar fuori dal serbatoio le 5 rotelle.
- 2) Posizionare su un lato il deumidificatore.
- 3) Trovare le frecce sulla parte bassa del deumidificatore ed inserire la ruota seguendo la direzione della freccia.
- 4) Spingere la ruota fino in fondo finché si blocchi con un clic
- 5) Ripetere le fasi 3 e 4 per le altre 4 ruote.
- 6) Mettere il dispositivo in posizione verticale, aspettare 4 ore prima di usarlo.

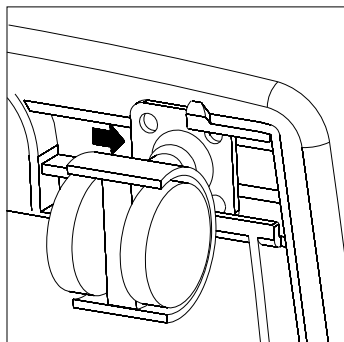

ISTRUZIONI PER LE FUNZIONI

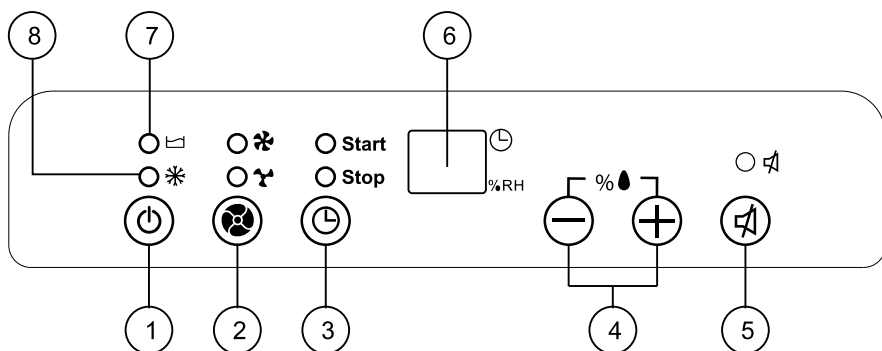

1) Tasto ACCENSIONE: On/Off

Nota: riaccensione automatica continua a operare quando la corrente viene riattaccata. Non c'è bisogno di riaccendere manualmente il deumidificatore.

2) Tasto VELOCITÀ VENTILATORE: Alta/ Basso

3) TIMER: Auto accensione/Auto stop

4) Regolazione TIMER / UMIDITÀ

5) MODALITÀ SILENZIOSA

La modalità silenziosa riduce l'efficacia della deumidificazione e prolunga il tempo di funzionamento per arrivare all'obiettivo fissato.

6) DISPLAY

DISPLAY UMIDITÀ:

Quando il dispositivo è in funzione, mostra l'attuale livello di umidità. Premere sui tasti "-" o "+" per regolare i parametri di umidità.

L'umidità si regola tramite incrementi di 5% ad ogni pressione. 10 secondi dopo aver regolato l'umidità, lo schermo ritorna a visualizzare l'umidità attuale.

DISPLAY TIMER:

Quando il dispositivo è in funzione, mostra l'attuale livello di umidità. Premere sul tasto TIMER per impostare uno stop automatico. Premere sui tasti "-" o "+" per regolare l'ora. 10 secondi dopo, lo schermo ritorna a visualizzare l'umidità attuale.

Quando il dispositivo si trova standby, premere sul tasto TIMER per regolare l'accensione automatica del dispositivo. Premere sui tasti "-" o "+" per regolare l'ora.

ISTRUZIONI PER LE FUNZIONI

7) SPIA DEL SERBATOIO: Quando il serbatoio è pieno, la spia del serbatoio pieno si accende.

8) SPIA DI SBRINAMENTO: Quando la temperatura è troppo bassa, il dispositivo si mette in modalità sbrinamento e la spia di sbrinamento si accende.

Dopo aver spento il dispositivo, il compressore si metterà automaticamente in funzione dopo 3 minuti. Una volta che il dispositivo comincia a funzionare, il dispositivo rimarrà in funzione 3 minuti prima di regolare per la prima volta l'umidità.

ISTRUZIONI PER L'USO

• Messa in funzione

1) Mettere il prodotto in posizione verticale su una superficie piana, solida, stabile e resistente al calore. Attendere almeno 4 ore prima dell'uso. Assicurarsi che non vi sia nulla di infiammabile o sensibile al calore entro 100 cm (39 pollici).

Far funzionare il prodotto in qualsiasi altra posizione, è rischioso.

2) Inserire la spina in una presa murale appropriata. Il deumidificatore è adatto a funzionare con un'alimentazione elettrica dalla stessa tensione di quella visibile sull'etichetta di classificazione energetica.

3) Assicurarsi che il serbatoio per l'acqua sia correttamente posizionato. (Se, dopo aver acceso il dispositivo per la prima volta, la spia "Serbatoio pieno" si accende, estrarre il serbatoio dell'acqua, controllare che il galleggiante non sia bloccato, e poi rimettere a posto il serbatoio.)

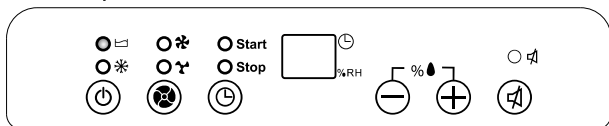
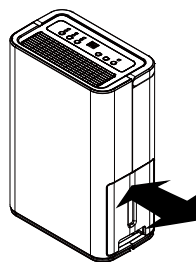
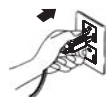

• Se la spia Serbatoio pieno è accesa

Quando il serbatoio d'acqua è pieno il dispositivo smette di funzionare e si accende la spia "Serbatoio pieno".

Il serbatoio deve essere rimosso con cautela estraendolo dal dispositivo per svuotarlo. Quando il serbatoio viene rimesso correttamente a posto, il dispositivo riprende a funzionare.

Si consiglia di usare entrambe le mani per estrarre delicatamente il serbatoio

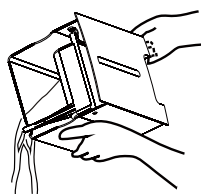

• SBRINAMENTO

Se il dispositivo funziona a temperature basse (meno di 12°C) la superficie dell'evaporatore accumula gelo e ha un impatto sul deumidificatore. Quando ciò si verifica, il dispositivo entra automaticamente in modalità sbrinamento, e ciò è normale. La spia di sbrinamento si accende. Il dispositivo funzionerà a temperature che scendano a 5°C. Il tempo di sbrinamento può variare. Se il deumidificatore gela, spegnere il dispositivo per qualche ora e riaccenderlo. Si raccomanda di non usare il deumidificatore a temperature inferiori a 5°C.

DRENAGGIO CONTINUO

- Drenaggio continuo in condizioni ottimali

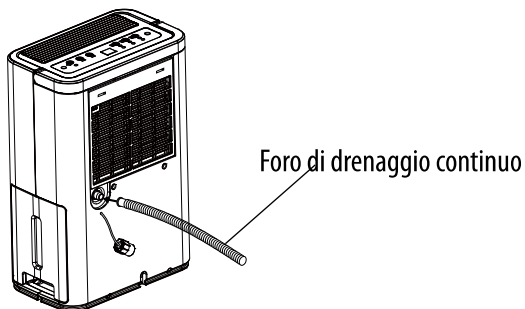

<ol style="list-style-type: none"> 1. Preparare un tubo di PVC per drenare l'acqua (Tubo fornito. Diametro interno 13 mm) 2. Estrarre il tappo dal foro di drenaggio. 	<p>Per drenaggio</p> <p>Retro del dispositivo</p> <p>Tappo del tubo</p>
<ol style="list-style-type: none"> 3. Collegare il tubo in PVC all'uscita di drenaggio. 	<p>Tubo di drenaggio in PVC</p>
<ol style="list-style-type: none"> 4. Mettere il serbatoio dell'acqua nella sua posizione originale. 	<p>Tubo di drenaggio in PVC</p> <p>Rimettere il serbatoio nel dispositivo seguendo la direzione della freccia</p>

- La maniera più appropriata di mettere il tubo di drenaggio in PVC

Quando si usa il drenaggio continuo, il tubo in PVC deve essere posizionato sotto il foro di drenaggio. Evitare le superfici irregolari e non piegare il tubo.

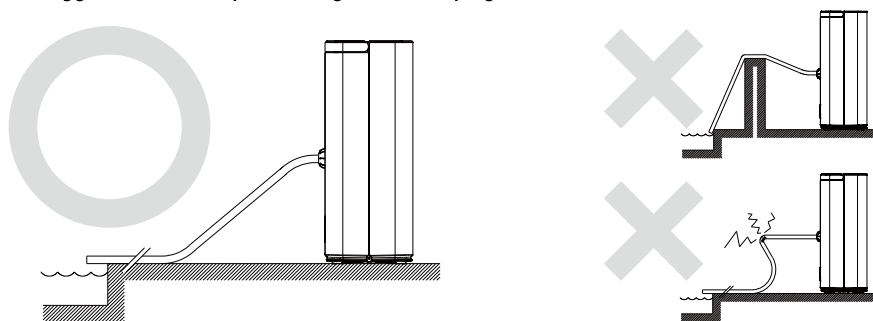

MANUTENZIONE

Assicurarsi che il deumidificatore, per motivi di sicurezza, sia staccato dalla rete elettrica per effettuarne la manutenzione o la pulizia.

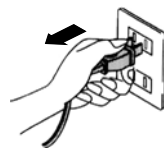

1) Pulizia dell'involucro esterno:

A. Usare un panno morbido e pulito.

B. Se il deumidificatore è molto sporco, usare un detergente neutro e rimuoverlo con un panno leggermente inumidito.

C. Non lavare il dispositivo con un tubo, può causare dispersione di corrente.

2) Pulizia del filtro dell'aria:

Il filtro dell'aria serve a filtrare la polvere o altra sporcizia nell'aria. Se il filtro è ostruito dalla polvere, ci sarà un maggiore consumo di elettricità e si prospetta il rischio di surriscaldamento. Perché il dispositivo rimuova l'umidità in maniera ottimale, pulire il filtro ogni due settimane. Non usare il dispositivo in aree polverose.

• Fasi della pulizia:

A. Tirare delicatamente il filtro

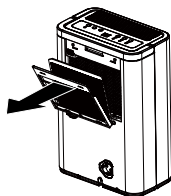

B. Usare un aspirapolvere per pulire il filtro o lavarlo con acqua pulita e asciugarlo con un panno asciutto.



C. Rimettere a posto il filtro.

EMERGENZA

Staccare la spina del dispositivo se qualcosa non va. Contattare subito il negozio. Non smontare da soli il deumidificatore!

Controlli dell'area

Prima di cominciare il lavoro sui sistemi contenenti refrigeranti infiammabili, controlli di sicurezza sono necessari per assicurare che il rischio dell'ignizione sia minimizzato. Per riparare il sistema refrigerante, le precauzioni seguenti vengono rispettate prima di condurre il lavoro sul sistema.

1. Procedura di lavoro

Il lavoro viene eseguito sotto una procedura controllata al fine di minimizzare il rischio di un gas o vapore infiammabile presente quando il lavoro non è eseguito.

2. Area di lavoro generale

Tutti gli addetti di manutenzione e altri che lavorano nell'area locale vengono istruiti sulla natura del lavoro da eseguire. Lavoro negli spazi limitati viene evitato. L'area limitrofa dello spazio di lavoro viene segmentata. Assicurare che le condizioni nell'area sono state rassicurate dal controllo del materiale infiammabile.

3. Controllo della presenza del refrigerante

L'area viene controllata con un appropriato rivelatore del refrigerante prima di e durante il lavoro, in modo da assicurare che il tecnico è consapevole delle atmosfere potenzialmente infiammabili. Assicurare che l'attrezzatura di rivelazione della perdita usata è idonea per l'utilizzo con refrigeranti infiammabili, ossia senza scintilla, sigillata adeguatamente o sicura intrinsecamente.

4. Presenza dell'estintore di fuoco

In caso di qualsiasi lavoro caldo da eseguire sull'attrezzatura di refrigerazione o qualsiasi parte associate, l'appropriata attrezzatura d'estinzione di fuoco deve essere disponibile in mano. Disporre un estintore di fuoco a polvere secco o CO2 adiacente all'area di ricarica.

5. Nessuna fonte d'ignizione

Nessun uomo che esegue il lavoro in ordine al sistema di refrigerazione coinvolgente l'esposizione di qualsiasi tubatura che contiene o ha contenuto refrigerante infiammabile deve utilizzare qualsiasi fonte d'ignizione in maniera tale da portare al rischio di fuoco o esplosione. Tutte le fonti d'ignizione possibili, incluso il fumo di sigaretta, vengono mantenute sufficientemente lontane dal sito di montaggio, riparazione, rimozione e smaltimento, durante il quale il refrigerante infiammabile si correlerebbe allo spazio limitrofo. Prima dell'avvenimento del lavoro, l'area attorno all'attrezzatura viene indagata al fine di assicurare che non ci sia nessun pericolo infiammabile o rischio d'ignizione. La segnalazione "Fumo Vietato" viene visualizzata.

6. Area ventilata

Assicurare che l'area sia all'aperto o che sia adeguatamente ventilata prima di entrare nel sistema o condurre qualsiasi lavoro caldo. Un grado di ventilazione viene mantenuto durante il periodo in cui il lavoro è eseguito. La ventilazione deve disperdere in sicurezza qualsiasi refrigerante rilasciato e lo espellere esternamente e perifericamente

nell'atmosfera.

7. Controlli dell'attrezzatura di refrigerazione

Dove i componenti elettrici sono cambiati, devono essere adatti allo scopo e alla corretta specificazione. In tutti i tempi, le linee guida di manutenzione e servizio del produttore vengono rispettate. In caso di dubbio, consultare il dipartimento tecnico del produttore per l'assistenza.

I seguenti controlli vengono applicati ai montaggi che utilizzano i refrigeranti infiammabili.

– La dimensione richiesta si conforma alla dimensione della camera in cui le parti di contenimento del refrigerante sono montate.

– Il macchinario e le uscite di ventilazione funzionano adeguatamente e non sono intasati;

8. Controlli dei dispositivi elettrici

Riparazione e manutenzione sui componenti elettrici devono includere i controlli di sicurezza iniziali e le procedure d'ispezione del componente. Se esiste un errore che comprometterebbe la sicurezza, poi nessuna alimentazione elettrica viene connessa al circuito affinché sia risolto con soddisfazione. Se l'errore non può essere corretto immediatamente, ma è necessario continuare l'operazione, un'adeguata soluzione temporanea viene usata. Questo viene riferito al proprietario dell'attrezzatura, in modo che tutte le parti siano consigliate.

Controlli di sicurezza iniziali devono includere:

Che i condensatori siano scaricati: Questo viene fatto in maniera sicura per evitare la possibilità di scintillamento;

Che nessuno componente elettrico vivo e cablaggio siano esposti durante la ricarica, recuperando o purgando il sistema;

Che ci sia la possibilità di messa a terra.

9. Riparazione dei componenti sigillati

Durante le riparazioni dei componenti sigillati, tutte le alimentazioni elettriche vengono sconnesse dall'attrezzatura in uso prima di qualsiasi rimozione del coperchio sigillato ecc. Nel caso che sia assolutamente necessario avere un'alimentazione elettrica all'attrezzatura durante il funzionamento, poi una forma permanentemente operativa di rivelazione di perdita deve posizionarsi al punto più critico per avvertire una situazione potenzialmente pericolosa.

Attenzione particolare viene prestata al seguente per assicurare che nel lavoro sui componenti elettrici, la custodia non è alterata in maniera tale da compromettere il livello di protezione. Quando includerebbe il danno ai cavi, numero eccessivo di connessioni, terminali non fatti con la specificazione originale, danno ai sigilli, montaggio errato delle ghiandole ecc.

Assicurare che l'apparato sia montato in sicurezza.

Assicurare che i sigilli o materiali sigillanti non siano degradati al punto che non servono

ISTRUZIONE PER MANUTENZIONE APPARECCHI CONTENENTI R 290

di più lo scopo di prevenire l'ingresso delle atmosfere infiammabili. Parti di ricambio devono essere conformi alle specifiche del produttore.

NOTA: l'utilizzo del sigillante di silicone inibirebbe l'efficacia di alcuni tipi di attrezzatura di rivelazione di perdita. Componenti intrinsecamente sicuri non vengono isolati prima di operare su essi.

10. Riparazione ai componenti intrinsecamente sicuri

Non applicare qualsiasi carico induttivo o capacitivo al circuito senza assicurare che questo non eccederà il voltaggio ammissibile e la corrente permessa per l'attrezzatura in uso.

Componenti intrinsecamente sicuri sono i soli tipi che possono funzionare quando esistono nell'atmosfera infiammabile. L'apparato di prova deve essere della giusta classe. Sostituire i componenti soltanto con le parti specificate dal produttore. Altre parti causerebbero l'ignizione del refrigerante nell'atmosfera per la perdita.

11. Cablaggio

Controllare che il cablaggio non sia soggetto all'usura, alla corrosione, alla pressione eccessiva, alla vibrazione, ai bordi acuti o a qualsiasi altro effetto ambientale avverso. Il controllo deve prendere in considerazione anche gli effetti dell'invecchiamento o vibrazione continua imputabili alle fonti come compressori o ventagli

12. Rivelazione dei refrigeranti infiammabili

In nessuna circostanza, viene usata la fonte d'ignizione in cerca o rivelazione di perdita del refrigerante. Una torcia ad alogenuro (o qualsiasi altro rivelatore utilizzando una fiamma aperta) viene usata.

13. Metodi di rivelazione di perdita

I seguenti metodi di rivelazione di perdita sono ritenuti accessibili per i sistemi contenenti refrigeranti infiammabili.

Rivelatori di perdita elettronica vengono usati per rivelare i refrigeranti infiammabili, ma la sensibilità non sarebbe adeguata, o bisognerebbe della ricalibrazione. (L'attrezzatura di rivelazione non sarebbe calibrata nell'area senza refrigerante.) Assicurare che il rivelatore non sia una fonte potenziale d'ignizione ed è idoneo per il refrigerante utilizzato. L'attrezzatura di rivelazione di perdita viene impostata alla percentuale del IFL del refrigerante e non viene calibrata al refrigerante impiegato e l'appropriata percentuale di gas (25% al massimo) è confermata.

Fluidi di rivelazione di perdita sono idonei per l'utilizzo con i maggiori refrigeranti, ma l'utilizzo dei detergenti contenenti cloro viene evitato perché il cloro reagirebbe con il refrigerante e corroderebbe la tubatura di rame.

In caso di sospetto della perdita, tutte le fiamme aperte vengono rimosse/estinte.

Se una perdita di refrigerante sia trovata e richieda la brasatura, tutti i refrigeranti vengono recuperati dal sistema, o isolati (per mezzi di chiusura delle valvole) in una parte del sistema remoto dalla perdita. L'azoto senza ossigeno (OFN) viene poi purgato attraverso il sistema prima e durante il processo di brasatura.

14. Rimozione ed evacuazione

All'ingresso nel circuito refrigerante per riparare(o qualsiasi altro scopo), procedure convenzionali vengono usate. Tuttavia, è importante che la migliore pratica è seguita fin da quando l'infiammabilità sia una considerazione. La procedura seguente viene seguita:

rimuovere il refrigerante;

Purgare il circuito con gas inerte;

evacuare;

purgare di nuovo con gas inerte;

aprire il circuito mediante il taglio o la brasatura.

Il carico di refrigerante viene recuperato nei giusti cilindri di recupero. Il sistema viene 'lavato' con OFN per assicurare l'unità. Il processo verrebbe ripetuto per alcune volte. L'aria compressa o ossigeno non viene usato per questo compito.

Flusso viene realizzato rompendo il vuoto nel sistema con OFN e continuando a riempire affinché si raggiunga la pressione d'esercizio, poi scaricarla all'atmosfera e ripristinare il vuoto infine. Questo processo viene ripetuto affinché nessuno refrigerante sia nel sistema. Quando il carico OFN finale è usato, il sistema viene ventilato alla pressione atmosferica per attivare il lavoro. Questa operazione è assolutamente vitale se operazioni di brasatura nella tubatura devono succedere. Assicurare che l'uscita della pompa vuoto non sia adiacente a qualsiasi fonte d'ingnizione e che ci sia la ventilazione disponibile.

15. Procedure di ricarica

In aggiunta alle procedure di ricarica convenzionali, i requisiti seguenti vengono rispettati.

- Assicurare che la contaminazione di diversi refrigeranti non succedere nell'utilizzo dell'attrezzatura di ricarica. Tubi flessibili o linee devono essere quanti corti possibili per minimizzare la quantità del refrigerante contenuto dentro.

- Cilindri non vengono mantenuti verticali.

- Assicurare che il sistema di refrigerazione sia messo a terra prima di ricaricare il sistema con refrigerante.

- Etichettare il sistema quando la ricarica è finita(se non pronta).

- Estrema attenzione viene prestata a non riempire eccessivamente il sistema di refrigerazione.

Prima di ricaricare il sistema, deve essere soggetto alla prova di pressione con OFN. Il sistema viene sottoposto alla prova di perdita alla completazione della ricarica ma prima dell'attivazione. Una successiva prova di perdita viene eseguita prima di lasciare il sito.

16. Messa fuori servizio

Prima di eseguire la procedura, è essenziale che il tecnico sia completamente familiarizzato con l'attrezzatura e tutti i suoi dettagli. E' raccomandato per buona pratica che tutti i refrigeranti sono recuperati in sicurezza. Prima di eseguire il compito, una campione d'olio e refrigerant deve essere adibita all'analisi del caso prima del riutilizzo del refrigerante dichiarato. E' essenziale che il potere elettrico sia disponibile prima che il compito sia cominciato.

a) Familiarizzare con l'attrezzatura e la sua operazione.

ISTRUZIONE PER MANUTENZIONE APPARECCHI CONTENENTI R 290

b) Isolare elettricamente il sistema.

c) Prima di provare la procedura, assicurare che:

l'attrezzatura di trattamento meccanico sia disponibile, se richiesto, per trattare i cilindri di refrigerante,

tutta l'attrezzatura protettiva personale sia disponibile e in uso corretto;

il processo di recupero sia sorvegliato in tutti i tempi da un uomo competente;

l'attrezzatura di recupero e i cilindri siano conformi ai criteri appropriati;

d) Pompar giù il sistema refrigerante se possibile.

e) In caso di vuoto impossibile, fare un manicotto perché il refrigerante possa rimossa da varie parti del sistema.

f) Assicurare che il cilindro sia ubicato sulle scale prima del recupero.

g) Avviare la macchina di recupero e operare in conformità alle istruzioni del produttore.

h) Non riempire eccessivamente i cilindri. (Ricarica del liquido non più di 80% del volume).

i) Non superare la massima pressione di servizio del cilindro, anche temporaneamente.

Quando i cilindri sono stati riempiti correttamente e il processo sia completato, assicurare che i cilindri e l'attrezzatura sono rimossi istantaneamente dal sito e tutte le valvole d'isolamento sull'attrezzatura sono chiuse.

j) Refrigerante recuperato non viene caricato in un altro sistema di refrigerazione a meno che sia stato pulito e controllato.

17. Etichettatura

L'attrezzatura viene etichettata dichiarando che è stata messa fuori servizio e svuotata del refrigerante. L'etichetta viene datata e firmata. Assicurare che ci sono le etichette sull'attrezzatura dichiarando che l'attrezzatura contenga il refrigerante infiammabile.

18. Recupero

Nel rimuovere il refrigerante dal sistema, sia per la messa in servizio che per la messa fuori servizio, si raccomanda per buona pratica che tutti i refrigeranti vengono rimossi in sicurezza.

Nel trasferire il refrigerante nei cilindri, assicurare che solo gli appropriati cilindri di recupero refrigerante siano disposti. Assicurare che il giusto numero di cilindri per tenere la ricarica generale del sistema è disponibile. Tutti i cilindri da usare sono designati per il refrigerante recuperato e etichettati per quel refrigerante (ossia cilindri speciali per il recupero del refrigerante). Cilindri vengono muniti della valvola di depressione e associati alle valvole di intercettazione nel buono ordine di lavoro. Cilindri di recupero vuoti sono evacuati e, se possibile, raffreddati prima del recupero.

L'attrezzatura di recupero deve essere in buon ordine di lavoro con un set di istruzioni in merito all'attrezzatura che sia nella mano e deve essere idonea per il recupero dei refrigeranti infiammabili. In aggiunta, un set di scale di peso calibrate deve essere disponibile e in buono ordine di lavoro. Tubi flessibili vengono muniti dei giunti di scollegamento senza perdita e in buona condizione. Prima di utilizzare la macchina di recupero, controllare che sia in ordine di lavoro soddisfacente, sia stata mantenuta correttamente e che tutti i componenti elettrici associati siano sigillati per prevenire

l'ignizione in caso di rilascio del refrigerante. Consultare il produttore in caso di dubbio. Il refrigerante recuperato viene restituito al fornitore del refrigerante nel giusto cilindro di recupero, e la relativa Nota di Trasferimento del Rifiuto viene sistemata. Non miscelare i refrigeranti in unità di recupero e particolarmente in cilindri. Nel caso che il compressore o l'olio di compressore venga rimosso, assicurare che sono stati evacuati ad un livello accettabile per accertare che il refrigerante infiammabile non rimane nel lubrificante. Il processo d'evacuazione viene eseguito prima di restituire il compressore al fornitore. Solo il riscaldamento elettrico sul corpo del compressore viene impiegato per accelerare tale processo. Quando l'olio è drenato dal sistema, viene eseguito in sicurezza.

19. Trasporto di apparecchiature contenenti refrigeranti infiammabili (Allegato CC.1)

In conformità con le normative relative al trasporto.

20. Refrigeranti infiammabili alimentati dagli apparecchi scartati

Vede i Regolamenti Nazionali.

21. Conservazione dell'attrezzatura/ apparecchi

La conservazione dell'attrezzatura deve essere in conformità alle istruzioni del produttore.

22. Conservazione dell'attrezzatura imballata(non venduta)

Protezione d'imballo di conservazione viene costruita in modo che il danno meccanico all'attrezzatura

nell'imballo non causerà una perdita del carico di refrigerante.

Il massimo numero di pezzi d'attrezzatura permessi da conservare insieme sarà determinato dai regolamenti locali.

23. Marcatura delle apparecchiature mediante apposita etichettatura

Vd. normative locali

ΠΡΟΕΙΔΟΠΟΙΗΣΗ

Το εν λόγω προϊόν περιέχει εύφλεκτο αέριο R290, ερμητικά κλειστό.
Πρόσθετες προειδοποιήσεις για συσκευές με ψυκτικό αέριο R290
(ανατρέξτε στην ενδεικτική πινακίδα για τον τύπο του ψυκτικού αερίου που
χρησιμοποιείται)



ΔΙΑΒΑΣΤΕ ΠΡΟΣΕΚΤΙΚΑ ΤΟ ΠΑΡΟΝ ΕΓΧΕΙΡΙΔΙΟ ΠΡΙΝ ΧΡΗΣΙΜΟΠΟΙΗΣΤΕ ΤΗ ΣΥΣΚΕΥΗ.



- Το ψυκτικό αέριο R290 συμμορφώνεται με τις ευρωπαϊκές οδηγίες για το περιβάλλον.
- Η συσκευή αυτή περιέχει περίπου 0.06kg ψυκτικού αερίου R290. Η μέγιστη ποσότητα φόρτισης ψυκτικού είναι 0.3kg.
- Χρησιμοποιείτε μόνο τα εργαλεία που συνιστώνται από τον κατασκευαστή για την απόψυξη και τον καθαρισμό.
- Η συσκευή πρέπει να αποθηκεύεται σε χώρους χωρίς συνεχώς λειτουργούσες πηγές ανάφλεξης (π.χ. ανοικτές φλόγες, συσκευή αερίου ή ηλεκτρική θερμάστρα σε λειτουργία).
- Μην τρυπάτε κανένα από τα τμήματα του κυκλώματος του ψυκτικού μέσου.
- Για την εγκατάσταση, τη χρήση και την αποθήκευση της συσκευής απαιτείται επιφάνεια μεγαλύτερη από 4m².
- Η συσσώρευση πιθανών διαρροών ψυκτικού αερίου σε χώρους με ανεπαρκή αερισμό ενδέχεται να αποτελέσει κίνδυνο πυρκαγιάς ή έκρηξης αν το ψυκτικό αέριο έρθει σε επαφή με ηλεκτρικά καλοριφέρ, σόμπες ή άλλες πηγές ανάφλεξης.
- Απαιτείται προσοχή κατά την αποθήκευση της συσκευής, προς αποφυγή μηχανικών βλαβών.
- Η εργασία στα ψυκτικά κυκλώματα επιτρέπεται μόνο σε άτομα

εξουσιοδοτημένα από διαπιστευμένο οργανισμό που πιστοποιεί την αρμοδιότητά τους να χειρίζονται ψυκτικά μέσα, σε συμμόρφωση με τη νομοθεσία.

- Οι εργασίες συντήρησης και επισκευής που απαιτούν τη συνδρομή άλλου ειδικευμένου προσωπικού πρέπει να πραγματοποιούνται υπό την επίβλεψη ειδικών στη χρήση εύφλεκτων ψυκτικών μέσων.
- Στις πληροφορίες για τους χώρους όπου επιτρέπονται σωλήνες που περιέχουν εύφλεκτο ψυκτικό, θα πρέπει να δηλώνεται:
 - ότι η εγκατάσταση της σωληνώσεως θα πρέπει να είναι περιορισμένη.
 - ότι η σωλήνωση θα πρέπει να προστατεύεται από υλική φθορά και να μην εγκαθίσταται σε μη εξαεριζόμενο χώρο.
 - ότι θα πρέπει να ελέγχεται η συμμόρφωση με τους εθνικούς κανονισμούς σχετικά με το φυσικό αέριο.
 - ότι οι μηχανικές συνδέσεις θα πρέπει να είναι προσβάσιμες για σκοπούς συντήρησης.
- Η ελάχιστη ονομαστική ροή αέρα είναι 125 m³/h.
- Ένας μη εξαεριζόμενος χώρος όπου εγκαθίσταται η συσκευή που χρησιμοποιεί εύφλεκτα ψυκτικά, θα πρέπει να είναι κατασκευασμένος έτσι ώστε να μην προκύψει διαρροή ψυκτικού και το ψυκτικό να μην λιμνάσει με αποτέλεσμα να προκληθεί πυρκαγιά ή έκρηξη.
- Η συσκευή θα πρέπει να φυλάσσεται σε έναν καλά αεριζόμενο χώρο όπου το μέγεθος του δωματίου αντιστοιχεί στο μέγεθος δωματίου που ορίζεται για την λειτουργία.

ΗΛΕΚΤΡΙΚΕΣ ΣΥΝΔΕΣΕΙΣ

- Η μη τήρηση αυτών των σημαντικών οδηγιών ασφαλείας απαλλάσσει τον κατασκευαστή από κάθε ευθύνη

Προτού συνδέσετε τη συσκευή στην πρίζα, ελέγξτε τα ακόλουθα:

- Η τιμή που αναγράφει η ενδεικτική πινακίδα πρέπει να είναι η ίδια με εκείνη της τροφοδοσίας του κύριου ηλεκτρικού δικτύου.
- Η πρίζα και το ηλεκτρικό κύκλωμα είναι επαρκείς για τη συσκευή.
- Η υποδοχή της πρίζας ταιριάζει με το βύσμα. Αν είναι απαραίτητο, απευθυνθείτε σε ειδικευμένο άτομο για την αντικατάσταση του βύσματος.
- Βεβαιωθείτε ότι η πρίζα είναι γειωμένη.

ΣΥΜΒΟΛΑ ΠΡΟΕΙΔΟΠΟΙΗΣΗΣ

Διαβάστε προσεκτικά το παρόν εγχειρίδιο



Προσοχή



Γείωση

ΓΕΝΙΚΕΣ ΣΥΣΤΑΣΕΙΣ ΑΣΦΑΛΕΙΑΣ

Προτού χρησιμοποιήσετε τη συσκευή, διαβάστε όλες τις οδηγίες χρήσης και φυλάξτε το εγχειρίδιο για να ανατρέξετε μελλοντικά. Εάν χρειαστεί, μεταβιβάστε το εγχειρίδιο σε τρίτο.

Σε περίπτωση αμφιβολιών συμβουλευτείτε το τεχνικό τμήμα του κατασκευαστή για βοήθεια.

ΠΡΟΣΟΧΗ: Κατά τη χρήση ηλεκτρικών εργαλείων, οι βασικές συστάσεις πρέπει πάντα να τηρούνται ώστε να μειωθεί ο κίνδυνος πυρκαγιάς, ηλεκτροπληξίας και σωματικού τραυματισμού.

1) Γενικές συστάσεις

Βεβαιωθείτε ότι τα χαρακτηριστικά της συσκευής αυτής είναι συμβατά με εκείνα της ηλεκτρικής σας εγκατάστασης.

Προκειμένου να αποφευχθεί κάθε κίνδυνος ηλεκτροπληξίας, μη βυθίζετε τη συσκευή σε νερό ή σε οποιοδήποτε άλλο υγρό και μη τη χρησιμοποιείτε κοντά σε νερό.

Η συσκευή αυτή προορίζεται μόνο για εσωτερική χρήση.

Μην τοποθετείτε αντικείμενα επάνω στη συσκευή.

Μη χρησιμοποιείτε αυτή τη συσκευή χωρίς φίλτρο.

Μην αποσυνδέετε τη συσκευή εάν τα χέρια σας είναι υγρά: κίνδυνος ηλεκτροπληξίας.

Μη μεταφέρετε τη συσκευή όταν βρίσκεται σε λειτουργία.

Τοποθετήστε την σε επίπεδη και ασφαλή επιφάνεια. Προκειμένου να αποφευχθεί ο κάθε κίνδυνος ατυχήματος, κρατάτε την μακριά από τα παιδιά. Κάθε μη εγκεκριμένη χρήση ή /και τροποποίηση της συσκευής μπορεί να αποδειχθεί επικίνδυνη, τόσο για την υγεία σας όσο για την ασφάλειά σας.

Μην εισάγετε αντικείμενα μέσα στη συσκευή, μην την αποσυναρμολογείτε.

Η συσκευή αυτή μπορεί να χρησιμοποιείται από παιδιά άνω των 8 ετών και από άτομα με μειωμένες σωματικές, αισθητήριες ή διανοητικές ικανότητες ή χωρίς εμπειρία και γνώση, εάν επιτηρούνται δεόντως ή καθοδηγούνται στην ασφαλή χρήση της συσκευής και αν οι πιθανοί κίνδυνοι έχουν αντιμετωπιστεί. Τα παιδιά δεν πρέπει να παίζουν με τη συσκευή. Ο καθαρισμός και η συντήρηση δεν πρέπει να πραγματοποιούνται από παιδιά χωρίς επίβλεψη.

2) Ηλεκτρική ασφάλεια

Εάν το καλώδιο τροφοδοσίας υποστεί ζημιά θα πρέπει να αντικατασταθεί από τον κατασκευαστή, το τμήμα εξυπηρέτησης πελατών ή κάποιο άτομο με αντίστοιχες ικανότητες ώστε να αποφευχθεί κάθε κίνδυνος.

Ελέγξτε ότι τα καλώδια δεν έχουν υποστεί φθορά, διάβρωση, πολύ μεγάλη πίεση, δόνηση ή άλλες βλαβερές περιβαλλοντικές επιδράσεις ή ότι δεν διαθέτουν αιχμηρές άκρες.

FR

ΕΙΔΙΚΕΣ ΣΥΣΤΑΣΕΙΣ ΑΣΦΑΛΕΙΑΣ

ES

Η εγκατάσταση της συσκευής πρέπει να γίνει σύμφωνα με την εθνική νομοθεσία σχετικά με την καλωδίωση.

PT

IT

Διατηρείτε τις σπές αερισμού ελεύθερες.

EL

Η συσκευή πρέπει να αποθηκεύεται κατά τρόπο που να αποφεύγεται κάθε μηχανική βλάβη.

PL

RO

Όταν η συσκευή είναι συνδεδεμένη με την παροχή ρεύματος:

EN

(1) Μη χρησιμοποιείτε τη συσκευή εάν το φις είναι χαλασμένο ή η πρίζα δεν είναι καλά στερεωμένη.

(2) Χρησιμοποιείτε οπωσδήποτε μια ηλεκτρική παροχή 220-240V A.C. ~50Hz.

(3) Αποσυνδέστε τη συσκευή από το ηλεκτρικό δίκτυο εάν δεν πρόκειται να τη χρησιμοποιήσετε για μεγάλο χρονικό διάστημα.

(4) Να σβήνεται πάντα τη συσκευή και να την αποσυνδέετε από το ηλεκτρικό ρεύμα όταν πρόκειται να την καθαρίσετε.

ΠΡΟΕΙΔΟΠΟΙΗΣΗ: Για να επιταχύνετε την απόψυξη ή για το καθάρισμα, μη χρησιμοποιείτε άλλα μέσα από εκείνα που συστήνονται από τον κατασκευαστή.

Μην τρυπήσετε και μην κάψετε τη συσκευή.

Σας εφιστούμε την προσοχή ότι τα ψυκτικά υγρά μπορεί να είναι άοσμα.

ΠΡΟΣΤΑΣΙΑ ΤΟΥ ΠΕΡΙΒΑΛΛΟΝΤΟΣ

Σημασία του συμβόλου του διαγραμμένου κάδου:

Μην απορρίπτετε τις ηλεκτρικές συσκές με μη διαλεγμένα οικιακά απόβλητα.



Χρησιμοποιήστε κάποιο κατάλληλο κέντρο συλλογής.

Χ Απευθυνθείτε στην αρμόδια τοπική αρχή για να πληροφορηθείτε για τα διαθέσιμα κέντρα συλλογής. Οι ηλεκτρικές συσκευές που απορρίπτονται στις χωματερές και στη φύση μπορούν να απελευθερώσουν βλαβερές οιοποιές κινδυνεύουν να μολύνουν τον υδροφόρο ορίζοντα και να έχουν επιπτώσεις στη διατροφική αλυσίδα, την υγεία σας και την ευεξία σας

Όταν αγοράζετε μια καινούργια συσκευή, ο μεταπωλητής σας είναι αναγκασμένος να παραλάβει δωρεάν την παλιά σας συσκευή ώστε να ανακυκλωθεί.

Απόρριψη φιλική προς το περιβάλλον

Συμβάλλετε στην προστασία του περιβάλλοντος!

Φροντίστε να τηρείτε τους τοπικούς κανονισμούς: αφού βγουν σε αχρηστία, εναποθέτετε τις ηλεκτρικές συσκευές σας σε κάποιο κατάλληλο κέντρο διαλογής. Η συσκευασία είναι ανακυκλώσιμη. Απορρίψτε τη συσκευασία κατά τρόπο περιβαλλοντικά αποδεκτό διευκολύνοντας τη συγκομιδή της από τα κέντρα επιλεκτικής διαλογής.

ΧΑΡΑΚΤΗΡΙΣΤΙΚΑ ΤΗΣ ΣΥΣΚΕΥΗΣ

ΤΕΧΝΙΚΑ ΧΑΡΑΚΤΗΡΙΣΤΙΚΑ	
Ονομαστική τάση	220-240 V
Ονομαστική συχνότητα	50 Hz
Ονομαστική ισχύς	265W
Κωδικός κρυογόνου υγρού	R290
Ποσότητα κρυογόνου υγρού	0.06kg
Θερμοκρασία περιβάλλοντος λειτουργίας	5-32°C
Πίεση: (Αναρρόφηση)	1.2MPa
Πίεση: (Κατάθλιψη)	2.4MPa
Μεγιστη επιτρεπομενη πιεση στην ανταλλαγησ θερμοτητας	2.6MPa
Ονομαστική ισχύς θερμάστρας	/
Κλάση προστασίας	I
Δείκτης προστασίας IP	IP X 0 (Δεν παρέχεται προστασία από την είσοδο νερού.)
Μοντέλο	WDH-312EK
Μοντέλο	Time lag/ 1A

ΠΡΟΕΙΔΟΠΟΙΗΣΕΙΣ

• Βεβαιωθείτε ότι το βύσμα έχει συνδεθεί σταθερά στην πρίζα!

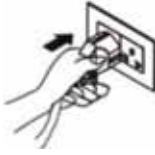

• Βεβαιωθείτε ότι το βύσμα είναι καθαρό!



• Όταν απενεργοποιείτε τη συσκευή, αποσυνδέστε τη από την πρίζα.



• Μην αποσυνδέετε το καλώδιο με βρεγμένα χέρια.



ΠΡΟΦΥΛΑΞΕΙΣ

• Μην τοποθετείτε τίποτα στο επάνω μέρος του πίνακα ελέγχου!

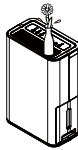

• Μην τοποθετείτε τίποτα πάνω στις γρίλιες εισόδου ή εξόδου

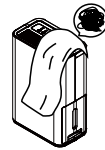

• Μην αφήνετε τα παιδιά να παίζουν με τη συσκευή ή να τα έχετε υπό την επιτήρησή σας!



• Μην ρίχνετε νερό στη συσκευή ή στον πίνακα ελέγχου!

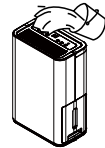

• Κρατήστε εύφλεκτα αέρια/πετρέλαιο μακριά από τη συσκευή!



• Απευθυνθείτε σε επαγγελματίες για την επισκευή της συσκευής

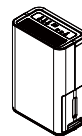

ΠΡΟΦΥΛΑΞΕΙΣ

• Αυτή η συσκευή δεν είναι ασφαλής για χρήση σε πλυντήρια.

• Μην τη χρησιμοποιείτε χωρίς φίλτρο αέρα ή με φίλτρο αέρα

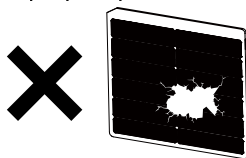

• Μην τραβάτε το καλώδιο τροφοδοσίας για να αποφύγετε το σπάσιμό του, πράγμα που μπορεί να γίνει επικίνδυνο.

• Μη χρησιμοποιείτε εντομοκτόνα σπρέι και σπρέι λίπανσης ή βαφής γύρω από τη συσκευή, επειδή μπορεί να προκληθεί βλάβη στα πλαστικά μέρη ή πυρκαγιά.

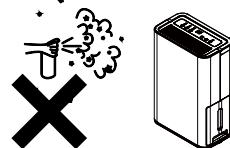
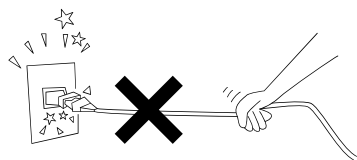

• Μην τοποθετείτε τη συσκευή σε ανώμαλο δάπεδο για να αποφύγετε τους κραδασμούς, τον θόρυβο και τη διαρροή νερού.

• Να αφήνετε πάντα 20 cm μεταξύ της συσκευής και του τοίχου για να διαχέεται σωστά η θερμότητα.

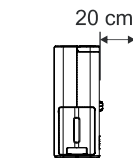
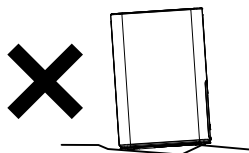

• Είναι επικίνδυνο να τοποθετείτε οτιδήποτε μέσα στη συσκευή.

• Κλείστε όλα τα ανοιχτά παράθυρα για να επιτύχετε τη μέγιστη απόδοση της συσκευής στην απομάκρυνση της υγρασίας.

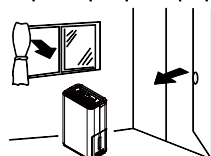
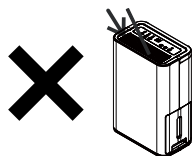

• Μην τη χρησιμοποιείτε σε περιβάλλον με σκόνη

• Κρατήστε τη συσκευή μακριά από οποιαδήποτε πηγή θερμότητας

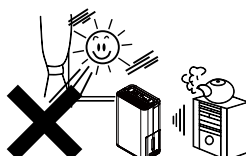
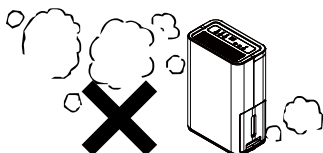

ΠΕΡΙΓΡΑΦΗ ΤΩΝ ΕΞΑΡΤΗΜΑΤΩΝ

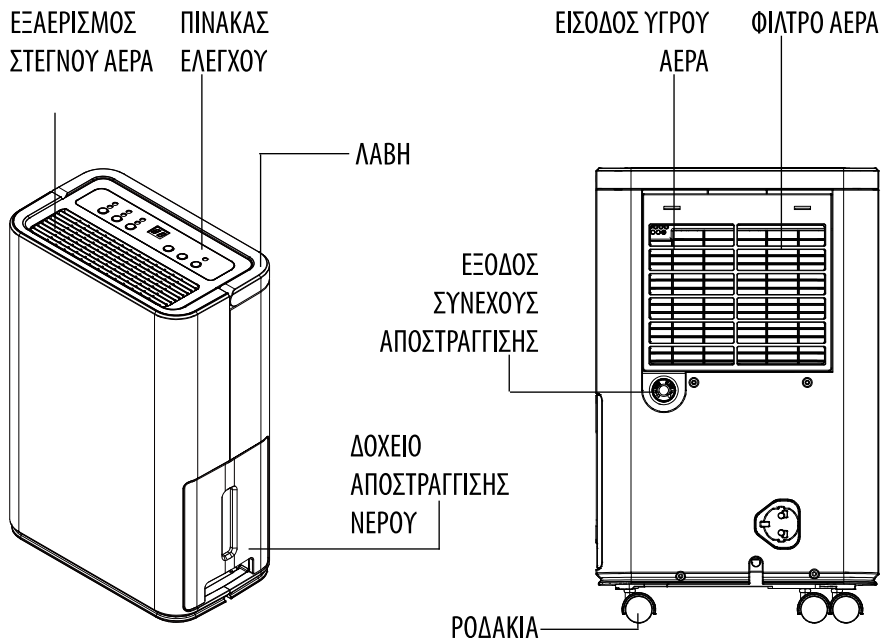

Αγωγός αποστράγγισης



Ροδάκια (5 τεμάχια)



ΠΩΣ ΝΑ ΤΟΠΟΘΗΤΗΣΕΤΕ ΤΑ ΡΟΔΑΚΙΑ

- 1) Βγάλτε τα 5 ροδάκια από το δοχείο νερού.
- 2) Τοποθετήστε τον αφυγραντήρα στο πλάι.
- 3) Βρείτε το βέλος στο κάτω μέρος του αφυγραντήρα και τοποθετήστε το ροδάκι σύμφωνα με την κατεύθυνση που δείχνει το βέλος.
- 4) Σπρώξτε το ροδάκι προς τα μέσα μέχρι να μην προχωράει άλλο. Το ροδάκι θα ασφαλίσει στη θέση του.
- 5) Επαναλάβετε τα βήματα 3 έως 4 για τα άλλα 4 ροδάκια.
- 6) Τοποθετήστε τη συσκευή σε όρθια θέση και περιμένετε 4 ώρες προτού τη χρησιμοποιήσετε.

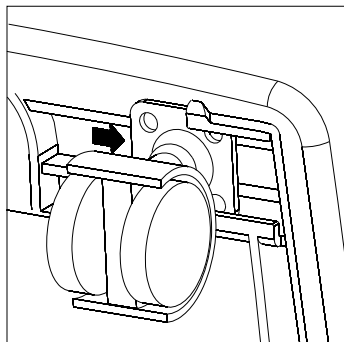

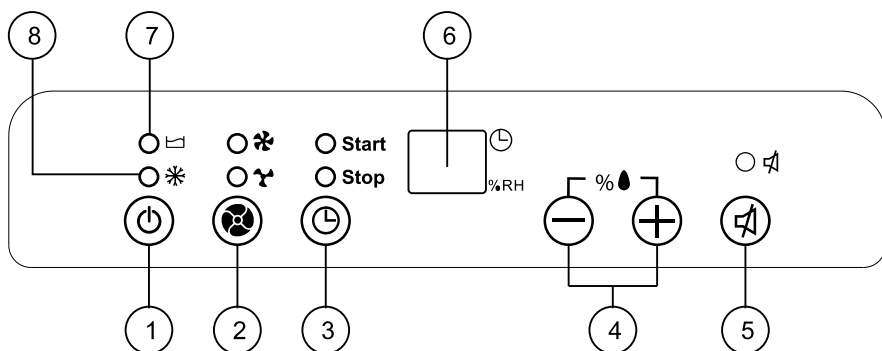

1) Κουμπί ΕΝΕΡΓΟΠΟΙΗΣΗ: On/Off

Σημείωση: Η αυτόματη επανεκκίνηση συνεχίζει τη λειτουργία όταν επανέλθει το ρεύμα. Δεν χρειάζεται να επανεκκινήσετε τον αφυγραντήρα χειροκίνητα.

2) Κουμπί ΤΑΧΥΤΗΤΑ ΑΝΕΜΙΣΤΗΡΑ: Υψηλή/Χαμηλή

3) ΧΡΟΝΟΔΙΑΚΟΠΤΗΣ: Αυτόματη εκκίνηση / Αυτόματη διακοπή

4) Ρύθμιση ΧΡΟΝΟΔΙΑΚΟΠΤΗ/ΥΓΡΑΣΙΑΣ

5) ΑΘΟΡΥΒΗ ΛΕΙΤΟΥΡΓΙΑ

Η αθόρυβη λειτουργία μειώνει την απόδοση της αφύγρανσης και επιμηκύνει τον χρόνο λειτουργίας που απαιτείται για να επιτευχθεί το επιθυμητό επίπεδο υγρασίας.

6) ΟΘΟΝΗ

ΟΘΟΝΗ ΥΓΡΑΣΙΑΣ:

Όταν η συσκευή βρίσκεται σε λειτουργία, σε αυτή απεικονίζεται η τρέχουσα τιμή υγρασίας.

Πατήστε τα κουμπιά «-» ή «+» για να επιλέξετε τις ρυθμίσεις υγρασίας.

Η υγρασία ρυθμίζεται με προσαυξήσεις ύψους 5% σε κάθε πάτημα. Δέκα δευτερόλεπτα μετά τη ρύθμιση της υγρασίας, η οθόνη θα επιστρέψει στην τρέχουσα τιμή υγρασίας.

ΟΘΟΝΗ ΡΥΘΜΙΣΗΣ ΧΡΟΝΟΔΙΑΚΟΠΤΗ:

Όταν η συσκευή βρίσκεται σε λειτουργία, απεικονίζει την τρέχουσα τιμή υγρασίας. Πιέστε το πλήκτρο ΧΡΟΝΟΔΙΑΚΟΠΤΗΣ για να ρυθμίσετε τη συσκευή στη λειτουργία αυτόματης διακοπής. Πατήστε τα κουμπιά «-» ή «+» για να επιλέξετε συγκεκριμένο χρονικό διάστημα. Δέκα δευτερόλεπτα μετά την εμφάνιση του χρονοδιακόπτη, η οθόνη θα επιστρέψει στην τρέχουσα τιμή υγρασίας.

ΕΠΕΞΗΓΗΣΗ ΛΕΙΤΟΥΡΓΙΑΣ

Όταν η συσκευή είναι σε κατάσταση αναμονής, πατήστε το κουμπί ΧΡΟΝΟΔΙΑΚΟΠΤΗΣ για να ρυθμίσετε τη συσκευή στη λειτουργία αυτόματης εκκίνησης. Πατήστε τα κουμπιά «-» ή «+» για να επιλέξετε συγκεκριμένο χρονικό διάστημα

7) ΛΥΧΝΙΑ ΔΟΧΕΙΟΥ ΝΕΡΟΥ: Όταν γεμίσει το δοχείο νερού, ανάβει η λυχνία πληρότητας του δοχείου νερού.

8) ΛΥΧΝΙΑ ΑΠΟΨΥΞΗΣ: Όταν η θερμοκρασία είναι χαμηλή, η συσκευή μπαίνει σε λειτουργία απόψυξης και η λυχνία απόψυξης ανάβει.

Μετά την απενεργοποίηση της συσκευής, ο συμπιεστής καθυστερεί για 3 λεπτά να ξεκινήσει. Όταν η συσκευή ξεκινά τη λειτουργία της, θα λειτουργεί συνεχόμενα για 3 λεπτά πριν από τη ρύθμιση της υγρασίας για πρώτη φορά.

• Εκκίνηση λειτουργίας

1) Τοποθετήστε τη συσκευή σε όρθια θέση σε επίπεδη, σταθερή και ανθεκτική στη θερμότητα επιφάνεια. Περιμένετε τουλάχιστον 4 ώρες προτού τη χρησιμοποιήσετε. Βεβαιωθείτε ότι δεν υπάρχει τίποτα εύφλεκτο ή ευαίσθητο στη θερμότητα σε απόσταση ενός μέτρου (39 ίντσες).

Η λειτουργία της συσκευής σε οποιαδήποτε άλλη θέση μπορεί να προκαλέσει ατυχήματα.

2) Τοποθετήστε το βύσμα σε κατάλληλη επιτοίχια πρίζα. Ο αφυγραντήρας λειτουργεί με παροχή ρεύματος που έχει την ίδια τάση με εκείνη που αναγράφεται στην ετικέτα χαρακτηριστικών της συσκευής.

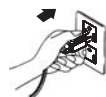

3) Βεβαιωθείτε ότι το δοχείο νερού είναι σωστά τοποθετημένο. (Αφού ενεργοποιήσετε για πρώτη φορά τη συσκευή, εάν ανάψει η λυχνία «Πληρότητα δοχείου», τραβήξτε έξω το δοχείο νερού, ελέγξτε ότι το φλοτέρ μπορεί να κινηθεί άνετα, και στη συνέχεια τοποθετήστε το δοχείο νερού στη σωστή θέση).

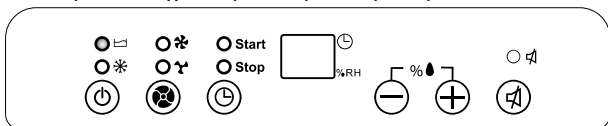
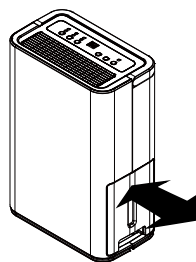

• Όταν ανάβει η λυχνία πληρότητας του δοχείου νερού

Όταν γεμίσει το δοχείο νερού, η συσκευή θα σταματήσει και θα ανάψει η λυχνία «Πληρότητα του δοχείου νερού». Το δοχείο νερού θα πρέπει να αφαιρείται προσεκτικά από τη συσκευή τραβώντας το προς τα έξω από την μπροστινή πλευρά της συσκευής και θα πρέπει να αδειάζεται. Όταν το άδειο δοχείο νερού επανατοποθετηθεί σωστά στη συσκευή, αυτή θα ξεκινήσει και θα λειτουργεί κανονικά.

Αφαιρέστε προσεκτικά το νερό από το δοχείο με τα δύο χέρια

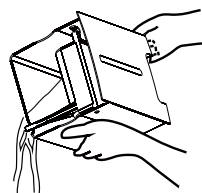

• ΑΠΟΨΥΞΗ



Όταν η συσκευή λειτουργεί σε χαμηλές θερμοκρασίες (κάτω από 12°C), στην επιφάνεια του εξατμιστή συσσωρεύεται πάχος και έτσι επηρεάζεται η απόδοση του αφυγραντήρα. Όταν συμβεί αυτό, η συσκευή θα μπαίνει αυτομάτως για κάποιο χρονικό διάστημα σε λειτουργία απόψυξης. Αυτό είναι φυσιολογικό. Η λυχνία απόψυξης θα ανάψει. Η συσκευή λειτουργεί σε θερμοκρασίες έως το λιγότερο 5°C. Ο χρόνος απόψυξης ποικίλλει. Εάν παγώσει ο αφυγραντήρας, απενεργοποιήστε τον για μερικές ώρες και στη συνέχεια κάντε επανεκκίνηση. Συνιστάται να μη χρησιμοποιείτε τον αφυγραντήρα σε θερμοκρασίες κάτω των 5°C.

ΣΥΝΕΧΗΣ ΑΠΟΣΤΡΑΓΓΙΣΗ

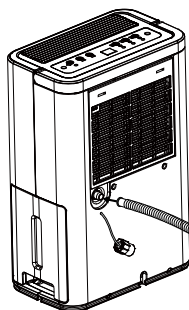
- Συνεχής αποστράγγιση σε καλή κατάσταση

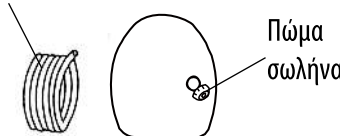

Οπή συνεχούς αποστράγγισης

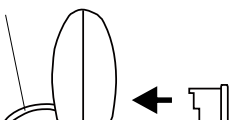
<p>1. Ετοιμάστε τον σωλήνα PVC για να αποστραγγίζετε το νερό (Ο σωλήνας παρέχεται. Εσωτερική διάμετρος 13 mm)</p> <p>2. Αφαιρέστε το πώμα από την έξοδο αποστράγγισης.</p>	<p>Για αποστράγγιση</p> <p>Πίσω πλευρά της συσκευής</p> <p>Πώμα σωλήνα</p> 
<p>3. Συνδέστε τον σωλήνα PVC με την έξοδο αποστράγγισης.</p>	<p>Σωλήνας αποστράγγισης PVC</p> 
<p>4. Τοποθετήστε το δοχείο νερού στην αρχική του θέση.</p>	<p>Σωλήνας αποστράγγισης PVC</p> <p>Σπρώξτε το δοχείο νερού πίσω στη συσκευή προς την κατεύθυνση του δοχείου νερού,</p> 

- Σωστός τρόπος τοποθέτησης του σωλήνα PVC για την αποστράγγιση του νερού
Όταν χρησιμοποιείτε τη λειτουργία συνεχούς αποστράγγισης, ο σωλήνας PVC πρέπει να τοποθετείται κάτω από την οπή αποστράγγισης. Αποφύγετε ανώμαλες επιφάνειες και μη διπλώνετε τον σωλήνα.

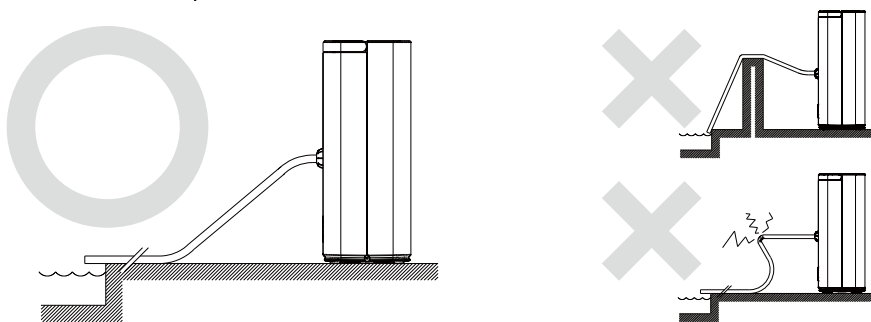

Για λόγους ασφαλείας βεβαιωθείτε ότι ο αφυγραντήρας δεν είναι συνδεδεμένος στο ρεύμα όταν πρόκειται να πραγματοποιήσετε συντήρηση ή να καθαρίσετε τη συσκευή!

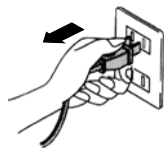

1) Εξωτερικός καθαρισμός της συσκευής:

A. Σκουπίστε το εξωτερικό μέρος της συσκευής με ένα μαλακό και καθαρό πανί.

B. Εάν ο αφυγραντήρας είναι πολύ λερωμένος, χρησιμοποιήστε ήπιο καθαριστικό και μετά απομακρύνετε το με ένα νωπό πανί.

Γ. Μην πλένετε τη συσκευή με λάστιχο, επειδή θα προκληθεί διαρροή ηλεκτρικού ρεύματος.

2) Καθαρισμός του φίλτρου αέρα:

Ο σκοπός του φίλτρου αέρα είναι να φιλτράρει τη σκόνη ή άλλα σωματίδια που αιωρούνται στον αέρα. Εάν το φίλτρο γεμίσει με σκόνη, η κατανάλωση ρεύματος θα είναι μεγαλύτερη από το φυσιολογικό και υπάρχει κίνδυνος υπερθέρμανσης. Για την καλύτερη δυνατή απόδοση στην απομάκρυνση της υγρασίας, πρέπει να καθαρίζετε το φίλτρο μία φορά κάθε δύο εβδομάδες. Μην χρησιμοποιείτε τη συσκευή σε περιβάλλον με σκόνη.

• Στάδια καθαρισμού:

A. Βγάλτε προσεκτικά το φίλτρο.



B. Καθαρίστε το φίλτρο με ηλεκτρική σκούπα ή πλύνετε το με καθαρό νερό και σκουπίστε το με ένα στεγνό πανί.



Γ. Τοποθετήστε το φίλτρο στη θέση του.

ΕΚΤΑΚΤΗ ΑΝΑΓΚΗ

Βγάλτε τον αφυγραντήρα από την πρίζα όταν κάτι δεν λειτουργεί σωστά. Επικοινωνήστε αμέσως με το κατάστημα που τον αγοράσατε. Μην επιχειρήσετε να αποσυναρμολογήσετε μόνοι σας τον αφυγραντήρα!

ΟΔΗΓΙΕΣ ΓΙΑ ΤΗΝ ΣΥΝΤΗΡΗΣΗΣ ΣΥΣΚΕΥΩΝ ΠΟΥ ΠΕΡΙΕΧΟΥΝ R290 (ΨΥΚΤΙΚΟ ΠΡΟΠΑΝΙΟ)

Έλεγχοι στην περιοχή

Πριν την έναρξη εργασίας σε συστήματα που περιέχουν εύφλεκτα ψυκτικά μέσα, είναι αναγκαίο να γίνουν έλεγχοι ασφάλειας για να εξασφαλιστεί η ελαχιστοποίηση του κινδύνου ανάφλεξης. Για επισκευή του συστήματος ψύξης, πρέπει να τηρούνται οι παρακάτω προφυλάξεις πριν τη διεξαγωγή των εργασιών στο σύστημα.

1. Διαδικασία εργασίας

Θα πρέπει να πραγματοποιείτε εργασία κάτω από ελεγχόμενη διαδικασία ώστε να ελαχιστοποιηθεί ο κίνδυνος παρουσίας εύφλεκτου αερίου ή ατμού όσο εκτελείται το έργο.

2. Γενική περιοχή εργασίας

Όλο το προσωπικό συντήρησης και οι άλλοι που εργάζονται στην τοπική περιοχή πρέπει να ενημερωθούν για τη φύση της εργασίας που εκτελείται. Πρέπει να αποφεύγεται εργασία σε κλειστούς χώρους. Η περιοχή γύρω από τον χώρο εργασίας θα πρέπει να διαχωρίζεται. Ελέγξτε για εύφλεκτα υλικά και βεβαιωθείτε ότι οι συνθήκες εντός της περιοχής έχουν γίνει ασφαλείς.

3. Έλεγχος για παρουσία ψυκτικού μέσου

Η περιοχή πρέπει να ελεγχθεί με κατάλληλο ανιχνευτή ψυκτικού μέσου πριν και κατά τη διάρκεια της εργασίας, ώστε ο τεχνικός να είναι ενήμερος για πιθανώς εύφλεκτη ατμόσφαιρα. Βεβαιωθείτε ότι ο εξοπλισμός ανίχνευσης διαρροής που χρησιμοποιείται είναι κατάλληλος για χρήση με εύφλεκτα ψυκτικά μέσα, δηλαδή χωρίς παραγωγή σπινθήρων, κατάλληλα σφραγισμένη ή εγγενώς ασφαλής.

4. Παρουσία πυροσβεστήρα

Εάν πρόκειται να διενεργηθεί εργασία με υψηλές θερμοκρασίες στον εξοπλισμό ψύξης ή οποιαδήποτε συναφή μέρη, θα πρέπει να διατίθεται κατάλληλος πυροσβεστικός εξοπλισμός. Πρέπει να έχετε στην περιοχή πυροσβεστήρα ξηράς κόνεως ή CO₂, κοντά στην περιοχή εργασίας.

5. Να μην υπάρχουν πηγές ανάφλεξης

Όποιος εκτελεί εργασίες σε σχέση με σύστημα ψύξης το οποίο περιλαμβάνει άνοιγμα σωληνώσεων που περιέχει επί του παρόντος ή περιείχε κάποια στιγμή εύφλεκτο ψυκτικό μέσο, απαγορεύεται να χρησιμοποιεί πηγές ανάφλεξης με τρόπο που να οδηγήσει σε κίνδυνο πυρκαγιάς ή έκρηξης. Όλες τις πιθανές πηγές ανάφλεξης, καθώς και το κάπνισμα τσιγάρων, πρέπει να διατηρούνται αρκετά μακριά από την τοποθεσία εγκατάστασης, επισκευής, αφαίρεσης και διάθεσης, όπου ενδεχομένως μπορεί να απελευθερωθεί στον περιβάλλοντα χώρο εύφλεκτο ψυκτικό μέσο. Πριν λάβει χώρα η εργασία, η περιοχή γύρω από τον εξοπλισμό πρέπει να ερευνηθεί για να βεβαιωθείτε ότι δεν υπάρχουν κίνδυνοι εύφλεκτων υλικών ή κίνδυνοι ανάφλεξης. Θα πρέπει να τοποθετηθούν πινακίδες με «Απαγορεύεται το κάπνισμα».

6. Αεριζόμενη περιοχή

Βεβαιωθείτε ότι η περιοχή είναι σε ανοιχτό χώρο ή ότι αερίζεται επαρκώς πριν ανοίξετε το σύστημα ή διεξάγετε εργασία με υψηλές θερμοκρασίες. Θα πρέπει να εξακολουθεί να

ΟΔΗΓΙΕΣ ΓΙΑ ΤΗΝ ΣΥΝΤΗΡΗΣΗΣ ΣΥΣΚΕΥΩΝ ΠΟΥ ΠΕΡΙΕΧΟΥΝ R290 (ΨΥΚΤΙΚΟ ΠΡΟΠΑΝΙΟ)

υπάρχει κάποιος βαθμός αερισμού κατά την περίοδο που πραγματοποιείται η εργασία. Ο εξαερισμός θα πρέπει να διαλύσει με ασφάλεια οποιοδήποτε ποσότητα ψυκτικού μέσου που έχει απελευθερωθεί και να την αποβάλει εξωτερικά, κατά προτίμηση στην ατμόσφαιρα.

7. Έλεγχοι στον ψυκτικό εξοπλισμό

Όταν πραγματοποιούνται μεταβολές σε ηλεκτρικά μέρη, θα πρέπει να ταιριάζουν με το σκοπό για τον οποίο προορίζονται και τις σωστές προδιαγραφές. Οι οδηγίες του κατασκευαστή για συντήρηση και σέρβις θα πρέπει πάντοτε να τηρούνται. Εάν έχετε αμφιβολία, συμβουλευτείτε το τεχνικό τμήμα του κατασκευαστή για βοήθεια. Οι παρακάτω έλεγχοι πρέπει να εφαρμόζονται σε εγκαταστάσεις που χρησιμοποιούν εύφλεκτα ψυκτικά μέσα:

- η ποσότητα χρήσης πρέπει να συμφωνεί με το μέγεθος του δωματίου όπου εγκαθίστανται τα μέρη που περιέχουν το ψυκτικό μέσο,
- τα μηχανήματα εξαερισμού και οι έξοδοι πρέπει να λειτουργούν επαρκώς και να μην παρεμποδίζονται.

8. Έλεγχοι σε ηλεκτρικές συσκευές

Η επισκευή και η συντήρηση ηλεκτρικών στοιχείων περιλαμβάνει τους αρχικούς ελέγχους ασφαλείας και τις διαδικασίες επιθεώρησης των στοιχείων. Εάν υπάρχει σφάλμα που θα μπορούσε να διακυβευσει την ασφάλεια, τότε, καμία ηλεκτρική συσκευή δεν πρέπει να συνδέεται με το κύκλωμα μέχρι αντιμετωπιστεί ικανοποιητικά. Εάν το σφάλμα δεν μπορεί να διορθωθεί αμέσως, αλλά είναι απαραίτητο να συνεχιστεί η λειτουργία, θα πρέπει να χρησιμοποιηθεί κατάλληλη προσωρινή λύση. Αυτό θα πρέπει να αναφερθεί στον ιδιοκτήτη του εξοπλισμού ώστε όλοι να είναι ενημερωμένοι.

Οι αρχικοί έλεγχοι πρέπει να περιλαμβάνουν:

- οι πυκνωτές να αποφορτιστούν: αυτό θα πρέπει να πραγματοποιείται με ασφαλή τρόπο για να αποφευχθεί η πιθανότητα πυροδότησης,
- να μην υπάρχουν εκτεθειμένα ηλεκτρικά στοιχεία και καλώδια με ενεργό ηλεκτρισμό κατά τη πλήρωση, ανάκτηση ή καθαρισμό του συστήματος,
- να υπάρχει ενεργής γείωση.

9. Επισκευές σε σφραγισμένα στοιχεία

Κατά τη διάρκεια επισκευών σφραγισμένων στοιχείων, όλα τα ηλεκτρικά υλικά πρέπει να έχουν αποσυνδεθεί από τον εξοπλισμό όπου διεξάγεται εργασία πριν απομακρυνθούν σφραγισμένα καλύμματα κ.λπ. Εάν είναι απολύτως απαραίτητο να υπάρχει ηλεκτρική τροφοδοσία του εξοπλισμού κατά τη διάρκεια του σέρβις, τότε θα πρέπει να υπάρχει κάποια μορφή ανίχνευσης διαρροής σε μόνιμη λειτουργία στο πιο κρίσιμο σημείο, για να προειδοποιήσει σε πιθανή επικίνδυνη κατάσταση.

Ιδιαίτερη προσοχή πρέπει να δοθεί στα παρακάτω ώστε όταν εργάζεται κανείς σε ηλεκτρικά στοιχεία, να μην μεταβάλλεται κάποιο περιβλήμα με τρόπο που να επηρεάζεται το επίπεδο προστασίας. Αυτό περιλαμβάνει ζημιά στα καλώδια, υπερβολικό αριθμό συνδέσεων, τερματικά που δεν έχουν γίνει σύμφωνα με τις αρχικές προδιαγραφές, βλάβες στις σφραγίσεις, λανθασμένη τοποθέτηση δακτυλίων, κ.λπ.

Βεβαιωθείτε ότι η συσκευή είναι τοποθετημένη με ασφάλεια.

ΟΔΗΓΙΕΣ ΓΙΑ ΤΗΝ ΣΥΝΤΗΡΗΣΗΣ ΣΥΣΚΕΥΩΝ ΠΟΥ ΠΕΡΙΕΧΟΥΝ R290 (ΨΥΚΤΙΚΟ ΠΡΟΠΑΝΙΟ)

Βεβαιωθείτε ότι οι σφραγίσεις ή τα υλικά στεγανοποίησης δεν έχουν υποβαθμιστεί έτσι ώστε να μην εξυπηρετούν πλέον το σκοπό της πρόληψης εισροής εύφλεκτης ατμόσφαιρας. Τα ανταλλακτικά θα πρέπει να τηρούν τις προδιαγραφές του κατασκευαστή.
ΣΗΜΕΙΩΣΗ: Η χρήση σιλικόνης ως σφραγιστικό υλικό μπορεί να εμποδίσει την αποτελεσματικότητα ορισμένων τύπων εξοπλισμού ανίχνευσης διαρροών. Εγγενώς ασφαλή στοιχεία δεν χρειάζεται να απομονώνονται πριν εκτελέσετε εργασία σε αυτά.

10. Επισκευή εγγενώς ασφαλών στοιχείων

Μην εφαρμόζετε μόνιμα επαγωγικά φορτία ή φορτία χωρητικότητας στο κύκλωμα αν δεν φροντίσετε αυτό να μην υπερβαίνει την επιτρεπόμενη τάση και το ρεύμα που επιτρέπεται για τον εξοπλισμό κατά τη χρήση. Τα εγγενώς ασφαλή στοιχεία είναι οι μόνοι τύποι όπου μπορείτε να εργαστείτε ενώ έχουν ενεργό ηλεκτρισμό σε εύφλεκτη ατμόσφαιρα. Η συσκευή δοκιμής θα πρέπει να βρίσκεται σε σωστή διαβάθμιση. Η αντικατάσταση εξαρτημάτων να γίνεται μόνο με μέρη που ορίζει ο κατασκευαστής. Άλλα μέρη μπορεί να προκαλέσουν ανάφλεξη του ψυκτικού μέσου στην ατμόσφαιρα, από διαρροή.

11. Καλωδίωση

Ελέγξτε την καλωδίωση ώστε να μην υπόκειται σε φθορά, διάβρωση, υπερβολική πίεση, δονήσεις, αιχμηρά άκρα ή οποιοσδήποτε άλλες δυσμενείς περιβαλλοντικές επιπτώσεις. Ο έλεγχος θα πρέπει να λαμβάνει επίσης υπόψη τις επιπτώσεις παλαιώσης ή συνεχών δονήσεων από πηγές όπως συμπιεστές ή ανεμιστήρες.

12. Ανίχνευση εύφλεκτων υγρών

Σε καμία περίπτωση δεν πρέπει να χρησιμοποιούνται πιθανές πηγές ανάφλεξης κατά την αναζήτηση ή την ανίχνευση διαρροών ψυκτικού μέσου. Δεν πρέπει να χρησιμοποιείται καυστήρας αλογονιδίων (ή οποιοσδήποτε άλλος ανιχνευτής που χρησιμοποιεί γυμνή φλόγα).

13. Μέθοδοι ανίχνευσης διαρροής

Οι παρακάτω μέθοδοι ανίχνευσης διαρροής θεωρούνται αποδεκτές για συστήματα που περιέχουν εύφλεκτα ψυκτικά μέσα.

Θα πρέπει να χρησιμοποιούνται ηλεκτρονικοί ανιχνευτές διαρροής για την ανίχνευση εύφλεκτων ψυκτικών μέσων, αλλά η ευαισθησία μπορεί να μην είναι επαρκής, ή μπορεί να χρειάζεται εκ νέου βαθμονόμηση. (Ο εξοπλισμός ανίχνευσης χρειάζεται βαθμονόμηση σε περιοχή χωρίς ψυκτικό μέσο.) Φροντίστε ο ανιχνευτής να μην αποτελεί πιθανή πηγή ανάφλεξης και να είναι κατάλληλος για το ψυκτικό μέσο που χρησιμοποιείται. Ο εξοπλισμός ανίχνευσης διαρροής, ορίζεται στο ποσοστό του κατώτερου ορίου ευφλεκτότητας του ψυκτικού μέσου και βαθμονομείται σύμφωνα με το ψυκτικό μέσο που χρησιμοποιείται, και το ανάλογο ποσοστό αερίου (25% κατ' ανώτατο όριο) επιβεβαιώνεται.

Τα υγρά ανίχνευσης διαρροής είναι κατάλληλα για χρήση με τα περισσότερα ψυκτικά μέσα, αλλά πρέπει να αποφεύγεται η χρήση απορρυπαντικών τα οποία περιέχουν χλώριο, επειδή το χλώριο μπορεί να αντιδράσει με το ψυκτικό μέσο και να διαβρώσει τις σωληνώσεις χαλκού.

Εάν υπάρχει υποψία διαρροής, όλες οι γυμνές φλόγες πρέπει να απομακρυνθούν / σβηστούν.

ΟΔΗΓΙΕΣ ΓΙΑ ΤΗΝ ΣΥΝΤΗΡΗΣΗΣ ΣΥΣΚΕΥΩΝ ΠΟΥ ΠΕΡΙΕΧΟΥΝ R290 (ΨΥΚΤΙΚΟ ΠΡΟΠΑΝΙΟ)

Εάν βρεθεί διαρροή ψυκτικού που απαιτεί σκληρή συγκόλληση, όλη η ψυκτική ουσία πρέπει να αποτραβηχτεί από το σύστημα ή να απομονωθεί (μέσω βαλβίδων απομόνωσης) σε ένα μέρος του συστήματος που να είναι απομακρυσμένο από τη διαρροή. Στη συνέχεια, το σύστημα θα πρέπει να καθαριστεί με άζωτο χωρίς οξυγόνο τόσο πριν όσο και κατά τη διάρκεια της διαδικασίας συγκόλλησης.

14. Αφαίρεση και εκκένωση

Όταν μπειτε στο ψυκτικό κύκλωμα για να κάνετε επισκευές —ή για οποιονδήποτε άλλον λόγο— θα πρέπει να χρησιμοποιηθούν οι συμβατικές διαδικασίες. Ωστόσο, είναι σημαντικό να ακολουθείται η καλύτερη πρακτική επειδή η ευφλεκτότητα αποτελεί ζήτημα. Θα πρέπει να τηρείται η παρακάτω διαδικασία:

αφαιρέστε το ψυκτικό μέσο,
εκκαθαρίστε το κύκλωμα με αδρανές αέριο,
εκκενώστε,
εκκαθαρίστε και πάλι με αέριο,
ανοίξτε το κύκλωμα με κοπή ή σκληρή συγκόλληση.

Η ποσότητα ψυκτικού μέσου μεταφέρεται στους σωστούς κυλίνδρους ανάκτησης. Το σύστημα «ξεπλένεται» με άζωτο χωρίς οξυγόνο για ασφάλεια της μονάδας. Αυτή η διαδικασία μπορεί να χρειαστεί να επαναληφθεί πολλές φορές. Για αυτήν την εργασία δεν θα πρέπει να χρησιμοποιηθεί πεπιεσμένος αέρας ή οξυγόνο.

Το ξέπλυμα επιτυγχάνεται διασπώντας το κενό στο σύστημα με άζωτο χωρίς οξυγόνο και συνεχίζοντας την πλήρωση μέχρι να επιτευχθεί πίεση, στη συνέχεια, εξαερίζοντας το αέριο στην ατμόσφαιρα, και τέλος δημιουργώντας κενό. Η διαδικασία αυτή επαναλαμβάνεται μέχρις ότου να μην υπάρχει ψυκτικό μέσο εντός του συστήματος. Όταν χρησιμοποιείται η τελική ποσότητα αζώτου χωρίς οξυγόνο, το σύστημα πρέπει να εξαεριστεί μέχρι να φτάσει την ατμοσφαιρική πίεση για να μπορέσει να εκτελεστεί η εργασία. Αυτή η λειτουργία είναι απολύτως απαραίτητη, εάν πρέπει να πραγματοποιηθούν εργασίες συγκόλλησης στις σωληνώσεις. Βεβαιωθείτε ότι η έξοδος της αντλίας απορρόφησης δεν βρίσκεται κοντά σε πηγές ανάφλεξης και ότι υπάρχει διαθέσιμος εξαερισμός.

15. Διαδικασίες πλήρωσης

Εκτός από τις συμβατικές διαδικασίες πλήρωσης, πρέπει να ακολουθούνται οι παρακάτω προϋποθέσεις.

- Βεβαιωθείτε ότι δεν υπάρχει μόλυνση από διαφορετικά ψυκτικά μέσα όταν χρησιμοποιείτε εξοπλισμό πλήρωσης. Οι σωλήνες ή σωληνάκια πρέπει να είναι όσο το δυνατόν πιο βραχείς ώστε να ελαχιστοποιείται η ποσότητα ψυκτικού που περιέχουν.
- Οι κύλινδροι πρέπει να παραμένουν σε όρθια θέση.
- Βεβαιωθείτε ότι έχει γειωθεί το σύστημα ψύξης πριν την πλήρωση του συστήματος με ψυκτικό μέσο.
- Τοποθετήστε ετικέτα στο σύστημα όταν ολοκληρωθεί η πλήρωση (αν δεν έχει ήδη ολοκληρωθεί).
- Πρέπει να δοθεί εξαιρετική προσοχή ώστε να μην παραγεμίσει το σύστημα ψύξης.

Πριν από τη πλήρωση του συστήματος πρέπει να δοκιμάζεται με πίεση με άζωτο χωρίς οξυγόνο. Το σύστημα πρέπει να ελέγχεται για διαρροές μετά την ολοκλήρωση της πλήρωσης, αλλά πριν από τη θέση σε λειτουργία. Πρέπει να διεξαχθεί επακόλουθη δοκιμή

ΟΔΗΓΙΕΣ ΓΙΑ ΤΗΝ ΣΥΝΤΗΡΗΣΗΣ ΣΥΣΚΕΥΩΝ ΠΟΥ ΠΕΡΙΕΧΟΥΝ R290 (ΨΥΚΤΙΚΟ ΠΡΟΠΑΝΙΟ)

διαρροής πριν φύγετε από τον χώρο.

16. Παροπλισμός

Πριν από τη διεξαγωγή αυτής της διαδικασίας, είναι απαραίτητο ο τεχνικός να είναι εξοικειωμένος πλήρως με τον εξοπλισμό και όλες τις λεπτομέρειές του. Μία καλή πρακτική που συνιστάται είναι να απομακρύνονται όλα τα ψυκτικά μέσα με ασφάλεια. Πριν από την εκτέλεση της εργασίας, λαμβάνεται δείγμα λαδιού και ψυκτικού μέσου σε περίπτωση που απαιτείται ανάλυση πριν από την επαναχρησιμοποίηση του ίδιου ψυκτικού μέσου. Είναι απαραίτητο να υπάρχει ηλεκτρική τροφοδοσία πριν από την έναρξη της εργασίας.

α) Εξοικειωθείτε με τον εξοπλισμό και τη λειτουργία του.

β) Απομονώστε ηλεκτρικά το σύστημα.

γ) Πριν επιχειρήσετε τη διαδικασία, βεβαιωθείτε ότι:

υπάρχει μηχανικός εξοπλισμός χειρισμού, αν απαιτείται, για χειρισμό των ψυκτικών κυλίνδρων,

είναι διαθέσιμος όλος ο εξοπλισμός προστασίας και ότι χρησιμοποιείται σωστά,

η διαδικασία μεταφοράς εποπτεύεται συνέχεια από αρμόδιο πρόσωπο,

ο εξοπλισμός μεταφοράς και οι κύλινδροι συμμορφώνονται με τα κατάλληλα πρότυπα.

δ) Αφαιρέστε το ψυκτικό από το σύστημα με αντλία, αν είναι δυνατόν.

ε) Εάν δεν είναι δυνατή η χρήση απορρόφησης, δημιουργήστε μια διακλαδωμένη σωλήνωση ώστε το ψυκτικό μέσο να μπορεί να αφαιρεθεί από διάφορα μέρη του συστήματος.

στ) Βεβαιωθείτε ότι υπάρχει κύλινδρος στη ζυγαριά πριν γίνει η μεταφορά.

ζ) Ξεκινήστε το μηχάνημα μεταφοράς και λειτουργήστε το σύμφωνα με τις οδηγίες του κατασκευαστή.

η) Μη γεμίζετε υπερβολικά τους κυλίνδρους. (Όχι περισσότερο από 80% όγκου υγρού φορτίου).

θ) Μην υπερβαίνετε τη μέγιστη πίεση λειτουργίας του κυλίνδρου, έστω και προσωρινά.

ι) Όταν οι κύλινδροι γεμίσουν σωστά και ολοκληρωθεί η διαδικασία, φροντίστε να απομακρυνθούν έγκαιρα από τον χώρο οι κύλινδροι και ο εξοπλισμός, και να είναι κλειστές όλες οι βαλβίδες απομόνωσης του εξοπλισμού.

ια) Το ψυκτικό μέσο που μεταφέρθηκε δεν πρέπει να τοποθετηθεί σε άλλο σύστημα ψύξης παρά μόνο αν έχει καθαριστεί και ελεγχθεί.

17. Σήμανση

Ο εξοπλισμός πρέπει να φέρει ετικέτα με την οποία να δηλώνεται ότι είναι εκτός λειτουργίας κι ότι δεν περιέχει ψυκτικό μέσο. Η ετικέτα πρέπει να φέρει ημερομηνία και υπογραφή. Βεβαιωθείτε ότι υπάρχουν ετικέτες πάνω στον εξοπλισμό, αναφέροντας ότι ο εξοπλισμός περιέχει εύφλεκτο ψυκτικό.

18. Ανάκτηση

Κατά την αφαίρεση ψυκτικού από ένα σύστημα, είτε για συντήρηση είτε για παύση λειτουργίας, συνιστάται να απομακρύνονται με ασφάλεια όλα τα ψυκτικά μέσα.

Κατά τη μεταφορά ψυκτικού σε κυλίνδρους, βεβαιωθείτε ότι χρησιμοποιούνται μόνο κατάλληλοι κύλινδροι ανάκτησης ψυκτικού μέσου. Βεβαιωθείτε ότι είναι διαθέσιμος ο σωστός αριθμός κυλίνδρων για διατήρηση της πλήρωσης του συστήματος. Όλοι οι

ΟΔΗΓΙΕΣ ΓΙΑ ΤΗΝ ΣΥΝΤΗΡΗΣΗΣ ΣΥΣΚΕΥΩΝ ΠΟΥ ΠΕΡΙΕΧΟΥΝ R290 (ΨΥΚΤΙΚΟ ΠΡΟΠΑΝΙΟ)

χρησιμοποιούμενοι κύλινδροι προορίζονται για το ανακτηθέν ψυκτικό μέσο και φέρουν σήμανση για το ψυκτικό αυτό (δηλαδή ειδικούς κυλίνδρους για την ανάκτηση ψυκτικού μέσου). Οι κύλινδροι πρέπει να είναι πλήρεις με βαλβίδα εκτόνωσης της πίεσης και τις σχετικές βαλβίδες διακοπής λειτουργίας, σε καλή κατάσταση λειτουργίας. Οι άδειοι κύλινδροι ανάκτησης εκκενώνονται και, αν είναι δυνατόν, ψύχονται πριν από την ανάκτηση.

Ο εξοπλισμός ανάκτησης πρέπει να είναι σε καλή κατάσταση λειτουργίας, και να συνοδεύεται από οδηγίες σχετικές με τον εξοπλισμό αυτό και πρέπει να είναι κατάλληλος για την ανάκτηση εύφλεκτων ψυκτικών μέσων. Επιπλέον, πρέπει να υπάρχει διαθέσιμη βαθμονομημένη ζυγαριά και σε καλή κατάσταση λειτουργίας. Οι σωλήνες πρέπει να είναι πλήρεις με συνδέσμους αποσύνδεσης χωρίς διαρροές και σε καλή κατάσταση. Πριν χρησιμοποιήσετε το μηχάνημα ανάκτησης, βεβαιωθείτε ότι είναι σε ικανοποιητική κατάσταση λειτουργίας, ότι του έχει γίνει σωστή συντήρηση και ότι όλα τα συναφή ηλεκτρικά εξαρτήματα είναι σφραγισμένα για αποφυγή ανάφλεξης σε περίπτωση απελευθέρωσης ψυκτικού μέσου. Συμβουλευτείτε τον κατασκευαστή σε περίπτωση αμφιβολίας.

Το ανακτημένο ψυκτικό μέσο επιστρέφεται στον προμηθευτή ψυκτικού μέσου μέσα σε σωστό κύλινδρο ανάκτησης και τοποθετείται το σχετικό σημείωμα μεταφοράς αποβλήτων. Μην αναμειγνύετε ψυκτικά σε μονάδες ανάκτησης και ειδικά όχι σε κυλίνδρους.

Εάν πρόκειται να αφαιρεθούν συμπιεστές ή λάδια συμπιεστή, βεβαιωθείτε ότι έχουν εκκενωθεί σε αποδεκτό επίπεδο για να βεβαιωθείτε ότι το εύφλεκτο ψυκτικό μέσο δεν παραμένει εντός του λιπαντικού. Η διαδικασία εκκένωσης πραγματοποιείται πριν από την επιστροφή του συμπιεστή στους προμηθευτές. Για επιτάχυνση αυτής της διαδικασίας πρέπει να χρησιμοποιείται μόνο ηλεκτρική θέρμανση στο σώμα του συμπιεστή. Όταν αποστραγγίζεται το λάδι από ένα σύστημα, πρέπει να εκτελείται με ασφάλεια.

19. Μεταφορά εξοπλισμού που περιέχει εύφλεκτα ψυκτικά μέσα (Παράρτημα CC.1)

Συμμόρφωση με τους κανονισμούς μεταφοράς

20. Οι απορριπτόμενες συσκευές παρέχουν εύφλεκτα ψυκτικά

Βλέπε εθνικούς κανονισμούς.

21. Αποθήκευση εξοπλισμού / συσκευών

Η αποθήκευση του εξοπλισμού πρέπει να γίνεται σύμφωνα με τις οδηγίες του κατασκευαστή.

22. Αποθήκευση συσκευασμένου (απούλητου) εξοπλισμού

Η προστασία της συσκευασίας αποθήκευσης πρέπει να κατασκευάζεται με τέτοιο τρόπο ώστε αν προκληθεί μηχανική βλάβη του εξοπλισμού μέσα στη συσκευασία να μην υπάρξει διαρροή του ψυκτικού μέσου.

Ο μέγιστος αριθμός τεμαχίων εξοπλισμού που επιτρέπεται να αποθηκεύονται μαζί καθορίζεται από τους τοπικούς κανονισμούς.

23. Σήμανση του εξοπλισμού με ταμπέλες

Ανατρέξτε στους τοπικούς κανονισμούς

OSTRZEŻENIE

Produkt ten zawiera gaz palny R290, hermetycznie zamknięty.

Dodatkowe ostrzeżenia dotyczące urządzeń, w których zastosowano gaz chłodniczy R290 (należy sprawdzić tabliczkę znamionową w zakresie zastosowanego rodzaju gazu chłodniczego)



- PRZED UŻYCIEM URZĄDZENIA NALEŻY DOKŁADNIE PRZECZYTAĆ NINIEJSZĄ INSTRUKCJĘ



- Gaz chłodniczy R290 spełnia wymogi europejskich dyrektyw środowiskowych.
- W tym urządzeniu zastosowano około 0.06kg gazu chłodniczego R290. Maksymalna ilość czynnika chłodniczego wynosi 0.3 kg.
- Na potrzeby odmrażania lub czyszczenia należy używać przyrządów zalecanych przez producenta.
- Urządzenie należy przechowywać w pomieszczeniu, w którym nie znajdują się działające w sposób nieprzerwany źródła zapłonu (np. otarty ogień, działające urządzenie gazowe, bądź działający grzejnik elektryczny).
- Nie wolno przekłuwać podzespołów znajdujących się w układzie chłodniczym.
- Na potrzeby instalacji, użytkowania i przechowywania urządzenia jest wymagana powierzchnia powyżej 4m².
- Zastój możliwych wycieków gazu chłodniczego w niewietrzonych pomieszczeniach może doprowadzić do ryzyka pożaru lub wybuchu, gdy gaz chłodniczy będzie miał styczność z grzejnikami elektrycznymi, piecami lub innymi źródłami zapłonu.
- Należy zachować ostrożność podczas przechowywania urządzenia, aby zapobiegać ewentualnym uszkodzeniom mechanicznym.
- Wyłącznie osoby upoważnione przez akredytowany urząd certyfikujący

ich kompetencje w zakresie obsługi czynników chłodniczych zgodnie z ustawodawstwem branżowym powinny pracować z układami chłodniczymi.

- Czynności konserwacyjne lub naprawy wymagające udziału innych wykwalifikowanych pracowników powinny być wykonywane pod nadzorem specjalistów ds. używania łatwopalnych czynników chłodniczych.
- Informacje dotyczące pomieszczeń, w których dozwolone są rury zawierające palny czynnik chłodniczy, powinny zawierać następujące informacje:
 - instalacja rur powinna być ograniczona do minimum;
 - rurociągi powinny być chronione przed fizycznym uszkodzeniem i nie powinny być instalowane w pomieszczeniach bez wentylacji;
 - należy przestrzegać krajowych przepisów dotyczących gazu;
 - mechaniczne połączenia powinny być dostępne dla celów konserwacji;
- Minimalny nominalny strumień powietrza wynosi 125 m³/h;
- Niewentylowane pomieszczenie w którym zainstalowano urządzenie wykorzystujące palny czynnik chłodniczy, powinno być tak zbudowane, aby w przypadku wycieku czynnika chłodniczego nie doszło do jego stagnacji, powodującej zagrożenie pożarowe lub wybuchowe.
- Urządzenie należy przechowywać w dobrze wentylowanym pomieszczeniu, którego powierzchnia powinna odpowiadać powierzchni tak jak określono to dla danej operacji.

PRZYŁĄCZA ELEKTRYCZNE

- Nieprzestrzeganie tych kluczowych zasad bezpieczeństwa zwalnia Producenta z jakiegokolwiek odpowiedzialności.

Przed podłączeniem urządzenia do gniazdka elektrycznego należy upewnić się, że:

- Wartość napięcia podana na tabliczce znamionowej odpowiada wartości napięcia stosowanej w sieci energetycznej.
- Gniazdo elektryczne oraz obwód elektryczny są wystarczające dla tego urządzenia.
- Gniazdko elektryczne jest dostosowane do typu wtyczki. W razie potrzeby wykwalifikowana osoba powinna wymienić wtyczkę.
- Należy upewnić się, że gniazdo elektryczne jest uziemione.

SYMBOLE OSTRZEGAWCZ

Przeczytać instrukcję



Uwaga



Uziemienie

OGÓLNE INSTRUKCJE BHP

Dokładnie przeczytać instrukcję przed rozpoczęciem pracy i zachować na przyszłość. W razie potrzeby, przekazać stronie trzeciej.

W razie wątpliwości należy skonsultować się z działem technicznym producenta w celu uzyskania pomocy.

Ostrzeżenie: Przy używaniu urządzeń elektrycznych, należy przestrzegać podstawowych środków ostrożności, aby zmniejszyć zagrożenie pożarem, porażeniem prądem elektrycznym i obrażeniami.

1) Ogólne

Sprawdzić, czy elektryczne wymagania dla urządzenia są kompatybilne z posiadaną instalacją.

Aby uniknąć porażenia prądem elektrycznym, nie zanurzać urządzenia w wodzie lub innych cieczach. Nie używać w pobliżu wody.

Z urządzenia należy korzystać tylko wewnątrz pomieszczeń.

Na górze urządzenia nie należy umieszczać żadnych przedmiotów.

Nie używać urządzenia bez filtra.

Nie wyłączać urządzenia z sieci elektrycznej, jeżeli ręce są wilgotne, gdyż grozi to porażeniem.

Nie przenosić pracującego urządzenia.

Umieścić na stałym i równym podłożu. Aby uniknąć wypadku, chronić przed dziećmi.

Nieuprawnione użycie i techniczne modyfikacje urządzenia zagrażają życiu i zdrowiu.

Nie wkładać żadnych przedmiotów do urządzenia. Nie rozbierać urządzenia.

Urządzenie może być używane przez dzieci w wieku powyżej 8 lat i osoby, o ograniczonych możliwościach fizycznych, czuciowych lub umysłowych lub pozbawionych doświadczenia lub wiedzy, jeżeli są one pod nadzorem lub wcześniej otrzymały instrukcje dotyczące bezpiecznej obsługi urządzenia i rozumiały zagrożenia, którym mogą podlegać. Dzieci nie mogą wykorzystywać urządzenia do zabawy. Czyszczenie i konserwacja nie mogą być wykonywane przez dzieci pozostawione bez dozoru.

2) Bezpieczeństwo pracy z urządzeniami elektrycznymi

Jeżeli przewód zasilający jest uszkodzony, musi być wymieniony przez producenta, autoryzowany serwis lub podobnie wykwalifikowane osoby, aby uniknąć zagrożenia.

Sprawdzić, czy okablowanie nie jest narażone na zużycie, korozję, nadciśnienie, wibracje, ostre krawędzie lub inne niekorzystne czynniki środowiskowe.

FR

SZCZEGÓLNE ZASADY BHP

ES

Urządzenie należy zainstalować zgodnie z krajowymi przepisami w zakresie instalacji elektrycznej.

PT

IT

Otwory wentylacyjne powinny być drożne.

EL

Urządzenie należy przechowywać tak, aby zabezpieczyć je przed uszkodzeniami mechanicznymi.

PL

RO

Sposób podłączania urządzenia do sieci elektrycznej:

EN

(1) Nie wolno używać urządzenia z uszkodzoną wtyczką lub luźnym gniazdkiem.

(2) Stosować tylko odpowiednie źródło zasilania, dostarczające prąd przemienny 220-240V~50Hz.

(3) Wyjmować wtyczkę z gniazdka, jeżeli urządzenie będzie długo nieużywane.

(4) Przed czyszczeniem wyłączać urządzenie i wyjmować wtyczkę z gniazdka sieci zasilającej.

OSTRZEŻENIE: W celu przyspieszenia procesu odmrażania lub do czyszczenia, nie używać innych środków niż zalecane przez producenta.

Nie przedziurawiać lub podgrzewać.

Należy pamiętać, że gazy chłodnicze mogą nie posiadać zapachu.

OCHRONA ŚRODOWISKA

Znaczenie symbolu przekreślonego śmietnika:



Nie wyrzucać urządzenia z niesortowanymi odpadami gospodarczymi. Stosować odpowiedni system zbiórki.

Informacje dotyczące systemu zbiórki można uzyskać w lokalnej administracji. Urządzenia elektryczne wyrzucane razem z odpadami gospodarczymi lub pozostawiane w środowisku naturalnym mogą uwalniać niebezpieczne substancje, które mogą powodować zanieczyszczenie wód gruntowych i wpływać na łańcuch spożywczy, zdrowie i dobre samopoczucie.

Przy zakupie nowego urządzenia sprzedawca ma obowiązek odebrać od Państwa za darmo stare urządzenie w celu poddania go recyklingowi.

Utylizacja zgodna z zasadami ochrony środowiska

Chroń Środowisko!

Należy przestrzegać lokalnego ustawodawstwa: po wyłączeniu urządzenia z użytku, oddaj urządzenie do specjalnego punktu zbiórki odpadów.

Opakowanie nadaje się do recyklingu.

Należy wyrzucić opakowanie z poszanowaniem zasad ochrony środowiska tak, żeby ułatwić jego zbiórkę przez punkt zbiórki odpadów.

DANE URZĄDZENIA

DANE TECHNICZNE	
Napięcie znamionowe	220-240 V
Częstotliwość nominalna	50 Hz
Moc nominalna	265W
Symbol płynu chłodniczego	R290
Ilość płynu chłodniczego	0.06kg
Temperatura otoczenia	5-32°C
Cisnienie:(zasysanie)	1.2MPa
Cisnienie:(wydmuch)	2.4MPa
Maksymalne dozwolone ciśnienie w wymienniku ciepła	2.6MPa
Moc nominalna grzejnika	/
Klasa zabezpieczenia	I
Wskaźnik zabezpieczenia IP	IP X 0 (brak ochrony przed wnikaniem wody.)
Model	WDH-312EK
Bezpiecznik	Time lag/ 1A

OSTRZEŻENIA

• Upewnić się że wtyczka jest mocno osadzona w gniazdku!



• Upewnić się, że wtyczka jest czysta!



• Po wyłączeniu urządzenia należy wyjąć wtyczkę z gniazdka.



• Nie należy podłączać kabla zasilającego mokrymi rękami

**UWAGA**

• Nie należy umieszczać niczego na górze ani na panelu sterowniczym!

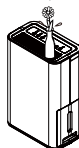

• Nie umieszczać niczego nad miejscami wlotu i wylotu.



• Nie pozwalać dzieciom bawić się urządzeniem lub sterowaniem!



• Nie wolno nawilżać urządzenia ani panela kontrolnego!

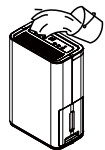

• Urządzenie należy trzymać z dala od łatwopalnych gazów/olejów!



• Korzystać z usług profesjonalistów w celu dokonania konserwacji urządzenia

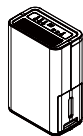

UWAGA

• Urządzenie nie wymaga specjalnych środków ostrożności podczas użytkowania w pralniach.

• Nie należy ciągnąć za kabel zasilający, aby uniknąć zerwania przewodu ponieważ mogłoby to doprowadzić do niebezpieczeństwa.

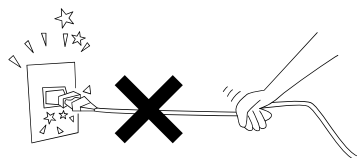

• Nie ustawiać urządzenia na nierównym podłożu, aby uniknąć wstrząsów, hałasu i wycieku wody.

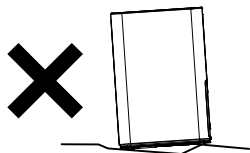

• Zabronione jest wkładanie czegokolwiek do urządzenia.

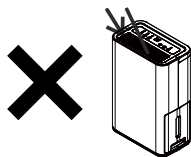

• Nie używać w zapylnych miejscach

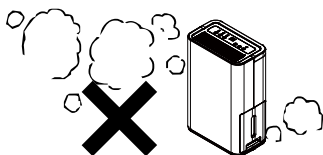

• Nie używać bez filtra powietrza lub z uszkodzonym filtrem powietrza.

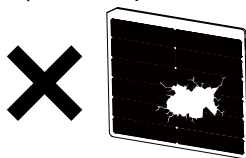

• Nie należy rozpylać w pobliżu urządzenia środków owadobójczych, olejów ani farb, ponieważ może to spowodować uszkodzenie części z tworzyw sztucznych lub spowodować pożar.

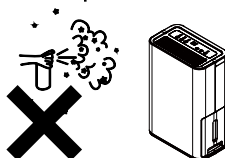

• Urządzenie powinno znajdować się w odległości co najmniej 20 cm od ściany, aby prawidłowo odprowadzać ciepło.

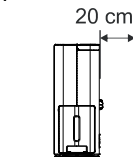

• Należy zamknąć wszystkie otwarte okna, aby osiągnąć większą skuteczność usuwania wilgoci.

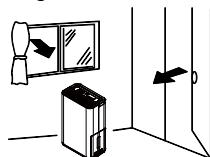

• Urządzenie należy trzymać z dala od wszelkiego rodzaju źródeł ciepła.

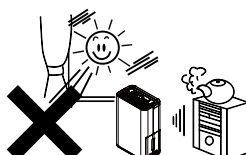

OPIS CZĘŚCI SKŁADOWYCH

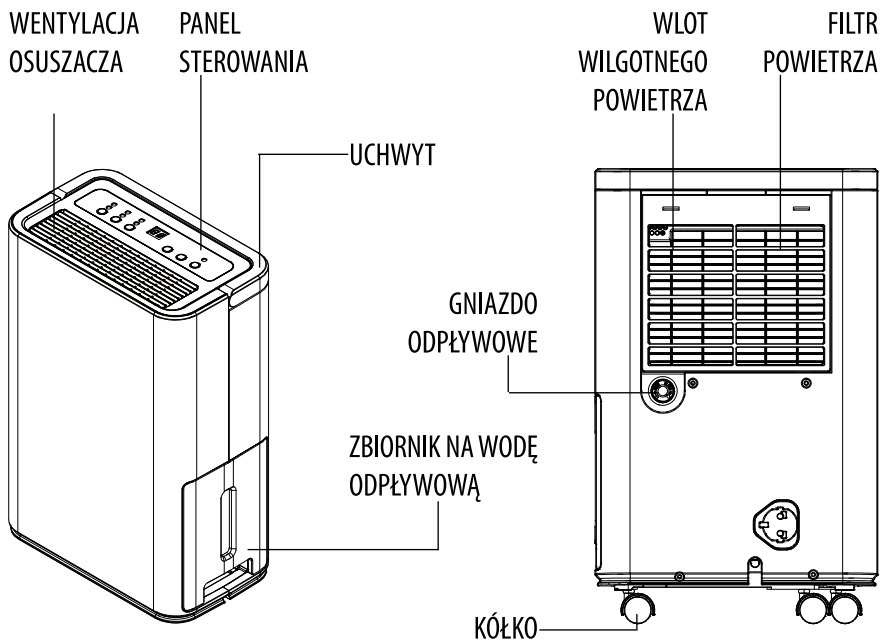

Wąż spustowy



Kółka (5 Szt.)



INSTALACJA KÓŁEK

- 1) Wyjąć 5 kółek ze zbiornika na wodę.
- 2) Położyć osuszacz na boku
- 3) Odszukać strzałkę na dole osuszacza. i włożyć kółko zgodnie z kierunkiem strzałki.
- 4) Wsuń kółko tak daleko, jak to możliwe. Kółko zatraskuje się na swoim miejscu.
- 5) Powtórz punkty od 3 do 4 dla pozostałych 4 kółek.
- 6) Ustawić urządzenie w pozycji pionowej, odczekać 4 godziny przed użyciem.

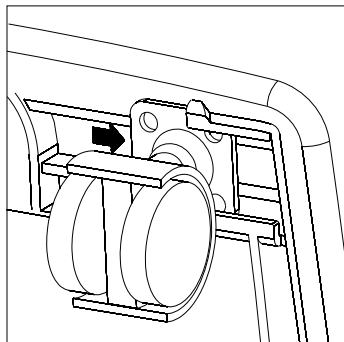

OBJAŚNIENIE FUNKCJI

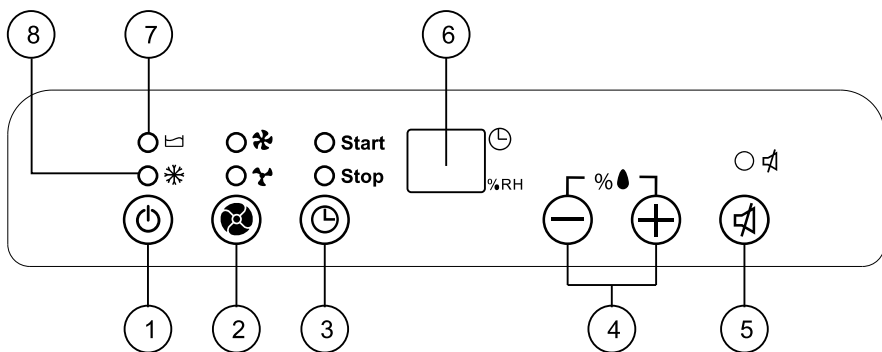

1) Przycisk ZASILANIA: Wł./Wył

Uwaga: Automatyczny restart powoduje automatyczne uruchomienie po przywróceniu zasilania. Nie ma potrzeby ponownego ręcznego uruchomienia osuszacza.

2) Przycisk prędkości wentylatora: Wysoka/Niska

3) PROGRAMATOR czasowy: Auto start/Auto stop

4) PROGRAMATOR czasowy / Ustawienie WILGOTNOŚCI

5) TRYB CICHY

Tryb cichy zmniejsza efektywność osuszania i przedłuża czas działania niezbędny do osiągnięcia docelowej wilgotności powietrza .

6) WYŚWIETLACZ

WYŚWIETLACZ WILGOTNOŚCI:

Podczas pracy urządzenia wyświetla ono bieżącą wilgotność. Nacisnąć przycisk "-" lub "+" w celu ustawienia żądanej wilgotności.

Wilgotność regulowana jest skokowo, 5% po każdym naciśnięciu. 10 sekund po ustawieniu wilgotności wyświetlacz powróci do wyświetlania aktualnej wilgotności.

USTAWIENIE WYŚWIETLACZA

PROGRAMATORA CZASOWEGO:

Podczas pracy urządzenia wyświetla ono bieżącą wilgotność. Nacisnąć przycisk PROGRAMATORA CZASOWEGO aby ustawić wyłączenie urządzenia. Nacisnąć "-" lub "+" aby wybrać zadany czas. 10 sekund po ustawieniu programatora, wyświetlacz powróci do wyświetlania aktualnej wilgotności.

OBJAŚNIENIE FUNKCJI

Kiedy urządzenie jest w stanie czuwania, nacisnąć przycisk PROGRAMATORA aby ustawić automatyczne uruchomienie urządzenia. Nacisnąć przycisk "-" lub "+" aby ustawić zadany czas.

7) PODŚWIETLANIE ZBIORNIKA NA WODĘ:

Kiedy zbiornik na wodę zapełni się, będzie świecił się pełnym światłem.

8) PODŚWIETLANIE ODSZRANIANIA:

Kiedy temperatura jest niska, jednostka przechodzi w tryb odszraniania i zaświeci się lampka odszraniania.

Po wyłączeniu urządzenia sprężarka posiada automatyczny 3-minutowy opóźniony start. Po rozpoczęciu pracy urządzenie będzie pracowało nieprzerwanie przez 3 minuty przed pierwszym ustawieniem wilgotności powietrza.

INSTRUKCJE OBSUGI

• Uruchomienie urządzenia

1) Umieść urządzenie w pozycji pionowej na płaskiej stabilnej powierzchni, odpornej na wysoką temperaturę. Odczekać co najmniej 4 godziny przed rozpoczęciem pracy. Upewnij się, że nie ma żadnych łatwopalnych lub wrażliwych na ciepło obiektów w promieniu 100 cm (39 cali). Eksploatacja urządzenia w innym położeniu może spowodować zagrożenie.

2) Włożyć wtyczkę do odpowiedniego gniazdka ściennego. Osuszacz może pracować z zasilaniem elektrycznym o takim samym napięciu, jak podane na jego tabliczce znamionowej.

3) Upewnij się że zbiornik na wodę jest odpowiednio zainstalowany. (Po włączeniu urządzenia po raz pierwszy jeśli zaświeci się lampka "Zbiornik pełny", wystarczy wyciągnąć zbiornik, sprawdzić czy dźwignia "pływaka" może poruszać się swobodnie, a następnie umieścić zbiornik na wodę w prawidłowej pozycji.)

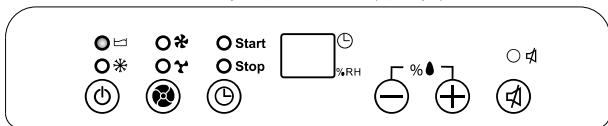
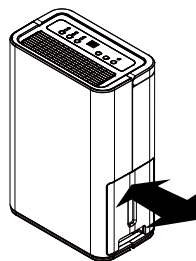
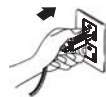

• Kiedy Zaświeci się Lampka Zbiornika na Wodę

Kiedy zbiornik na wodę napełni się, urządzenie zatrzyma się, a wskaźnik "Zbiornik wody napełniony" zaświeci się. Zbiornik na wodę należy ostrożnie wyjąć wysuwając go na zewnątrz z przodu urządzenia i opróżnić.

Po prawidłowym zainstalowaniu pustego zbiornika w urządzeniu, uruchomi się ono i będzie normalnie działać.

Ostrożnie opróżnić
zbiornik na wodę
używając obu rąk.

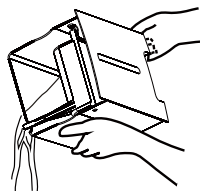

• ODSZRANIANIE

Przy pracy w niskich temperaturach (poniżej 12°C) powierzchnia osuszacza powoduje gromadzenie się szronu i wpływa na jego efektywność. W takim przypadku urządzenie automatycznie przełączy się w okresowy tryb odszraniania. Jest to normalne. Zaświeci się lampka odszraniania. Urządzenie będzie pracować w temperaturach powyżej 5°C. Czas odszraniania może być zróżnicowany. Jeśli osuszacz zamrznie, należy go wyłączyć na kilka godzin a następnie ponownie uruchomić. Nie zaleca się używania osuszacza w temperaturach poniżej 5 °C.

ODPROWADZANIE WODY

- Odprowadzanie wody w dobrych warunkach

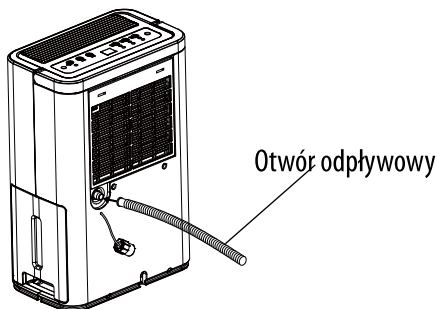

<p>1. Przygotować wąż z PVC do odprowadzania wody. (Wąż dostarczany w komplecie. Diametr 13 mm)</p> <p>2. Wyjąć końcówkę gniazda odpływowego.</p>	<p>Do odpływu wody</p> <p>Z tyłu urządzenia</p> <p>Zatyczka węża</p>
<p>3. Podłączyć wąż z PVC do gniazda odpływowego.</p>	<p>Wąż odpływowy z PVC</p>
<p>4. Umieścić zbiornik na wodę w jego pierwotnym położeniu.</p>	<p>Wąż odpływowy z PVC</p> <p>Złożyć z powrotem zbiornik na wodę do urządzenia umiejscawiając go zgodnie ze wskazaniami strzałki</p>

- Właściwy sposób ułożenia węża PVC odprowadzającego wodę
W przypadku użytkowania osuszacza w sposób ciągły należy umieścić wąż PVC poniżej otworu odpływowego. Unikać nierównych powierzchni i nie "zaginać" węża.

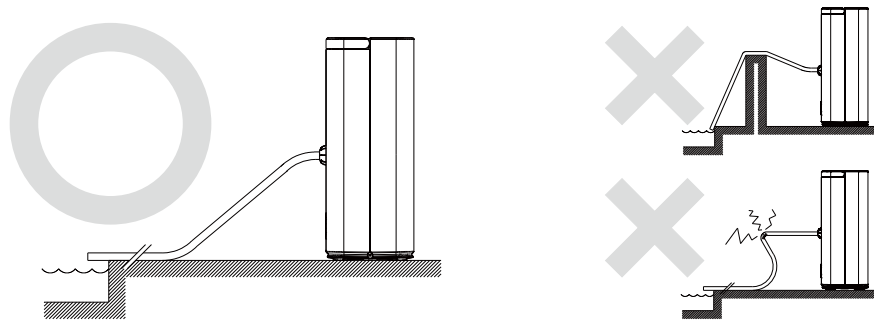

KONSERWACJA

Przed rozpoczęciem serwisowania lub czyszczenia należy z przyczyn bezpieczeństwa upewnić się, że osuszacz jest odłączony od źródła zasilania.

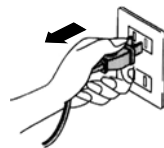

1) Czyszczenie obudowy

- A. Przetrzeć obudowę miękką i czystą ściereczką.
- B. Jeśli osuszacz jest bardzo brudny, użyć łagodnego detergentu, a następnie wytrzeć detergent półsuchą ściereczką.
- C. Nie myć urządzenia wężem, może to spowodować porażenie prądem elektrycznym.

2) Czyszczenie filtra powietrza:

Zadaniem filtra powietrza jest filtrowanie pyłu lub zanieczyszczonego powietrza. Jeśli filtr 5 zostanie zablokowany przez pył, wzrośnie zużycie energii elektrycznej i istnieje ryzyko przegrzania. W celu skuteczniejszego usuwania wilgoci filtr należy czyścić co dwa tygodnie. Nie używać w zapyłonych miejscach.

• Etapy czyszczenia

- A. Delikatnie wyciągnąć filtr.



- B. Filtr należy czyścić odkurzaczem lub używając czystej wody, a następnie wysuszyć go suchą ściereczką.



- C. Umieścić filtr z powrotem w urządzeniu.

AWARIE

W razie awarii należy odłączyć urządzenie od zasilania. Skontaktować się niezwłocznie ze sklepem. Nie wolno samodzielnie demontować osuszacza!

INSTRUKCJA OBSŁUGI URZĄDZEŃ ZAWIERAJĄCYCH R 290

Kontrola miejsca

Przed przystąpieniem do robót na instalacji zawierającej łatwopalne czynniki chłodzące, należy przeprowadzić kontrolę bezpieczeństwa, by zminimalizować ryzyko zapłonu. Przed rozpoczęciem robót na instalacji chłodzącej, należy przedsięwziąć następujące środki ostrożności.

1.Procedura pracy

Roboty prowadzić zgodnie z kontrolowaną procedurą, by zminimalizować ryzyko obecności łatwopalnego gazu lub oparów w miejscu pracy, w trakcie prowadzenia robót.

2.Ogólnie miejsce pracy

Cały personel techniczny i inne osoby pracujące w danym miejscu należy poinformować o rodzaju prowadzonych robót. Unikać robót w przestrzeniach zamkniętych. Obszar wokół miejsca robót winien być wygrodzony. Zapewnić bezpieczeństwo w miejscu robót przez kontrolę materiałów łatwopalnych.

3.Kontrola obecności czynnika chłodzącego

Przed i w trakcie do robót, używać detektora czynnika chłodzącego by technicy mieli świadomość wystąpienia warunków pożarowo niebezpiecznych. Zapewnić urządzenia do wykrywania nieszczelności odpowiednie dla łatwopalnych czynników chłodzących, tzn. nieiskrzące, odpowiednio uszczelnione i konstrukcyjne bezpieczne.

4.Dostępność gaśnicy

Jeśli na instalacji chłodzącej, albo jej urządzeniach, planowane jest prowadzenie robót pożarowo niebezpiecznych, to pod ręką winien znajdować się odpowiedni sprzęt gaśniczy. Zapewnić gaśnicą proszkową lub śniegową w otoczeniu miejsca napełniania.

5.Brak źródeł zapłonu

Osoby prowadzące roboty w związku z instalacją chłodzącą, w których może wystąpić ekspozycja rur zawierających czynnik chłodzący lub po łatwopalnym czynniku chłodzącym, nie mogą używać żadnych źródeł zapłonu w sposób mogący spowodować ryzyko pożaru lub wybuchu. Wszelkie źródła zapłonu, takie jak palenie papierosów, utrzymywać wystarczająco daleko od miejsca robót instalacyjnych, napraw, usuwania lub utylizacji, w trakcie których czynnik chłodzący mógłby zostać uwolniony do otoczenia. Przed przystąpieniem do robót skontrolować otoczenie urządzeń pod kątem występowania zagrożeń związanych z materiałami łatwopalnymi lub ryzyka zapłonu. Umieścić znaki „Zakaz palenia i używania otwartego ognia”.

6.Wentylacja

Przed ingerencją w instalację lub przeprowadzeniem robót pożarowo niebezpiecznych, należy dopilnować by miejsce było otwarte lub odpowiednio wentylowane. Wentylacja winna trwać tak długo, jak trwają roboty. Wentylacja winna bezpiecznie rozpraszać uwolniony czynnik chłodzący i najlepiej odprowadzać go na zewnątrz do atmosfery.

7. Inspekcje urządzeń chłodzących

W każdym wypadku wymiany elementów elektrycznych, nowe elementy winny być adekwatne do przewidzianego celu i stosownej specyfikacji. Należy stale przestrzegać wytycznych konserwacji i obsługi producenta. W razie wątpliwości skonsultować się z działem wsparcia technicznego producenta. W przypadku instalacji z czynnikiem chłodzącym weryfikować co następuje:

- pojemność instalacji jest zgodna z ilością miejsca w częściach zawierających czynnik chłodzący;
- urządzenia i wyloty wentylacyjne wydajnie pracują i nie są zapchane.

8. Inspekcje urządzeń elektrycznych

Naprawy i konserwacje elementów elektrycznych winny obejmować procedury wstępnych kontroli bezpieczeństwa i inspekcji elementów. Jeśli wystąpi usterka, które może pogorszyć warunki bezpieczeństwa, to nie wolno podłączyć zasilania do obwodu tak długo, jak usterka nie zostanie usunięta. Jeśli usterki nie da się od razu usunąć, a trzeba kontynuować eksploatację, to trzeba znaleźć odpowiednie rozwiązanie tymczasowe. Należy to zgłosić właścicielowi urządzeń, tak by wszystkie strony były poinformowane.

Wstępne przeglądy (bezpieczeństwa) instalacji obejmują:

- rozładowanie kondensatorów: wykonać w sposób bezpieczny, by uniknąć iskrzenia;
- zapewnienie nieekspozowania elementów elektrycznych i obwodów pod napięciem w trakcie napełniania, odzyskiwania lub przepuszczania gazu czyszczącego przez instalację;
- zachowanie ciągłość połączeń wyrównawczych

9. Naprawy na elementach uszczelnionych

Jeśli chodzi o naprawy elementów uszczelnionych, to przed zdjęciem szczelnych pokryw, itp., urządzenia na których są wykonywane prace winny być odłączone od źródeł zasilania elektrycznego. Jeśli utrzymanie zasilania elektrycznego w czasie serwisu jest nieodzowne, to należy zapewnić stałą detekcję utraty szczelności w najbardziej krytycznym punkcie, w celu ostrzeżenia o potencjalnym niebezpieczeństwie.

Szczególną uwagę zwrócić na poniższe kwestie, żeby zapewnić takie działanie elementów elektrycznych, aby obudowa nie uległa takiej zmianie, która wpłynęłaby na poziom bezpieczeństwa. Powyższe obejmuje uszkodzenie przewodów, nadmierną liczbę połączeń, wykonanie zacisków niezgodnie ze specyfikacją, uszkodzenie uszczelnień, nieprawidłowy montaż dławików, itp. Dopilnować bezpieczne mocowanie aparatury.

Zapewnić by uszczelnienia lub materiał uszczelniający nie pogorszył się na tyle, żeby nie mógł już spełniać swojego zadania, polegającego na blokowaniu dostępu łatwopalnej atmosfery. Części zamienne winny spełniać wymogi specyfikacji producenta.

WAŻNE: stosowanie uszczelnienia silikonowego może obniżyć skuteczność działania niektórych urządzeń do detekcji. Elementów o konstrukcyjnym bezpieczeństwie nie trzeba izolować przed przystąpieniem do prac na nich.

10. Naprawy na elementach konstrukcyjnie bezpiecznych

Nie stosować stałego obciążenia indukcyjnego lub pojemnościowego na tym obwodzie

INSTRUKCJA OBSŁUGI URZĄDZEŃ ZAWIERAJĄCYCH R 290

bez upewnienia się wpieryw, że nie zostanie przekroczone dopuszczalne napięcie lub natężenia prądu dla używanego sprzętu. Elementy konstrukcyjnie bezpieczne to jedyne elementy, na których można pracować w miejscu pożarowo niebezpiecznym, podczas gdy pozostają pod napięciem. Aparatura testowa winna być prawidłowo wyskalowana. Części wymieniać tylko na części zalecane przez producenta. Stosowanie innych części może doprowadzić do zapalenia się czynnika chłodzącego w pożarowo niebezpiecznej atmosferze, na skutek wycieku.

11. Przewodowanie

Sprawdzić czy przewody nie będą narażone na zużycie, korozję, nadmierny ucisk, wibracje, ostre krawędzie i inne negatywne skutki otoczenia. Kontrola winna obejmować także skutki starzenia lub stałych wibracji z takich źródeł jak sprężarki czy wentylatory.

12. Detekcja łatwopalnych czynników chłodzących

W żadnym wypadku do detekcji nieszczelności czynnika chłodzącego nie wolno używać potencjalnego źródła zapłonu. Nie stosować palnika halogenowego (ani żadnego innego detektora z nieosłoniętym płomieniem).

13. Metody badania nieszczelności

Poniższe metody detekcji nieszczelności uznaje się za dopuszczalne dla instalacji zawierających łatwopalne czynniki chłodzące.

Do detekcji łatwopalnych czynników chłodzących winno się stosować elektroniczne detektory nieszczelności, jednak czułość może być niewystarczająca lub może być potrzebna ponowna kalibracja (urządzenia do detekcji kalibrować w miejscu pozbawionym czynnika chłodzącego). Sprawdzić, czy detektor nie stanowi potencjalnego źródła zapłonu i czy jest odpowiedni do użycia z czynnikami chłodzącymi. Urządzenia do detekcji nieszczelności ustawić na procencie dolnej granicy zapalności danego czynnika chłodzącego i skalibrować na używanym czynniku chłodzącym oraz potwierdzić odpowiedni procent gazu (25 % maksimum).

Ciecze stosowane do wykrywania nieszczelności nadają się do użycia dla większości czynników chłodzących, ale należy unikać użycia detergentów zawierających chlor, ponieważ chlor może reagować z czynnikiem chłodzącym i powodować korozję miedzianej instalacji.

Jeśli podejrzewa się nieszczelność, to należy usunąć (zgasić) wszelkie miejsca z nieosłoniętym ogniem.

W wypadku odnalezienia nieszczelności, która wymaga lutowania twardego, cały czynnik chłodzący należy odzyskać lub izolować w instalacji (przy pomocy zaworów odcinających) w części instalacji, znajdującej się daleko od nieszczelności. Przepuścić azot beztlenowy przez całą instalację przed i w trakcie lutowania.

14. Usuwanie i opróżnianie

Przy ingerowaniu w obieg czynnika chłodzącego w celu wykonania napraw, lub z innych przyczyn, należy stosować konwencjonalne procedury. Jednak ważne jest postępowanie według najlepszych praktyk, tam gdzie pojawia się kwestia zapalności. Należy

przestrzegać następującej procedury:

usunąć czynnik chłodzący;

przepuścić gaz obojętny przez instalację;

opróżnić;

znowu przepuścić gaz obojętny;

otworzyć instalację przez cięcie lub lutowanie twarde.

Zawartość czynnika chłodniczego odzyskać do butli. Dla bezpieczeństwa, układ „przepłukać” beztlenowym azotem. Proces ten może wymagać kilkukrotnego powtórzenia. Do tego zadania nie należy wykorzystywać sprężonego powietrza ani tlenu. Przepłukanie wykonać przez przerwanie próżni w instalacji przy pomocy beztlenowego azotu i kontynuację napełniania aż do uzyskania ciśnienia roboczego, następnie odprowadzenie do atmosfery i wreszcie obniżenie do próżni. Proces powtarzać aż do usunięcia całego czynnika chłodzącego z instalacji. Po ostatnim napełnieniu azotem beztlenowym, instalację doprowadzić do ciśnienia atmosferycznego, tak by mogła znowu działać. Ta czynność jest bezwzględnie potrzebna jeśli na instalacji ma być wykonywane lutowanie twarde. Dopilnować by wylot pompy próżniowej był zamknięty na źródła zapłonu i zapewnić wentylację.

15. Procedury napełniania

Poza konwencjonalnymi procedurami napełniania, spełnić następujące wymogi.

- Dopilnować by nie nastąpiło zanieczyszczenie czynników chłodzących, o ile stosowane jest sprzęt napełniający. Wężę lub linie powinny być możliwie najkrótsze, tak by zawarta w nich ilość czynnika chłodzącego była jak najmniejsza.

- Butle trzymać pionowo.

- Przed załadowaniem czynnika chłodzącego, sprawdzić czy układ chłodzenia jest uziemiony.

- Oznakować instalację po zakończeniu napełniania (o ile już tego nie uczyniono).

- Ogromnie ważne jest nie przepełnić układu chłodzenia.

Przed kolejnym napełnieniem układu, należy go przebadac pod kątem ciśnienia za pomocą beztlenowego azotu. Po załadowaniu czynnika chłodzącego a przed rozruchem sprawdzić szczelność układu chłodzenia. Przed opuszczeniem miejsca, przeprowadzić kolejny test szczelności układu chłodzenia.

16. Wycofanie z eksploatacji

Przed przeprowadzeniem tej procedury, technik musi bardzo dobrze znać sprzęt i jego własności. Zaleca się korzystanie z dobrych praktyk w celu odzyskania wszystkich czynników chłodzących. Przed wykonaniem tego zadania, należy pobrać próbkę oleju i środka chłodzącego, na wypadek, gdyby była potrzebna analiza do ponownego wykorzystania odzyskanego czynnika chłodzącego. Bardzo ważne jest zapewnienie zasilania elektrycznego przed rozpoczęciem.

a) Zapoznać się ze sprzętem i zasadą jego działania.

b) Odizolować układ elektrycznie.

c) Przed przystąpieniem do procedury, sprawdzić czy:

jest dostępny mechaniczny sprzęt do transportu butli z czynnikiem chłodzącym;

INSTRUKCJA OBSŁUGI URZĄDZEŃ ZAWIERAJĄCYCH R 290

- są dostępne i prawidłowo używane środki ochrony osobistej; proces odzysku jest stale nadzorowany przez kompetentną osobę; sprzęt do odzysku i butle spełniają stosowne standardy.
- d) Wypompować zawartość układu chłodzenia, o ile to możliwe.
 - e) Jeśli nie udaje się uzyskać próżni, to wykonać kolektor, tak by można było usunąć czynnik chłodzący z różnych części układu.
 - f) Dopilnować by butla znalazła się na wadze zanim zacznie się odzysk.
 - g) Uruchomić urządzenie odzyskujące i obsługiwać je zgodnie z zaleceniami producenta.
 - h) Nie przepępniać butli (nie nalewać powyżej 80% poziomu cieczy).
 - i) Nie przekraczać maksymalnej wartości ciśnienia roboczego butli, nawet chwilowo.
 - j) Po prawidłowym napełnieniu butli i zakończeniu procesu, dopilnować by butle i sprzęt zostały natychmiast usunięte z miejsca i by zamknąć wszystkie zawory odcinające.
 - k) Odzyskanym czynnikiem chłodzącym nie napełniać innego układu chłodzenia, póki nie zostanie oczyszczony i sprawdzony.

17. Oznakowanie

Etykiety na urządzeniu winny wskazywać, że zostało ono wycofane z eksploatacji i opróżnione z czynnika chłodzącego. Etykietę należy opatrzyć datą i podpisać. Zapewnić etykiety wskazujące, że urządzenia zawierają łatwopalny środek chłodzący.

18. Odzysk

Kiedy czynnik chłodzący jest usuwany z instalacji, z powodu serwisu albo wycofania z eksploatacji, zaleca się stosowanie dobrej praktyki bezpiecznego usuwania wszystkich czynników chłodzących.

Przy przenoszeniu czynnika do butli, zapewnić by stosowano odpowiednie butle do przechowania odzyskanego czynnika chłodzącego. Zapewnić wystarczającą liczbę butli do trzymania całej pojemności instalacji. Wszystkie butle przewidziane do użycia są przeznaczone do odzyskanego czynnika chłodzącego i oznakowane tym czynnikiem (tzn. specjalne butle do określonych czynników chłodzących). Butle winny być wyposażone w nadmiarowe zawory bezpieczeństwa. Puste butle na odzyskiwany czynnik są opróżniane i w miarę możliwości schładzane przed rozpoczęciem odzysku.

Sprzęt do odzysku powinien być sprawny i posiadać zalecenia odnośnie obsługi w przypadku odzyskiwania łatwopalnych czynników chłodzących. Dodatkowo, winny być dostępne skalibrowane i sprawne wagi. Węże w dobrym stanie technicznym i wyposażone w szczelne szybkozłączki. Przed użyciem maszyny do odzysku, sprawdzić czy jest sprawna, dobrze utrzymana, a czy powiązane elementy elektryczne – uszczelnione, by zapobiec zapłonowi w wypadku uwolnienia czynnika chłodzącego. W przypadku wątpliwości, skonsultować się z producentem.

Odzyskany czynnik zwrócić do dostawcy w odpowiedniej butli na czynnik i wypełnić stosowną kartę przekazania odpadu. Nie mieszać urządzeń do odzysku z różnymi czynnikami chłodzącymi, a szczególnie nie mieszać czynników w butli.

Jeśli planuje się usunięcie sprężarek lub oleju do sprężarek, to trzeba dopilnować by zostały do odpowiedniego poziomu opróżnione, tak by łatwopalny czynnik chłodzący nie pozostał w smarze. Opróżnianie wykonać przed zwróceniem sprężarek do dostawców.

INSTRUKCJA OBSŁUGI URZĄDZEŃ ZAWIERAJĄCYCH R 290

Do przyspieszenia procesu można zastosować tylko elektryczne ogrzewanie korpusu sprężarki. Bezpiecznie przeprowadzić spuszczenie oleju z układu.

19. Transport urządzeń zawierających łatwopalne czynniki chłodzące (Aneks CC.1)

Zgodnie z przepisami transportowymi.

20. Łatwopalne czynniki chłodzące z usuniętych urządzeń

Zob. przepisy krajowe.

21. Przechowanie sprzętu/urządzeń

Sprzęt przechowywać zgodnie z zaleceniami producenta.

22. Przechowanie sprzętu w opakowaniu (niesprzedanego)

Zapewnić ochronę opakowań, tak by zabezpieczyć sprzęt przechowywany wewnątrz opakowania przed mechanicznym uszkodzeniem, by nie wyciekł czynnik chłodzący.

Maksymalna liczba urządzeń przechowywanych razem jest regulowana lokalnymi przepisami.

23. Oznakowanie urządzenia

Zgodnie z miejscowymi przepisami

FR

ES

PT

IT

EL

PL

RO

EN

AVERTISMENT

Acest produs conține gaze inflamabile R290, sigilate ermetic.

Aveți în vedere protecția mediului când eliminați ambalajul aparatului sau aparatul ajuns la sfârșitul duratei sale de funcționare.

Avertismentele suplimentare pentru aparate cu gaz refrigerant R290 (consultați plăcuța de identificare pentru tipul de gaz refrigerant folosit)

**• ÎNAINTE DE A UTILIZA APARATUL, CITIȚI MANUALUL CU ATENȚIE**

- Gazul refrigerant R290 respectă directivele europene de mediu.
- Acest aparat conține aproximativ 0.06kg de gaz refrigerant R290. Cantitatea maximă de agent de refrigerare este de 0.3 kg.
- Utilizați numai accesorii recomandate de fabricant pentru dezghețare sau curățare.
- Aparatul trebuie depozitat într-o cameră fără surse de aprindere care funcționează continuu (de exemplu, flacără deschisă, un aparat pe gaz în funcțiune sau un încălzitor electric în funcțiune.)
- Nu perforați niciuna dintre componentele circuitului de agent frigorific.
- O suprafață mai mare de 4 m² este necesară pentru instalarea, utilizarea și depozitarea aparatului.
- Stagnarea scurgerilor posibile de gaz refrigerant în camere neventilate poate cauza incendiul sau riscul de explozie dacă agentul frigorific vine în contact cu încălzitoare electrice, plite sau alte surse de aprindere.
- Aveți grijă când depozitați aparatul pentru a preveni defecte mecanice.
- Doar persoanele autorizate de o agenție acreditată, care să certifice competența lor de a utiliza agenți frigorifici în conformitate cu legislația

din domeniu trebuie să lucreze la circuitele de agent frigorific.

- Întreținerea și reparațiile care necesită asistența altor categorii de personal calificat se efectuează sub supravegherea specialiștilor în utilizarea de agenți frigorifici inflamabili.
- Informațiile referitoare la spațiile în care sunt permise conducte care conțin agent frigorific inflamabil trebuie să includă declarații:
 - că instalarea conductelor trebuie menținută la un nivel minim;
 - că aceste conducte trebuie să fie protejate împotriva daunelor fizice și că nu trebuie instalate într-un spațiu neventilat;
 - că se va asigura respectarea reglementărilor naționale în domeniul gazelor;
 - că legăturile mecanice trebuie să fie accesibile în scopuri de întreținere;
- Viteza minimă de aer nominal este de 125m³ /h;
- Zona neventilată în care este instalat aparatul care utilizează agenți frigorifici inflamabili trebuie să fie construită astfel încât, în eventualitatea unor scurgeri de agent frigorific, acesta să nu stagneze astfel încât să creeze un pericol de incendiu sau explozie.
- Aparatul trebuie depozitat într-o zonă bine ventilată, unde dimensiunea încăperii corespunde zonei încăperii specificate pentru funcționare.

CONEXIUNI ELECTRICE

- Nerespectarea acestor instrucțiuni de siguranță importante anulează orice responsabilitate din partea producătorului

Înainte de a conecta aparatul la priza de alimentare, asigurați-vă că:

- Valoarea indicată pe plăcuța de identificare este aceeași cu cea a alimentării de la rețea.
- Priza electrică și circuitul electric au capacități suficiente pentru aparat.
- Priza de rețea se potrivește cu ștecărul. Dacă este necesar, solicitați unei persoane calificate să înlocuiască ștecărul.
- Asigurați-vă că priza de rețea este împământată.

SIMBOLURI DE AVERTIZARE

Citiți instrucțiunile



Atenție



Masă de protecție (masă)

INSTRUCȚIUNI GENERALE DE SECURITATE

Înainte de a utiliza aparatul, citiți aceste instrucțiuni în totalitate și păstrați-le pentru a le consulta ulterior. Dacă este necesar, dați mai departe aceste instrucțiuni unei alte persoane.

În orice situație, consultați departamentul tehnic al producătorului pentru asistență.

ATENȚIE: În cazul utilizării sculelor electrice, trebuie respectate întotdeauna măsurile de precauție de securitate de bază, pentru a reduce riscul de incendiu, de electrocutare și de vătămare corporală.

1) Generalități

Asigurați-vă că acest aparat are caracteristici compatibile cu cele ale instalației dumneavoastră electrice.

Pentru a preveni orice risc de electrocutare, nu introduceți aparatul în apă, nici în vreun alt lichid și nu-l utilizați în apropiere de apă.

Acest aparat este destinat doar pentru utilizarea în interior.

Nu puneți niciun obiect pe aparat.

Nu utilizați aparatul fără filtru.

Nu deconectați aparatul dacă aveți mâinile ude: risc de electrocutare.

Nu transportați aparatul când este în funcțiune.

Așezați-l pe o suprafață plană și sigură. Pentru a preveni orice accident, nu-l lăsați la îndemâna copiilor.

Orice utilizare și/sau modificare neautorizată a acestui aparat poate fi periculoasă, atât pentru sănătatea dumneavoastră, cât și pentru propria dumneavoastră securitate.

Nu introduceți niciun obiect în aparat, nici nu-l demontați.

Acest aparat poate fi utilizat de către copii având cel puțin 8 ani și de către persoane ale căror capacități fizice, senzoriale sau mentale sunt reduse sau care sunt lipsite de experiență și nu posedă cunoștințele necesare, dacă aceștia (acestea) sunt corect supravegheați (supravegheate) sau dacă li s-au dat instrucțiuni privind utilizarea aparatului în deplină siguranță și dacă au înțeles riscurile survenite. Copiii nu trebuie să se joace cu acest aparat. Curățarea și întreținerea nu trebuie să fie efectuate de către copii fără supraveghere.

2) Securitatea electrică

În cazul în care cablul de alimentare este deteriorat, acesta trebuie înlocuit de către fabricant, de către service-ul său postvânzare sau de către persoane cu calificare asemănătoare, pentru a evita orice pericol.

Verificați dacă cablarea nu va fi supusă uzurii, coroziunii, presiunii excesive, vibrațiilor, muchiilor ascuțite sau altor efecte adverse asupra mediului.

INSTRUCȚIUNI SPECIFICE DE SIGURANȚĂ

Aparatul trebuie instalat conform reglementării naționale în materie de cablaj.

Mențineți libere orificiile de aerisire.

Aparatul trebuie depozitat în așa fel încât să fie evitată orice deteriorare mecanică.

Atunci când aparatul este racordat la alimentatorul electric:

- (1) Nu utilizați aparatul dacă ștecherul este defect sau dacă priza este fixată necorespunzător.
- (2) Utilizați întotdeauna o putere de alimentare de 220-240V C.A. ~50 Hz.
- (3) Debransați aparatul de la sursă, dacă nu îl utilizați timp îndelungat.
- (4) Opriiți întotdeauna aparatul și debransați-l de la sursă atunci când îl curățați.

AVERTISMENT: Pentru a accelera răcirea sau pentru curățare, nu utilizați alte mijloace decât cele indicate de producător.

Sunt interzise spargerea sau distrugerea.

Rețineți că refrigerante gaze de răcire sunt uneori inodori.

PROTECȚIA MEDIULUI

Semnificația simbolului pubelei barate:

Nu aruncați aparatele electrice împreună cu deșeurile menajere netriate.



Folosiți un dispozitiv de colectare adecvat. Adresați-vă autorităților locale competente pentru a obține informații privind dispozitivele de colectare disponibile. Aparatele electrice aruncate la gropile de gunoi și pot avea un impact asupra lanțului alimentar, asupra sănătății și confortului dumneavoastră.

Când cumpărați un nou aparat, vânzătorul are obligația să preia gratuit vechiul dumneavoastră aparat în vederea reciclării acestuia.

PROTECȚIA MEDIULUI

Eliminați deșeurile respectând mediul

Contribuiți la protecția mediului!

Vă rugăm să respectați reglementările locale: după scoaterea din folosință, predați aparatele dumneavoastră electrice la un centru de triere adecvat. Ambalajul este reciclabil. Aruncați ambalajul respectând mediul, facilitând colectarea acestuia de către centrele de triere selectivă.

CARACTERISTICILE APARATULUI

TEHNCARACTERISTICI TEHNICE	
Tensiune nominală	220-240 V
Frecvență nominală	50 Hz
Putere nominală	265W
Referința agentului de răcire	R290
Cantitate de refrigerant	0.06kg
Temperatura ambiantă de funcționare	5-32°C
Presiunea: (aspirație)	1.2MPa
Presiunea: (descărcare)	2.4MPa
Presiunea maximă permisă a schimbului de căldură	2.6MPa
Putere nominală de intrare la căldură	/
Clasa de protecție	I
Număr IP	IP X 0 (nicio protecție împotriva pătrunderii apei.)
Model	WDH-312EK
Siguranta fuzibilaj	Time lag/ 1A

AVERTISMENT

• Asigurați-vă că fișa este introdusă ferm în priză!



• Asigurați-vă că fișa și priza sunt curate!



• După oprirea aparatului, scoateți-l din priză.



• Nu umblați la priză cu mâinile ude.



ATENȚIE

• Nu așezați nimic pe panoul de control.

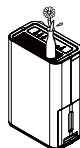

• Nu așezați nimic pe punctele de intrare sau ieșire.



• Nu permiteți copiilor să se joace cu unitatea sau cu panoul de control al acesteia.



• Nu udați aparatul sau panoul de control.

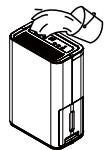

• Evitați contactul gazelor sau uleiurilor inflamabile cu aparatul.

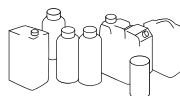

• Depanarea aparatului se va realiza exclusiv de personal specializat.

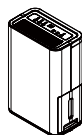

ATENȚIE

• Acest aparat nu are nici o precauție pentru utilizarea în spălătorii.

• Nu utilizați aparatul fără filtru de aer, sau cu filtrul de aer [avariat].

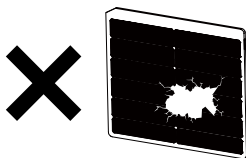

• Nu forțați cablul de alimentare; un cablu rupt prezintă riscuri.

• Nu utilizați spray-uri pentru insecte sau spray-uri cu uleiuri sau vopsele în jurul aparatului, deoarece acestea pot deteriora piesele din plastic sau cauza un incendiu.

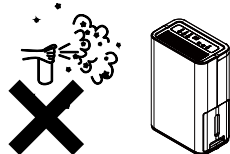
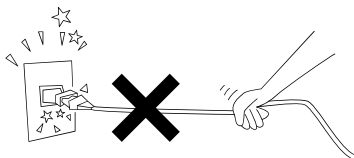

• Nu așezați aparatul pe teren accidentat pentru a preveni scuturarea, zgomotul și scurgerea apei.

• Așezați unitatea în permanență la 20 cm distanță de perete, pentru ca acesta să emane căldura în mod uniform.

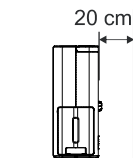
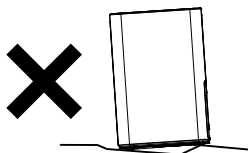

• Este periculos să introduceți orice fel de obiect în aparat.

• Închideți toate ferestrele deschise pentru a atinge nivelul maxim de eficiență în îndepărtarea umidității.

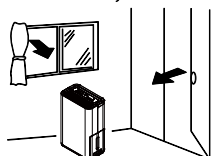
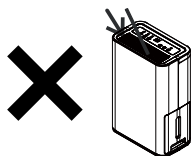

• Nu utilizați aparatul într-o zonă cu mult praf.

• Păstrați aparatul la distanță de orice surse de căldură.

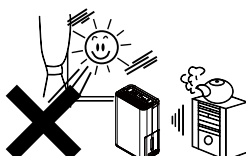
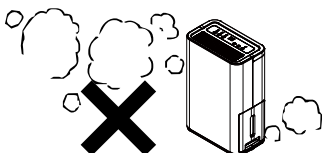

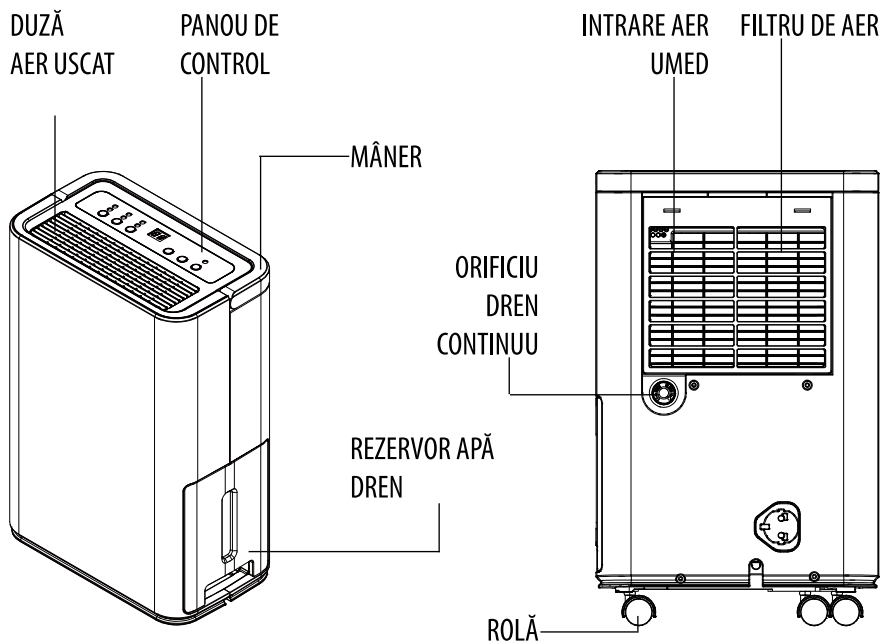
DESCRIEREA COMPONENTELOR

Furtun de dren



Rolă (5 buc)

**INSTALARE PE ROLE**

- 1) Scoateți cele 5 role din rezervorul de apă.
- 2) Așezați dezumidificatorul pe o parte.
- 3) Localizați săgeata de pe fundul dezumidificatorului și inserați rola conform direcției săgeții.
- 4) Glisați roata până la capăt. Rotița va intra la loc.
- 5) Repetați pașii 3-4 pentru celelalte 4 roți.
- 6) Așezați unitatea vertical și așteptați 4 ore înainte de utilizare.

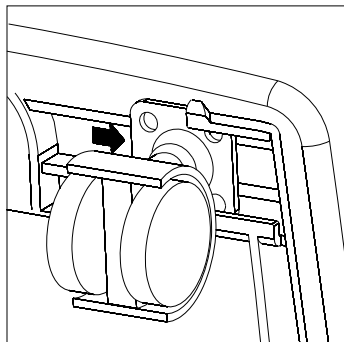

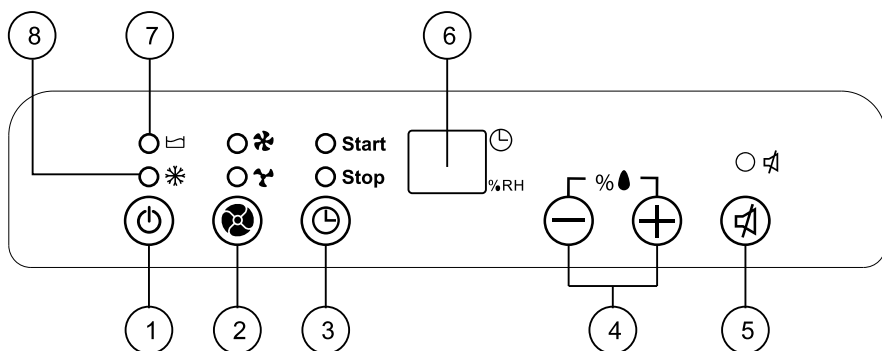

1) Butonul de pornire ON/OFF (pornit/oprit)

Notă: Repornirea automată continuă funcționarea aparatului când revine curentul. Nu este nevoie să reporniți dezumidificatorul manual.

2) Buton FAN SPEED (viteză aertermă): Ridică/Mică

3) TIMER (temporizator): Pornire/oprire automată

4) Configurare temporizator/umiditate

5) SILENT MODE (mod silențios)

Modul silențios reduce eficiența dezumidificării și prelungește durata necesară pentru a atinge umiditatea dorită.

6) AFIȘAJ

AFIȘAJ UMIDITATE:

Când unitatea este în funcțiune, afișează umiditatea curentă. Apăsăți + sau - pentru a selecta umiditatea.

Umiditatea este ajustată în pași de 5% cu fiecare apăsare. La 10 secunde după setarea umidității, afișajul se va schimba înapoi la umiditatea curentă.

AFIȘAJ SETARE TEMPORIZATOR:

Când unitatea este în funcțiune, afișează umiditatea curentă. Apăsăți butonul TIMER pentru a programa aparatul să se oprească automat. Apăsăți + sau - pentru a selecta durata de timp dorită. - La 10 secunde după afișarea temporizatorului, afișajul se va schimba înapoi la umiditatea curentă.

Când unitatea se află în stand-by, apăsăți TIMER

FR

ES

PT

IT

EL

PL

RO

EN

pentru a programa aparatul să pornească automat. Apăsăți - sau + pentru a selecta durata de timp

7) LUMINĂ REZERVOR DE APĂ Când rezervorul de apă este plin, se aprinde lumina de semnalizare.

8) LUMINĂ DEZGHEȚ La temperaturi joase, unitatea intră în mod dezgheț și se aprinde lumina de semnalizare.

După oprirea aparatului, compresorul are o pornire automată întârziată cu 3 minute. Odată de aparatul intră în funcțiune, va funcționa continuu timp de 3 minute înainte de a stabili umiditatea pentru prima dată.

INSTRUCȚIUNI DE OPERARE

• Pornirea aparatului

1) Așezați aparatul în poziție verticală pe o suprafață plană, stabilă, rezistentă la temperaturi ridicate. Așteptați cel puțin 4 ore înainte de a porni aparatul. Asigurați-vă că nu există nimic inflamabil sau sensibil la temperaturi ridicate pe o rază de 100 cm.

Operarea produsului în orice altă poziție poate cauza pericole.

2) Introduceți fișa în priză.

Dezumidificatorul poate funcționa cu o alimentare de aceeași tensiune ca și cea indicată pe eticheta sa.

3) Asigurați-vă că rezervorul de apă este așezat corect.

(După pornirea aparatului pentru prima dată, dacă se aprinde becul „Bucket Full”, scoateți rezervorul de apă, verificați ca flotorul să se poată deplasa liber, apoi reasezați rezervorul în poziția corectă.)

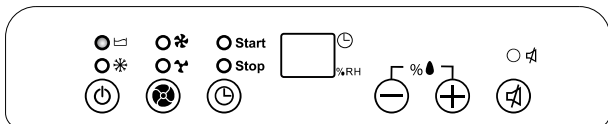
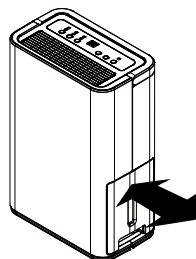

• Când este aprins becul de rezervor plin

Când rezervorul de apă este plin, aparatul se va opri iar becul indicator „Water Tank Full” se va aprinde. Rezervorul de apă trebuie îndepărtat cu atenție din aparat glisându-l înainte din partea frontală a aparatului, iar apoi trebuie golit. Când rezervorul gol este reasezat corect în aparat, acesta va porni și funcționa normal.

Vă rugăm să prindeți rezervorul cu ambele mâini la îndepărtare și golire

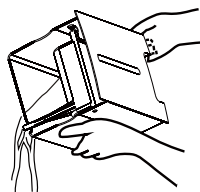

• DEZGHEȚ

Când operează la temperaturi joase (sub 12°C), la suprafața evaporatorului se va acumula condens, ceea ce va afecta eficiența dezumidificatorului. Când se întâmplă asta, aparatul intră automat în mod de dezgheț. Este un fenomen normal. Se va aprinde becul de dezgheț. Unitatea funcționează la temperaturi minime de 5°C. Durata de dezgheț variază. Dacă dezumidificatorul îngheață, opriți-l câteva ore iar apoi reporniți-l. Nu se recomandă utilizarea dezumidificatorului la temperaturi sub 5°C. Le temps de dégivrage peut varier. Si le déshumidificateur gèle, éteignez l'appareil pendant quelques heures et rallumez-le. Il n'est pas recommandé d'utiliser le déshumidificateur à des températures inférieures à 5°C.

DREN CONTINUU

- Dren continuu în condiții bune

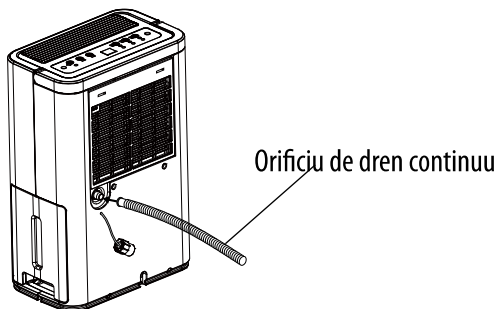

<p>1. Pregătiți furtunul PVC pentru drenarea apei (Furtun prevăzut împreună cu aparatul. Diametrul interior 13 mm)</p> <p>2. Îndepărtați dopul orificiului de dren.</p>	<p>Pentru drenaj</p> <p>Partea din spate a unității</p> <p>Dopul tubului</p>
<p>3. Conectați furtunul de PVC la orificiul de dren.</p>	<p>Furtun PVC de dren</p>
<p>4. Așezați filtrul de apă în locația sa inițială.</p>	<p>Furtun PVC de dren</p> <p>Împingeți rezervorul de apă în unitate în direcția indicată de săgeți</p>

- Modalitatea corectă de așezare a furtunului PVC de dren

La dren continuu, furtunul PVC trebuie așezat sub orificiul de dren. Evitați suprafețele accidentate și nu permiteți formarea de bucle sau noduri pe lungimea furtunului.

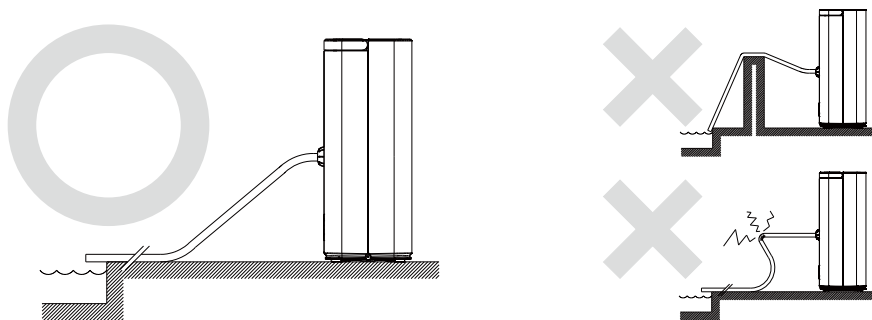

ÎNTREȚINERE

Asigurați-vă că dezumidificatorul este scos din priză înainte de a-l depana sau curăța, din rațiuni de siguranță!

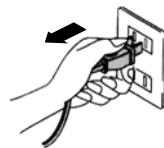

1) Curățarea carcasei:

A. Ștergeți carcasa cu o cârpă moale și curată.

B. Dacă dezumidificatorul este foarte murdar, folosiți un detergent necoroziv, iar apoi ștergeți-l de pe aparat cu o cârpă umedă.

C. Nu spălați aparatul cu furtunul - se va scurtcircuita.

2) Curățarea filtrului de aer:

Scopul filtrului de aer este să filtreze praful sau impuritățile din aer. Dacă filtrul este blocat de praf, aparatul va consuma mai mult curent, și apare riscul de supraîncălzire.

Pentru îndepărtarea eficientă a umidității, curățați filtrul o dată la două săptămâni. Nu utilizați aparatul într-o zonă cu mult praf.

• Pentru curățarea produsului:

A. Îndepărtați filtrul cu atenție



B. Curățați filtrul cu aspiratorul sau spălându-l cu apă curată, iar apoi ștergeți-l cu o cârpă curată.



C. Așezați filtrul la loc.

SITUAȚII DE URGENȚĂ

Scoateți aparatul din priză când ceva este în neregulă. Contactați magazinul imediat. Nu dezamblați dezumidificatorul acasă!

INSTRUCȚIUNI PENTRU SERVICIU APARATELOR CE CONȚIN R 290

Verificarea zonei

Înainte de a începe lucrările la sistemele care conțin agenți frigorifici inflamabili, sunt necesare verificări de siguranță pentru a minimiza riscul de aprindere. Pentru repararea sistemului de răcire, trebuie respectate următoarele măsuri de precauție înainte de efectuarea lucrărilor la sistem.

1. Procedura de lucru

Lucrările se efectuează în conformitate cu o procedură controlată, astfel încât să se reducă la minimum riscul apariției unui gaz sau a unor vapori inflamabili în timpul lucrului.

2. Zona generală de lucru

Tot personalul de întreținere și ceilalți care lucrează în zona locală trebuie instruiți cu privire la natura muncii efectuate. Lucrul în spații închise trebuie evitat. Zona din jurul spațiului de lucru va fi separată. Asigurați-vă că condițiile din zonă au fost făcute sigure prin controlul materialului inflamabil.

3. Verificarea prezenței agentului frigorific

Zona trebuie verificată cu un detector corespunzător de agent frigorific înainte și în timpul lucrului, pentru a se asigura că tehnicianul este conștient de atmosfere potențial inflamabile. Asigurați-vă că echipamentul de detectare a scurgerilor, care este utilizat, este adecvat pentru utilizarea cu agenți frigorifici inflamabili, adică care nu se aprind prin scânteie, sigilat corespunzător sau sigur în mod intrinsec.

4. Prezența unui stingător de incendiu

În cazul în care este necesară efectuarea unei lucrări la cald asupra echipamentului de refrigerare sau asupra oricărei piese asociate, trebuie aveți la îndemână un echipament adecvat de stingere a incendiilor. Dispuneți de o pulbere uscată sau un stingător de incendiu cu CO₂, adiacent zonei de încărcare.

5. Lipsa surselor de aprindere

Nicio persoană care efectuează lucrări în legătură cu un sistem de refrigerare care implică expunerea oricărei lucrări de conducte care conține sau a conținut agent frigorific inflamabil va folosi orice sursă de aprindere în așa fel încât să ducă la un risc de incendiu sau explozie. Toate sursele de aprindere, inclusiv fumul de țigară, trebuie să fie ținute suficient de departe de locul de instalare, reparare, îndepărtare și eliminare, în timpul căruia ar putea fi eliberat agentul frigorific inflamabil în spațiul din jur. Înainte de începerea lucrului, zona din jurul echipamentului trebuie să fie supravegheată pentru a se asigura că nu există pericole inflamabile sau riscuri de aprindere. Trebuie afișate semnele „Fumatul interzis”.

6. Zona ventilată

Asigurați-vă că zona este deschisă sau că este bine ventilată înainte de a intra în sistem sau de a efectua orice lucru la cald. Un grad de ventilație va continua în timpul perioadei în care se efectuează lucrările. Ventilația ar trebui să disperseze în siguranță orice agent de

răcire eliberat și, de preferință, să îl expulzeze în exterior în atmosferă.

7. Verificări ale echipamentului de refrigerare

În cazul în care componentele electrice sunt schimbate, acestea trebuie să fie adecvate scopului și specificațiilor corecte. Instrucțiunile producătorului de întreținere și de service se vor respecta în orice moment. Dacă aveți dubii, consultați departamentul tehnic al producătorului pentru asistență.

Următoarele verificări se aplică instalațiilor care utilizează agenți frigorifici inflamabili:

- dimensiunea încărcăturii este în concordanță cu dimensiunea camerei în care sunt instalate componentele care conțin agent frigorific;
- aparatele de ventilație și orificiile de evacuare funcționează adecvat și nu sunt obstrucționate;

8. Verificări ale dispozitivelor electrice

Repararea și întreținerea componentelor electrice trebuie să includă verificări inițiale de siguranță și proceduri de inspecție a componentelor. Dacă există o defecțiune care ar putea compromite siguranța, atunci nu trebuie să fie conectată nicio sursă de alimentare la circuit până când nu este tratată în mod satisfăcător. Dacă defecțiunea nu poate fi corectată imediat, dar este necesară continuarea funcționării, trebuie utilizată o soluție temporară adecvată. Acest lucru trebuie raportat proprietarului echipamentului, astfel încât toate părțile să fie informate.

Verificările inițiale de siguranță vor include:

- faptul că condensatoarele sunt descărcate; acest lucru se va face într-un mod sigur, pentru a evita posibilitatea apariției de scântei;
- faptul că nu sunt expuse componente electrice și cabluri electrice în timpul încărcării, recuperării sau curățării sistemului;
- faptul că există o continuitate a legării la pământ

9. Repararea componentelor etanșe

În timpul reparațiilor componentelor etanșe, toate sursele de energie electrică trebuie să fie deconectate de la echipamentele care sunt prelucrate înainte de orice îndepărtare a capacelor etanșe etc. Dacă este absolut necesar să existe o sursă de alimentare electrică a echipamentului în timpul lucrărilor de întreținere, atunci o formă permanentă de operare a detectării de scurgeri trebuie localizată în punctul cel mai critic pentru a avertiza asupra unei situații potențial periculoase.

Se va acorda o atenție deosebită următoarelor aspecte pentru a se asigura că, prin lucrul la componente electrice, carcasa nu este modificată în așa fel încât nivelul de protecție să fie afectat. Acestea includ deteriorarea cablurilor, numărul excesiv de conexiuni, terminalele care nu sunt conforme cu specificațiile inițiale, deteriorarea sigiliilor, montarea incorectă a glandelor etc.

Asigurați-vă că aparatul este montat în siguranță.

Asigurați-vă că sigiliile sau materialele de etanșare nu s-au degradat astfel încât să nu mai servească cu scopul de a împiedica pătrunderea atmosferelor inflamabile. Piese de

INSTRUCȚIUNI PENTRU SERVICIU APARATELOR CE CONȚIN R 290

schimb trebuie să fie în conformitate cu specificațiile producătorului,
NOTĂ Utilizarea materialului de etanșare cu siliciu poate inhiba eficacitatea anumitor tipuri de echipamente de detectare a scurgerilor. Componentele cu siguranță intrinsecă nu trebuie izolate înainte de a lucra la ele.

10. Repararea componentelor cu siguranță intrinsecă

Nu aplicați sarcini permanente inductive sau de capacitate în circuit fără a vă asigura că nu va depăși tensiunea și curentul admis permis pentru echipamentul utilizat. Componentele cu siguranță intrinsecă sunt singurele tipuri pe care se pot lucra în timp ce se află în prezența unei atmosfere inflamabile. Aparatul de testare trebuie să fie evaluat corect. Înlocuiți componentele numai cu piesele specificate de producător. Alte componente pot duce la aprinderea agentului frigorific din atmosferă de la o scurgere.

11. Cablarea

Verificați dacă cablarea nu va fi supusă uzurii, coroziunii, presiunii excesive, vibrațiilor, muchiilor ascuțite sau altor efecte adverse asupra mediului. De asemenea, verificarea trebuie să țină cont de efectele îmbătrânirii sau ale vibrațiilor continue din surse cum ar fi compresoarele sau ventilatoarele.

12. Detectarea agenților frigorifici inflamabili

În nici un caz nu trebuie utilizate surse potențiale de aprindere în căutarea sau detectarea scurgerilor de agent frigorific. O lanternă cu halogenuri (sau orice alt detector care utilizează o flacără deschisă) nu se utilizează.

13. Metode de detectare a scurgerilor

Următoarele metode de detectare a scurgerilor sunt considerate acceptabile pentru sistemele care conțin agenți frigorifici inflamabili.

Detectoarele electronice de scurgere vor fi utilizate pentru a detecta agenții frigorifici inflamabili, dar sensibilitatea poate să nu fie adecvată sau poate necesita recalibrare. (Echipamentul de detecție trebuie calibrat într-o zonă fără refrigeranți.) Asigurați-vă că detectorul nu este o sursă potențială de aprindere și că este adecvat pentru agentul frigorific utilizat. Dispozitivele de detectare a scurgerilor se fixează la un procent din LFL al agentului frigorific și se calibrează la agentul frigorific utilizat și se confirmă procentajul corespunzător de gaze (maximum 25%).

Soluțiile de detectare a scurgerilor sunt potrivite pentru utilizarea cu majoritatea agenților frigorifici, însă utilizarea detergenților care conțin clor trebuie evitată deoarece clorul poate reacționa cu agentul frigorific și poate coroda conducta de cupru.

Dacă se suspectează o scurgere, toate flăcările deschise trebuie îndepărtate/stinse.

Dacă se găsește o scurgere de agent frigorific care necesită sudură tare, tot agentul frigorific trebuie recuperat din sistem sau izolat (prin intermediul unor supape de închidere) într-o parte a sistemului aflat la distanță de scurgere. Azotul fără oxigen (OFN) va fi apoi curățat prin sistem atât înainte, cât și în timpul procesului de sudură tare.

14. Înlăturarea și evacuarea

Atunci când se intră în circuitul de agent frigorific pentru reparații – sau în orice alt scop – se vor folosi proceduri convenționale. Cu toate acestea, este important ca cele mai bune practici să fie respectate, deoarece inflamabilitatea este o considerație. Trebuie respectată următoarea procedură:

îndepărtați agentul frigorific;
purjați circuitul cu gaz inert;
evacuați;

din nou purjați cu gaz inert;
deschideți circuitul prin tăiere sau sudură tare.

Încărcătura de agent frigorific trebuie recuperată în cilindrii de recuperare corespunzători. Sistemul trebuie spălat cu OFN pentru a face unitatea sigură. Repetarea acestui proces poate fi necesară de câteva ori. Aerul comprimat sau oxigenul nu se va utiliza pentru această sarcină.

Spălarea se realizează prin ruperea vaccumului în sistem cu OFN și continuarea umplerii până la atingerea presiunii de lucru, apoi aerisirea în atmosferă și, în final, tragerea la vid. Acest procedeu se va repeta până când în sistem nu mai este prezent agentul de refrigerare. Atunci când este utilizată încărcarea finală cu OFN, sistemul trebuie să fie ventilat până la presiunea atmosferică pentru a permite efectuarea lucrărilor. Această operație este absolut vitală în cazul în care trebuie să se realizeze operațiunile de sudură tare pe tubulatură. Asigurați-vă că priza pentru pompa de vid nu este aproape de sursele de aprindere și că există ventilație disponibilă.

15. Proceduri de încărcare

Suplimentar la procedurile convenționale de încărcare, este necesară respectarea următoarelor cerințe.

- Asigurați-vă că nu se produce contaminarea diferitor agenți frigorifici atunci când se utilizează echipamente de încărcare. Furtunurile sau liniile trebuie să fie cât mai scurte posibil pentru a minimiza cantitatea de agent frigorific conținut în acestea.

- Cilindrii trebuie ținutăți în poziție verticală.

- Asigurați-vă că sistemul de răcire este legat la pământ înainte de încărcarea sistemului cu agent frigorific.

- Etichetați sistemul când încărcarea este completă (dacă nu ați făcut deja acest lucru).

- Se va avea grijă deosebită ca sistemul de răcire să nu se supraîncălzească.

Înainte de reîncărcarea sistemului, acesta trebuie testat la presiune cu OFN. Sistemul trebuie să fie testat pentru scurgere la finalizarea încărcării, dar înainte de punerea în funcțiune. Trebuie să se efectueze un test de scurgere pentru urmărire înainte de a părăsi locul.

16. Dezamorsare

Înainte de a efectua această procedură, este esențial ca tehnicianul să fie complet familiarizat cu echipamentul și cu toate detaliile acestuia. Se recomandă o bună practică pentru ca toți agenții frigorifici să fie recuperați în siguranță. Înainte de efectuarea sarcinii, se prelevează un eșantion de ulei și agent frigorific în cazul în care este necesară o analiză înainte de reutilizarea agentului refrigerent regenerat. Este esențial ca energia electrică să

INSTRUCȚIUNI PENTRU SERVICIU APARATELOR CE CONȚIN R 290

fie disponibilă înainte de începerea sarcinii.

a) Familiarizați-vă cu echipamentul și cu funcționarea acestuia

b) Izolați sistemul electric

c) Înainte de încercarea procedurii, asigurați-vă că:

sunt disponibile echipamente de manipulare mecanică, dacă este necesar, pentru manipularea buteliilor cu agent frigorific;

toate echipamentele de protecție individuală sunt disponibile și utilizate corect;

procesul de recuperare este supravegheat în orice moment de o persoană competentă; echipamentul de recuperare și buteliile sunt conforme cu standardele corespunzătoare.

d) Dacă este posibil, reduceți presiunea sistemului de răcire.

e) Dacă nu este posibil un vid, faceți un colector astfel încât agentul frigorific să poată fi îndepărtat din diferite părți ale sistemului)

f) Asigurați-vă că butelia este situată pe cântar înainte de recuperare.

g) Porniți mașina de recuperare și utilizați în conformitate cu instrucțiunile producătorului.

h) Nu umpleți buteliile. (Nu mai mult de 80% din volumul de lichid).

i) Nu depășiți presiunea maximă de lucru a buteliei, fie și temporar.

j) Când buteliile au fost umplute corect și procesul a fost finalizat, asigurați-vă că buteliile și echipamentul sunt îndepărtate imediat de pe zonă și că toate supapele de izolare de pe echipament sunt închise.

k) Agentul frigorific recuperat nu trebuie încărcat într-un alt sistem de răcire decât dacă a fost curățat și verificat.

17. Etichetare

Echipamentul trebuie să fie etichetat cu mențiunea că a fost demontat și golit de agentul frigorific. Eticheta trebuie să fie datată și semnată. Asigurați-vă că pe echipament există etichete care să ateste că echipamentul conține agent frigorific inflamabil.

18. Recuperare

Când scoateți agentul frigorific dintr-un sistem, fie pentru service, fie pentru dezafectare, se recomandă o bună practică pentru ca toți agenții frigorifici să fie îndepărtați în siguranță.

Când transferați agentul frigorific în butelii, asigurați-vă că sunt folosite numai butelii de recuperare a agentului frigorific. Asigurați-vă că sunt disponibile numărul corect de butelii pentru menținerea încărcării totale a sistemului. Toate buteliile care urmează să fie utilizate sunt destinate agentului frigorific recuperat și etichetate pentru agentul frigorific respectiv (adică butelii speciale pentru recuperarea agentului frigorific). Buteliile trebuie să fie complet echipate cu supapa de presiune și supapele de închidere automată în stare bună de funcționare. Buteliile de recuperare goale sunt evacuate și, dacă este posibil, răcite înainte de recuperare.

Echipamentul de recuperare trebuie să fie în stare bună de funcționare, cu un set de instrucțiuni privind echipamentul la îndemână și să fie adecvat pentru recuperarea agenților frigorifici inflamabili. În plus, un set de cântare de cântărire calibrate trebuie să fie disponibile și în stare bună de funcționare. Furtunurile trebuie să fie completate

INSTRUCIUNI PENTRU SERVICIU APARATELOR CE CONȚIN R 290

cu cuplaje de deconectare fără scurgeri și în stare bună. Înainte de a utiliza mașina de recuperare, verificați dacă aceasta este în stare de funcționare satisfăcătoare, a fost întreținută corespunzător și că toate componentele electrice asociate sunt etanșizate pentru a preveni aprinderea în cazul eliberării agentului frigorific. Consultați producătorul dacă aveți îndoieli.

Agentul frigorific recuperat va fi returnat furnizorului de agent frigorific în butelia de recuperare corectă și vor fi aranjate note de transfer a deșeurilor relevante. Nu amestecați agenții frigorifici în unitățile de recuperare și mai ales nu în butelii.

Dacă este necesară îndepărtarea compresoarelor sau uleiurilor compresoare, asigurați-vă că acestea au fost evacuate la un nivel acceptabil pentru a vă asigura că agentul frigorific inflamabil nu rămâne în lubrifianț. Procesul de evacuare trebuie efectuat înainte de returnarea compresorului furnizorilor. Pentru accelerarea acestui proces va fi utilizată numai încălzirea electrică a corpului compresorului. Atunci când uleiul este scos dintr-un sistem, acest lucru trebuie să fie efectuat în siguranță.

19. Transportarea echipamentului care conține agenți de răcire inflamabili (Anexa CC.1)

Conformitate cu regulamentele privind transportul.

20. Aparat uzate care furnizează agenți frigorifici inflamabili

A se consulta regulamentele naționale.

21. Depozitarea echipamentelor/aparatelor

Depozitarea echipamentului trebuie să fie în conformitate cu instrucțiunile producătorului.

22. Depozitarea echipamentelor ambalate (nevândute)

Pachetul de protecție la depozitare trebuie construit astfel încât deteriorarea mecanică a echipamentului din interiorul ambalajului să nu cauzeze o scurgere a încărcăturii cu agent frigorific.

Numărul maxim de bucăți de echipamente care pot fi depozitate împreună va fi determinat de reglementările locale.

23. Marcarea echipamentului utilizând semen

A se vedea regulamentele locale

WARNING

This product contains flammable gas R290, hermetically sealed.
Additional warnings for appliances with R290 refrigerant gas (refer to the rating plate for the type of refrigerant gas used)



- **READ THE MANUAL CAREFULLY BEFORE USING THE APPLIANCE**



- R290 refrigerant gas complies with European environmental directives.
- This appliance contains approximately 0.06kg of R290 refrigerant gas.. The maximum refrigerant charge amount is 0.3kg.
- Use only implements recommended by the manufacturer for defrosting or cleaning.
- The appliance shall be stored in a room without continuously operating ignition sources (for example: open flames, an operating gas appliance or an operating electric heater.)
- Do not perforate any of the components in the refrigerant circuit.
- A surface area greater than 4m² is necessary for the installation, use and storage of the appliance.
- Stagnation of possible leaks of refrigerant gas in unventilated rooms could lead to fire or an explosion hazard should the refrigerant come in contact with electric heaters, stoves or other sources of ignition.
- Use care when storing the appliance to prevent mechanical faults.
- Only persons authorized by an accredited agency certifying their competence to handle refrigerants in compliance with sector legislation should work on refrigerant circuits.

WARNING

- Maintenance and repairs requiring the assistance of other qualified personnel must be carried out under the supervision of specialists in the use of inflammable refrigerants.
- Information for spaces where pipes containing flammable refrigerant are allowed should include statement:
 - The installation of pipe-work shall be kept to a minimum;
 - Pipe-work shall be protected from physical damage and shall not be installed in an unventilated space;
 - Compliance with national gas regulations shall be observed;
 - Mechanical connections shall be accessible for maintenance purposes;
- The minimum rated airflow is 125 m³/h
- An unventilated area where the appliance using flammable refrigerants is installed shall be so constructed that should any refrigerant leak, it will not stagnate so as to create a fire or explosion hazard.
- The appliance shall be stored in a well-ventilated area where the room size corresponds to the room area as specified for operation

ELECTRICAL CONNECTIONS

- Failure to follow these important safety instructions absolves all liability for the manufacturer .

Before plugging the appliance into the mains socket, ensure that:

- The value indicated on the rating plate must be the same as the mains power supply.
- The power socket and the electrical circuit are sufficient for the appliance.
- The main socket matches the plug. Replace the plug if necessary by a qualified person.
- Ensure the main socket is earthed.

SYMBOLS

Read the instructions



Caution



Protective Earth

GENERAL SAFETY INSTRUCTIONS

Read this instruction manual thoroughly before using the appliance and save it for future reference and if necessary pass the instruction manual on to a third party.

In any doubt consult the manufacturer's technical department for assistance

WARNING: When using electrical appliance, basic safety precautions should always be followed to reduce the risk of fire, electrical shock and personal injury.

1) General

Check if the electrical specifications of this appliance are compatible with your installation.

To protect against electrical hazard, do not immerse in water or other liquids. Do not use near water.

This appliance is for indoor use only.

Do not place objects on top of the unit.

Do not use the unit without the filter.

Do not unplug the unit if your hands are wet, electrical shock could occur.

Do not carry the appliance while it is operating.

Place it on a secure and level area. Keep out of reach of children to prevent any accident.

Unauthorized use and technical modifications to the appliance can lead to danger to life and health.

Do not push any object into the appliance. Do not disassemble the appliance.

(For EN Standard) This appliance can be used by children aged from 8 years and above and persons with reduced physical, sensory or mental capabilities or lack of experience and knowledge if they have been given supervision or instruction concerning use of the appliance in a safe way and understand the hazards involved.

Children shall not play with the appliance.

Cleaning and user maintenance shall not be made by children without supervision.

(For IEC Standard) This appliance is not intended for use by persons (including children) with reduced physical, sensory or mental capabilities, or lack of experience and knowledge, unless they have been given supervision or instruction concerning use of the appliance by a person responsible for their safety.

Children should be supervised to ensure that they do not play with the appliance.

2) Electrical safety

If the supply cord is damaged, it must be replaced by the manufacturer, its service agent or similarly qualified persons in order to avoid a hazard.

Check that cabling will not be subject to wear, corrosion, excessive pressure, vibration, sharp edges or any other adverse environmental effects.

SPECIFIC SAFETY RULES

The appliance shall be installed in accordance with national wiring regulations.

Keep ventilation openings clear of obstruction.

The appliance shall be stored so as to prevent mechanical damage from occurring.

The method of connection of the appliance to the electrical supply:

- (1) Do not operate the unit with a damaged plug or loose outlet.
- (2) Use only the correct power supply-AC220-240V~50Hz.
- (3) Remove the plug from the socket if the unit is not going to be used for a long period of time.
- (4) Always turn the unit off and remove the power plug from the socket when cleaning.

WARNING: Do not use means to accelerate the defrosting process or to clean, other than those recommended by the manufacturer.

Do not pierce or burn.

Be aware that refrigerant gases may not contain an odour.

ENVIRONMENTAL PROTECTION

Meaning of crossed-out wheeled dustbin:



Do not dispose of electrical appliances as unsorted municipal waste, use separate collection facilities. Contact your local government for information regarding the collection systems available. If electrical appliances are disposed of in landfills or dumps, hazardous substances can leak into the groundwater and get in the food chain, damaging your health and well-being

When replacing old appliances with new ones, the retailer is legally obliged to take back your old appliance for disposal at least free of charge.

ENVIRONMENTAL PROTECTION

Environment friendly disposal

You can help protect the environment!

Please remember to respect the local regulations: hand in the non-working electrical equipments to an appropriate waste disposal centre. The packaging material is recyclable. Dispose of the packaging in an environmentally friendly manner and make it available for the recyclable material collection-service.

APPLIANCE SPECIFICATIONS

TECHNICAL CHARACTERISTICS	
Rated voltage	220-240 V
Rated frequency	50 Hz
Rated wattage	265W
Refrigerant number	R290
Refrigerant amount	0.06kg
Ambient operating temperature	5-32°C
Operating pressure: (suction)	1.2MPa
Operating pressure: (discharge)	2.4MPa
Maximum allowable pressure of heat exchange	2.6MPa
Rated input power of heater	/
Protection class	I
IP number	IP X 0 (no protection against ingress of water)
Model	WDH-312EK
Fuse	Time lag/ 1A

WARNING

- Make sure the plug is placed fully & firm into the socket !

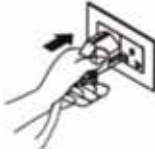

- Make sure the plug is clean !



- After turning the unit off, please take plug out of the socket.



- Do not have wet hands when connecting the power plug.



CAUTION

- Do not place anything on top of the control panel !

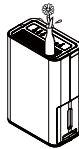

- Do not place anything over the inlet or outlet points.

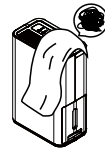

- Do not let children play with the unit or control !



- Do not wet the machine or the control panel !

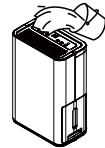

- Keep the flammable gas/oil away from the machine !



- Ask professionals to do the servicing !

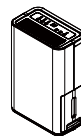

CAUTION

- The appliance shall not be installed in the laundry !

- Do not pull the power cord to avoid broken cord, which lead to danger.

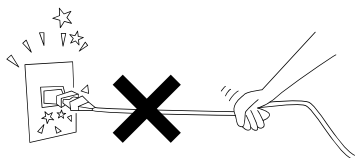

- Do not place the machine on an uneven ground, to avoid shaking, noise and leakage of water.

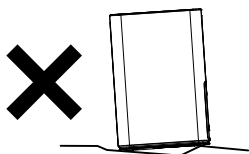

- It is dangerous to put anything into the machine.

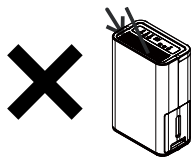

- Do not use in dusty area.

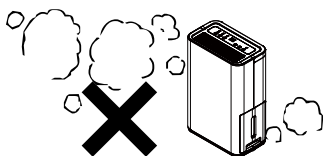

- Do not use without Air filter or with damaged Air filter

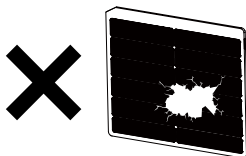

- Do not use insect, oil or paint spray around the machine, it might cause damage to the plastic parts or start a fire.

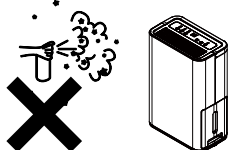

- Please always keep the unit 20 cm away from the wall to dissipate the heat properly.

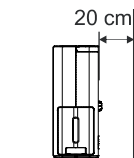

- Close all the open windows to reach the maximum possible efficiency of removing moisture.

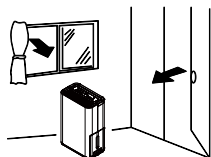

- Keep the machine away from any type of heat sources.

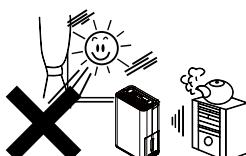

DESCRIPTION OF COMPONENTS

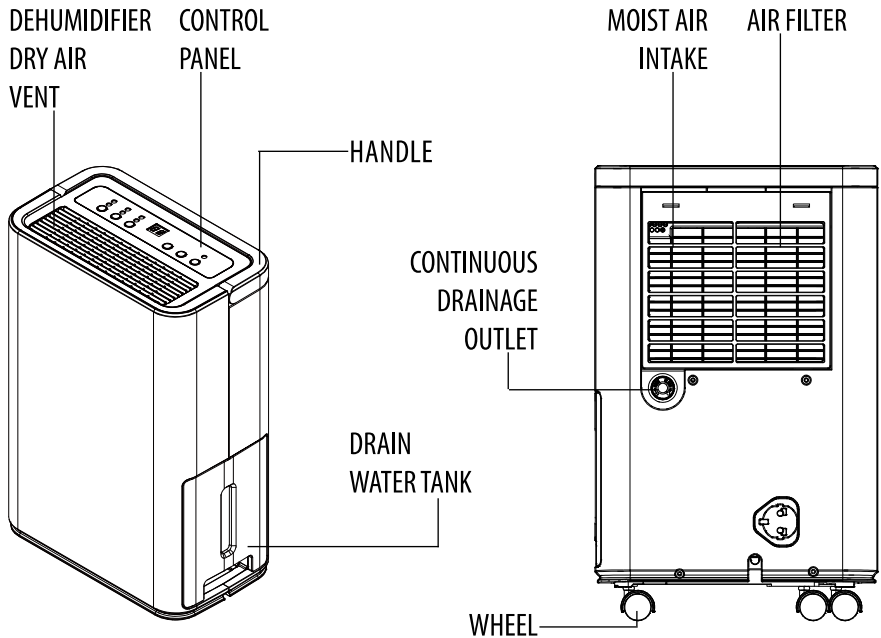

Drain hose



Wheel(5PCS)



INSTALLATION OF WHEELS

- 1) Take the 5 wheels out of the water tank.
- 2) Position the dehumidifier on its side .
- 3) Locate the arrow on the bottom of the dehumidifier and insert the wheel according to the arrow direction .
- 4) Slide the wheel in as far as it will go. The caster will snap into place.
- 5) Repeat steps 3 to 4 for the other 4 wheels.
- 6) Place the unit upright, wait 4 hours before use.

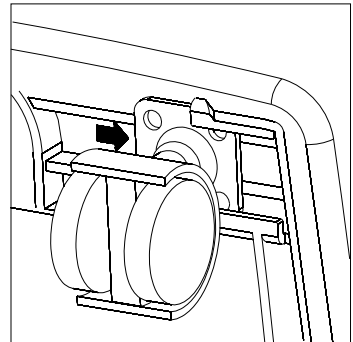

FUNCTION EXPLANATION

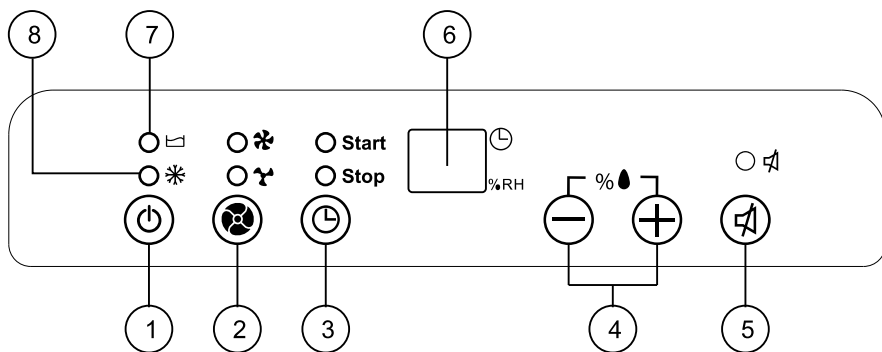

1) POWER Button: On / Off

Note : Auto-restart automatically continues operation when power is restored. No need to manually restart the dehumidifier.

2) FAN SPEED Button: High / Low

3) TIMER: Auto start / Auto stop

4) TIMER / HUMIDITY Set

5) SILENT MODE

Silent mode reduces the efficiency of dehumidification, and extend the operating time to reach the humidity target.

6) DISPLAY

HUMIDITY DISPLAY:

When unit is operating, it displays the current humidity. Press "-" or "+" buttons to select humidity setting. The humidity is adjusted in increments of 5% by each press. 10 seconds after setting humidity, the display will change back to the current humidity.

TIMER SET DISPLAY:

When unit is operating, it displays the current humidity. Press the TIMER button to set the machine auto stop . Press "-" or "+" buttons to select specified amount of time. 10 seconds after displaying the timer, the display will change back to current humidity.

When unit is in stand-by, press the TIMER button to set the machine auto start. Press "-" or "+" buttons to select specified amount of time.

FUNCTION EXPLANATION

7) WATER TANK LIGHT: When water tank is full, water tank full light illuminates.

8) DEFROST LIGHT: When temperature is low, unit gets into defrosting mode and defrost light illuminates.

After switching the unit off, the compressor has an automatic 3 minute time delayed start. Once the unit starts operation, the unit will run continuously for 3 minutes before setting the humidity for the first time.

OPERATING INSTRUCTIONS

• Start Operation

1) Place the product in an upright position on a flat, steady, stable, heat-resistant surface. Wait for at least 4 hours before operation. Make sure there is nothing flammable or heat sensitive within 100 cm (39 inches).

Operating the product in any other position could cause a hazard.

2) Insert the plug into a suitable wall socket. The dehumidifier is suitable for operation on an electricity supply having the same voltage as that shown on its rating label.

3) Make sure the water tank is correctly located. (After switching on the machine for the first time, if the "Bucket Full" lamp illuminates, just pull out the water tank, check the "float" lever is able to move freely, then return the water tank to the correct position.)

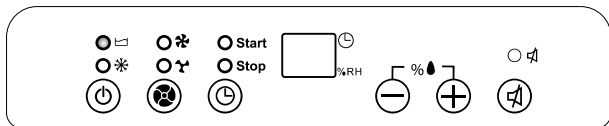
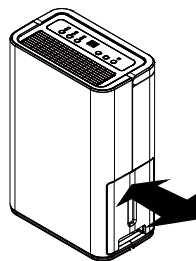
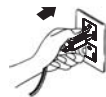

• When Water tank Full Lamp Is On

When the water tank is full the machine will stop and the "Water tank Full" light will illuminate. The water tank should be carefully removed from the machine by sliding it outwards from the front of the machine and it should be emptied. When the empty tank is replaced properly into the machine, the machine will start up and run normally.

Please use both hands to carefully empty the water tank.

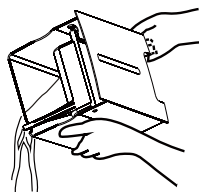

• DEFROST

When operating in low temperatures (less than 12°C) the surface of the evaporator will accumulate frost and effect the efficiency of the dehumidifier. When this happens the machine will go into periodic defrost mode automatically. This is quite normal. Defrost lamp will come on. The unit will operate in temperatures down to 5°C. Defrost time may vary. If the dehumidifier freezes up turn the unit off for few hours and then restart. It is not recommended to use the dehumidifer in temperatures below 5°C.

CONTINUOUS DRAINAGE

• Continuous Drainage Under Good Condition

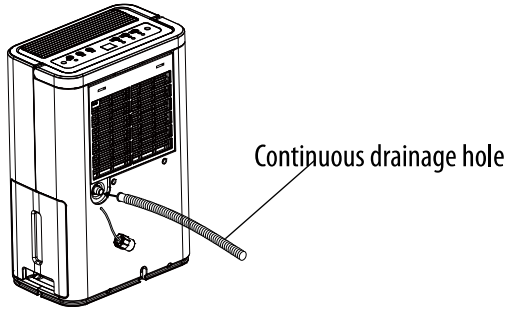

<ol style="list-style-type: none"> 1. Prepare PVC hose to drain out water (Hose supplied. Inner Diameter 13mm) 2. Take out the stopple of the drainage outlet . 	<p>Back of the unit</p> <p>For drainage</p> <p>Tube stopple</p>
<ol style="list-style-type: none"> 3. Connect the PVC hose with the drainage outlet. 	<p>Drainage PVC hose</p>
<ol style="list-style-type: none"> 4. Place the water tank on its original location. 	<p>Drainage PVC hose</p> <p>Push the water tank back into the unit toward the direction as the arrow points to</p>

• The Proper Way To Place The Water Drainage PVC Hose

When using continuous drainage, the PVC hose must be placed below the drainage hole. Avoid uneven surfaces and do not "kink" the hose.

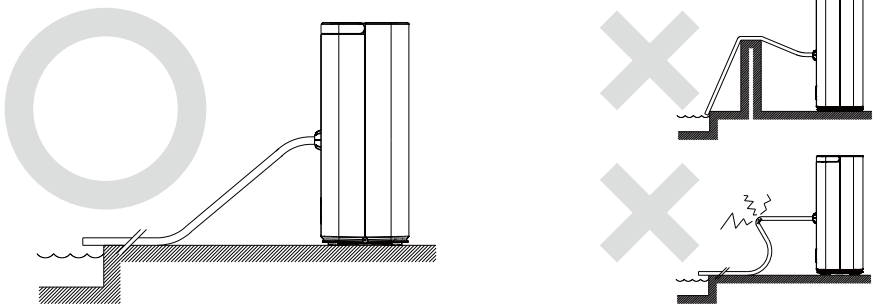

MAINTENANCE

Please make sure the dehumidifier is unplugged before servicing or cleaning the machine, for safety reasons!

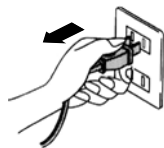

1) Clean the Shell :

- A. Wipe the shell using soft and clean cloth.
- B. If the dehumidifier is very dirty, please use mild detergent then wipe off the detergent with half dried cloth.
- C. Do not wash the machine with a hose, it will cause leakage of electricity.

2) Clean the Air Filter :

The purpose of the air filter is to filter the dust or unclean material in the air. If the filter is blocked by the dust the usage of the electricity will be greater than normal and there is a risk of overheating. For the best more efficient of removing moisture, please clean the filter every two weeks. Do not use in dusty area.

• Cleaning Steps :

- A. Pull out the filter gently.

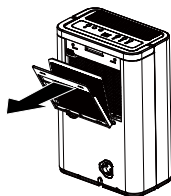

- B. Clean the filter by vacuum cleaner or washing with clean water then dry the filter using dry cloth.



- C. Place the filter back to it's position.

EMERGENCY

Please unplug the machine when there is something wrong. Contact the store immediately. Do not disassemble the dehumidifier yourself !

INSTRUCTION FOR SERVICING APPLIANCES CONTAINING R 290

Checks to the area

Prior to beginning work on systems containing flammable refrigerants, safety checks are necessary to ensure that the risk of ignition is minimised. For repair to the refrigerating system, the following precautions shall be complied with prior to conducting work on the system.

1. Work procedure

Work shall be undertaken under a controlled procedure so as to minimise the risk of a flammable gas or vapour being present while the work is being performed.

2. General work area

All maintenance staff and others working in the local area shall be instructed on the nature of work being carried out. Work in confined spaces shall be avoided. The area around the workspace shall be sectioned off. Ensure that the conditions within the area have been made safe by control of flammable material.

3. Checking for presence of refrigerant

The area shall be checked with an appropriate refrigerant detector prior to and during work, to ensure the technician is aware of potentially flammable atmospheres. Ensure that the leak detection equipment being used is suitable for use with flammable refrigerants, i.e. nonsparking, adequately sealed or intrinsically safe.

4. Presence of fire extinguisher

If any hot work is to be conducted on the refrigeration equipment or any associated parts, appropriate fire extinguishing equipment shall be available to hand. Have a dry powder or CO₂ fire extinguisher adjacent to the charging area.

5. No ignition sources

No person carrying out work in relation to a refrigeration system which involves exposing any pipe work that contains or has contained flammable refrigerant shall use any sources of ignition in such a manner that it may lead to the risk of fire or explosion. All possible ignition sources, including cigarette smoking, should be kept sufficiently far away from the site of installation, repairing, removing and disposal, during which flammable refrigerant can possibly be released to the surrounding space. Prior to work taking place, the area around the equipment is to be surveyed to make sure that there are no flammable hazards or ignition risks. "No Smoking" signs shall be displayed.

6. Ventilated area

Ensure that the area is in the open or that it is adequately ventilated before breaking into the system or conducting any hot work. A degree of ventilation shall continue during the period that the work is carried out. The ventilation should safely disperse any released refrigerant and preferably expel it externally into the atmosphere.

7. Checks to the refrigeration equipment

INSTRUCTION FOR SERVICING APPLIANCES CONTAINING R 290

Where electrical components are being changed, they shall be fit for the purpose and to the correct specification. At all times the manufacturer's maintenance and service guidelines shall be followed. If in doubt consult the manufacturer's technical department for assistance.

The following checks shall be applied to installations using flammable refrigerants:

- the charge size is in accordance with the room size within which the refrigerant containing parts are installed;
- the ventilation machinery and outlets are operating adequately and are not obstructed;

8. Checks to electrical devices

Repair and maintenance to electrical components shall include initial safety checks and component inspection procedures. If a fault exists that could compromise safety, then no electrical supply shall be connected to the circuit until it is satisfactorily dealt with. If the fault cannot be corrected immediately but it is necessary to continue operation, an adequate temporary solution shall be used. This shall be reported to the owner of the equipment so all parties are advised.

Initial safety checks shall include:

- that capacitors are discharged: this shall be done in a safe manner to avoid possibility of sparking;
- that there no live electrical components and wiring are exposed while charging, recovering or purging the system;
- that there is continuity of earth bonding

9. Repairs to sealed components

During repairs to sealed components, all electrical supplies shall be disconnected from the equipment being worked upon prior to any removal of sealed covers, etc. If it is absolutely necessary to have an electrical supply to equipment during servicing, then a permanently operating form of leak detection shall be located at the most critical point to warn of a potentially hazardous situation.

Particular attention shall be paid to the following to ensure that by working on electrical components, the casing is not altered in such a way that the level of protection is affected. This shall include damage to cables, excessive number of connections, terminals not made to original specification, damage to seals, incorrect fitting of glands, etc.

Ensure that apparatus is mounted securely.

Ensure that seals or sealing materials have not degraded such that they no longer serve the purpose of preventing the ingress of flammable atmospheres. Replacement parts shall be in accordance with the manufacturer's specifications,

NOTE The use of silicon sealant may inhibit the effectiveness of some types of leak detection equipment. Intrinsically safe components do not have to be isolated prior to working on them.

10. Repair to intrinsically safe components

Do not apply any permanent inductive or capacitance loads to the circuit without ensuring

INSTRUCTION FOR SERVICING APPLIANCES CONTAINING R 290

that this will not exceed the permissible voltage and current permitted for the equipment in use.

Intrinsically safe components are the only types that can be worked on while live in the presence of a flammable atmosphere. The test apparatus shall be at the correct rating. Replace components only with parts specified by the manufacturer. Other parts may result in the ignition of refrigerant in the atmosphere from a leak.

11. Cabling

Check that cabling will not be subject to wear, corrosion, excessive pressure, vibration, sharp edges or any other adverse environmental effects. The check shall also take into account the effects of aging or continual vibration from sources such as compressors or fans.

12. Detection of flammable refrigerants

Under no circumstances shall potential sources of ignition be used in the searching for or detection of refrigerant leaks. A halide torch (or any other detector using a naked flame) shall not be used.

13. Leak detection methods

The following leak detection methods are deemed acceptable for systems containing flammable refrigerants.

Electronic leak detectors shall be used to detect flammable refrigerants, but the sensitivity may not be adequate, or may need re-calibration. (Detection equipment shall be calibrated in a refrigerant-free area.) Ensure that the detector is not a potential source of ignition and is suitable for the refrigerant used. Leak detection equipment shall be set at a percentage of the LFL of the refrigerant and shall be calibrated to the refrigerant employed and the appropriate percentage of gas (25 % maximum) is confirmed.

Leak detection fluids are suitable for use with most refrigerants but the use of detergents containing chlorine shall be avoided as the chlorine may react with the refrigerant and corrode the copper pipe-work.

If a leak is suspected, all naked flames shall be removed/extinguished.

If a leakage of refrigerant is found which requires brazing, all of the refrigerant shall be recovered from the system, or isolated (by means of shut off valves) in a part of the system remote from the leak. Oxygen free nitrogen (OFN) shall then be purged through the system both before and during the brazing process.

14. Removal and evacuation

When breaking into the refrigerant circuit to make repairs – or for any other purpose – conventional procedures shall be used. However, it is important that best practice is followed since flammability is a consideration. The following procedure shall be adhered to:

- remove refrigerant;
- purge the circuit with inert gas;
- evacuate;

purge again with inert gas;

open the circuit by cutting or brazing.

The refrigerant charge shall be recovered into the correct recovery cylinders. The system shall be "flushed" with OFN to render the unit safe. This process may need to be repeated several times. Compressed air or oxygen shall not be used for this task.

Flushing shall be achieved by breaking the vacuum in the system with OFN and continuing to fill until the working pressure is achieved, then venting to atmosphere, and finally pulling down to a vacuum. This process shall be repeated until no refrigerant is within the system. When the final OFN charge is used, the system shall be vented down to atmospheric pressure to enable work to take place. This operation is absolutely vital if brazing operations on the pipe-work are to take place. Ensure that the outlet for the vacuum pump is not close to any ignition sources and there is ventilation available.

15. Charging procedures

In addition to conventional charging procedures, the following requirements shall be followed.

- Ensure that contamination of different refrigerants does not occur when using charging equipment. Hoses or lines shall be as short as possible to minimise the amount of refrigerant contained in them.
- Cylinders shall be kept upright.
- Ensure that the refrigeration system is earthed prior to charging the system with refrigerant.
- Label the system when charging is complete (if not already).
- Extreme care shall be taken not to overfill the refrigeration system.

Prior to recharging the system it shall be pressure tested with OFN. The system shall be leak tested on completion of charging but prior to commissioning. A follow up leak test shall be carried out prior to leaving the site.

16. Decommissioning

Before carrying out this procedure, it is essential that the technician is completely familiar with the equipment and all its detail. It is recommended good practice that all refrigerants are recovered safely. Prior to the task being carried out, an oil and refrigerant sample shall be taken in case analysis is required prior to re-use of reclaimed refrigerant. It is essential that electrical power is available before the task is commenced.

- a) Become familiar with the equipment and its operation.
- b) Isolate system electrically.
- c) Before attempting the procedure ensure that:
mechanical handling equipment is available, if required, for handling refrigerant cylinders;
all personal protective equipment is available and being used correctly; the recovery process is supervised at all times by a competent person; recovery equipment and cylinders conform to the appropriate standards.
- d) Pump down refrigerant system, if possible.
- e) If a vacuum is not possible, make a manifold so that refrigerant can be removed from

INSTRUCTION FOR SERVICING APPLIANCES CONTAINING R 290

various parts of the system.

f) Make sure that cylinder is situated on the scales before recovery takes place.

g) Start the recovery machine and operate in accordance with manufacturer's instructions.

h) Do not overfill cylinders. (No more than 80 % volume liquid charge).

i) Do not exceed the maximum working pressure of the cylinder, even temporarily.

j) When the cylinders have been filled correctly and the process completed, make sure that the cylinders and the equipment are removed from site promptly and all isolation valves on the equipment are closed off.

k) Recovered refrigerant shall not be charged into another refrigeration system unless it has been cleaned and checked.

17. Labelling

Equipment shall be labelled stating that it has been de-commissioned and emptied of refrigerant. The label shall be dated and signed. Ensure that there are labels on the equipment stating the equipment contains flammable refrigerant.

18. Recovery

When removing refrigerant from a system, either for servicing or decommissioning, it is recommended good practice that all refrigerants are removed safely.

When transferring refrigerant into cylinders, ensure that only appropriate refrigerant recovery cylinders are employed. Ensure that the correct number of cylinders for holding the total system charge are available. All cylinders to be used are designated for the recovered refrigerant and labelled for that refrigerant (i.e. special cylinders for the recovery of refrigerant). Cylinders shall be complete with pressure relief valve and associated shut-off valves in good working order. Empty recovery cylinders are evacuated and, if possible, cooled before recovery occurs.

The recovery equipment shall be in good working order with a set of instructions concerning the equipment that is at hand and shall be suitable for the recovery of flammable refrigerants.

In addition, a set of calibrated weighing scales shall be available and in good working order. Hoses shall be complete with leak-free disconnect couplings and in good condition. Before using the recovery machine, check that it is in satisfactory working order, has been properly maintained and that any associated electrical components are sealed to prevent ignition in the event of a refrigerant release. Consult manufacturer if in doubt.

The recovered refrigerant shall be returned to the refrigerant supplier in the correct recovery cylinder, and the relevant Waste Transfer Note arranged. Do not mix refrigerants in recovery units and especially not in cylinders.

If compressors or compressor oils are to be removed, ensure that they have been evacuated to an acceptable level to make certain that flammable refrigerant does not remain within the lubricant. The evacuation process shall be carried out prior to returning the compressor to the suppliers. Only electric heating to the compressor body shall be employed to accelerate this process. When oil is drained from a system, it shall be carried out safely.'

INSTRUCTION FOR SERVICING APPLIANCES CONTAINING R 290

19. Transport of equipment containing flammable refrigerants (Annex CC.1)

Compliance with the transport regulations

20. Discarded appliances supplies flammable refrigerants

See National Regulations.

21. Storage of equipment/appliances

The storage of equipment should be in accordance with the manufacturer's instructions.

22. Storage of packed (unsold) equipment

Storage package protection should be constructed such that mechanical damage to the equipment inside the package will not cause a leak of the refrigerant charge.

The maximum number of pieces of equipment permitted to be stored together will be determined by local regulations.

23. Marking of equipment using signs

See local regulations

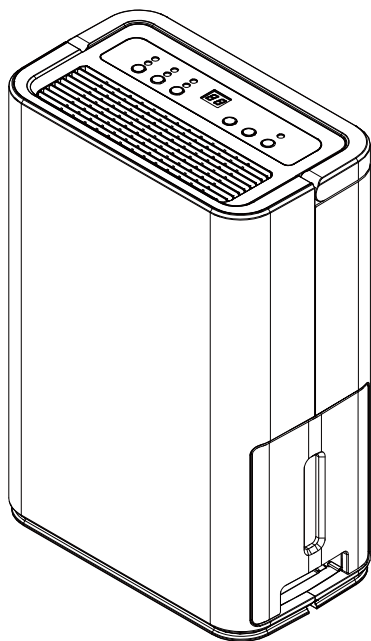

X 1



X 1 (L=1m)

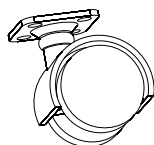

X 5

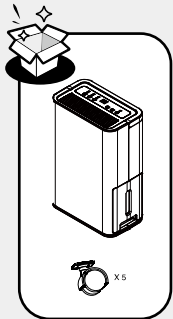

FR: Montage / ES: Montaje / PT: Montagem / IT: Montaggio / EL: Συναρμολόγηση /
PL: Montaż / RO: Montaj / BR: Montagem / EN: Assembly

1

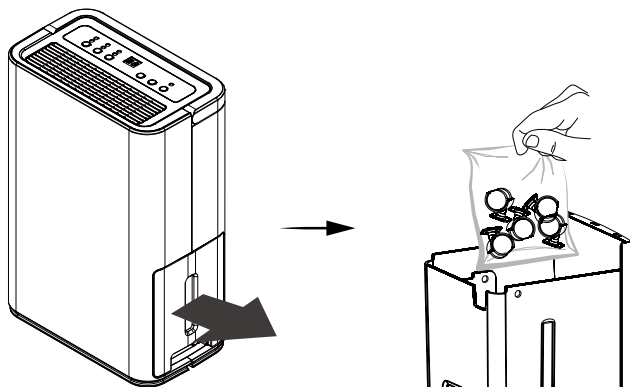

2

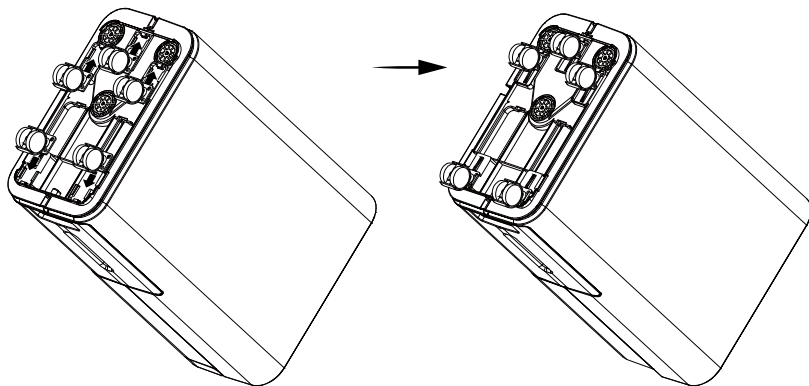

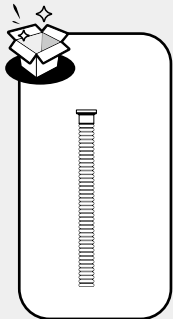

3

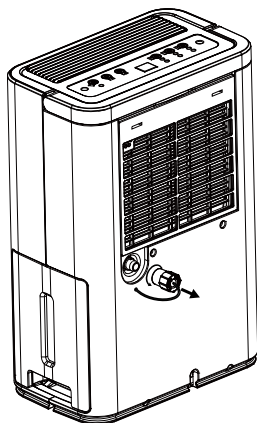

4

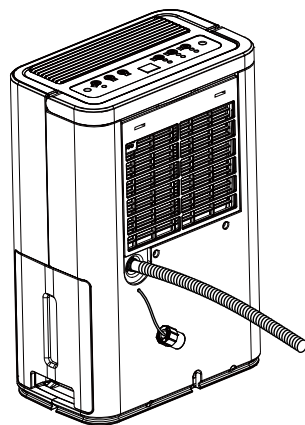
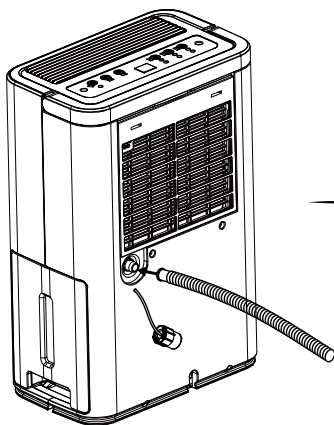

5

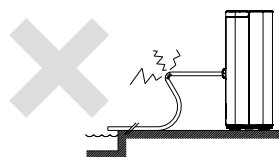
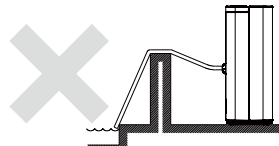
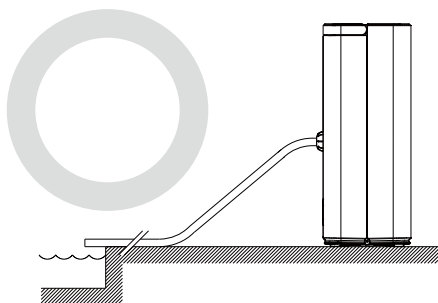

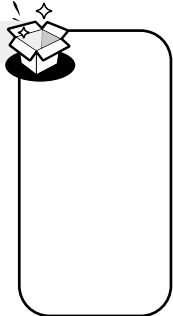

FR: Utilisation / ES: Utilización / PT: Utilização / IT: Uso / EL: Χρήση /
PL: Użytkowanie / RO: Utilizare / EN: Use

1

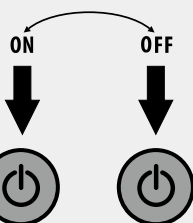
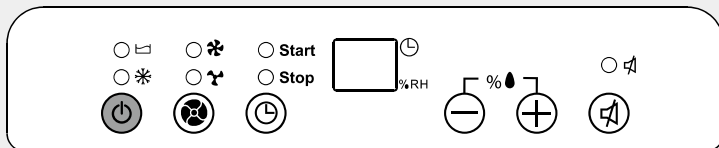

2

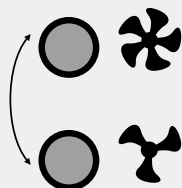
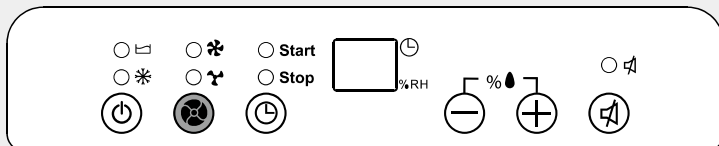

3

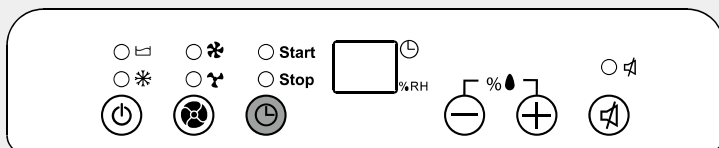

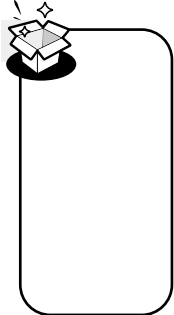

4

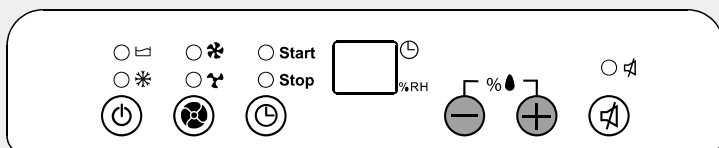

1-24H

%RH **CO-40-45...60-65-70 %RH**

**(CO: déshumidifier en continu/
deshumidificación continua/
desumidificação continua/
deumidificazione continua/
συνεχής αφυδάτωση/
ciągłe osuszanie/
continuu dezumidificați/
continuous dehumidify)**

5

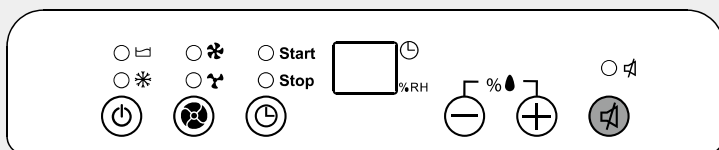

ON

OFF



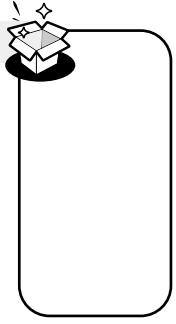

FR: Entretien / ES: Mantenimiento / PT: Manutenção / IT: Manutenzione /
EL: Συντήρηση / PL: Konserwacja / RO: Întreținere / EN: Maintenance

1

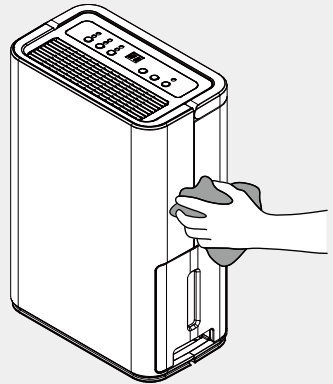
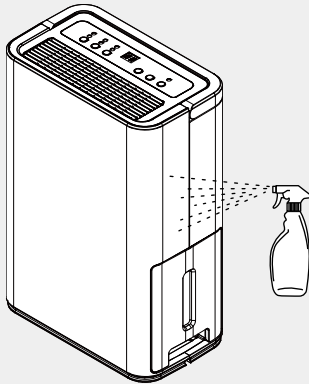
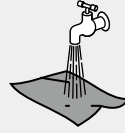

2

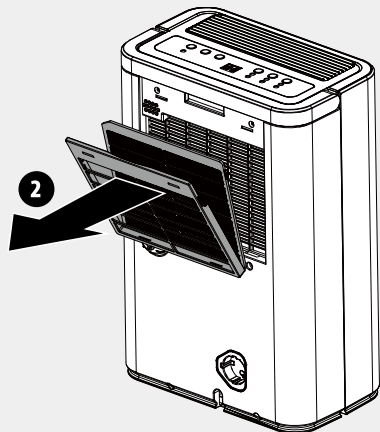
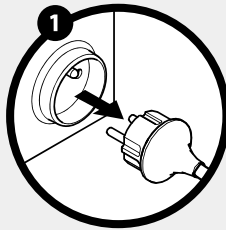

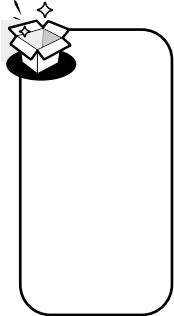

3

1

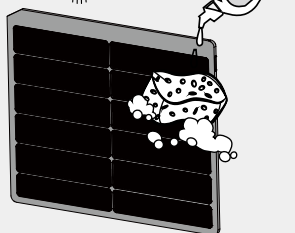

2

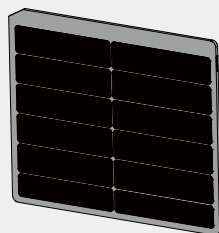

4

2

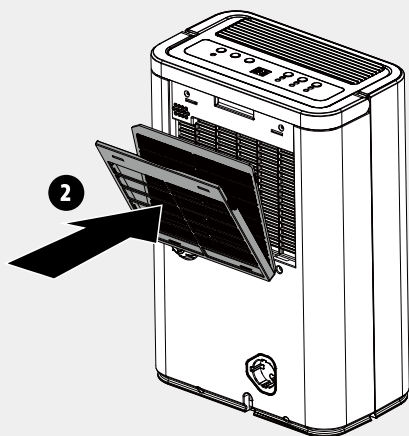

5

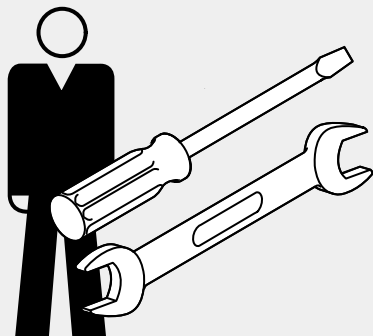

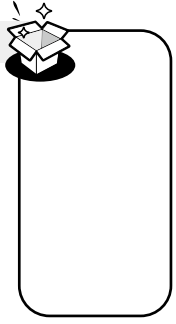

FR: Hivernage / ES: Durante el invierno / PT: Preparação para o inverno /
IT: Rimessaggio / EL: Αποθήκευση το χειμώνα / PL: Przechowywanie /
RO: Păstrare pe perioada iernii / EN: Winter storage

1

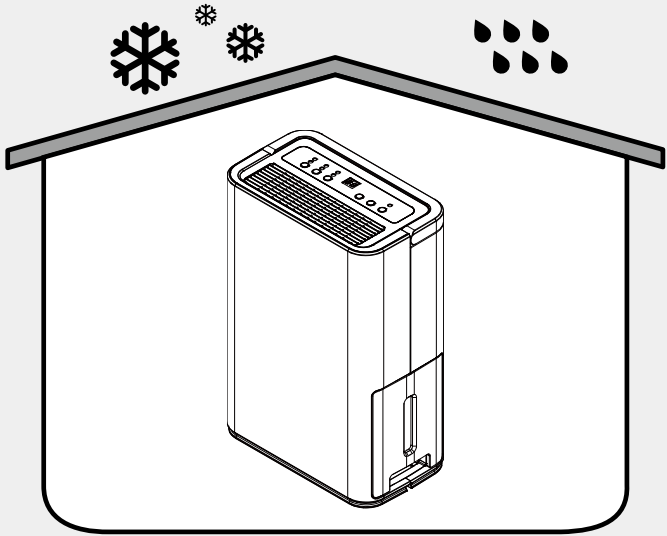



* Garantie 2 ans / 2 años de garantía / Garantia de 2 anos / Garanzia 2 Anni / Εγγύηση 2 ετών /
Gwarancja 2-letnia / Garanție 2 ani / 2-year guarantee

ADEO Services - 135 Rue Sadi Carnot - CS 00001
59790 RONCHIN - France



Made in P.R.C. 2019

