

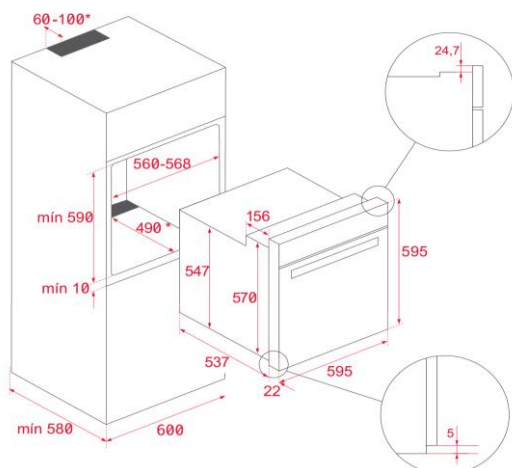

SERIE NEO
El horno, reinventado

TOTAL

Dibujo técnico



Características

Horno HydroClean

- **Sistema de limpieza Teka Hydroclean® ECO**
- Multifunción - 6 funciones de cocinado
- Mandos escamoteables
- Calentamiento rápido
- Panel liso antihuella
- Programador mecánico de paro de cocción
- Rango temperatura: 50-250°C
- Soportes cromados **FastClick** con sistema de 1 guía extraíble Plus-Extension, cinco alturas de cocinado
- Iluminación superior
- Cavity y bandejas con esmalte **BrightClean**
- Sistema **ThermoSeal**, alto rendimiento y llamativo diseño rojo
- Puerta dos cristales, interior todo cristal y tirador **T-Jewel**
- Ventilación dinámica
- Sistema de evacuación de gases por bóveda
- Bandeja profunda esmaltada y parrilla (con sistema antivuelco)

| Color | Referencia | EAN 13 |
|-------|------------|---------------|
| Inox | 111010064 | 8434778033939 |

Datos técnicos

- Capacidad neto/bruto 70/71
- Eficiencia energética A
- Potencia nominal máxima, W: 2.615
- Resistencia grill: normal/maxigrill, W: 1400/-
- Resistencia bóveda + solera, W: 2.550
- Resistencia turbo, W: -
- Turbina multifunción, W: 22
- Motor refrigeración, W: 18