

BATERÍAS DE LITIO
LiFePO₄

MasterBat[®]



SERIE MB

MB-12Li200-BLCD



12,8 V



200 Ah

**MASTER
BATTERY**



Paseo de Extremadura, 39 - 28935 Móstoles - Madrid
(España) Tel. +34 918 021 649 - Fax. +34 917 750 542
info@masterbattery.es - www.masterbattery.es

ceroCO₂

DESCRIPCIÓN DEL PRODUCTO

Batería de litio-ferrofosfato (LiFePO_4) diseñada para la sustitución del plomo-ácido con mejores prestaciones:

- Altísima densidad y capacidad energéticas.
- Mayor vida útil.
- Mayor seguridad (sin mantenimiento).
- Paralelizable y enseriable hasta 4 unidades (4x4).

APLICACIONES

- UPS/EPS
- TELECOM
- Acumulación de excedente solar
- Movilidad autónoma

ESPECIFICACIONES TÉCNICAS PRINCIPALES

Capacidad Nominal:		200 Ah
Voltaje Nominal:		12,8 V
Corriente de Carga Recomendada:	(0,2 C)	40 A
Corriente de Carga Máxima (*):		100 A
Corriente de Descarga Recomendada:	(0,2 C)	40 A
Corriente de Descarga Máxima (*):		200 A
Ciclos de Vida:	(100% DoD)	2500 ciclos
Temperatura de Funcionamiento:	Carga:	0°C ~ 45°C
Temperatura de Almacenamiento:	Descarga:	- 20°C ~ 60°C - 10°C ~ 35°C

(*). Cargar y descargar a intensidades superiores a la recomendada pueden dañar a largo plazo las prestaciones y vida útil de la batería.

DIMENSIONES

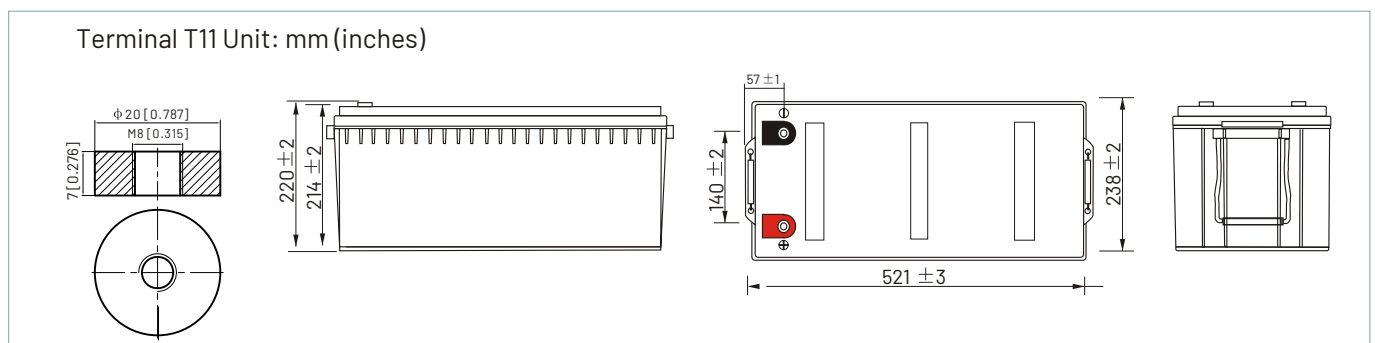

CURVAS DE FUNCIONAMIENTO

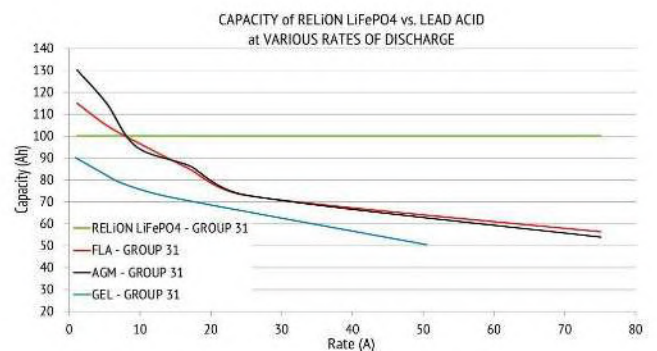
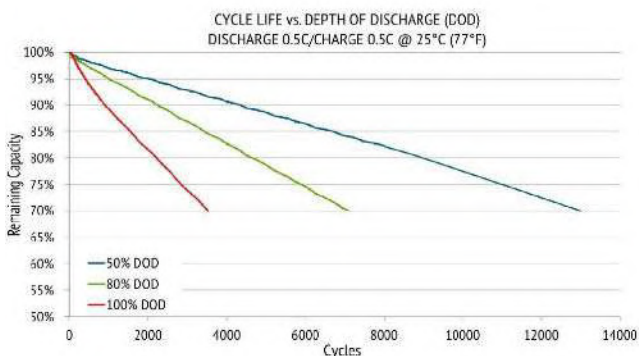
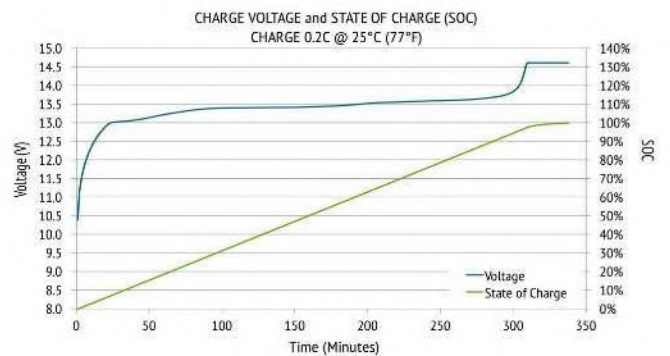
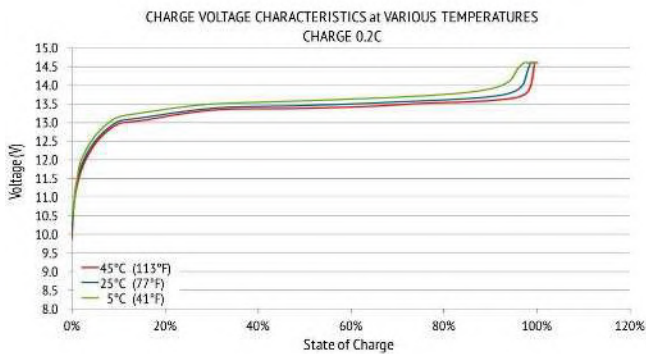
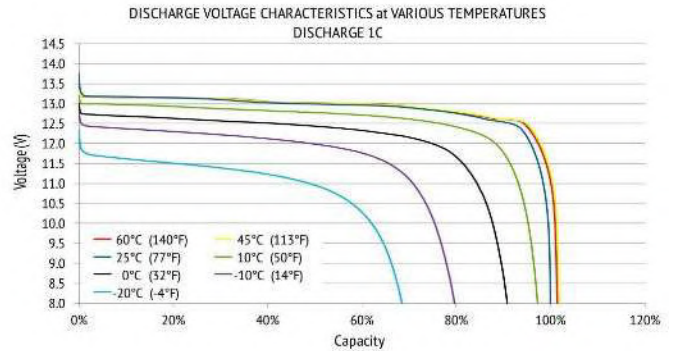
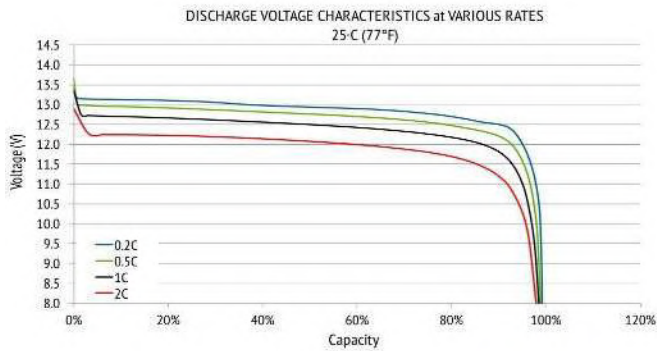

ESPECIFICACIONES ELÉCTRICAS

Voltaje de carga bulk:	14,6 V
Voltaje de carga de flotación:	13,8-14V
Voltaje de Corte de Descarga:	10 V
Resistencia Interna:	≤ 10 mΩ

OTRAS ESPECIFICACIONES

Dimensiones (Longitud x Anchura x Altura):	521 x 238 x 220 mm
Peso:	Aprox. 19,5 kg
Conector de Salida:	M8

PROTECCIONES

- Protección contra Sobredescargas
- Protección contra Sobrecarga
- Protección contra Sobretensión de Carga/
Descarga
- Protección contra Cortocircuitos
- Protección contra Temperaturas Excesivas

CERTIFICACIONES

UN 38.8 MSDS , DG certificate, CE

ACCESORIOS



LCD PANEL



BLUETOOTH

