

Hailo



Échafaudage

Scaffolding / Gerüst / Andamio / Trabattello / Andaime

3

ANNÉES GARANTIE*

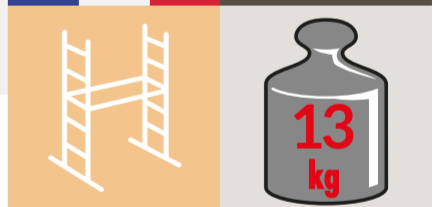

HOBBYSTEP H3



Simplicité de montage, montants en aluminium, accès rapide, charge maximum 150kg.

Easy assembly, aluminium ladders, quick access, maximum load 150kg.
Einfache Montage, Aluminium-Leitern, schneller Zugriff, maximale Belastung 150kg.
Fácil instalación, escalada de aluminio, rápido acceso, carga máxima 150kg.
Facile da montare, montanti in alluminio, accesso rapido, carico massimo 150 kg.
Fácil de montar, montantes em alumínio, acesso rápido, carga máxima 150kg

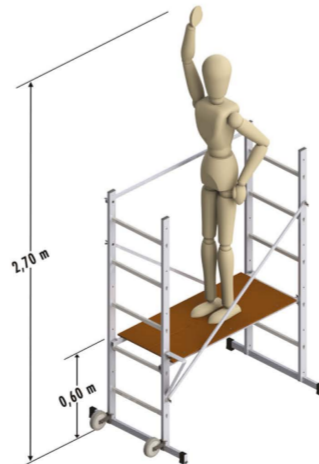
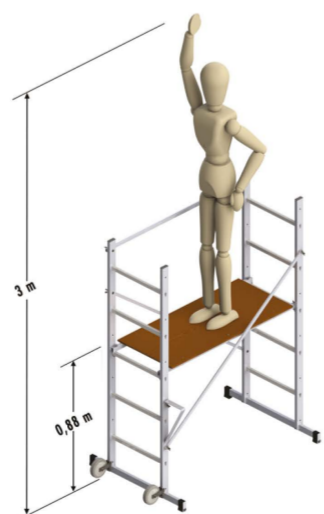
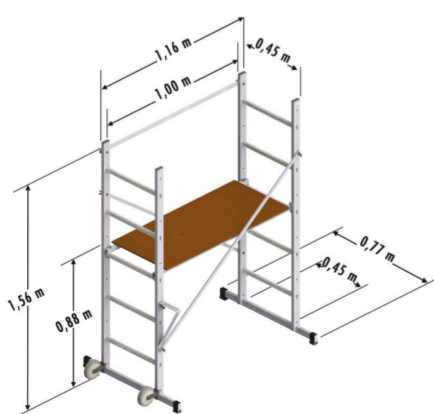

Charge maximum 150kg
Maximum load 150kg
Maximale Belastung 150kg
Carga máxima 150kg
Carico massimo 150 kg

Dimensions
Dimensions
Größe
Dimensiones
Dimensioni

Hauteur de travail : 3m
Working height : 3m
Arbeitshöhe : 3m
Altura de trabajo : 3m
Altezza di lavoro: 3 m

Hauteur de travail : 2,70m
Working height : 2,70m
Arbeitshöhe : 2,70m
Altura de trabajo : 2,70m
Alteza di lavoro : 2,70m

*Years warranty
Jahre Garantie
Años de garantía
Anni di garanzia
Anos de garantía

Hailo France | Rue du Servon | 86300 La Chapelle Viviers - www.hailo-shop.fr
Sous réserve de modifications techniques. Les dimensions et les poids sont donnés à titre indicatif.



**Max. Height
3 m**

NF E85-200



9473-901





Instructions d'installation

Avant toute utilisation : lire attentivement la notice de montage et la conserver - Exclusivement à usage domestique

Before use : please carefully read and keep the assembly instructions - Exclusively for domestic use

Vor der Benutzung : Aufbauanleitung aufmerksam durchlesen und aufbewahren - Exklusiv für den Hausgebrauch

Antes de usarlo : por favor, lea las instrucciones para el montaje y le conserve - Exclusivamente para uso doméstico

Prima dell'uso: leggere e conservare le istruzioni di installazione - Solo per uso domestico.

Antes de usar: ler e guardar as instruções de instalação - Apenas para uso doméstico.

Numéro d'article
9473-901

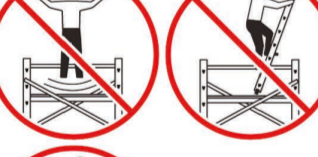
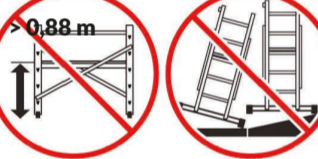
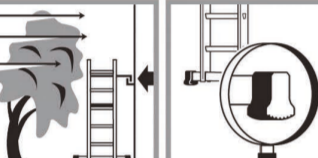
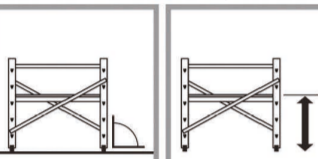

HAILO FRANCE SAS
86300 LA CHAPELLE VIVIERS
www.hailo-shop.fr

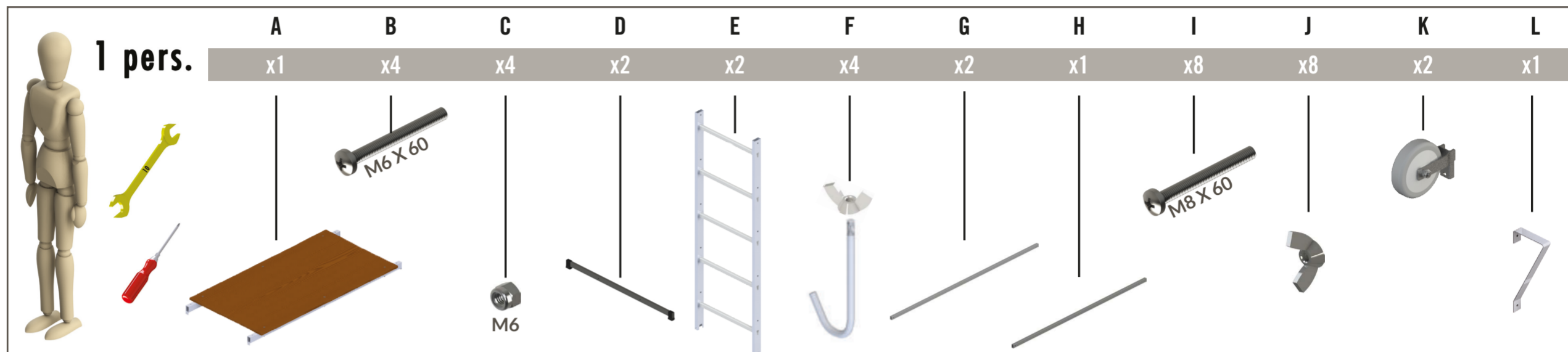

***Vérifier l'état des écrous freins à chaque montage**

*Check the condition of each mounting locknuts

*Überprüfen Sie den Zustand der einzelnen Befestigungsmuttern

*Verificar el estado de los contratuercos antes cada montaje

*Controllare lo stato dei dadi dei freni ad ogni montaggio

*Verifica o estado das porcas de travão em cada montagem

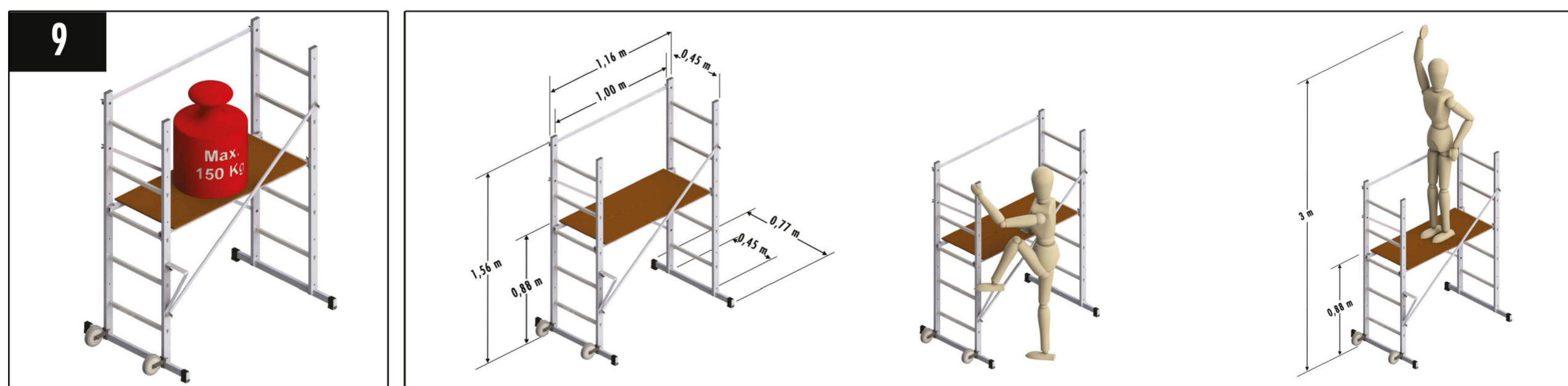
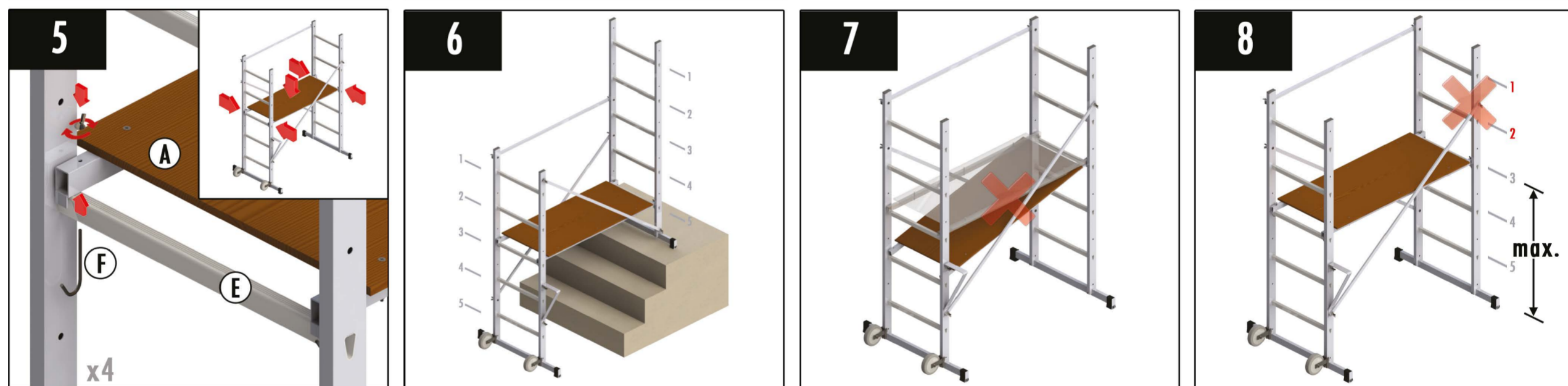
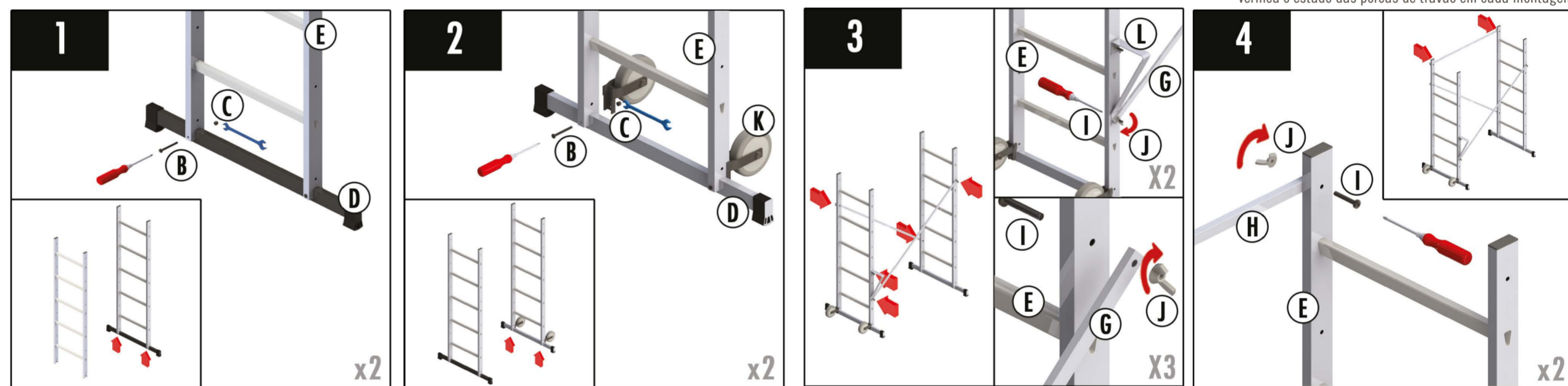

<p>Problèmes liés au montage Assembly problems / Montageprobleme / Problemas de montaje / Problemi di assemblaggio / Problemas com a montagem</p>	<p>Résolution des problèmes Solving problems / Probleme lösen / Resolución de problemas / Risoluzione dei problemi / Resolução de problemas</p>	<p>SAV After sales service / Siehe Service / Servizio postventa / Servizio post-vendita / Serviço pós-venda</p>
<p>Une ou plusieurs pièces manquantes en fin de montage Missing one or more piece once completely assembled - Ein oder mehrere Teile fehlen Ende der Montage - Faltan una o más piezas al fin del montaje - Mancano una o più parti alla fine dell'assemblaggio - Falta uma ou mais peças no final da montagem</p>	<p>Se reporter aux consignes de montage Refer to installation instructions Siehe Installationsanweisungen Consultarse en el prospecto Consultare le istruzioni per l'installazione Consultar as instruções de instalação</p>	<p>Prendre contact avec le SAV du distributeur 05 49 39 02 02 - sav@hailo.fr Contact post-sale service 05 49 39 02 02 - sav@hailo.fr Siehe Service kontaktieren Händler 05 49 39 02 02 - sav@hailo.fr Contactar al servicio postventa del distribuidor 05 49 39 02 02 - sav@hailo.fr</p>
<p>Une ou plusieurs pièces restantes en fin de montage One or more leftover pieces once completely assembled - Ein oder mehrere Einheiten auf Lage ram Ende der Montage verbleib - Se quedan una o más piezas al fin del montaje - Uno o più pezzi rimasti alla fine dell'assemblaggio - Uma ou mais partes restantes no final da montagem</p>	<p>Interrompre le montage du produit Interrupting the installation of the product - Unterbrechen der Installation des Produkts Interrumpir el montaje del producto - Interrompe o montagem do produto Interrompere l'assemblaggio del prodotto - Interromper a montagem do produto</p>	<p>Contattare il servizio di assistenza del distributore 05 49 39 02 02 - sav@hailo.fr Contactar o departamento de serviço do distribuidor 05 49 39 02 02 - sav@hailo.fr</p>
<p>Une ou plusieurs pièces défectueuses ou déformées durant le montage One or more defective pieces during assembling - Ein oder mehrere defekte Teile oder der Montage verformt - Uno o más partes deformadas o deformada durante el montaje - Uno o plusieurs pièces défectueuses ou déformées durant le montage - Una o più parti difettose o deformate durante l'assemblaggio - Uma ou mais peças defeituosas ou deformadas durante a montagem</p>	<p>Interrompre le montage du produit Interrupting the installation of the product - Unterbrechen der Installation des Produkts Interrumpir el montaje del producto - Interrompe o montagem do produto Interrompere l'assemblaggio del prodotto - Interromper a montagem do produto</p>	<p>Contattare il servizio di assistenza del distributore 05 49 39 02 02 - sav@hailo.fr Contactar o departamento de serviço do distribuidor 05 49 39 02 02 - sav@hailo.fr</p>

Le produit ne doit être utilisé qu'après montage complet et lecture attentive des instructions d'utilisation. Ce produit ne doit pas être utilisé par des enfants et doit être impérativement tenu hors de leur portée. Stocker à l'abri de l'air, de l'humidité et des changements climatiques. Avant chaque utilisation, vérifier l'état de l'échafaudage. Nettoyer à l'aide d'un chiffon humide les parties salies ou glissantes (plateforme/montant/embouts plastiques), NE PAS UTILISER à proximité d'une zone à courant basse et haute tension. Pour tous conseils, prendre contact avec le SAV du distributeur.
The product should only be used after strictly reading the installation instructions and having completely assembled the product. This product should not be used by children and should be strictly kept out of their reach. Protect from air, humidity, and temperature variation. DO NOT USE near electric cables with low and high tension. For all advice, contact with the SAV of the distributor.
Das Produkt darf erst nach vollständiger Montage und sorgfältiger Lektüre der Anweisungen benutzt werden und sollte streng asserhalb ihrer aufbewahrt werden. Bewahren Sie in der Luft Schutz, Feuchtigkeit und Klimawandel. NICHT BEI Hoch und Niederspannungsfelder BENUTZEN.
Solo se debe usar el producto después un montaje completo y la lectura atenta del prospecto. No se debe usar por niños y debe mantenerse estrictamente fuera de su alcance. Tienda protegida del aire, la humedad y los cambios de temperaturas. Antes de usar, revise el estado del andamio. Limpiar las partes sucias o deslizantes con un paño húmedo. NO USAR cerca de un área de coriente eléctrica alta y baja tensión.
Il prodotto può essere utilizzato solo dopo essere stato completamente assemblato e dopo aver letto attentamente le istruzioni per l'uso. Questo prodotto non deve essere utilizzato dai bambini e deve essere tenuto fuori dalla loro portata. Conservare al riparo dall'aria, dall'umidità e dai cambiamenti climatici. Prima di ogni utilizzo, verificare le condizioni del ponteggio. Pulire le parti sporche o scivolose (piattaforma/montaggio/parti in plastica) con un panno umido. NON USARE in prossimità di aree a bassa o alta tensione. Per consigli, contattare il servizio di assistenza del distributore.
O produto só pode ser utilizado após ter sido completamente montado e as instruções de funcionamento terem sido cuidadosamente lidas. Este produto não deve ser utilizado por crianças e deve ser mantido fora do seu alcance. Armazenar longe do ar, humidade e alterações climáticas. Antes de cada utilização, verificar o estado do andaime. Limpar quaisquer peças sujas ou escorregadias (plataforma/montagem/ pedaços de plástico) com um pano húmido. NÃO UTILIZAR nas proximidades de áreas de baixa ou alta tensão. Para aconselhamento, contactar o departamento de serviço do distribuidor.