

**TC180II-I**

**ES**  
**Manual de usuario**

**EN**  
**Operating**  
**Instructions**

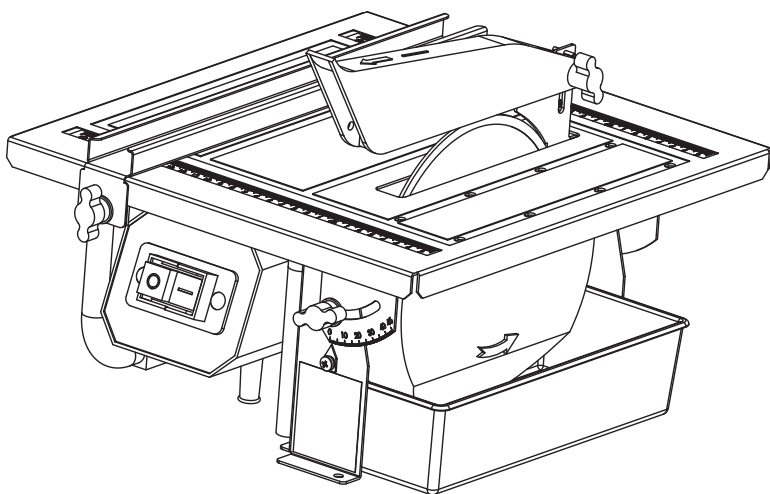

**ADEO Services 135 Rue Sadi Carnot-CS 00001 59790 RONCHIN-France**



*Laurent LV*

*2019-07-22*

# TC180II-I TILE CUTTER

## User Manual

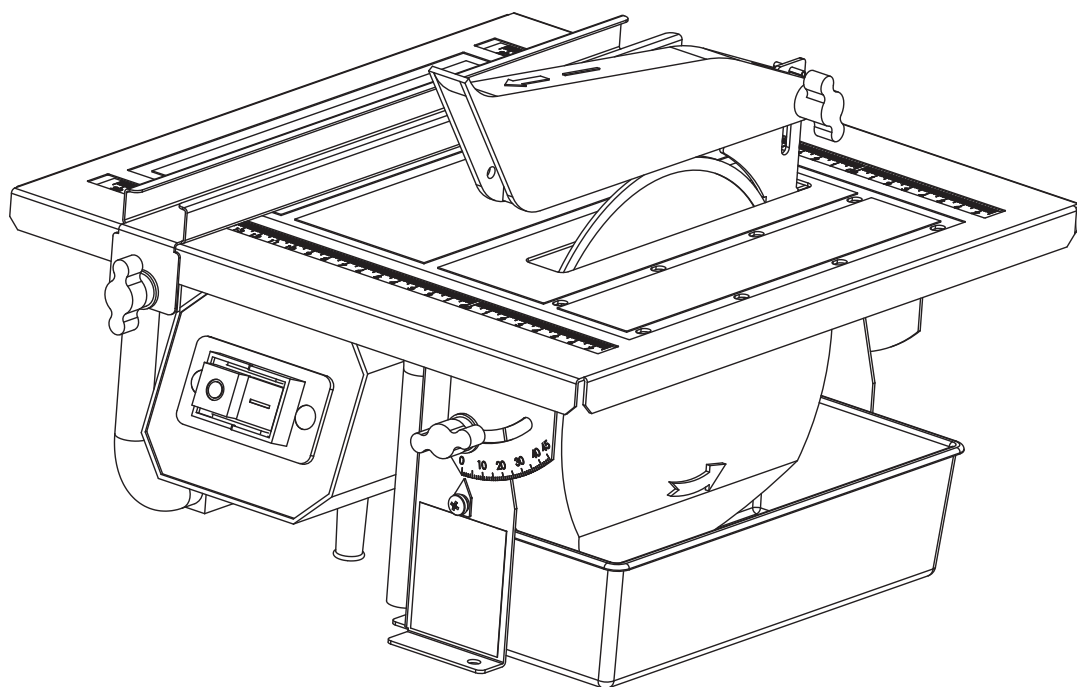

ADEO SERVICES  
135 Rue Sadi Carnot - CS 00001  
59790 RONCHIN - France  
MADE IN P.R.C 2019



original instructions

## Dear Customer

Your new tile cutter is easy to use. This high-performance machine can be used for a wide variety of purposes and is an indispensable tool for any do-it-yourself enthusiast.

### **We hope that you will enjoy using this tool**

This tile cutter was built in accordance with the effective European standards and German appliance and product safety law.

When using electrical appliances, as a matter of principle, some safety precautions must be taken in order to avoid possible injury or damage. Therefore, read carefully through this manual and keep it carefully so that the information will be available to you at any time.

**We do not assume any liability for accidents or injuries, which are caused by failure to follow the directions in this manual.**

**For household use only! Not for use in commercial or professional environments.**

### Table of contents:

1.	Use	3
2.	Technical information	3
3.	Symbols and abbreviations	4
4.	General safety instructions for power tools	5
5.	Special measures	9
6.	Description	10
7.	Scope of delivery	12
8.	Before use	12
9.	Start-up	23
10.	Handling	24
11.	Cleaning, maintenance, storage and repair	28
12.	Troubleshooting	30
13.	Disposal	31

## 1. Use

The Tile Cutter is a rated power of 600 Watt.

Proper use of this electric tile cutter includes only the cutting of small to medium-sized ceramic, marble and granite tiles, and flagstones. The maximum cutting depth may not be exceeded. Only diamond cutting discs with a plain (“untoothed” or “smooth”) edge may be used. Diamond cutting discs must be cooled with water. Mitre cuts of up to 45° may be performed. The power tool is intended for private use only. All other applications are excluded.

## 2. Technical information

<b>General</b>	
Nominal voltage	230 V~
Nominal frequency	50 Hz
Nominal power	600 W
Operating mode	S2 : 20 min (short-term operation)
No load speed	2950 min <sup>-1</sup>
Ø disc	180 mm Ø disc holder (flange): 22.2 mm
Disc holder (flange)	22.2 mm
Maximum cutting depth for a 90° cut	29 mm
Maximum cutting depth for a 45° cut	21 mm
Table's tilting range	0 - 45°
Protection class (PC)	I
Protection type	IP44
<b>Sound</b>	
Sound pressure level L <sub>pA</sub>	63 dB(A)
Sound power level L <sub>WA</sub>	76 dB(A)
Uncertainty K	K <sub>pA</sub> =3 dB(A);K <sub>WA</sub> =3 dB(A)

\* This machine is designed for operating in S2 mode (short-term operation) This means that you can operate the machine for an uninterrupted period of 20 minutes at most with a nominal load After this period of time has elapsed, you must switch off the appliance and allow it to cool down completely. Afterwards, it can be used again for a maximum of 20 minutes.

**NOTE:** The noise levels indicated have been determined according to EN 61029-1.

### 3. Symbols and abbreviations

On the rating plate, the power tool and in the instructions you will find the following symbols and abbreviations, among others. Familiarise yourself with their meaning before using the power tool.

V~	Volts, alternating voltage
Hz	Hertz
W	Watts
mm	Millimetres
kg	Kilograms
SN	Serial number



A general warning sign which warns users to be alert and attentive to general risks. It's shown in conjunction with warning instructions or other symbols. Failure to heed these can cause harm to humans or machines.



An instructional sign which directs each user to read the user manual carefully before using the tool and to make it available to all users.



A prohibitory sign, forbidding the use of serrated cutting discs Only cutting discs with plain edges can be used with this machine.



A warning sign which warns every user about cuts from the rotating cutting disc. Pay attention to your fingers. Caution. There is a risk if being cut. Cut workpieces can also have sharp cutting edges and splinters.



An instructional sign which directs all users and people in the work area to use ear protectors.



Wear a mask.



This product is recyclable. If it cannot be used anymore, please take it to waste recycling centre.



An instructional sign which directs all users and people in the work area to use protective goggles.



An instructional sign which directs all users to use protective gloves.

#### 4. General safety instructions for power tools

	<p><b>WARNING</b> Read all of the safety instructions and directions before using this power tool.</p> <p><b>WARNING !</b> When using electric tools basic safety precautions should always be followed to reduce the risk of fire, electric shock and personal injury including the following. Read all these instructions before attempting to operate this product and save these instructions".</p>
-----------------------------------------------------------------------------------	-------------------------------------------------------------------------------------------------------------------------------------------------------------------------------------------------------------------------------------------------------------------------------------------------------------------------------------------------------------------------------------------------------------

1. This appliance is not intended for use by people (including children) with limited experience and/or knowledge of such appliances, unless they are supervised by a person responsible for their safety or received instructions from that person on how the appliance is to be used. Children must be supervised to ensure that they do not play with the machine.
2. Store the user manual so that it is always available to each operator when the tool is being used.
3. If you lend this appliance to others, please pass along the user manual also to ensure that it is used safely. Instruct inexperienced people in accordance with this user manual.



##### 4.1 Precautions for working safely

1. **Keep work area clear**
  - Cluttered areas and benches invite injuries.
2. **Consider work area environment**
  - Do not expose tools to rain.
  - Do not use tools in damp or wet locations.
  - Keep work area well lit.

- Do not use tools in the presence of flammable liquids or gases.
- 3. Guard against electric shock**
  - Avoid body contact with earthed or grounded surfaces (e.g. pipes, radiators, ranges, refrigerators).
- 4. Keep other persons away**
  - Do not let persons, especially children, not involved in the work touch the tool or the extension cord and keep them away from the work area.
- 5. Store idle tools**
  - When not in use, tools should be stored in a dry locked-up place, out of reach of children.
- 6. Do not force the tool**
  - It will do the job better and safer at the rate for which it was intended.
- 7. Use the right tool**
  - Do not force small tools to do the job of a heavy duty tool.
  - Do not use tools for purposes not intended; for example do not use circular saws to cut tree limbs or logs.
- 8. Dress properly**
  - Do not wear loose clothing or jewellery, they can be caught in moving parts.
  - Non-skid footwear is recommended when working outdoors.
  - Wear protective hair covering to contain long hair.
- 9. Use protective equipment**
  - Use safety glasses.
  - Use face or dust mask if working operations create dust.
- 10. Connect dust extraction equipment**
  - If the tool is provided for the connection of dust extraction and collecting equipment, ensure these are connected and properly used.
- 11. Do not abuse the cord**
  - Never yank the cord to disconnect it from the socket. Keep the cord away from heat, oil and sharp edges.
- 12. Secure work**
  - Where possible use clamps or a vice to hold the work. It is safer than using your hand.
- 13. Do not overreach**
  - Keep proper footing and balance at all times.
- 14. Maintain tools with care**
  - Keep cutting tools sharp and clean for better, and safer performance.
  - Follow instruction for lubricating and changing accessories.
  - Inspect tool cords periodically and if damaged have them repaired by an authorized service facility.
  - Inspect extension cords periodically and replace if damaged.
  - Keep handles dry, clean and free from oil and grease.
- 15. Disconnect tools**
  - When not in use, before servicing and when changing accessories such as blades, bits and cutters, disconnect tools from the power supply.
- 16. Remove adjusting keys and wrenches**
  - Form the habit of checking to see that keys and adjusting wrenches are removed from the tool before turning it on.
- 17. Avoid unintentional starting**
  - Ensure switch is in "off" position when plugging in.

**18. Use outdoor extension leads**

- When the tool is used outdoors, use only extension cords intended for outdoor use and so marked.

**19. Stay alert**

- Watch what you are doing, use common sense and do not operate the tool when you are tired.

**20. Check damaged parts**

- Before further use of tool, it should be carefully checked to determine that it will operate properly and perform its intended function.
- Check for alignment of moving parts, binding of moving parts, breakage of parts, mounting and any other conditions that may affect its operation.
- A guard or other part that is damaged should be properly repaired or replaced by an authorized service centre unless otherwise indicated in this instruction manual.
- Have defective switches replaced by an authorized service centre.
- Do not use the tool if the switch does not turn it on and off.

**21. CAUTION!**

- Use of other insertion tools or accessories can pose a risk of injury to you.

**22. Have your power tool repaired by a qualified electrician**

- This power tool is in compliance with the safety regulations which are in force. Repairs should only be carried out by a qualified electrician, using original spare parts. Otherwise, the user could be subject to accidents.

4.2



**Additional safety directions for tile cutters and stone-cutting machines**

1. Ensure that the directional arrow on the cutting disc matches the directional arrow on the machine (the motor's rotating direction).
2. No other people should be in the immediate vicinity of the machine when you are using it. Bystanders must be kept at an appropriate safe distance.
3. Never run the power cord over the machine table!
4. Never cut "free hand". The workpiece must always be stable and lie flat on the machine table. The workpiece must always be pressed tightly up against the fence.

5. Never cut workpieces which are so small that they cannot be safely pressed against the fence and could be twisted.
6. Never cut workpieces which are so small that they can't be held at a safe distance from the cutting disc.
7. Always cut only one work piece. Never cut several workpieces at the same time. Workpieces should never be laid behind one another or on top of one another. There is a danger of jamming and being flung away.
8. Make sure that the workpiece cannot slip or get jammed in the cutting disc while it is being cut.
9. Clean the work surface and the workpiece after each cut. Switch the machine off to clean it. There should be no foreign bodies on the workpiece or the machine table. Cut tile parts can get caught in the cutting disc and flung around.
10. Never remove any cut parts, if the machine is switched on. Risk of cuts!
11. Cut workpieces can have sharp cutting edges. Careful, you may cut yourself!
12. Unplug the machine, if you are leaving it unattended.
13. Only use clean water without any additives as a coolant.
14. Never expose the machine to the elements for an unnecessarily long period of time.





#### 4.3 Residual risks

Even if you operate this power tool according to the instructions residual risks will always remain. The following risks may arise due to the design and construction of this power tool:

1. Damage to health resulting from hand-arm vibrations if the power tool is used for a long period of time or is not used or maintained properly.
2. Injuries and material damage caused by loose tool attachments which, because of sudden damage, wear or improper fitting, are unexpectedly thrown out of/from the power tool.

	<p><b>WARNING</b></p> <p>This power tool generates an electromagnetic field during operation. This field may impair active or passive medical implants under certain circumstances.</p> <p>To reduce the risk of serious or fatal injuries we recommend that people with medical implants consult their doctor and the manufacturer of the medical implant before operating the power tool.</p>
-------------------------------------------------------------------------------------	-------------------------------------------------------------------------------------------------------------------------------------------------------------------------------------------------------------------------------------------------------------------------------------------------------------------------------------------------------------------------------------------------

## 5. Special measures

	Always wear protective goggles, when you are working.
	Always wear ear protectors, when you are working.
	Always wear safety gloves, when you are working.
	Wear a dust respirator!

## 6. Description

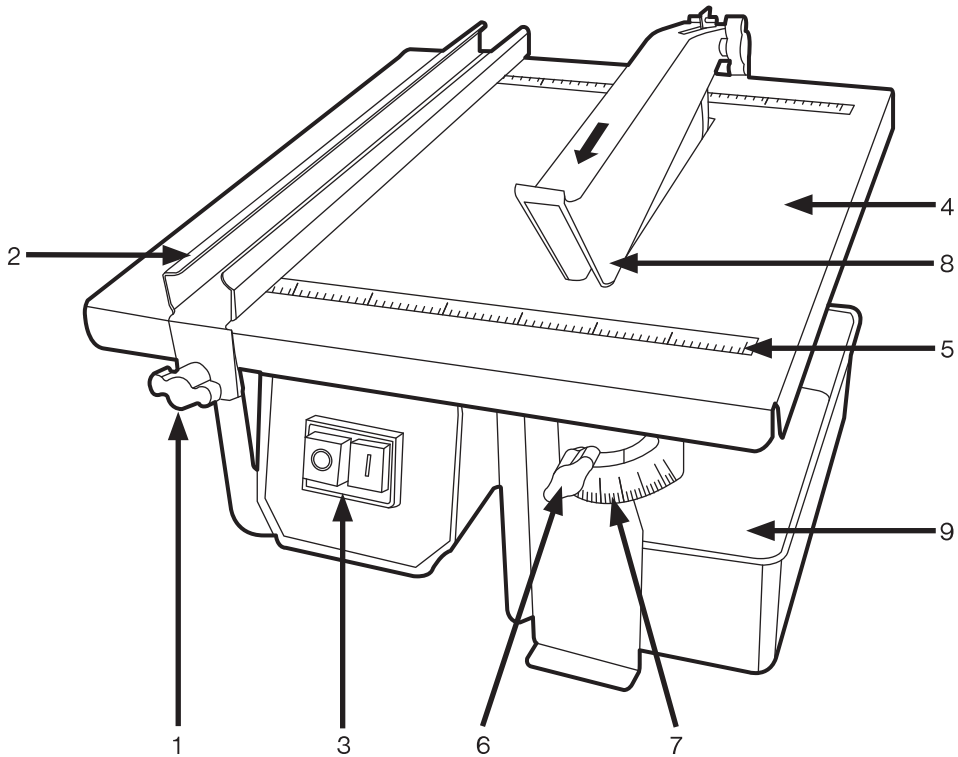
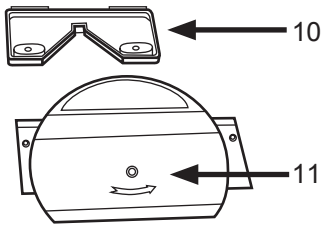

Fig. 1

- |   |                                   |   |                                             |
|---|-----------------------------------|---|---------------------------------------------|
| 1 | Screw to secure the lateral fence | 6 | Set screw for the machine table / mitre cut |
| 2 | Lateral fence                     | 7 | Scale for the mitre cut                     |
| 3 | ON (I) / OFF (O) switch           | 8 | Protective hood for the cutting disc        |
| 4 | Machine table                     | 9 | Water reservoir                             |
| 5 | Scale for cutting width           |   |                                             |



- 10 Diagonal cut guiding device
- 11 Protective cover for the cutting disc

Fig. 2

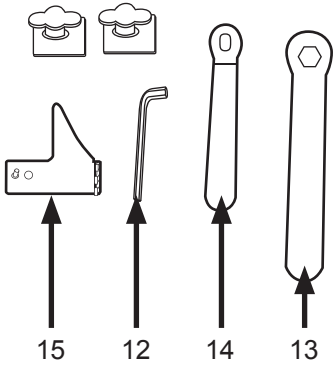

- 12 Allen key
- 13 Box spanner
- 14 Box spanner (long slot)
- 15 Splitting wedge

Fig. 3

## 7. Scope of delivery

- 1 Tile cutter
- 1 Cutting disc
- 1 Water reservoir
- 2 Box spanners (hexagonal and long slot)
- 1 Allen key
- 1 Lateral fence
- 2 Screws to secure the lateral fence
- 1 Splitting wedge
- 1 Protective hood for the cutting disc
- 1 Diagonal cut guiding device

## 8. Before use

	<p><b>WARNING</b> Risk-free work with the tool is only possible if you read the user manual and the safety instructions thoroughly and then follow the directions therein.</p>
-----------------------------------------------------------------------------------	------------------------------------------------------------------------------------------------------------------------------------------------------------------------------------

### 8.1 Unpacking the machine

1. Open the packaging and remove the machine carefully. Ask another person to help you.
2. Remove packing materials.
3. Remove packaging and shipping locks (if applicable).
4. Check whether the scope of delivery is complete.
5. Check the appliance and accessories for damage due to shipping.
6. Keep the packaging, if possible, until the time of the warranty has expired. Dispose of the packaging in an environmentally correct manner, by delivering it to a recycling system.



### WARNING

The tool and the packaging are not children's toys! Children must not play with plastic bags, sheets and small parts.

## 8.2 Assembly



As a matter of principle, for all work carried out on the machine itself (e.g. shipping, assembly, refitting, cleaning and maintenance work) the plug must be disconnected from the socket. Disconnect the machine from the mains supply.

### The splitting wedge (15) and protective hood (8):

Mount the splitting wedge (15) on the clamping screws which have already been premounted on the back end of the cutting disc opening in the machine table (4). To do this, guide the splitting wedge (15) from the side into the clamping screws which have already been loosened (see Fig. 4) and turn the clamping screws by means of the Allen key (12) until they are handtight (Fig. 5). Please ensure that the splitting wedge is correctly installed before the first step (see the guide under Section 11).

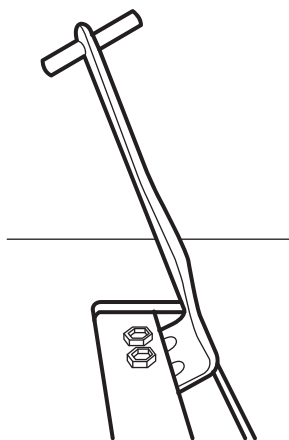

Fig. 4

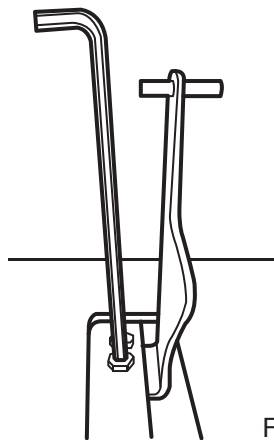

Fig. 5

Now, attach the protective hood (8) by sliding it through the rear slot over the splitting wedge (15).

Make sure that the protective hood (8) is securely positioned. The metal shaft which has been premounted already must be located above the protective hood (8) and thus serves as a limit stop for the protective hood (see Fig. 6).

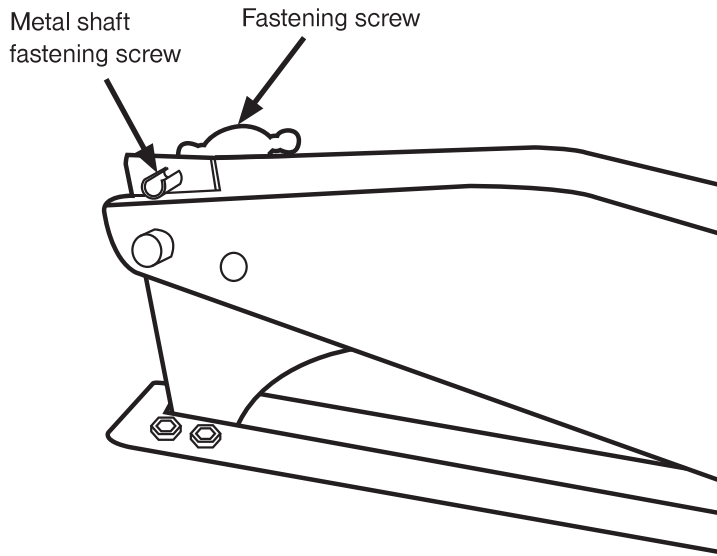





Fig. 6

Do not fully tighten the lateral fastening screw so that the protective hood (8) can be allowed to move slightly and that it is resting automatically on the machine table (4). If a cutting disc is installed, the protective hood (8) must cover the protruding part of the disc.

## The cutting disc:

	<p><b>WARNING</b> Always select a cutting disc which is suited to the workpiece to be cut.</p> <p>Deformed, cracked or dull cutting discs must not be used.</p> <p>Wear protective gloves.</p>
	<p>Cutting disc accessories which are used on this machine must be compatible with the cutting disc in the scope of delivery with respect to their technical and qualitative characteristics. Compare the technical information with the data in this user manual.</p>
	<p>Take particular note of the nominal rotational speed and the dimensions. Only use cutting discs whose highest permissible speed (rpm) is not lower than the maximum shaft speed (rpm) of the tile cutter and the material to be cut. Also follow the recommendations of the accessory manufacturer.</p> <p>When changing the cutting disc, ensure that the cutting width is not less and the thickness of the cutting disc is not greater than the thickness of the splitting wedge.</p>

The cutting disc is mounted under the machine table (4) starting from the right side. Position the tile cutter in such a way that it is easily accessible to you. Set the cutting disc above the driveshaft on the rear part of the flange. The bore in the disc must fit exactly onto the socket of the flange (see Fig 7).

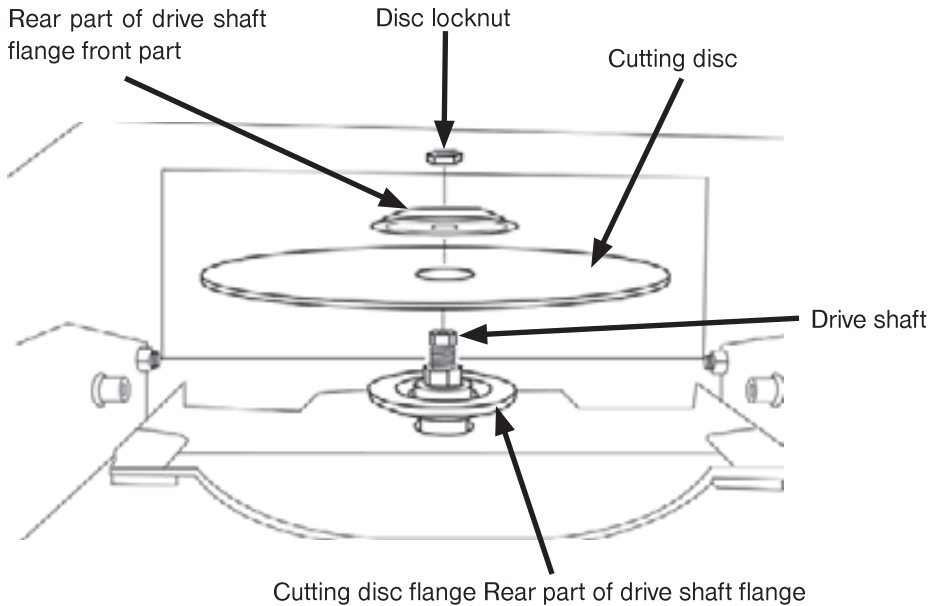

Fig. 7



**WARNING**

Check the cutting disc for visible damage before installing it. Worn, bent or partially cracked cutting discs must not be installed under any circumstances.

Always be careful when installing the saw blade that the direction of rotation of the blade is the same as that of the machine. The arrows on the cutting disc must always point in the same direction as the arrow on the protective cover (11).

Put the front part of the flange on the driveshaft. The flat side of the flange must lie level on the cutting disc. Ensure that the flange is form-fitted to the driveshaft. The shaft is flattened. The bore in the flange is also not curved but flattened (driver) The flange must not be allowed to turn on the arbour any more.

Turn the locknut handtight on the driveshaft.

**Information:** The locknut has a righthanded thread.

Tighten the nut (13) with the box spanner (13). Whilst doing this, hold the driveshaft steady with the long slot box spanner (14). (See Fig. 8).

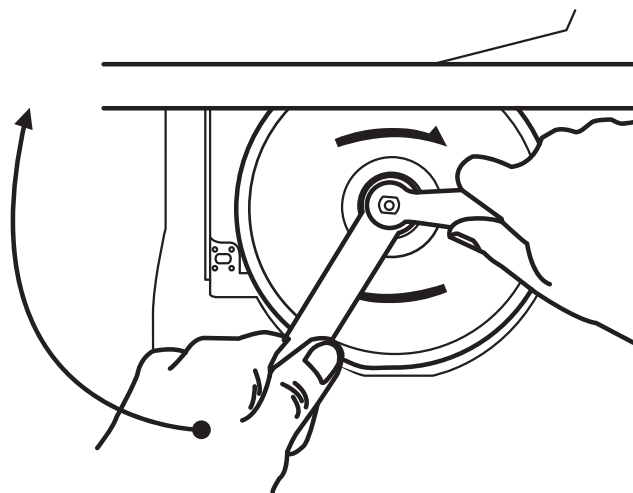

Fig. 8

	<p><b>WARNING</b>  <b>Do not lose the special keys for mounting the cutting disc. They are indispensable for safe mounting of the disc.</b></p> <p><b>Make sure once again that the cutting disc is attached securely and perfectly. Check the correct rotational direction again. Turn the disc manually and check that it runs and rotates freely. Make sure that the locknut is fully tightened.</b></p>
--	-----------------------------------------------------------------------------------------------------------------------------------------------------------------------------------------------------------------------------------------------------------------------------------------------------------------------------------------------------------------------------------------------------------------

Use the screws which have already been inserted in the housing (on the right and left next to the cutting disc). Remove these screws and position the protective cover (11) so that it fits the mounting hole above the cutting disc. Secure the position of the protective cover by inserting the screws and tightening them as shown in Fig. 9 . Use the washers.

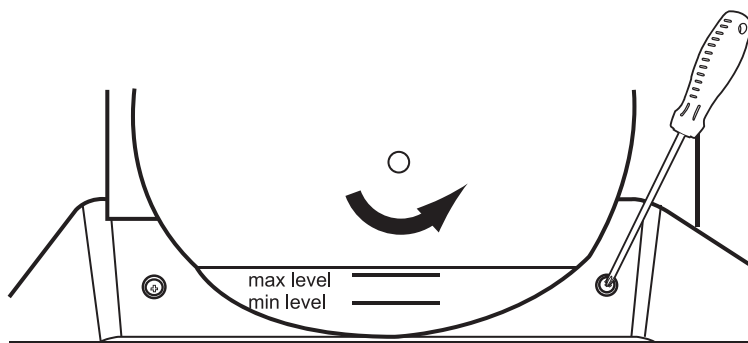



Fig. 9

Make sure that the protective cover is securely fastened. The entire cutting disc must be covered!

	<p><b>WARNING</b> The machine must never be operated without using the protective cover.</p>
-----------------------------------------------------------------------------------	--------------------------------------------------------------------------------------------------

**The lateral fence (2):**

The lateral fence is used when crosscuts (90°) are being performed and workpieces should always be the same length.

Mount the lateral fence (2) as shown in Figure 10, on the side of the cutting disc which is suitable for your task. Please note that the internal clamping plates must be attached exactly as shown. (Watch out for bending).

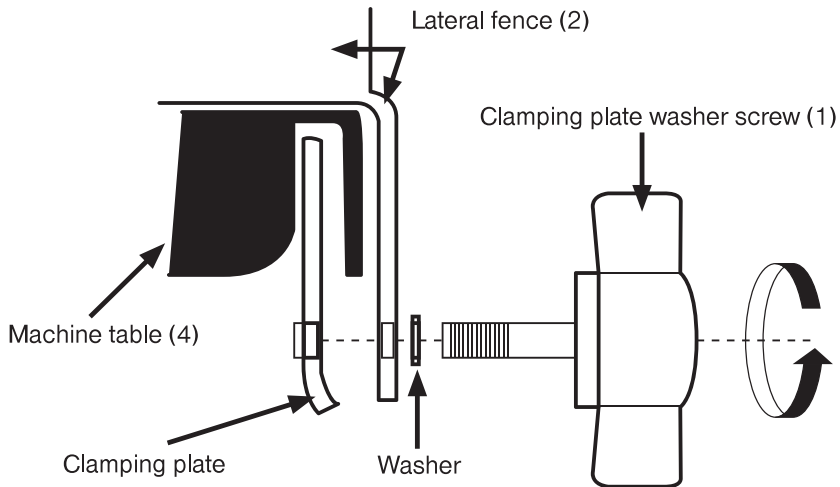

Fig. 10

Depending on the job, slide the lateral fence from the right or the left into the notches of the machine table (4). Make sure that the clamping plates are in place and set the position of the fence by tightening the clamping screws (1).

### (9) The water reservoir:

The tile cutter has a water reservoir (9), in order to cool the cutting disc, to obtain a good result and to avoid the development of rising dust. Dust is harmful to your health. The creation of dust is affected by the material to be cut, the cutting disc and the presence of covers or hoods. Dust is created at the place where the tile is cut. With the use of a water reservoir (9), dust is removed where it is created and trapped in the water. Working with the tool will be safer and more pleasant. Before starting up the tilecutter, the water reservoir (9) must be positioned on the right under the machine table (4) so that the protective cover (11) is in the water reservoir (9). (See Figure 11). Make sure that you fill the reservoir with water, before starting the work. Pay attention to the fill level indicator on the protective cover (11). (See Figure 11.). **CAUTION! When you are cutting, the water-filled reservoir must be inserted. Never do dry cuts.**

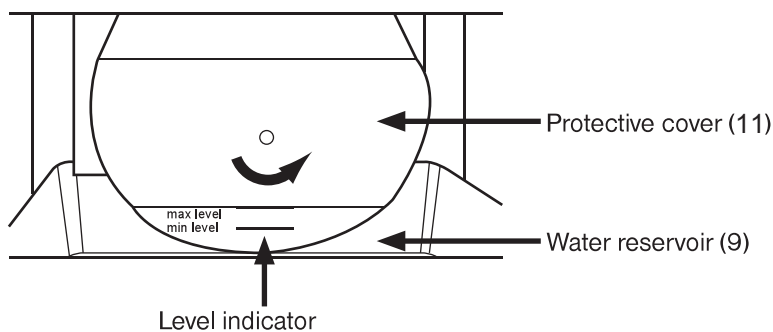





Fig. 11

	<p><b>WARNING</b> Never put your hands into openings in the machine. Never introduce objects into the machine's openings, such as cutting disc housings, etc.). <b>DANGER OF GETTING CUT!</b></p>
------------------------------------------------------------------------------------	-------------------------------------------------------------------------------------------------------------------------------------------------------------------------------------------------------

### 8.3 Transporting the tool

 	<p><b>WARNING</b> As a matter of principle, for all work carried out on the machine itself (e.g. shipping, assembly, refitting, cleaning and maintenance work) the plug must be disconnected from the socket. Disconnect the machine from the mains supply.</p>
----------------------------------------------------------------------------------------------------------------------------------------------------------------------------	---------------------------------------------------------------------------------------------------------------------------------------------------------------------------------------------------------------------------------------------------------------------

1. Attach the machine only to the machine table (4) or to the tubular frame underneath. **Never pull or carry the machine by the switch, by moving parts, by the cord or by the protective cover (8). Never use the safety features to carry the machine for purposes for which they are not intended or to carry the machine.**
2. For best results, two people should carry the tool. The tool is heavy.
3. Make sure that the protective hood (8) is properly installed so that the upper part of the cutting disc is covered.
4. Remove the water reservoir and empty it.
5. When transporting it, the tool must always be lifted by the base. It must not be pulled or pushed above the base.
6. If you are not using the machine in your work area, or if you are transporting it to another work location (e.g. in cars), then disassemble it and pack it in its original packaging.
7. For practical reasons, cutting discs must always be transported in a container. On the one hand, this protects the cutting discs from damage and on the other hand, the user is protected from cuts.

#### **8.4 Set up location or place of installation**

1. The set-up location must be protected as much as possible from noise. If you are using the tile cutter outdoors, please adhere to the local noise ordinances and the local practices. Use the tool only at appropriate times. Do not use the tool on Sundays or on holidays. Please take into account that others might feel disturbed.  
**Information:** The loudness of the machine is affected by the use of suitable and sharp cutting discs, the method of operation of the user as well as the maintenance status of the machine. Take care of the cutting discs and the machine in order to keep noise as low as possible.
2. Put the appliance on an even, stable non-skid surface such as a work bench. Make sure that the pedestal can't sink into the surface.
3. Make sure that the immediate work area is well lit and tidy. The work area must be free of impediments which could prevent the tile cutter from functioning.
4. Make sure that the whole machine cannot move (e.g. skid, tip over, wobble, twist or fall down) when it is in operation Use the frame to fasten the table saw to the base. Use screws or clamping devices.  
**Information:** There are three drilled holes in the tubular frame and on the supporting plates which you can use to attach your tile cutter securely.
5. Make sure that there are no other people (with the exception of the operator) in the immediate work area when you are operating this machine.
6. Be careful when you are setting it up, that the power cord or extension cords used cannot constitute a tripping hazard for the operator and others. The power cord must never be laid over the machine table.  
**CAUTION!** See for yourself one more time that the tile cutter is properly set up. Please ensure that it is securely positioned on a level surface. All clamping screws must be securely tightened.

## 8.5 Changing the cutting disc

	<p><b>WARNING</b> As a matter of principle, for all work carried out on the machine itself (e.g. shipping, assembly, refitting, cleaning and maintenance work) the plug must be disconnected from the socket. Disconnect the machine from the mains supply.</p> <p><b>WARNING</b> Use this tile cutter with diamond cutting discs only for tiles and stoneware which have a plain smooth edge or are untoothed.</p>
-----------------------------------------------------------------------------------	-----------------------------------------------------------------------------------------------------------------------------------------------------------------------------------------------------------------------------------------------------------------------------------------------------------------------------------------------------------------------------------------------------------------------------

1. Let the machine cool down.
2. Remove the water reservoir and empty it.

### Disassembly of the cutting disc:

3. Follow the steps already described under 8.2 (Assembly) in reverse order.
4. Open the protective cover (11).  
Remove the nut, the front section of the flange (driver), the cutting disc and the rear section of the flange from the driveshaft.  
**Information:** The locknut has a righthanded thread.
5. Clean all parts such as the protective hood, the housing, the flange, the driver and the disc locknut.

### Assembly:

6. Follow the directions under 8.2 (Assembly) First of all, put the back section of the flange on the driveshaft.
7. Now, mount the cutting disc, the front section of the flange, the nut and the protective cover as described in Chapter 8.2. Pay attention to illustrations 8 to 12.

	<p><b>WARNING</b> Check the cutting disc for visible damage, before installing it. Worn, bent, irregular, cracked or nicked cutting discs must not be installed under any circumstances.</p> <p>Always be careful when installing the cutting disc that the direction of rotation of the disc is the same as that of the machine. The arrows on the cutting disc must always point in the same direction as the arrow on the machine.</p>
-------------------------------------------------------------------------------------	-----------------------------------------------------------------------------------------------------------------------------------------------------------------------------------------------------------------------------------------------------------------------------------------------------------------------------------------------------------------------------------------------------------------------------------------------

## 8.6 Safety features

The tile cutter is equipped with several safety features.

### **The ON (I) / OFF (O) switch (magnetic switch):**

The magnetic switch prevents the machine from automatically switching itself back on again after a sudden power failure. Thus, if the machine is suddenly disconnected from the mains (either due to a power failure or an anticipated unplugging of the appliance), the green On switch (3) must always be activated again. It becomes impossible for the machine to start unexpectedly, automatically or uncontrollably.

### **The protective hood (8):**

The protective hood (8) protects the user from coming in contact with the cutting disc. It protects the user from splashes of cooling water and from dust.

**Before operating the machine each time, check that the protective hood is properly installed. The protective hood (8) must be installed so that it is allowed to move slightly and so that it is resting automatically on the machine table (4). If a cutting disc is installed, the protective hood (8) must cover the protruding part of the disc.**



### **WARNING**

**Always keep the safety features in a proper condition. Never operate the machine without its safety features. Never interfere with the safety features.**

## 9. Start-up

1. Check the machine, cable, plug and accessories for damage.
2. Check the set up location and the place of installation.
3. Never start operating the power tool, if it shows signs of visible damage.
4. Always wear suitable clothing and protective gear.
5. Ensure that there are no mounting or adjusting tools located in or on the power tool.
6. Ensure that the necessary cutting/auxiliary tools are correctly installed. Check the cutting disc for proper assembly, condition and rotation.
7. Fill the water tank with clean water. You will need approximately 2 litres of water to fill the water reservoir completely.
8. Before starting to operate the tool, please check that the power and mains voltage matches the information provided on the type plate and that the power tool is equipped with the proper plug.
9. Insert the plug into a socket which has been installed in accordance with the regulations.
10. Your power tool is now ready for operation.



### **WARNING**

**The tile cutter may never be operated without water cooling. Please ensure that the water reservoir is always filled with enough water.**

**If one of the the power cords or the power plug is damaged, then it must be repaired by a qualified electrician in order to avoid risks.**

## 10. Handling

### 10.1 Starting and trial run

1. Activate the green On switch (3). The motor and the cutting disc will rotate. First of all, let the cutting disc spin in idle mode for approximately 1 minute. While doing this, maintain a safety clearance.
2. Check that the water cooling system is working properly.
3. Shut down the tile cutter by means of the red off switch (3).
4. Allow the machine to come to a complete standstill.
5. Check once again that the cutting disc is securely in place.

	<p><b>WARNING</b> <b>The cutting disc continues to run.</b></p> <p><b>Switch the machine off immediately, if it is vibrating strongly or is making unusual noises.</b></p> <p><b>Never brake the cutting disc mechanically. Allow the cutting disc to run out.</b></p>
-----------------------------------------------------------------------------------	----------------------------------------------------------------------------------------------------------------------------------------------------------------------------------------------------------------------------------------------------------------------------

### 10.2 Preparing to cut

1. For best results, draw the desired cut on the tile.
2. Clean dirt and debris off the machine table.
3. Set the lateral fence (2) to the desired measurement.
4. Place the tile sideways to the lateral fence (2), leaving enough space in front of the cutting disc.
5. Make sure that the tile is lying flat on the table and not wobbling.
6. Guide the tile carefully to the drawn cut and check the position of the workpiece with respect to the cutting disc. Change and set the lateral fence (2).once again (if necessary). When the workpiece is aligned exactly, you can start the cut.

### 10.3 The cut

1. Position yourself in front of the tile cutter in such a way that you can operate the On/ Off switch (3) well.
2. Secure the workpiece by gripping it tightly, resting it against the fence and continuing to put light pressure on the machine table (4). The workpiece must be lying flat.
3. Hold the workpiece steady and use your other hand to turn on the tilecutter with the ON switch(3)
4. Allow the tile cutter to reach its full speed. Guide the workpiece forward slowly in a controlled manner against the rotating cutting disc precisely to the cut which has been drawn.
5. Grip the workpiece tightly with both hands and guide it slowly through the cutting disc.
6. Guide the cut to the end. Use only a little pressure. Adjust the feed rate to the cutting speed. Ensure that the water cooling system is functioning properly all of the time you are cutting.
7. Cut the whole way through the workpiece. Please ensure that the cut pieces do not turn uncontrollably or fall away.
8. Turn the machine off by means of the Off switch (3) when you have completely finished the cut.

#### **Information:**

The machine will lose some water while it is in operation. This is normal and does not mean that it is operating incorrectly. Check the level in the water reservoir (9) and replenish it with water, if necessary. Make sure that the work environment is not damaged by splashing water. Make arrangements to mop up or collect waste water.



**WARNING**

**Hold the workpiece tightly.**

**Never touch the cutting disc when you are cutting. Always maintain a suitable safety clearance from the cutting disc.**

**Workpieces which are so small that you can't hold them securely, which turn or which can't be held at a sufficiently safe distance from the cutting disc, may not be cut.**

**Should a workpiece get jammed or block the cutting disc, then switch the machine off immediately and unplug it. Remove the blockage.**

**The cutting disc may not run dry when it is in operation.**



**The cutting disc continues to run. Wait until the machine has come to a complete standstill, before you remove the cut pieces.**

**Big, heavy cut pieces which stick far out over the machine table affect the balance of the machine, are too heavy for it or cannot be laid down, positioned or cut by the operator on his own should never be cut by this tile cutter.**

**Please observe the maximum cutting depth.**

**Switch the machine off immediately, if it is vibrating strongly or is making unusual noises.**

**Never brake the cutting disc mechanically. Allow the cutting disc to run down.**



**Tiles and cut pieces of the workpiece can have very sharp edges. Wear gloves.**

## 10.4 The mitre cut

	<p><b>WARNING</b> As a matter of principle, for all work carried out on the machine itself (e.g. shipping, assembly, refitting, adjustment, cleaning and maintenance work) the plug must be disconnected from the socket. Disconnect the machine from the mains supply.</p>
-----------------------------------------------------------------------------------	---------------------------------------------------------------------------------------------------------------------------------------------------------------------------------------------------------------------------------------------------------------------------------

The machine table (4) can be tilted to perform mitre cuts of up to 45°.

1. Loosen the screws (60 on both sides of the machine (the front and back of the machine table).
2. Change the angle for the desired application. Read the angle off the scale (7).
3. Secure the machine table, by tightening the screws.
4. Perform the cut as described in Section 10.3.
5. Cut a trial piece first and check the angle setting.

## 10.5 Diagonal cut

Diagonal cuts with variable angles can be performed by means of the diagonal cut guiding device (10)

1. For best results, draw the desired cut on the tile.
2. Take the tile and position it with one of its outer corners (90°) in the angled opening of the guiding device (10).
3. Adjust the desired angle by means of the guiding device (10). Position the tile so that the visible cutting line of the cutting disc is exactly on the drawn cut.
4. Depending on the job, use the lateral fence (2) to make guidance of the cut easier.
5. Perform the cut as described in Section 10.3.

	<p><b>WARNING</b> Make sure when making cuts, particularly diagonal cuts, that the workpiece is resting on the machine table and can be well secured at all times, when it is being cut. It must never twist or slide while it is being cut.</p>
-------------------------------------------------------------------------------------	------------------------------------------------------------------------------------------------------------------------------------------------------------------------------------------------------------------------------------------------------

## 11. Cleaning, maintenance, storage and repair

	<p><b>WARNING</b> As a matter of principle, for all work carried out on the machine itself (e.g. shipping, assembly, refitting, cleaning and maintenance work) the plug must be disconnected from the socket. Disconnect the machine from the mains supply.</p>
-----------------------------------------------------------------------------------	---------------------------------------------------------------------------------------------------------------------------------------------------------------------------------------------------------------------------------------------------------------------

### **Cleaning:**

1. Always allow the appliance to cool down after use.
2. Remove all of the water from the reservoir.
3. Clean the machine with a damp cloth and some soap. Use brushes or scrubbers to clean places that are hard to reach and stubborn residue. Don't use any harsh cleaning agents or solvents. These could adversely affect the plastic and metal parts of the tool.
4. Keep the motor's vent openings free of deposits.

### **Maintenance:**

#### **Cutting disc**

Replace a dull, worn cutting disc promptly with a new, sharp one. Wear protective gloves.

#### **The splitting wedge**

1. If the splitting wedge is no longer in alignment with the cutting disc, it must be adjusted.
2. Loosen the 2 clamping screws on the back end of the cutting disc opening in the machine table (4) by means of the Allen key (12).
3. Adjust the splitting wedge so that it is aligned with the cutting disc.
4. Secure the splitting wedge and check again that it is aligned with the cutting disc.

	<p><b>WARNING</b> Do not injure yourself with the cutting disc. Wear protective gloves.</p>
-------------------------------------------------------------------------------------	-------------------------------------------------------------------------------------------------

**Storage:**

1. Allow the cleaned machine to dry completely.
2. Store the appliance and its accessories in a dark, dry, frost-free place. Always store the tool in a place that is inaccessible to children. The ideal storage temperature is between 10 and 30°C.
3. Always store the machine in its original packaging, if possible.

**Repair:**

Damage should be repaired by qualified experts, only.

If the power cord is damaged, it must be replaced by the manufacturer, its service agent or similarly qualified person in order to avoid a safety hazard.

## 12. Troubleshooting

Problem	Possible cause	Solution
1. Machine won't start	1.1 The power supply is cut 1.2 The Reset button of the earth fault circuit interruptor is not activated 1.3 Defective power cord or plug 1.4 Another electrical defect on the tool	1. Check the power supply by connecting another appliance 2. Press the Reset button  3. Examination by an electrician 4. Examination by an electrician
2. Cuts can be made only with difficulty and are askew or torn out	2.1 Dull cutting disc 2.2 The wrong cutting disc for the material 2.3 The cutting depth is too large 2.4 The splitter wedge is misaligned or damaged 2.5 The cutting disc is thinner than the splitter wedge	1. Change the cutting disc 2. Use a suitable cutting disc  3. Check the maximum cutting depth 4. Readjust or change the splitting wedge 5. Change the cutting disc or the splitting wedge
3. No water cooling	3.1 The cooling water level is too low	1. Replenish the cooling water
4. The machine stops suddenly during use	4.1 The power supply is cut 4.2 The earth fault circuit interruptor switch has been tripped 4.3 The cutting disc is blocked	1. Check the power supply by connecting another appliance 2. An electrical defect: unplug it immediately and have it examined by a qualified electrician 3. Unplug it immediately Remove the blockage carefully and then examine the cutting disc
5. Low cutting power	5.1 An excessively long extension cord and / or one with an excessively small cross-section 5.2 Power supply (e.g. a generator) has excessively low voltage 5.3 The cutting depth is too large 5.4 An unsuitable cutting disc: torn or the wrong rotational direction	1. Use an extension cord of an authorized length and /or with an adequate cross-section 2. Connect the appliance to another power supply source  3. Check the maximum cutting depth 4. Check the cutting disc with regard to its area of application, condition and rotational direction
6. Strong vibration, unusual noises and a strong odour	6.1 Unplug it immediately The cutting disc wasn't cooled, is wrongly mounted or worn  6.2 Unplug it immediately Another defect	1. Check the cooling system and the cutting disc attachment or mount a new, suitable cutting disc, if needed 2. Examination by a qualified electrician

### 13. Disposal



#### **Environmental Protection**

CAUTION! This product shall not be discarded with household waste but that it shall be returned to a collection system which conforms to the European WEEE Directive. Contact your local authorities or stockist for advice on recycling. It will then be recycled or dismantled in order to reduce the impact on the environment. Electric and electronic equipment can be hazardous for the environment and for human health since they contain hazardous substances.

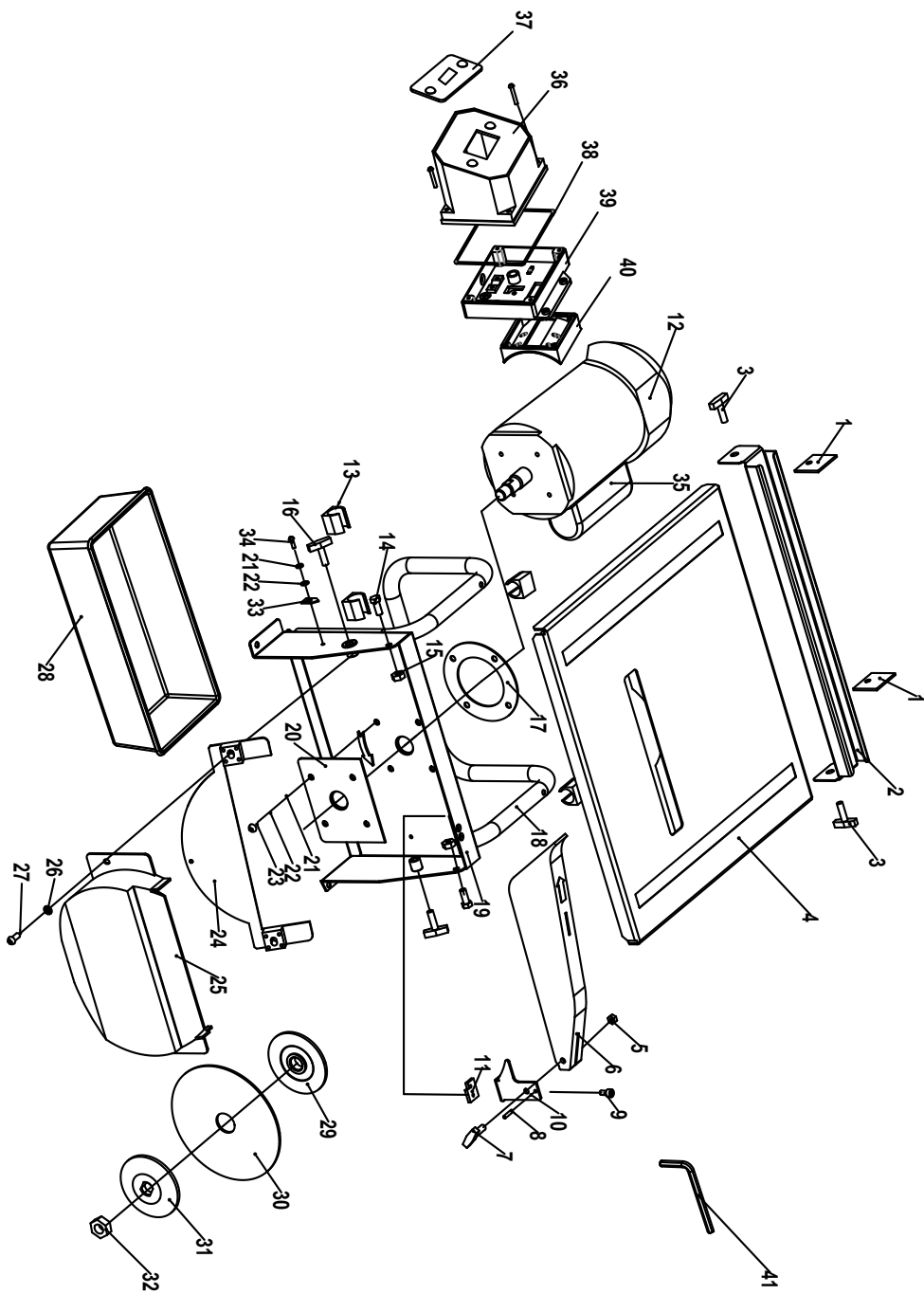

## EC DECLARATION OF CONFORMITY

**ADEO Services**  
**135 rue Sadi Carnot**  
**CS 00001**  
**59790 Ronchin - France**

Declare that the product:  
**TILE CUTTER**  
**MODEL: TC180II-I**

meets the requirements of the following Council directives:  
EC - Machinery Directive 2006/42/EC  
EMC Directive: 2014/30/EU

**ROHS Directive(EU)2015/863 amending Directive 2011/65/EU**

and conforms to the following norms:

EN 55014-1:2017  
EN 55014-2:2015  
EN 61000-3-2:2014  
EN 61000-3-3:2013  
EN 61029-1:2009/A11:2010  
EN ISO12100:2010  
IEC 62321-8 Ed 1.0  
IEC 62321-1:2013  
IEC 62321-2:2013  
IEC 62321-3-1:2013  
IEC 62321-4:2017  
IEC 62321-5:2013  
IEC 62321-6:2015  
IEC 62321-7-2:2017  
IEC 62321-7-1:2015  
ISO 17075:2007



Richie PERMAL  
Supplier Quality Leader  
Authorized representative of Julien Ledin,  
ADEO Quality Leader  
ADEO Services 135 Rue Sadi Carnot -  
CS 00001 59790RONCHIN – France  
Signed in Shanghai 28/06/2019

Batch No:205928091019

Last two numbers of the year

CE marking applied: 19

# CORTADORA DE AZULEJOS TC180II-I

## Manual de usuario

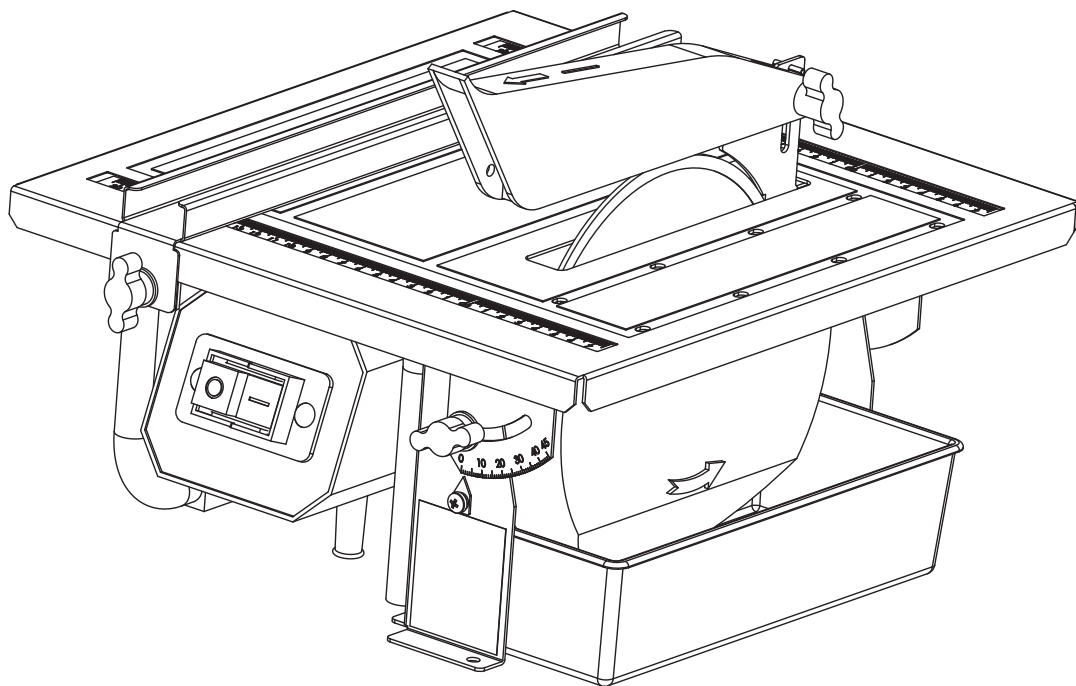

ADEO SERVICES  
135 Rue Sadi Carnot - CS 00001  
59790 RONCHIN - Francia  
FABRICADO EN R.P.C. 2019



instrucciones originales

## **Estimado cliente:**

Su nueva cortadora de azulejos es muy fácil de usar. Esta máquina de alto rendimiento puede usarse para una gran variedad de propósitos y es una herramienta indispensable para cualquier entusiasta del bricolaje.

### **Esperamos que disfrute utilizando esta herramienta**

Esta cortadora de azulejos ha sido diseñada cumpliendo con la ley de seguridad para productos y aparatos alemana y con las normativas europeas pertinentes.

Por regla general, cuando se utilizan aparatos eléctricos se deben tomar una serie de precauciones a fin de evitar lesiones o daños. Lea detenidamente este manual y consérvelo en un lugar seguro para tener acceso a la información contenida en él en cualquier momento.

**No asumimos responsabilidad alguna por accidentes o lesiones causados por el incumplimiento de las instrucciones de este manual.**

**¡Solo para uso doméstico! No apto para uso comercial o profesional.**

## **Содержание:**

1.	Modo de empleo	3
2.	Datos técnicos	3
3.	Símbolos y abreviaciones	4
4.	Medidas generales de seguridad para herramientas eléctricas	5
5.	Medidas especiales	9
6.	Descripción	10
7.	Contenido de la entrega	12
8.	Antes de usar	12
9.	Puesta en marcha	23
10.	Manejo	24
11.	Limpieza, mantenimiento, almacenamiento y reparación	28
12.	Resolución de problemas	30
13.	Eliminación	31

## 1. Modo de empleo

La cortadora de azulejos tiene una potencia nominal de 600 W.

El uso apropiado de esta cortadora de azulejos eléctrica incluye solamente el corte de azulejos de cerámica de tamaño pequeño y mediano, baldosas de mármol o granito, y lajas. No se debe exceder la profundidad máxima del corte. Solo se deben utilizar discos de corte diamantados con un filo plano ("sin dientes" o "liso"). Los discos de corte diamantados deben enfriarse con agua. Se pueden realizar cortes en inglete de hasta 45°. La herramienta eléctrica ha sido concebida únicamente para uso privado. Queda excluida cualquier otra aplicación.

## 2. Datos técnicos

<b>General</b>	
Tensión nominal	230 V~
Frecuencia nominal	50 Hz
Potencia nominal	600 W
Modo de funcionamiento	S2 : 20 min (trabajos de corta duración)
Velocidad en vacío	2950 min <sup>-1</sup>
Diámetro del disco	180 mm
Diámetro del soporte del disco (brida)	22,2 mm
Profundidad máxima del corte para cortes de 90°	29 mm
Profundidad máxima del corte para cortes de 45 °	21 mm
Ángulo de inclinación de la mesa	0 - 45°
Grado de protección (PC)	I
Tipo de protección	IP44
<b>Sonido</b>	
Nivel de presión acústica (LpA)	63 dBA
Nivel de potencia acústica (LWA)	76 dBA
Incertidumbre K	KpA=3 dBA; KwA=3 dBA

\* La máquina está diseñada para funcionar en el modo S2 (tareas de corta duración). Esto significa que la máquina puede utilizarse ininterrumpidamente por un periodo máximo de 20 minutos con una carga nominal, tras el cual deberá apagarse y dejar que se enfríe por completo. Una vez enfriada, podrá usarse de nuevo durante 20 minutos como máximo.

**NOTA:** Los niveles de ruido indicados han sido determinados conforme la norma EN 61029-1.

### 3. Símbolos y abreviaciones

En la placa de características, la herramienta eléctrica y el manual de instrucciones encontrará, entre otros, los siguientes símbolos y abreviaciones. Familiarícese con su significado antes de usar la herramienta eléctrica.

V~	Voltios, tensión alterna
Hz	Hercios
W	Vatios
mm	Milímetros
kg	Kilogramos
SN	Número de serie



Símbolo de advertencia general que avisa a los usuarios de que estén alerta y atentos a fuentes de peligro. Aparece en conjunción con instrucciones de advertencias u otros símbolos. Su incumplimiento puede causar lesiones a las personas o daños en las máquinas.



Símbolo instructivo que exhorta al usuario a leer el manual de usuario con detenimiento antes de usar la herramienta y a ponerlo a disposición de todos los usuarios.



Símbolo de prohibición que prohíbe el uso de discos de corte serrados. Solo se deben usar discos de filo liso con este máquina.



Símbolo de advertencia que avisa al usuario acerca de posibles cortes debido a la rotación del disco de corte. Preste atención a sus dedos. Atención: riesgo de sufrir un corte. Las piezas cortadas también pueden tener esquirlas y bordes muy afilados.



Símbolo preceptivo que instruye a todos los usuarios y las personas en el área de trabajo a utilizar protectores auditivos.



Use una mascarilla antipolvo.



Este producto es reciclable. Si ya no se puede usar, llévalo a un centro de reciclaje de residuos.



Símbolo preceptivo que instruye a todos los usuarios y las personas en el área de trabajo a utilizar gafas protectoras.



Símbolo preceptivo que instruye a todos los usuarios a utilizar guantes protectores.

#### 4. Medidas generales de seguridad para herramientas eléctricas

	<p><b>ADVERTENCIA</b> Lea todas las medidas de seguridad e instrucciones antes de usar esta herramienta eléctrica.</p> <p><b>¡ADVERTENCIA!</b> Cuando se utilizan aparatos eléctricos, se deben tomar una serie de medidas de precaución básicas, como las incluidas a continuación, para reducir el riesgo de incendios, descargas eléctricas o lesiones. Lea todas las instrucciones antes de utilizar este producto y guárdelas para consultarlas en otra ocasión.</p>
-----------------------------------------------------------------------------------	-------------------------------------------------------------------------------------------------------------------------------------------------------------------------------------------------------------------------------------------------------------------------------------------------------------------------------------------------------------------------------------------------------------------------------------------------------------------------------

1. Este aparato no ha sido diseñado para ser utilizado por niños o por personas con una experiencia o conocimientos limitados, salvo que sean supervisados por una persona responsable de su seguridad o hayan sido instruidos por esta persona en el uso apropiado del aparato. Se debe supervisar a los niños para asegurarse de que no juegan con la máquina.
2. Guarde el manual de usuario para que esté siempre a disposición del cualquier operario cuando se utilice la herramienta.
3. Si le presta este aparato a terceros, adjunte con él el manual de usuario para asegurarse de que se utilice de una forma segura. Instruya a las personas inexpertas siguiendo este manual de usuario.



##### 4.1 Precauciones para trabajar de una forma segura

1. **Mantenga el área de trabajo despejada**
  - Los lugares y bancos de trabajo desordenados invitan a accidentes.
2. **Examine el área de trabajo**
  - No deje las herramientas expuestas a la lluvia.
  - No utilice herramientas en lugares mojados o con altos niveles de humedad.
  - Mantenga el área de trabajo bien iluminada.

- No utilice herramientas en lugares con líquidos o gases combustibles.
- 3. Protéjase de las descargas eléctricas**
    - Evite cualquier contacto corporal con superficies conectadas a tierra (p. ej., tuberías, radiadores, cocinas eléctricas, frigoríficos).
  - 4. Mantenga a las personas alejadas**
    - No permita que personas (niños sobre todo) que no participan en el trabajo toquen el cable de la herramienta o el alargador y manténgalas alejadas del área de trabajo.
  - 5. Guarde las herramientas que no utilice**
    - Guarde las herramientas que no utilice bajo llave en un lugar seco fuera del alcance de los niños.
  - 6. No fuerce la herramienta**
    - Trabaja mejor y de manera más segura a la velocidad para la cual fue concebida.
  - 7. Utilice la herramienta correcta**
    - No fuerce herramientas pequeñas para realizar trabajos propios de herramientas para trabajos pesados.
    - No utilice las herramientas para propósitos diferentes a los indicados por su fabricante. Por ejemplo, no utilice sierras circulares para cortar ramas o troncos de árboles.
  - 8. Vista una indumentaria apropiada**
    - No vista ropa holgada o joyas, dado que podrían quedar atrapadas en las partes móviles de la herramienta.
    - Se recomienda usar calzado antideslizante cuando se trabaja en exteriores. Utilice una cubierta protectora para recogerse el pelo si tiene el cabello largo.
  - 9. Utilice un equipo de protección personal**
    - Utilice unas gafas de protección.
    - Utilice una máscara de protección facial o una mascarilla antipolvo cuando la actividad realizada genere polvo.
  - 10. Conecte el equipo de extracción de polvo**
    - Si la herramienta puede conectarse a extractores de polvo o colectores, asegúrese de conectarlos y utilizarlos adecuadamente.
  - 11. No maltrate el cable de alimentación**
    - Nunca tire del cable para desconectarlo de la toma de corriente. Mantenga el cable alejado del calor, el aceite y los cantos agudos.
  - 12. Asegure la pieza trabajada**
    - Siempre que sea posible, utilice un tornillo de banco o mordazas para sujetar la pieza trabajada. Es más seguro que sujetándola con la mano.
  - 13. No adopte una postura forzada**
    - Mantenga un buen apoyo y el equilibrio en todo momento.
  - 14. Cuide de las herramientas**
    - Mantenga los útiles de corte limpios y afilados para que funcionen de una manera óptima y segura.
    - Siga las instrucciones de lubricación y cambio de accesorios.
    - Examine periódicamente los cables de alimentación de la herramienta y hágalos reparar por un servicio técnico autorizado si están dañados.
    - Inspeccione periódicamente los cables alargadores y reemplácelos si están dañados. Mantenga las empuñaduras secas, limpias y sin restos de aceite o grasa.
  - 15. Desconecte las herramientas**
    - Desconecte las herramientas del suministro eléctrico cuando no se utilicen, antes de realizar tareas de mantenimiento o reparación, o cuando vaya a cambiar accesorios tales como cuchillas, brocas o cortadores.

**16. Retire las llaves de apriete y otras llaves de ajuste**

- Hábituese a comprobar que se hayan retirado de la herramienta las llaves de apriete y otras llaves de ajuste antes de encenderla.

**17. Evite el accionamiento accidental**

- Asegúrese de que el interruptor está en la posición de apagado al enchufar el producto.

**18. Utilice cables alargadores aptos para exteriores**

- Cuando la herramienta se utilice en exteriores, asegúrese de utilizar alargadores marcados como aptos para uso en exteriores.

**19. Manténgase alerta**

- Preste atención a lo que esté haciendo. Use el sentido común y deje de utilizar la herramienta cuando se sienta cansado.

**20. Compruebe que no haya partes dañadas**

- Antes de continuar utilizando la herramienta, examínela detenidamente para determinar si se encuentra en buenas condiciones de uso y puede efectuar el trabajo previsto.
- Compruebe que no haya partes móviles desalineadas, trabadas, rotas, engarzadas o en cualquier otra condición que pudiera afectar su funcionamiento.
- Salvo que se indique lo contrario en este manual, cualquier protector o pieza dañada deberá ser reparado o sustituido por un servicio técnico autorizado.
- Confíe la reparación de los interruptores defectuosos a un servicio técnico autorizado.
- No utilice la herramienta si no puede encenderse o apagarse desde el interruptor.

**21. ¡ATENCIÓN!**

- El uso de otras herramientas o accesorios de penetración puede suponer un peligro.

**22. Solicite la reparación de su herramienta eléctrica a una electricista cualificado**

- Esta herramienta eléctrica cumple con las normas de seguridad vigentes. Las reparaciones siempre debe llevarlas a cabo un electricista cualificado utilizando piezas originales, de lo contrario el usuario podría sufrir un accidente.

**4.2**



**Medidas de seguridad adicionales para cortadoras de azulejos y máquinas para cortar piedra**

1. Asegúrese de que la flecha direccional del disco de corte coincida con la flecha direccional de la máquina (dirección de rotación del motor).
2. No deben haber otras personas alrededor de la máquina cuando la esté utilizando. Las personas deben mantenerse a una distancia prudente.
3. ¡Nunca pase el cable de alimentación por la mesa de la máquina!
4. Nunca realice los cortes a mano. La pieza trabajada siempre debe estar en una posición estable y apoyada horizontalmente sobre la mesa de la máquina. La pieza a trabajar siempre sujetarse firmemente contra el tope.
5. Nunca corte piezas demasiado pequeñas que no puedan ser sujetarse con seguridad contra el tope y puedan llegar a torcerse.
6. Nunca corte piezas demasiado pequeñas que no puedan ser sujetadas a una distancia segura del disco de corte.
7. Corte siempre una sola pieza. Nunca corte varias piezas simultáneamente. Las piezas a trabajar nunca deben ponerse detrás o encima de otras, dado que podrían quedarse atrapadas o salir despedidas.
8. Asegúrese de que la pieza trabajada no pueda resbalar o quedarse atrapada en el disco de corte mientras está siendo cortada.

9. Limpie la superficie de trabajo y la pieza trabajada después de cada corte. Apague la máquina para limpiarla. No debe haber objetos extraños en la pieza trabajada o en la mesa de la máquina. Los fragmentos de los azulejos pueden quedar atrapados en el disco de corte y salir despedidos.
10. Nunca intente quitar los fragmentos si la máquina está encendida. ¡Riesgo de sufrir cortes!
11. Las piezas cortadas pueden tener los bordes muy afilados. ¡Tenga cuidado de no cortarse!
12. Desenchufe la máquina si la va a dejar desatendida.
13. Utilice como refrigerante únicamente agua limpia sin aditivos.
14. Nunca deje la máquina expuesta a los elementos por un periodo de tiempo innecesariamente largo.





4.3  Riesgo residual

**Aunque la herramienta eléctrica se utilice siguiendo las instrucciones, siempre existirá un riesgo residual. Debido al diseño y fabricación de esta herramienta eléctrica, el usuario puede quedar expuesto los siguientes riesgos:**

1. Daños a la salud como consecuencia de vibraciones en la mano y el brazo si la herramienta eléctrica se utiliza por largos periodos de tiempo, o no se utiliza o mantiene apropiadamente.
2. Lesiones o daños materiales causados por accesorios mal apretados que, debido a un daño repentino, una instalación incorrecta o al desgaste, sean arrojados inesperadamente por la herramienta eléctrica.

	<p><b>ADVERTENCIA</b></p> <p>Esta herramienta eléctrica genera un campo electromagnético cuando está en funcionamiento. Este campo puede afectar implantes médicos activos o pasivos en determinadas circunstancias.</p> <p>Para reducir el riesgo de sufrir lesiones graves o letales, se recomienda a las personas con implantes médicos que consulten con su doctor y con el fabricante del implante médico antes de utilizar la herramienta eléctrica.</p>
------------------------------------------------------------------------------------	----------------------------------------------------------------------------------------------------------------------------------------------------------------------------------------------------------------------------------------------------------------------------------------------------------------------------------------------------------------------------------------------------------------------------------------------------------------

## 5. Medidas especiales

	Trabaje siempre con gafas protectoras.
	Trabaje siempre con protecciones auditivas.
	Trabaje siempre con guantes de protección.
	¡Utilice una máscara respiratoria!

## 6. Descripción



Imagen 1

- |   |                                                    |   |                                          |
|---|----------------------------------------------------|---|------------------------------------------|
| 1 | Tornillo de mariposa para asegurar el tope lateral | 6 | Tornillo de ajuste para corte en inglete |
| 2 | Tope lateral                                       | 7 | Escala para corte en inglete             |
| 3 | Interruptor (I/O)                                  | 8 | Caparazón del disco de corte             |
| 4 | Tablero de la máquina                              | 9 | Depósito de agua                         |
| 5 | Escala para anchura de corte                       |   |                                          |

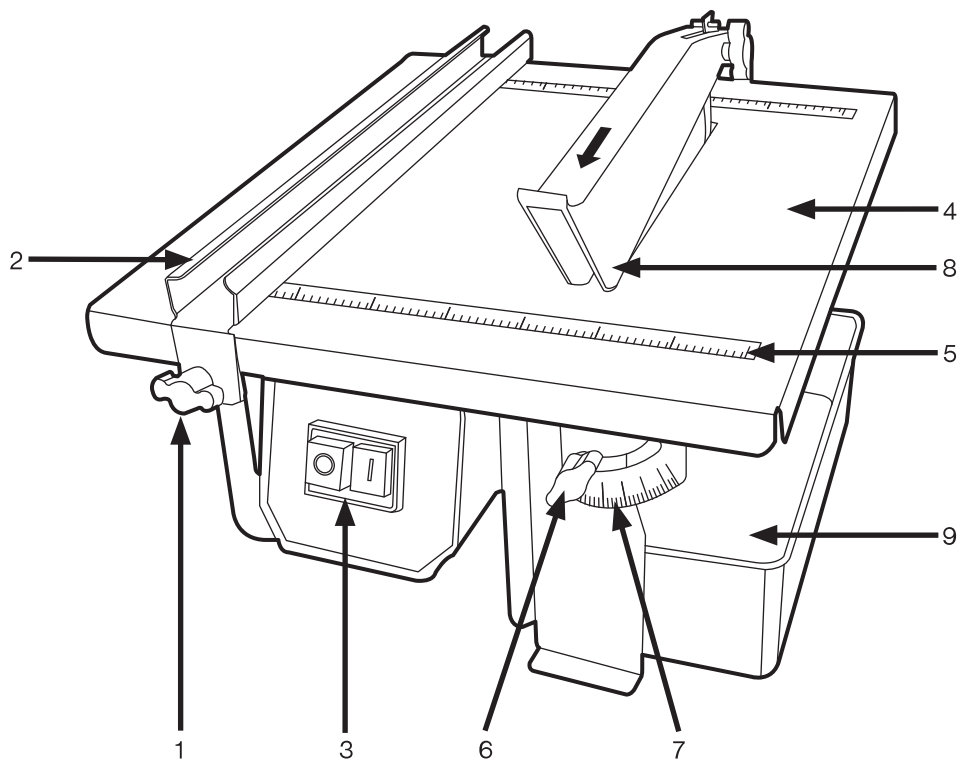
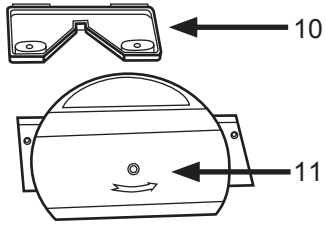

- 10 Guía de corte en diagonal
- 11 Cubierta protectora del disco de corte

Imagen 2

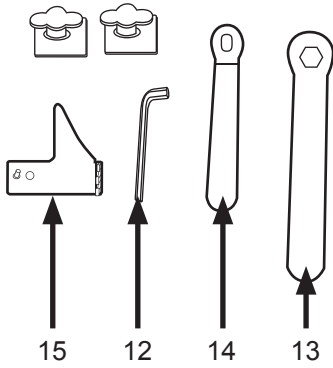

- 12 Llave Allen
- 13 Llave de boca hexagonal
- 14 Llave del eje
- 15 Separador

Imagen 3

## 7. Contenido

- 1 Cortadora de azulejos
- 1 Disco de corte
- 1 Depósito de agua
- 2 Llaves (boca para eje y boca hexagonal)
- 1 Llave Allen
- 1 Tope lateral
- 2 Tornillos para asegurar el tope lateral
- 1 Separador
- 1 Caparazón del disco de corte
- 1 Guía de corte diagonal

## 8. Antes de usar

	<p><b>ADVERTENCIA</b> Un trabajo libre de peligros solo es posible si lee detenidamente el manual de usuario y las medidas de seguridad y sigue las instrucciones.</p>
-----------------------------------------------------------------------------------	----------------------------------------------------------------------------------------------------------------------------------------------------------------------------

### 8.1 Desembalaje de la máquina

1. Abra la caja y saque la máquina con cuidado. Pida a otra persona que le ayude.
2. Retire el material de embalaje.
3. Retire los seguros del embalaje y el envío (si procede).
4. Asegúrese de que se incluyan todos los artículos.
5. Compruebe que no se hayan producido daños en el aparato o los accesorios durante el envío.
6. Si es posible, guarde el embalaje hasta la fecha de caducidad de la garantía. Deshágase del embalaje de una manera respetuosa con el medioambiente desechándolo en un punto de recogida de materiales reciclables.



### ADVERTENCIA

¡La herramienta y el embalaje no son juguetes! Los niños no deben jugar con las bolsas de plástico, las hojas o las piezas pequeñas.

## 8.2 Montaje



Por regla general, el enchufe debe estar desconectado cuando se realice cualquier tarea en la máquina (p. ej., trabajos de envío, montaje, acondicionamiento, limpieza o mantenimiento). Desenchufe la máquina de la corriente.

### Separador (15) y caparazón (8):

Fije el separador (15) con los tornillos que ya vienen preinstalados en el extremo trasero de la ranura del disco de corte del tablero (4). Para ello, inserte el separador (15) lateralmente en los tornillos ya aflojados (ver imagen 4) y apriételos manualmente con la llave Allen (12). (Imagen 5). Asegúrese de que el separador está correctamente instalado antes de llevar a cabo el primero paso (consulte el apartado 11).



Imagen 4



Imagen 5

A continuación, encaje el caparazón (8) insertando la ranura trasera por el separador (15). Asegúrese de que el caparazón (8) esté bien posicionado. El eje metálico que viene preinstalado debe situarse por encima del caparazón (8) y servirle de tope (ver imagen 6).

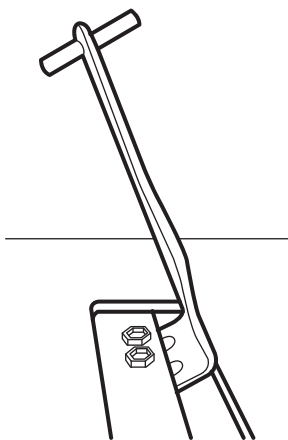
Eje con tornillo  
de fijación

Tornillo de fijación

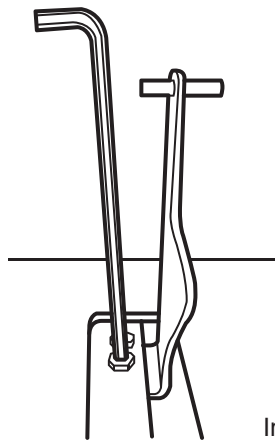





Imagen 6

No apriete demasiado el tornillo de fijación del lateral para permitir al caparazón (8) moverse ligeramente y poder apoyarse por sí solo sobre el tablero de la mesa (4). Si se ha instalado un disco de corte, el caparazón (8) debe cubrir la parte que sobresalga del disco.

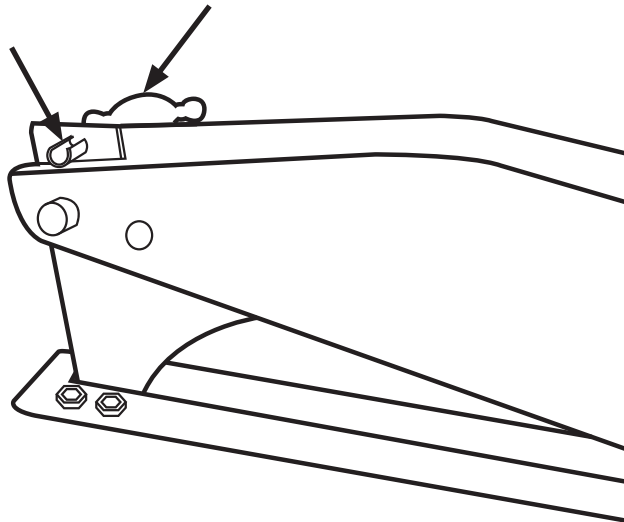
## Disco de corte:

  	<p><b>ADVERTENCIA</b> Escoja siempre un disco de corte apropiado para la pieza a cortar. Los discos deformados, quebrados o desafilados no deben utilizarse. Utilice guantes protectores.</p> <p>Los accesorios para discos de corte que se utilizan con esta máquina deben ser compatibles con el disco de corte incluido en el embalaje tanto en sus características técnicas como cualitativas. Compare la información técnica con los datos de este manual de usuario.</p> <p>Preste especial atención a la velocidad nominal de rotación y a las dimensiones. Utilice solamente discos de corte cuya velocidad máxima admitida (rpm) no sea inferior a la velocidad máxima del eje (rpm) de la cortadora de azulejos y sean aptos para el material a cortar. Siga también las recomendaciones del fabricante de los accesorios.</p> <p>Cuando cambie el disco de corte, asegúrese de que el ancho del corte no sea inferior, y el grosor del disco de corte no sea superior, al grosor del separador.</p>
-------------------------------------------------------------------------------------------------------------------------------------------------------------------------------------------------------------------------------------------------------------	--------------------------------------------------------------------------------------------------------------------------------------------------------------------------------------------------------------------------------------------------------------------------------------------------------------------------------------------------------------------------------------------------------------------------------------------------------------------------------------------------------------------------------------------------------------------------------------------------------------------------------------------------------------------------------------------------------------------------------------------------------------------------------------------------------------------------------------------------------------------------------------------------------------------------------------------------------------------------------------------------------------------

El disco de corte debe montarse por debajo del tablero (4), empezando por el lado derecho. Posicione la cortadora de azulejos de tal manera que tenga fácil acceso a ella. Coloque el disco de corte en el eje de transmisión, sobre la pieza interior de la brida. El diámetro interior del disco debe ajustarse perfectamente al cuello de la brida (ver imagen 7).



Imagen 7



**ADVERTENCIA**

Compruebe que no haya daños visibles en el disco de corte antes de instalarlo. Los discos de corte desgastados, torcidos o quebrados no deben instalarse bajo ninguna circunstancia.

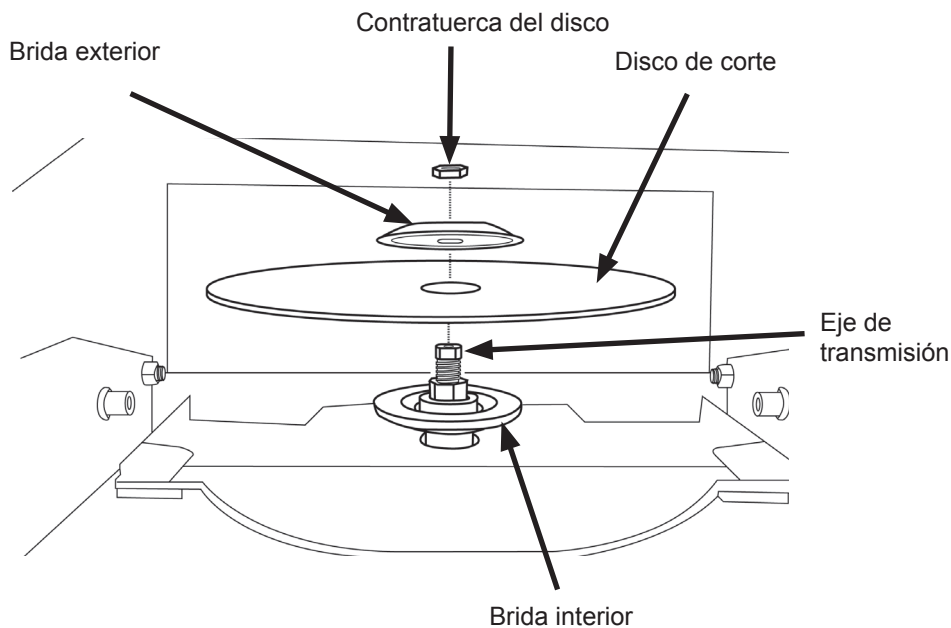
Al instalar el disco de corte procure que el sentido de rotación del disco sea el mismo que el de la máquina. Las flechas del disco de corte siempre deben apuntar en el mismo sentido que la flecha de la cubierta protectora (11).

Ponga la pieza exterior de la brida en el eje de transmisión. El lado plano de la brida debe reposar sobre el disco de corte. Asegúrese de que la brida se ajuste al eje de transmisión. El eje está aplanado, al igual que el orificio de la brida. La brida no debe moverse sobre el eje.

Apriete la contratuerca manualmente en el eje de transmisión.

**Información:** la contratuerca tiene una rosca a derechas.

Apriete la contratuerca con la llave de boca hexagonal (13) sujetando al mismo tiempo el eje con la llave del eje (14). (Ver imagen 8).



Imagen 8

	<p><b>ADVERTENCIA</b>  <b>No pierda las llaves especiales para el montaje del disco de corte. Éstas son indispensables para un montaje seguro del disco.</b></p> <p><b>Asegúrese una vez más de que el disco de corte esté bien instalado y asegurado. Compruebe de nuevo que gire en el sentido correcto. Haga rotar el disco manualmente para comprobar que se mueve con libertad. Asegúrese de que la contratuerca esté bien apretada.</b></p>
--	-------------------------------------------------------------------------------------------------------------------------------------------------------------------------------------------------------------------------------------------------------------------------------------------------------------------------------------------------------------------------------------------------------------------------------------------------------

Utilice los tornillos que ya vienen insertados en la carcasa (a la izquierda y derecha del disco de corte). Quite estos tornillos y posicione la cubierta protectora (11) de tal manera que encaje en el orificio por encima del disco de corte. Asegure la posición de la cubierta protectora insertando y apretando los tornillos como se muestra en la imagen 9. Utilice las arandelas.



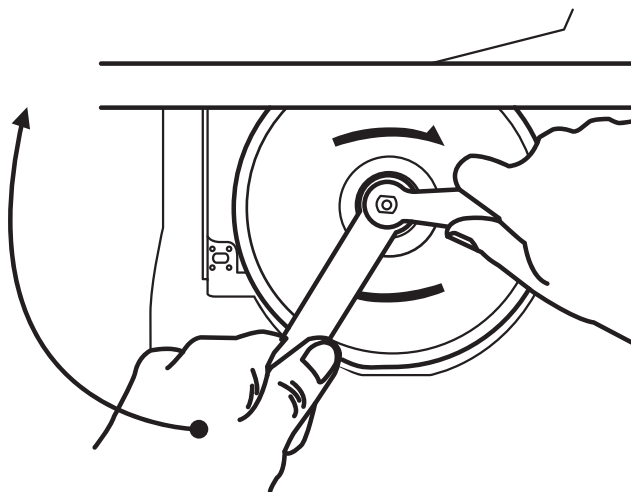

Imagen 9

Asegúrese de que la cubierta protectora esté bien apretada. ¡El disco de corte debe estar completamente cubierto!

	<b>ADVERTENCIA</b> <b>La máquina nunca debe funcionar sin la cubierta protectora.</b>
-----------------------------------------------------------------------------------	------------------------------------------------------------------------------------------

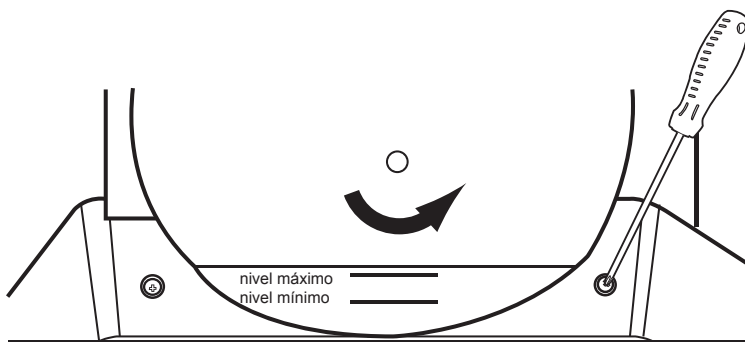
**Tope lateral (2):**

El tope lateral se utiliza cuando se realizan cortes transversales (90°) en piezas de una misma longitud.

Monte el tope lateral (2) como muestra la imagen 10, por el lado apropiado del disco de corte para la tarea que vaya a realizar. Las placas de amordazamiento internas deben fijarse exactamente como se muestra en la imagen (preste atención a posibles torceduras).



Imagen 10

En función del trabajo, deslice el tope lateral de derecha a izquierda en las muescas del tablero (4). Asegúrese de que las placas de amordazamiento estén bien posicionadas y apriete los tornillos de fijación (1).

### Depósito de agua (9):

La cortadora de azulejos tiene un depósito de agua (9) que tiene por objeto enfriar el disco de corte para obtener mejores cortes y evitar que se levante polvo. El polvo es dañino para su salud. El polvo generado depende del material a cortar, el disco de corte y la presencia de cubiertas o caparazones. El polvo se genera en el área de corte del azulejo. El depósito de agua (9) ayuda a atrapar el polvo que se va generando, haciendo el trabajo con la herramienta más seguro y llevadero. Antes de encender la cortadora de azulejos, el depósito de agua (9) debe posicionarse en la parte inferior derecha del tablero de la máquina (4), de manera que la cubierta protectora (11) esté parcialmente sumergida en el depósito de agua (9). (Ver imagen 11). Asegúrese de llenar el depósito con agua antes de empezar el trabajo. Preste atención al indicador de nivel de agua de la cubierta protectora (11). (Ver imagen 11).

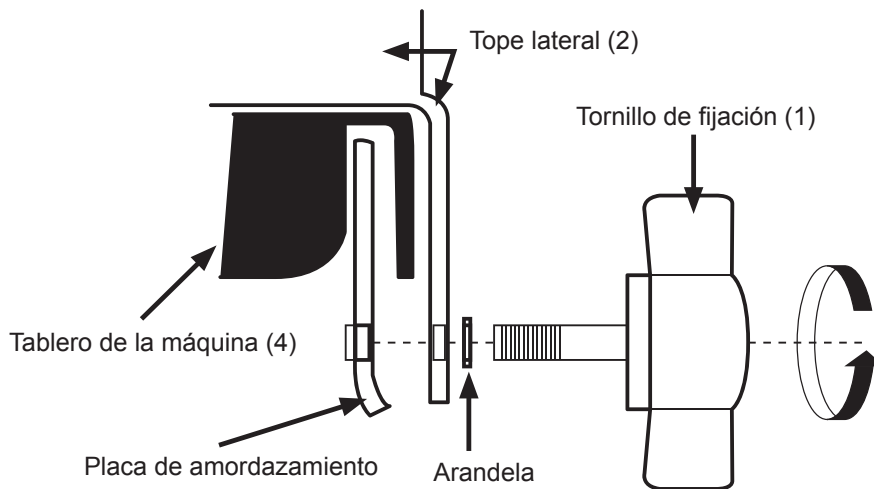
**¡ATENCIÓN! El depósito de agua debe estar instalado cuando esté cortando. No efectúe cortes sin agua.**



Imagen 11



#### ADVERTENCIA

Nunca ponga las manos en las aberturas de la máquina. Nunca introduzca objetos por las aberturas de la máquina (alojamiento del disco de corte, etc.). ¡RIESGO DE SUFRIR UN CORTE!

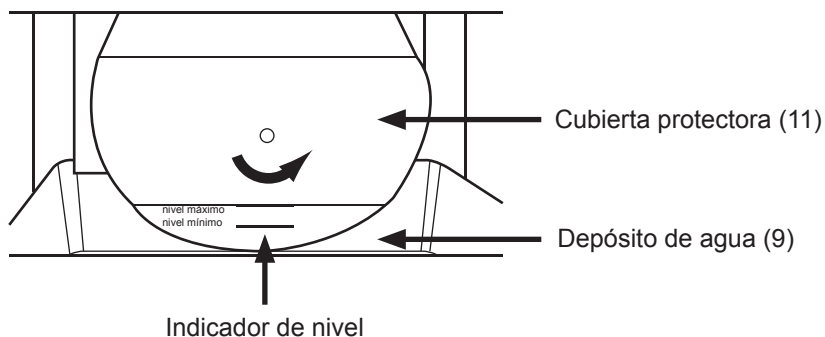
### 8.3 Transporte de la herramienta



#### ADVERTENCIA

Por regla general, el enchufe debe estar desconectado cuando se realice cualquier tarea en la máquina (p. ej., trabajos de envío, montaje, acondicionamiento, limpieza o mantenimiento). Desenchufe la máquina de la corriente.

1. **Fije la máquina solamente al tablero (4) o al chasis tubular que tiene debajo. Nunca tire o transporte la máquina desde el interruptor, las piezas móviles, el cable o el caparazón (8). Nunca utilice los elementos de seguridad para fines para los que no han sido diseñados ni para transportar la máquina.**
2. Idealmente, debería ser transportada por dos personas, dado que la máquina es bastante pesada.
3. Asegúrese de que el caparazón (8) esté bien instalado y cubra la parte superior del disco de corte.
4. Retire el depósito de agua y vacíelo.
5. La máquina siempre debe levantarse desde la base cuando se transporte. No debe tirarse de ella o empujarse por encima de la base.
6. Si no va a utilizar la máquina en su área de trabajo o va a trasladarla a otro lugar (p. ej., en coche), desarme y guarde la máquina en su embalaje original.
7. Por motivos prácticos, los discos de corte siempre deben transportarse en un contenedor. De este modo no solo se protege los discos de corte de posibles daños, sino que también se protege al usuario de posibles cortes.

#### 8.4 Lugar de instalación

1. El lugar de instalación debe aislar el ruido todo lo posible. Si utiliza la cortadora de azulejos al aire libre, cumpla con las ordenanzas locales sobre ruidos y prácticas de uso. Utilice la herramienta a horas apropiadas. No utilice la herramienta los domingos y festivos. Tenga presente las molestias que pueda crear. **Nota:** el nivel de ruido de la máquina depende de que se utilice un disco de corte apropiado y bien afilado, de la manera en la que sea utilizada por el usuario, así como del estado de la máquina. Cuide los discos de corte y la máquina para reducir el ruido todo lo que pueda.
2. Ponga el aparato sobre una superficie lisa, estable y antideslizante como la de un banco de trabajo. Asegúrese de que el pedestal no se hunda en la superficie.
3. Asegúrese de que el área de trabajo esté ordenada y tenga una buena iluminación. No debe haber obstáculos en el área de trabajo que puedan impedir el funcionamiento de la cortadora de azulejos.
4. Asegúrese de que la máquina no pueda moverse (p. ej., deslizarse, volcarse, bambolearse, girarse o caerse) cuando esté en funcionamiento. Utilice el chasis para asegurar la cortadora de azulejos a la base. Utilice tornillos o dispositivos de sujeción.  
**Nota:** hay tres agujeros en el chasis tubular y en las placas de soporte que pueden usarse para fijar la cortadora de azulejos.
5. Asegúrese de que no haya otras personas (salvo el operario) en las inmediaciones del área de trabajo cuando esté utilizando esta máquina.
6. Procure que no haya riesgos para el operario y otras personas de tropezar con el cable de alimentación o el alargador. El cable de alimentación nunca de posarse sobre el tablero de la máquina.  
**¡ATENCIÓN!** Compruebe una vez más que la cortadora de azulejos está bien instalada. Asegúrese de que esté bien posicionada sobre una superficie nivelada. Todos los tornillos de fijación deben estar bien apretados.

## 8.5 Cambio del disco de corte

	<p><b>ADVERTENCIA</b> Por regla general, el enchufe debe estar desconectado cuando se realice cualquier tarea en la máquina (p. ej., trabajos de envío, montaje, acondicionamiento, limpieza o mantenimiento). Desenchufe la máquina de la corriente.</p> <p><b>ADVERTENCIA</b> Utilice la cortadora de azulejos con discos de corte diamantados de filo liso y no dentado para azulejos y cerámica.</p>
-----------------------------------------------------------------------------------	------------------------------------------------------------------------------------------------------------------------------------------------------------------------------------------------------------------------------------------------------------------------------------------------------------------------------------------------------------------------------------------------------------------

1. Espere a que la máquina se enfríe.
2. Retire el depósito de agua y vacíelo.

### Desinstalación del disco de corte:

3. Siga los pasos descritos en el apartado 8.2 (Montaje) en orden inverso.
4. Abra la cubierta protectora (11).  
Quite la contratuerca, la pieza exterior de la brida, el disco de corte y la pieza interior de la brida del eje de transmisión.

**Nota:** la contratuerca tiene una rosca a derechas.

5. Limpie todas las piezas (p. ej., caparazón, carcasa, brida, eje de transmisión y contratuerca del disco).

### Montaje:

6. Siga las instrucciones del apartado 8.2 (Montaje). Instale primero la pieza interior de la brida en el eje de transmisión.
7. A continuación, monte el disco de corte, la pieza exterior de la brida, la contratuerca y la cubierta protectora como se ha descrito en el apartado 8.2. Preste atención a las ilustraciones de la 8 a la 12.

	<p><b>ADVERTENCIA</b> Compruebe que no haya daños visibles en el disco de corte antes de instalarlo. Los discos de corte desgastados, con irregularidades, quebrados o mellados no deben ser instalados bajo ninguna circunstancia.</p> <p>Al instalar el disco de corte procure que el sentido de rotación del disco sea el mismo que el de la máquina. Las flechas del disco de corte siempre deben apuntar en el mismo sentido que la flecha de la máquina.</p>
-------------------------------------------------------------------------------------	------------------------------------------------------------------------------------------------------------------------------------------------------------------------------------------------------------------------------------------------------------------------------------------------------------------------------------------------------------------------------------------------------------------------------------------------------------------------

## 8.6 Elementos de seguridad

La cortadora de azulejos viene equipada con varios elementos de seguridad.

### **Interruptor I/O (interruptor magnético):**

El interruptor magnético impide que la máquina vuelva a encenderse por sí sola tras un apagón. De este modo, si la máquina se queda sin corriente repentinamente, ya sea debido a un apagón o a la desconexión inesperada del aparato, el botón verde de encendido (3) siempre debe pulsarse de nuevo. Es imposible que la máquina se inicie automáticamente, inesperadamente o de manera incontrolada.

### **Caparazón (8):**

El caparazón (8) impide que el usuario pueda hacer contacto con el disco de corte y lo protege de las salpicaduras del agua y del polvo.

**Cada vez que se vaya a utilizar la máquina, debe comprobarse que la cubierta protectora está instalada correctamente. El caparazón (8) debe instalarse de tal manera que pueda moverse ligeramente y reposar por sí solo en el tablero de la máquina (4). Si se ha instalado un disco de corte, el caparazón (8) debe cubrir la parte sobresaliente del disco.**



### **ADVERTENCIA**

**Mantenga siempre los elementos de seguridad en buenas condiciones. Nunca utilice la máquina sin los elementos de seguridad. Nunca interfiera con los elementos de seguridad.**

## 9. Puesta en marcha

1. Compruebe que no haya daños en la máquina, el cable, el enchufe y los accesorios.
2. Examine el lugar de su instalación.
3. Nunca encienda la herramienta eléctrica si se observan tiene daños visibles.
4. Utilice siempre una indumentaria y un equipo de protección adecuados.
5. Asegúrese de que no haya herramientas de montaje o ajuste en la herramienta eléctrica o sobre ésta.
6. Asegúrese de que las herramientas de corte o auxiliares necesarias estén correctamente instaladas. Compruebe la instalación, la rotación y el estado del disco de corte.
7. Llene el depósito de agua con agua limpia. Se necesitarán unos 2 litros de agua para llenar el depósito de agua del todo.
8. Antes de empezar a utilizar la herramienta, compruebe que la tensión del suministro de corriente coincida con la proporcionada en la placa de características de la herramienta eléctrica y que está equipada con el enchufe apropiado.
9. Inserte el enchufe en una toma de corriente que haya sido instalada cumpliendo con la normativa vigente.



### **ADVERTENCIA**

**La cortadora de azulejos nunca debe funcionar sin agua. Asegúrese de que el depósito tenga siempre suficiente agua. Si uno de los cables de corriente o el enchufe se dañan, deberán ser reparados por un electricista acreditado a fin de evitar situaciones de peligro.**

## 10. Manejo

### 10.1 Encendido y prueba de funcionamiento

1. Pulse el botón verde de encendido (3). El motor y el disco de corte empezarán a girar. Deje que el disco de corte gire en vacío durante 1 minuto aproximadamente. Mantenga una distancia segura mientras hace esto.
2. Compruebe que el sistema de refrigeración por agua está funcionando adecuadamente.
3. Apague la cortadora de azulejos pulsando el botón rojo de apagado (3).
4. Espere a que la máquina se detenga por completo.
5. Compruebe una vez más que el disco de corte esté bien asegurado en su sitio.



#### **ADVERTENCIA**

**El disco de corte continuará girando tras apagarlo. Apague la máquina inmediatamente si vibra con fuerza o hace ruidos inusuales. No trate nunca de frenar el disco mecánicamente. Espere a que el disco de corte se detenga por sí solo.**

### 10.2 Pasos previos al corte

1. Para unos resultados óptimos, dibuje la línea de corte en el azulejo.
2. Limpie el tablero de la máquina de suciedad y escombros.
3. Ajuste el tope lateral (2) en la posición requerida.
4. Coloque el azulejo de lado contra el tope lateral (2) dejando suficiente espacio delante del disco de corte.
5. Asegúrese de que el azulejo se apoye horizontalmente sobre la mesa y no se tambalee.
6. Posicione el azulejo con cuidado guiándose con la línea de corte dibujada y compruebe su posición respecto al disco de corte. Cambie y ajuste el tope lateral (2) una vez más si fuera necesario. Cuando la pieza trabajada esté alineada con exactitud, puede comenzar el corte.

### 10.3. Corte

1. Colóquese enfrente de la cortadora de azulejos de tal manera que pueda operar el interruptor (3) con facilidad.
2. Agarre con firmeza la pieza trabajada apoyándola contra el tope lateral y ejerciendo una fuerza ligera y constante en el tablero de la máquina (4). La pieza trabajada debe permanecer en posición horizontal.
3. Mantenga la pieza trabajada estable y pulse el botón de encendido (3) con la otra mano para encender la máquina.
4. Espere a que la cortadora de azulejos alcance su velocidad plena. Haga avanzar lentamente la pieza trabajada hacia el disco de corte en movimiento procurando que éste pase por la línea de corte dibujada.
5. Agarre bien la pieza trabajada con ambas manos y guíela despacio a través del disco de corte.
6. Guíe el corte hasta el final ejerciendo poca fuerza. Adapte el ritmo de inserción de la pieza a la velocidad de corte. Asegúrese de que el sistema de refrigeración por agua esté funcionando bien durante todo el proceso de corte.
7. Corte la pieza trabajada de un extremo a otro. Tenga cuidado de que las piezas cortadas no se giren incontroladamente o se caigan.
8. Pulse el botón de apagado (3) para apagar la máquina cuando haya terminado de realizar el corte.

#### **Nota:**

La máquina perderá algo de agua durante el trabajo. Esto es algo normal y no significa que esté funcionando mal. Compruebe el nivel de agua del depósito (9) y vuelva a llenarlo si es necesario. Asegúrese de que el entorno de trabajo no sufra daños debido a las salpicaduras de agua. Tome las medidas necesarias para secar o recoger el agua.



#### **ADVERTENCIA**

**Sujete la pieza trabajada con fuerza.**

**Nunca toque el disco de corte cuando esté cortando. Mantenga siempre una distancia segura respecto al disco de corte.**

**No se deben cortar piezas que se giren o que no puedan sujetarse bien o a una distancia segura por ser demasiado pequeñas.**

**Si la pieza trabajada queda atascada o el disco de corte se traba, apague y desenchufe la máquina inmediatamente y retire la obstrucción.**

**El disco de corte no debe funcionar sin agua.**



**El disco de corte continuará girando tras apagarlo. Espere a que la herramienta se haya detenido por completo antes de retirar las piezas cortadas.**

**Nunca se deben cortar con esta cortadora las piezas grandes y pesadas que sobresalgan del tablero y afecten el equilibrio de la máquina; aquellas demasiado pesadas para la máquina; o aquellas que no puedan posicionarse, colocarse en horizontal o ser cortadas por el usuario sin ayuda.**

**Por favor, preste atención a la profundidad máxima del corte.**



**Apague la máquina inmediatamente si vibra con fuerza o hace ruidos inusuales.**

**No trate nunca de frenar el disco mecánicamente. Espere a que el disco se detenga por sí solo.**

**Los azulejos y las piezas cortadas pueden tener bordes muy afilados. Utilice unos guantes.**

## 10.4 Corte en inglete

	<p><b>ADVERTENCIA</b> Por regla general, el enchufe debe estar desconectado cuando se realice cualquier tarea en la máquina (p. ej., trabajos de envío, montaje, acondicionamiento, ajustes, limpieza o mantenimiento). Desenchufe la máquina de la corriente.</p>
-----------------------------------------------------------------------------------	------------------------------------------------------------------------------------------------------------------------------------------------------------------------------------------------------------------------------------------------------------------------

El tablero de la máquina (4) puede ser inclinado para realizar cortes en inglete de hasta 45°.

1. Afloje los tornillos (6) a ambos lados de la máquina (parte frontal y trasera del tablero).
2. Cambie el ángulo a la posición adecuada. Guíese por la escala (7) del ángulo.
3. Vuelva a apretar los tornillos para asegurar el tablero.
4. Efectúe el corte siguiendo las instrucciones del apartado 10.3.
5. Corte primero una pieza de prueba y revise el ángulo de corte.



## 10.5 Corte diagonal

Los cortes diagonales con ángulos variables pueden realizarse mediante la guía de corte diagonal (10).

1. Para unos resultados óptimos, dibuje la línea de corte en el azulejo.
2. Posicione el azulejo con una de sus esquinas (90°) en la abertura angulada de la guía (10).
3. Ajuste el ángulo mediante la guía (10). Posicione el azulejo de manera que el filo de la disco de corte esté exactamente alineado con la línea de corte.
4. En función del trabajo, utilice el tope lateral (2) para guiar el corte con mayor facilidad.
5. Efectúe el corte siguiendo las instrucciones del apartado 10.3.

	<p><b>ADVERTENCIA</b> Cuando realice cortes, sobre todo cortes diagonales, asegúrese de que la pieza trabajada repose sobre el tablero de la máquina y esté bien asegurada en todo momento. Nunca gire o deslice la pieza cuando la esté cortando.</p>
-------------------------------------------------------------------------------------	------------------------------------------------------------------------------------------------------------------------------------------------------------------------------------------------------------------------------------------------------------

## 11. Limpieza, mantenimiento, almacenamiento y reparación

 	<p><b>ADVERTENCIA</b> Por regla general, el enchufe debe estar desconectado cuando se realice cualquier tarea en la máquina (p. ej., trabajos de envío, montaje, acondicionamiento, limpieza o mantenimiento). Desenchufe la máquina de la corriente.</p> <p><b>ADVERTENCIA</b> Utilice unos guantes de protección para evitar lesionarse con el disco de corte.</p>
------------------------------------------------------------------------------------------------------------------------------------------------------------------------	------------------------------------------------------------------------------------------------------------------------------------------------------------------------------------------------------------------------------------------------------------------------------------------------------------------------------------------------------------------------------

### **Limpieza:**

1. Espere siempre a que el aparato se haya enfriado después de usarlo.
2. Deseche toda el agua del depósito.
3. Limpie la máquina con un paño humedecido y un poco de jabón. Utilice cepillos o estropajos para limpiar las zonas de más difícil acceso o que tengan los residuos más incrustados. No utilice limpiadores abrasivos o disolventes, dado que podrían dañar las piezas de plástico o metal de la herramienta.
4. Mantenga limpias las ranuras de ventilación del motor.



### **Mantenimiento:**

#### **Disco de corte**

Reemplace los discos desafilados o desgastados por discos nuevos y afilados lo antes posible. Utilice guantes protectores.

#### **Separador**

1. Vuelva a ajustar el separador si se desalinea respecto al disco de corte.
2. En el tablero de la máquina, afloje los dos tornillos de la parte trasera de la ranura del disco de corte con la llave Allen (12).
3. Ajuste el separador para que quede alineado con el disco de corte.
4. Vuelva a asegurar el separador y compruebe que haya quedado alineado con el disco de corte.

 	<p><b>ADVERTENCIA</b> Utilice unos guantes de protección para evitar lesionarse con el disco de corte.</p>
----------------------------------------------------------------------------------------------------------------------------------------------------------------------------	----------------------------------------------------------------------------------------------------------------

**Almacenamiento:**

1. Deje que la máquina, una vez limpia, se seque por completo.
2. Guarde el aparato y los accesorios en un lugar oscuro, seco y libre de heladas. Almacene siempre la herramienta en un lugar al que no tengan acceso los niños. La temperatura ambiente ideal para almacenar el producto está entre 10 y 30°C.
3. Siempre que sea posible, guarde la máquina en su embalaje original.

**Reparación:**

Los daños solo deben repararlos expertos cualificados.

Si el cable de alimentación se daña, debe reemplazarlo el fabricante, su agente de servicios o alguna persona con una cualificación similar con el fin de evitar riesgos innecesarios.

## 12. Resolución de problemas

Problema	Posible causa	Solución
1. La máquina no se pone en marcha	<ol style="list-style-type: none"> <li>1.1 No tiene corriente</li> <li>1.2 El botón de reinicio del disyuntor no ha sido activado</li> <li>1.3 Cable de alimentación o enchufe defectuosos</li> <li>1.4 Algún otro defecto en la herramienta</li> </ol>	<ol style="list-style-type: none"> <li>1. Compruebe el estado del suministro eléctrico enchufando otro aparato</li> <li>2. Pulse el botón de reinicio</li> <li>3. Confíe su revisión a un electricista</li> <li>4. Confíe su revisión a un electricista</li> </ol>
2. Los cortes solo pueden hacerse con dificultad y están torcidos o mellados	<ol style="list-style-type: none"> <li>2.1 Disco de corte desafilado</li> <li>2.2 Se está utilizando el disco de corte equivocado para el material a cortar</li> <li>2.3 El corte es demasiado profundo</li> <li>2.4 El separador está desalineado o dañado</li> <li>2.5 El disco de corte es más fino que el separador</li> </ol>	<ol style="list-style-type: none"> <li>1. Cambie el disco de corte</li> <li>2. Utilice un disco de corte apropiado</li> <li>3. Compruebe la profundidad máxima del corte</li> <li>4. Reajuste o cambie el separador</li> <li>5. Cambie el disco de corte o el separador</li> </ol>
3. El agua no enfría el disco	<ol style="list-style-type: none"> <li>3.1 El nivel del agua es demasiado bajo</li> </ol>	<ol style="list-style-type: none"> <li>1. Añada más agua</li> </ol>
4. La máquina se detiene repentinamente durante su utilización	<ol style="list-style-type: none"> <li>4.1 No tiene corriente</li> <li>4.2 Ha saltado el interruptor diferencial</li> <li>4.3 El disco de corte se ha trabado</li> </ol>	<ol style="list-style-type: none"> <li>1. Compruebe el estado del suministro eléctrico enchufando otro aparato</li> <li>2. Defecto eléctrico: desenchúfelo inmediatamente y confíe su examen a un electricista cualificado</li> <li>3. Desenchúfelo inmediatamente, retire la obstrucción y revise el disco de corte</li> </ol>
5. Falta de potencia durante el corte	<ol style="list-style-type: none"> <li>5.1 Cable alargador demasiado largo o con una sección transversal demasiado pequeña</li> <li>5.2 La fuente de alimentación (p. ej., generador) suministra una corriente con una tensión demasiado baja</li> <li>5.3 El corte es demasiado profundo</li> <li>5.4 Disco de corte inapropiado, torcido o instalado en el sentido de rotación equivocado</li> </ol>	<ol style="list-style-type: none"> <li>1. Utilice un alargador con la longitud permitida y/o con una sección transversal suficientemente grande</li> <li>2. Conecte el aparato a otra fuente de alimentación</li> <li>3. Compruebe la profundidad máxima del corte</li> <li>4. Compruebe el área de aplicación del disco de corte, su estado y el sentido de la rotación</li> </ol>
6. Fuertes vibraciones, ruidos inusuales u olores fuertes	<ol style="list-style-type: none"> <li>6.1 Desenchúfelo inmediatamente. El disco de corte está desgastado, mal montado o no se está refrigerando</li> <li>6.2 Desenchúfelo inmediatamente. Algún otro defecto</li> </ol>	<ol style="list-style-type: none"> <li>1. Revise el sistema de refrigeración y el disco de corte instalado, o instale un disco de corte nuevo si es necesario</li> <li>2. Confíe su examen a un electricista cualificado</li> </ol>

### 13. Eliminación



#### **Protección medioambiental**

¡ATENCIÓN! Este producto no debe desecharse con el resto de la basura doméstica, sino a través de un sistema de recogida que cumpla con la Directiva Europea RAEE. Solicite información al distribuidor o la autoridad local sobre el reciclaje. El producto será entonces reciclado o desmantelado con el fin de reducir el impacto en el medioambiente. Los aparatos eléctricos y electrónicos pueden ser perjudiciales para el medioambiente y la salud humana, dado que contienen sustancias peligrosas.

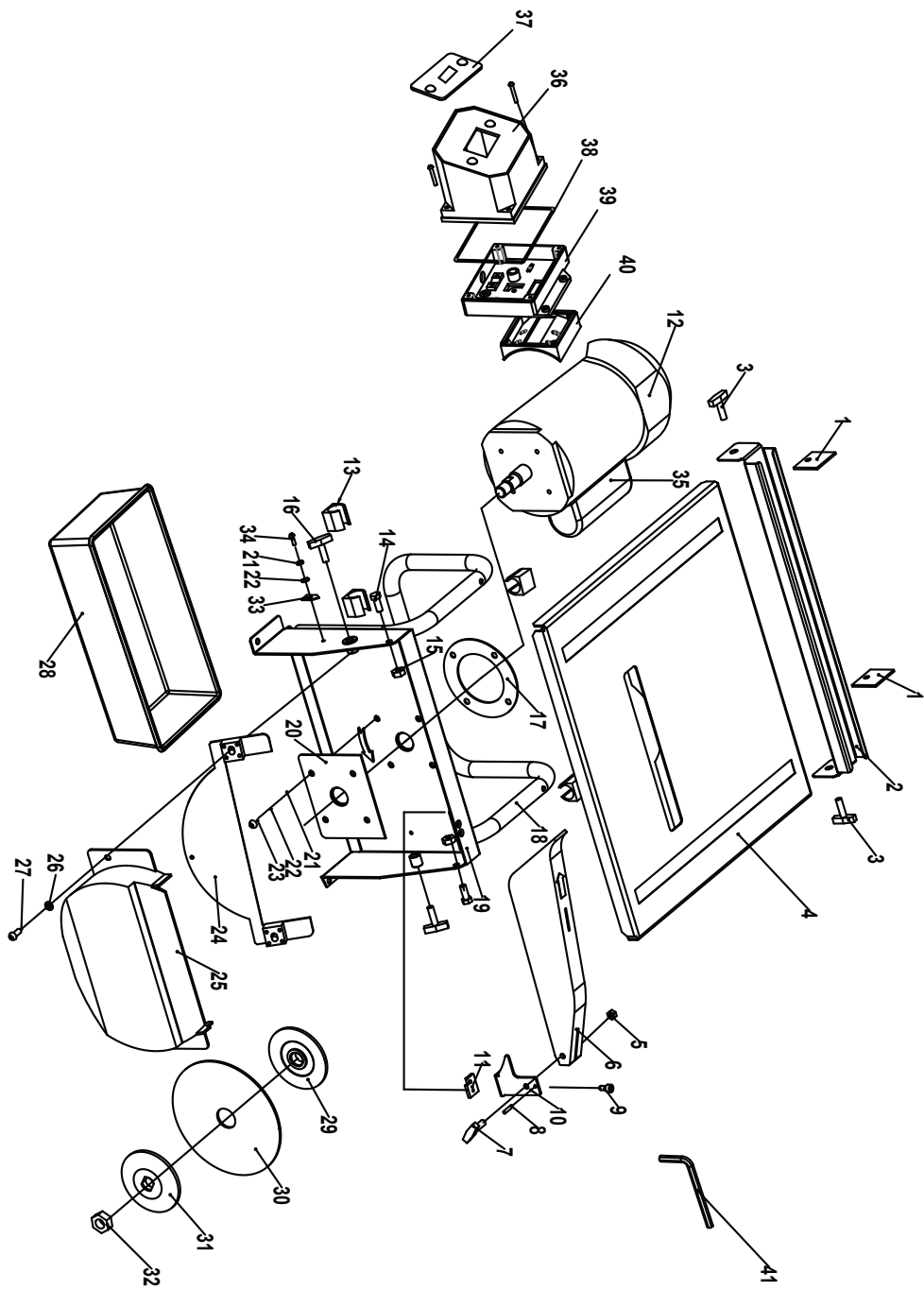

# DECLARACIÓN CE DE CONFORMIDAD

**ADEO Services**  
**135 rue Sadi Carnot**  
**CS 00001**  
**59790 Ronchin - Francia**

Declaramos que este producto:  
**CORTADORA DE AZULEJOS**  
**MODELO: TC180II-I**

cumple con los requisitos de las siguientes Directivas del Consejo: Directiva CE 2006/42/CE sobre Maquinaria  
Directiva sobre Compatibilidad Electromagnética: 2014/30/CE  
Directiva Delegada (UE) 2015/863 por la que se modifica el de la Directiva 2011/65/UE en cuanto a la lista de sustancias restringidas  
y cumple con las siguientes normas:

EN 55014-1:2017  
EN 55014-2:2015  
EN 61000-3-2:2014  
EN 61000-3-3:2013  
EN 61029-1:2009/A11:2010  
EN ISO12100:2010  
IEC 62321-8 Ed 1.0  
IEC 62321-1:2013  
IEC 62321-2:2013  
IEC 62321-3-1:2013  
IEC 62321-4:2017  
IEC 62321-5:2013  
IEC 62321-6:2015  
IEC 62321-7-2:2017  
IEC 62321-7-1:2015  
ISO 17075:2007



Richie PERMAL  
Jefe de Control de Calidad de Proveedores  
Representante autorizado de Julien Ledin,  
Jefe de Control de Calidad de ADEO  
ADEO Services 135 Rue Sadi Carnot -  
CS 00001 59790 RONCHIN – Francia  
Firmado en Shanghái 28/06/2019

Lote Núm.:205928261219

Últimos dos dígitos del año de estampación  
del distintivo CE: 19

**FR** ADEO Services - 135 Rue Sadi Carnot - CS 00001  
59790 RONCHIN - France

**UA** ТОВ «Леруа Мерлен Україна»,  
вул. Полярна 17а, м. Київ 04201, Україна

**ZH** LM - 18B, Building 4,2 Dajiaoting Zhongjie, Chaoyang District,  
Beijing 100022 - CHINA, P.R.C

**RU** ООО ЛЕРУА МЕРЛЕН ВОСТОК, 141031, Московская  
область, Мытищинский район, г. Мытищи,  
Осташковское шоссе, д.1, РОССИЯ

**BR** Importado e distribuido por LEROY MERLIN  
CIA BRASILEIRA DE BRICOLAGEM  
Rua Domingas Galleteri Blotta, 315 - Interlagos - CEP  
04455-360 - São Paulo - SP - Brazil (CNPJ: 01.438.784/0001-05  
CALM (Central de Atendimento Leroy Merlin) -4020.5376 (capitais)  
e 0800.0205376 (demais regiões)

**SA** Imported by Adeo South Africa (PTY) LTD T/A Leroy Merlin  
Leroy Merlin Greenstone Store - Corner Blackrock Street  
and Stoneridge Drive, Greenstone Park Ext 2,  
Edenvale, 1610 - Johannesburg, Gauteng, South Africa

**KZ** «Леруа Мерлен Казахстан» ЖШС аса стан  
Республикасы, 050000, Алматы, м. Баянзайыр, манаев  
к. шесі, 77, «ParkView» БО, б. б. 07 оф.



Made in P.R.C 2019