

# MERCURY 2

Fancoil para instalación por conductos en falso techo



**Fancoil para instalación horizontal en techo con conductos con motor AC, reducidas dimensiones y bajo nivel sonoro.**

Disponible instalación centralizada de varios fancoils en una única zona, conexión maestro-esclavo de varios fancoils. Con filtro de aire extraíble y de fácil limpieza.

Disponible con batería de 3 y 6 rangos.

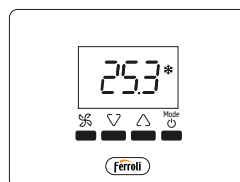

Mando de pared opcional

Incluido en:



Ventilador con motor AC.



Filtro de aire extraíble de fácil limpieza.



Reducidas dimensiones.



Bajo nivel sonoro.

- Presión estática disponible nominal 60-70 Pa.
- Filtro de aire extraíble y de fácil limpieza.
- Altura reducida (300 · 375 mm).
- Disponible en configuración horizontal.
- Conexiones hidráulicas de serie a la derecha visto de frente.
- Amplia gama de accesorios.
- Control individual y centralizado para fancoils MERCURY 2.
- Conexión del módulo de potencia con el módulo de control mediante 3 hilos.
- Disponible instalación centralizada de varios fancoils en una única zona, conexión maestro-esclavo de varios fancoils.
- Módulo de control intuitivo y de fácil manejo.

El fancoil se suministra sin control. Ver listado de controles para añadir CONTROL AVANT.



## MERCURY 2

Fancoil con batería 3 rangos para instalación en falso techo

Características específicas para modelos con batería 3 rangos

HC SP 3DX 3 Rangos	21	31	38	41*	81*
Código	4B2460209	4B2460309	4B2460379	4B2460399	4B2460799
EAN	8028693861052	8028693861069	8028693861076	8028693861083	8028693861090

BATERÍA 3 RANGOS					
Capacidad Frigorífica/ Calorífica (CC/HC)	4,06 / 5,41 kW	7,62 / 10,06 kW	8,76 / 11,65 kW	14,62 / 19,28 kW	17,62 / 23,38 kW
REFRIGERACIÓN**					
Potencia frigorífica total mín. / med. / máx.	2,74/3,63/4,06 kW	6,78/7,38/7,62 kW	7,6/8,31/8,76 kW	12,05/13,42/14,62 kW	14,27/16,06/17,62 kW
Potencia frigorífica sensible mín. / med. / máx.	1,96/2,59/2,87 kW	4,74/5,16/5,32 kW	5,29/5,8/6,14 kW	8,45/9,4/10,21 kW	9,97/11,09/12,25 kW
Caudal de agua mín. / med. / máx.	470/623/697 l/h	1.163/1.266/1.307 l/h	1.303/1.425/1.503 l/h	2.067/2.302/2.509 l/h	2.449/2.756/3.024 l/h
Pérdida de carga mín. / med. / máx.	8 / 13,5 / 16,6 kPa	14,4 / 16,8 / 17,8 kPa	17,7 / 20,9 / 23,1 kPa	11,2 / 13,7 / 16 kPa	15,3 / 19 / 22,5 kPa
CALEFACCIÓN***					
Potencia calorífica mín. / med. / máx.	3,6/4,83/5,41 kW	8,91/9,75/10,06 kW	10,02/10,8/11,65 kW	15,74/17,65/19,28 kW	18,85/21,22/23,38 kW
Caudal de agua mín. / med. / máx.	470/623/697 l/h	1.163/1.266/1.307 l/h	1.303/1.397/1.503 l/h	2.067/2.302/2.509 l/h	2.449/2.756/3.024 l/h
Pérdida de carga mín. / med. / máx.	6,9 / 11,7 / 14,4 kPa	12,3 / 14,3 / 15,2 kPa	15,1 / 17,2 / 19,7 kPa	9,5 / 11,5 / 13,5 kPa	12,9 / 16 / 19 kPa
CONEXIONES					
AGUA IN	3/4"	3/4"	3/4"	1"	1"
AGUA OUT	3/4"	3/4"	3/4"	1"	1"

CC = Capacidad Frigorífica nominal en condiciones Eurovent. (Aire: 27 °C BS (19 °C BH). Agua Tin: 7 °C Tout: 12 °C).

HC = Capacidad Calorífica nominal en condiciones Eurovent. (Aire: 20 °C BS. Agua Tin: 50 °C Tout: 45 °C).

CONEXIONES DE SERIE A DERECHAS (DX).

(\*) Incluye KIT RELÉS ETBN 6A en el precio.

(\*\*) Modo refrigeración aire T=27 °C BS / 19 °C BH, agua IN/OUT 7 °C / 12 °C.

(\*\*\*) Modo calefacción aire T=20 °C BS, agua IN 50 °C, caudal de agua como en refrigeración.

Ferroli se reserva el derecho a modificar los datos e imágenes sin previo aviso.



## MERCURY 2

Fancoil con batería 6 rangos para instalación en falso techo

Características específicas para modelos con batería 6 rangos

HC SP 6DX 6 Rangos	21	31	38	41*	81*
Código	4B2460219	4B2460319	4B2460389	4B2460429	4B2460829
EAN	8028693861106	8028693861113	8028693861120	8028693861137	8028693861144

BATERÍA 6 RANGOS					
Capacidad Frigorífica/ Calorífica (CC/HC)	5,9 / 7,4 kW	11,1 / 13,8 kW	13,2 / 16,4 kW	21,7 / 26,3 kW	26,9 / 33,1 kW
<b>REFRIGERACIÓN**</b>					
Potencia frigorífica total mín. / med. / máx.	3,7 / 5,1 / 5,9 kW	9,7 / 10,7 / 11,1 kW	11,1 / 12,3 / 13,2 kW	17,2 / 19,6 / 21,7 kW	21,1 / 24,1 / 26,9 kW
Potencia frigorífica sensible mín. / med. / máx.	2,7 / 3,7 / 4,2 kW	6,8 / 7,5 / 7,8 kW	7,8 / 8,7 / 9,2 kW	12 / 13,6 / 15 kW	14,7 / 16,7 / 18,6 kW
Caudal de agua mín. / med. / máx.	642/882/1.009 l/h	1.659/1.836/1.912 l/h	1.903/2.119/2.265 l/h	2.946/3.365/3.722 l/h	3.624/4.140/4.616 l/h
Pérdida de carga mín. / med. / máx.	6,4 / 11,5 / 14,8 kPa	15 / 18 / 19,4 kPa	19,2 / 23,4 / 26,5 kPa	16,5 / 21 / 25,3 kPa	24,1 / 30,6 / 37,3 kPa
<b>CALEFACCIÓN***</b>					
Potencia calorífica mín. / med. / máx.	4,6 / 6,5 / 7,4 kW	11,9 / 13,2 / 13,8 kW	13,7 / 15,3 / 16,4 kW	20,7 / 23,7 / 26,3 kW	25,7 / 29,5 / 33,1 kW
Caudal de agua mín. / med. / máx.	642/882/1.009 l/h	1.659/1.836/1.912 l/h	1.903/2.119/2.265 l/h	2.946/3.365/3.722 l/h	3.624/4.140/4.616 l/h
Pérdida de carga mín. / med. / máx.	5,5 / 9,9 / 12,8 kPa	12,6 / 15,2 / 16,4 kPa	16,3 / 19,8 / 22,4 kPa	13,8 / 17,5 / 21,1 kPa	20,1 / 25,6 / 31,2 kPa
<b>CONEXIONES</b>					
AGUA IN	3/4"	3/4"	3/4"	1"	1"
AGUA OUT	3/4"	3/4"	3/4"	1"	1"

(\*) Incluye KIT RELÉS ETBN 6A en el precio.

(\*\*) Modo refrigeración aire T=27 °C BS / 19 °C BH, agua IN/OUT 7 °C / 12 °C.

(\*\*\*) Modo calefacción aire T=20 °C BS, agua IN 50 °C, caudal de agua como en refrigeración.

Ferroli se reserva el derecho a modificar los datos e imágenes sin previo aviso.



# MERCURY 2

## Fancoil para instalación por conductos en falso techo

Características comunes a todos los modelos



IMAGEN

21

31

38

41\*

81\*

AIRE					
<b>Caudal de aire</b> mín./ med./ máx.	508/752/880 m <sup>3</sup> /h	1.374/1.555/1.630 m <sup>3</sup> /h	1.619/1.854/2.009 m <sup>3</sup> /h	2.326/2.722/3.071 m <sup>3</sup> /h	2.980/3.516/4.037 m <sup>3</sup> /h
<b>Presión disponible</b> mín./ med./ máx.	23 / 50 / 68 Pa	40 / 50 / 56 Pa	38 / 50 / 59 Pa	37 / 50 / 64 Pa	35 / 50 / 67 Pa

DATOS ELÉCTRICOS					
<b>Potencia consumida</b> mín./ med./ máx.	70 / 129 / 150 W	168 / 191 / 225 W	233 / 258 / 303 W	402 / 486 / 549 W	620 / 814 / 914 W
<b>Intensidad máxima</b>	0,8 A	1,3 A	1,6 A	2,5 A	4,5 A

NIVEL SONORO					
<b>Presión sonora (suction+radial)</b> mín./ med./ máx.	42 / 51 / 56 dB(A)	55 / 59 / 60 dB(A)	56 / 58 / 61 dB(A)	56 / 59 / 61 dB(A)	61 / 65 / 68 dB(A)
<b>Presión sonora (outlet)</b> mín./ med./ máx.	41 / 50 / 55 dB(A)	54 / 58 / 59 dB(A)	55 / 57 / 60 dB(A)	55 / 58 / 60 dB(A)	60 / 64 / 67 dB(A)

### BATERÍA ADICIONAL AGUA CALIENTE (Solo disponible para MERCURY 2 BATERÍA 3 RANGOS)

CALEFACCIÓN**					
<b>Potencia calorífica</b> mín./ med./ máx.	4,9 / 6,3 / 7 kW	11,6 / 12,5 / 12,9 kW	12,9 / 14,1 / 14,8 kW	21 / 23,3 / 25,2 kW	24,7 / 27,4 / 30,1 kW
<b>Caudal de agua</b> mín./ med./ máx.	428/553/615 l/h	1.019/1.098/1.136 l/h	1.134/1.240/1.304 l/h	1.845/2.043/2.213 l/h	2.166/2.411/2.648 l/h
<b>Pérdida de carga</b> mín./ med./ máx.	3,9 / 6,2 / 7,6 kPa	6,7 / 7,7 / 8,2 kPa	8,2 / 9,7 / 10,7 kPa	4,4 / 5,3 / 6,1 kPa	5,9 / 7,2 / 8,6 kPa

CONEXIONES					
<b>AGUA IN</b>	3/4"	3/4"	3/4"	3/4"	3/4"
<b>AGUA OUT</b>	3/4"	3/4"	3/4"	3/4"	3/4"
<b>Peso 3R</b>	38 kg	54 kg	55 kg	90 kg	94 kg
<b>Dimensiones</b>	300 / 738 / 550 mm	300 / 1.178 / 550 mm	300 / 1.178 / 550 mm	375 / 1.728 / 650 mm	375 / 1.728 / 650 mm

(\*) Incluye KIT RELÉS ETBN 6A en el precio.

(\*\*) Modo calefacción aire T=20 °C BS, agua IN/OUT 70 °C/60 °C, caudal de agua como en refrigeración.

Ferrolí se reserva el derecho a modificar los datos e imágenes sin previo aviso.

#### DESCARGAS DISPONIBLES



MANUAL DE USUARIO  
E INSTALACIÓN



CERTIFICADOS



SECCIÓN  
FANCOILS

#### SOPORTE AL PROFESIONAL



Formulario



916 612 304

#### SERVICIO TÉCNICO



satferrolí@ferrolí.com



914 879 325

# ACCESORIOS

## Accesorios MERCURY 2

PRODUCTO	CÓDIGO	EAN
<p><b>AVANT MÓDULO DE POTENCIA 3V (POWER BOARD)</b></p>	2C09A410	8028693885904
<p><b>AVANT MANDO PARED HMI</b></p>	20Z04440	8028693884457

<b>B2</b> <b>Batería auxiliar 2 rangos</b> <b>(Inst. 4T)</b> Solo para serie 3R	<b>B2-S 21</b>	A76028750	8028693861250
	<b>B2-S 31/38</b>	A76028760	8028693861267
	<b>B2-S 41/81</b>	A76028770	8028693861274
<b>FA2</b> <b>Filtro en fibra sintética clase G3</b> 20 mm de espesor	<b>FA2-S 21</b>	A76029290	8028693861793
	<b>FA2-S 31/38</b>	A76029300	8028693861809
	<b>FA2-S 41/81</b>	A76029310	8028693861816
<b>FA4</b> <b>Filtro de malla de acero galvanizado clase G1</b> 15 mm de espesor	<b>FA4-S 21</b>	A76029320	8028693861823
	<b>FA4-S 31/38</b>	A76029330	8028693861830
	<b>FA4-S 41/81</b>	A76029340	8028693861847
<b>VCS</b> <b>Bandeja de recogida de condensado para válvula</b>	<b>VCS 21-101</b>	A76029350	8028693861939
<b>V23K</b> <b>Valvula 3 vías 4 conexiones ON/OFF Kit 2 tubos</b>	<b>V23K-S 21</b>	A76029360	8028693861854
	<b>V23K-S 31-38</b>	A76029370	8028693861861
	<b>V23K-S 41/81 A</b>	2C0C82XF	-
	<b>V23K-S 81</b>	A76029390	8028693861885
<b>V43K</b> <b>Válvula 3 vías 4 conexiones ON/OFF Kit 4 tubos</b> Incluye válvula frío y válvula calor	<b>V43K-S 21</b>	A76029400	8028693861892
	<b>V43K-S 31-38</b>	A76029410	8028693861908
	<b>V43K-S 41</b>	A76029420	8028693861915
	<b>V43K-S 81</b>	A76029430	8028693861922

# DIMENSIONES Y PESOS

## DIMENSIONES Y PESOS DE LA VERSIÓN HORIZONTAL

Ejecución estándar (conexiones a la derecha)

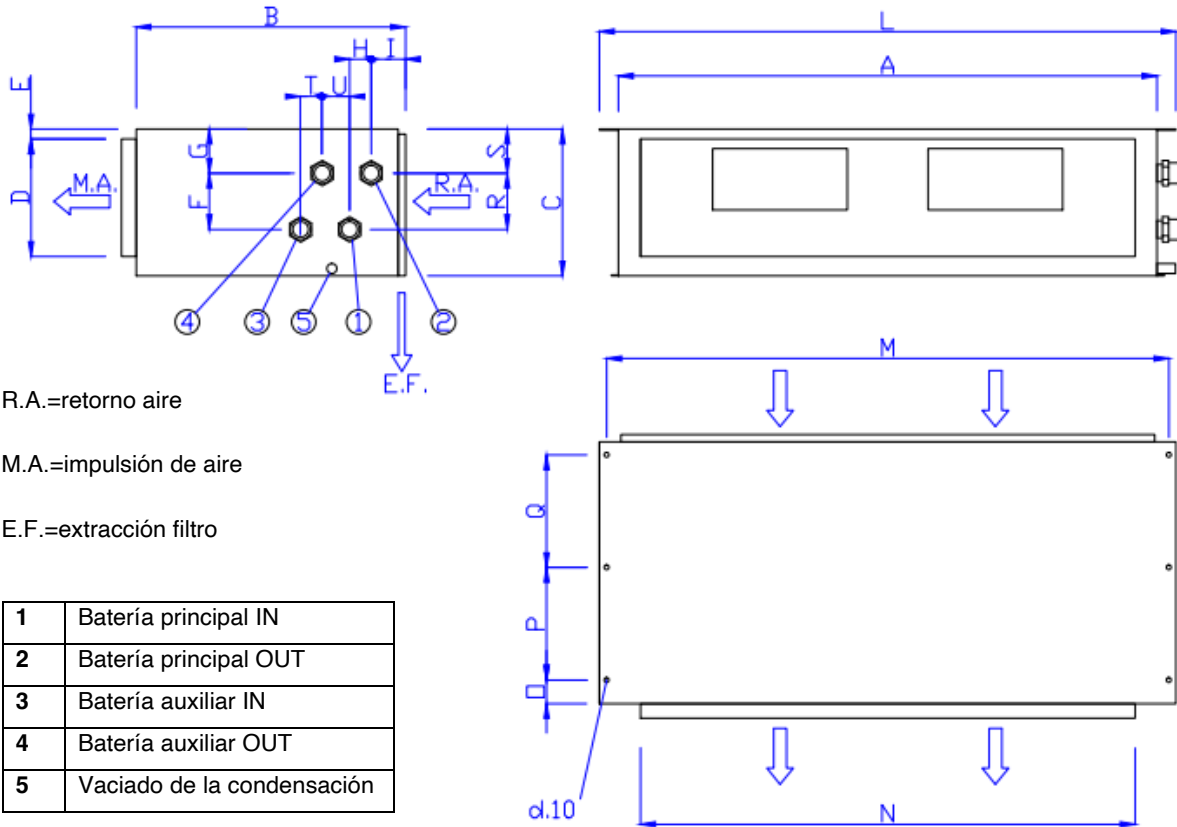

R.A.=retorno aire

M.A.=impulsión de aire

E.F.=extracción filtro

1	Batería principal IN
2	Batería principal OUT
3	Batería auxiliar IN
4	Batería auxiliar OUT
5	Vaciado de la condensación

Ejecución opcional (conexiones a la izquierda)

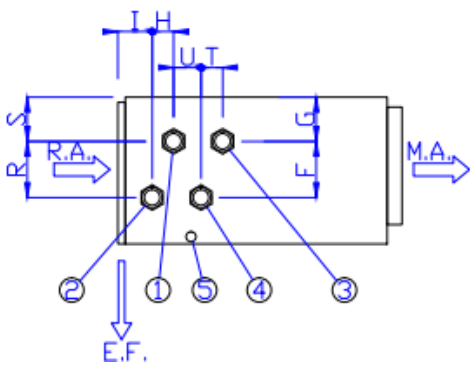

	DIMENSIONES (mm)				
	21	31	38	41	81
A	660	1100	1100	1650	1650
B	550	550	550	650	650
C	300	300	300	375	375
D	240	240	240	300	300
E	20	20	20	25	25
F	120	120	120	120	120
G	90	90	90	125	125
H	44	44	44	44	44
I	70	70	70	70	70
L	738	1178	1178	1728	1728

	DIMENSIONES (mm)				
	21	31	38	41	81
M	708	1148	1148	1698	1698
N	570	1010	1010	1560	1560
O	50	50	50	60	60
P	230	230	230	275	275
Q	230	230	230	275	275
R	115	115	115	190	190
S	90	90	90	90	90
T	30	30	30	30	30
U	68	68	68	68	68

	PESO DEL DISPOSITIVO (kg)				
	21	31	38	41	81
3 rangos	38	54	55	90	94
3 rangos +2 (4 tubos)	42	60	61	98	102
6 rangos	44	63	64	102	106