

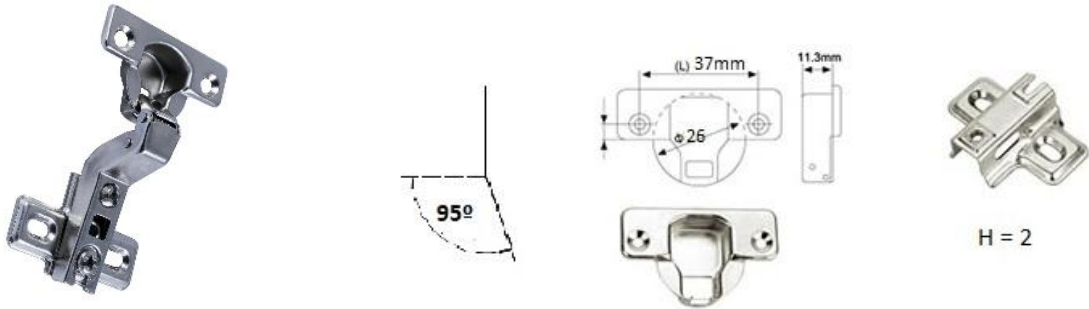

## BISAGRA CAZOLETA MOD.9126 SUPERACODADA



### Características

Bisagra cazoleta fabricada en acero al carbono

Cazoleta de 26mm de diámetro

Distancia entre tirafondos 37mm

Ángulo de apertura 95°.

Ensamblaje a la base mediante clip.

Grosor de puerta: de 14- 22 mm.

Base fabricada en acero al carbono.

### Acabados

Cromado.

Ofrece una excelente resistencia a la corrosión.

### Sistema de fijación

Tanto la instalación de la bisagra como de la base se realiza mediante tirafondos.

### Embalaje

Envase: 100 bisagras

Embalaje: 200 bisagras (2 envases)

### Garantía

Esta garantía ampara los productos de acero inoxidable BRASS OCHO siempre y cuando se observen las condiciones de montaje, uso y mantenimiento correctas y cuando no sean alteradas las características físico-químicas del producto.

Brass Ocho s.a. ha incorporado en su sistema de producción los procedimientos de la norma UNE EN ISO 9001

RECEPCIÓN DE PEDIDO-PRODUCCIÓN-INSPECCIÓN Y ENSAYO-TRAZABILIDAD-EXPEDICIÓN-FEED BACK

Para ello, cuenta con proveedores homologados y con su propio sistema de mejora



## DOBRADIÇA DE CALOTA MOD. 9126 SUPERCURVA

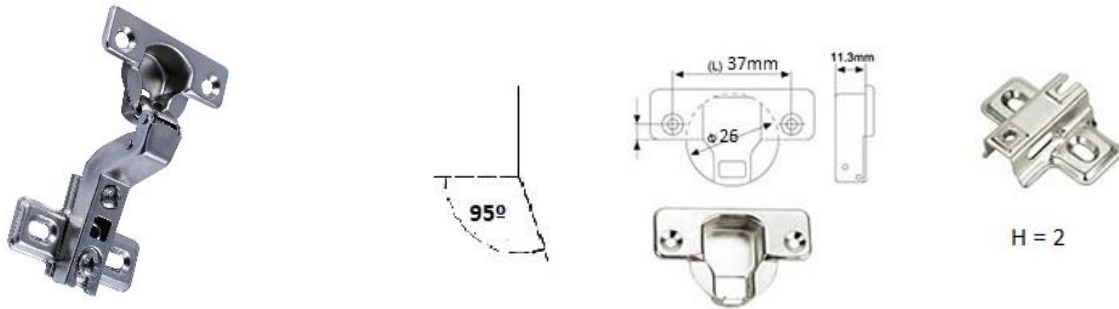

### Características

Dobradiça de calota fabricada em aço carbono.

Calota com diâmetro de 26 mm.

Distância entre parafusos: 37 mm.

Ângulo de abertura: 95°.

Montagem na base através de sistema de encaixe por clip.

Espessura da porta: de 14 a 22 mm.

Base fabricada em aço carbono.

### Acabamentos

Cromado.

Oferece excelente resistência à corrosão

### Sistema de fixação

Tanto a instalação da dobradiça quanto da base é realizada com parafusos.

### Embalagem

Unidade: 100 dobradiças.

Embalagem: 200 dobradiças (2 unidades).

### Garantia

Esta garantia cobre os produtos de aço inoxidável da BRASS OCHO, desde que sejam observadas as condições corretas de montagem, uso e manutenção, e que as características físico-químicas do produto não sejam alteradas.

A Brass Ocho S.A. incorporou em seu sistema de produção os procedimentos da norma UNE EN ISO 9001

RECEPÇÃO DO PEDIDO - PRODUÇÃO - INSPEÇÃO E ENSAIO - RASTREABILIDADE - EXPEDIÇÃO - FEEDBACK

Para isso, a empresa conta com fornecedores homologados e um sistema próprio de melhoria contínua.



## CHARNIÈRE À BOÎTIER MOD. 9126 SUPERCOUDÉE

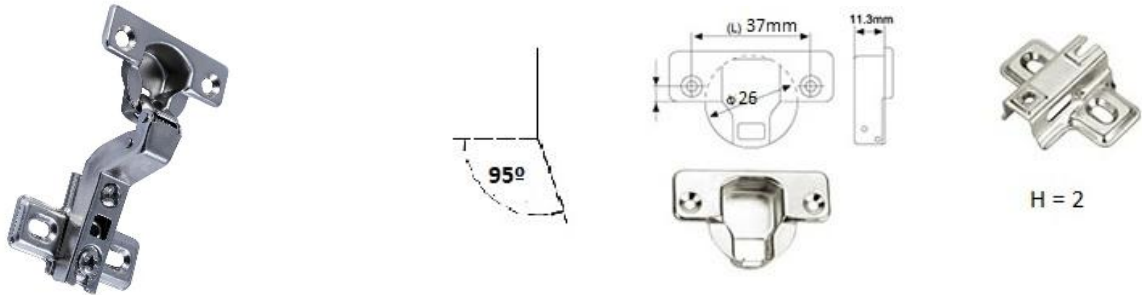

### Caractéristiques

Charnière à boîtier fabriquée en acier au carbone

Boîtier de 26 mm de diamètre

Distance entre les vis : 37 mm

Angle d'ouverture : 95°

Assemblage à la base par clip

Épaisseur de porte : de 14 à 22 mm

Base fabriquée en acier au carbone

### Finitions

Chromé.

Offre une excellente résistance à la corrosion.

### Système de fixation

L'installation de la charnière et de la base se fait par vis.

### Emballage

Unité : 100 charnières.

Emballage : 200 charnières (2 unités).

### Garantie

Cette garantie couvre les produits en acier inoxydable de **BRASS OCHO**, à condition que les conditions correctes de montage, d'utilisation et d'entretien soient respectées, et que les caractéristiques physico-chimiques du produit ne soient pas altérées.

Brass Ocho S.A. a intégré à son système de production les procédures de la norme UNE EN ISO 9001 :

RÉCEPTION DE LA COMMANDE - PRODUCTION - INSPECTION ET ESSAIS - TRAÇABILITÉ - EXPÉDITION - RETOUR D'INFORMATION

Pour cela, l'entreprise s'appuie sur des fournisseurs homologués et un système d'amélioration continue propre.



## CUP HINGE MODEL 9126 SUPER CRANKED

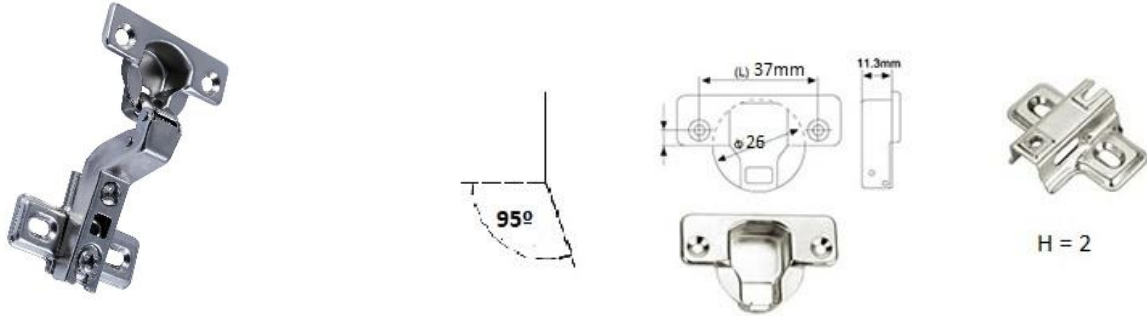

### Features

- Cup hinge made of carbon steel
- 26mm diameter cup
- 37mm screw distance
- 95° opening angle
- Clip-on assembly to the base
- Door thickness: 14-22mm
- Base made of carbon steel

### Finishes

- Chrome-plated
- Provides excellent corrosion resistance

### Fixing System

Both the hinge and the base are installed using screws.

### Fixing System

Both the hinge and the base are installed using screws.

### Packaging

- Container: 100 hinges
- Packaging: 200 hinges (2 containers)

### Warranty

This warranty covers BRASS OCHO stainless steel products, provided that proper assembly, use, and maintenance conditions are observed and the product's physical and chemical properties are not altered. Brass Ocho S.A. has implemented production procedures in accordance with the UNE EN ISO 9001 standard.

ORDER RECEPTION - PRODUCTION - INSPECTION & TESTING - TRACEABILITY - SHIPPING - FEEDBACK

To achieve this, the company works with certified suppliers and implements its own continuous improvement system.