

SAFIELINA

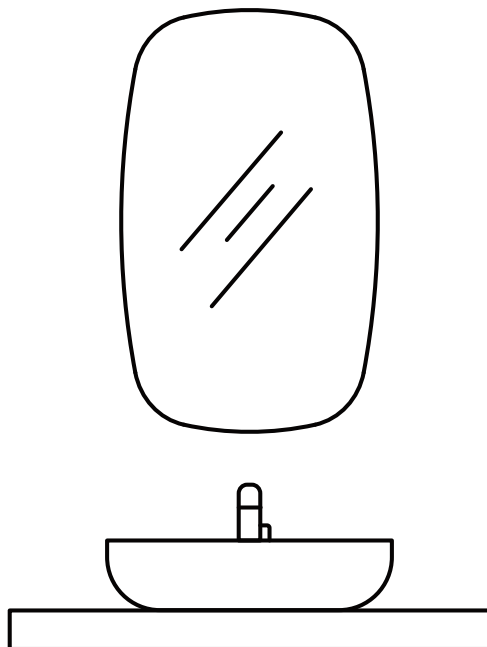

Instruction Manual Bedienungsanleitung

for LED-Illuminated Mirrors
für Spiegel mit LED-Beleuchtung

Installation Guide | Installationsanleitung | Guide d'installation | Guía de instalación | Guida all'installazione | Installatiehandleiding | Instrukcja instalacji | Installationsanvisning

Installation Tools | Installationswerkzeuge | Outils d'installation |
Herramientas de instalación | Strumenti di installazione |
Installatiegereedschap | Narzędzia do montażu | Installationsverktyg

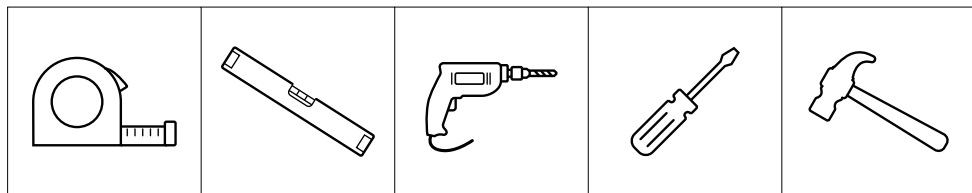

Connection Method | Anschlussmethode | Méthode de connexion |
Método de conexión | Metodo di collegamento | Aansluitmethode |
Metoda podłączenia | Anslutningsmetod

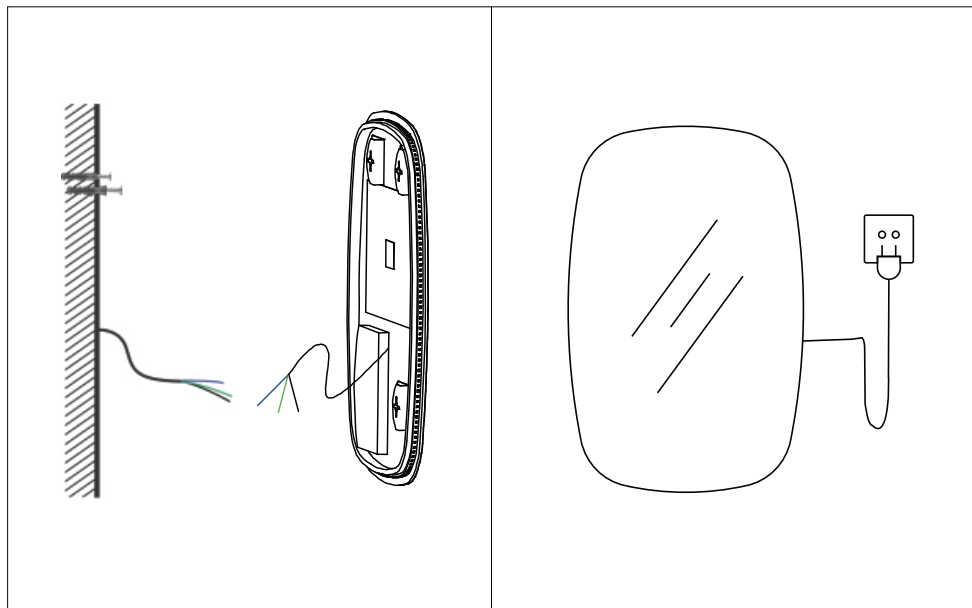

Installation Steps | Installationsschritte | Étapes d'installation |
Pasos de instalación | Passaggi di installazione | Installatiestappen |
Kroki instalacji | Installationssteg

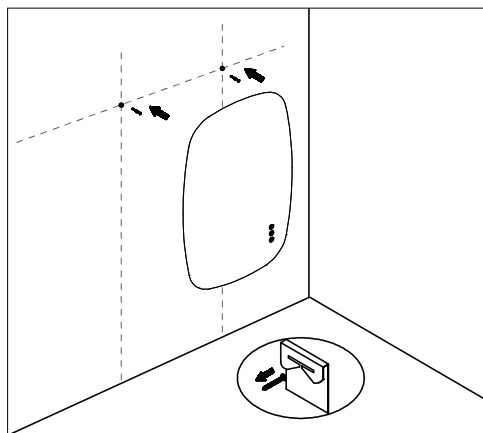
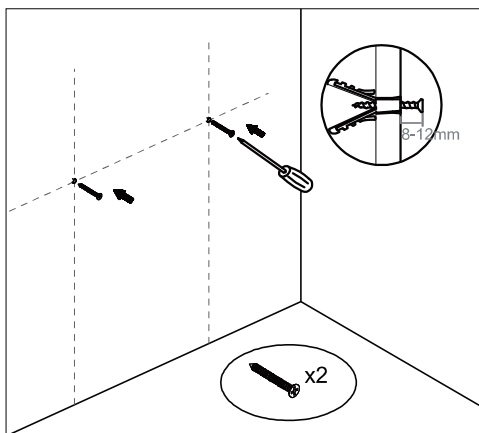
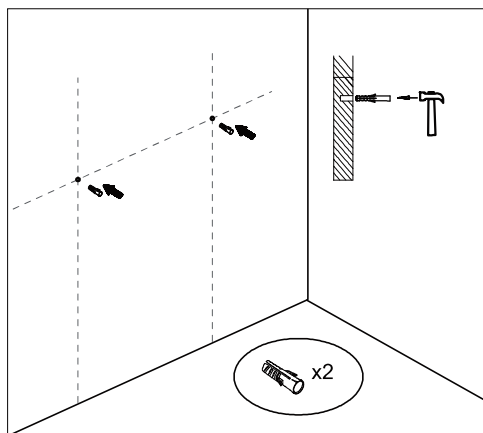
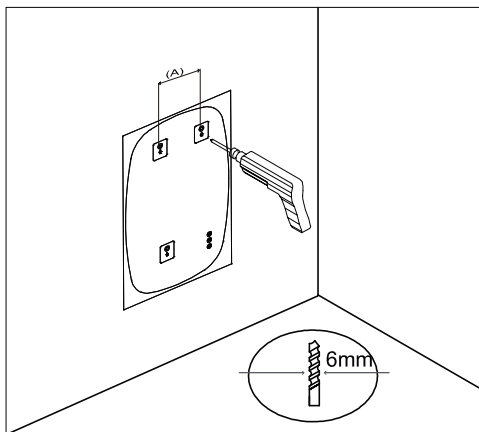
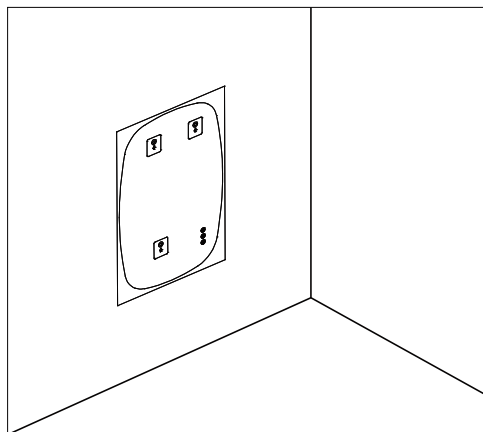

Important Information Before You Start

Thank you very much for choosing our product. To help you achieve the best performance and a smooth installation experience, we would like to share a few helpful notes in advance. Please keep this information for future reference.

Before you begin, we recommend checking that all components are present and undamaged. If you notice anything that does not look right, simply let the manufacturer know before installation so we can assist you promptly.

For the product to perform at its best, it should be installed correctly. We kindly suggest using a qualified installer, as this ensures that you receive the full benefit of our product guarantee. In some cases, written confirmation of installer qualifications may be requested when a warranty claim is made.

If you find any issues related to materials or workmanship before installation, please share the details with the manufacturer. We will review the information and arrange the appropriate support. To make sure we can help effectively, the product should not be installed or altered before the issue is assessed.

Our aim is to make your installation process as smooth as possible, and we are here to support you with any questions before you begin.

Notes:

To ensure the product is used safely and correctly, the mirror must be connected to wiring and a power supply that comply with the IEE Wiring Regulations. Make sure the electrical power is completely switched off before working. Use a junction box or other appropriate wire connectors to connect the wires to the main power supply. The installation must be carried out by a qualified electrician. Incorrect installation may result in product damage and/or personal injury.

This product is suitable for indoor use only.

Warning:

The earthing system is built into this mirror, and the earth wire must be connected to protect you from electric shock.

If the external flexible cable or cord of this luminaire is damaged, it must be replaced only by the manufacturer, its service agent, or another similarly qualified person to avoid a hazard.

Wiring diagram for input terminal

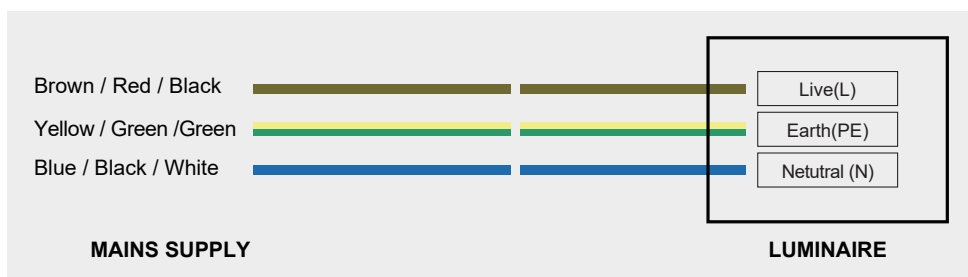

Button Functions and Operation Guide

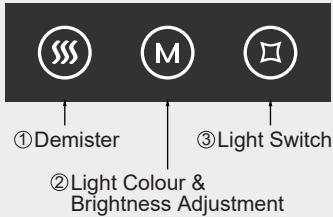

1. When the mirror is successfully connected to the power, the switch button will light up blue. When a function is switched on, the button light will turn white.
2. Touch the light switch to turn the LED light and the M button on or off.
3. When the LED light is on, touch the M button to change the light colour.
4. When the LED light is on, long-press the M button to adjust the light brightness.
5. Touch the demister button to switch the anti-fog function on or off.
6. Energy saving: the mirror will automatically switch off after being on standby for 3 hours.

Care & Maintenance

Use warm soapy water and a soft, damp, lint-free cloth to clean the mirror. Wipe it dry with another clean cloth. Glass cleaner may be used on the mirror surface when necessary. Avoid scourers, abrasives, and chemical cleaners, as they can damage the glass and the frame.

In hard-water areas, limescale may form on the glass. Regular cleaning will help minimise this problem. If the build-up becomes difficult to remove, apply a small amount of white vinegar to the affected area.

Do not attempt to cut the glass.

Do not strike the glass with hard or sharp objects.

To reduce the risk of strangulation, the flexible wiring connected to this luminaire must be securely fixed to the wall if the wiring is within arm's reach.

For non-user-replaceable light sources:

The light source contained in this luminaire shall only be replaced by the manufacturer, their service agent, or another similarly qualified person.



Disposal (European Union)

Do not dispose of this product with normal household waste. Products marked with this symbol must be disposed of at local collection points in accordance with the Waste Electrical and Electronic Equipment (WEEE) Directive.

Wichtige Hinweise Vor Dem Start

Vielen Dank, dass Sie sich für unser Produkt entschieden haben. Um eine optimale Leistung und eine reibungslose Installation zu gewährleisten, möchten wir Ihnen einige hilfreiche Hinweise vorab bereitstellen. Bitte bewahren Sie diese Informationen für spätere Zwecke auf.

Bevor Sie beginnen, empfehlen wir Ihnen zu prüfen, ob alle Bestandteile vollständig und unbeschädigt sind. Falls Ihnen etwas ungewöhnlich erscheint, informieren Sie den Hersteller vor der Montage, damit wir zeitnah unterstützen können.

Damit das Produkt bestmöglich funktioniert, sollte es korrekt installiert werden. Wir empfehlen die Installation durch eine qualifizierte Fachkraft, damit der volle Leistungsumfang der Produktgarantie gewährleistet ist. In einigen Fällen kann bei einem Garantieanspruch ein schriftlicher Nachweis der Qualifikation der installierenden Person verlangt werden.

Sollten Sie vor der Montage Hinweise auf Material- oder Herstellungsfehler feststellen, übermitteln Sie bitte die entsprechenden Informationen an den Hersteller. Wir prüfen die Angaben und kümmern uns um die passende Unterstützung. Damit dies effektiv erfolgen kann, sollte das Produkt vor der Klärung des Sachverhalts weder installiert noch verändert werden.

Unser Ziel ist es, den Installationsprozess so unkompliziert wie möglich zu gestalten und bei Fragen im Vorfeld Unterstützung anzubieten.

Achtung:

Um die ordnungsgemäße Nutzung des Produkts zu gewährleisten, muss die Montage von einer fachkundigen Elektrofachkraft durchgeführt werden. Schalten Sie den Stromkreis aus. Verbinden Sie mithilfe der Klemmleiste die drei Leitungen des Produkts mit den entsprechenden drei Leitungen aus der Wand. Eine falsche Montage kann zu Beschädigungen am Produkt oder zu einer Gefährdung der persönlichen Sicherheit führen.

Dieses Produkt ist nur für die Montage an einer Massivwand im Innenraum geeignet.

Warnung:

Das Erdungssystem ist in diesem Spiegel integriert und das Erdungskabel muss angeschlossen werden, um einen Stromschlag zu verhindern.

Wenn die externe flexible Leitung oder das Kabel dieser Leuchte beschädigt ist, darf es ausschließlich vom Hersteller, dessen Kundendienst oder einer ähnlich qualifizierten Fachkraft ersetzt werden, um Gefährdungen zu vermeiden.

Anschlussplan für Eingangsklemme

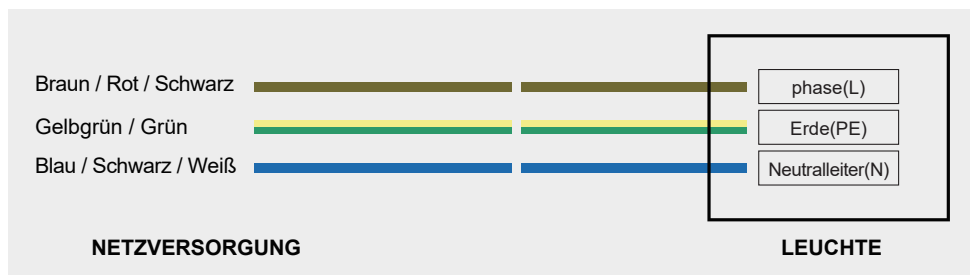

Tastenfunktionen und Bedienungsanleitung



① Heizfunktion
/ Entfroste

② Lichtfarbe &
Helligkeitseinstellung

③ Lichtschalter

1. Wenn der Spiegel erfolgreich an die Stromversorgung angeschlossen ist, leuchtet die Taste blau. Wenn eine Funktion eingeschaltet wird, wechselt die Tastenbeleuchtung auf Weiß.
2. Tippen Sie auf den Lichtschalter, um das LED-Licht und die M-Taste ein- oder auszuschalten.
3. Wenn das LED-Licht eingeschaltet ist, tippen Sie auf die M-Taste, um die Lichtfarbe zu ändern.
4. Wenn das LED-Licht eingeschaltet ist, halten Sie die M-Taste gedrückt, um die Helligkeit einzustellen.
5. Tippen Sie auf die Entfroster-Taste, um die Antibeslag-Funktion ein- oder auszuschalten.
6. Energiesparmodus: Der Spiegel schaltet sich automatisch ab, wenn er 3 Stunden im Standby-Modus ist.

Pflege & Wartung

Verwenden Sie warmes Seifenwasser und ein weiches, feuchtes, fusselfreies Tuch, um den Spiegel zu reinigen. Trocknen Sie ihn anschließend mit einem sauberen Tuch ab. Glasreiniger kann bei Bedarf für die Spiegelfläche verwendet werden. Vermeiden Sie Scheuermittel, abrasive Produkte sowie chemische Reiniger, da diese das Glas oder den Rahmen beschädigen können.

In Regionen mit hartem Wasser kann sich Kalk auf dem Glas ablagern. Regelmäßige Reinigung hilft, diese Ablagerungen zu minimieren. Wenn sich hartnäckige Rückstände gebildet haben, tragen Sie eine kleine Menge weißen Essig auf die betroffene Stelle auf.

Schneiden Sie das Glas nicht.

Schlagen Sie nicht mit harten oder scharfen Gegenständen gegen das Glas.

Um das Risiko einer Strangulation zu verringern, muss die flexible Leitung dieser Leuchte sicher an der Wand befestigt werden, sofern sie sich in Reichweite befindet.

Für nicht vom Benutzer austauschbare Lichtquellen:

Die in dieser Leuchte enthaltene Lichtquelle darf ausschließlich vom Hersteller, seinem Kundendienst oder einer ähnlich qualifizierten Fachkraft ersetzt werden.



Entsorgung (Europäische Union)

Entsorgen Sie dieses Produkt nicht über den normalen Hausmüll. Produkte mit diesem Symbol müssen gemäß der Richtlinie über Elektro- und Elektronik-Altgeräte (WEEE) an den örtlichen Sammelstellen entsorgt werden.

Informations Importantes Avant de Commencer

Merci d'avoir choisi notre produit. Afin d'assurer des performances optimales et une installation fluide, nous souhaitons partager quelques informations utiles à l'avance. Veuillez conserver ces instructions pour référence ultérieure.

Avant de commencer, nous vous recommandons de vérifier que tous les composants sont présents et intacts. Si vous remarquez quelque chose d'inhabituel, informez simplement le fabricant avant l'installation afin que nous puissions vous assister rapidement.

Pour que le produit fonctionne au mieux, il doit être installé correctement. Nous recommandons de faire appel à un installateur qualifié afin de bénéficier pleinement de la garantie du produit. Dans certains cas, une confirmation écrite des qualifications de l'installateur peut être demandée lors d'une réclamation sous garantie.

Si vous constatez un problème lié aux matériaux ou à la fabrication avant l'installation, veuillez transmettre les détails au fabricant. Les informations seront examinées et l'assistance appropriée sera organisée. Pour garantir une prise en charge efficace, le produit ne doit pas être installé ni modifié avant l'évaluation du problème.

Notre objectif est de rendre votre installation aussi simple que possible, et nous restons disponibles pour répondre à vos questions avant que vous ne commenciez.

Avertissement :

Pour garantir une utilisation correcte du produit, l'installation doit être effectuée par un électricien qualifié. Coupez l'alimentation électrique avant toute intervention. À l'aide du bornier, raccordez les trois fils du produit aux trois fils correspondants provenant du mur. Une installation incorrecte peut entraîner des dommages au produit ou présenter un risque pour la sécurité personnelle.

Ce produit est conçu exclusivement pour une installation sur un mur plein à l'intérieur.

Avertissement :

Le système de mise à la terre est intégré dans ce miroir et le conducteur de terre doit être correctement raccordé afin d'éviter tout risque d'électrocution.

Si le câble flexible externe ou le cordon de cet appareil d'éclairage est endommagé, il doit être remplacé uniquement par le fabricant, son service après-vente ou une personne dûment qualifiée afin d'éviter tout risque.

Schéma de câblage pour borne d'entree

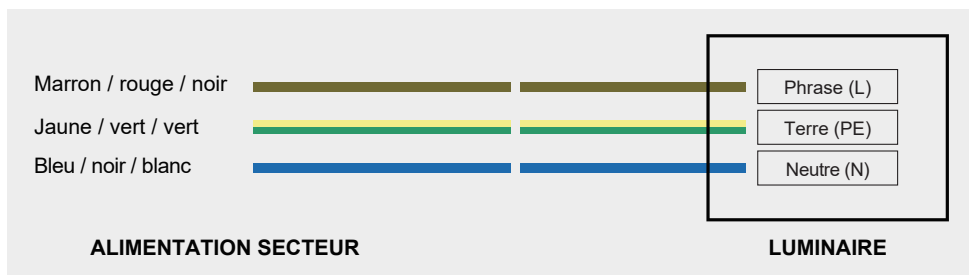

Fonctions des boutons et guide d'utilisation



① Fonction de chauffage

② Réglage de la couleur et de la luminosité de la lumière

③ Interrupteur d'éclairage

1. Lorsque le miroir est correctement raccordé à l'alimentation, le bouton s'allume en bleu. Lorsque une fonction est activée, la lumière du bouton devient blanche.
2. Touchez l'interrupteur pour allumer ou éteindre l'éclairage LED ainsi que le bouton M.
3. Lorsque la lumière LED est allumée, touchez le bouton M pour changer la couleur de la lumière.
4. Lorsque la lumière LED est allumée, maintenez le bouton M enfoncé pour régler la luminosité.
5. Touchez le bouton antibuée pour activer ou désactiver la fonction anti-buée.
6. Mode économie d'énergie : le miroir s'éteint automatiquement après 3 heures en mode veille.

Entretien et maintenance

Nettoyez le miroir avec de l'eau savonneuse tiède et un chiffon doux, humide et non pelucheux. Séchez ensuite avec un chiffon propre. Vous pouvez utiliser un nettoyeur pour vitres si nécessaire. Évitez les éponges abrasives, les produits agressifs ou les nettoyeurs chimiques, car ils pourraient endommager le verre ou le cadre.

Dans les zones où l'eau est dure, du calcaire peut se déposer sur le verre. Un nettoyage régulier permet de réduire ce phénomène. Si les dépôts deviennent difficiles à enlever, appliquez une petite quantité de vinaigre blanc sur la zone affectée.

Ne tentez pas de couper le verre.

Ne frappez pas le verre avec des objets durs ou pointus.

Pour réduire le risque d'étranglement, le câble flexible de cet appareil d'éclairage doit être solidement fixé au mur lorsqu'il se trouve à portée de main.

Pour les sources lumineuses non remplaçables par l'utilisateur :

La source lumineuse contenue dans cet appareil ne doit être remplacée que par le fabricant, son service après-vente ou une personne dûment qualifiée.



Élimination (Union européenne)

Ne jetez pas ce produit avec les déchets ménagers ordinaires. Les produits portant ce symbole doivent être éliminés dans les points de collecte appropriés conformément à la directive relative aux déchets d'équipements électriques et électroniques (DEEE / WEEE).

Información Importante Antes de Comenzar

Gracias por elegir nuestro producto. Para garantizar el mejor rendimiento y una instalación fluida, queremos compartir algunas indicaciones útiles. Conserve esta información para futuras consultas.

Antes de comenzar, le recomendamos verificar que todos los componentes estén completos y sin daños.

Si observa algo inusual, informe al fabricante antes de instalar para que podamos asistirle de manera rápida.

Para que el producto funcione de manera óptima, debe instalarse correctamente. Sugerimos que la instalación sea realizada por un instalador cualificado, lo cual garantiza el pleno beneficio de la garantía del producto. En algunos casos, puede solicitarse una confirmación escrita de las cualificaciones del instalador en una reclamación de garantía.

Si detecta algún problema relacionado con los materiales o la fabricación antes de la instalación, envíe los detalles al fabricante. Revisaremos la información y organizaremos la asistencia adecuada. Para que podamos ayudar de forma eficaz, el producto no debe instalarse ni modificarse antes de evaluar el problema.

Nuestro objetivo es facilitarle al máximo el proceso de instalación y brindarle apoyo en caso de que tenga preguntas antes de comenzar.

Atención:

Para garantizar el uso adecuado del producto, la instalación debe ser realizada por un técnico electricista cualificado. Desconecte el circuito eléctrico. Utilice la regleta de conexión para unir los tres cables del producto a los tres cables correspondientes de la pared. Una instalación incorrecta puede provocar daños en el producto o un riesgo para la seguridad personal.

Este producto es adecuado únicamente para su instalación en una pared maciza en interiores.

Advertencia:

El sistema de puesta a tierra está integrado en este espejo y el cable de tierra debe conectarse correctamente para evitar descargas eléctricas.

Si el cable flexible externo o el cable de esta luminaria está dañado, deberá ser sustituido exclusivamente por el fabricante, su servicio técnico o una persona cualificada, con el fin de evitar riesgos.

Esquema de conexión para la borna de entrada

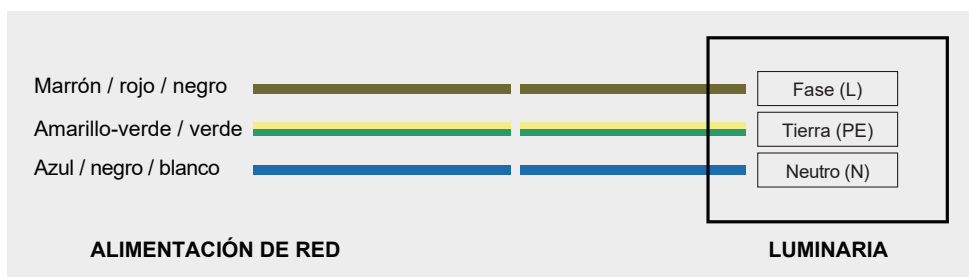

Funciones de los botones y guía de operación



① Función antivaho / calefacción

② Ajuste de color y brillo de la luz

③ Interruptor de luz

1. Cuando el espejo está correctamente conectado a la alimentación, el botón se ilumina en azul. Cuando una función está activada, la luz del botón cambia a blanco.
2. Toque el interruptor de luz para encender o apagar la luz LED y el botón M.
3. Con la luz LED encendida, toque el botón M para cambiar el color de la luz.
4. Con la luz LED encendida, mantenga presionado el botón M para ajustar el brillo.
5. Toque el botón antivaho para activar o desactivar la función antiempañamiento.
6. Ahorro de energía: el espejo se apagará automáticamente después de permanecer en modo de espera durante 3 horas.

Cuidado y mantenimiento

Limpie el espejo con agua tibia y jabón y un paño suave, húmedo y sin pelusas. Séquelo con otro paño limpio. Se puede utilizar limpiacristales en la superficie del espejo si es necesario. Evite estropajos, abrasivos o limpiadores químicos, ya que pueden dañar el vidrio o el marco.

En zonas de agua dura, puede formarse cal sobre el vidrio. Una limpieza regular ayudará a minimizar este problema. Si los depósitos son difíciles de eliminar, aplique una pequeña cantidad de vinagre blanco sobre la zona afectada.

No corte el vidrio.

No golpee el vidrio con objetos duros o afilados.

Para reducir el riesgo de estrangulamiento, el cable flexible conectado a esta luminaria debe fijarse de forma segura a la pared si se encuentra al alcance de la mano.

Para fuentes de luz no reemplazables por el usuario:

La fuente de luz de esta luminaria solo debe ser reemplazada por el fabricante, su servicio técnico o una persona cualificada.



Eliminación (Unión Europea)

No deseche este producto con los residuos domésticos normales. Los productos marcados con este símbolo deben desecharse en puntos de recogida locales conforme a la Directiva sobre residuos de aparatos eléctricos y electrónicos (RAEE/WEEE).

Informazioni Importanti Prima di Iniziare

Grazie per aver scelto il nostro prodotto. Per garantire le migliori prestazioni e un'installazione senza difficoltà, desideriamo fornirle alcune informazioni utili. Conservi queste istruzioni per riferimento futuro.

Prima di iniziare, consigliamo di verificare che tutti i componenti siano completi e integri. Se nota qualcosa di anomalo, informi il produttore prima dell'installazione, così da poter offrire assistenza tempestiva.

Per ottenere le migliori prestazioni, il prodotto deve essere installato correttamente. Sugeriamo l'intervento di un installatore qualificato, così da assicurare la piena validità della garanzia del prodotto. In alcuni casi, per una richiesta di garanzia può essere richiesta una conferma scritta delle qualifiche dell'installatore.

Se prima dell'installazione riscontra problemi relativi ai materiali o alla produzione, invii i dettagli al produttore. Le informazioni saranno esaminate e verrà organizzato il supporto adeguato. Per consentire un'assistenza efficace, il prodotto non deve essere installato o modificato prima della valutazione del problema.

Il nostro obiettivo è rendere il processo di installazione il più semplice possibile e fornire supporto in caso di domande preliminari.

Attenzione:

Per garantire il corretto utilizzo del prodotto, l'installazione deve essere effettuata da un tecnico elettricista qualificato. Spegner il circuito elettrico. Utilizzare la morsettieria per collegare i tre cavi del prodotto ai tre cavi corrispondenti provenienti dalla parete. Un'installazione errata può causare danni al prodotto o rappresentare un rischio per la sicurezza personale.

Questo prodotto è adatto esclusivamente per il montaggio su parete solida all'interno.

Avvertenza:

Il sistema di messa a terra è integrato in questo specchio e il cavo di terra deve essere collegato per evitare scosse elettriche.

Se il cavo flessibile esterno o il cavo di questa lampada è danneggiato, deve essere sostituito esclusivamente dal produttore, dal suo servizio di assistenza o da una persona qualificata, al fine di evitare rischi.

Schema di collegamento per morsettieria di ingresso

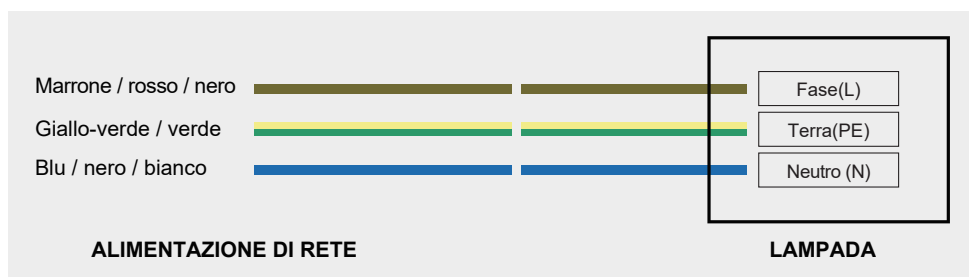

Funzioni dei pulsanti e guida al funzionamento



- ① Funzione anticondensa/ riscaldamento
- ② Regolazione del colore e della luminosità della luce
- ③ Interruttore della luce

1. Quando lo specchio è collegato correttamente all'alimentazione, il pulsante si illumina di blu. Quando una funzione è attivata, la retroilluminazione del pulsante diventa bianca.
2. Toccare l'interruttore della luce per accendere o spegnere la luce LED e il pulsante M.
3. Con la luce LED accesa, toccare il pulsante M per cambiare il colore della luce.
4. Con la luce LED accesa, tenere premuto il pulsante M per regolare la luminosità.
5. Toccare il pulsante anticondensa per attivare o disattivare la funzione antiappannamento.
6. Modalità di risparmio energetico: lo specchio si spegne automaticamente dopo 3 ore in modalità standby.

Cura e manutenzione

Pulire lo specchio con acqua tiepida saponata e un panno morbido, umido e privo di lanugine. Asciugarlo con un altro panno pulito. È possibile utilizzare un detergente per vetri sulla superficie dello specchio, se necessario. Evitare abrasivi, detersivi chimici o materiali che possano graffiare il vetro o la cornice.

In zone con acqua dura, sul vetro possono formarsi depositi di calcare. Una pulizia regolare aiuta a ridurre questo problema. Se i depositi diventano difficili da rimuovere, applicare una piccola quantità di aceto bianco sulla zona interessata.

Non tagliare il vetro.

Non colpire il vetro con oggetti duri o appuntiti.

Per ridurre il rischio di strangolamento, il cavo flessibile collegato a questa lampada deve essere fissato saldamente alla parete se si trova a portata di mano.

Per le sorgenti luminose non sostituibili dall'utente:

La sorgente luminosa contenuta in questa lampada deve essere sostituita esclusivamente dal produttore, dal suo servizio assistenza o da personale qualificato.



Smaltimento (Unione Europea)

Non smaltire questo prodotto nei rifiuti domestici. I prodotti contrassegnati con questo simbolo devono essere smaltiti presso i punti di raccolta locali in conformità alla Direttiva sui rifiuti di apparecchiature elettriche ed elettroniche (RAEE/WEEE).

Belangrijke Informatie Voordat U Begint

Hartelijk dank voor uw keuze voor ons product. Om optimale prestaties en een soepele installatie te waarborgen, delen we graag enkele nuttige aanwijzingen vooraf. Bewaar deze informatie voor toekomstig gebruik.

Voordat u begint, raden wij aan te controleren of alle onderdelen compleet en onbeschadigd zijn. Als u iets ongewoons opmerkt, informeer dan de fabrikant vóór installatie zodat wij snel ondersteuning kunnen bieden.

Voor de beste prestaties moet het product correct worden geïnstalleerd. Wij adviseren gebruik te maken van een gekwalificeerde installateur, zodat u volledig kunt profiteren van de productgarantie. In sommige gevallen kan schriftelijke bevestiging van de kwalificaties van de installateur worden gevraagd bij een garantieclaim.

Als u vóór installatie problemen opmerkt die verband houden met materialen of fabricage, stuur dan de relevante informatie naar de fabrikant. Wij beoordelen de gegevens en regelen de juiste ondersteuning. Voor een effectieve afhandeling mag het product niet worden geïnstalleerd of aangepast voordat het probleem is beoordeeld.

Ons doel is het installatieproces zo eenvoudig mogelijk te maken en ondersteuning te bieden bij eventuele vragen voordat u begint.

Let op:

Om een correct gebruik van het product te garanderen, moet de installatie worden uitgevoerd door een vakbekwame elektricien. Schakel de stroomkring uit. Gebruik de lasklem om de drie draden van het product aan te sluiten op de drie overeenkomstige draden uit de muur. Een verkeerde installatie kan leiden tot schade aan het product en tot risico's voor de persoonlijke veiligheid.

Dit product is uitsluitend geschikt voor montage aan een massieve binnenmuur.

Waarschuwing:

Het aardingsstelsel is geïntegreerd in deze spiegel en de aardingskabel moet worden aangesloten om elektrische schokken te voorkomen.

Als de externe flexibele kabel of de bedrading van deze lamp beschadigd is, mag deze alleen worden vervangen door de fabrikant, zijn servicedienst of een vergelijkbaar gekwalificeerd persoon om gevaar te voorkomen.

Aansluitschema voor de ingangsklem

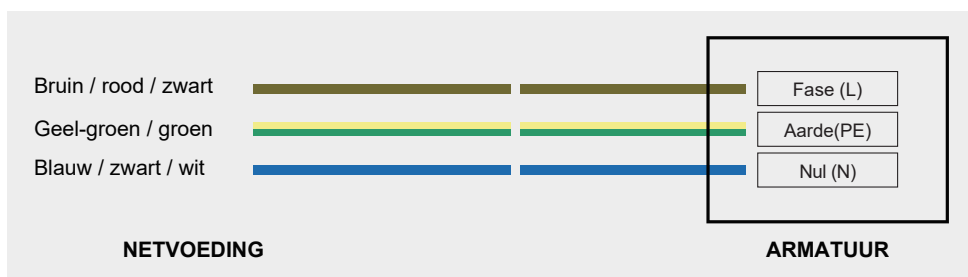

Knoppenfuncties en bedieningshandleiding



- ① Verwarmings-/ontwasemingsfunctie
- ② Aanpassing van lichtkleur en helderheid
- ③ Lichtschakelaar

1. Wanneer de spiegel correct is aangesloten op de stroomvoorziening, brandt de toets blauw. Wanneer een functie wordt ingeschakeld, verandert het licht van de toets in wit.
2. Tik op de lichtschakelaar om het LED-licht en de M-knop in of uit te schakelen.
3. Wanneer het LED-licht is ingeschakeld, tikt u op de M-knop om de lichtkleur te wijzigen.
4. Wanneer het LED-licht is ingeschakeld, houdt u de M-knop ingedrukt om de helderheid aan te passen.
5. Tik op de ontwasemingstoets om de anti-condensfunctie in of uit te schakelen.
6. Energiebesparing: de spiegel schakelt automatisch uit na 3 uur in stand-bymodus.

Onderhoud en verzorging

Reinig de spiegel met warm water en zeep en een zachte, vochtige, pluisvrije doek. Droog hem vervolgens af met een schone doek. Een glasreiniger kan indien nodig op het spiegeloppervlak worden gebruikt. Vermijd schuurmiddelen, agressieve schoonmaakmiddelen of chemische producten, omdat deze het glas of het frame kunnen beschadigen.

In gebieden met hard water kan kalk zich op het glas afzetten. Regelmatig schoonmaken helpt dit probleem te verminderen. Als de afzetting moeilijk te verwijderen is, breng dan een kleine hoeveelheid witte azijn aan op de aangetaste plek.

Snijd niet in het glas.

Sla niet met harde of scherpe voorwerpen tegen het glas.

Om het risico op verstikking te verminderen, moet de flexibele kabel van deze lamp stevig aan de muur worden bevestigd wanneer deze binnen handbereik is.

Voor lichtbronnen die niet door de gebruiker kunnen worden vervangen:

De lichtbron in deze lamp mag uitsluitend worden vervangen door de fabrikant, zijn serviceafdeling of een vergelijkbaar gekwalificeerde persoon.



Afvalverwerking (Europese Unie)

Gooi dit product niet weg met het gewone huishoudelijke afval. Producten met dit symbool moeten worden ingezameld bij lokale inzamel punten in overeenstemming met de richtlijn betreffende afgedankte elektrische en elektronische apparatuur (AEEA/WEEE).

Ważne Informacje Przed Rozpoczęciem

Dziękujemy za wybór naszego produktu. Aby zapewnić najlepsze działanie i sprawną instalację, przedstawiamy kilka przydatnych wskazówek. Prosimy zachować te informacje na przyszłość.

Przed rozpoczęciem prac zalecamy sprawdzić, czy wszystkie elementy są kompletne i nieuszkodzone. Jeśli zauważą Państwo coś niepokojącego, prosimy poinformować producenta przed montażem, abyśmy mogli szybko udzielić wsparcia.

Aby produkt działał prawidłowo, powinien zostać zamontowany w odpowiedni sposób. Zalecamy skorzystanie z usług wykwalifikowanego instalatora, co zapewnia pełne korzystanie z gwarancji. W niektórych przypadkach przy zgłoszeniu gwarancyjnym może zostać poproszona pisemna potwierdzenie kwalifikacji instalatora.

Jeśli przed instalacją pojawią się problemy dotyczące materiałów lub wykonania, prosimy przesłać odpowiednie informacje do producenta. Dane zostaną przeanalizowane, a stosowne wsparcie zostanie zorganizowane. Aby umożliwić skuteczną pomoc, produkt nie powinien być montowany ani zmieniany przed oceną problemu.

Naszym celem jest zapewnienie możliwie najłatwiejszego procesu instalacji oraz udzielenie wsparcia w przypadku pytań przed rozpoczęciem prac.

Uwaga:

Aby zapewnić prawidłowe działanie produktu, instalacja musi być wykonana przez wykwalifikowanego elektryka. Wyłącz zasilanie obwodu. Za pomocą listwy zaciskowej połącz trzy przewody produktu z odpowiednimi trzema przewodami wychodzącymi ze ściany. Nieprawidłowa instalacja może prowadzić do uszkodzenia produktu lub zagrożenia bezpieczeństwa.

Produkt jest przeznaczony wyłącznie do montażu na pełnej ścianie wewnątrz pomieszczeń.

Ostrzeżenie:

System uziemienia jest wbudowany w to lustro i przewód ochronny musi być podłączony, aby zapobiec porażeniu prądem.

Jeśli zewnętrzny elastyczny przewód lub okablowanie tej oprawy jest uszkodzone, może ono zostać wymienione wyłącznie przez producenta, jego serwis lub osobę o podobnych kwalifikacjach, w celu uniknięcia zagrożenia.

Schemat podłączenia zacisku wejściowego

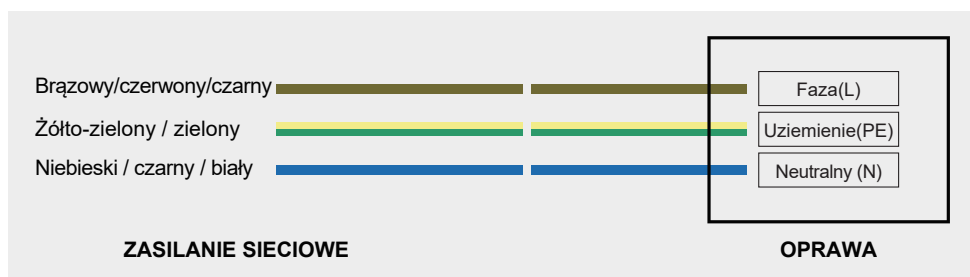

Funkcje przycisków i instrukcja obsługi



① Funkcja grzania/
odmgławianie

② Regulacja koloru
i jasności światła

③ Włącznik światła

1. Po poprawnym podłączeniu lustra do zasilania przycisk świeci na niebiesko. Po aktywowaniu funkcji podświetlenie przycisku zmienia się na białe.
2. Dotknij włącznika światła, aby włączyć lub wyłączyć światło LED oraz przycisk M.
3. Gdy światło LED jest włączone, dotknij przycisku M, aby zmienić kolor światła.
4. Przy włączonym świetle LED przytrzymaj przycisk M, aby dostosować jasność.
5. Dotknij przycisku odparowywania, aby włączyć lub wyłączyć funkcję przeciwmgielną.
6. Tryb oszczędzania energii: lustro automatycznie wyłączy się po 3 godzinach w trybie czuwania.

Pielęgnacja i konserwacja

Czyść lustro ciepłą wodą z mydłem, używając miękkiej, wilgotnej, niepozostawiającej włókien ściereczki. Następnie wytrzyj je suchą, czystą szmatką. W razie potrzeby można użyć środka do czyszczenia szkła. Unikaj środków ściernych, agresywnych detergentów oraz chemikaliów, które mogą uszkodzić szkło lub ramę.

W rejonach z twardą wodą na powierzchni szkła mogą tworzyć się osady z kamienia. Regularne czyszczenie pomaga zminimalizować ten problem. Jeśli osad jest trudny do usunięcia, nałóż niewielką ilość białego octu na zabrudzone miejsce.

Nie przecinaj szkła.

Nie uderzaj szkła twardymi lub ostrymi przedmiotami.

Aby zmniejszyć ryzyko uduszenia, elastyczny przewód tej oprawy musi być solidnie przymocowany do ściany, jeśli znajduje się w zasięgu ręki.

W przypadku źródeł światła, których użytkownik nie może samodzielnie wymienić:

Źródło światła w tej oprawie może być wymienione wyłącznie przez producenta, jego serwis lub osobę o odpowiednich kwalifikacjach.



Utylizacja (Unia Europejska)

Nie wyrzucaj tego produktu razem z odpadami komunalnymi. Produkty oznaczone tym symbolem muszą zostać zutylizowane w lokalnych punktach zbiórki zgodnie z dyrektywą dotyczącą zużytego sprzętu elektrycznego i elektronicznego (WEEE).

Viktig Information Innan Du Börjar

Tack för att du har valt vår produkt. För att säkerställa bästa prestanda och en smidig installation vill vi ge några användbara förhandsråd. Spara denna information för framtida behov.

Innan du börjar rekommenderar vi att du kontrollerar att alla komponenter är kompletta och oskadda. Om något verkar avvikande, meddela tillverkaren innan installation så att vi kan ge snabb hjälp.

För bästa funktion bör produkten installeras korrekt. Vi rekommenderar installation av en kvalificerad fackperson, vilket säkerställer full nytta av produktgarantin. I vissa fall kan skriftlig bekräftelse av installatörens kvalifikationer begäras vid ett garantiärende.

Om problem med material eller tillverkning upptäcks före installationen, skicka relevant information till tillverkaren. Vi granskar uppgifterna och ordnar lämpligt stöd. För att detta ska kunna göras effektivt får produkten inte installeras eller ändras innan problemet har utvärderats.

Vårt mål är att installationen ska bli så enkel som möjligt, och vi finns tillgängliga för eventuella frågor innan du börjar.

Observera:

För att säkerställa korrekt användning av produkten måste installationen utföras av en fackkunnig elektriker. Stäng av strömkretsen. Använd kopplingslisten för att ansluta produktens tre ledningar till de tre motsvarande ledningarna i väggen. Felaktig installation kan leda till skador på produkten eller utgöra en säkerhetsrisk.

Denna produkt är endast avsedd för montering på en massiv innervägg.

Varning:

Jordningssystemet är integrerat i denna spegel och jordledningen måste anslutas för att förhindra elektriska stötar.

Om den externa flexibla kabeln eller sladden på denna armatur skadas får den endast bytas av tillverkaren, dess serviceombud eller en likvärdigt kvalificerad person för att undvika fara.

Anslutningsschema för ingångskontakt

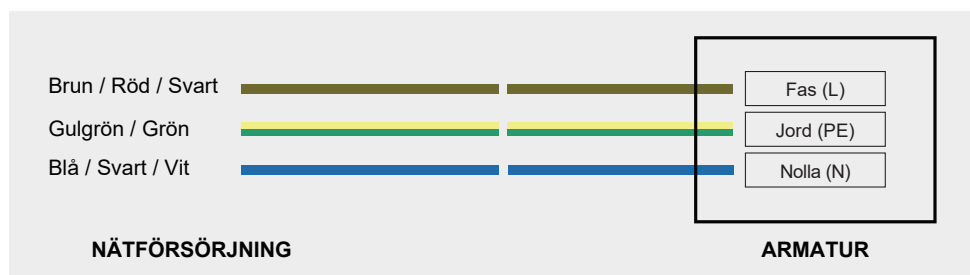

Knappfunktioner och användarvägledning

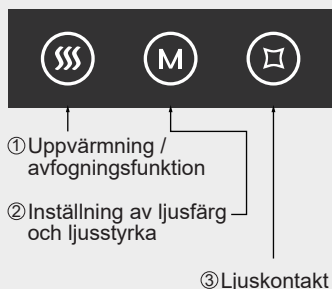

1. När spegeln är korrekt ansluten till strömförsörjningen lyser knappen blå. När en funktion är aktiverad ändras knappbelysningen till vitt.
2. Tryck på ljusknappen för att slå på eller av LED-ljuset och M-knappen.
3. När LED-ljuset är på, tryck på M-knappen för att ändra ljusfärgen.
4. När LED-ljuset är på, håll M-knappen intryckt för att justera ljusstyrkan.
5. Tryck på avfogningsknappen för att slå på eller av imskyddsfunktionen.
6. Energisparläge: Spegeln stängs automatiskt av efter 3 timmar i standbyläge.

Skötsel och underhåll

Rengör spegeln med varmt såpvatten och en mjuk, fuktig och luddfri trasa. Torka därefter av den med en ren trasa. Glasrengöringsmedel kan användas på spegelytan vid behov. Undvik slipmedel, starka rengöringsmedel och kemikalier eftersom de kan skada glaslet eller ramen.

I områden med hårt vatten kan kalkavlagringar bildas på glaslet. Regelbunden rengöring minskar detta problem. Om avlagringarna blir svåra att ta bort, applicera en liten mängd vitvinsvinäger på området.

Skär inte i glaslet.

Slå inte på glaslet med hårda eller vassa föremål.

För att minska risken för strypling måste den flexibla kabeln som är ansluten till denna armatur fästas ordentligt mot väggen om den är inom räckhåll.

För ljuskällor som inte kan bytas av användaren:

Ljuskällan i denna armatur får endast bytas av tillverkaren, dess serviceombud eller en likvärdigt kvalificerad person.



Avfallshantering (Europeiska unionen)

Kassera inte denna produkt med vanligt hushållsavfall. Produkter märkta med denna symbol måste lämnas till lokala insamlingspunkter i enlighet med WEEE-direktivet (Avfall från elektrisk och elektronisk utrustning).

