

SPIDO[®]

PUMP EXPERT - CLASSIC

- F** Mode d'emploi d'origine
- GB** Original operating instructions
- D** Originalbetriebsanleitung
- I** Istruzioni per l'uso originali
- E** Manual de instrucciones original
- NL** Originele handleiding



K 800

POMPE DE JARDIN

GARDEN PUMP

GARTENPUMPE

POMPA DA GIARDINO

BOMBA PARA JARDÍN

TUINPOMP



- **F** Avant la mise en service, lisez le mode d'emploi et les consignes de sécurité et respectez-les.
- **GB** Read and follow the operating instructions and safety information before using for the first time.
- **D** Vor Inbetriebnahme Bedienungsanleitung und Sicherheitshinweise lesen und beachten
- **I** Prima della messa in esercizio leggete e osservate le istruzioni per l'uso e le avvertenze di sicurezza.
- **E** Leer detenidamente las instrucciones de uso y las advertencias de seguridad antes de poner en marcha el aparato.
- **NL** Vóór ingebruikneming de handleiding en de veiligheidsvoorschriften lezen en in acht nemen !

Déclaration de conformité

- F** Par la présente nous, DIPRA, déclarons être seul et unique responsable de la conformité des produits énoncés ci-dessous (Art.) aux principales exigences des directives européennes (EUdir.) indiquées et à toutes les modifications suivantes.

EC declaration of conformity

- GB** We, DIPRA, declare in our sole responsibility that the product identified below comply with the basic requirements imposed by the EU directives specified below including all subsequent amendments.

EG-Konformitätserklärung

- D** Wir, die Firma DIPRA, erklären unter alleiniger Verantwortung, dass die unten genannten Produkte die grundlegenden Anforderungen der nachfolgend aufgeführten EU-Richtlinien-und aller nachfolgenden Änderungen erfüllen.

Dichiarazione di conformità CE

- I** La ditta DIPRA dichiarata sotto la propria responsabilità, che I prodotti sotto indicate sono costruiti in conformità con le direttive EU in vigore e loro successive modifiche.

Declaración CE de conformidad

- E** La empresa DIPRA declara bajo su propia responsabilidad que los productos mencionados abajo cumplen los requisitos de las siguientes directivas de la CE y modificaciones sucesivas.

EG-verklaring van overeenstemming

- NL** Wij, de firma DIPRA, verklaren op eigen verantwoordelijkheid dat de hieronder genoemde producten aan de fundamentele eisen van de hieronder vermelde EU-richtlijnen – en alle navolgende wijzigingen – voldoen.

Art. SPIDO K 800 - ref. 002164

EU dir. 2014/35/EU- Basse Tension / Low Voltage Dir.

2014/30/EU- CEM/EMC Dir.

2000/14/EC- Bruit / Noise Dir.

2011/65/EU- RoHs

Normes suivies / applied standards

EN 55014-1:2017

EN 55014-2:2015

EN 61000-3-2:2014

EN 61000-3-3:2013

EN 61000-6-1:2007

EN 61000-6-3:2007 + A1:2011

EN 60335-1:2012 + A11:2014 + A13:2017

EN 60335-2-41:2003 + A1:2004 + A2:2010

EN 62233:2008

EN 50581:2012

Noise Emission

LWA: meas.: 78,7 dB ±1,5 dB / guarantee.: 81 dB



Saint Quentin-Fallavier, le 12 février 2021

Laure Empereur – DG/CEO

Fig. 1

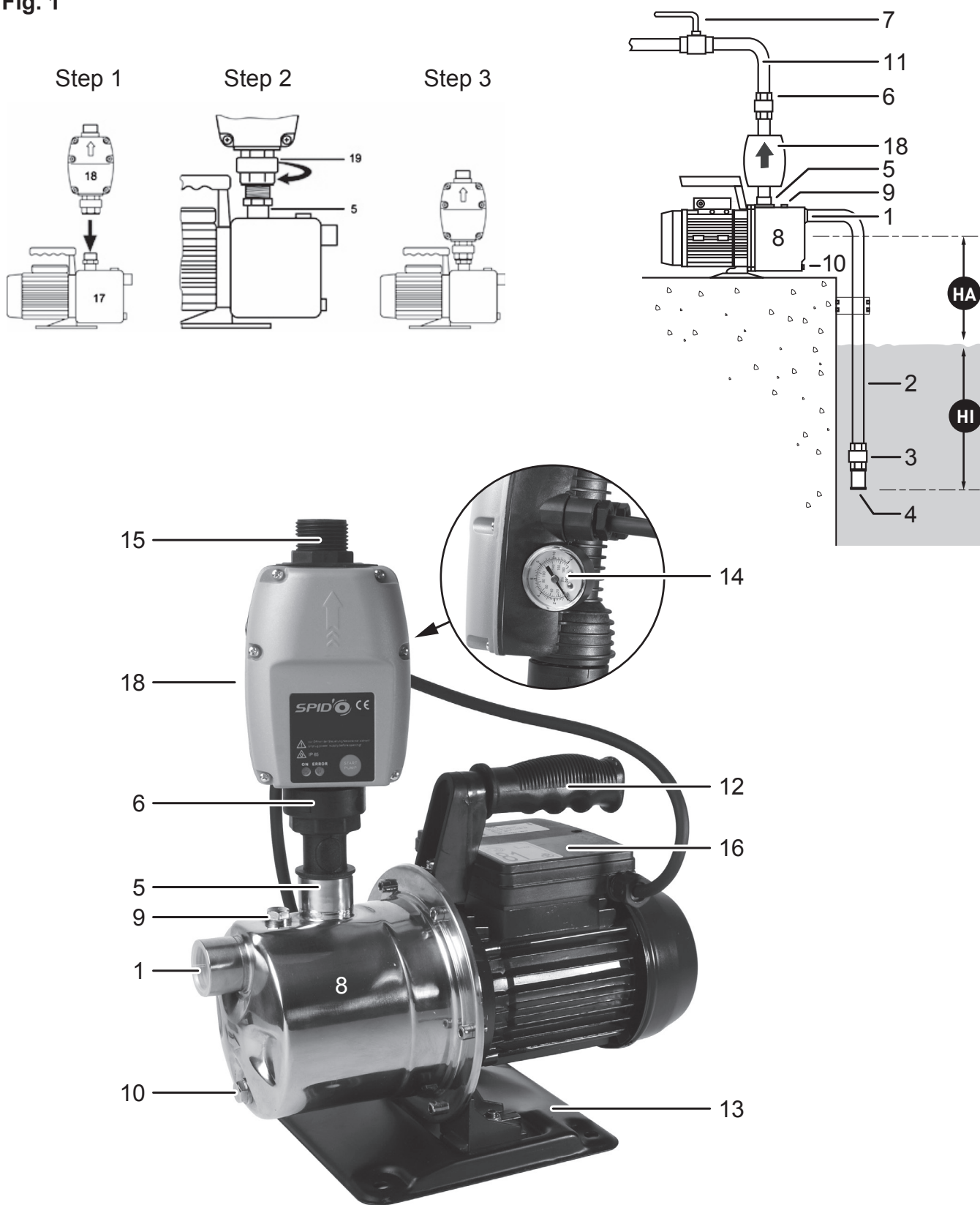

F

Composants de la pompe / Détails

- | | | |
|--------------------------|-----------------------------|--|
| 1 Orifice d'aspiration | 7 Soupape d'arrêt * | 13 Socle/ Plateau de base |
| 2 Tuyau d'aspiration * | 8 Corps de la pompe | 14 Manomètre |
| 3 Clapet anti-retour * | 9 Orifice de remplissage | 15 Raccord de refoulement de l'automatisme |
| 4 Crépine d'aspiration * | 10 Orifice de vidange | 16 Boîtier électrique |
| 5 Orifice de refoulement | 11 Conduite de refoulement* | 18 Automatisme |
| 6 Soupape de retenue* | 12 Poignée | 19 Ecrou-raccord |

HA: Hauteur d'aspiration HI: Ecart entre la surface de l'eau et de l'entrée du tuyau d'aspiration (min. 0,3 m)
 * non livré avec le produit

GB**Functional parts / Details**

1 Suction port	8 Pump housing	15 Pressure connection of the electronic pump control
2 Suction line *	9 Filling opening for water	16 Terminal box
3 Check valve (non-return valve) *	10 Drain screw for water	17 Electronic pump
4 Intake filter *	11 Pressure line *	18 Electronic pump control
5 Pressure port	12 Carrying handle	19 Union nut
6 Check valve (non-return valve)	13 Base plate	
7 Shut-off cock *	14 Manometers	

HA: Suction head HI: Difference between surface of the liquid to be pumped and entrance of the suction line (min. 0.3 m)

* Not included in the scope of delivery

D**Funktionsteile / Details**

1 Sauganschluss	8 Pumpengehäuse	15 Druckanschluß der elektronischen Pumpensteuerung
2 Ansaugleitung *	9 Einfüllöffnung für Wasser	16 Klemmerkasten
3 Rückschlagventil *	10 Ablassöffnung für Wasser	17 Elektro-Pumpe
4 Ansaugfilter *	11 Druckleitung *	18 Elektronische Pumpensteuerung
5 Druckanschluss	12 Tragegriff	19 Überwurfmutter
6 Rückschlagventil	13 Grundplatte	
7 Absperrventil *	14 Manometer	

HA: Ansaughöhe HI: Abstand zwischen Wasseroberfläche und Eingang der Ansaugleitung (min. 0,3 m)

* nicht im Lieferumfang enthalten

I**Componenti**

1 Attacco di aspirazione	8 Serbatoio della pompa	15 Attacco di mandata del comando pompa elettronica
2 Conduzione di aspirazione *	9 Bocchettone per il riempimento d'acqua	16 Morsettiera
3 Valvola antiriflusso *	10 Valvola di scarico dell'acqua	17 Elettropompa
4 Filtro d'aspirazione *	11 Condotta forzata *	18 Comando pompa elettronica
5 Attacco di mandata	12 Impugnatura	19 Tappo a vite
6 Valvola antiriflusso	13 Piastra di montaggio	
7 Valvola di bloccaggio *	14 Manometro	

HA: Altezza di adescamento HI: Distanza tra la superficie dell'acqua e bocchettone della conduzione di aspirazione (min. 0,3 m)

* non inclusi nella confezione

E**Piezas de función / Detalles**

1 Conexión de la aspiración	8 Cápsula de la bomba	15 Conexión de presión de la regulación electrónica de la bomba
2 Tubo de aspiración *	9 Agujero de envase	16 Caja de bornes
3 Válvula de retención *	10 Agujero de vaciado	17 Bomba eléctrica
4 Filtro de aspiración *	11 Tubo de presión *	18 Regulación electrónica de la bomba
5 Conexión de la presión	12 Asa de transporte	19 Tuerca tapón
6 Válvula de retención	13 Placa base	
7 Válvula de cierre *	14 Manómetro	

HA: Altura de la aspiración HI: Distancia entre la superficie del agua y la abertura del tubo de aspiración (mín. 0,3 mm)

* no incluido en el volumen de suministro

NL**Onderdelen / details**

1 Zuigaansluiting	8 Pompbehuizing	15 Drukaansluiting elektronische pompbesturing
2 Aanzuigleiding *	9 Vulopening voor water	16 Klemkast
3 Terugslagventiel *	10 Uitlaatopening voor water	17 Elektrische pomp
4 Aanzuigfilter *	11 Drukleiding *	18 Elektronische pompbesturing
5 Drukaansluiting	12 Handvat	19 Wartelmoer
6 Terugslagventiel	13 Grondplaat	
7 Afsluitventiel *	14 Manometer	

HA: Aanzuighoogte HI: Afstand tussen wateroppervlak en ingang van de aanzuigleiding (min. 0,3 m)

* niet inbegrepen in de leveringsomvang

Chère cliente, cher client,

Félicitations pour votre achat de ce produit SPIDO. Comme tous les produits SPIDO, ce produit a été développé en tenant compte des toutes dernières connaissances dans le domaine des pompes domestiques. La production et le montage de ce produit se font sur la base de la technologie des pompes la plus moderne et en utilisant des composants électriques, électroniques ou mécaniques les plus fiables pour garantir la qualité et la longévité de votre nouveau produit. Pour pouvoir jouir de tous les avantages techniques, prière de lire ce mode d'emploi soigneusement. Des illustrations explicatives se trouvent dans l'annexe de ce mode d'emploi.

Table de matières

1.	Avis de sécurité.....	1
2.	Secteur d'utilisation	1
3.	Données techniques	2
4.	Volume de livraison.....	2
5.	Installation.....	2
6.	Branchement électrique	4
7.	Mise en service	4
8.	Commande électronique de la pompe	5
9.	Entretien et détection des pannes.....	5
10.	Garantie	6
11.	Commande des pièces de rechange	7
12.	Service.....	7

1. Avis de sécurité

Veillez lire attentivement le mode d'emploi et vous familiariser avec les composants et l'utilisation correcte de ce produit. Le fabricant n'endosse pas la responsabilité en cas de dommages suite au non-respect des instructions et consignes. Les dégâts causés suite au non respect des instructions et consignes ne sont pas couverts par la garantie. Gardez ce mode d'emploi, il doit être transmis à tout usager à qui cette pompe aurait été cédée.

Les personnes non familiarisées avec le contenu de ce manuel d'utilisation ne doivent pas utiliser cet appareil. L'appareil ne doit pas être utilisé par des enfants. L'appareil ne peut être utilisé par des personnes à capacités physiques, sensorielles ou mentales réduites ou manquant d'expérience et/ou de connaissances que si elles sont sous la surveillance ou ont été formées à l'utilisation en toute sécurité de l'appareil et comprennent les risques en découlant.

Les enfants ne doivent pas jouer avec l'appareil. L'appareil et le câble de raccordement doivent être maintenus hors de portée des enfants.

La pompe ne doit pas être utilisée lorsque des personnes se trouvent dans l'eau.

La pompe doit être alimentée par un dispositif de protection contre le courant de défaut (RCD / interrupteur FI) avec un courant de défaut mesuré n'étant pas supérieur à 30 mA.

Si le câble de raccordement électrique de l'appareil est endommagé, il doit être remplacé par le fabricant ou son service après-vente ou une autre personne qualifiée, pour éviter les risques.

Coupez l'alimentation électrique de l'appareil et laissez-le refroidir avant le nettoyage, l'entretien et le stockage. Protégez les composants électriques contre l'humidité. Ne les plongez jamais dans l'eau ou un autre liquide lors du nettoyage ou du fonctionnement afin d'éviter tout choc électrique. Ne mettez jamais l'appareil sous l'eau courante. Suivez les instructions énoncées dans la section « Entretien et détection des pannes ».

Faites particulièrement attention aux indications précédées des symboles suivants:



Avertissement que le non-respect de l'instruction comporte un risque très grave pour les personnes et les biens.



Le non-respect de cette instruction peut entraîner une décharge électrique susceptible de provoquer des blessures et/ou des dégâts matériels.

Vérifiez que la pompe n'ait pas subi de dommage au cours du transport. En cas de dommages éventuels, prévenez le distributeur sous huitaine à compter de la date d'achat.

2. Secteur d'utilisation

Cette station de pompage SPIDO est une électro-pompe auto-amorçante pour débiter l'eau claire uniquement. Cette pompe est munie d'un dispositif électronique permettant d'automatiser son fonctionnement. La pompe démarre à la première goutte d'eau demandée, et s'arrête dès que la vanne d'arrêt est fermée. Le boîtier électronique contient également une sécurité contre le manque d'eau.

Ce produit a été développé pour des emplois divers: irrigation, drainage, refoulement d'eau ainsi que le transfert d'eau avec pression.

Les domaines d'emploi typiques sont: arrosage, remplissage et vidange de réservoirs, bassins et étangs, refoulement des puits et des citernes, etc.

L'appareil n'est pas conçu pour être utilisé avec des eaux de piscines.

Les pompes de jardins SPIDO ont été développées pour l'emploi privé et non pas pour l'emploi industriel ou pour la marche continue.



Ne véhiculer ni eau salée, ni matières fécales, ni produits inflammables, corrosifs, explosifs ou d'autres liquides dangereux. Le liquide ne doit ni dépasser la température maximale ou rester inférieur à la température minimale (ces températures sont indiquées dans les données techniques).

3. Données techniques

Modèle	SPIDO K 800
Tension de réseau/ Fréquence	230 V ~ 50 Hz
Puissance absorbée	800 Watts
Type de protection	IPX4
Raccord d'aspiration	30,93 mm (1"), filetage femelle
Raccord de refoulement	30,93 mm (1"), filetage femelle
Débit maximum (Q_{max}) ¹⁾	3.300 l/h
Pression maxi.	4,6 bars
Hauteur d'élévation maxi. (H_{max}) ¹⁾	46 m
Hauteur d'aspiration maxi.	9 m
Dimension maximum des corps solides pompés	3 mm
Température ambiante minimum	5° C
Température ambiante maxi.	40° C
Température minimum du liquide pompé (T_{max})	2° C
Température maxi. du liquide pompé	35° C
Nombre maximum de démarrages par heure	40, uniformément
Longueur du câble de raccordement	1,5 m
Type de câble	H07RN-F
Poids (net)	7,1 kg
Niveau de puissance sonore garanti (L_{WA}) ²⁾	81 dB
Niveau de puissance sonore mesuré (L_{WA}) ²⁾	78,7 dB
Niveau de pression sonore (L_{pA}) ²⁾	70,7 dB
Dimensions (L x P x H)	35 x 18 x 26 cm

- 1) Les valeurs maximales indiquées ont été calculées avec une entrée et une sortie dégagée ainsi que sans aucun dispositif réducteur.
- 2) Valeurs d'émission sonore obtenus conformes à la norme EN 12639. Méthode de mesure selon EN ISO 3744.
- 3) La colonne d'eau au dessus de la pompe ne doit pas excéder 15 m de hauteur

4. Votre produit

Le présent produit est livré avec les éléments suivants :

Une pompe avec câble de raccordement, un automatisme électronique, un mode d'emploi. Vérifiez que la livraison est complète. En fonction de la destination prévue, d'autres accessoires peuvent être nécessaires (cf. chapitres «Installation», «Commande de pièces détachées»). Conservez si possible l'emballage jusqu'à l'échéance de la garantie. Débarrassez-vous des matériaux d'emballage dans le respect des règles de protection de l'environnement.

5. Installation

5.1. Avis généraux



Pendant l'installation la pompe ne doit pas être connectée au réseau électrique.



Installez la pompe dans un endroit sec et ventilé, la température ambiante ne doit pas dépasser 40°C et ne doit pas être inférieure à 5°C. La pompe ainsi que tout le système de raccordement doivent être à l'abri du gel et des intempéries.



Pendant l'installation le moteur de la pompe doit être suffisamment aéré.

1. Placez la pompe sur une surface solide et horizontale.
2. La flèche qui se trouve sur la commande de la pompe doit montrer verticalement vers le haut. Vissez l'écrou-raccord (19) de la commande de la pompe sur le raccord de refoulement (5) de la pompe. Prenez soin de placer le joint correctement. Serrez l'écrou dans les sens des aiguilles d'une montre.
3. L'assemblage de l'automatisme et de la pompe est terminé.

Tous les branchements doivent être absolument étanches. Toute prise d'air altère le fonctionnement de la pompe et peut mener à des dommages considérables. En conséquence, il faut absolument étancher le filetage des tuyaux et la connexion de la pompe avec du ruban PTFE. Seule l'utilisation d'un matériau comme le PTFE garantit que le montage soit hermétique.

Évitez de serrer les fermetures trop fortement, cela pourrait les endommager.

Assurez-vous que tous les branchements à vis sont hermétiques. Cependant il faut éviter un effort excessif au serrage des branchements à vis ou d'autres composants. En installant les branchements il faut veiller à ce qu'il n'y ait pas de vibrations ou tensions. De même, les tuyaux ne doivent pas avoir des plis ou des contre-pentes.

Faites attention aux illustrations qui se trouvent dans l'annexe de ce mode d'emploi. Les chiffres et les autres informations mentionnées entre parenthèses dans les explications qui suivent, se réfèrent à ses illustrations.

5.2. Installation du tuyau d'aspiration



La partie immergée du tuyau d'aspiration doit avoir une crépine (filtre) avec clapet anti-retour.

Utilisez un tuyau d'aspiration (2) ayant un diamètre égal à celui de l'orifice d'aspiration (1) de la pompe.

Le bout du tuyau d'aspiration doit avoir un clapet anti-retour (3) avec filtre d'aspiration (4). Le filtre tient à l'écart les salissures dans l'eau qui pourraient boucher la pompe ou le système des tuyaux. Le clapet anti-retour empêche la perte de pression après l'arrêt de la pompe, et le retour de l'eau vers le point de puisage.

Le bout du tuyau doit être au minimum 0,3 m sous la surface du liquide pompé (H1).

Cela empêche l'aspiration de l'air. En outre il faut veiller à ce qu'il y ait un écart suffisant entre le tuyau d'aspiration et le fond, les bords des ruisseau, rivières, étangs etc. pour éviter l'aspiration des graviers, particules solides, etc.

5.3. Installation de la conduite de refoulement

La conduite de refoulement (11) transporte le liquide de la pompe au point de prélèvement. Pour éviter des pertes d'écoulement il est conseillé d'utiliser une conduite de refoulement qui a (au minimum) un diamètre égal à celui du raccord de refoulement (5). Il est recommandé d'installer une soupape de retenue (6) directement sur la conduite de refoulement pour éviter d'éventuels dommages à la pompe liés aux coups de bélier.

Pour faciliter les travaux d'entretien il est conseillé également d'installer une vanne d'arrêt (7) derrière la soupape de retenue et la pompe. L'avantage: en cas de démontage de la pompe, il suffit de fermer la soupape d'arrêt pour éviter de vider la conduite de refoulement.

5.4. Installation fixe

Dans les installations fixes le branchement électrique doit être effectué de manière à ce que la fiche soit bien visible et facilement accessible.



L'installation fixe doit être effectuée sur un appui stable approprié. Afin de réduire les vibrations il est conseillé d'insérer un matériau anti-vibrations (p. ex. une couche de caoutchouc) entre la surface d'appui et la pompe.

5.5. Utilisation de la pompe pour **puiser dans** des bassins de jardin et autres lieux similaires



L'utilisation de la pompe pour des bassins de jardin et autres lieux similaires n'est en principe autorisée que si aucune personne n'est en contact avec l'eau.

Pour utiliser la pompe en combinaison avec des bassins de jardin ou d'autres lieux similaires, il faut actionner la pompe via un interrupteur de protection contre les courants de court-circuit avec un courant de défaut nominal ≤ 30 mA (DIN VDE 0100-702 et 0100-738). Renseignez-vous auprès de votre électricien si les critères sont respectés.

L'emploi dans ces endroits est permis seulement si la pompe est installée de manière stable et à l'abri des inondations, à une distance minimale de 2 m du bord de l'eau.

6. Branchement électrique

Le boîtier de commande dispose d'un câble de raccordement au réseau avec fiche. Câble et fiche ne doivent être échangés que par du personnel spécialisé pour éviter des dommages. Ne portez pas la pompe par le câble et n'utilisez pas le câble pour débrancher l'appareil. Protégez le câble de la pompe contre le chaud, l'huile et les angles vifs.



Les données techniques doivent correspondre à la tension du réseau. La personne responsable de l'installation doit s'assurer que le branchement électrique possède une mise à la terre conforme aux normes.



Le réseau électrique doit être équipé d'un disjoncteur différentiel à haute sensibilité : $\Delta = 30$ mA (DIN VDE 0100-739).



Les câbles de rallonge ne doivent pas avoir une section inférieure à celle du câblage en caoutchouc avec l'abréviation H07RN-F (3 x 1,0 mm²) selon VDE. La fiche et les raccords doivent être protégés des éclaboussures d'eau.

7. Mise en service

Faites attention aux illustrations qui se trouvent dans l'annexe de ce mode d'emploi. Les chiffres et les autres informations mentionnées entre parenthèses dans les explications suivantes, se réfèrent à ses illustrations.



Avant la première mise en marche il faut assurer - même au cas des pompes auto-amorçantes - que le corps de pompe soit rempli complètement d'eau pour son amorçage. Il est conseillé de remplir d'eau le tuyau d'aspiration.



La pompe ne doit être utilisée que pour les caractéristiques indiquées sur la plaque.



Évitez que la pompe soit exposée à l'humidité (emploi des arroseurs). N'exposez pas la pompe à la pluie. Vérifiez qu'il n'y ait pas de raccords fuyants au dessus de la pompe. N'utilisez pas la pompe dans des endroits humides. Assurez-vous que la pompe et les branchements électriques soient placés dans des lieux sûrs et à l'abri des inondations.



Il est interdit de mettre la pompe en marche quand la partie aspiration est fermée ou bouchée.



Il est absolument interdit de mettre les mains dans l'ouverture de la pompe quand l'appareil est branché au réseau.

À chaque mise en service il faut s'assurer que la pompe est montée de manière stable et sûre, horizontalement et sur un appui plat.

Avant d'utiliser la pompe, soumettez-la à un contrôle visuel (surtout les câbles et la fiche). Assurez-vous que les vis sont bien serrées et que tous les branchements sont en ordre. Si la pompe est endommagée elle ne doit pas être utilisée. Dans ce cas faites vérifier la pompe exclusivement par le service après-vente spécialisé. Avant la première mise en marche le corps de la pompe (8) doit être complètement rempli. Remplissez complètement d'eau le corps de la pompe (8) par l'orifice (9). Vérifiez qu'il n'y ait pas de fuites. Refermez l'orifice hermétiquement. Il est conseillé de vider d'air le tuyau d'aspiration (2) - c'est-à-dire de le remplir d'eau. Eventuellement il peut être nécessaire de remplir plusieurs fois le corps de la pompe avec de l'eau. Ceci dépend de la longueur et du diamètre du tuyau d'aspiration. Après avoir rempli le corps, ouvrez le dispositif de coupure dans la conduite de refoulement (7), p.ex. le robinet, pour que l'air puisse s'échapper quand l'aspiration commence. Mettez la fiche dans une prise de courant alternatif 230 V. La pompe démarre immédiatement. Si le liquide est débité régulièrement et sans air, le système est prêt pour l'emploi. Les dispositifs de coupure disponibles peuvent être fermés. En atteignant la pression d'arrêt (par exemple quand vous cessez de prélever de l'eau), la pompe s'éteint. **Lors de la première mise en marche il se peut que la commande arrête la pompe et que le voyant de contrôle «error» s'allume. La raison est souvent qu'il y a trop d'air dans le système à la première aspiration et que le dispositif de sécurité contre la marche à vide s'active. Dans ce cas appuyez sur le bouton «Start pump» de la commande électronique.** Peut-être devrez-vous répéter cette démarche plusieurs fois jusqu'à ce que la première aspiration soit terminée et le système soit aéré. Avant d'appuyer sur le bouton «Start» il faut vérifier qu'il n'y ait pas d'autre raison pour l'arrêt ce qu'il faut éliminer avant le redémarrage.

Si la pompe n'est pas utilisée pendant de longues périodes, il faut répéter toutes les opérations décrites ci-dessus avant de la faire redémarrer.

Les pompes SPIDO disposent d'une protection thermique du moteur intégrée. En cas de surcharge le moteur s'éteint automatiquement et redémarre après avoir refroidi. Pour les causes possibles et la réparation, voir chapitre «Entretien et détection des pannes».

8. Fonctionnement de la commande électronique de la pompe

8.1. Avis généraux

La commande électronique de la pompe dépend de la consommation d'eau. Elle occasionne la mise en service automatique et l'arrêt automatique de la pompe quand on ouvre ou ferme un robinet ou un autre consommateur. Ensuite elle occasionne un débranchement automatique de la pompe en cas de marche à vide ou manque d'eau. Ainsi on évite les endommagements de la pompe qui peuvent être causés par la surchauffe.

8.2. Fonctionnement

La pression du système des tuyaux baisse si on ouvre un robinet ou un autre consommateur. La commande électronique de la pompe se met en marche quand la pression d'enclenchement est atteint. Après la fermeture du robinet la pompe continue à pomper jusqu'à ce que la pression dans le système ne monte plus et puis s'arrête. Dans le système il y a alors la pression accessible maximale de la pompe.

8.3. Débranchement en cas de marche à sec ou manque d'eau

En cas de marche à vide ou manque d'eau la commande électronique arrête la pompe. En outre le voyant de contrôle «Error» s'allume. Ce dispositif de protection empêche un redémarrage automatique de la pompe. Pour rétablir le fonctionnement il faut appuyer sur le bouton «Start Pump» de la commande électronique, après avoir éliminé la cause de la marche à vide.

8.4. Ajustement de la pression de démarrage



Tout changements de la pression de démarrage et d'arrêt prééglée doit être effectué par du personnel qualifié.

Le pressostat a été prééglé en usine sur 1,5 bars pour la pression de démarrage et sur 3 bars pour la pression d'arrêt. Ces valeurs sont - selon notre expérience - optimales pour la plupart des installations. Si une modifications des réglages serait nécessaire vous êtes priés de vous adresser à un revendeur expert.

9. Entretien et détection des pannes



Avant d'effectuer toute opération d'entretien, débranchez la pompe du réseau électrique. Si la pompe n'est pas débranchée, vous courez le risque d'un démarrage involontaire de la pompe.



La garantie du fabricant ne couvre aucun dégât occasionné par des manipulations inadéquates.

L'entretien régulier et un maniement soigneux réduisent le risque d'un dérangement et aident à prolonger la durée de vie de votre appareil.

Au cas où la pompe ne serait pas utilisée pendant une longue période, il est recommandé de la vider en ouvrant le vis de vidange (10). Rincez la pompe avec l'eau claire. Laissez bien sécher la pompe pour éviter la corrosion. Le gel peut causer des dégâts considérables. Mettez la pompe dans un lieu sec, à l'abri du gel.

En cas de panne vérifiez s'il s'agit d'une manipulation inadéquate ou d'une autre cause qui n'est pas dû à un défaut de la pompe, p. ex. une panne électrique.

Dans la liste suivante vous trouvez des pannes possibles, les causes et des conseils pour la réparation. Toutes les mesures doivent être effectuées quand la pompe est débranchée du réseau électrique. Si vous ne pouvez pas réparer la pompe vous-même, contactez votre revendeur ou le service après-vente. Des réparations importantes ne doivent être effectuées que par du personnel spécialisé. Veuillez bien noter que nous n'engageons pas notre responsabilité en cas de dégâts causés par des manipulations inadéquates.

PANNES	CAUSE POSSIBLE	SOLUTIONS
1. La pompe ne refoule pas.	<ol style="list-style-type: none"> Absence d'alimentation. Intervention de la protection thermique du moteur. Condensateur défectueux. Arbre bloqué. Commande électronique de la pompe hors service. Protection contre la marche à vide activée (voyant de contrôle «error» s'allume) 	<ol style="list-style-type: none"> Vérifier avec un appareil conforme à la norme GS (sécurité certifiée) la présence d'une tension (respecter les consignes de sécurité !). Vérifier également si la fiche est correctement enfoncée. Débranchez la pompe, laissez refroidir le système, réparez la panne. Contactez le service après-vente. Décelez la cause et débloquez la pompe. Contactez le service après-vente Voir point 8.
2. Le moteur tourne mais la pompe ne refoule pas de liquide.	<ol style="list-style-type: none"> Le corps de la pompe n'est pas rempli. Entrée d'air par le tuyau d'aspiration. Hauteur d'aspiration et d'élévation supérieure à la hauteur prévue. 	<ol style="list-style-type: none"> Remplissez d'eau le corps de la pompe (voir 7. Mise en service). Vérifiez que: <ol style="list-style-type: none"> les tuyaux d'aspiration et tous les raccords soient étanches. que le niveau du liquide n'ait pas baissé en dessous de l'entrée du tuyau d'aspiration et de la soupape de retenue. que la soupape de retenue avec filtre d'aspiration soit bien étanche et pas bloquée. qu'il n'y ait pas de siphons, de coudes, de contrepentes ou plis le long des tuyaux. Modification de l'installation pour que la hauteur d'aspiration et la hauteur d'élévation ne dépassent pas la valeur maximale.
3. La pompe s'arrête après une courte période de fonctionnement à cause de l'intervention du protecteur thermique.	<ol style="list-style-type: none"> L'alimentation n'est pas conforme aux données de la plaque. Des corps solides bloquent la pompe ou les tuyaux d'aspiration. Le liquide est trop épais. La température du liquide ou de l'environnement est trop élevée. 	<ol style="list-style-type: none"> Contrôler au moyen d'un appareil conforme à la norme GS (sécurité certifiée) la présence d'une tension dans les conduites du câble de raccordement (respecter les consignes de sécurité !). Enlevez le blocage. La pompe n'est pas apte à ce liquide. Vérifiez que la température du liquide pompé et de l'environnement ne dépassent pas les valeurs maximales.
4. La pompe s'arrête parce que la protection contre la marche à vide est activée (voyant de contrôle «error» s'allume).	<ol style="list-style-type: none"> Voir point 2.2 	<ol style="list-style-type: none"> Voir point 2.2.
5. La pompe se met en marche et s'arrête trop fréquemment.	<ol style="list-style-type: none"> Perte continue de faibles quantités de liquide (p. ex. robinet fuyant, tuyaux ou raccords perméables). La commande électronique est en panne. 	<ol style="list-style-type: none"> Éliminez les fuites. Contactez le service après-vente.
6. La pompe ne s'éteint pas.	<ol style="list-style-type: none"> Perte continue de grandes quantités de liquide La commande électronique est en panne. 	<ol style="list-style-type: none"> Éliminez les fuites ou suintements. Contactez le service après-vente.
7. La pompe n'atteint pas la pression désirée.	<ol style="list-style-type: none"> Voir point 2.2. La turbine est usée. 	<ol style="list-style-type: none"> Voir point 2.2. Contactez le service après-vente.
8. La pompe ne redémarre pas.	La hauteur de refoulement dépasse 15m.	Revoir l'installation et l'emplacement de la

10. Garantie

Cet appareil a été construit et contrôlé selon les méthodes les plus modernes. Le revendeur garantit un état parfait du matériel et une fabrication parfaite conforme à la législation du pays dans lequel l'appareil a été acheté. La garantie commence le jour de l'achat aux conditions suivantes:

Durant la période de garantie (2 ans), toutes les défauts causés par des défauts de fabrications ou de matériel sont réparés gratuitement. Les réclamations doivent être faites directement après la constatation.

Le droit de garantie est annulé dans le cas d'intervention de la part de l'acquéreur ou de tiers. Des dommages causés par des manipulations ou des opérations inadéquates, de mise en fonctionnement ou de conservation erronées, de branchement ou d'installation inadéquates ou par force majeure ou d'autres facteurs extérieurs ne sont pas couverts par la garantie.

Les pièces d'usure comme la roue de roulement et les garnitures mécaniques d'étanchéité sont exclus de la garantie.

Tous les composants sont produits avec le plus grand soin et sont construits avec des matériaux de première qualité et conçus pour une longue durée. L'usure est cependant sujette au type d'utilisation, à la fréquence d'usage et aux intervalles d'entretien. C'est pourquoi les instructions d'installation et d'entretien contenues dans le présent mode d'emploi contribuent de manière décisive à la longévité des pièces sujettes à l'usure.

Nous nous réservons le droit, en cas de plaintes, de réparer les pièces défectueuses ou de les remplacer ou d'échanger l'appareil. Les pièces échangées deviennent notre propriété.

Il n'y aura aucun droit aux dommages et intérêts, pour autant qu'il n'y ait pas eu intention de nuire ou négligence grave de la part du fabricant.

La garantie ne permettra aucun autre recours. Le recours à la garantie doit être prouvé par l'acquéreur sur présentation de la facture. Cette promesse de garantie est valable dans les pays dans lequel vous avez acheté l'appareil.

Renseignements:

1. Dans le cas où votre appareil ne fonctionne plus, vérifiez tout d'abord si d'autres raisons, comme une interruption de l'alimentation électrique ou une manipulation inadéquate en peuvent être la cause.
2. Dans le cas d'une réparation: Veillez à ce que l'appareil défectueux soit accompagné des documents suivants:
 - Facture
 - Description de la panne (Une description aussi précise que possible accélère la réparation).
3. Avant d'envoyer votre appareil, enlevez tous les accessoires qui ne font pas partie des composants originaux fournis avec la pompe. Nous n'endossons pas la responsabilité au cas où ces accessoires manquent à la remise de la pompe.

La garantie ne s'applique pas dans les cas suivants :

- Non-respect de la notice (en particulier non protection contre le gel, pompage de sable, fonctionnement à sec, raccordement électrique incorrect...)
- Tentative de réparation de l'appareil, modification technique de l'appareil
- Utilisation de pièces de rechange non originales
- Endommagement (chute ou trace(s) de choc(s) sur l'appareil)
- Utilisation impropre de l'appareil (exemple : usage industriel ou professionnel, fonctionnement en continu...)

11. Pièces de rechange

Pour obtenir la liste des pièces disponibles, adressez vous à votre revendeur.

DIPRA met tout en œuvre pour fournir les pièces détachées principales (dites d'usure) pour ce produit sous et hors période de garantie. La durée prévue est de 5 années à partir de la date de fabrication du produit, qui apparaît sur la plaque signalétique de celui-ci.

12. Service

En cas de demande d'intervention de la garantie ou de pannes, veuillez contacter votre revendeur.

Une intervention sous garantie ou un échange par un produit neuf durant la période de garantie ne prolonge pas la durée initiale de la garantie.



Seulement pour les pays de l'U.E.

Ne jetez pas les appareils électriques/électroniques à la poubelle !

Conformément à la directive européenne 2012/19/EU sur les anciens équipements électriques et électroniques et son application dans la législation nationale, les appareils usagés de ce type doivent faire l'objet d'une collecte séparée pour être recyclés dans le respect des règles de protection de l'environnement. Si vous avez des questions, veuillez vous adresser à votre service local de traitement des déchets.

Dear customer,
Congratulation for buying your new device from SPIDO
Like all our products, this one, too, was developed using the latest technological knowledge. The device was manufactured and assembled on the basis of state-of-the-art pump technology using most reliable electrical or electronic components which ensure a high level of quality and a long life of your new product.
Please read through these operating instructions carefully to make sure that you can fully benefit from all features. Some explanatory illustrations can be found at the end of these operating instructions.
We hope you will enjoy your new device!

Table of contents

1. General safety information 1
2. Range of use 1
3. Technical Data 2
4. Scope of delivery 2
5. Installation 2
6. Electrical conection 4
7. Putting into operation 4
8. Functioning of the electronic pump control system 5
9. Maintenance and troubleshooting 5
10. Warranty 6
11. How to order spare parts 7
12. Service 7

1. General safety information

Please read through these operating instructions carefully and make yourself conversant with the control elements and the proper use of this product. We shall not be liable in the case of damage caused as a result of the nonobservance of instructions and provisions of the present operating instructions. Any damage caused as a result of the nonobservance of the instructions and regulations contained in the present operating instructions shall not be covered by the warranty terms. Please keep these operating instructions in a safe place and hand them on together with the device should you ever dispose of it.

Persons not conversant with the contents of these operating instructions must not use this device.

The device must not be used by children.

The device may be used by persons with reduced physical, sensory or mental capabilities or lack of experience and / or knowledge if they have been supervised or instructed in the safe use of the equipment and have understood the resulting hazards. Children are not allowed to play with the device.

Keep the appliance and its cord out of reach of children.

The pump must not be used when people are in the water.

The pump must be supplied through a residual current device (RCD) having a rated residual operating current not exceeding 30mA.

If the supply cord is damaged, it must be replaced by the manufacturer, its service agent or similarly qualified persons in order to avoid a hazard.

Disconnect the device from the power supply and let it cool down before cleaning and maintenance is performed and before the device is stored.

Always protect electrical parts against moisture. During cleaning or operation, they must not be immersed in water or other liquids to ensure that an electrical shock is prevented. Never hold the device under running water. Please follow the instructions of maintenance and troubleshooting“.

Notes and instructions with the following symbols require particular attention:



Any nonobservance of these instructions involves the danger of bodily harm to people and/or damage to property.



Any nonobservance of this instruction bears the risk of an electrical shock which may cause damage to persons or property.

Please inspect the device for damage occurred during transportation. In case of damage, the retailer has to be informed immediately, at the latest within 8 days after the date of purchase.

2. Range of use

Garden pumps from SPIDO are highly efficient self-priming electrical pumps for discharging clear, clean or moderately dirty water containing solids up to the maximum size specified in the technical details. These high-quality products with their convincing performance data were developed for the multiple purposes involved with irrigation, draining, water withdrawal as well as for the further conveyance of water under pressure.

These units are suitable for pumping clean, clear water or moderately dirty water containing solids up to the max. size as indicated in the technical specification.

The typical areas of use of automatic booster sets include: Automated domestic water supply with grey water from wells and cisterns; automated irrigation of gardens and garden beds as well as sprinkling applications; filling or emptying of storage reservoirs, pools and ponds.

The device is not suited for use in swimming pools.

This product was developed for private use, i.e. non-for industrial applications or for continuous operation.



The pump is not suited to discharge saltwater, faeces, inflammable, etching, explosive or other hazardous liquids. Please observe the max. and min. temperatures of the liquids to be discharged stated in the technical data.

3. Technical Data

Model	SPIDO K800
Mains voltage / frequency	230 V ~ 50 Hz
Nominal performance	800 Watts
Protection type	IPX4
Suction port	30.93 mm (1"), female
Pressure port	30.93 mm (1"), female
Max. flow rate (Q_{max}) ¹⁾	3,300 l/h
Max. pressure	4.6 bars
Max. delivery height (H_{max}) ¹⁾	46 m
Max. suction height	9 m
Max. size of the solids being pumped	3 mm
Min. ambient temperature	5 °C
Max. ambient temperature	40 °C
Min. fluid temperature	2 °C
Max. fluid temperature (T_{max})	35 °C
Max. cut-in frequency in one hour	40, evenly distributed
Length of connection cable	1.5 m
Cable type	H07RN-F
Weight (net)	7.1 kg
Guaranteed sound power level (L_{WA}) ²⁾	81 dB
Measured sound power level (L_{WA}) ²⁾	78.7 dB
Sound pressure level (L_{pA}) ²⁾	70.7 dB
Dimensions (L x D x H)	35 x 18 x 26 cm

1) The values were determined with free, unreduced in- an outlet.

2) Noise emission values obtained according to the EN 12639 regulation. Measurement method according to EN ISO 3744.

4. Scope of delivery

The scope of the delivery of this product includes:

One pump with connection cable, one operating manual. Please verify that the scope of delivery is complete. Depending on the purpose of the application, additional accessories may be necessary (please refer to the chapters titled "Installation", "Automation with special accessories" and "How to order spare parts").

If possible, keep the packing until the warranty period has expired. Please dispose of the packing materials in an environmental-friendly manner.

5. Installation

5.1. General installation information



During the entire process of installation, the device must not be connected to the electrical mains.



The pump should be installed in a dry place with an ambient temperature not to exceed 40 °C and not to fall below 5 °C. The pump and the entire connection system have to be protected from frost and other climatic influences.

Step 1: Please place the pump with the handle up on a solid, non-slipping surface.

Step 2: In the course of the following assembly work, the arrow on the electronic pump control has to show vertically up. Please place the slip-on nut (19) together with the electronic pump control under the pressure port (4) of the pump. Verify the correct position of the gasket. Subsequently, tighten the slip-on nut firmly by hand.

Step 3: The assembly of the automatic booster set is now completed.



When installing the device, please make sure that the motor is sufficiently ventilated.

All connection lines have to be perfectly tight since leaking lines may affect the performance of the pump and cause considerable damage. Therefore, please use PTFE tape to seal the contact surfaces between the threaded sections of the lines and the connection with the pump. This use of sealing material such as PTFE tape is the only way to ensure an airtight assembly.

When tightening threaded connections, please do not apply excessive force which may cause damage.

When laying the connection pipes, you should make sure that the pump is not exposed to any form of weight, vibration or tension. Moreover, the connection lines must not contain any kinks or an adverse slope.

Please observe the illustrations, too, which are contained as an attachment at the end of the present operating instructions. The numeric and other details included in brackets below refer to these illustrations.

5.2. Installation of the suction line



The intake of the suction line has to be equipped with a check valve (or non-return valve) and an intake filter.

Please use a suction line (2) having the same diameter as the suction port (1) of the pump. If the suction height (HA) exceeds 4 m, however, it is recommendable to use a 25% larger diameter - including appropriate reducer elements for the connectors.

The intake of the suction line has to be equipped with a check valve (3) - or non-return valve - and an intake filter (4). The filter will keep away larger dirt particles contained in the water which might clog or even damage the piping. The check valve will prevent the pressure to escape after the pump has cut out. Moreover, it simplifies the venting of the suction line by enabling water to be filled in. The check valve with the intake filter - i.e. the entirety of the intake section of the suction port - must be immersed by at least 0.3 m below the surface of the liquid to be pumped (HI). This will prevent air from being taken in. In addition, please ensure a sufficient distance of the suction line from both the ground and the sides of water courses, rivers, ponds etc in order to prevent stones, plants etc from being sucked in.

5.3. Installation of the pressure line

The pressure line (11) conveys the liquids to be discharged from the pump to the point of withdrawal. To avoid dynamic flow losses, one should use a pressure line having at least the same diameter as the pressure port (5) of the pump. To protect the pump from damage caused by pressure surges it is advisable to equip the pressure line with a check valve (6) to be installed directly downstream the pump outlet.

Also, to facilitate maintenance work, it is recommendable to install a shut-off cock (7) after the pump and check valve. This is a useful feature since it can be closed when the pump has to be dismantled and will thus prevent the pressure line from draining to empty.

5.4. Stationary installation



With regard to the electrical connection in the case of stationary installation, please ensure an adequate visibility and accessibility of the plug.

For stationary installation, please fasten the pump on a suitable, solid surface. To reduce vibration, it is recommended to apply an anti-vibration material - for instance a rubble layer - between the pump and the installation surface.

5.5. Using the pump for garden ponds and similar places



Operating the pump next to garden ponds and similar places is generally only admissible if no persons are in contact with the water.

If the pump is used for garden ponds and similar places it has to be operated using a residual current circuit-breaker (FI switch) with a nominal trigger current of $\leq 30\text{mA}$ (DIN VDE 0100-702 and 0100-738). Please ask your electrical services provider whether your installation site complies with this condition.

The pump must not be used in such locations unless it is set up firmly and flood-proof, a minimum distance of two metres away from the border of the water body and secured against falling into the water by a solid holding device.

6. Electrical connection

The unit is equipped with a mains connection cable and a mains plug. It must only be replaced by qualified staff to avoid any danger. Please do not use the mains connection cable to carry the pump, and do not use this cable to pull off the plug from the socket, either. Protect the mains connection cable and mains plug from heat, oil or sharp edges.



The values stated in the technical details have to correspond to the mains voltage. The person responsible for the installation has to make sure that the electrical connection is earthed in compliance with the applicable standards.



The electrical connection has to be equipped with a highly sensitive residual current circuit-breaker (FI switch): $\Delta = 30 \text{ mA}$ (DIN VDE 0100-739).



If extension cables are used, their cross-section must not be smaller than that of rubber-sheathed cables of the H07RN-F (3 x 1,0 mm²) short code. The mains socket and the plug-and-socket elements have to be in splashwater-proof design.

7. Putting into operation

Please observe the illustrations, too, which are contained as an attachment at the end of the present operating instructions. The numeric and other details included in brackets below refer to these illustrations.



Prior to putting the pump into operation for the very first time, the pump housing should be fully vented - i.e. filled with water - even in the case of self-priming units. If this venting is omitted, the pump will not suck in the liquid to be discharged. It is highly recommendable, yet not mandatory, to vent the intake line as well, i.e. to fill it with water.



The pump must only be operated in the performance range indicated on the type plate.



Dry-running - i.e. operating the pump without discharging water - is to be avoided since the absence of water may cause the pump to run hot. This may cause considerable damage on the device. Moreover, this means that very hot water will be enclosed within the system so that there is a hazard of scalding. If the pump has run hot, please pull off the mains plug and allow the system to cool down.



Please do not expose the pump to moisture (e.g. when operating sprinklers). Do not expose the unit to rain, either. Make sure that no dripping connections are located above the pump. The pump should not be used in wet or moist environments. Make sure that the pump and the electrical plug connections are arranged in a flood-proof place.



The pump must not be running with the feeder line closed.



As long as the device is connected to the electrical mains, one must never reach with one's hands into the opening of the pump.

Each time the pump is put into operation, please make sure that the pump is set up securely and firmly standing. The unit must always be positioned upright on an even surface.

Please inspect the pump visually prior to each use. This applies in particular to the mains connection line and the mains plug. Make sure that all screws are firmly tightened, and verify the perfect condition of all connections. A damaged pump must not be used. In any case of damage, the pump has to be inspected by qualified service staff.

Prior to the first time the pump is put into operation, the pump housing (8) has to be fully vented. To do so, please fill the pump housing (8) through the filling opening (9) completely with water. Please check to make sure that no leakage occurs. Subsequently, close the filling opening airtight again. It is highly recommended to vent the suction line (2) as well, i.e. to fill it with water. It is true that the electrical pumps SPIDO are self priming and can be put into operation by filling only the pump housing with water. In this case, however, the pump will require some time before it will have sucked in the liquid to be pumped and proceed to the actual discharging function. In addition, this way of proceeding may require the pump to be filled several times. This depends on the length and diameter of the suction line. After filling, please open any shutting device (7) in the pressure line, for instance a water tap, to enable the air to escape during sucking in.

Plug the mains plug into a 230V AC socket. The pump will start running immediately. As soon as the liquid is being discharged evenly and without air mixture, the system is ready for operation. You may then close the shut-off valve in the pressure line again. The pump will cut out upon reaching the cut-out pressure.

In the course of the first put into operation it may be possible under certain circumstances that the electronic pump control will switch the pump off and the red „Error“ warning indicator will light up. As a rule, this is caused by the fact that the amount of air within the system was too large at the first intake cycle, thereby causing the anti dry-running feature to trigger. In this case, please press the “Start pump” button on the electronic pump control to put the unit to operation again (please cp. „Functioning of the electronic pump control” section). This step may have to be repeated several times until the first intake cycle is completed and the system is vented. Prior to each pressing of the start button, please make sure that switching off was not the result of some other cause which must be eliminated prior to each new start.

If the pump was out of operation for some extended period of time, the steps described above have to be repeated for a renewed putting into operation.

The electrical pumps SPIDO are equipped with an integrated thermal motor protection feature. In the case of overload, the motor will switch off independently and on again after cooling down. For possible causes and their elimination, please refer to the “Maintenance and troubleshooting” section.

8. Functioning of the electronic pump control system

8.1. General information

The electronic pump control feature acts as a function of the pressure and the water flow rate. On the one side, it will cause the automatic cutting-in or cutting-out of the pump when the water tap or any other consumer component is opened or closed. On the other side, the electronic pump control will trigger the automatic cut-out feature of the pump in the case of dry running or absence of water, which means if the volume of the water being discharged is insufficient or if no water is being discharged at all. This will prevent damage to the pump caused by overheating.

8.2. Functioning

Opening a water tap or any other consuming component will lead to a drop of the pressure inside the pipe system. As soon as the preset cut-in pressure is reached, the electronic pump control will start the pump. Following the closing of the consuming component, the pump will continue to run until the pressure in the system stops to raise, subsequently it will cut the pump out. The pipe system will then be subject to the max. attainable pressure of the pump.

8.3. Cutting out in the case of dry running or absence of water

In the case of dry-running or the absence of water, the electronic pump control will cut the pump out. In addition, the red “Error” warning indicator will light up. This protection feature will prevent another automatic start-up of the pump. To resume operation, the “Start Pump” key of the electronic pump control has to be depressed. Before doing so, please make sure to eliminate the cause of the dry running.

8.4. Setting the pump pressure



Changes to the preset switch-on pressure must only be performed by qualified staff.

The switch-on pressure is preset to 1.5 bar. Experience has shown that this value is ideally suited for most installations. Should any modification of this setting be required, please contact a qualified provider of plumber or electrician services.

In this context, please note that a modification of this kind will only affect the switch-on pressure of the pump, but will not cause any pressure increase inside the pipe system.

9. Maintenance and troubleshooting



Prior to carrying out any maintenance work, the pump must be separated from the electrical mains. If you fail to separate the unit from mains, there is a risk of an inadvertent start of the pump.



We decline any liability for damage caused by inappropriate repair attempts. Any damage caused by inappropriate repair attempts will avoid all warranty claims.

Regular maintenance and thorough care will reduce the danger of possible malfunction and contribute to an extension of the lifetime of your unit.

If the pump is to be put out of operation for some extended period of time, it should be emptied completely in by opening the water drain screw (10). Subsequently, please flush the pump with clean water. Then allow the pump body to dry completely in order to prevent corrosion damage.

Water left in the pump may freeze in case of frost and thus cause considerable damage. Please store the pump in a dry, frost-protected place.

In the case of malfunction, you should first of all check whether it was caused by an operating error or some other reason which cannot be attributed to a defect of the device - for instance a power failure.

The list below shows some possible malfunctions of the device, possible causes and tips on their elimination. All the measures referred to may only be carried out with the pump being separated from the electrical mains. If you yourself feel unable to eliminate any of these malfunctions, please contact the customer service department or your point of sales. Any repair beyond the scope specified below must only be performed by qualified staff.

Please bear in mind that all warranty claims will become void in the case of damage caused by inappropriate repair attempts, and that we decline any liability for any ensuing damage.

MALFUNCTION	POSSIBLE CAUSE	ELIMINATION
1. The pump is not discharging any liquid, the motor is not running.	1. No current. 2. Thermal motor protection feature has triggered. 3. The capacitor is defective. 4. The motor shaft is jamming. 5. The electronic pump control is defective. 6. The anti dry-running feature is activated (red "Error" indicator lights up).	Please use a device complying with GS (German technical supervisory authority) to check for the presence of voltage (safety information to be observed!). Please verify the correct position of the plug. 2. Separate the pump from the electrical mains, allow the system to cool down, eliminate cause. 3. Please contact the customer service department. 4. Check the cause, eliminate the reason for the jamming of the pump. 5. Please contact the customer service department. 6. Refer to section 4.1.
2. The motor is running, but the pump is not discharging any liquid.	1. The pump housing is not filled with liquid. 2. Air penetrates into the intake line. 3. Suction height and/or discharge height too great.	1. Fill the pump housing with liquid (please refer to "Putting into operation" section). 2. Check to make sure that: a.) the connection points of the intake line are tight; b.) the inlet opening of the intake line including the check valve (non-return valve) are immersed into the liquids being discharged; c.) the check valve (non-return valve) with the filter is tight and not jammed; d.) no siphons (i.e. permanently liquid-filled loops), kinks, counter-slopes or narrow spots are present along the intake lines. 3. Change the arrangement of the installation so that the suction height and/or discharge height will not exceed the max. value.
3. The pump stops after a short time of operation because the thermal motor protection feature has triggered.	1. The electrical supply does not correspond to the information given on the type plate. 2. Pump or intake line are blocked by solids. 3. Liquid is too viscous. 4. Temperature of liquid or environment is too high.	1. Please use a device complying with GS (German technical supervisory authority) to check the voltage of the lines of the connection cord (safety information to be observed!). 2. Remove possible congestion. 3. Pump may not be suitable for this liquid. If feasible, the liquid should be thinned. 4. Make sure that the temperature of the liquid being pumped and the environment do not exceed the max. admissible values.

4. The pump stops because the anti dry-running feature is activated (red "Error" indicator lights up).	1. Refer to section 2.2.	1. Refer to section 2.2.
5. The pump cuts in and out too frequently.	1. Permanent loss of very small quantities of liquid (e.g. dripping water tap, leaking hoses or connecting elements). 2. Electronic pump control is defective.	1. Eliminate leakages. 2. Please contact the customer service department.
6. The pump does not cut out.	1. Permanent loss of large quantities of liquid. 2. Electronic pump control is defective.	1. Eliminate leakages. 2. Please contact the customer service department.
7. The pump does not reach the desired pressure.	1. Refer to section 2.2. 2. Worn pump wheel.	1. Refer to section 2.2. 2. Please contact the customer service department.

10. Warranty

The present device was manufactured and inspected according to the latest methods. The seller warrants for faultless material and workmanship in accordance with the legal regulations of the country in which the device was purchased. The warranty period (2 years) begins with the day of the purchase and is subject to the provisions: Within the period of warranty, all defects which are to be attributable to defective materials or manufacturing will be eliminated free of charge. Any complaints are to be reported immediately upon their detection. The warranty claim becomes void in the case of interventions undertaken by the purchaser or by third parties. Damage resulting from improper handling or operation, incorrect setting-up or storage, inappropriate connection or installation or Acts of God or other external influences are excluded from warranty. Parts being subject to wear and tear, such as the pump wheel (impeller) and mechanical shaft seals are excluded from warranty. All parts were manufactured using maximum care and high-quality materials and are designed for a long lifecycle. It should be understood, however, that the wear and tear depends on the kind of use, the intensity of use and the internals of maintenance. Complying with the installation and maintenance information contained in the present operating instructions will therefore considerably contribute to a long lifecycle of these wearing parts. In case of complaints, we reserve the option of repairing or replacing the defective parts or replace the entire device. Replaced parts will pass into our property. Claims for liquidated damages are excluded unless they are caused by wilful acts or negligence on the side of the manufacturer. The warranty does not provide for any claims beyond those referred to above. The warranty claim has to be evidenced by the purchaser in the form of the submission of the sales receipt. The present warranty commitment is valid in the country in which the device was purchased.

Please note:

1. Should your device fail to function properly, please verify first whether an operating error or another cause is present which cannot be attributed to a defect of the device.
2. In case you have to take or send in your defective device for repair, please be sure to enclose the following documents:
 - Sales receipt (sales slip).
 - A description of the occurring defect (a description as accurate as possible will expedite the repair work).
3. In case you have to take or send in your defective device for repair, please remove any attached parts which do not belong to the original condition of the device. If any attached parts of this kind should be missing upon the return of the device, we shall not be liable for them.

11. How to order spare parts

For a list of available parts, please contact your dealer. DIPRA is working to supply main spare parts of this pump during 5 years, starting from the construction date of the pump written on the rating label

12. Service

In the case of warranty claims or malfunction, please contact your point of sale. Repair from After Sale Service during the guarantee does not extend its initial duration.



For EC countries only

Do not throw electric appliances in your dustbin!

According to EU guideline 2012/19/EU concerning old electric and electronic appliances and its implementation in national law, such appliances must be collected separately and fed into an environment-friendly recycling system. Please consult your local waste management system for advice on recycling.

Liebe Kundin, lieber Kunde,
 Herzlichen Glückwunsch zum Kauf Ihres neuen Gerätes von SPIDO
 Wie alle unsere Erzeugnisse wurde auch dieses Produkt auf der Grundlage neuester technischer Erkenntnisse entwickelt. Herstellung und Montage des Gerätes erfolgten auf der Basis modernster Pumpentechnik und unter Verwendung zuverlässigster elektrischer bzw. elektronischer und mechanischer Bauteile, so dass eine hohe Qualität und lange Lebensdauer Ihres neuen Produkts gewährleistet sind.
 Damit Sie alle technischen Vorzüge nützen können, lesen Sie bitte die Gebrauchsanweisung sorgfältig durch. Erläuternde Abbildungen befinden sich am Anfang der Gebrauchsanweisung.
 Wir wünschen Ihnen viel Freude mit Ihrem neuen Gerät.

Inhaltsverzeichnis

1.	Allgemeine Sicherheitshinweise.....	1
2.	Einsatzgebiet	1
3.	Technische Daten	2
4.	Lieferumfang	2
5.	Installation.....	2
6.	Elektrischer Anschluss	4
7.	Inbetriebnahme	4
8.	Funktionsweise der elektronischen Pumpensteuerung.....	5
9.	Wartung und Hilfe bei Störfällen	5
10.	Garantie	6
11.	Bestellung von Ersatzteilen.....	7
12.	Service	7

1. Allgemeine Sicherheitshinweise

Lesen Sie diese Gebrauchsanweisung bitte sorgfältig durch und machen sich mit den Bedienelementen und dem ordnungsgemäßen Gebrauch dieses Produktes vertraut. Wir haften nicht für Schäden, die in Folge einer Missachtung von Anweisungen und Vorschriften dieser Gebrauchsanweisung verursacht werden. Schäden in Folge einer Missachtung von Anweisungen und Vorschriften dieser Gebrauchsanweisung fallen nicht unter Garantieleistungen. Bewahren Sie diese Gebrauchsanweisung gut auf und legen sie bei der Weitergabe des Gerätes bei. Mit dem Inhalt dieser Gebrauchsanweisung nicht vertraute Personen dürfen dieses Gerät nicht benutzen.

Das Gerät darf nicht von Kindern benutzt werden.

Das Gerät kann von Personen mit reduzierten physischen, sensorischen oder mentalen Fähigkeiten oder Mangel an Erfahrung und/oder Wissen benutzt werden, wenn sie beaufsichtigt oder bezüglich des sicheren Gebrauchs des Gerätes unterwiesen wurden und die daraus resultierenden Gefahren verstanden haben.

Kinder dürfen nicht mit dem Gerät spielen. Das Gerät und seine Anschlussleitung sind von Kindern fernzuhalten.

Die Pumpe darf nicht benutzt werden, wenn sich Personen im Wasser aufhalten.

Die Pumpe muss über eine Fehlerstrom Schutzvorrichtung (RCD / FI-Schalter) mit einem Bemessungsfehlerstrom von nicht mehr als 30 mA versorgt werden.

Wenn die Netzanschlussleitung dieses Gerätes beschädigt wird, muss sie durch den Hersteller oder seinen Kundendienst oder eine ähnlich qualifizierte Person ersetzt werden, um Gefährdungen zu vermeiden.

Trennen Sie das Gerät von der Stromversorgung und lassen es abkühlen vor Reinigung, Wartung und Lagerung.

Schützen Sie elektrische Teile gegen Feuchtigkeit. Tauchen Sie diese während des Reinigens oder des Betriebs nie in Wasser oder andere Flüssigkeiten, um einen elektrischen Schlag zu vermeiden. Halten Sie das Gerät nie unter fließendes Wasser. Bitte beachten Sie die Anweisungen für "Wartung und Hilfe bei Störfällen"

Hinweise und Anweisungen mit folgenden Symbolen sind besonders zu beachten:



Eine Missachtung dieser Anweisung ist mit der Gefahr eines Personen- und/oder Sachschadens verbunden.



Eine Missachtung dieser Anweisung ist mit der Gefahr eines elektrischen Schlages verbunden, der zu Personen- und/oder Sachschäden führen kann.

Überprüfen Sie das Gerät auf Transportschäden. Im Falle eines Schadens muss der Einzelhändler unverzüglich - spätestens aber innerhalb von 8 Tagen ab Kaufdatum - benachrichtigt werden.

2. Einsatzgebiet

Gartenpumpen von SPIDO sind höchst effiziente, selbstansaugende Elektropumpen zur Förderung von klarem, sauberem oder mäßig verschmutztem Wasser, welches Festkörper bis zu der in den technischen Daten genannten maximalen Größe enthält. Diese hochwertigen Produkte mit ihren überzeugenden Leistungsdaten wurden für vielfältige Zwecke der Bewässerung, Entwässerung, Wasserförderung sowie zur Weiterleitung von Wasser mit Druck entwickelt.

Die Geräte eignen sich zum Pumpen von sauberem, klarem Wasser oder mäßig verschmutztem Wasser, welches Festkörper bis zu der in den technischen Daten genannten maximalen Größe enthält.

Zu den typischen Einsatzgebieten von Hauswasserautomaten zählen: Automatische Hauswasserversorgung mit Brauchwasser aus Brunnen und Zisternen; automatische Bewässerung von Gärten und Beeten sowie Beregnung; Befüllung oder Entleerung von Vorratsbehältern, Becken und Teichen.

Das Gerät ist nicht geeignet für den Einsatz in Schwimmbecken.

Die Gartenpumpen von SPIDO wurden für die private Nutzung und nicht für industrielle Zwecke oder zum Dauerumwälzbetrieb entwickelt.



Die Pumpe eignet sich nicht zur Förderung von Salzwasser, Fäkalien, entflammaren, ätzenden, explosiven oder anderen gefährlichen Flüssigkeiten. Die Förderflüssigkeit darf die bei den technischen Daten genannte Höchst- bzw. Mindesttemperatur nicht über- bzw. unterschreiten.

3. Technische Daten

Modell	SPIDO K 800
Netzspannung / Frequenz	230 V ~ 50 Hz
Nennleistung	800 Watts
Schutzart	IPX4
Sauganschluss	IG 30,93 mm (1 ")
Druckanschluss	IG 30,93 mm (1 ")
Max. Fördermenge (Q_{\max}) ¹⁾	3.300 l/h
Max. Druck	4,6 bars
Max. Förderhöhe (H_{\max}) ¹⁾	46 m
Max. Ansaughöhe	9 m
Max. Größe der gepumpten Festkörper	3 mm
Min. Umgebungstemperatur	5 °C
Max. Umgebungstemperatur	40 °C
Min. Temperatur der gepumpten Flüssigkeit	2 °C
Max. Temperatur der gepumpten Flüssigkeit (T_{\max})	35 °C
Max. Anlasshäufigkeit in einer Stunde	40, gleichmäßig verteilt
Länge Anschlusskabel	1,5 m
Kabelausführung	H07RN-F
Gewicht (netto)	7,1 kg
Garantierter Schalleistungspegel (L_{WA}) ²⁾	81 dB
Gemessener Schalleistungspegel (L_{WA}) ²⁾	78,7 dB
Schalldruckpegel (L_{pA}) ²⁾	70,7 dB
Abmessungen (B x T x H)	35 x 18 x 26 cm

¹⁾ Die Werte wurden ermittelt bei freiem, unreduziertem Ein- und Auslass

²⁾ In Übereinstimmung mit der Vorschrift EN 12639 erzielte Geräuschemissionswerte. Messmethode nach EN ISO 3744.

4. Lieferumfang

Im Lieferumfang dieses Produkts sind enthalten:

Eine Pumpe mit Anschlusskabel, eine Gebrauchsanweisung. Überprüfen Sie den Lieferumfang auf Vollständigkeit. Je nach Anwendungszweck kann weiteres Zubehör erforderlich sein (siehe Kapitel „Installation“, „Automatisierung mit Spezialzubehör und „Bestellung von Ersatzteilen“). Bewahren Sie die Verpackung nach Möglichkeit bis zum Ablauf der Garantiezeit auf. Entsorgen Sie Verpackungsmaterialien umweltgerecht.

5. Installation

5.1. Allgemeine Hinweise zur Installation



Während der gesamten Installation darf das Gerät nicht ans Stromnetz angeschlossen sein.



Die Pumpe muss an einem trockenen Ort aufgestellt werden, wobei die Umgebungstemperatur 40 °C nicht überschreiten und 5 °C nicht unterschreiten darf. Die Pumpe und das gesamte Anschlussystem müssen vor Frost und Wittereinflüssen geschützt werden.



Bei der Aufstellung des Gerätes muss darauf geachtet werden, dass der Motor ausreichend belüftet ist.

Schritt 1 (Step 1): Stellen Sie die Pumpe mit dem Griff nach oben auf einen festen, rutschsicheren Untergrund.
 Schritt 2 (Step 2): Bei der nachfolgenden Montage muss der Pfeil, der sich auf der elektronischen Pumpensteuerung befindet, senkrecht nach oben zeigen. Setzen Sie die Überwurfmutter (19) zusammen mit der elektronischen Pumpensteuerung auf den Druckanschluss (5) der Pumpe. Achten Sie darauf, dass die Dichtung korrekt einliegt. Ziehen Sie die Überwurfmutter im Uhrzeigersinn von Hand fest an.
 Schritt 3 (Step 3): Die Montage des Hauswasserautomaten ist damit beendet.

Alle Anschlussleitungen müssen absolut dicht sein, da undichte Leitungen die Leistung der Pumpe beeinträchtigen und erhebliche Schäden herbeiführen können. Dichten Sie deshalb unbedingt die Gewindeteile der Leitungen untereinander und die Verbindung zur Pumpe mit PTFE ab. Nur die Verwendung von Dichtungsmaterial wie PTFE stellt sicher, dass die Montage luftdicht erfolgt.

Vermeiden Sie beim Anziehen von Verschraubungen übermäßige Kraft, die zu Beschädigungen führen kann. Achten Sie beim Verlegen der Anschlussleitungen darauf, dass kein Gewicht sowie keine Schwingungen oder Spannungen auf die Pumpe einwirken. Außerdem dürfen die Anschlussleitungen keine Knicke oder ein Gegengefälle aufweisen.

Beachten Sie bitte auch die Abbildungen, die am Anfang der Gebrauchsanweisung zu finden sind.

Die Zahlen und anderen Angaben, die in den nachfolgenden Ausführungen in Klammern genannt sind, beziehen sich auf diese Abbildungen.

5.2. Installation der Ansaugleitung



Der Eingang der Ansaugleitung muss über ein Rückschlagventil mit Ansaugfilter verfügen.

Benutzen Sie eine Ansaugleitung (2), die den gleichen Durchmesser hat wie der Sauganschluss (1) der Pumpe. Bei einer Ansaughöhe (HA) von mehr als 4 m empfiehlt sich allerdings die Verwendung eines um 25 % größeren Durchmessers - mit entsprechenden Verengungsstücken bei den Anschlüssen.
 Der Eingang der Ansaugleitung muss über ein Rückschlagventil (3) mit Ansaugfilter (4) verfügen. Der Filter hält im Wasser befindliche gröbere Schmutzpartikel fern, welche die Pumpe oder das Leitungssystem verstopfen oder beschädigen können. Das Rückschlagventil verhindert ein Entweichen des Drucks nach dem Abschalten der Pumpe. Außerdem vereinfacht es die Entlüftung der Ansaugleitung durch Einfüllen von Wasser. Das Rückschlagventil mit Ansaugfilter - also der Eingang der Ansaugleitung - muss sich mindestens 0,3 m unterhalb der Oberfläche der zu pumpenden Flüssigkeit befinden (HI). Dies verhindert, dass Luft angesaugt wird. Außerdem ist auf ausreichenden Abstand der Ansaugleitung zum Grund und zu Ufern von Bachläufen, Flüssen, Teichen, etc. zu achten, um das Ansaugen von Steinen, Pflanzen, etc. zu vermeiden.

5.3. Installation der Druckleitung

Die Druckleitung (11) befördert die Flüssigkeit, die gefördert werden soll, von der Pumpe zur Entnahmestelle. Zur Vermeidung von Strömungsverlusten empfiehlt sich die Verwendung einer Druckleitung, die mindestens den gleichen Durchmesser hat wie der Druckanschluss (5) der Pumpe. Gleich nach dem Pumpenausgang sollten Sie die Druckleitung mit einem Rückschlagventil (6) ausstatten, um die Pumpe vor Beschädigungen durch Druckstöße zu bewahren.

Zur Erleichterung von Wartungsarbeiten empfiehlt sich außerdem die Installation eines Absperrventils (7) hinter Pumpe und Rückschlagventil. Dies hat den Vorteil, dass bei einer Demontage der Pumpe durch Schließen des Absperrventils die Druckleitung nicht leer läuft.

5.4. Festinstallation



Bei Festinstallationen ist beim elektrischen Anschluss darauf zu achten, dass der Stecker gut zugänglich und sichtbar ist.

Zur Festinstallation sollten Sie die Pumpe auf einer geeigneten stabilen Auflagefläche befestigen. Zur Reduzierung von Schwingungen empfiehlt es sich, Antivibrationsmaterial - z. B. eine Gummischicht - zwischen der Pumpe und der Auflagefläche einzufügen.

5.5. Benutzung der Pumpe an Gartenteichen und ähnlichen Orten



Der Gebrauch der Pumpe an Gartenteichen und ähnlichen Orten ist grundsätzlich nur dann erlaubt, wenn sich keine Personen in Kontakt mit dem Wasser befinden.

Zur Benutzung an Gartenteichen oder ähnlichen Orten muss die Pumpe über einen Fehlerstromschutzschalter (FI-Schalter) mit einem Nennfehlerstrom ≤ 30 mA betrieben werden (DIN VDE 0100-702 und 0100-738). Der Einsatz an solchen Orten ist grundsätzlich nur dann gestattet, wenn die Pumpe stand- und überflutungssicher in einem Mindestabstand von zwei Metern vom Gewässerrand aufgestellt und mit einer stabilen Halterung gegen die Gefahr des Hineinfallens geschützt ist. Dabei ist das Gerät an den dafür vorgesehenen Fixierungspunkten durch Schrauben fest mit dem Untergrund zu verbinden (siehe Kapitel „Festinstallation“). In Österreich muss der elektrische Anschluss der ÖVE-EM 42, T2 (2000)/1979 § 22 gemäß § 2022.1 entsprechen. Danach dürfen Pumpen zum Gebrauch an Schwimmbecken und an Gartenteichen nur über einen Trenntransformator betrieben werden. Bitte fragen Sie Ihren Elektrofachbetrieb, ob die jeweils genannten Voraussetzungen bei Ihnen erfüllt sind.

6. Elektrischer Anschluss

Das Gerät verfügt über ein Netzanschlusskabel mit Netzstecker. Netzanschlusskabel und Netzstecker dürfen nur durch Fachpersonal ausgetauscht werden, um Gefährdungen zu vermeiden. Tragen Sie die Pumpe nicht am Netzanschlusskabel, und benutzen Sie es nicht, um den Netzstecker aus der Steckdose zu ziehen. Schützen Sie Netzstecker und Netzanschlusskabel vor Hitze, Öl und scharfen Kanten.



Die bei den technischen Daten genannten Werte müssen der vorhandenen Netzspannung entsprechen. Die für die Installation verantwortliche Person muss sicherstellen, dass der elektrische Anschluss über eine den Normen entsprechende Erdung verfügt.



Der elektrische Anschluss muss mit einem hoch empfindlichen Fehlerstromschutzschalter (FI-Schalter) ausgestattet sein: $\Delta = 30$ mA (DIN VDE 0100-739).



Verlängerungskabel dürfen keinen geringeren Querschnitt haben als Gummischlauchleitungen mit dem Kurzzeichen H07RN-F ($3 \times 1,0$ mm²) nach VDE. Netzstecker und Kupplungen müssen spritzwassergeschützt sein.

7. Inbetriebnahme

Beachten Sie bitte auch die Abbildungen, die am Anfang der Gebrauchsanweisung zu finden sind. Die Zahlen und anderen Angaben, die in den nachfolgenden Ausführungen in Klammern genannt sind, beziehen sich auf diese Abbildungen.



Bei der ersten Inbetriebnahme ist unbedingt darauf zu achten, dass auch bei selbstansaugenden Pumpen das Pumpengehäuse vollständig entlüftet - also mit Wasser befüllt - ist. Unterbleibt diese Entlüftung, saugt die Pumpe die Förderflüssigkeit nicht an. Es ist sehr empfehlenswert, aber nicht dringend notwendig, zusätzlich die Ansaugleitung zu entlüften bzw. mit Wasser zu befüllen.

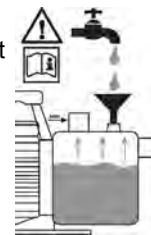

Die Pumpe darf nur in dem Leistungsbereich verwendet werden, der auf dem Typenschild genannt ist.



Das Trockenlaufen - Betrieb der Pumpe, ohne Wasser zu fördern - muss verhindert werden, da Wassermangel zum Heißlaufen der Pumpe führt. Dies kann zu erheblichen Schäden am Gerät führen. Außerdem befindet sich dann sehr heißes Wasser im System, so dass die Gefahr von Verbrühungen besteht. Ziehen Sie bei heißgelaufener Pumpe den Netzstecker, und lassen Sie das System abkühlen.



Verhindern Sie das Einwirken direkter Feuchtigkeit auf die Pumpe (z.B. beim Betrieb von Beregnern). Setzen Sie die Pumpe nicht dem Regen aus. Achten Sie darauf, dass sich keine tropfenden Anschlüsse über der Pumpe befinden. Benutzen Sie die Pumpe nicht in nasser oder feuchter Umgebung. Stellen Sie sicher, dass sich Pumpe und elektrische Steckverbindungen in überflutungssicherem Bereich befinden.



Die Pumpe darf nicht arbeiten, wenn der Zufluss geschlossen ist.



Es ist absolut verboten, mit den Händen in die Öffnung der Pumpe zu greifen, wenn das Gerät an das Stromnetz angeschlossen ist.

Bei jeder Inbetriebnahme muss genauestens darauf geachtet werden, dass die Pumpe sicher und standfest aufgestellt wird. Das Gerät ist stets auf ebenem Untergrund und in aufrechter Position zu platzieren. Unterziehen Sie die Pumpe vor jeder Benutzung einer Sichtprüfung. Dies gilt insbesondere für die Netzanschlussleitung und den Netzstecker. Achten Sie auf den festen Sitz aller Schrauben und den einwandfreien Zustand aller Anschlüsse. Eine beschädigte Pumpe darf nicht benutzt werden. Im Schadensfall muss die Pumpe vom Fachservice überprüft werden.

Bei der ersten Inbetriebnahme muss das Pumpengehäuse (8) vollständig entlüftet sein. Füllen Sie deshalb das Pumpengehäuse (8) durch die Einfüllöffnung (9) vollständig mit Wasser. Überprüfen Sie, dass keine Sickerverluste auftreten. Schließen Sie die Einfüllöffnung wieder luftdicht. Es ist sehr empfehlenswert, zusätzlich auch die Ansaugleitung (2) zu entlüften - also mit Wasser zu befüllen. Die Elektropumpen der Serie T.I.P. HWA sind selbstansaugend und können deshalb auch in Betrieb genommen werden, indem nur das Pumpengehäuse mit Wasser befüllt wird. In diesem Fall wird die Pumpe jedoch einige Zeit benötigen, bis sie die Förderflüssigkeit angesaugt hat und die Förderfunktion aufnimmt. Außerdem ist bei diesem Vorgehen möglicherweise die mehrmalige Befüllung des Pumpengehäuses erforderlich. Dies hängt von Länge und Durchmesser der Ansaugleitung ab. Öffnen Sie nach dieser Befüllung vorhandene Absperrvorrichtungen in der Druckleitung (7), z.B. einen Wasserhahn, damit beim Ansaugvorgang die Luft entweichen kann.

Stecken Sie den Netzstecker in eine 230-V-Wechselstromsteckdose. Die Pumpe läuft sofort an. Wenn die Flüssigkeit gleichmäßig und ohne Luftgemisch gefördert wird, ist das System betriebsbereit. Vorhandene Absperrvorrichtungen in der Druckleitung können dann wieder geschlossen werden. Bei Erreichen des Abschaltendrucks schaltet sich die Pumpe aus.

Bei der ersten Inbetriebnahme ist es unter bestimmten Umständen möglich, dass die elektronische Pumpensteuerung die Pumpe abschaltet und die rote Kontrolllampe „Error“ aufleuchtet. Ursache ist in aller Regel, dass sich beim ersten Ansaugvorgang zuviel Luft im System befindet und sich die Schutzvorrichtung gegen Trockenlauf aktiviert hat. Drücken Sie in diesem Fall die Taste „Start Pump“ an der elektronischen Pumpensteuerung, um das Gerät wieder in Betrieb zu setzen (vgl. Abschnitt „Funktionsweise der elektronischen Pumpensteuerung“). Dies ist möglicherweise mehrmals zu wiederholen, bis der erste Ansaugvorgang abgeschlossen und das System entlüftet ist. Versichern Sie sich vor jedem Betätigen der Starttaste, dass nicht eine andere Ursache zur Abschaltung führte, die vor jedem Neustart unbedingt beseitigt werden muss.

Wenn die Pumpe längere Zeit außer Betrieb war, müssen für eine erneute Inbetriebsetzung die beschriebenen Vorgänge wiederholt werden.

Die Elektropumpen SPIDO verfügen über einen integrierten thermischen Motorschutz. Bei Überlastung schaltet sich der Motor selbst aus und nach erfolgter Abkühlung wieder an. Mögliche Ursachen und deren Behebung sind im Abschnitt „Wartung und Hilfe bei Störfällen“ genannt.

8. Funktionsweise der elektronischen Pumpensteuerung

8.1. Allgemeine Hinweise

Die elektronische Pumpensteuerung ist von Druck und Wasserdurchfluss abhängig. Sie bewirkt zum Einen die automatische Ein- bzw. Abschaltung der Pumpe beim Öffnen bzw. Schließen des Wasserhahns oder eines anderen Verbrauchers. Zum Anderen erfolgt durch die elektronische Pumpensteuerung die automatische Abschaltung der Pumpe bei Trockenlauf bzw. Wassermangel, wenn also kein oder zuwenig Wasser gefördert wird. Dadurch werden Schäden an der Pumpe verhindert, die durch Überhitzung auftreten können.

8.2. Funktionsweise

Durch Öffnen eines Wasserhahns oder anderen Verbrauchers fällt der Druck im Leitungssystem. Ist der eingestellte Einschaltendruck erreicht, startet die elektronische Pumpensteuerung die Pumpe.

Nach Schließen des Verbrauchers läuft die Pumpe so lange weiter, bis der Druck im System nicht mehr steigt und schaltet dann ab. Auf dem Leitungssystem liegt dann der maximal erreichbare Druck der Pumpe.

8.3. Abschaltung bei Trockenlauf bzw. Wassermangel

Bei Trockenlauf bzw. Wassermangel sorgt die elektronische Pumpensteuerung für eine Abschaltung der Pumpe. Zusätzlich leuchtet die rote Kontrolllampe „Error“ auf. Diese Schutzvorrichtung verhindert eine erneute automatische Einschaltung der Pumpe. Zur Wiederherstellung des Betriebs muss die Taste „Start Pump“ der elektronischen Pumpensteuerung betätigt werden. Beseitigen Sie zuvor unbedingt die Ursache des Trockenlaufs.

8.4. Einstellung des Einschaltendrucks



Die Änderung des voreingestellten Einschaltendrucks darf nur durch Fachpersonal vorgenommen werden.

Der Einschaltendruck ist auf 1,5 bar voreingestellt. Erfahrungsgemäß erweist sich dieser Wert für die meisten Installationen als ideal. Sollte eine Änderung dieser Einstellung erforderlich sein, wenden Sie sich bitte an Ihren Installations- oder Elektrofachbetrieb.

Beachten Sie dabei bitte, dass eine Veränderung lediglich den Einschaltendruck der Pumpe beeinflusst und zu keiner Druckerhöhung im Leitungssystem führt.

9. Wartung und Hilfe bei Störfällen



Vor Wartungsarbeiten muss die Pumpe vom Stromnetz getrennt werden. Bei nicht erfolgter Trennung vom Stromnetz besteht u. a. die Gefahr des unbeabsichtigten Startens der Pumpe.



Wir haften nicht für Schäden, die auf unsachgemäßen Reparaturversuchen beruhen. Schäden in Folge unsachgemäßer Reparaturversuche führen zu einem Erlöschen aller Garantieansprüche.

Regelmäßige Wartung und sorgsame Pflege reduzieren die Gefahr möglicher Betriebsstörungen und tragen dazu bei, die Lebensdauer Ihres Gerätes zu verlängern.

Wird die Pumpe längere Zeit nicht benutzt, sollte sie völlig entleert werden, indem die Ablassschraube (10) für Wasser geöffnet wird. Spülen Sie danach die Pumpe mit sauberem Wasser aus. Lassen Sie den Pumpenkörper gut austrocknen, um Schäden durch Korrosion vorzubeugen.

Bei Frost kann in der Pumpe verbliebenes Wasser durch Einfrieren erhebliche Schäden verursachen. Lagern Sie die Pumpe an einem trockenen, frostsicheren Ort.

Überprüfen Sie bei Betriebsstörungen zunächst, ob ein Bedienungsfehler oder eine andere Ursache vorliegt, die nicht auf einen Defekt des Gerätes zurückzuführen ist - wie beispielsweise Stromausfall.

In der folgenden Liste sind einige eventuelle Störungen des Geräts, mögliche Ursachen und Tipps zu deren Behebung genannt. Alle genannten Maßnahmen dürfen nur durchgeführt werden, wenn die Pumpe vom Stromnetz getrennt ist. Falls Sie eine Störung nicht selbst beheben können, wenden Sie sich bitte an den Kundendienst bzw. an Ihre Verkaufsstelle. Weitergehende Reparaturen dürfen nur von Fachpersonal durchgeführt werden. Beachten Sie bitte unbedingt, dass bei Schäden in Folge unsachgemäßer Reparaturversuche alle Garantieansprüche erlöschen und wir für daraus resultierende Schäden nicht haften.

Störung	Mögliche Ursache	Behebung
1. Pumpe fördert keine Flüssigkeit, der Motor läuft nicht.	1. Kein Strom vorhanden. 2. Thermischer Motorschutz hat sich eingeschaltet. 3. Kondensator ist defekt. 4. Motorwelle blockiert. 5. Elektronische Pumpensteuerung defekt. 6. Trockenlaufschutz ist aktiviert (Aufleuchten der roten Kontrolllampe „Error“)	1. Mit einem GS-gerechten Gerät überprüfen, ob Spannung vorhanden ist (Sicherheitshinweise beachten!). Überprüfen, ob der Stecker richtig eingesteckt ist 2. Pumpe vom Stromnetz trennen, System abkühlen lassen, Ursache beheben. 3. An den Kundendienst wenden. 4. Ursache überprüfen und die Pumpe von der Blockierung befreien. 5. An den Kundendienst wenden. 6. Siehe Punkt 4.1.
2. Der Motor läuft, aber die Pumpe fördert keine Flüssigkeit.	1. Das Pumpengehäuse ist nicht mit Flüssigkeit befüllt. 2. Eindringen von Luft in die Ansaugleitung. 3. Ansaughöhe und/oder Förderhöhe zu hoch. 4. Der Höhenunterschied zwischen elektronischer Pumpensteuerung und Entnahmestelle, der gemäß Voreinstellung max. 15 m betragen darf, ist zu groß.	1. Das Pumpengehäuse mit Flüssigkeit befüllen (siehe Abschnitt „Inbetriebnahme“). 2. Überprüfen und sicherstellen, dass: a.) die Ansaugleitung und alle Verbindungen dicht sind. b.) der Eingang der Ansaugleitung inkl. Rückschlagventil in die Förderflüssigkeit eingetaucht ist. c.) das Rückschlagventil mit Ansaugfilter dicht schließt und nicht blockiert ist. d.) entlang der Ansaugleitungen keine Siphons, Knick, Gegengefälle oder Verengungen vorhanden sind. 3. Änderung der Installation, so dass Ansaughöhe und/oder Förderhöhe den max. Wert nicht überschreiten. 4. Einschaltdruck der elektronischen Pumpensteuerung muss erhöht werden. Dies darf nur durch Installations- oder Elektrofachbetrieb erfolgen.
3. Die Pumpe bleibt nach einer kurzen Betriebszeit stehen, weil sich der thermische Motorschutz eingeschaltet hat.	1. Der elektrische Anschluss stimmt nicht mit den Angaben überein, die auf dem Typenschild genannt sind. 2. Festkörper verstopfen die Pumpe oder Ansaugleitung. 3. Flüssigkeit ist zu dickflüssig. 4. Temperatur der Flüssigkeit oder Umgebung ist zu hoch.	1. Mit einem GS-gerechten Gerät die Spannung auf den Leitungen des Anschlusskabels kontrollieren (Sicherheitshinweise beachten!). 2. Verstopfungen entfernen. 3. Pumpe nicht geeignet für diese Flüssigkeit. Gegebenenfalls Flüssigkeit verdünnen. 4. Darauf achten, dass die Temperatur der gepumpten Flüssigkeit und der Umgebung nicht die maximal gestatteten Werte überschreiten.

4. Die Pumpe bleibt stehen, weil der Trockenlaufschutz aktiviert ist (Aufleuchten der roten Kontrolllampe „Error“).	1. Siehe Punkt 2.2.	1. Siehe Punkt 2.2.
5. Die Pumpe schaltet sich zu oft ein und aus.	1. Dauerhafter Verlust sehr geringer Mengen an Flüssigkeit (z.B. tropfender Wasserhahn, undichte Schläuche oder Anschlüsse). 2. Elektronische Pumpensteuerung defekt	1. Beseitigung der undichten Stellen. 2. An den Kundendienst wenden.
6. Die Pumpe schaltet sich nicht aus.	1. Dauerhafter Verlust großer Mengen an Flüssigkeit. 2. Elektronische Pumpensteuerung defekt.	1. Beseitigung der undichten Stellen. 2. An den Kundendienst wenden.
7. Die Pumpe erreicht nicht den gewünschten Druck.	1. Siehe Punkt 2.2. 2. Laufrad abgenutzt.	1. Siehe Punkt 2.2. 2. An den Kundendienst wenden.

10. Garantie

Dieses Gerät wurde nach modernsten Methoden hergestellt und geprüft. Der Verkäufer leistet für einwandfreies Material und fehlerfreie Fertigung Garantie gemäß den gesetzlichen Bestimmungen des jeweiligen Landes, in dem das Gerät gekauft wurde. Die Garantiezeit beginnt mit dem Tag des Kaufs, zu nachfolgenden Bedingungen: Innerhalb der Garantiezeit werden alle Mängel, die auf Material- oder Herstellungsfehler zurückzuführen sind, kostenlos beseitigt. Reklamationen sind unmittelbar nach Feststellung zu melden.

Der Garantieanspruch erlischt bei Eingriffen durch den Käufer oder durch Dritte. Schäden, die durch unsachgemäße Behandlung oder Bedienung, durch falsches Aufstellen oder Aufbewahren, durch unsachgemäßen Anschluss oder Installation sowie durch höhere Gewalt oder sonstige äußere Einflüsse entstehen, fallen nicht unter die Garantieleistungen.

Verschleißteile wie z.B. Laufrad und Gleitringdichtungen sind von der Gewährleistung ausgenommen.

Sämtliche Teile werden mit größter Sorgfalt und unter Verwendung hochwertiger Materialien hergestellt und sind für lange Lebensdauer konzipiert. Der Verschleiß ist jedoch abhängig von der Nutzungsart, der Nutzungsintensität und den Wartungsintervallen. Die Befolgung der Installations- und Wartungshinweise in dieser Gebrauchsanweisung trägt daher entscheidend zu einer hohen Lebensdauer der Verschleißteile bei.

Wir behalten uns vor, bei Reklamationen die defekten Teile auszubessern oder zu ersetzen oder das Gerät auszutauschen. Ausgetauschte Teile gehen in unser Eigentum über.

Schadenersatzansprüche sind ausgeschlossen, soweit sie nicht auf Vorsatz oder grober Fahrlässigkeit des Herstellers beruhen.

Weitergehende Ansprüche bestehen auf Grund der Garantie nicht. Der Garantieanspruch ist vom Käufer durch Vorlage der Kaufquittung nachzuweisen. Diese Garantiezusage ist in dem Land gültig, in welchem das Gerät gekauft wurde.

Besondere Hinweise:

1. Sollte Ihr Gerät nicht mehr richtig funktionieren, überprüfen Sie bitte zunächst, ob ein Bedienungsfehler oder eine Ursache vorliegt, die nicht auf einen Defekt des Gerätes zurückzuführen ist.
2. Falls Sie Ihr defektes Gerät zur Reparatur bringen oder einsenden, fügen Sie bitte auf jeden Fall folgende Unterlagen bei:
 - Kaufquittung.
 - Beschreibung des aufgetretenen Defekts (eine möglichst genaue Beschreibung erleichtert eine zügige Reparatur).
3. Bevor Sie Ihr defektes Gerät zur Reparatur bringen oder einsenden, entfernen Sie bitte alle hinzugefügten Anbauteile, die nicht dem Originalzustand des Gerätes entsprechen. Sollten bei der Rückgabe des Gerätes solche Anbauteile fehlen, übernehmen wir dafür keine Haftung.

11. Bestellung von Ersatzteilen

Für eine Liste der verfügbaren Teile, kontaktieren Sie bitte Ihren revendeur. DIPRA bestrebt, wichtige Ersatzteile (Teile, die tragen kann) für dieses Produkt und in Garantiezeit bieten. Die geplante Laufzeit von fünf Jahren beginnt mit dem Datum der Herstellung, das auf dem Typenschild des Gerätes angegeben ist.

12. Service

Bei Nachfragen nach Garantie oder Fehlfunktionen, wenden Sie sich bitte an Ihren Händler.

Eine Gewährleistung oder Austausch für ein neues Produkt während der Garantiezeit verlängern nicht die ursprüngliche Garantiezeit.



Nur für EU-Länder

Werfen Sie Elektrogeräte nicht in den Hausmüll!

Gemäß Europäischer Richtlinie 2012/19/EU über Elektro- und Elektronik-Altgeräte und Umsetzung in nationales Recht müssen verbrauchte Elektrogeräte getrennt gesammelt und einer umweltgerechten Wiederverwertung zugeführt werden. Bei Fragen wenden Sie sich bitte an ihr örtliches Entsorgungsunternehmen.

Gentile Cliente,
 Complimenti per l'acquisto del Suo nuovo prodotto SPIDO.
 Come ogni nostro prodotto anche questo é concepito sulla base delle ultime conoscenze tecnologiche.
 Fabbricazione e montaggio del macchinario rispondono alle piú moderne tecniche di pompaggio e con l'utilizzo dei piú affidabili componenti elettrici, elettronici e meccanici vengono assicurate al Suo nuovo prodotto un'ottima qualità e una lunga durata.
 Per poter approfittare di tutti i vantaggi tecnici, si prega di leggere attentamente le istruzioni d'uso. In appendice sono presenti illustrazioni esplicative.

Indice

1.	Norme di sicurezza generali.....	1
2.	Campo di applicazione.....	1
3.	Dati tecnici	2
4.	Contenuto della confezione.....	2
5.	Installazione.....	2
6.	Allacciamento elettrico	4
7.	Messa in funzione	4
8.	Funzionamento del comando pompa elettronico.....	5
9.	Manutenzione e suggerimenti in caso di guasto	5
10.	Garanzia	6
11.	Ordinazione di pezzi di ricambio	7
12.	Assistenza.....	7

1. Norme di sicurezza generali

Leggere attentamente le istruzioni e prendere pratica con i dispositivi di comando e con l'utilizzo regolamentare del prodotto. Non si risponde di danni provocati dall'inosservanza di avvertenze e disposizioni contenute in tali istruzioni. Danni provocati da un'inosservanza di avvertenze e disposizioni contenute in tali istruzioni non sono coperti da garanzia. Conservare con cura queste istruzioni e consegnarle insieme al macchinario ad un eventuale possessore successivo.

Il presente dispositivo non deve essere utilizzato da persone che non abbiano familiarità con il contenuto delle presenti istruzioni d'uso.

Il dispositivo non deve essere utilizzata da bambini.

Il dispositivo può essere utilizzata da persone con facoltà fisiche, psichiche e mentali ridotte o che manchino di esperienza e/o conoscenze specifiche in merito al suo uso, solo nel caso in cui siano sorvegliate o abbiano ricevuto un'adeguata formazione in merito all'uso del dispositivo e abbiano compreso i pericoli che possono derivarne.

I bambini non devono giocare con il dispositivo. Il dispositivo e il suo cavo di collegamento devono essere tenuti lontani da bambini.

La pompa non deve essere utilizzata se sono presenti persone in acqua.

La pompa deve essere alimentata mediante un interruttore differenziale (RCD / interruttore FI) corrente di dispersione misurata non superiore a 30 mA.

Se il cavo di collegamento alla rete del dispositivo risulta danneggiato, deve essere sostituito dal produttore o dal suo servizio clienti o da una persona con qualifica analoga per evitare pericoli.

Staccare l'apparecchio dall'alimentazione di corrente e lasciarlo raffreddare prima della pulizia, manutenzione e conservazione.

Proteggere le parti elettriche dall'umidità. Durante la pulizia o il funzionamento non immergerle in acqua o in altri liquidi per evitare una scossa elettrica. Non collocare mai l'apparecchio sotto l'acqua corrente. Rispettare le istruzioni per la „Manutenzione e suggerimenti in caso di guasto“.

Si prega di prestare attenzione alle seguenti indicazioni e avvertenze con i seguenti simboli:



Un'inosservanza di questa avvertenza può essere pericolosa e provocare danni a persone e/o cose.



L'inosservanza di tali istruzioni può essere causa di scariche elettriche con possibili danni a cose e/o persone.

Controllare che il macchinario non abbia subito danni durante il trasporto. In caso di danno informare immediatamente il rivenditore - al piú tardi entro 8 giorni dalla data d'acquisto.

2. Campo di applicazione

Le pompe da giardino SPIDO sono efficientissime elettropompe autoadescanti per il pompaggio di acqua pulita, limpida e leggermente sporca - contenenti impurità di grandezza contenuta entro i limiti massimi indicati nei dati tecnici. Questi prodotti di alta qualità e dalle convincenti prestazioni sono concepiti per le molteplici esigenze di irrigazione, drenaggio, approvvigionamento idrico e trasferimento d'acqua in pressione.

Questi macchinari sono adatti a pompare acque pulite, limpide e leggermente sporche - contenenti impurità di grandezza contenuta entro i limiti massimi indicati nei dati tecnici.

I tipici campi di impiego delle pompe ad intervento automatico sono: approvvigionamento idrico automatico con acqua di processo da pozzi e cisterne; irrigazione automatica di giardini e aiuole e irrigazione a pioggia; riempimento o svuotamento di serbatoi, vasche e laghetti.

Questo apparecchio non è adatto per l'uso in piscine.

Le pompe da giardino SPIDO sono state concepite per uso privato e non per usi industriali o per funzionamento circolare in continuo.



Non utilizzare la pompa in acqua salata, feci, liquidi infiammabili, corrosivi esplosivi e comunque pericolosi. Il liquido pompato non deve superare i limiti massimi e minimi di temperatura indicati.

3. Dati tecnici

Modello	SPIDO K800
Tensione rete/frequenza	230 V ~ 50 Hz
Potenza nominale	800 Watts
Grado di protezione	IPX4
Attacco di aspirazione	30,93 mm (1"), filettatura interna
Attacco di mandata	30,93 mm (1"), filettatura interna
Portata massima (Q_{max}) ¹⁾	3.300 l/h
Pressione massima	4,6 bars
Prevalenza massima (H_{max}) ¹⁾	46 m
Altezza massima di autoadescamento	9 m
Grandezza massima di impurità pompabili	3 mm
Massima pressione di esercizio concessa	6 bars
Minima temperatura ambiente	5° C
Massima temperatura ambiente	40° C
Temperatura minima del liquido pompato	2° C
Temperatura massima del liquido pompato (T_{max})	35° C
Max. numero di accensioni in un'ora	40, regolarmente distribuite
Lunghezza del cavo di alimentazione	1,5 m
Modello del cavo di collegamento	H07RN-F
Peso (netto)	7,1 kg
Livello di potenza sonora garantito (L_{WA}) ²⁾	81 dB
Livello di potenza sonora misurato (L_{WA}) ²⁾	78,7 dB
Livello di pressione acustica (L_{pA}) ²⁾	70,7 dB
Dimensioni (L x P x H)	35 x 18 x 26 cm

- 1) Le prestazioni massime indicate corrispondono alla condizione di attacco di mandata e di aspirazione liberi e non ridotti.
- 2) Secondo la norma EN 12639 della classificazione delle emissioni acustiche. Metodo di misurazione secondo la norma EN ISO 3744.

4. Contenuto della confezione

Nella confezione è incluso:

N. 1 pompa con cavo di alimentazione, N. 1 manuale d'uso. Controllare l'integrità della confezione. Ulteriori accessori sono disponibili su richiesta (vedi i capitoli „Installazione“, „Automazione con accessori speciali“ e „Ordine pezzi di ricambio“).

Se possibile conservare l'imballaggio fino alla scadenza della garanzia. Smaltire il materiale dell'imballaggio nel rispetto dell'ambiente.

5. Installazione

5.1. Installazione: indicazioni generali



Durante il processo di installazione assicurarsi che il macchinario non sia collegato alla corrente elettrica.



Posizionare la pompa in un luogo asciutto, la cui temperatura non superi comunque i 40 °C e non sia inferiore a 5 °C. La pompa e tutti i punti di raccordo delle tubature devono essere protetti dal gelo e dagli agenti atmosferici.



Durante l'installazione del macchinario assicurarsi che il motore sia sufficientemente ventilato.

Fase 1 (Step 1): Posizionare la pompa con l'impugnatura verso l'alto su un piano d'appoggio rigido e non scivoloso.

Fase 2 (Step 2): Durante il montaggio seguente, la freccia che si trova sul comando elettronico deve essere rivolta in verticale verso l'alto. Montare il tappo a vite (19) insieme al comando pompa elettronico sull'attacco di mandata (5). Controllare che la guarnizione sia posizionata in modo corretto. Avvitare a mano il tappo a vite in senso orario bene a fondo.

Fase 3 (Step 3): Il montaggio della pompa ad intervento automatico é concluso.

Tutti le condutture di collegamento devono essere assolutamente ermetiche; in caso contrario le prestazioni della pompa verrebbero compromesse e potrebbero conseguire danni notevoli. Stagnare quindi tra loro le parti filettate delle condutture e il collegamento con la pompa con nastro di PTFE. Solo l'utilizzo di materiale isolante come il nastro di PTFE, assicura che il montaggio sia a tenuta d'aria.

Evitare di avvitare le parti tra loro con forza eccessiva o forzature che potrebbero provocare danni.

Durante la posa delle condutture di collegamento prestare attenzione che nessun peso, oscillazione o tensione agiscano sulla pompa. Le condutture di collegamento inoltre non devono presentare alcuna piega o inclinazione. Si prega di prestare attenzione anche a tutte le illustrazioni esplicative collocate in appendice al termine delle istruzioni d'uso. I numeri e le altre indicazioni tra parentesi contenuti nelle esposizioni che seguono si riferiscono alle sopraddette illustrazioni.

5.2. Installazione delle condutture di aspirazione



A capo delle condutture di aspirazione devono essere disposti una valvola antiriflusso con un filtro di aspirazione.

Utilizzare una condotta di aspirazione (2), dello stesso diametro dell'attacco di aspirazione (1) della pompa. In caso di un'altezza massima di adescamento (HA) superiore a 4 m, é consigliato tuttavia l'utilizzo di un diametro 25 % piú grande - con i riduttori adatti per gli attacchi.

L'entrata della condotta di aspirazione deve essere provvista di una valvola antiriflusso (3) con un filtro di aspirazione (4). Il filtro trattiene eventuali impuritá presenti nell'acqua che possono intasare o danneggiare la pompa o il sistema di trasmissione. La valvola antiriflusso impedisce l'abbassamento di pressione dopo lo spegnimento della pompa. Inoltre facilita lo spurgo dell'aria attraverso il riempimento d'acqua. La valvola antiriflusso e il filtro di aspirazione - quindi l'entrata della condotta di aspirazione - deve trovarsi almeno 0,3 m sotto la superficie del liquido da pompare (HI). Questo impedisce che venga aspirate dell'aria. Accertarsi inoltre di una debita distanza tra condotta di aspirazione e terreno, riva di torrenti, fiumi, laghetti ecc. onde evitare l'aspirazione di pietre, piante ecc.

5.3. Installazione della condotta forzata o di mandata

La condotta forzata (11) trasporta il liquido che deve essere convogliato dalla pompa al punto di prelievo. Per evitare dispersione di corrente é consigliabile l'uso di una condotta forzata che abbia almeno lo stesso diametro dell'attacco di mandata della pompa (5). Subito dopo l'uscita della pompa, si dovrebbero fornire la condotta forzata di una valvola antiriflusso (6) per proteggere la pompa da danni provocati da sbalzi di pressione. Per facilitare i lavori di manutenzione si consiglia inoltre l'installazione di una valvola di bloccaggio (7) dietro alla pompa e alla valvola antiriflusso grazie alla quale, in caso di smontaggio della pompa, la condotta forzata non si svuota.

5.4. Installazione fissa



Per l'installazione fissa, durante l'allacciamento elettrico, controllare attentamente che la spina sia ben visibile e a portata di mano.

Per l'installazione fissa, la pompa deve essere fissata su un piano d'appoggio stabile. Onde evitare oscillazioni si consiglia di porre materiale antivibrazione - per esempio uno strato di gomma - tra la pompa e il piano d'appoggio.

5.5. Impiego delle pompe nei laghetti da giardino e similari



É consentito l'installazione delle pompe nei laghetti da giardino e simili solo se nessun individuo entra a contatto con l'acqua.

In caso di installazione in laghetti da giardino o simili la pompa deve essere dotata di un interruttore automatico di sicurezza (FI) con corrente nominale di dispersione ≤ 30 mA, conformemente a quanto disposto dal DIN VDE 0100-702 e 0100-738. Si prega di informarsi presso un elettricista se la pompa in questione gode di tali caratteristiche.

L'installazione in certi ambienti é fundamentalmente permessa solo se la pompa viene posta stabilmente e senza rischio di allagamento e di caduta accidentale ad una distanza di almeno due metri dal bordo dell'acqua. A questo scopo sulla pompa sono stati previsti dei punti di fissaggio per ancorarla stabilmente al piano d'appoggio (vedere il capitolo „Installazione fissa“).

6. Allacciamento elettrico

Il macchinario é fornito di un cavo di alimentazione e una presa. Cavo di alimentazione e presa possono essere sostituiti solo da personale qualificato per evitare minacce di pericolo. Non trasportare la pompa per il cavo e non utilizzarla per tirare la spina dalla presa di corrente. Proteggere spina e cavo di alimentazione dal calore, olio, e spigoli vivi.



I valori indicati nei sopraccitati dati tecnici devono essere conformi alla tensione elettrica a disposizione. Il responsabile dell'installazione dovr  accertarsi che l'impianto elettrico sia dotato di un collegamento a terra conforme alle normative vigenti.



L'allacciamento elettrico deve essere dotato di un interruttore differenziale ad alta sensibilit : $\Delta = 30$ mA (DIN VDE 0100-739).



I cavi di prolungamento non devono avere una sezione inferiore ai cavi in gomma di tipo H07RN-F (3 x 1,0 mm²) conformemente a VDE. La spina e gli allacci devono essere protetti da spruzzi d'acqua.

7. Messa in funzione

Si prega di prestare attenzione anche alle illustrazioni collocate in appendice al termine di queste istruzioni. I numeri e altre indicazioni tra parentesi che si trovano nelle spiegazioni successive si riferiscono alle sopraddette illustrazioni.



Quando il macchinario viene messo in funzione per la prima volta ci si deve assolutamente accertare che anche per le pompe autoadescenti, il serbatoio della pompa sia completamente sfiatato - quindi riempito d'acqua, altrimenti la pompa non aspira l'acqua da convogliare.   vivamente consigliato, ma non strettamente necessario, togliere l'aria anche dalle tubature di aspirazione - cioe' riempirle d'acqua.



La pompa deve essere usata esclusivamente come descritto sulla targhetta.



Il funzionamento a secco - pompa in attivita' senza trasporto d'acqua - deve essere evitato poich  la mancanza d'acqua porta ad un surriscaldamento della pompa. Questo puo' provocare danni notevoli al macchinario. Inoltre la presenza di acqua molto calda nel sistema puo' provocare pericolose ebollizioni. Staccare la spina di corrente della pompa surriscaldata e lasciare raffreddare il sistema.



Evitare che la pompa prenda umidita' (per esempio durante l'irrigazione a pioggia). Non lasciare la pompa sotto la pioggia. Prestare attenzione che la pompa non si trovi sotto a rubinetti o attacchi gogiolanti. Non usare la pompa in acqua o in ambienti umidi. Assicurarsi che pompa e collegamenti elettrici tra spine e prese si trovino al sicuro da allagamenti.



Non azionare la pompa se l'afflusso di liquido   stato bloccato.



É assolutamente vietato introdurre le mani nell'apertura della pompa quando il macchinario é collegato alla corrente elettrica.

Ogni volta che il macchinario é in funzione assicurarsi perfettamente che la pompa sia posta stabilmente. Il macchinario deve poggiare su una superficie piana in posizione verticale.

Prima di ogni utilizzo controllare la pompa, in particolare i cavi di alimentazione e le spine. Accertarsi che le viti non siano allentate e che gli tutti attacchi e allacciamenti siano in condizioni perfette. Una pompa danneggiata non deve essere utilizzata. In caso d guasto la pompa deve essere controllata da personale qualificato.

Prima che il macchinario venga messo in funzione per la prima volta, il serbatoio della pompa (8) deve essere completamente sfiatato. Riempire quindi completamente d'acqua il serbatoio della pompa (8) attraverso l'apposito bocchettone (9). Controllare che non si verifichino perdite da infiltrazione. Richiudere l'apertura in modo ermetico. É vivamente consigliato sfiatare anche la condotta di aspirazione (2) - riempiendola quindi d'acqua. Le elettropompe della serie pompe ad intervento automatico SPIDO sono autoadescenti e possono essere messe in servizio anche quando l'acqua é presente solamente nel serbatoio. In questo caso la pompa richiederá un pó di tempo prima che la funzione di aspirazione del liquido da pompare si regolarizzi. Inoltre puó essere possibile dover riempire piu' volte il serbatoio della pompa. Questo dipende dalla lunghezza e dal diametro della condotta di aspirazione. Dopo l'operazione di riempimento aprire i dispositivi di blocco presenti nella condotta forzata (7), per esempio un rubinetto, affinché durante l'aspirazione l'aria venga eliminata.

Alla prima messa in funzione é possibile, in determinate condizioni, che il comando pompa elettronico si spenga e che si illumini la luce rossa „Error” di controllo. Di solito la causa consiste nel fatto che al primo pompaggio si trova troppa aria nel sistema e che si attivi il dispositivo di protezione contro il funzionamento a secco. In questo caso si preme il tasto „Start Pump” sul comando pompa elettronico per riattivare il macchinario (vedi capoverso „Funzionamento del comando pompa elettronico”). Questo probabilmente dovrá essere ripetuto piu' volte prima che il processo iniziale di aspirazione sia terminato e che il sistema sia sfiatato. Prima di ogni attivazione del tasto di avvio assicurarsi che l'arresto non sia provocato da altre cause che devono assolutamente essere eliminate prima di ogni riavvio.

Se la pompa rimane inutilizzata per molto tempo, tale procedura deve essere ripetuta come appena descritto.

Le elettropompe della serie pompe ad intervento automatico SPIDO dispongono di un dispositivo termico di sicurezza del motore integrato. In caso di sovraccaricamento il motore si spegne automaticamente per ripartire a raffreddamento completato. Le cause possibili e le relative soluzioni sono descritte nel capoverso “Manutenzione e suggerimenti in caso di guasto”.

8. Funzionamento del comando pompa elettronico

8.1. Indicazioni generali

Il comando pompa elettronico dipende dalla pressione e dalla portata d'acqua. Esso agisce sulla coordinazione dell'attivazione e arresto della pompa al momento dell'apertura e chiusura del rubinetto dell'acqua o di un altro scarico. D'altra parte, grazie al comando pompa elettronico, si verifica l'arresto automatico della pompa in caso di funzionamento a secco o in assenza d'acqua, quando cioé la quantità di acqua da pompare é nulla o insufficiente. In questo modo vengono evitati danni alla pompa che possono verificarsi in seguito surriscaldamento.

8.2. Funzionamento

Aperto un rubinetto dell'acqua o un altro scarico, si verifica un calo di pressione nelle condutture. Se viene raggiunta la pressione di attivazione selezionata, il comando pompa elettronico attiva la pompa. Dopo la chiusura del rubinetto, la pompa continua a funzionare fino a che la pressione nel sistema non sale piu', dopo di che si disattiva. Il sistema di conduzione é quindi sottoposto alla massima pressione della pompa.

8.3. Arresto in caso di funzionamento a secco

In caso di funzionamento a secco a causa di mancanza od insufficienza d'acqua, il comando pompa elettronico provvede all'arresto della pompa. Inoltre si accende la luce rossa di controllo „Error”. Questo dispositivo di sicurezza evita una nuova riattivazione automatica della pompa. Per la rimessa in funzione si deve premere il tasto „Start Pump” del sistema pompa elettronico, solo successivamente alla rimozione della causa del funzionamento a secco.

8.4. Regolazione della pressione di attivazione



La modifica del valore della pressione di attivazione selezionato, puo avvenire solo ad opera di personale specializzato.

La pressione di attivazione é regolata a 1,5 bar. In base all'esperienza questo valore é considerato ideale per quasi tutte le installazioni. In caso di modifica di tale regolazione, si prega di rivolgersi a personale specializzato. Si consideri che un cambiamento comporta solo la pressione di attivazione della pompa e nessuna pressurizzazione nel sistema di conduzione.

9. Manutenzione e suggerimenti in caso di guasto



Prima di ogni intervento di manutenzione la pompa deve essere staccata dalla rete di corrente elettrica. In caso contrario sussiste - anche - il pericolo di un' involontaria accensione della pompa.



Non si risponde di guasti provocati da tentativi di riparazioni inappropriate, che implicano la cessazione di ogni diritto di garanzia.

Una regolare manutenzione e un'attenta cura riducono il pericolo di possibili guasti e favoriscono l'aumento della durata nel tempo del macchinario.

Se la pompa non viene utilizzata per molto tempo, deve venire completamente svuotata svitando l'apertura di spurgo (10). Risciacquare quindi la pompa con acqua pulita. Far asciugare completamente il corpo pompa per evitare danni provocati dalla corrosione.

In caso di gelo l'acqua gelata rimasta nella pompa può provocare danni notevoli. Porre la pompa in un luogo asciutto riparato dal gelo.

In caso di malfunzionamento accertarsi prima di tutto se la causa deriva da un uso non corretto del macchinario, dalla mancanza di corrente, o da altri fattori che non siano da ricondurre a difetti del macchinario stesso.

Nello schema seguente sono illustrati eventuali malfunzionamenti e guasti del macchinario, le relative cause possibili e i suggerimenti per eliminarle. Ogni intervento indicato deve avvenire soltanto quando la pompa è staccata dalla rete di corrente elettrica. Se non si è in grado di risolvere il problema, si prega di rivolgersi all'assistenza clienti o al rivenditore di fiducia. Riparazioni successive sono da affidare soltanto a personale specializzato. Attenzione! non si risponde in caso di danni provocati da riparazioni inappropriate e in tal caso cessa automaticamente ogni diritto di garanzia.

GUASTO	CAUSE POSSIBILI	RIMOZIONE
1. La pompa non pompa liquido. Il motore non funziona.	<ol style="list-style-type: none"> 1. Mancanza di corrente. 2. Attivazione del sistema di protezione termica del motore. 3. Il condensatore è guasto. 4. Albero motore bloccato. 5. Comando pompa elettronico guasto. 6. Dispositivo di sicurezza contro il funzionamento a secco attivato (si accende la luce rossa di controllo "Error"). 	<ol style="list-style-type: none"> 1. Con un apparecchio dotato di marchio GS controllare se c'è tensione (osservare le misure di sicurezza!) e se la spina è ben inserita. 2. Staccare la pompa dalla rete di corrente elettrica e lasciare raffreddare il sistema. Eliminare il guasto. 3. Rivolgersi all'assistenza clienti. 4. Verificare la causa e liberare la pompa dal bloccaggio. 5. Rivolgersi all'assistenza clienti. 6. Vedi punto 4.1.
2. Il motore funziona ma la pompa non convoglia liquido.	<ol style="list-style-type: none"> 1. Il serbatoio della pompa non è riempito di liquido. 2. Infiltrazioni d'aria nella condotta di aspirazione. 3. Altezza di adescamento e/o prevalenza troppo alta. 4. La diversità di altezza tra comando pompa elettronico e punto di prelievo, che secondo regolazione può essere al massimo di 15 m, è troppo elevata. 	<ol style="list-style-type: none"> 1. Riempire il serbatoio della pompa di liquido (vedi capoverso „Messa in funzione“). 2. Controllare ed accertarsi che: <ol style="list-style-type: none"> a.) la condotta di aspirazione e tutti i raccordi non presentino perdite. b.) l'apertura della condotta di aspirazione e la valvola antiriflusso siano immerse nel liquido di convogliamento. c.) la valvola antiriflusso si raccordi ermeticamente con il filtro di aspirazione e che non sia bloccata. d.) lungo la condotta di aspirazione non siano presenti sifoni, pieghe, inclinazioni o restringimenti. 3. Modificare il montaggio in modo che l'altezza di adescamento e/o la prevalenza non superino i valori massimi. 4. La pressione di attivazione del comando pompa elettronico deve essere aumentata. A tal proposito rivolgersi solo a personale specializzato.
3. La pompa si spegne dopo un breve tempo di attività per l'entrata in funzione della protezione termica del motore.	<ol style="list-style-type: none"> 1. L'allacciamento elettrico non corrisponde ai valori richiesti illustrati sulla targhetta del macchinario. 2. Impurità bloccano la pompa o la condotta di aspirazione. 3. Il liquido è troppo denso. 4. La temperatura del liquido o dell'ambiente circostante è troppo alta. 	<ol style="list-style-type: none"> 1. Con un apparecchio dotato di marchio GS controllare la tensione sui conduttori del cavo di alimentazione (osservare le misure di sicurezza!). 2. Eliminare le otturazioni. 3. La pompa non è adatta per questo tipo di liquido. Di conseguenza diluire il liquido. 4. Prestare attenzione che la temperatura del liquido pompato e dell'ambiente circostante non superi i valori massimi consentiti.

4. Dispositivo di sicurezza contro il funzionamento a secco attivato (si accende la luce rossa di controllo "Error").	1. Vedi punto 2.2.	1. Vedi punto 2.2.
5. La pompa si accende e si spegne troppo frequentemente.	1. Perdita costante di minime quantità di liquido (per esempio rubinetto gocciolante, attacchi o tubi non ermetici). 2. Comando pompa elettronico guasto.	1. Eliminazione delle parti non ermetiche. 2. Rivolgersi all'assistenza clienti.
6. La pompa non si spegne.	1. Perdita costante di notevoli quantità di acqua. 2. Comando pompa elettronico guasto.	1. Eliminazione della perdita. 2. Rivolgersi all'assistenza clienti.
7. La pompa non raggiunge la pressione desiderata.	1. Vedi punto 2.2. 2. Girante logoro.	1. Vedi punto 2.2. 2. Rivolgersi all'assistenza clienti.

11. Garanzia

Questo macchinario è stato realizzato e controllato con i metodi più moderni. Il venditore garantisce materiali perfetti e rifiniture senza difetti secondo le disposizioni di legge dei Paesi in cui il macchinario è stato acquistato. Il periodo di garanzia inizia con la data d'acquisto alle seguenti condizioni:

Entro il periodo di garanzia ogni difetto da ricondursi ad imperfezioni di materiali o di produzione viene eliminato gratuitamente. Si prega di comunicare i reclami al momento dell'accertamento.

Il diritto di garanzia si annulla al momento di interventi sul macchinario da parte del cliente o di terzi. Danni causati da un uso scorretto, da un posizionamento o custodia inadatti, da attacchi o installazioni impropri, da interventi violenti o da altri fattori influenti esterni non sono coperti dalle nostre prestazioni di garanzia. Componenti soggetti ad usura come per esempio girante e premistoppa rotativo non sono coperti da garanzia. Tutti i componenti vengono prodotti con grande cura utilizzando materiali di alta qualità e sono concepiti per una lunga durata nel tempo. L'usura dipende comunque dal modo e intensità di utilizzo e dalla frequenza di manutenzione. L'osservanza delle indicazioni di installazione e manutenzione di queste istruzioni d'uso contribuiscono considerevolmente ad una lunga durata nel tempo delle parti soggette ad usura.

Ci riserviamo, in caso di reclami, di riparare o sostituire i componenti o di sostituire il macchinario. I componenti sostituiti diventano di nostra proprietà.

I diritti di risarcimento di danni sono esclusi finché questi non sono da attribuire ad intenzioni o evidente negligenza del produttore.

Ulteriori ricorsi di garanzia non vengono contemplati. Il diritto di garanzia è da dimostrare presentando la ricevuta di acquisto. Questa conferma di garanzia è valida nel paese di acquisto del macchinario.

Indicazioni particolari:

1. Se il macchinario non dovesse più funzionare bene, controllare per prima cosa se la causa è da attribuire ad un uso scorretto e non ad un difetto del macchinario.
2. In caso che il macchinario difettoso debba essere portato o spedito in riparazione allegare quanto segue:
 - ricevuta di acquisto
 - descrizione del guasto riscontrato (una descrizione il più precisa possibile facilita una veloce riparazione).
3. Prima di portare o spedire il macchinario in riparazione, si prega di smontare i componenti aggiunti che non appartengono alla situazione originale dello stesso. Non si risponde di eventuale mancata restituzione di tali componenti al momento della riconsegna del macchinario.

11. Ordinazione di pezzi di ricambio

Per un elenco di parti disponibili, si prega di contattare il revendeur. DIPRA si sforza di fornire i pezzi di ricambio (parti che possono indossare) per questo prodotto e nel periodo di garanzia. La durata prevista di cinque anni dalla data di produzione, che compare sulla targa di esso.

12. Assistenza

Se la domanda di una garanzia o di malfunzionamenti, si prega di contattare il rivenditore. Una garanzia o cambio di un nuovo prodotto durante il periodo di garanzia non estende il periodo di garanzia originale.



Solo per i paesi CE

Non gettare gli apparecchi elettrici tra i rifiuti domestici!

Conformemente alla Direttiva Europea 2012/19/EU (sui rifiuti di apparecchiature elettriche ed elettroniche) e all'attuazione del recepimento della stessa nel diritto nazionale, gli apparecchi elettrici usati devono essere raccolti separatamente e reimpiegati in modo ecologicamente corretto. Per ulteriori informazioni rivolgersi all'azienda di smaltimento locale.

Estimados clientes,

¡Felicitaciones por la compra de este nuevo dispositivo de SPIDO

Al igual que todos nuestros productos, este producto ha sido elaborado a base de los últimos conocimientos técnicos. La fabricación y el montaje del dispositivo han sido hechos a base de la más reciente tecnología, y con la utilización de piezas confiables eléctricas y electrónicas respectivamente y de componentes mecánicos, de modo que están garantizados una alta calidad y una larga duración de función de su nuevo producto.

Para aprovechar todas las ventajas técnicas, lea por favor cuidadosamente las instrucciones de uso. Imágenes ilustradas se encuentran en un anexo al final del manual de instrucciones.

Esperamos que disfrute de su nuevo dispositivo.

Índice

1.	Instrucciones generales de seguridad	1
2.	Área operativa.....	1
3.	Datos técnicos	2
4.	Volumen de suministro.....	2
5.	Instalación.....	2
6.	Conexión eléctrica	4
7.	Puesta en marcha.....	4
8.	Funcionamiento electrónico de la bomba.....	5
9.	Mantenimiento y asistencia en casos de avería.....	5
10.	Garantía	6
11.	Pedido de piezas de repuesto.....	7
12.	Servicio	7

1. Instrucciones generales de seguridad

Lea cuidadosamente este manual de instrucciones para familiarizarse con el uso adecuado de este producto.

No somos responsables por los daños ocasionados como consecuencia del incumplimiento de las instrucciones y requisitos de este manual de instrucciones. Los daños que resulten del incumplimiento de las instrucciones y los requisitos de este manual de instrucciones no están cubiertos por la garantía. Guarde este manual de instrucciones y adjúntelas en caso de transmisión del dispositivo.

No se autoriza el uso de este aparato a aquellas personas que no estén familiarizadas con el contenido de estas instrucciones de uso.

Este aparato puede ser utilizado por niños a partir de 8 años de edad así como por personas con discapacidades físicas, mentales o sensoriales o bien falta de

Se prohíbe a los niños el empleo de el aparato.

El aparato puede ser utilizada por personas con capacidades físicas, mentales o sensoriales disminuidas o con falta de experiencia y/o conocimientos bajo supervisión o tras haber sido instruidos con antelación sobre la utilización segura del aparato y haber entendido los peligros resultantes de su uso.

No se autoriza que los niños jueguen con el aparato. Se debe alejar a los niños tanto del aparato como del cable de conexión.

No se autoriza el uso de la bomba si hay personas dentro del agua.

La bomba deberá dotarse de un interruptor diferencial (interruptor/disyuntor RCD) con una corriente residual nominal menor de 30 mA.

Si el cable de conexión de red de este aparato resulta dañado, deberá ser reemplazado por el fabricante o su servicio técnico o bien por una persona igualmente cualificada a fin de evitar riesgos.

Desconecte el aparato de la alimentación eléctrica y deje que se enfríe antes de realizar la limpieza, el mantenimiento y el almacenamiento.

Proteja las piezas eléctricas contra humedad, y no las sumerja nunca en agua o en otros líquidos durante la limpieza o el funcionamiento, para evitar descargas eléctricas. No ponga el aparato nunca debajo del grifo de agua. Respete las instrucciones de „Mantenimiento y asistencia en casos de avería“.

Consejos e instrucciones con los siguientes símbolos han de ser observados.



En caso de no respetar esta instrucción correrá el riesgo de lesiones o daños personales.



Si no se cumplen estas instrucciones existe el peligro de un choque eléctrico que puede dañar a las personas y/o el equipo.

Compruebe si el dispositivo muestra daños de transporte. En caso de daños, el minorista debe ser informado inmediatamente - pero a más tardar dentro de 8 días a partir de la fecha de compra.

2. Área operativa

Bombas para el jardín de SPIDO son bombas eléctricas muy eficientes y autoaspirantes para el bombeo de agua limpia, clara o contaminada moderadamente, que contiene partículas sólidas hasta el tamaño máximo mencionado en los datos técnicos. Estos productos de alta calidad con sus convincentes datos de rendimiento se han desarrollado para una variedad de fines de riego, drenaje, bombeo de agua así como la transmisión de agua con presión.

Los dispositivos son adecuados para el bombeo de agua limpia, clara o contaminada moderadamente, que contiene partículas sólidas hasta el tamaño máximo mencionado en los datos técnicos.

Las típicas áreas de aplicación de bombas automáticas de superficie son: abastecimiento automático de agua doméstica con agua industrial procedente de pozos y cisternas; riego automático de jardines y planteles, así como riego por aspensión; relleno o vacío de depósitos, balsas y estanques.

Las bombas para el jardín de SPIDO fueron desarrolladas para el uso privado y no para fines industriales o para servicio continuo.



La bomba no es adecuada para el bombeo de agua salada, materias fecales o líquidos inflamables, cáusticos o explosivos u otros líquidos peligrosos. El líquido bombeado no debe pasar la temperatura máxima o quedar debajo de la temperatura mínima mencionadas en los datos técnicos.

3. Datos técnicos

Modelo	SPIDO K800
Tensión / Frecuencia	230 V ~ 50 Hz
Potencia nominal	800 vatios
Tipo de protección	IPX4
Conexión de la aspiración	30,93 mm (1"), rosca interior
Conexión de la presión	30,93 mm (1"), rosca interior
Cantidad máxima (Q_{max}) ¹⁾	3.300 l/h
Presión máxima	4,6 bars
Altura máxima de extracción (H_{max}) ¹⁾	46 m
Altura máxima de aspiración	9 m
Tamaño máximo de las partículas sólidas bombeadas	3 mm
Presión máxima del dispositivo	6 bars
Temperatura mínima del ambiente exterior	5° C
Temperatura máxima del ambiente exterior	40° C
Temperatura mínima del líquido bombeado	2° C
Temperatura máxima del líquido bombeado (T_{max})	35° C
Frecuencia máxima de arranque en una hora	40, repartida uniformemente
Longitud del cable de conexión	1,5 m
Modelo del cable	H07RN-F
Peso (neto)	7,1 kg
Nivel de potencia acústica garantizado (L_{WA}) ²⁾	81 dB
Nivel de potencia acústica medido (L_{WA}) ²⁾	78,7 dB
Nivel de presión acústica (L_{pA}) ²⁾	70,7 dB
Dimensiones (L x P x A)	35 x 18 x 26 cm

1) Los rendimientos mínimos indicados se determinaron con una entrada y salida libres sin reducción.

2) Los valores de emisiones de ruidos alcanzados están conforme la norma EN 12639, según el método de medida EN ISO 3744.

4. Volumen de suministro

El volumen de suministro de este producto incluye:

Una bomba con cable de conexión, las instrucciones de servicio. Compruebe la integridad del suministro. En dependencia de la finalidad de empleo puede ser que se requieran otros accesorios (véase capítulo "Instalación", "Automatización con accesorios especiales" y "Pedido de piezas de recambio").

Guardé el embalaje hasta el final del plazo de garantía, si fuera posible. Deseche los materiales del embalaje de acuerdo a las disposiciones de la protección del medio ambiente.

5. Instalación

5.1. Instrucciones generales para la instalación



El dispositivo no debe estar conectado a la red durante la instalación.



La bomba debe ser posicionada en un lugar seco por lo cual la temperatura ambiental no deberá exceder los 40° C y no debe quedar debajo de 5° C. La bomba y todo el sistema de conexión deben ser protegidos de las heladas e influencias del tiempo.

Paso 1 (Step 1): Posicionen el dispositivo con la manilla hacia arriba en terreno sólido y antideslizante.
 Paso 2 (Step 2): Al montar el dispositivo posteriormente, la flecha, que se encuentra en la regulación electrónica de la bomba, debe mostrar verticalmente hacia arriba. Ponga la tuerca tapón (19) junto con la regulación electrónica de la bomba en la conexión de la presión (5) de la bomba. Ponga atención que la junta se haya puesto correctamente. Aprete a mano la tuerca tapón en el sentido de las agujas del reloj.
 Paso 3 (Step 3): El montaje de la bomba automática de superficie está concluido con esto.



Al instalar el dispositivo, se deberá garantizar que el motor esté suficientemente ventilado.

Todos los tubos deben estar absolutamente impermeables, ya que fugas afectan el rendimiento de la bomba y pueden traer daños graves. Por esto estanque en todo caso las partes roscadas de los tubos entre sí y las conexiones con la bomba con cinta de teflón. Sólo el uso de material de cierre, tales como cinta de teflón asegura que el montaje se haga hermético.

Evite atornillamientos forzosos ya que pueden causar deterioros.

Asegúrese que al colocar los tubos ningún peso y vibraciones o tensiones actúen sobre la bomba. Igualmente los tubos no deben estar plegados o que tengan contrapendiente.

Por favor tomen nota de las ilustraciones, que se encuentran adjuntas al final del manual de instrucciones. Los números y otros datos que se encuentran entre paréntesis en las indicaciones posteriores se refieren a estas ilustraciones.

5.2. Instalación del tubo de aspiración



La apertura del tubo de aspiración debe disponer de una válvula de retención con filtro de aspiración.

Utilice un tubo de aspiración (2), que tenga el mismo diámetro de la conexión de aspiración (1) de la bomba. En caso de una altura máxima de aspiración (HA) de más de 4 m se recomienda la utilización de un tubo de aspiración que sea 25 % de diámetro más grande - con las correspondientes piezas de estrechamiento de las conexiones.

La abertura del tubo de aspiración debe disponer de una válvula de retención (3) con filtro de aspiración (4). El filtro retiene las partículas gruesas de suciedad que se encuentren en el agua, por la cual la bomba o el sistema de tubos podría ser dañado o obstruido. La válvula de retención impide un escape de presión después de desconectar la bomba. Fuera de eso simplifica la purga de aire del tubo de aspiración por medio del envase de agua. La válvula de retención con filtro de aspiración - o sea la abertura del tubo de aspiración - debe encontrarse por mínimo 0,3 m debajo de la superficie del líquido a bombear (HI). Esto impide que se aspire aire. Así mismo hay que tomar atención de tener un espacio suficiente del tubo de aspiración al terreno y a las orillas de riachuelos, ríos, estanques, etc., para evitar la succión de piedras, plantas, etc.

5.3. Instalación del tubo de presión

El tubo de presión (11) transporta el líquido, que debe ser extraído de la bomba hasta el punto de toma. Para evitar pérdidas de la corriente se recomienda la utilización de un tubo de presión que tenga como mínimo el mismo diámetro como la conexión de la presión (5) de la bomba. Equipe el tubo de presión con una válvula de retención (6) inmediatamente después de la salida de la bomba, para evitar deterioros ocasionados por golpes de arriete.

Para facilitar los trabajos de mantenimiento se recomienda además la instalación de una válvula de cierre (7) detrás de la bomba y de la válvula de retención. Esto tiene la ventaja, de que en caso de demontaje de la bomba se evite que se vacíe el tubo de presión por el cierre de la válvula de cierre.

5.4. Instalación fija



En caso de instalaciones fijas hay que prestar atención que para la conexión eléctrica el enchufe sea bien accesible y visible.

5.5. Uso de la bomba en estanques de jardín y locales similares



El uso de la bomba sólo está permitido en estanques de jardín y locales similares cuando ninguna persona entre en contacto con el agua.

Para utilizar la bomba en estanques de jardín o locales similares se debe operar con un interruptor diferencial (disyuntor) con una corriente de fuga nominal ≤ 30 mA. Por favor consulte a su electricista, si estos requerimientos están cumplidos.

El empleo en estos lugares está principalmente permitido, si la bomba está posicionada estable y protegida de inundaciones en una distancia mínima de dos metros de la orilla de las aguas y protegida por un soporte estable para minimizar el peligro de caída al agua. Para esto hay que entornillar el dispositivo en los puntos de fijación previstos con el subsuelo (véase capítulo "Instalación fija").

6. Conexión eléctrica

El dispositivo dispone de un cable para la conexión de la red con enchufe. Cable y enchufe solo pueden ser cambiados por personal adecuado para evitar peligros. No cargue la bomba por el cable y no lo utilice para sacar el enchufe de la toma de corriente. Proteja el cable y el enchufe de calor, aceite y bordes afilados.



Los valores mencionados en los datos técnicos deben corresponder con la tensión existente. La persona responsable de la instalación tiene que garantizar que la conexión eléctrica tenga la puesta a tierra correspondiente a las normas.



La conexión eléctrica debe estar equipada con un disyuntor diferencial de alta sensibilidad (FI-interruptor) : $\Delta = 30$ mA (DIN VDE 0100-739).



La sección transversal de los cables de prolongación no debe ser inferior que las mangueras de goma con el marcado H07RN-F (3 x 1,0 mm²). Las clavijas de red y los acoplamientos tienen que estar protegidos contra salpicaduras de agua.

7. Puesta en marcha



A la primera puesta en marcha hay que prestar atención categóricamente que en las bombas de aspiración automática la cápsula de la bomba esté completamente a descarga – o sea que esté rellena de agua. En caso de no haber realizado la descarga, la bomba no podrá aspirar el líquido bombeado. Es muy recomendable, pero no urgente, descargar además, o sea rellenar de agua el tubo de aspiración.



La bomba solo puede ser utilizada en el rango de potencia que está indicado en la placa de identificación.



El funcionamiento en seco - marcha de la bomba sin bombear agua - debe ser evitado, ya que la escasez de agua provoca el sobrecalentamiento de la bomba. Esto puede ocasionar considerables daños en el dispositivo. Además de esto, se encontrará agua muy caliente en el sistema, y eso plantea el peligro de escaldaduras. En caso de una bomba sobrecalentada, desconecte el enchufe y deje enfriar el sistema.



Evite el contacto directo de humedad con la bomba (por ejemplo con rociadores en función). No exponga la bomba a la lluvia. Ponga atención que encima de la bomba no se encuentren conexiones goteantes. No utilice la bomba en ambientes mojados o húmedos. Asegúrese que la bomba y las conexiones eléctricas se encuentren en zonas protegidas de inundaciones.



La bomba no debe funcionar si el flujo está cerrado.



Está absolutamente prohibido agarrar con las manos la abertura de la bomba cuando el dispositivo está conectado a la red.

En cada puesta en marcha debe ponerse minuciosamente la atención que la bomba esté colocada segura y estable. El dispositivo debe estar siempre posicionada en terreno liso y en posición vertical.

Someta la bomba antes de cada uso a una inspección visual. Esto es especialmente cierto para el cable para la conexión de la red y el enchufe. Ponga atención a que los tornillos estén bien apretados y al correcto estado de todas las conexiones. Una bomba perjudicada no debe ser utilizada. En caso de avería la bomba debe ser inspeccionada por personal especializado.

Con la primera puesta en marcha la cápsula de la bomba (8) esté completamente descargada. Por eso rellene la cápsula de la bomba (8) por el agujero de envase (9) completamente con agua. Verifique que no haya pérdidas a causa de chorreo. Cierre el agujero de envase de nuevo herméticamente. Es muy recomendable adicionalmente descargar también el tubo de aspiración (2) - o sea rellenar con agua. Las bombas eléctricas SPIDO son autoaspirantes y por lo tanto pueden ser puestas en marcha con solo llenar la cápsula de la bomba con agua. En este caso la bomba necesitará de algún tiempo hasta que el líquido bombeado haya sido aspirado y su trabajo de bombeo empiece. Con este procedimiento posiblemente sea necesario rellenar repetidas veces la cápsula de la bomba. Esto depende de la longitud y del diámetro del tubo de aspiración. Después del relleno abra el mecanismo de cierre del tubo de presión (7), por ejemplo un caño de agua, para que el aire pueda escaparse durante el proceso de aspiración.

Ponga el enchufe en una toma de corriente alterna con 230 V. La bomba se pondrá en seguida en marcha. Si el líquido es bombeado uniformemente y sin mezcla de aire, el sistema está preparado. Los mecanismos de cierre presentes en el tubo de presión pueden ser nuevamente cerrados. Al alcanzar la presión de desconexión la bomba se desconectará.

A la primera puesta en marcha en ciertas circunstancias es posible que la regulación electrónica de la bomba desconecte la bomba y que alumbré la lámpara piloto roja "Error". La causa es generalmente, que en el primer proceso de aspiración se encuentre demasiado aire en el sistema y que la protección contra marcha en seco haya sido activada. En este caso apriete la tecla "Start Pump" en la regulación electrónica para poner nuevamente el dispositivo en función (véase párrafo "Funcionamiento de la regulación electrónica de la bomba"). Posiblemente esto deba repetirse varias veces hasta que el proceso de aspiración haya sido concluido y el sistema esté desfogado. Asegúrese antes de cada puesta en marcha de la tecla inicio que no haya habido otra causa para la desconexión que deberá ser eliminada en todo caso antes de cada reinicio.

Si la bomba no ha estado en uso por largo tiempo, nuevamente es necesario de repetir las instrucciones de la puesta en marcha.

Las bombas eléctricas SPIDO están equipadas con una protección del motor térmica integrada.

En caso de sobrecarga el motor se apagará y se aprenderá después del enfriamiento llevado a cabo.

Las posibles causas y su reparación están indicados en la sección „Mantenimiento y asistencia en casos de vería”.

8. Funcionamiento electrónico de la bomba

8.1. Instrucciones generales

La regulación electrónica de la bomba depende de la presión y del flujo del agua. Por un lado ésta produce la conexión respectivamente la desconexión automática al abrir respectivamente cerrar el caño de agua u otro aparato eléctrico. Por otro lado se efectúa la desconexión automática de la bomba por la regulación electrónica en caso de marcha en seco respectivamente escasez de agua, o sea, cuando no haya bombeo o muy poco bombeo de agua. Así se evitarán daños en la bomba, que puedan ser causados por sobrecalentamiento.

8.2. Funcionamiento

Al abrir un caño de agua u otro aparato eléctrico cae la presión en el sistema de tuberías. Cuando se haya alcanzado la presión de conexión prevista, la regulación electrónica de la bomba se pondrá en marcha. Después del cierre del aparato eléctrico, la bomba seguirá en función y se desconectará hasta que la presión en el sistema no suba más. En el sistema de tuberías se encuentra entonces la presión máxima alcanzable de la bomba.

8.3. Desconexión en caso de marcha en seco respectivamente escasez de agua

En caso de marcha en seco respectivamente escasez de agua la regulación electrónica de la bomba se desconectará. Adicionalmente la lámpara piloto roja alumbrará „Error". Esta protección impide una nueva conexión automática de la bomba. Para reiniciar el funcionamiento la regulación electrónica de la bomba se debe apretar la tecla „Start Pump". En todo caso elimine antes la causa de la marcha en seco.

8.4. Regulación de la presión de conexión



El cambio de la presión de conexión predeterminada solo debe ser efectuado por personal especializado.

La presión de conexión está predeterminada en 1,5 bar. Por experiencia este valor resulta ideal para las instalaciones. Si fuere necesario un cambio de este valor, por favor se dirijan a su electricista. Ponga atención, que un cambio influye solamente en la presión de conexión de la bomba pero no la elevación de la presión en el sistema de tuberías.

9. Mantenimiento y asistencia en casos de avería



Antes de los trabajos de mantenimiento la bomba deberá ser desconectada de la red. En caso de no haber desconectado la bomba se correrá peligro entre otros de una puesta en marcha involuntaria.



No somos responsables por daños que resulten de intentos de reparación inadecuados. Daños que resulten de intentos de reparación llevan a la cesación de todas demandas de garantía.

El mantenimiento periódico y el cuidado esmerado reducirán el peligro de posibles interrupciones del servicio y contribuirán a prolongar la duración de función de su dispositivo.

Si no se utiliza la bomba por algún tiempo, deberá vaciarse completamente abriendo el tornillo de cierre (10) para agua. Expulse después la bomba con agua limpia. Deje desecar bien el cuerpo de la bomba, para evitar daños por corrosión.

En caso de helada, el agua restante en la bomba puede provocar daños considerables. Almacene la bomba en un lugar seco y protegido de heladas.

En caso de averías, controle si hay un error de manejo u otra razón que no estén causados por un defecto del dispositivo - como por ejemplo apagón.

En la siguiente lista están mencionados algunas posibles averías del dispositivo, algunas causas y recomendaciones para su eliminación. Todas las medidas mencionadas deberán ser realizadas cuando la bomba haya sido desconectada de la red. Si usted no puede eliminar la avería, consulte a su electricista. Reparaciones más extensas solo deben ser realizadas por personal autorizado. Por favor tomen en cuenta, que por daños que resulten de intentos de reparación inadecuados todas demandas de garantía cesarán y que no nos responsabilizamos por los daños que resulten de estos.

Interrupción	Causas posibles	Eliminación
1. La bomba no bombea ningún líquido, el motor no funciona.	<ol style="list-style-type: none"> 1. No hay electricidad. 2. La protección del motor térmica no se ha conectada. 3. El condensador está averiado. 4. El árbol del motor está bloqueado. 5. Regulación electrónica de la bomba defectuosa. 6. Protección contra marcha en seco está activada (relumbrón de la lámpara piloto roja "Error"). 	<ol style="list-style-type: none"> 1. Compruebe con un equipo GS (de seguridad comprobada) si hay tensión (tenga en cuenta las indicaciones de seguridad). Compruebe si la clavija está enchufada correctamente. 2. Desconecte la bomba de la red, deje enfriar el sistema, elimine la causa. 3. Consulte al servicio técnico. 4. Controle la causa y elimine el bloqueo de la bomba. 5. Consulte al servicio técnico. 6. Véase párrafo 4.1.
2. El motor funciona, pero la bomba no bombea ningún líquido.	<ol style="list-style-type: none"> 1. La cápsula de la bomba no está llena de líquido. 2. Penetración de aire en el tubo de aspiración. 3. Altura de aspiración y/o altura de bombeo muy altas. 4. La diferencia de altura entre la regulación electrónica de la bomba y el punto de toma, que según predeterminación llega a ser max. 15 m, es demasiado grande. 	<ol style="list-style-type: none"> 1. Llene la cápsula de la bomba con líquido (véase párrafo "Puesta en marcha"). 2. Controle y garantice que: <ol style="list-style-type: none"> a) el tubo de aspiración y todas las conexiones estén impermeables. b) la abertura del tubo de aspiración incluido la válvula de retención estén sumergidos en el líquido. c) la válvula de retención con el filtro de aspiración cierre herméticamente y no esté bloqueado. d) a lo largo del tubo de aspiración no se encuentren sifones, pliegues, contrapendientes o estrechamientos. 3. Cambio de instalación para que la altura de aspiración y/o del bombeo no sobrepasen el valor máximo. 4. La presión de conexión de la regulación electrónica de la bomba debe ser elevada. Esto solo debe ser realizado por un electricista.
3. La bomba queda paralizada después de un corto tiempo de funcionamiento, porque la protección del motor térmica se aprendió.	<ol style="list-style-type: none"> 1. La conexión eléctrica no corresponde con los datos que están indicados en la placa de identificación. 2. Partículas sólidas atascan la bomba o el tubo de aspiración. 3. El líquido es muy espeso. 4. La temperatura del líquido o del ambiente es muy alta. 	<ol style="list-style-type: none"> 1. Compruebe con un equipo GS (de seguridad comprobada) la tensión en las líneas del cable de alimentación (tenga en cuenta las indicaciones de seguridad). 2. Elimine atascos. 3. La bomba está inadecuada para este líquido. Dado el caso diluya el líquido. 4. Ponga atención, que la temperatura del líquido bombeado y del ambiente no exceda los valores máximos permitidos.
4. La bomba queda paralizada porque la protección contra marcha en seco está activada (relumbrón de la lámpara piloto roja "Error").	<ol style="list-style-type: none"> 1. Véase párrafo 2.2. 	<ol style="list-style-type: none"> 1. Véase párrafo 2.2.

5. La bomba se conecta y se desconecta repetidamente.	1. Pérdida permanente de moderada cantidad de líquido (por ejemplo caño de agua goteante, tubos o conexiones permeables). 2. Regulación electrónica de la bomba defectuosa.	1. Eliminación de las fugas. 2. Consulte al servicio técnico.
6. La bomba no se desconecta.	1. Pérdida permanente de gran cantidad de líquido. 2. Regulación electrónica de la bomba defectuosa.	1. Eliminación de las fugas. 2. Consulte al servicio técnico.
7. La bomba no alcanza la presión deseada.	1. Véase párrafo 2.2. 2. Rotor usado.	1. Véase párrafo 2.2. 2. Consulte al servicio técnico.

10. Garantía

Este dispositivo ha sido producido y controlado según los métodos más modernos. El vendedor garantiza material y producción correctos según las normas legales del país en el cual ha sido adquirido el dispositivo. La garantía empieza con el día de la compra a base de las siguientes condiciones:

Defectos y faltas derivadas en el material y de producción serán reparados gratuitamente durante el período de la garantía. Toda clase de reclamación debe formularse inmediatamente tras la constatación.

El derecho de garantía decae en caso de intervenciones por parte del cliente o de terceros. Daños causados por el trato o manejo inadecuado o por mal montaje o almacenamiento, o por conexión o instalación inadecuadas así como por fuerza mayor o por efectos exteriores no están cubiertos por la garantía.

Las piezas consumibles como por ejemplo el rotor y juntas de anillo deslizante están excluidos de la garantía. Todos los componentes son producidos con el máximo cuidado y están diseñados para una larga duración de función. El desgaste sin embargo está sujeto al tipo de uso y a la intensidad del uso de este y a los intervalos de mantenimiento. El cumplimiento de las instrucciones de instalación y mantenimiento en este manual de instrucciones son decisivos para garantizar una larga duración de función de las piezas consumibles.

En caso de reclamación de piezas defectuosas nos reservamos el derecho de sustitución o reparación del dispositivo. Las piezas de repuesto pasarán a nuestra propiedad.

Los derechos a indemnización por daños y perjuicios están excluidos a menos que estos sean producidos por falta deliberada o grave negligencia del fabricante.

En la garantía no se incluyen otros derechos que los mencionados. El derecho de garantía debe ser justificado por el cliente mediante el comprobante de pago. El derecho de garantía es válida en el país en el cual ha sido adquirido el dispositivo.

Indicaciones especiales:

1. En caso de que su dispositivo no funcione correctamente, controle primero si existe una falta por manejo erróneo o debido a otra causa que no resulte de un defecto del dispositivo.
2. En caso de devolución del dispositivo averiado, por favor adjunte la siguiente documentación
- comprobante de pago.
- descripción del defecto (una descripción detallada facilita una rápida reparación).
3. Antes que efectue el envío del dispositivo defecto, quite por favor todos los accesorios añadidos que no corresponden con el estado original del dispositivo. A la hora de la devolución el fabricante no asume la responsabilidad en caso de la posible pérdida de estos accesorios añadidos.

11. Pedido de piezas de repuesto

Para obtener una lista de las piezas disponibles, por favor póngase en contacto con revendeur. DIPRA se esfuerza por ofrecer grandes piezas de repuesto (piezas que se desgasten) de este producto y, en periodo de garantía. La duración prevista de cinco años desde la fecha de fabricación que aparece en la placa de identificación de la misma.

12. Servicio

Si la demanda de una garantía o de un mal funcionamiento, por favor póngase en contacto con su distribuidor. Una garantía o cambio de un nuevo producto durante el periodo de garantía no se extiende el periodo de garantía original.



Sólo para países de la Unión Europea.

No deseche los equipos eléctricos en la basura doméstica.

De acuerdo a la Directiva Europea 2012/19/EU sobre residuos de aparatos eléctricos y electrónicos y la incorporación a la legislación nacional los aparatos eléctricos se tienen que coleccionar por separado y entregar a un centro de reutilización respetuosa con el medio ambiente. Si tiene preguntas diríjase a la empresa de abastecimiento de su región.

Beste klant,
 Van harte gefeliciteerd met de aanschaf van uw nieuwe SPIDO toestel!
 Zoals al onze producten is ook dit toestel ontwikkeld volgens de nieuwste stand van de techniek. Voor de fabricage en montage van het toestel hebben wij gebruik gemaakt van de nieuwste pomptechniek en de meest betrouwbare elektrische resp. elektronische en mechanische onderdelen, om een hoge kwaliteit en lange levensduur van uw nieuwe product te kunnen garanderen.
 Lees deze handleiding goed door, zodat u alle technische mogelijkheden van deze pomp optimaal kunt gebruiken. Verklarende afbeeldingen vindt u in het aanhangsel aan het einde van deze handleiding.
 Wij wensen u veel plezier met uw nieuwe toestel.

Inhoudsopgave

1.	Algemene veiligheidswaarschuwingen.....	1
2.	Toepassingsgebied	1
3.	Technische gegevens	2
4.	Leveringsomvang.....	2
5.	Installatie.....	2
6.	Elektrische aansluiting	4
7.	Ingebruikname	4
8.	Werkwijze van de elektronische pompbesturing.....	5
9.	Onderhoud en hulp bij storingen	5
10.	Garantie	6
11.	Bestelling van reserveonderdelen.....	7
12.	Service	7

1. Algemene veiligheidswaarschuwingen

Lees deze handleiding zorgvuldig door en maak uzelf vertrouwd met de bedienelementen en het juiste gebruik van dit product. Wij zijn niet aansprakelijk voor schade die ontstaat door het niet navolgen van aanwijzingen en instructies in deze handleiding. Schade die ontstaat door het niet navolgen van aanwijzingen en instructies in deze handleiding valt tevens niet onder de garantiedekking. Bewaar deze handleiding goed en voeg deze bij het toestel als u dit aan anderen doorgeeft.

Personen die niet op de hoogte zijn van deze gebruiksaanwijzing mogen dit apparaat niet gebruiken.

Het apparaat mag niet door kinderen worden gebruikt.

Het apparaat kan door personen met beperkte fysieke, motorieke of mentale bekwaamheden of gebrekkige ervaring en/of kennis worden gebruikt als deze onder toezicht staan of zijn geïnstrueerd over een veilig gebruik van het apparaat en de hieruit voortvloeiende gevaren hebben begrepen.

Kinderen mogen niet met het apparaat spelen. Het apparaat en de aansluitleiding buiten bereik van kinderen houden.

De pomp mag niet worden gebruikt als er zich personen in het water bevinden.

De pomp moet via een foutstroom veiligheidsinrichting (RCD / FI-schakelaar) met een meetfoutstroom van niet meer dan 30 mA worden voorzien.

Als de netkabel van dit apparaat wordt beschadigd, moet deze door de fabrikant of de klantenservice of een soortgelijk deskundig gekwalificeerd persoon worden vervangen om risico's te vermijden.

Koppel het apparaat los van de stroomvoorziening en laat het voorafgaande aan reiniging, onderhoud en opslag afkoelen.

Bescherm elektrische onderdelen tegen vocht. Dompel het apparaat tijdens de reiniging of het gebruik nooit in water of andere vloeistoffen onder om een elektrische schok te voorkomen. Houd het apparaat nooit onder stromend water. Volg de instructies voor „Onderhoud en hulp bij storingen“ op.

Besteed vooral aandacht aan aanwijzingen en instructies die met de volgende symbolen zijn gekenmerkt:



Het niet navolgen van deze aanwijzing kan persoonlijke en/of materiële schade veroorzaken.



Niet-inachtname van deze instructie gaat gepaard met gevaar voor een elektrische schok, die kan leiden tot lichamelijke letsels en/of materiële schade.

Controleer het toestel op transportschade. In geval van schade moet de winkelier onmiddellijk - echter uiterlijk binnen 8 dagen na koopdatum - hierover worden geïnlicht.

2. Toepassingsgebied

Tuinpompen van SPIDO zijn uiterst efficiënte, zelfaanzuigende elektrische pompen voor de doorvoer van helder, schoon of matig vervuild water dat vaste deeltjes tot de in de technische gegevens aangegeven maximale grootte bevat. Deze producten zijn van hoge kwaliteit, leveren uitstekende prestaties en zijn veelzijdig toepasbaar voor irrigatiedoeleinden, ontwatering, oppompen van water en het met druk doorvoeren van water.

Typische toepassingsgebieden voor hydrofoorautomaten zijn onder meer: automatische huishoudwatervoorziening met gebruikswater uit water- en regenputten; automatische irrigatie en besproeiing van tuinen en plantsoenen; vullen en legen van waterreservoirs, bassins en vijvers.

Het apparaat is niet geschikt voor gebruik in zwembaden.

Tuinpompen van SPIDO zijn voor huishoudelijk gebruik en niet voor industriële doeleinden of continu rondpompen ontwikkeld.



De pomp is niet geschikt voor het verpompen van zoutwater, uitwerpselen, ontvlambare, bijtende, explosieve of andere gevaarlijke vloeistoffen. De temperatuur van de te verpompen vloeistof mag niet boven resp. onder de in de technische gegevens aangegeven maximum- resp. minimumtemperatuur liggen.

3. Technische gegevens

Model	SPIDO K 800
Netspanning / frequentie	230 V ~ 50 Hz
Nominaal vermogen	800 Watts
Beschermingsklasse	IPX4
Zuigaansluiting	30,93 mm (1 "), binnenschroefdraad
Drukaansluiting	30,93 mm (1 "), binnenschroefdraad
Max. doorvoercapaciteit (Q_{max}) ¹⁾	3.300 l/h
Max. druk	4,6 bars
Max. opvoerhoogte (H_{max}) ¹⁾	46 m
Max. aanzuighoogte	9 m
Max. grootte van gepompte vaste deeltjes	3 mm
Max. toegestane operationele druk	6 bars
Min. omgevingstemperatuur	5° C
Max. omgevingstemperatuur	40° C
Minimumtemperatuur van de gepompte vloeistof	2° C
Maximumtemperatuur van de gepompte vloeistof (T_{max})	35° C
Max. aantal starts binnen een uur	40, gelijkmatig verdeeld
Lengte aansluitkabel	1,5 m
Kabelsoort	H07RN-F
Gewicht (netto)	7,1 kg
Gegarandeerd geluidsniveau (L_{WA}) ²⁾	81 dB
Gemeten geluidsniveau (L_{WA}) ²⁾	78,7 dB
Geluidsdruk (L_{pA}) ²⁾	70,7 dB
Afmetingen (L x D x H)	35 x 18 x 26 cm

¹⁾ De aangegeven maximale geluidsniveaus werden bepaald bij een vrije, niet-gereduceerde in- en uitlaat.

²⁾ Geluidsemisiewaarden verkregen in overeenstemming met de norm EN 12639. Meetmethode volgens EN ISO 3744.

4. Leveringsomvang

Tot de leveringsomvang van dit product behoort het volgende:

Een pomp met aansluitkabel, een gebruiksaanwijzing. Afhankelijk van het gebruiksdoeleinde kunnen andere accessoires noodzakelijk zijn (zie hoofdstuk „Installatie”, „Automatisering met speciale accessoires en „Bestelling van reserveonderdelen”).

Bewaar de verpakking indien mogelijk tot aan het verstrijken van de garantieperiode. Voer de verpakkingsmaterialen op milieuvriendelijke wijze af.

5. Installatie

5.1. Algemene installatie-instructies



Tijdens de gehele installatieprocedure mag het toestel niet aan het elektriciteitsnet zijn aangesloten.



Plaats de pomp op een droge plek. De omgevingstemperatuur mag niet boven 40 °C en niet onder 5 °C liggen. De pomp en het gehele aangesloten systeem moeten tegen vorst en weersinvloeden worden beschermd.

- Stap 1 (Step 1): Plaats de pomp met het handvat naar boven op een stevige, slipvrije ondergrond.
- Stap 2 (Step 2): Tijdens de montage moet de pijl die zich op de elektronische pompbesturing bevindt, verticaal omhoog wijzen. Zet de wartelmoer (19) samen met de elektronische pompbesturing op de drukaansluiting (5) van de pomp. Zorg ervoor dat de dichtring er goed in ligt. Draai de wartelmoer in de richting van de klok met de hand vast aan.
- Stap 3 (Step 3): De montage van de hydrofoorautoomaat is daarmee afgesloten.



Let er bij de plaatsing van het toestel op dat er voldoende lucht bij de motor komt.

Alle aangesloten leidingen moeten absoluut water- en luchtdicht zijn, omdat lekkende leidingen de prestatie van de pomp verminderen en aanzienlijke schade kunnen veroorzaken. Isoleer daarom altijd de schroefverbindingen van de leidingen onderling en de verbinding naar de pomp met PTFE. Alleen het gebruik van afdichtmateriaal zoals PTFE garandeert een luchtdichte montage.

Gebruik niet te veel kracht bij het aandraaien van schroefverbindingen, om beschadiging te voorkomen. Let er bij het leggen van de aangesloten leidingen op dat er geen druk door gewicht, trillingen of spanningen op de pomp wordt uitgeoefend. Bovendien mogen de aangesloten leidingen geen knikken of tegenhellingen vertonen.

Raadpleeg ook de afbeeldingen in het aanhangsel aan het einde van deze handleiding. De cijfers en andere gegevens die hierna tussen haakjes worden vermeld, verwijzen naar deze afbeeldingen.

5.2. Installatie van de aanzuigleiding



De ingang van de aanzuigleiding moet van een terugslagventiel met aanzuigfilter zijn voorzien.

Gebruik een aanzuigleiding (2) die dezelfde diameter heeft als de zuigaansluiting (1) van de pomp. Bij een aanzuighoogte (HA) van meer dan 4 m is het echter raadzaam een leiding met een 25 % grotere diameter te gebruiken en deze d.m.v. passende vernauwingsstukken met de aansluitingen te verbinden.

De ingang van de aanzuigleiding moet van een terugslagventiel (3) met aanzuigfilter (4) zijn voorzien. De filter biedt bescherming tegen grotere vuildeeltjes in het water, die de pomp of het leidingsysteem zouden kunnen verstopen of beschadigen. Het terugslagventiel voorkomt het afnemen van de druk na het uitschakelen van de pomp. Bovendien vereenvoudigt het de ontluchting van de aanzuigleiding door het bijvullen van water. Het terugslagventiel met aanzuigfilter - dus de ingang van de aanzuigleiding - moet zich tenminste 0,3 m onder het oppervlak van de te verpompen vloeistof bevinden (H1). Zo kan worden voorkomen dat lucht wordt aangezogen. Zorg voor voldoende afstand tussen aanzuigleiding en de bodem of oevers van beken, rivieren, vijvers etc. om het aanzuigen van stenen, planten etc. te voorkomen.

5.3. Installatie van de drukleiding

De drukleiding (11) brengt de te verpompen vloeistof van de pomp naar het aftappunt. Om stromingsverliezen te voorkomen, is het raadzaam een drukleiding te gebruiken, die tenminste dezelfde diameter heeft als de drukaansluiting (5) van de pomp. Breng direct na de pomputgang een terugslagventiel (6) in de drukleiding aan, om de pomp tegen beschadiging door drukstoten te beschermen.

Bovendien raden wij aan achter pomp en terugslagventiel een afsluitventiel (7) te installeren, zodat onderhoudswerkzaamheden gemakkelijker kunnen worden uitgevoerd. Als u dan bij demontage van de pomp het afsluitventiel sluit, kan de drukleiding niet leeglopen.

5.4. Vaste installatie



Als u kiest voor een vaste installatie, zorg er dan voor dat de stekker altijd goed toegankelijk en zichtbaar is.

Bevestig de pomp op een geschikte, stevige ondergrond, als u deze vast wilt installeren. Om trillingen te verminderen, is het raadzaam vibratiedempend materiaal - bijvoorbeeld een rubberlaag - tussen pomp en ondergrond aan te brengen.

5.5. Gebruik van de pomp bij tuinvijvers en gelijkaardige plaatsen



Het gebruik van de pomp bij tuinvijvers en gelijkaardige plaatsen is principieel alleen toegestaan, wanneer er geen personen in contact komen met het water.

Voor het gebruik bij tuinvijvers of gelijkaardige plaatsen moet de pomp via een aardlekschakelaar (FI-schakelaar) met een nominale lekstroom ≤ 30 mA worden aangedreven (DIN VDE 0100-702 en 0100-738). Vraag bij uw elektrospesialist na of uw installatie aan deze voorwaarden voldoet.

Het gebruik op soortgelijke locaties is uitsluitend toegestaan als de pomp stabiel en beveiligd tegen overstromend water op een minimumafstand van twee meter van de waterrand is opgesteld en door een stabiele houder wordt voorkomen dat de pomp in het water kan vallen. Het toestel dient hiertoe d.m.v. de hiervoor bedoelde bevestigingspunten met schroeven aan de ondergrond te worden bevestigd (zie hoofdstuk „Vaste installatie”).

6. Elektrische aansluiting

Het toestel beschikt over een netsnoer met stekker. Om gevaren te voorkomen, mogen het netsnoer en de stekker uitsluitend door een vakman worden vervangen. Draag de pomp nooit aan het netsnoer en gebruik het snoer niet om de stekker uit het stopcontact te trekken. Bescherm de stekker en het netsnoer tegen hitte, olie en scherpe randen.



De gebruikte netspanning moet met de in de technische gegevens aangegeven waarden overeenstemmen. De persoon die verantwoordelijk is voor de installatie moet verzekeren, dat de elektrische aansluiting beschikt over een aarding die beantwoordt aan de norm.



De elektrische aansluiting moet van een gevoelige aardlekschakelaar (FI-schakelaar) zijn voorzien: $\Delta = 30$ mA (DIN VDE 0100-739).



Verlengkabels mogen geen kleinere doorsnede hebben dan rubberslangen met het symbool H07RN-F (3 x 1,0 mm²) conform VDE. Netstekkers en koppelingen moeten spatwaterdicht zijn.

7. Ingebruikname

Raadpleeg ook de afbeeldingen in het aanhangsel aan het einde van deze handleiding. De cijfers en andere gegevens die hierna tussen haakjes worden vermeld, verwijzen naar deze afbeeldingen.



Bij de eerste ingebruikname moet ook bij zelfaanzuigende pompen de pompbehuizing altijd volledig zijn ontlucht - d.w.z. gevuld zijn met water. Als deze ontluchting achterwege blijft, zuigt de pomp de te verpompen vloeistof niet aan. Het is raadzaam, maar niet per se nodig, daarnaast de aanzuigleiding te ontluchten resp. met water te vullen.



De pomp mag uitsluitend voor het op het typeplaatje aangegeven toepassingsgebied worden gebruikt.



Drooglopen - het pompen van het toestel zonder waterdoorvoer - moet worden voorkomen, omdat de pomp bij watergebrek oververhit kan raken. Dit kan aanzienlijke schade aan het toestel veroorzaken. Bovendien bevat het systeem dan zeer heet water dat tot huidverbrandingen kan leiden. Trek in geval van oververhitting de stekker eruit en laat de installatie afkoelen.



Laat de pomp niet met direct vocht in aanraking komen (bijvoorbeeld bij gebruik in combinatie met tuinsproeiers). Laat de pomp niet in de regen staan. Let erop dat zich geen druppelende aansluitingen boven de pomp bevinden. Gebruik de pomp niet in een natte of vochtige omgeving. Zorg ervoor dat de pomp en de elektrische steekverbindingen beschermd zijn tegen overstromend water.



De pomp mag niet werken als de toevoer is afgesloten.



Het is absoluut verboden de handen in de opening van de pomp te steken zolang het toestel aan het elektriciteitsnet is aangesloten.

Bij elke ingebruikname moet er steeds nauwkeurig op worden gelet dat de pomp veilig en stabiel wordt opgesteld. Het toestel moet altijd op een vlakke ondergrond en in rechtopstaande positie worden geplaatst.

Voer voor elk gebruik van de pomp een visuele controle uit. Dit geldt in het bijzonder voor het netsnoer en de stekker. Controleer of alle schroeven goed vast zitten en de aansluitingen in goede staat zijn. Gebruik nooit een beschadigde pomp. In geval van schade moet de pomp door een vakman worden gecontroleerd.

Bij de eerste ingebruikname moet de pompbehuizing (8) volledig zijn ontluicht. Vul daarom de pompbehuizing (8) via de vulopening (9) volledig met water. Controleer of er water door lekkage verloren gaat. Sluit de vulopening weer luchtdicht af. Het is uiterst raadzaam daarnaast ook de aanzuigleiding (2) te ontluichten - dus met water te vullen. De elektrische pompen uit de SPIDO zijn zelfaanzuigend en kunnen daarom ook in gebruik worden genomen, als alleen de pompbehuizing met water is gevuld. In dit geval zal het echter enige tijd duren voor de pomp de te verpompen vloeistof heeft aangezogen en met de doorvoer begint. Bovendien kan het bij deze methode nodig zijn de pompbehuizing meermaals met vloeistof te vullen. Dit hangt af van de lengte en diameter van de aanzuigleiding. Open na het vullen eventueel aanwezige afsluitapparaten in de drukleiding (7), bijvoorbeeld een waterkraan, zodat tijdens het aanzuigen de lucht kan ontwijken.

Steek de stekker in een 230-V wisselstroomstopcontact. De pomp begint onmiddellijk te lopen. Zodra de vloeistof gelijkmatig en zonder luchtbellens wordt doorgevoerd, is het systeem bedrijfsklaar. Eventueel aanwezige afsluitapparaten in de drukleiding kunnen dan weer worden gesloten. Zodra de uitschakeldruk wordt bereikt, slaat de pomp automatisch af.

Bij de eerste ingebruikname kan het onder bepaalde omstandigheden voorkomen dat de pomp door de elektronische pompbesturing wordt uitgeschakeld en het rode controlelampje "Error" gaat branden. Meestal wordt dit veroorzaakt door een teveel aan lucht in het systeem tijdens de eerste aanzuigprocedure, waardoor de droogloopbeveiliging werd geactiveerd. Druk in dit geval de knop "Start pomp" aan de elektronische pompbesturing om het toestel weer aan te zetten (vgl. hoofdstuk "Werkwijze van de elektronische pompbesturing"). Dit moet eventueel meerdere keren worden herhaald tot de eerste aanzuigprocedure is afgesloten en het systeem luchtvrij is. Ga telkens voor u op de startknop drukt na of er niet een andere oorzaak voor de uitschakeling van het toestel is, die moet worden verholpen voor u het toestel opnieuw start. Als de pomp langere tijd buiten bedrijf is geweest, moeten de beschreven stappen opnieuw worden doorlopen voor het toestel weer in gebruik kan worden genomen.

De elektrische pompen SPIDO beschikken over een geïntegreerde thermische motorbeveiliging. Bij overbelasting slaat de motor vanzelf af en gaat na voldoende te zijn afgekoeld weer vanzelf aan. Mogelijke oorzaken en de daarbijbehorende oplossingen vindt u in het hoofdstuk "Onderhoud en hulp bij storingen".

8. Werkwijze van de elektronische pompbesturing

8.1. Algemene opmerkingen

De elektronische pompbesturing is afhankelijk van de druk en de waterdoorvoer. Ze zorgt voor de automatische in- resp. uitschakeling van de pomp bij het openen resp. sluiten van een kraan of een andere verbruiker. Bovendien zorgt de elektronische pompbesturing voor het automatische afslaan van de pomp bij drooglopen resp. watergebrek, als er dus geen of te weinig water wordt doorgevoerd. Hierdoor wordt schade aan de pomp voorkomen, die door oververhitting kan ontstaan.

8.2. Werkwijze

Door het openen van een kraan of een andere verbruiker daalt de druk binnen het leidingsysteem. Zodra de ingestelde inschakeldruk wordt bereikt, start de elektronische pompbesturing de pomp. Na het sluiten van de verbruiker loopt de pomp zo lang door tot de druk binnen het systeem niet meer stijgt en slaat dan af. Binnen het leidingsysteem heerst dan de maximaal bereikbare druk van de pomp.

8.3. Uitschakeling bij drooglopen resp. watergebrek

In geval van drooglopen resp. watergebrek zorgt de elektronische pompbesturing ervoor dat de pomp afslaat. Tegelijkertijd gaat het rode controlelampje "error" branden. Deze beveiliging voorkomt dat de pomp automatisch weer wordt ingeschakeld. Om de pomp weer in werking te stellen, moet de knop "start pomp" van de elektronische pompbesturing worden ingedrukt. Verhelp echter altijd eerst de oorzaak van het drooglopen.

8.4. Instelling van de inschakeldruk



De vooraf ingestelde inschakeldruk mag uitsluitend door een vakman worden gewijzigd.

De inschakeldruk is in de fabriek op 1,5 bar ingesteld. Het is gebleken dat deze waarde voor de meeste installaties ideaal is. Mocht een wijziging van deze instelling nodig zijn, laat deze dan door uw installateur of elektricien uitvoeren.

NB: Een dergelijke wijziging is uitsluitend van invloed op de inschakeldruk van de pomp en leidt niet tot een verhoging van de druk binnen het leidingsysteem.

9. Onderhoud en hulp bij storingen



Trek voor het verrichten van onderhoudswerkzaamheden altijd de stekker van de pomp uit het stopcontact. Als de stroomtoevoer niet wordt onderbroken, kan bijv. gevaar ontstaan door per ongeluk starten van de pomp.



Wij zijn niet aansprakelijk voor schade die is veroorzaakt door onvakkundige reparaties of pogingen daartoe. Schade die is veroorzaakt door onvakkundige pogingen tot reparatie leidt tot het vervallen van alle garantieaanspraken.

Door regelmatig onderhoud en zorgvuldige omgang met het toestel loopt u minder gevaar op storingen en zorgt u voor een langere levensduur van uw toestel.

Als de pomp gedurende lange tijd niet wordt gebruikt, moet deze volledig worden geleegd door de aftapschroef (10) voor water te openen. Spoel daarna de pomp met schoon water om. Laat het pomplichaam goed drogen om schade door corrosie te voorkomen.

Bij vorst kan water dat in de pomp is achtergebleven door bevriezing aanzienlijke schade veroorzaken. Bewaar de pomp op een droge, vorstveilige plek.

Ga in geval van storing eerst na of er sprake is van een bedieningsfout of een andere oorzaak die niet aan een defect aan het toestel te wijten is - bijvoorbeeld een stroomstoring.

In de volgende lijst vindt u een aantal voorkomende gevallen van storing van het toestel, mogelijke oorzaken en tips hoe u deze kunt oplossen. Alle genoemde maatregelen mogen uitsluitend worden uitgevoerd als de pomp niet met het elektriciteitsnet is verbonden. Als u een storing niet zelf kunt oplossen, neem dan contact op met de klantenservice resp. uw winkelier. Ingrijpendere reparaties mogen uitsluitend door een vakman worden uitgevoerd. Wij wijzen er met klem op dat in geval van schade die is veroorzaakt door onvakkundige reparaties of pogingen daartoe alle aanspraken op garantievergoeding vervallen en wij niet aansprakelijk zijn voor de daaruit resulterende schade.

STORING	MOGELIJKE OORZAAK	OPLOSSING
1. Toestel pompt geen vloeistof, de motor loopt niet.	1. Geen elektriciteitstoevoer. 2. De thermische motorbeveiliging is geactiveerd. 3. De condensator is defect. 4. De motoras blokkeert. 5. De elektronische pompbesturing is defect. 6. De droogloopbescherming is geactiveerd (het rode controlelampje "Error" brandt).	1. Met een gekeurd apparaat controleren of er spanning aanwezig is (neem de veiligheidsinstructies in acht!). Controleer of de stekker correct aangesloten is. 2. Stekker uit het stopcontact trekken, systeem laten afkoelen, oorzaak verhelpen. 3. Neem contact op met de klantenservice. 4. Oorzaak nagaan en de blokkering van de pomp opheffen. 5. Neem contact op met de klantenservice. 6. Zie punt 4.1.
2. De motor loopt, maar het toestel pompt geen vloeistof.	1. De pompbehuizing is niet met vloeistof gevuld. 2. Binnentreden van lucht in de aanzuigleiding. 3. Aanzuighoogte en/of opvoerhoogte te hoog. 4. Het hoogteverschil tussen de elektronische pompbesturing en het aftappunt, dat volgens de instellingen van het toestel max. 15 m mag zijn, is te groot.	1. Vul de pompbehuizing met vloeistof (zie hoofdstuk "Ingebruikname") 2. Controleer of / zorg ervoor dat: a.) de aanzuigleiding en alle verbindingen luchtdicht zijn. b.) de ingang van de aanzuigleiding incl. terugslagventiel geheel in de te verpompen vloeistof is gedompeld. c.) het terugslagventiel met aanzuigfilter niet lek of geblokkeerd is. d.) de aanzuigleidingen geen sifon, knik, tegenhelling of vernauwing vertonen. 3. Verander de opstelling van de installatie zo dat de aanzuighoogte en/of de opvoerhoogte de max. waarde niet overschrijden. 4. De inschakeldruk van de elektronische pompbesturing moet hoger worden ingesteld. Dit mag uitsluitend door een vakkundig installateur of elektricien worden uitgevoerd.
3. Het toestel stopt na een korte bedrijfsduur met pompen, omdat de thermische motorbeveiliging is geactiveerd.	1. De stroomaansluiting is niet in overeenstemming met de gegevens op het typeplaatje. 2. Vaste deeltjes verstopen de pomp of aanzuigleiding. 3. De vloeistof is te dik. 4. De temperatuur van de vloeistof of de omgeving is te hoog.	1. Met een gekeurd apparaat de spanning op de leidingen van de aansluitkabel controleren (neem de veiligheidsinstructies in acht!). 2. Verstopping verwijderen. 3. De pomp is niet geschikt voor deze vloeistof. Eventueel de vloeistof verdunnen. 4. Zorg ervoor dat de temperatuur van de te verpompen vloeistof en de omgeving de maximaal toegestane waarden niet overschrijdt.

4. De droogloopbescherming is geactiveerd (het rode controlelampje "Error" brandt).	1. Zie punt 2.2.	1. Zie punt 2.2.
5. De pomp slaat te vaak automatisch aan en af.	1. Voortdurend verlies van zeer kleine hoeveelheden vloeistof (bijv. druppelende kraan, lekke slangen of aansluitingen). 2. De elektronische pompbesturing is defect.	1. Dicht / sluit de lekkende delen. 2. Neem contact op met de klantenservice.
6. De pomp slaat niet af.	1. Voortdurend verlies van grote hoeveelheden vloeistof. 2. De elektronische pompbesturing is defect.	1. Lekkage verhelpen. 2. Neem contact op met de klantenservice.
7. De pomp bereikt niet de gewenste druk.	1. Zie punt 2.2. 2. De rotor is versleten.	1. Zie punt 2.2. 2. Neem contact op met de klantenservice.

10. Garantie

Dit toestel is volgens de nieuwste methodes geproduceerd en gekeurd. De verkoper verleent garantie op materiaal- en fabricagefouten volgens de wettelijke bepalingen van het land waarin het toestel is gekocht. De garantieperiode begint met de dag van aankoop onder de volgende voorwaarden:

Binnen de garantieperiode worden alle gebreken die door materiaal- of fabricagefouten zijn veroorzaakt kosteloos verholpen. Reclamaties moeten onmiddellijk na constatering worden gemeld.

Het recht op garantievergoeding vervalt in geval van reparaties of wijzigingen aan het toestel door de koper of door derden. Schade die door onvakkundige omgang met of bediening van het toestel, door onjuiste opstelling of bewaring, onvakkundige aansluiting of installatie, door overmacht of andere externe invloeden ontstaat, valt niet onder de garantie.

Slijtbare delen zoals rotor en glijringafdichtingen vallen niet onder de garantie.

Alle onderdelen zijn met de grootste zorgvuldigheid en uit materialen van hoge kwaliteit geproduceerd en voor een lange levensduur ontwikkeld. Slijtage is echter afhankelijk van soort en intensiteit van gebruik en de regelmaat van onderhoud. De navolging van de installatie- en onderhoudsinstructies in deze handleiding draagt daarom aanzienlijk bij tot de lange levensduur van de slijtbare delen.

Wij behouden ons het recht voor in geval van reclamatie de defecte delen te repareren of te vervangen of een vervangend toestel te leveren. Vervangen onderdelen worden ons eigendom.

Er kan geen aanspraak worden gemaakt op schadevergoeding voor zover de schade niet op opzet of grove nalatigheid door de fabrikant berust.

Verdere aanspraken kunnen op basis van deze garantie niet worden gemaakt. De koper moet d.m.v. een aankoopbon de aanspraak op garantie kunnen aantonen. Deze garantie is geldig in het land waarin het toestel is gekocht.

Bijzondere instructies:

1. Mocht het toestel niet meer goed functioneren, controleer dan eerst of er sprake is van een bedieningsfout of een oorzaak die niet aan een defect van het toestel te wijten is.
2. Als u het defecte toestel ter reparatie inlevert of opstuurt, sluit dan tenminste de volgende documenten bij:
 - aankoopbon
 - beschrijving van de opgetreden fout (een nauwkeurige beschrijving zorgt voor een snellere reparatie).
3. Verwijder alle door u toegevoegde onderdelen die niet in overeenstemming zijn met de originele toestand van het toestel, voor u het defecte toestel inlevert of opstuurt. Mochten deze door u aangebrachte onderdelen bij teruggave van het toestel ontbreken, zijn wij hiervoor niet aansprakelijk.

11. Bestelling van reserveonderdelen

Voor een lijst van beschikbare onderdelen, neem dan contact op met uw revendeur. DIPRA streeft naar belangrijke onderdelen (onderdelen die kunnen slijten) zorgen voor dit product en in de garantieperiode. De geplande duur van vijf jaar vanaf de datum van fabricage, die op het typeplaatje van het verschijnt.

12. Service

Als de vraag naar een garantie of storings, neem dan contact op met uw dealer. Een garantie of ruil voor een nieuw product tijdens de garantieperiode wordt de oorspronkelijke garantieperiode niet verlengen.



Alleen voor EU-landen

Gooi elektrische apparaten niet weg bij het huisvuil!

Overeenkomstig de Europese richtlijn 2012/19/EU betreffende gebruikte elektrische en elektronische apparatuur en de omzetting in nationaal recht moeten gebruikte elektrische apparaten apart worden ingezameld en worden ingeleverd voor een milieuvriendelijke recycling. Bij vragen dient u contact op te nemen met uw lokaal afvalverwerkingsbedrijf.

SPID'Ò®

PUMP EXPERT - CLASSIC

DIPRA

65 rue de Luzais, 38070 Saint-Quentin-Fallavier – France

info@dipra.fr